

Ax2

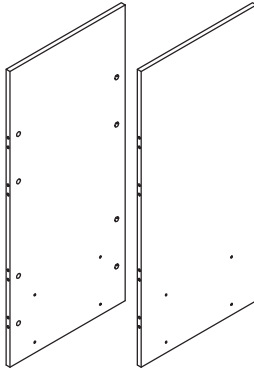

Bx1



Cx2



Dx3



Ex20



Fx14



Gx14



Hx8

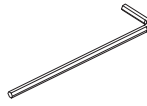

Ix1



Jx60



Kx15



Lx30

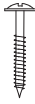

Mx30

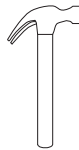

mm
inch

x2



£ \$ €

1

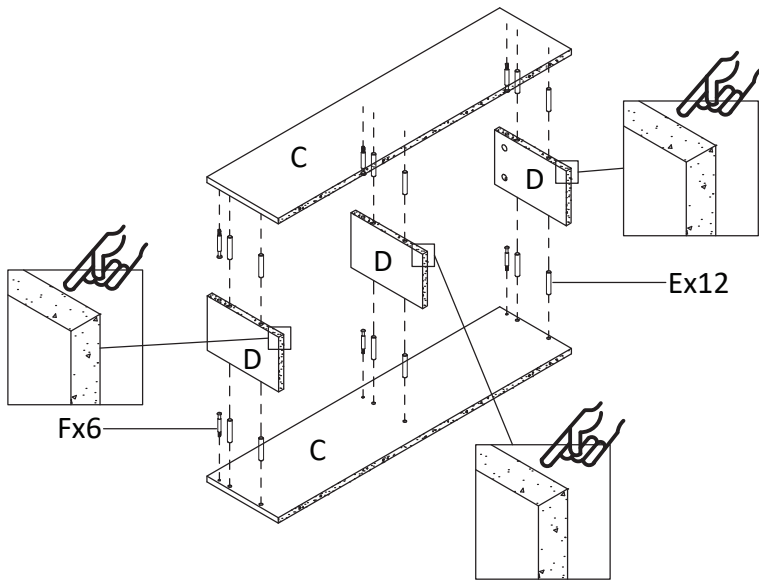

- Ex12
- Fx6

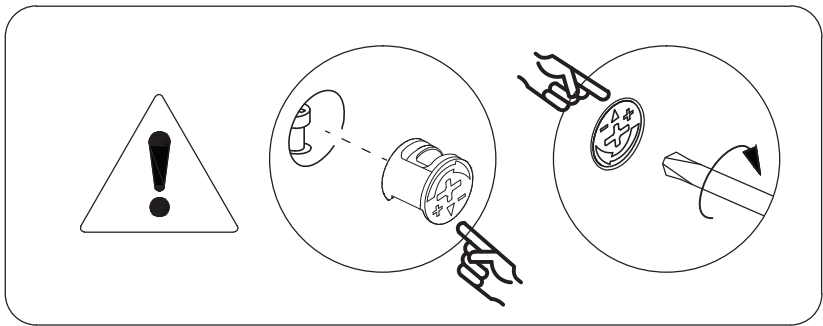

2

Gx6

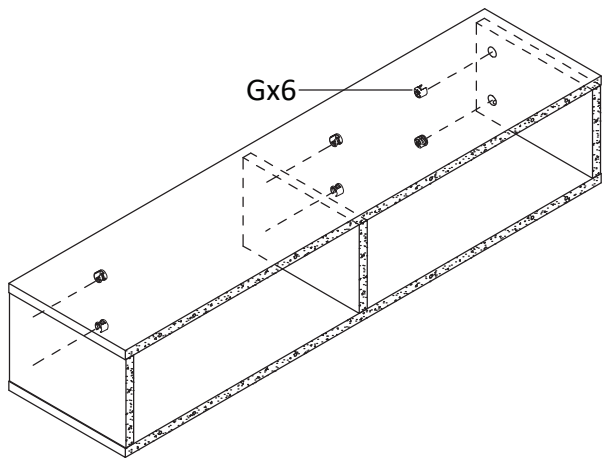

3

Ex8

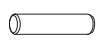

Fx8

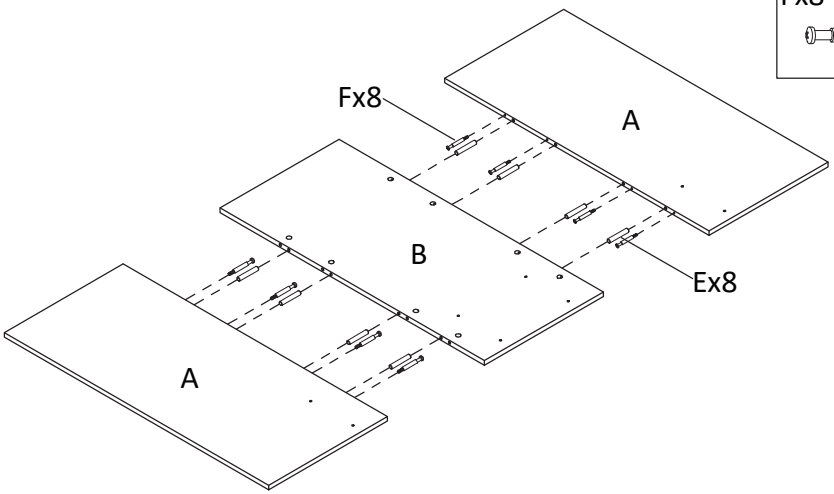

4

Gx8



Gx8

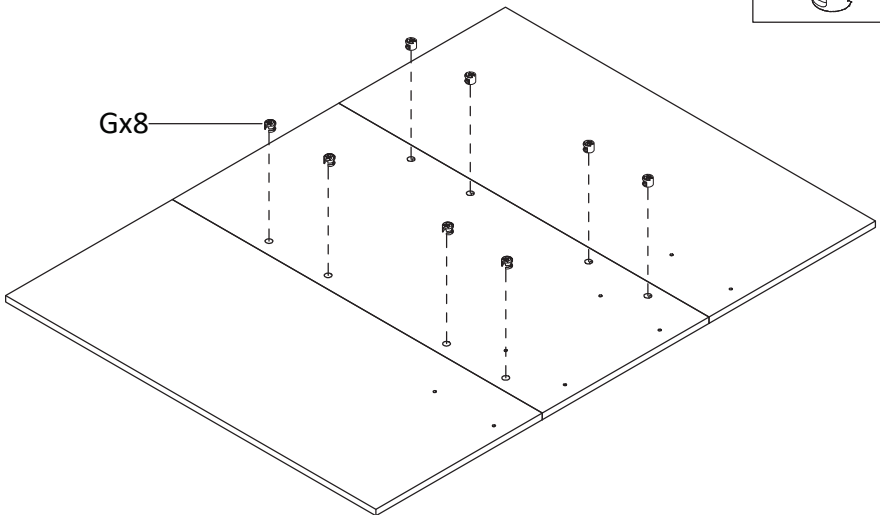

5

Jx60



Kx10



Jx60

Kx10

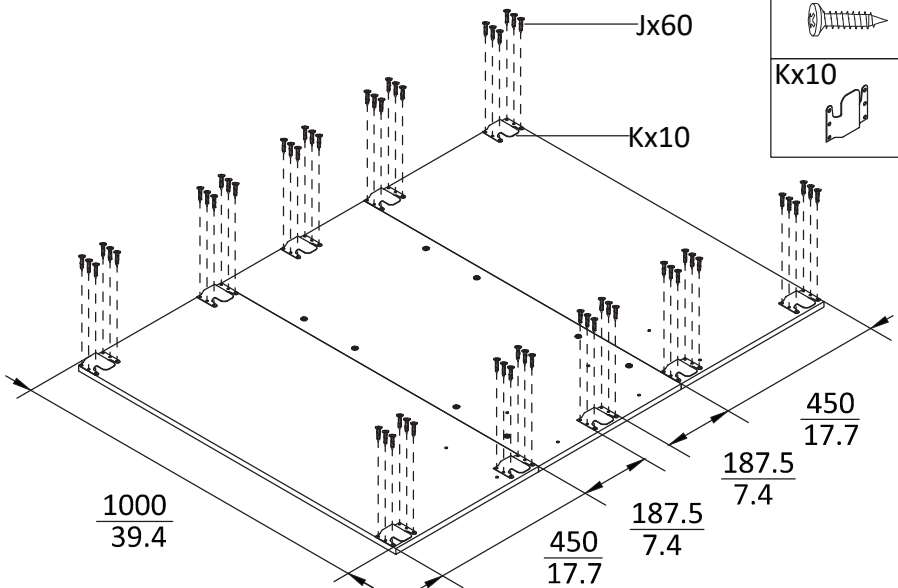

6

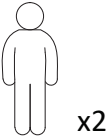
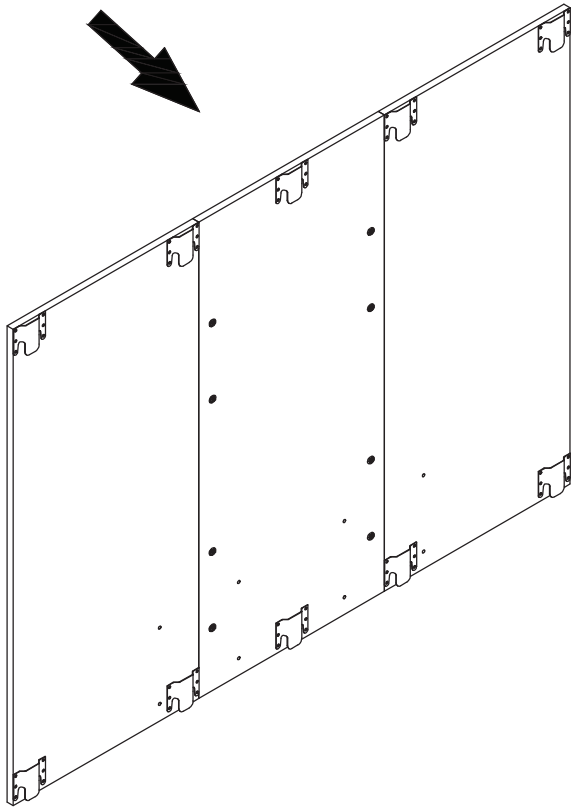
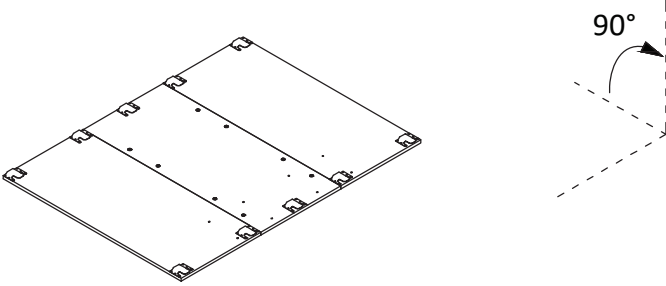

7

Hx8



lx1

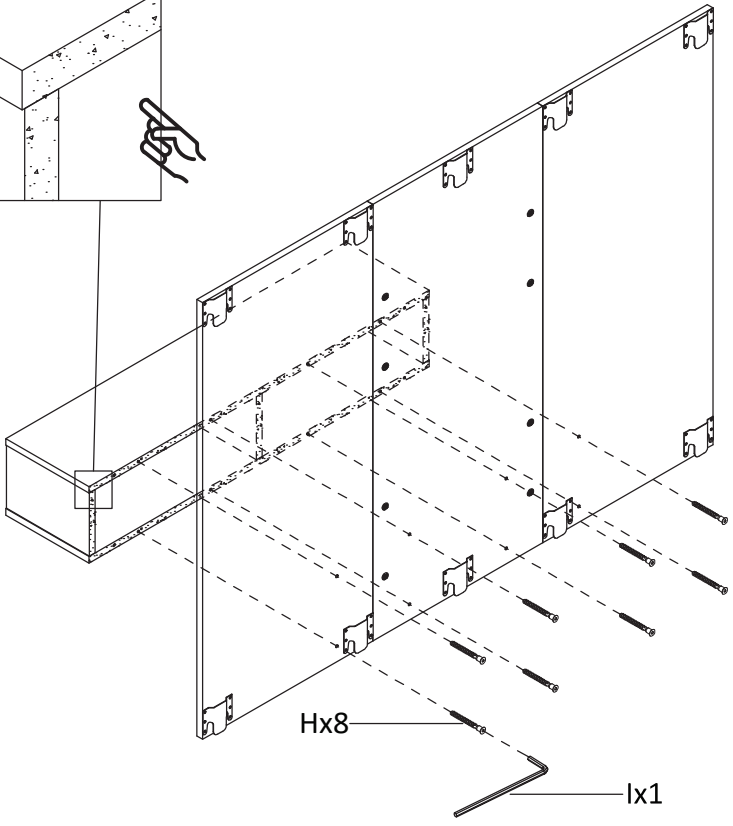
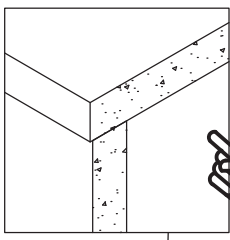

8

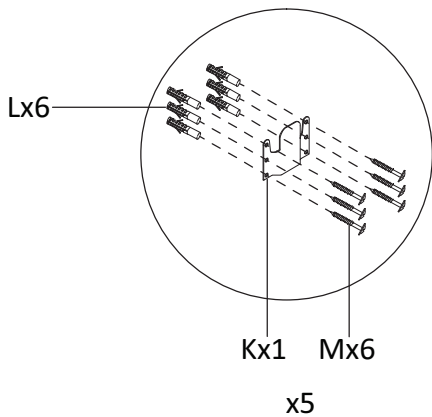

Lx30



Mx30



Kx5

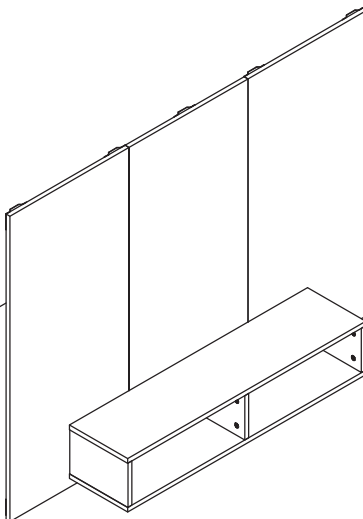
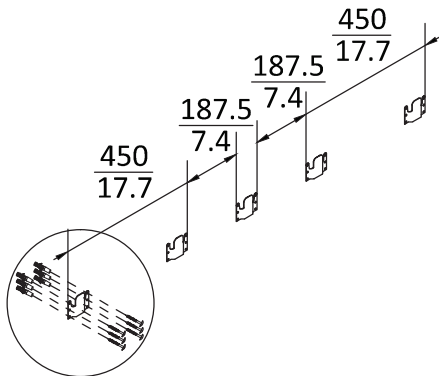

9

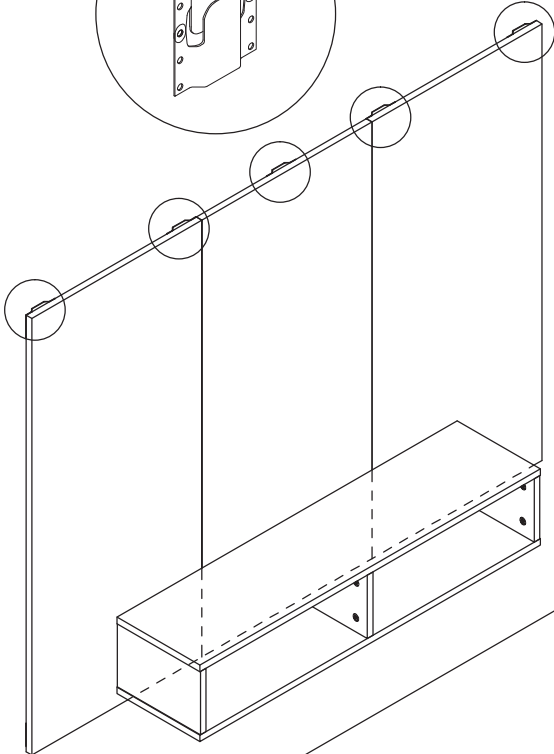
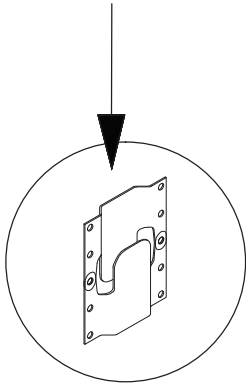

x2

EN

⚠ Warning! No fixture included. Please get an appropriate fixture and attach the product on the wall by yourselves. We recommend using an anchor and screw to attach it to concrete wall to achieve the maximum loading capacity of 12 kg.

DE

⚠ Achtung! Kein Befestigungsset enthalten. Bitte kaufen Sie separat eine geeignete Halterung und befestigen Sie das Produkt selbst an der Wand. Wir empfehlen die Verwendung von Dübel und Schraube zur Befestigung an einer Betonwand, um die maximale Tragfähigkeit von 12 kg zu gewährleisten.

FR

⚠ Avertissement ! Aucune fixation incluse. Veuillez en obtenir une appropriée et fixer vous-même le produit au mur. Nous vous recommandons d'utiliser une cheville et une vis pour le fixer au mur en béton afin d'obtenir une capacité de charge maximale de 12 kg.

NL

⚠ Waarschuwing! Geen bevestigingsmiddel inbegrepen. Schaf een geschikt bevestigingsmiddel aan en bevestig het product zelf aan de wand. Wij raden een anker en schroef aan om dit product aan een betonnen muur te bevestigen en het draagvermogen van 12 kg te bereiken.

IT

⚠ Avvertimento! Nessun dispositivo incluso. Si prega di procurarsi un dispositivo appropriato e di attaccare il prodotto alla parete da soli. Si consiglia di utilizzare un tassello e una vite per fissarlo al muro di cemento per raggiungere la capacità di carico massima di 12 kg.

PL

⚠ Ostrzeżenia! Brak osprzętu w zestawie. Należy zaopatrzyć się w odpowiedni uchwyt i samodzielnie zamocować produktu na ścianie. Zalecamy użycie kotwy i śruby do przymocowania produktu do betonowej ściany, aby osiągnąć maksymalną nośność 12 kg.

SE

⚠ Varning! Inga fästdon ingår. Skaffa en lämplig fästanordning och fäst produkten på väggen själv. Vi rekommenderar att du använder väggplugg och skruv för att fästa till en betongvägg, för att uppnå maximal lastkapacitet på 12 kg.

ES

⚠ ¡Advertencia! No incluye fijaciones. Por favor, obtenga un accesorio de fijación apropiado y fije el producto en la pared usted mismo. Recomendamos utilizar un anclaje y un tornillo para fijarlo a la pared de hormigón para lograr la capacidad de carga máxima de 12 kg.

DK

⚠ Advarsel! Monteringstilbehør medfølger ikke. Anskaf passende monteringstilbehør og monter selv produktet på væggen. Vi anbefaler at bruge et anker og en skrue til at fastgøre det på en betonevæg for at opnå den maksimale bæreevne på 12 kg.

NO

⚠ Advarsel! Ingen armatur inkludert. Skaff deg en passende armatur og fest produktet på veggen selv. Vi anbefaler å bruke et anker og en skrue for å feste det til betongvegg for å oppnå maksimal lastekapasitet på 12 kg.

PT

⚠ Aviso! Os acessórios de fixação não estão incluídos. Adquira o material adequado e fixe o produto na parede por conta própria. Recomendamos a utilização de uma âncora e um parafuso para fixá-lo na parede de cimento para garantir a capacidade máxima de carga de 12 kg.

RO

⚠ Avertizare! Fără accesoriu de fixare inclus. Te rugăm să cumperi un accesoriu adecvat și să atașezi singur produsul la perete. Îți recomandăm să utilizezi un suport și un șurub pentru a-l atașa la peretele de beton pentru a atinge o capacitate maximă de încărcare de 12 kg.

SI

⚠ Opozorilo! Pritrdilni element ni priložen. Prosimo, priskrbite si primeren pritrdilni element ter izdelek sami pritrdite na steno. Priporočamo uporabo sidra in vijaka za pritrditev na betonsko steno za doseganje maksimalne nosilnosti 12 kg.

HU

⚠ Figyelem! Rögzítőelemeket nem tartalmaz a csomag. Kérjük, szerezzen be megfelelő szerelvényeket, és rögzítse a terméket a falra. Azt javasoljuk, hogy használjon horgonyt és csavart a betonfalhoz való rögzítéshez, hogy elérhesse a 12 kg-os maximális terhelhetőséget.

CZ

⚠ Varování! Příslušenství pro upevnění na zeď není součástí balení, je tudíž nutné ho k produktu samostatně dokoupit. Doporučujeme vám kotevní šroub pro montáž do betonové zdi, abyste dosáhli maximální nosnosti 12 kg.

SK

⚠ Varovanie! Upevňovacie príslušenstvo nie je súčasťou balenia. Prosím, zaobstarajte si vhodné upevňovacie príslušenstvo a pripevnite výrobok k stene. Na pripevnenie výrobku k stene vám odporúčame použiť kotviace súčiastky a skruhy, aby ste mohli plne využívať jeho maximálnu nosnosť 12 kg.

HR

⚠ Upozorenje! Nije uključeno nikakvo učvršćenje. Molimo vas da nabavite odgovarajuće učvršćenje i sami pričvrstite proizvod na zid. Preporučujemo upotrebu sidra i vijka za pričvršćivanje na betonski zid kako bi se postigla maksimalna nosivost od 12 kg.

FI

⚠ Varoitus! Ei kiinnikettä mukana. Ole hyvä ja hanki sopiva kiinnike ja kiinnitä tuote seinään itse. Me suosittelemme käyttämään ankuri ja ruuvia betoniseinään kiinnitykseen, jotta saavutetaan 12 kg maksimikantavuus.

LT

⚠ Įspėjimas! Nepridėti jokie tvirtinimai. Įsigykite tinkamą tvirtinimą ir baldą patys pritvirtinkite prie sienos. Rekomenduojame naudoti ankerį ir varžtą, kurie padės dar tvirtčiau pritvirtinti prie betoninės sienos, taip užtikrinant didžiausią 12 kg apkrovą.

GR

⚠ Προειδοποίηση! Δεν περιλαμβάνεται εξάρτημα στερέωσης. Παρακαλούμε προμηθευτείτε το κατάλληλο εξάρτημα και στερεώστε το προϊόν στον τοίχο μόνοι σας. Σας συνιστούμε να χρησιμοποιήσετε ένα ούπα και μια βίδα για να το στερεώσετε σε τοίχο από σκυρόδεμα ώστε να επιτύχετε το μέγιστο ωφέλιμο φορτίο των 12 κ.

BG

⚠ Внимание! Не е включено фиксиращо приспособление. Моля, вземете подходящо фиксиращо приспособление и закрепете продукта към стената сами. Препоръчваме ви да използвате анкер и винт за закрепване към бетонна стена, за да постигнете максималната товароносимост от 12 кг.

LV

⚠ Brīdinājums! Stiprinājums nav iekļauts. Lūdzu, iegādājieties piemērotu stiprinājumu un piestipriniet produktu pie sienas pats. Mēs iesakām izmantot dībeli un skrūvi, lai to piestiprinātu pie betona sienas un sasniegtu maksimālo slodzamību 12 kg.

EE

⚠ Hoiatus! Kinnitus ei kuulu komplekti. Hangi nõuetekohane kinnitus ja kinnita toode ise seina külge. Soovitame kasutada ankrut ja kruvi betoonseina külge kinnitamisel, et saavutada maksimaalselt 12 kg kandevõimet.