

Assembly instructions

Instructions d'assemblage

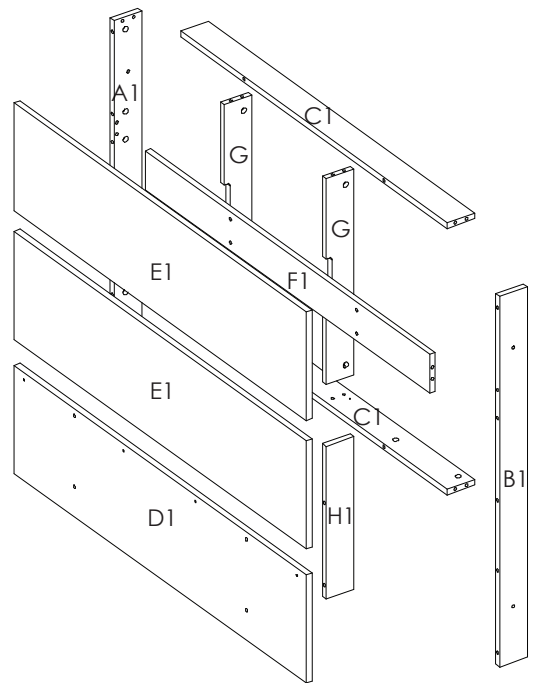
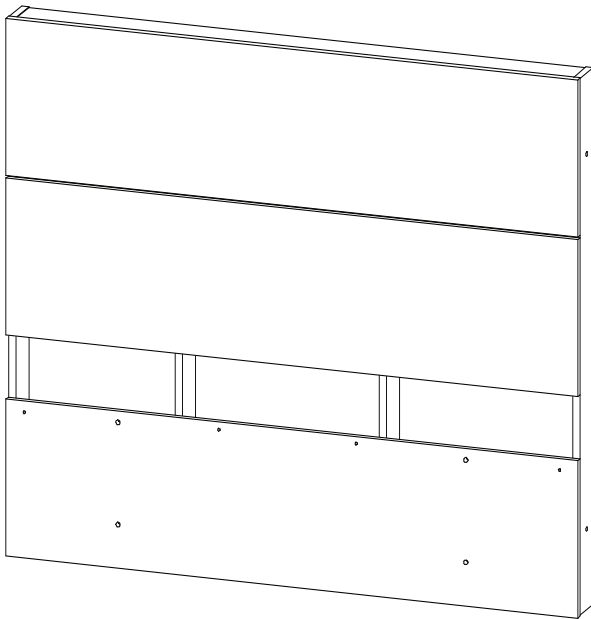

Read these assembly instructions carefully before beginning. Verify that you have in hands all the wood parts and hardware. Keep this document for future reference.

Lisez attentivement ce guide d'assemblage avant de débiter. Assurez vous que toutes les composantes de bois et de quincaillerie sont présentes. Conservez ce document.

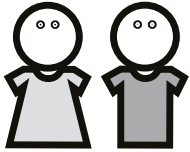

Two people are required to assemble and move this unit.
Deux personnes sont requises pour assembler et déplacer ce meuble.



Safety First! Do not allow children to climb on or play with furniture.
Attention! Ne permettez pas aux enfants de jouer ou grimper sur les meubles.

Never leave liquids or damp clothes on your furniture. Never use chemical product to clean your furniture. Do not place your furniture in direct sunlight.

To clean your furniture, dampen a soft cloth with a mild solution of dishwashing liquid. Squeeze excess water. Clean unit and wipe it dry.



Ne jamais laisser de liquide ou de linge humide sur votre meuble. Ne jamais utiliser de produits chimiques pour nettoyer votre meuble. N'exposez pas votre meuble à la lumière directe du soleil.





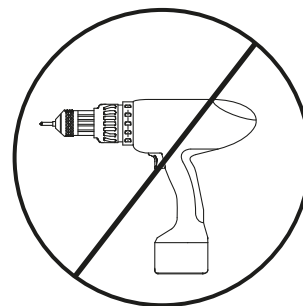
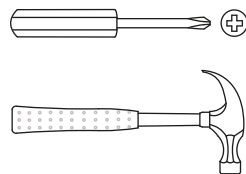

Pour nettoyer votre meuble, trempez un chiffon doux dans une faible solution de liquide pour la vaisselle et d'eau. Bien essorer. Nettoyez le meuble et essuyez soigneusement le surplus d'eau avec un linge sec.

Tools required
Outils requis

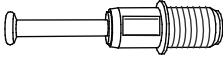

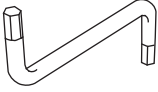
Hardware List

Liste de quincaillerie

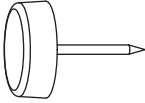
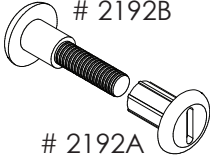
<p>30x # 0203</p> 	<p>30x # 2200</p> 	<p>4x # 0123</p> 
<p>1x # 2300</p> 	<p>8x # 0207</p> 	<p>4x # 0544</p> 
<p>4x # 0108</p> 	<p>6x # 1119</p> 	<p>4x # 2192A # 2192B</p> 

1 Install the 30 cam locks # 0203 into the panels A1, B1, C1, F1, G and H1
Installez les 30 excentriques # 0203 dans les panneaux A1, B1, C1, F1, G et H1

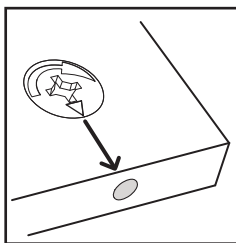

Press firmly into the hole
Pressez fermement dans la cavité

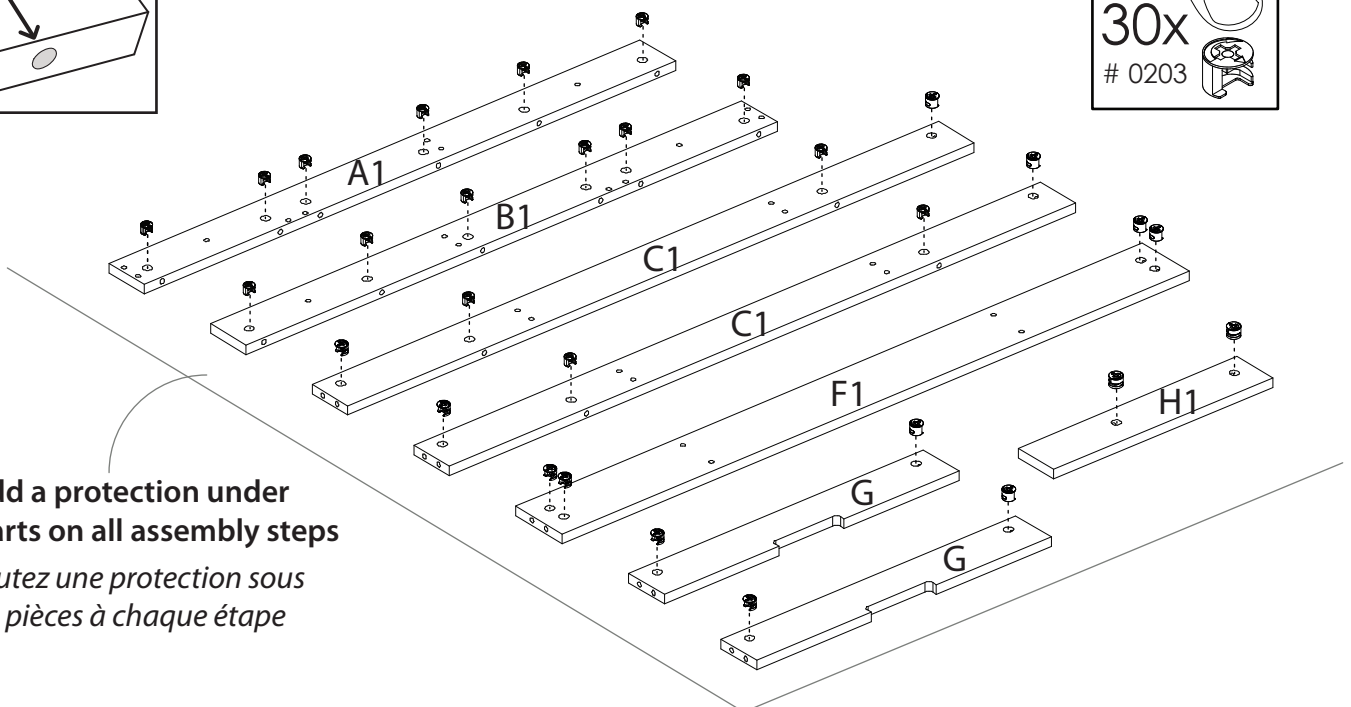
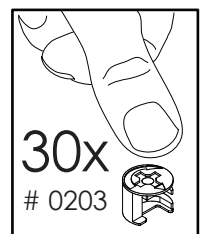

Add a protection under the parts on all assembly steps
Ajoutez une protection sous les pièces à chaque étape

2 Install the 8 wood dowels # 0207 into the panels C1 and G

Installez les 8 goujons de bois # 0207 dans les panneaux C1 et G

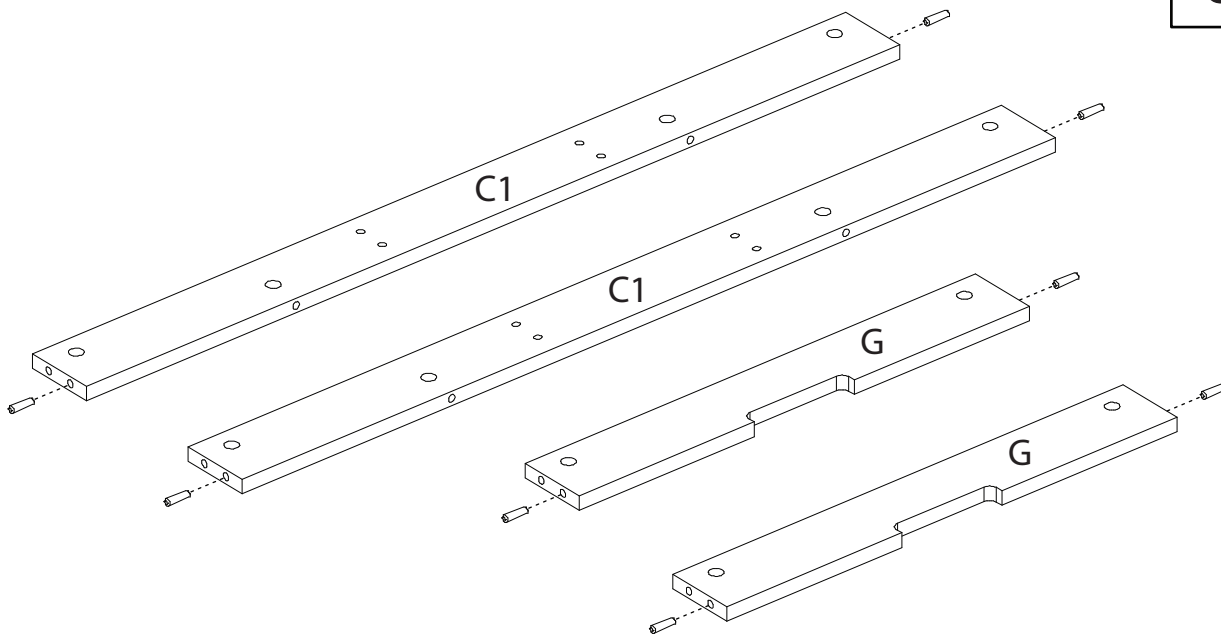
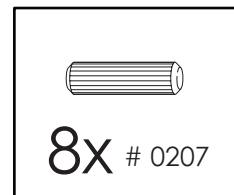

3 Install the 30 push bolts # 2200 into the panels A1, B1, C1, D1 and E1

Installez les 30 boulons # 2200 dans les panneaux A1, B1, C1, D1 et E1

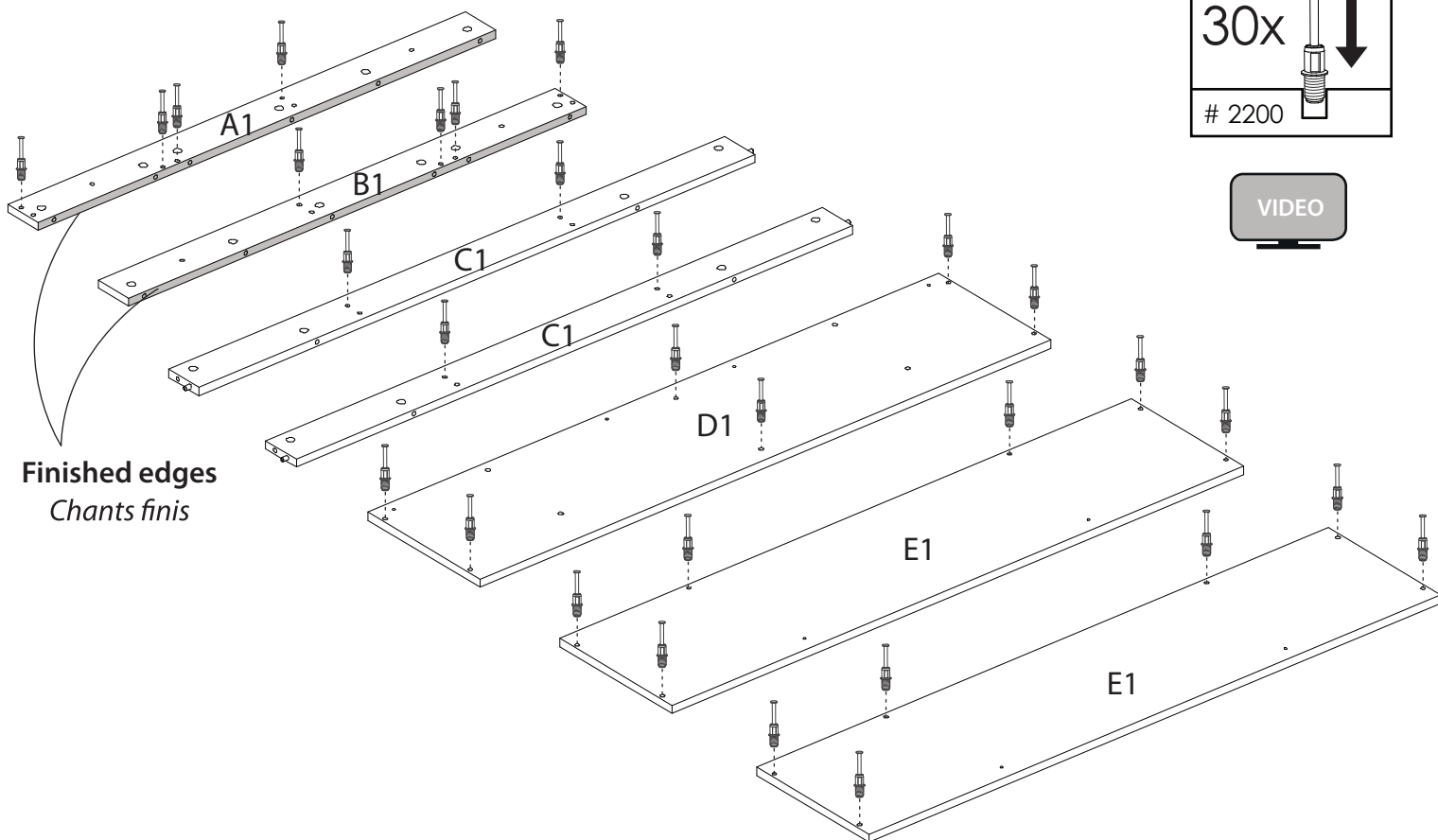
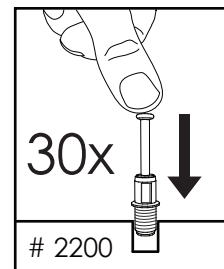

4 Fasten the 2 panels C1 to the 2 panels G. Then, tighten the 4 cam locks # 0203 located on both panels G

Assemblez les 2 panneaux C1 avec les 2 panneaux G. Serrez ensuite les 4 excentriques # 0203 se trouvant sur les 2 panneaux G

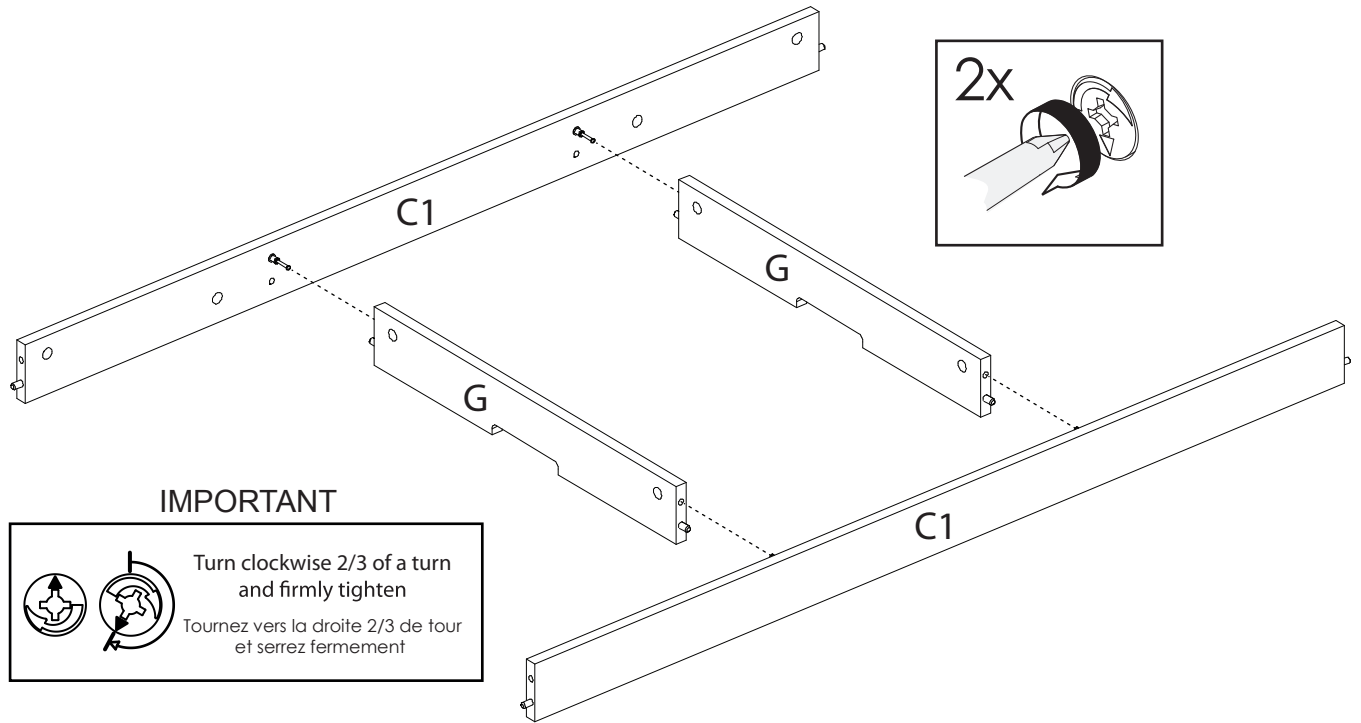

5 Fasten the panel A1 to the pre-assembled panels C1-C1-G-G. Then, tighten the 2 cam locks # 0203 located on both panels C1

Assemblez le panneau A1 avec les panneaux pré-assemblés C1-C1-G-G. Serrez ensuite les 2 excentriques se trouvant sur les 2 panneaux C1

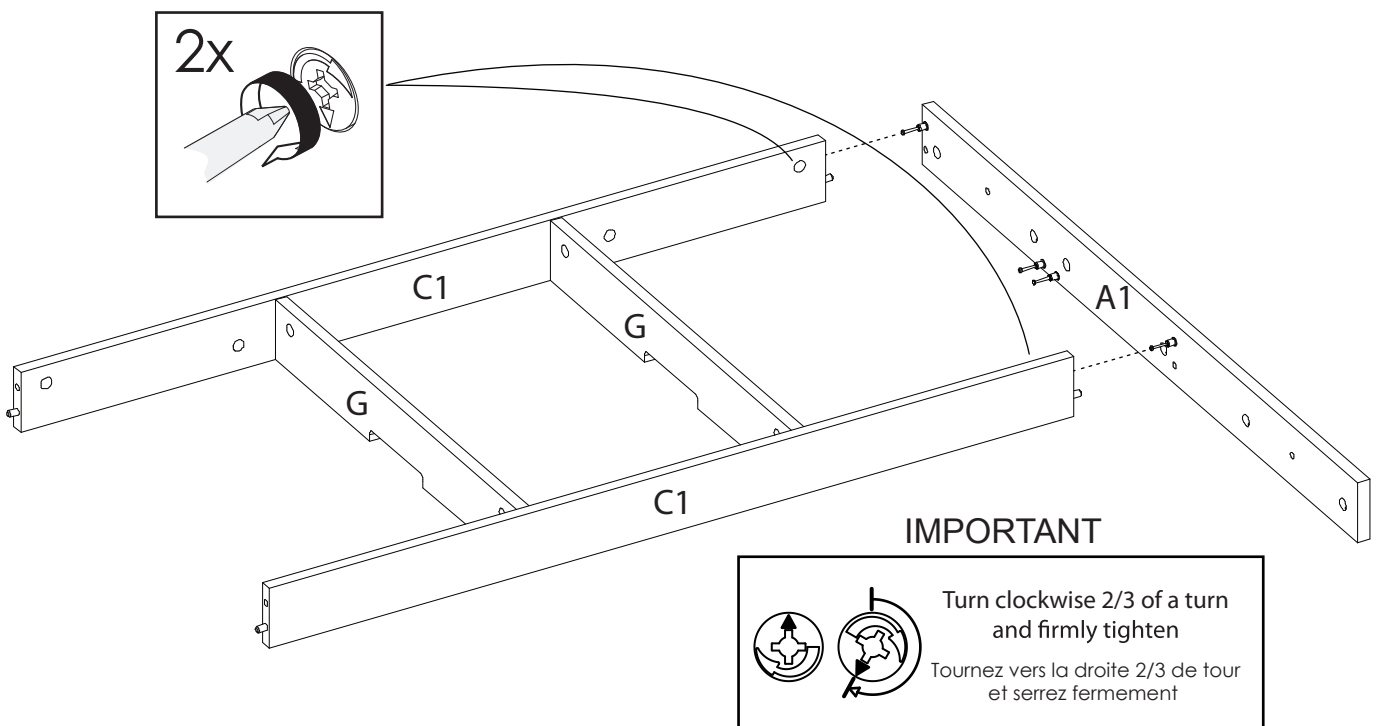

6 Fasten the panel F1 to the pre-assembled unit. Then, tighten the 2 cam locks # 0203 located on the panel F1

Assemblez le panneau F1 avec l'unité pré-assemblée. Serrez ensuite les 2 excentriques # 0203 se trouvant sur le panneau F1

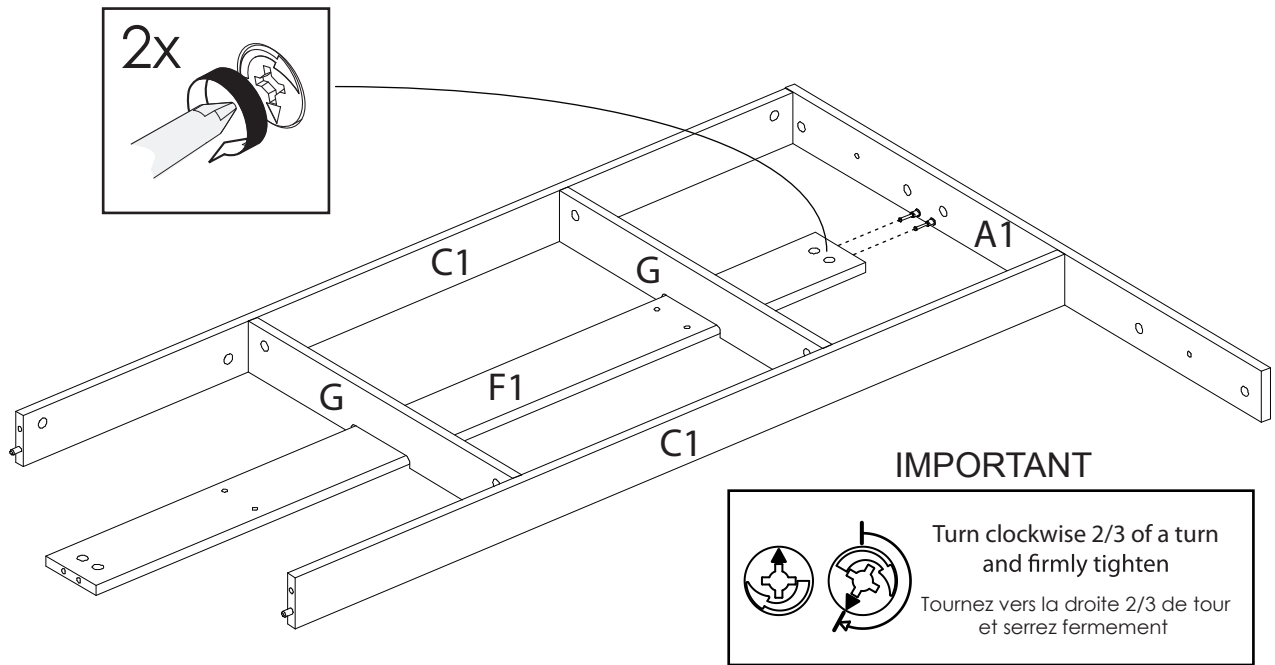

7 Fasten the panel B1 to the assembled unit. Then, tighten the 4 cam locks # 0203 located on both panels C1 and the panel F1

Assemblez le panneau B1 avec l'unité déjà assemblée. Serrez ensuite les 4 excentriques # 0203 se trouvant sur les 2 panneaux C1 et le panneau F1

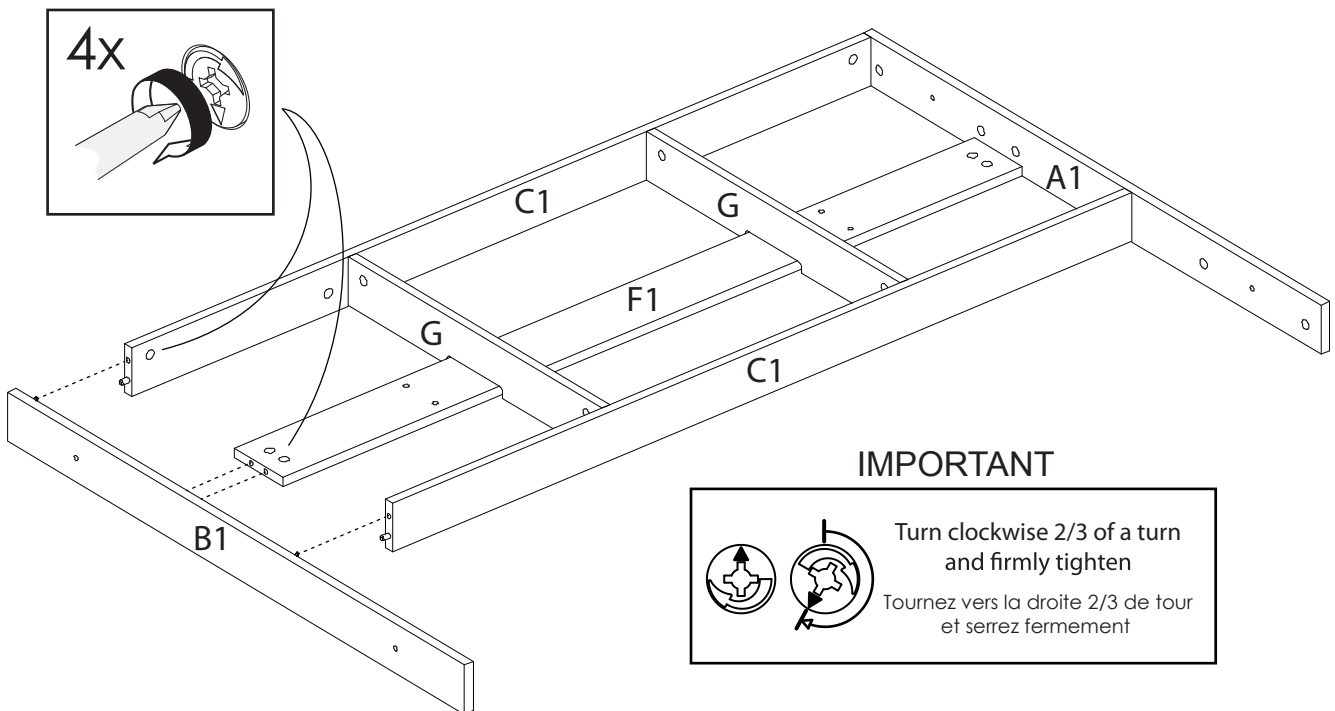

8 Fasten the panel H1 to the panel D1. Then, tighten the 2 cam locks # 0203 located on the panel H1

Assemblez le panneau H1 avec le panneau D1. Serrez ensuite les 2 excentriques # 0203 se trouvant sur le panneau H1

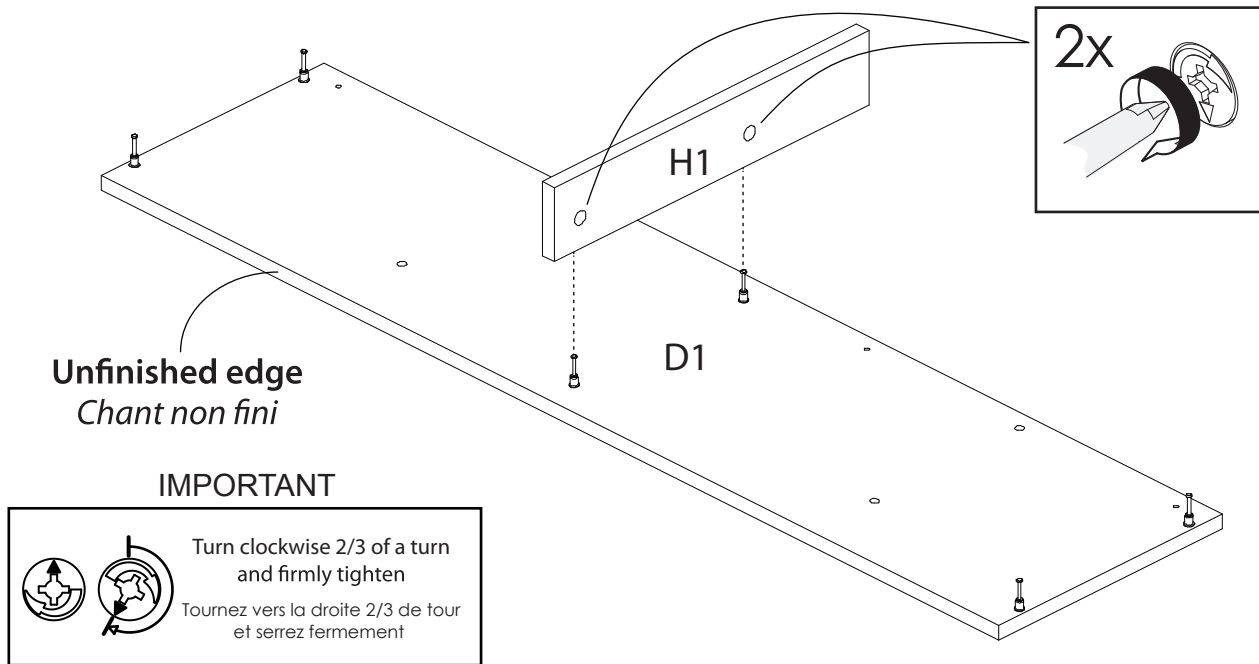

9 Fasten the pre-assembled panels D1-H1 to the assembled unit. Then, tighten the 4 cam locks # 0203 located on panels A1 and B1

Assemblez les panneaux pré-assemblés D1-H1 avec l'unité déjà assemblée. Serrez ensuite les 4 excentriques # 0203 se trouvant sur les panneaux A1 et B1

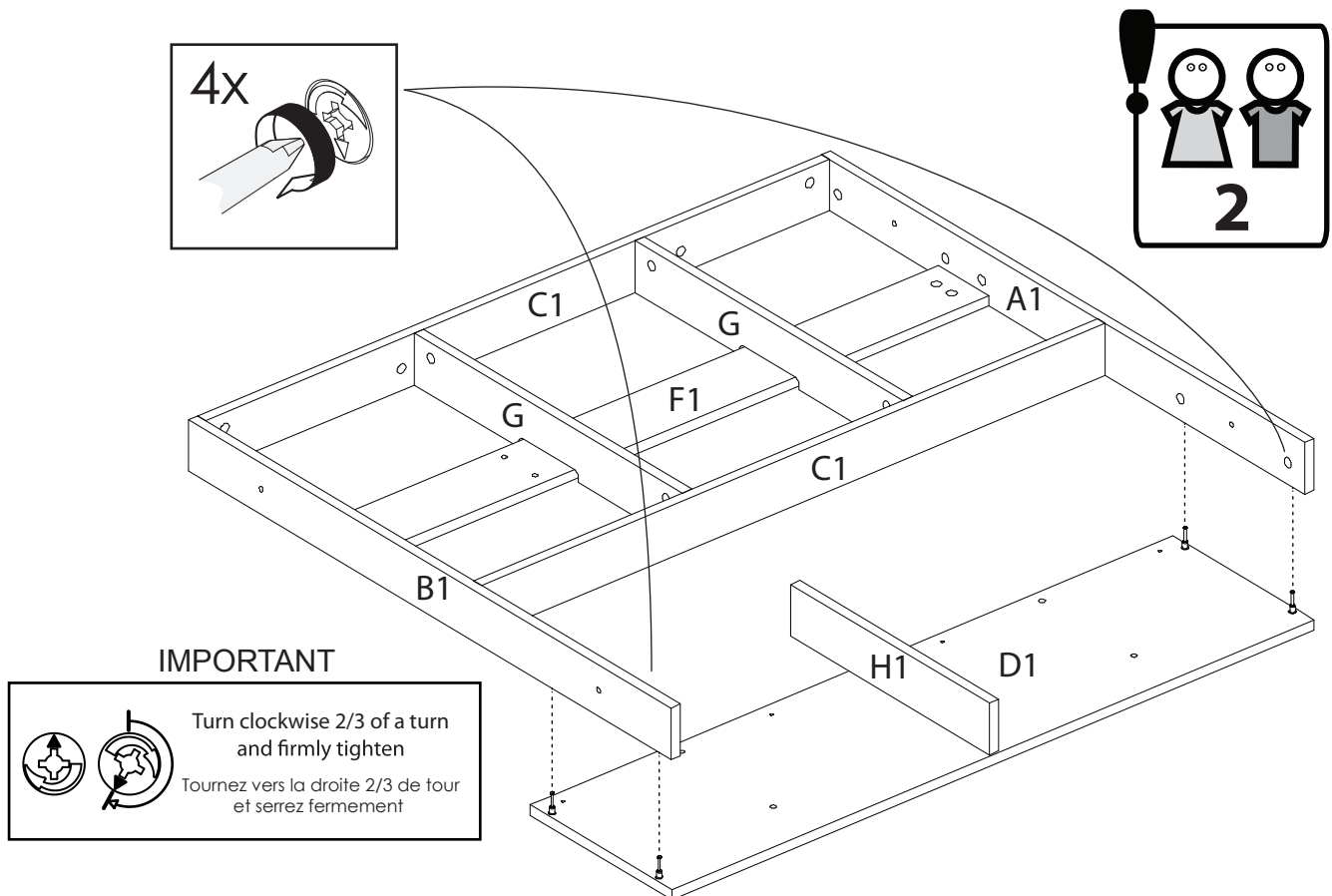

- 10** Fasten the 2 panels E1 to the assembled unit. Then, tighten the 12 cam locks # 0203 located on the panels A1, B1 and both panels C1
Assemblez les 2 panneaux E1 avec l'unité déjà assemblée. Serrez ensuite les 12 excentriques # 0203 se trouvant sur les panneaux A1, B1 et les 2 panneaux C1

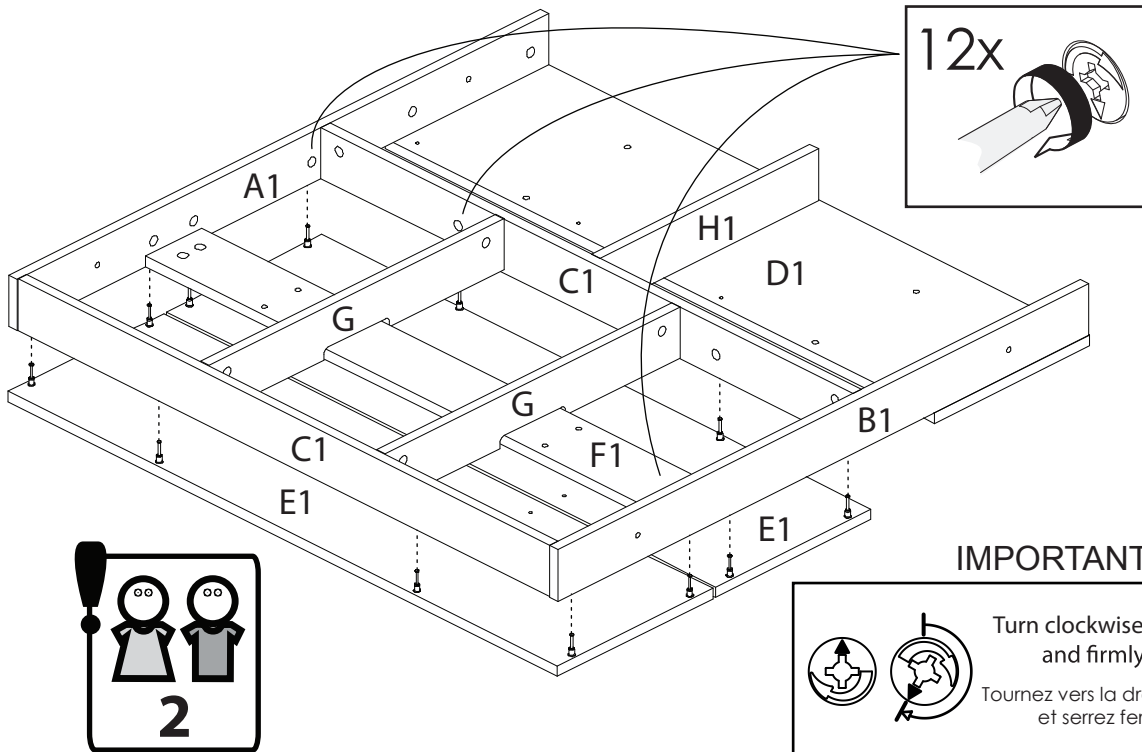

- 11** Use the Allen key # 2300 and the 4 screws # 0123 to fasten the panel F1 to the 2 panels E1. Then, use a hammer to fasten the 6 tack glides # 1119 to the panels A1, B1, D1 and H1
Utilisez la clé Allen # 2300 et les 4 vis # 0123 pour fixer le panneau F1 avec les 2 panneaux E1. Utilisez ensuite un marteau pour installer les 6 patins # 1119 sur les panneaux A1, B1, D1 et H1

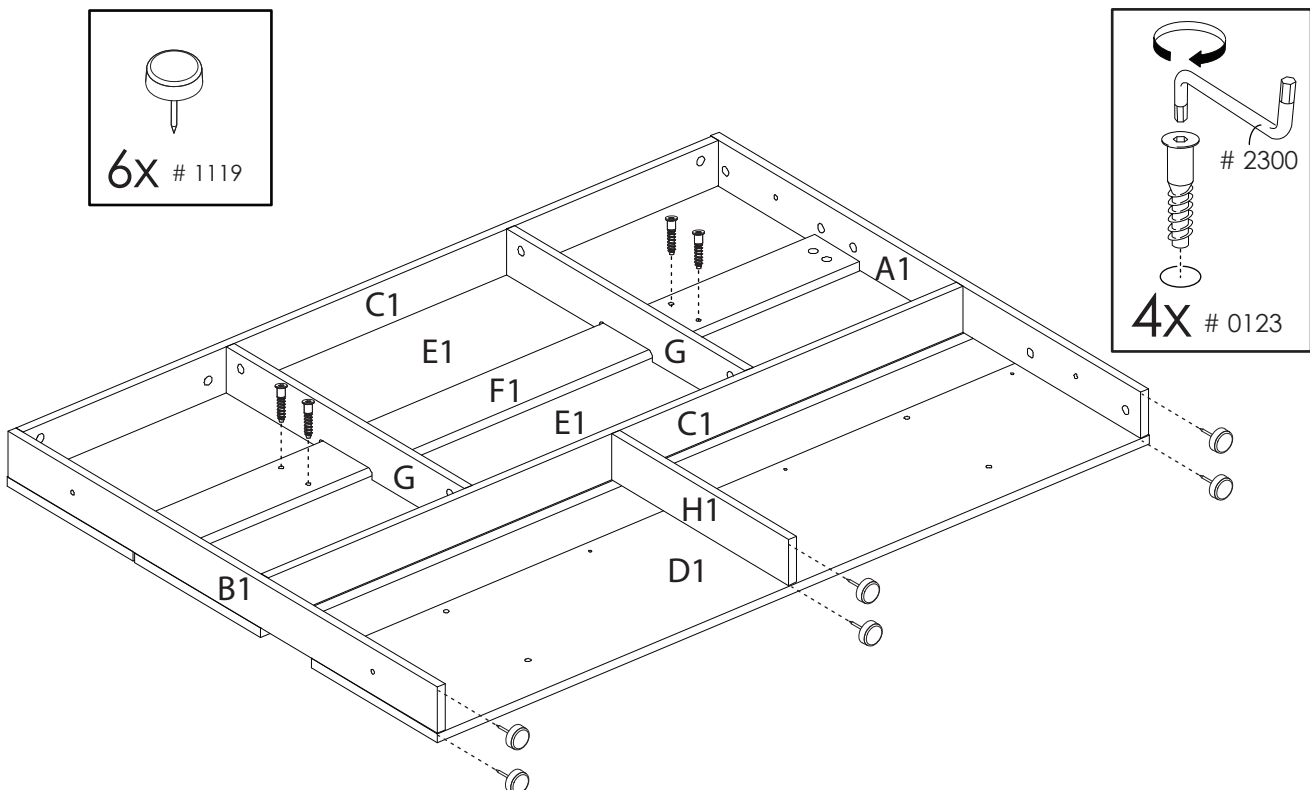

12 Use the 4 connecting screws # 2192 to fasten the headboard to the bed frame.
Then, add 4 caps # 0544 to the panels A1 and B1
*Utilisez les 4 vis connectrices # 2192 pour fixer la tête de lit à la structure du lit. Ajoutez
ensuite 4 capuchons # 0544 sur les panneaux A1 et B1*

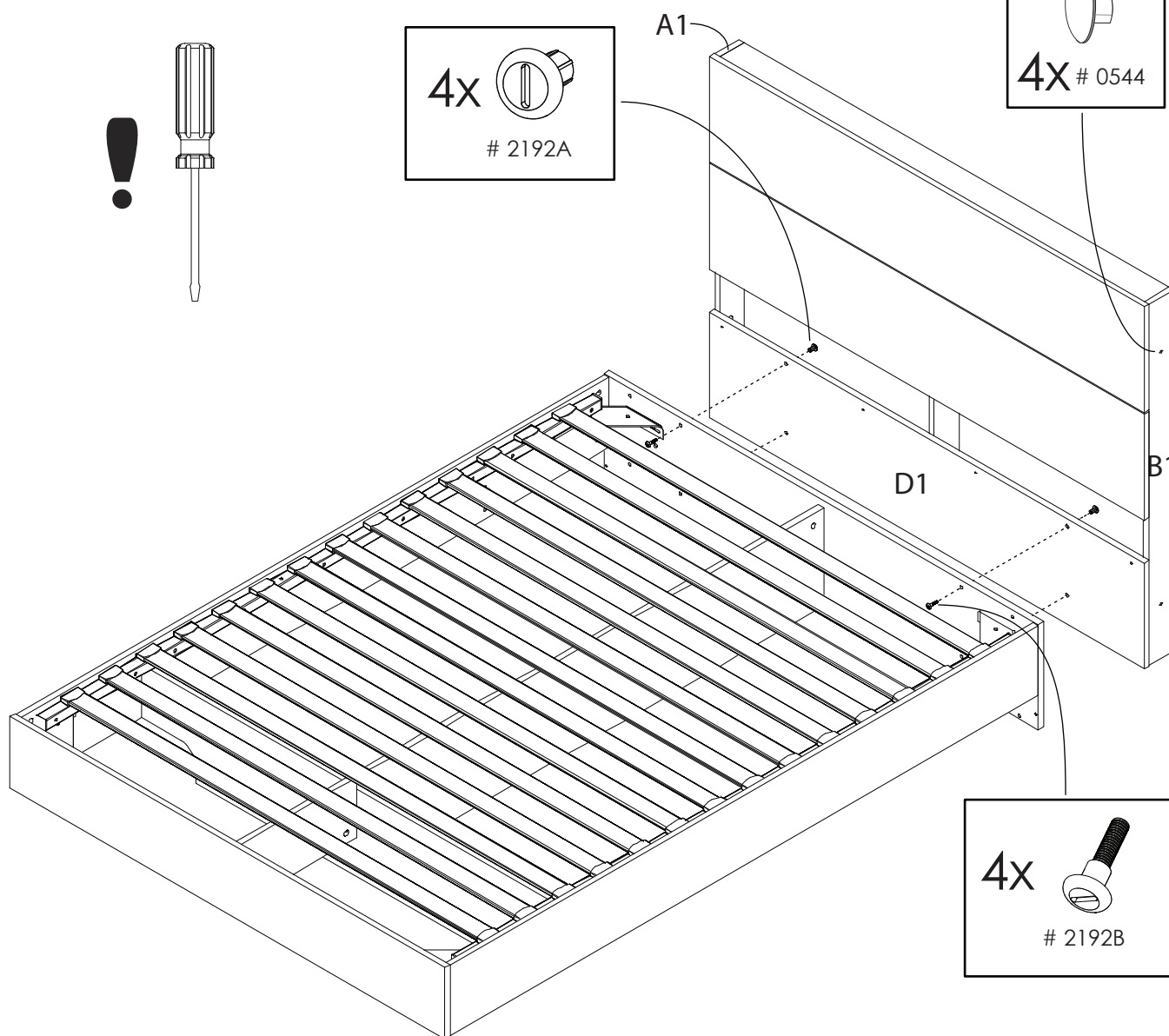
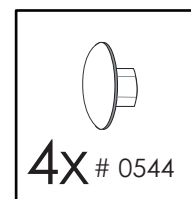
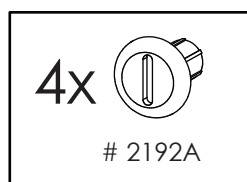
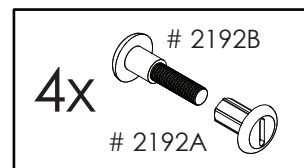
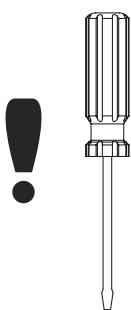
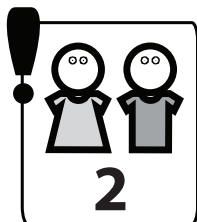

13 Add the 4 screws # 0108 to fasten the panel D1 to the bed frame

Ajoutez les 4 vis # 0108 pour fixer le panneau D1 avec la structure du lit

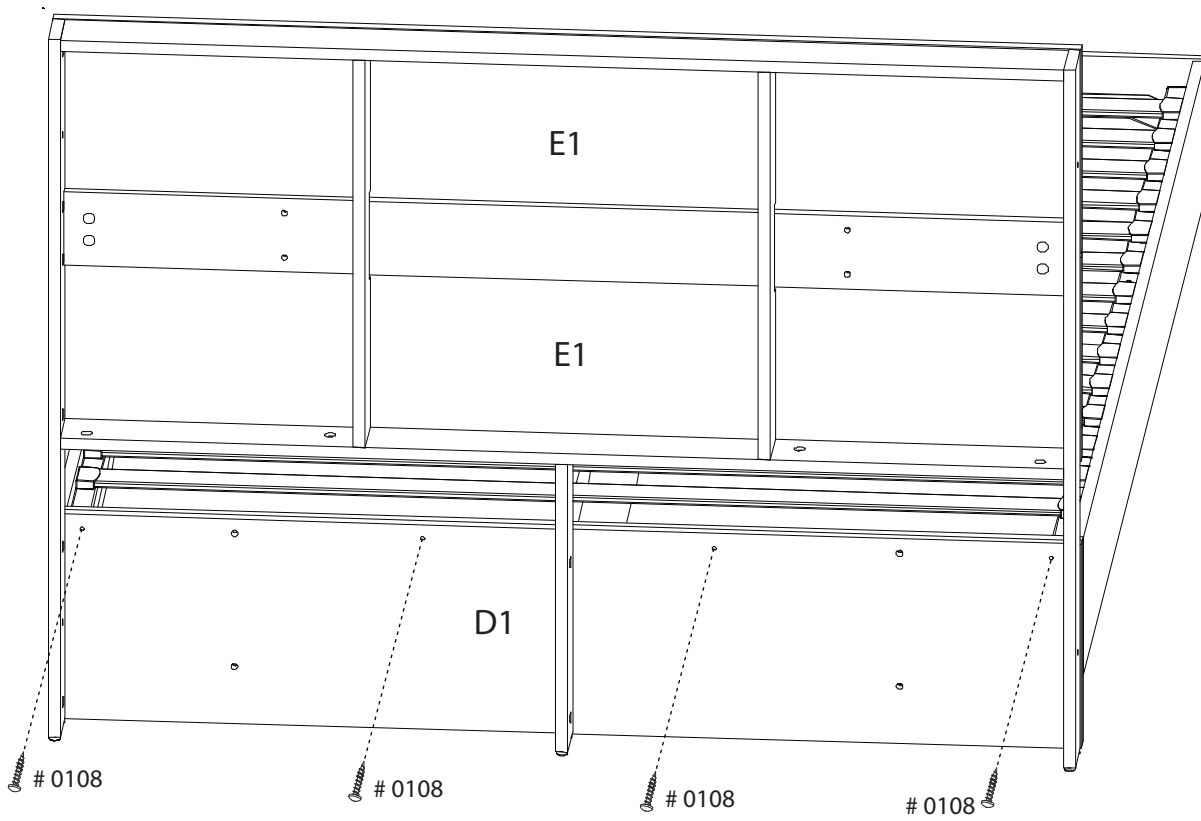
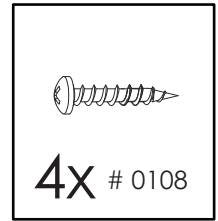

Limited 1 Year Warranty

All products are warranted to the original purchaser against defects in material or workmanship for a period of 1 year from the date of purchase.

“Defects” as used in this warranty is defined as any imperfections that may impair the use of the furniture or product for which it was intended to.

This warranty is expressly limited to the replacement of defective furniture parts and/or components, subject to availability of stock. Assembly labor is excluded.

This warranty applies under conditions of normal use. It does not cover defects caused by improper assembly or disassembly, product modification, intentional damage, abuse, misuse, accidents, negligence or exposure to the elements. Our furniture products are not intended for outdoor use.

This warranty is only applicable in Canada and the USA.

reserves the right to request proof of purchase from an authorized retailer as well as any other proofs to document a warranty claim.

This warranty is explicit on the limits of liability and entitles the original purchaser to specific rights. Any warranty defined by law in your state/province is limited to 1 year. Should the law in your state or province differ from the above, it will not apply.

Garantie limitée de 1 an

Tous les produits sont garantis à l'acheteur original contre toutes déficiences de matériel ou de fabrication pour une période de 1 an à partir de la date d'achat.

Le mot “déficiences” utilisé dans cette garantie signifie toutes imperfections pouvant nuire à l'utilisation du meuble ou du produit pour lequel il a été conçu.

Cette garantie est expressément limitée au remplacement des pièces ou composantes défectueuses, sujet à la disponibilité des stocks. La main d'œuvre de l'assemblage est exclue.

Cette garantie s'applique dans des conditions d'utilisation normales. Elle ne couvre pas des déficiences résultant d'un assemblage ou désassemblage défectueux, modification du produit, dommages intentionnels, abus, usage impropre, accidents, négligence ou des expositions aux éléments extérieurs. Nos meubles ne sont pas destinés pour une utilisation à l'extérieur.

Cette garantie s'applique uniquement au Canada et aux États-Unis.

se réserve le droit d'exiger une preuve d'achat ou toutes autres pièces justificatives pour valider cette garantie.

Cette garantie est limitative quant à la responsabilité de et donne à l'acheteur original des droits spécifiques. Toute garantie législative prévalant dans votre lieu de résidence est limitée à une période de 1 an. Lorsque la législation de votre lieu de résidence diffère de celle-ci, elle ne s'appliquera pas.

