

**ASSEMBLY INSTRUCTIONS
INSTRUCCIONES DE ENSAMBLAJE
INSTRUCTIONS D'ASSEMBLAGE
MONTAGEANLEITUNGEN**

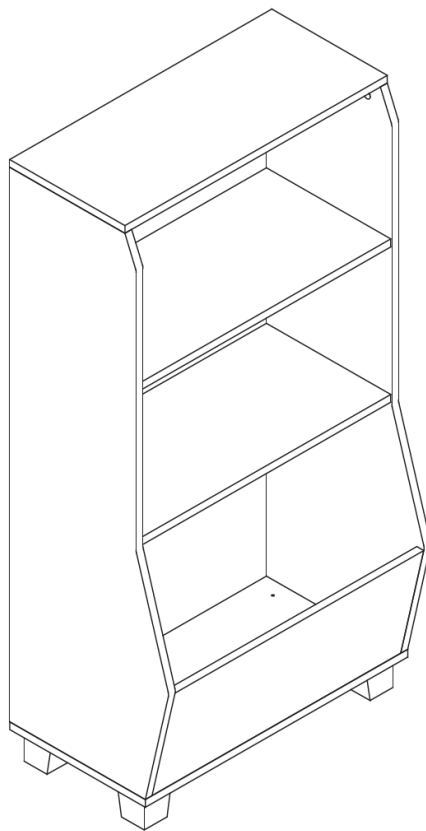



WARNING

ADULT ASSEMBLY REQUIRED:

This product requires assembly by an adult because of small parts. Care should be taken in unpacking and assembling this item to keep small parts away from children. During assembly children should be kept away from the product due to possible risk of injury.

This product is suitable for children 3 years and older.

SERIOUS OR FATAL INJURIES CAN OCCUR FROM FURNITURE TIP-OVER. IN ORDER TO PREVENT OVERTURNING, THIS PRODUCT MUST BE USED WITH THE TIP-OVER RESTRAINTS OR WALL MOUNTING HARDWARE PROVIDED.

PLEASE READ WARNINGS BELOW.

- Product must be assembled exactly per these instructions. Failure to follow assembly instructions may result in possible risk of injury.
- Young children can be seriously injured or killed if furniture tips over. Install tip-over restraint provided. Use of tip-over restraints may only reduce, but not eliminate, the risk of tip-over.
- To help prevent furniture from tip-over or fall, this product must be secured to the wall using enclosed tip-over restraints or wall mounting hardware.
- Tip-over restraints and wall mounting hardware are provided with this product, however, you may need to source suitable hardware for your wall type. If in doubt, please consult a qualified tradesperson.
- Always check the suitability of the wall to ensure the tip-over restraints or wall mounting hardware will resist the forces applied to it.
- Always ensure any wall used for tip-over restraints or wall mounting hardware is free from hidden electrical wires, water, or gas pipes.
- Do not use this item for a TV stand or place heavy objects on top of item.
- Place heaviest items in the lowest drawers or shelves.
- Never allow children to climb or hang on to the drawers, doors, or shelves.
- Never open more than one drawer at a time or defeat/remove any drawer interlock system.

Weight Capacity: This product will hold up to 20 pounds (9.1kgs) per shelf for a total weight of 80 pounds (36.3kgs). Please do not overload product for risk of damage and/or serious injury or death.



ADVERTENCIA

REQUIERE QUE UN ADULTO REALICE EL ENSAMBLAJE:

Este producto requiere que un adulto lleve a cabo el ensamblaje debido a las piezas pequeñas. Debe tener cuidado al desempacar y ensamblar este artículo para mantener las piezas pequeñas alejadas de los niños. Los niños deben mantenerse alejados del producto durante el ensamblaje debido al posible riesgo de lesiones.

Este producto es adecuado para niños de 3 años en adelante.

LA CAÍDA DE LOS MUEBLES PUEDE OCASIONAR LESIONES GRAVES O FATALES. A FIN DE EVITAR ESTA SITUACIÓN, ESTE PRODUCTO DEBE SER UTILIZADO CON LAS SUJECIONES ANTIVUELCO O LOS HERRAJES DE PARED SUMINISTRADOS. **LEA LAS SIGUIENTES ADVERTENCIAS.**

- Ensamble el producto exactamente como se indica en estas instrucciones. Si no se siguen estas instrucciones, existen riesgos de lesiones.
- Si los muebles se caen, los niños pequeños pueden sufrir lesiones graves o la muerte. Instale el sistema antivuelco provisto. El uso del sistema antivuelco solo puede reducir, pero no eliminar, el riesgo de caída.
- Para evitar que los muebles se caigan o se volteen, fije este producto a la pared con el sistema antivuelco incluido o con los herrajes de ensamblaje a la pared.
- Este producto cuenta con sistemas antivuelco y herrajes de ensamblaje a la pared; sin embargo, es posible que tenga que buscar los accesorios adecuados para su tipo de pared. Si tiene alguna inquietud al respecto, consulte a un comerciante calificado.
- Compruebe siempre la capacidad de la pared para asegurarse de que el sistema antivuelco o los herrajes de ensamblaje a la pared resistan las fuerzas aplicadas a ella.
- Asegúrese siempre de que cualquier pared utilizada para los sistemas antivuelco o los herrajes de ensamblaje a la pared esté libre de cables eléctricos ocultos, tuberías de agua o gas.
- No utilice este objeto como soporte para el televisor ni coloque objetos pesados sobre él.
- Coloque los artículos más pesados en los cajones o repisas más bajas.
- No permita que los niños se suban o se aferren a los cajones, puertas o repisas.
- No abra nunca más de un cajón a la vez o anule/elimine cualquier sistema de interbloqueo de cajones.

Capacidad de peso: Este producto soporta hasta 20 libras (9,1 kg) por repisa y un peso total de 80 libras (36,3 kg). No sobrecargue el producto para evitar el riesgo de daños o lesiones graves o la muerte.



AVERTISSEMENT

L'ASSEMBLAGE DOIT ÊTRE EFFECTUÉ PAR UN ADULTE :

Ce produit doit être assemblé par un adulte à cause de la présence de petites pièces. Lorsque vous déballez et assemblez cet article, veillez à tenir les petites pièces hors de portée des enfants. Les enfants doivent être tenus à l'écart du produit en raison du risque de blessure pendant l'assemblage.

Ce produit peut convenir aux enfants de 3 ans et plus.

LE BASCULEMENT D'UN MEUBLE PEUT CAUSER DES BLESSURES GRAVES VOIRE MORTELLES. CE PRODUIT DOIT ÊTRE UTILISÉ AVEC LES DISPOSITIFS DE RETENUE ANTI-BASCULEMENT OU LE MATÉRIEL DE FIXATION MURALE FOURNI AFIN D'ÉVITER TOUT BASCULEMENT.

VEUILLEZ LIRE LES AVERTISSEMENTS CI-DESSOUS.

- Le produit doit être assemblé exactement selon ces instructions. Le non-respect des instructions de montage peut entraîner un risque de blessure.
- Les enfants en bas âge peuvent être gravement blessés ou tués par le basculement d'un meuble. Installez les dispositifs de retenue anti-basculement fournis. L'utilisation de dispositifs de retenue anti-basculement peut uniquement réduire le risque de basculement ; il n'élimine pas ce risque.
- Ce produit doit être fixé au mur à l'aide de dispositifs de retenue anti-basculement ou de matériel de fixation murale pour éviter que le meuble ne bascule et ne tombe.
- Les dispositifs de retenue anti-basculement et le matériel de fixation murale sont fournis avec ce produit. Toutefois, vous devrez peut-être vous procurer du matériel convenant à votre type de mur. Veuillez consulter un professionnel qualifié en cas de doute.
- Vérifiez toujours la résistance du mur pour s'assurer que les dispositifs de retenue anti-basculement ou les accessoires de fixation murale résistent aux forces qui lui sont appliquées.
- Assurez-vous toujours que les murs utilisés pour les dispositifs de retenue anti-basculement ou le matériel de montage mural soient exempts de fils électriques, de conduites d'eau ou de gaz cachés.
- N'utilisez pas cet objet comme support de téléviseur et évitez de placer des objets lourds au-dessus de celui-ci.
- Placez les objets les plus lourds dans les tiroirs ou sur les étagères inférieures.
- Ne laissez jamais les enfants monter ou s'accrocher aux tiroirs, portes ou étagères.
- N'ouvrez jamais plusieurs tiroirs en même temps, et ne démontez et ne retirez jamais le système de verrouillage du tiroir.

Capacité de poids : Ce produit peut supporter jusqu'à 20 livres (9,1 kg) par étagère, pour un poids total de 80 livres (36,3 kg). Veuillez ne pas surcharger le produit pour éviter tout risque de dommage et de blessure grave ou mortelle.



WARNUNG

MONTAGE DURCH ERWACHSENE ERFORDERLICH:

Dieses Produkt muss wegen der kleinen Teile von einem Erwachsenen zusammengebaut werden. Beim Auspacken und Zusammenbau dieses Artikels ist darauf zu achten, dass Kleinteile von Kindern ferngehalten werden. Während der Montage sollten Kinder wegen möglicher Verletzungsgefahr vom Produkt ferngehalten werden.

Dieses Produkt ist für Kinder ab 3 Jahren geeignet.

BEIM UMKIPPEN VON MÖBELN KANN ES ZU SCHWEREN ODER TÖDLICHEN VERLETZUNGEN KOMMEN. UM EIN UMKIPPEN ZU VERHINDERN, MUSS DIESES PRODUKT MIT DEN MITGELIEFERTEN KIPPSICHERUNGEN ODER WANDBEFESTIGUNGSTEILEN VERWENDET WERDEN.

BITTE LESEN SIE DIE FOLGENDEN WARNHINWEISE.

- Das Produkt muss genau nach diesen Anweisungen zusammengebaut werden. Die Nichtbeachtung der Montageanweisungen kann zu einer möglichen Verletzungsgefahr führen.
- Kleine Kinder können schwer verletzt oder getötet werden, wenn Möbel umkippen. Installieren Sie die mitgelieferte Kippsicherung. Die Verwendung von Kippsicherungen kann das Risiko des Umkippens nur verringern, aber nicht ausschließen.
- Um zu verhindern, dass Möbelstücke umkippen oder herunterfallen, muss dieses Produkt mit beiliegenden Kippsicherungen oder einer Wandhalterung an der Wand befestigt werden.
- Kippsicherungen und Wandhalterungen werden mit diesem Produkt mitgeliefert, Sie müssen jedoch möglicherweise geeignetes Zubehör für Ihren Wandtyp beschaffen. Im Zweifelsfall wenden Sie sich bitte an einen qualifizierten Händler.
- Prüfen Sie immer die Eignung der Wand, um sicherzustellen, dass die Kippsicherungen oder Wandhalterung den auf sie einwirkenden Kräften standhalten.
- Stellen Sie immer sicher, dass alle Wände, die für Kippsicherungen oder Wandhalterungen verwendet werden, frei von versteckten elektrischen Leitungen, Wasser- oder Gasrohren sind.
- Verwenden Sie diesen Gegenstand nicht als TV-Ständer und stellen Sie keine schweren Gegenstände darauf.
- Legen Sie die schwersten Gegenstände in die untersten Schubladen oder Regalfächer.
- Lassen Sie Kinder niemals auf Schubladen, Türen oder Regalböden klettern oder sich daran hängen.
- Niemals mehr als eine Schublade gleichzeitig öffnen oder ein Schubladenverriegelungssystem außer Kraft setzen/entfernen.





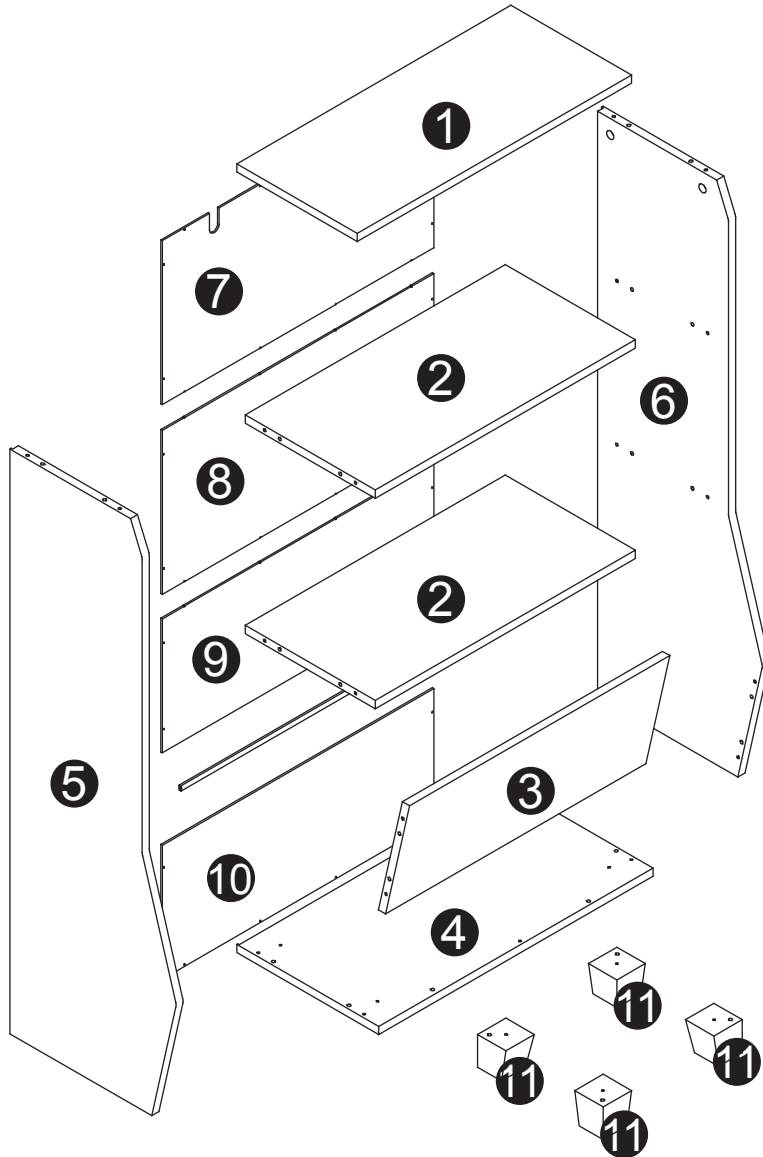

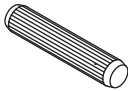
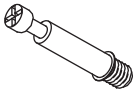

Gewichtskapazität: Dieses Produkt fasst bis zu 9,1 kg (20 Pfund) pro Regalboden bis zu einem Gesamtgewicht von 36,3 kg (80 Pfund). Bitte überlasten Sie das Produkt nicht, da die Gefahr von Schäden und/oder schweren Verletzungen oder Tod besteht.

PARTS LIST

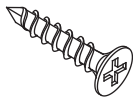

NO	QTY	DESCRIPTION
1	1PC	Top Board
2	2PCS	Shelf
3	1PC	Front Panel
4	1PC	Bottom Board
5	1PC	Left Side Panel
6	1PC	Right Side Panel
7	1PC	Upper Back Board
8	1PC	Middle Back Board
9	1PC	Middle Back Board
10	1PC	Lower Back Board
11	4PCS	Leg

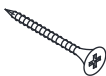
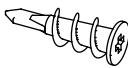
PARTS LIST

NO	PARTS	QTY	DESCRIPTION
A		26PCS	Wood Dowel
B		16PCS	Cam Bolt
C		16PCS	Cam Lock
D		9PCS	Screw (4x40mm)
E		32PCS	Screw (2.5x10mm)
F		2PCS	Screw (4x12mm)
G		2PCS	Adjustable Anchor Bracket
H		2PCS	Screw (4x40mm)
J		2PCS	Plastic Anchor
K		1PC	Plastic Connection Strip

**TOOLS NEEDED FOR ASSEMBLY: FLAT & PHILLIPS SCREWDRIVER (NOT INCLUDED)
 THE USE OF A POWER SCREWDRIVER IS NOT RECOMMENDED FOR ASSEMBLY
 DO NOT USE ITEM IF ANY PARTS ARE MISSING OR DAMAGED**

STEP 1

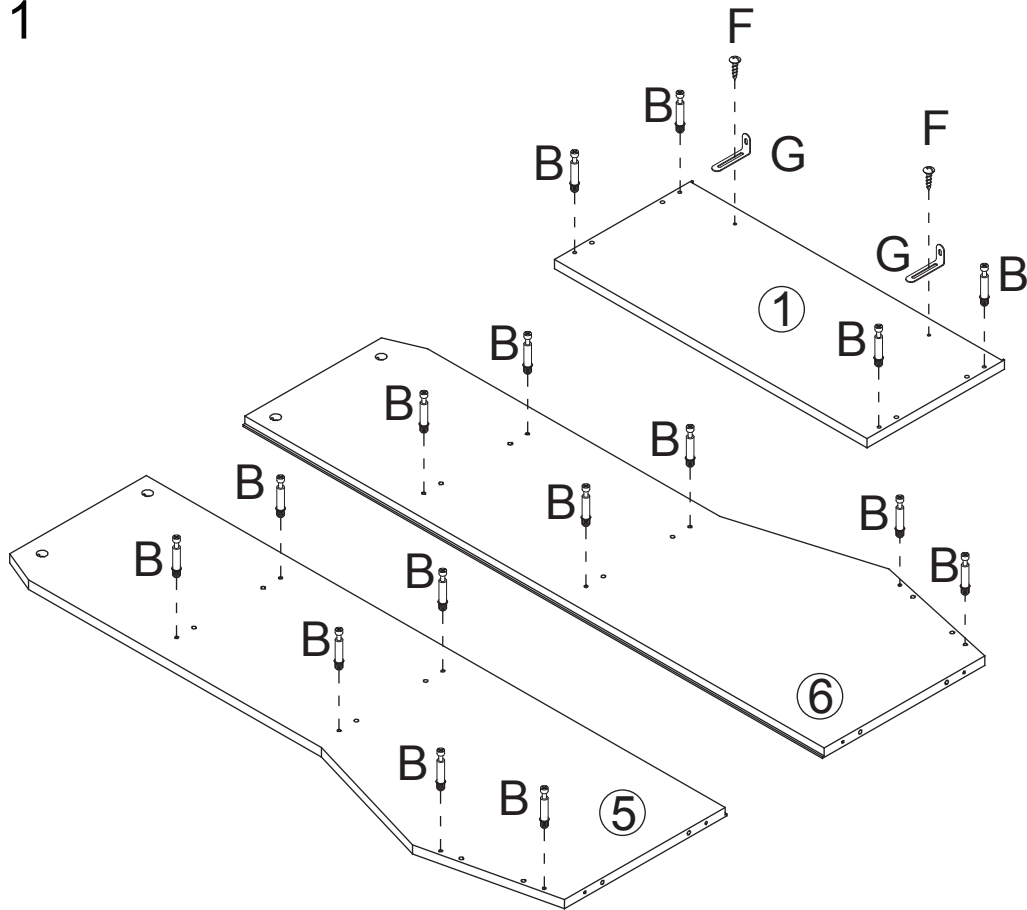

1. Screw 6 cam bolts (B) into cam bolt holes on left side panel (5).
2. Screw 6 cam bolts (B) into cam bolt holes on right side panel (6).
3. Screw 4 cam bolts (B) into cam bolt holes on top board (1).
4. Attach 2 adjustable anchor brackets (G) to top board (1) by inserting 2 screws (F) through holes on adjustable anchor brackets (G), then tighten to top board (1).

STEP 2

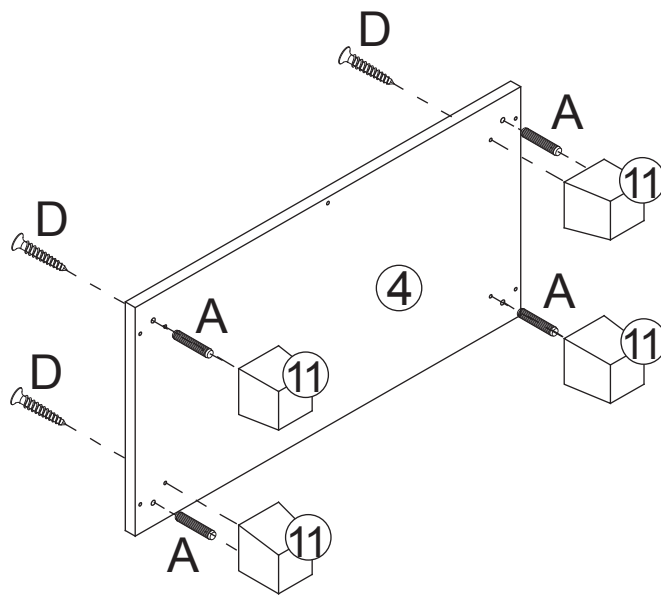

1. Insert 4 wood dowels (A) into wood dowel holes on legs (11).
2. Attach legs (11) to bottom board (4) by inserting wood dowels (A) into wood dowel holes on bottom board (4).
3. Insert 4 screws (D) through holes on bottom board (4), then tighten to legs (11).

STEP 3

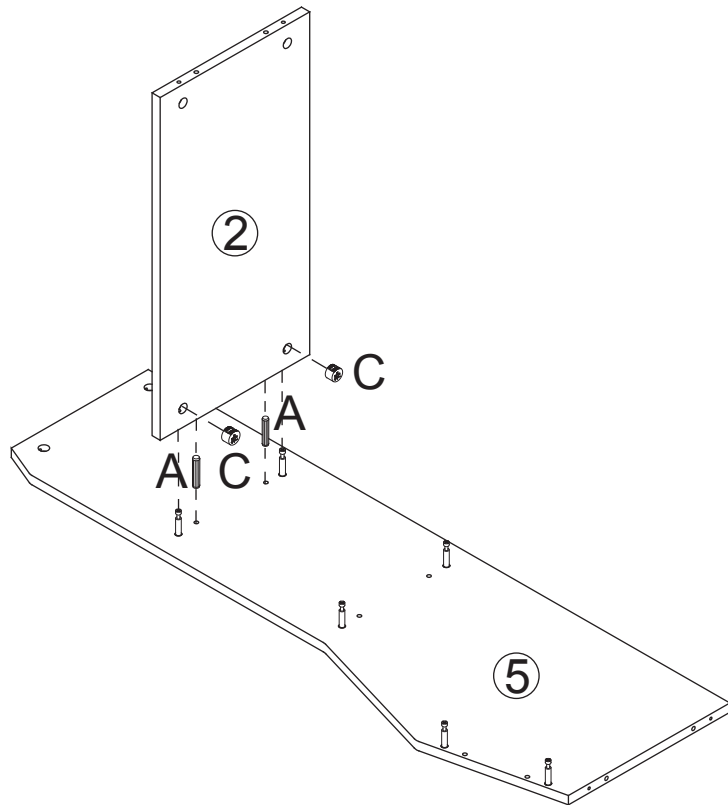

1. Insert 2 wood dowels (A) into wood dowel holes on left side panel (5).
2. Attach shelf (2) to left side panel (5) by inserting wood dowels (A) into wood dowel holes and inserting cam bolts (B) into cam lock holes on shelf (2).
3. Insert 2 cam locks (C) into cam lock holes on shelf (2), then rotate clockwise to secure cam bolts (B) in place.

STEP 4

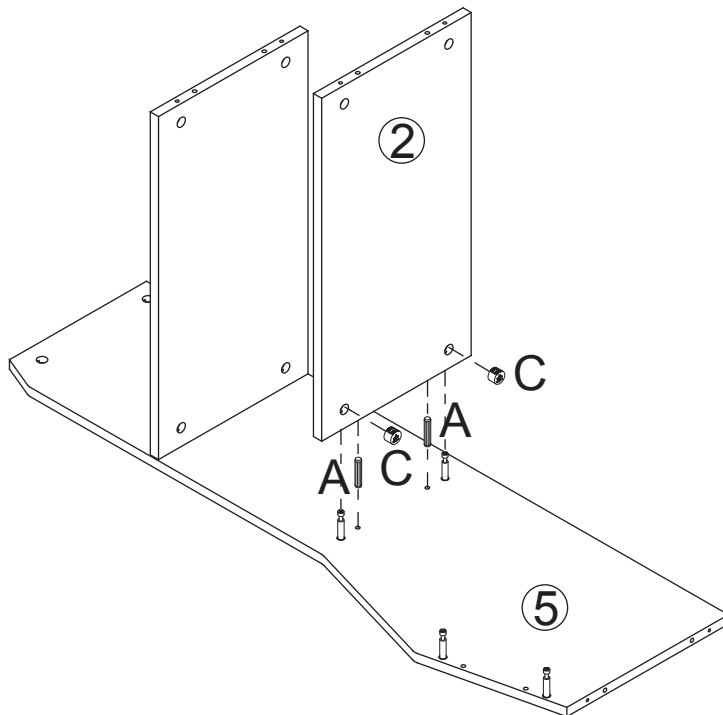

1. Insert 2 wood dowels (A) into wood dowel holes on left side panel (5).
2. Attach shelf (2) to left side panel (5) by inserting wood dowels (A) into wood dowel holes and inserting cam bolts (B) into cam lock holes on shelf (2).
3. Insert 2 cam locks (C) into cam lock holes on shelf (2), then rotate clockwise to secure cam bolts (B) in place.

STEP 5

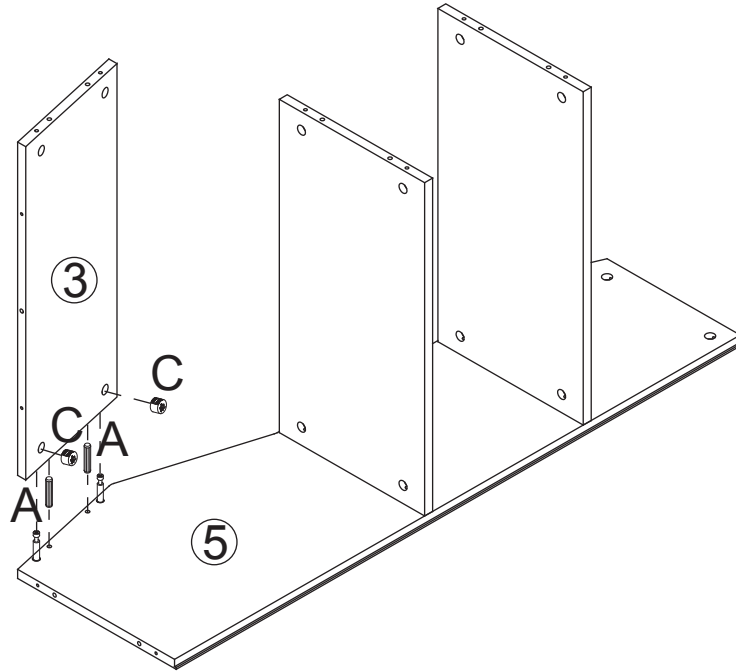

1. Insert 2 wood dowels (A) into wood dowel holes on left side panel (5).
2. Attach front panel (3) to left side panel (5) by inserting wood dowels (A) into wood dowel holes and inserting cam bolts (B) into cam lock holes on front panel (3).
3. Insert 2 cam locks (C) into cam lock holes on front panel (3), then rotate clockwise to secure cam bolts (B) in place.

STEP 6

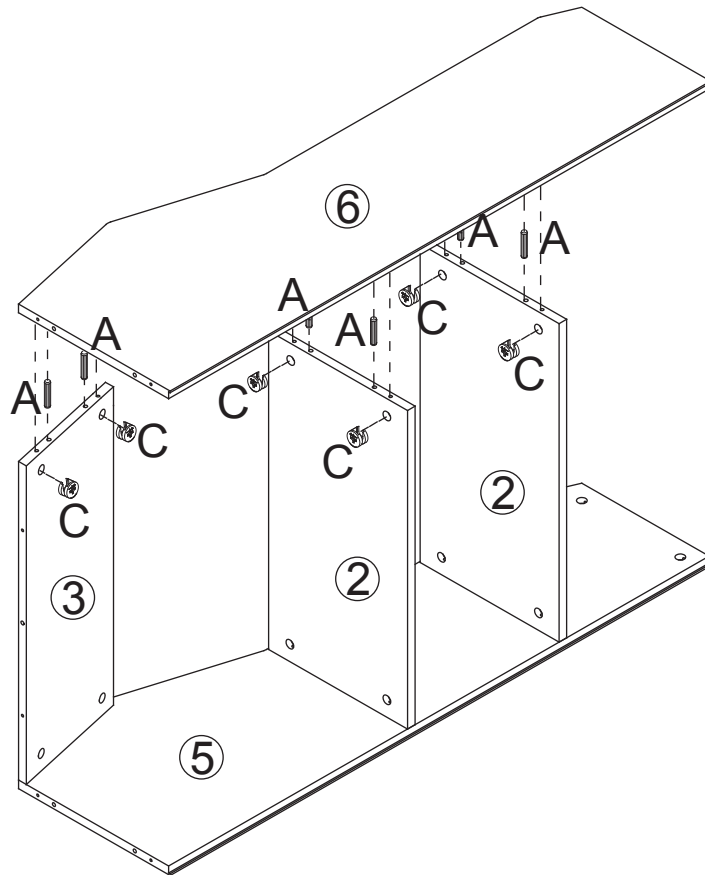

1. Insert 6 wood dowels (A) into wood dowel holes on 2 shelves (2) and front panel (3).
2. Attach right side panel (6) to 2 shelves (2) and front panel (3) by inserting wood dowels (A) into wood dowel holes on right side panel (6) and inserting cam bolts (B) into cam lock holes on 2 shelves (2) and front panel (3).
3. Insert 6 cam locks (C) into cam lock holes on 2 shelves (2) and front panel (3), then rotate clockwise to secure cam bolts (B) in place.

STEP 7

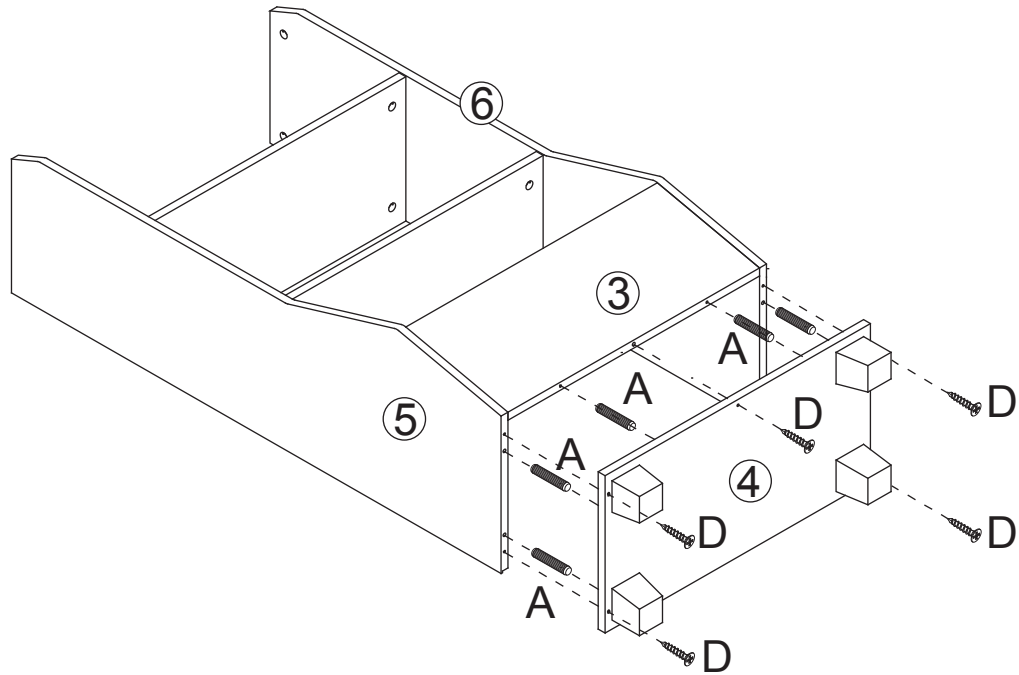

1. Insert 6 wood dowels (A) into wood dowel holes on left side panel (5), right side panel (6) and front panel (3).
2. Attach bottom board (4) to left side panel (5), right side panel (6) and front panel (3) by inserting wood dowels (A) into wood dowel holes on bottom board (4).
3. Insert 5 screws (D) through the holes on bottom board (4), then tighten to left side panel (5), right side panel (6) and front panel (3).

STEP 8

1. Insert 4 wood dowels (A) into wood dowel holes on left side panel (5) and right side panel (6).
2. Attach top board (1) to left side panel (5) and right side panel (6) by inserting wood dowels (A) into wood dowel holes on top board (1) and inserting cam bolts (B) into cam lock holes on left side panel (5) and right side panel (6).
3. Insert 4 cam locks (C) into cam lock holes on left side panel (5) and right side panel (6), then rotate clockwise to secure cam bolts (B) in place.

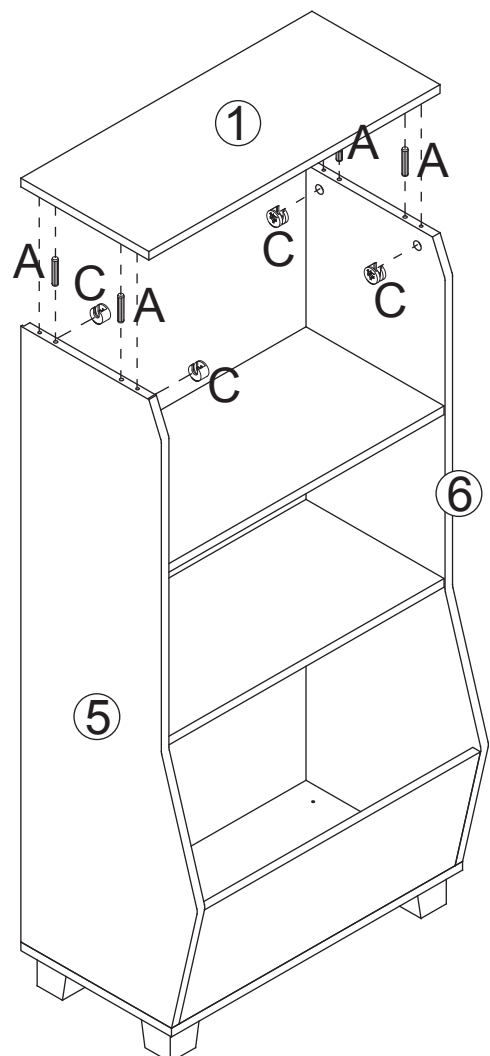

STEP 9

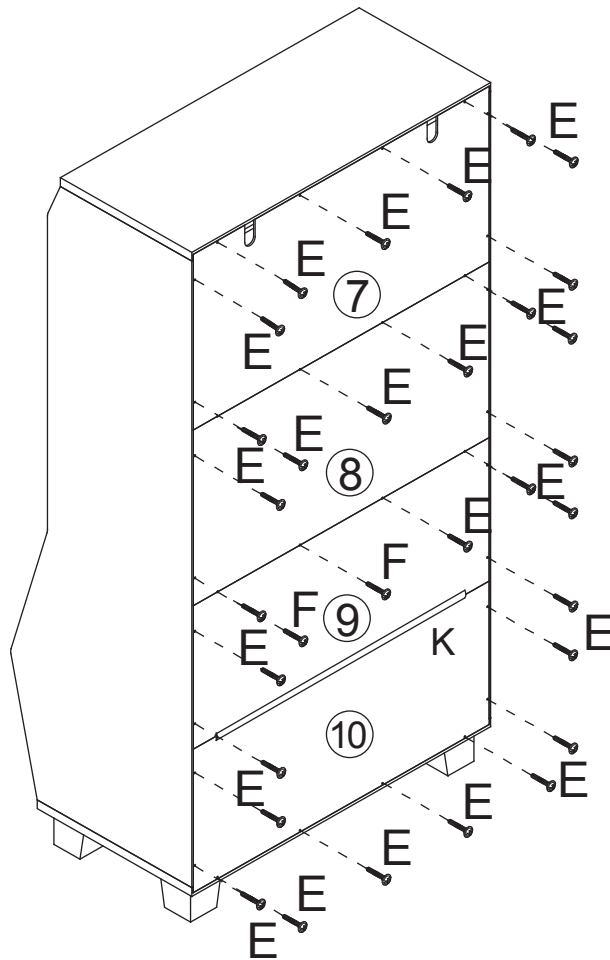

1. Attach upper back board (7), middle back boards (8, 9) and lower back board (10) to back of cabinet by inserting 32 screws (E) through holes on upper back board (7), middle back boards (8, 9) and lower back board (10), then tighten to back of cabinet. Be sure to add plastic connection strip (K) between middle back board (9) and lower back board (10).

STEP 10

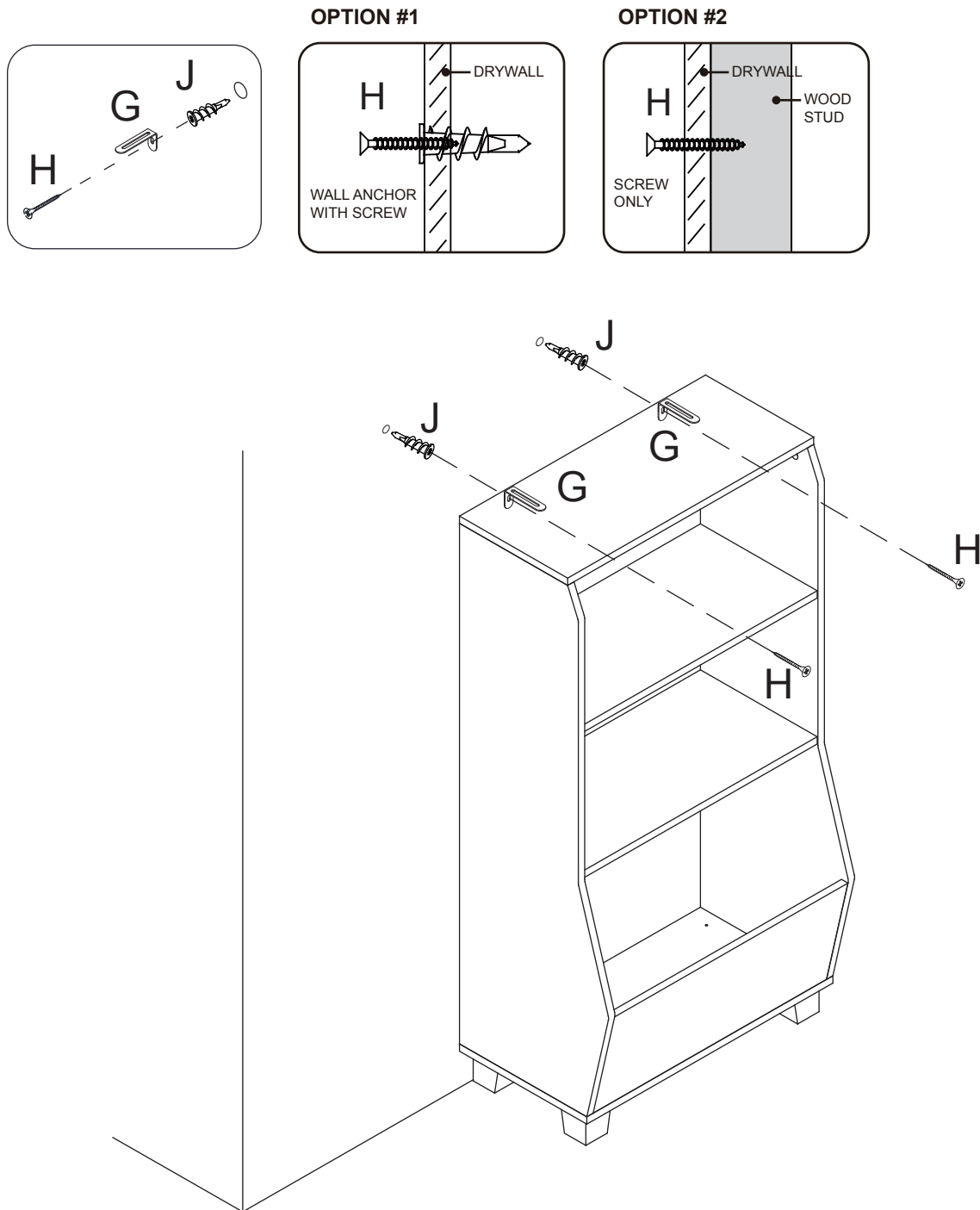

Option #1: Securing to Drywall

1. Position bookcase against wall in desired location. Using a pencil, make 2 small marks on wall through holes on brackets (G). Move bookcase away from wall and screw 2 plastic anchors (J) into wall on pencil marks.
2. Place bookcase against wall, insert 2 screws (H) through holes on brackets (G), then tighten to plastic anchors (J).

Option #2: Securing to Drywall and Wood Stud

1. Position bookcase against wall in desired location. Insert 2 screws (H) through holes on brackets (G), then tighten through drywall and into wood stud.

*Tip: Anchor brackets (G) can be adjusted to correct distance from wall to cabinet as needed. Once adjusted, be sure to re-tighten brackets inside cabinet for stability

ATTENTION ADULTS: Cabinet should be checked periodically for damage or loose screws/parts. Take appropriate action necessary to correct hazards such as tightening of screws and taking any damaged parts away from children.

WARNING  Please make sure your item is secured to the wall, per assembly instructions.

CARE INSTRUCTIONS:

Wipe clean with a water dampened cloth. Wipe dry with clean cloth.

IMPORTANT:

Keep assembly instructions for future reference.

LISTA DE PIEZAS

N.º	DESCRIPCIÓN	CANT.
1	Tablero superior	1
2	Repisa	2
3	Panel delantero	1
4	Tablero inferior	1
5	Panel izquierdo	1
6	Panel derecho	1
7	Tablero trasero superior	1
8	Tablero central trasero	1
9	Tablero central trasero	1
10	Tablero trasero inferior	1
11	Pata	4
A	Pasador de madera	26
B	Perno de anclaje	16
C	Pestillo de leva	16
D	Tornillo (4x40mm)	9
E	Tornillo (2,5x10mm)	32
F	Tornillo (4x12mm)	2
G	Soporte de anclaje ajustable	2
H	Tornillo (4x40mm)	2
J	Anclaje plástico	2
K	Tira conectora de plástico	1

HERRAMIENTAS NECESARIAS PARA EL ENSAMBLAJE: DESTORNILLADOR PLANO Y PHILLIPS (NO INCLUYEN). NO SE RECOMIENDA EL USO DE UN DESTORNILLADOR ELÉCTRICO PARA EL ENSAMBLAJE. NO UTILICE EL ARTÍCULO SI TIENE PIEZAS DAÑADAS O PIEZAS QUE FALTAN.

PASO 1

1. Atornille los 6 pernos de anclaje (B) en los agujeros correspondientes del tablero lateral izquierdo (5).
 2. Atornille los 6 pernos de anclaje (B) en los agujeros correspondientes del tablero lateral derecho (6).
 3. Atornille los 4 pernos de anclaje (B) en los agujeros correspondientes del tablero superior (1).
 4. Fije los 2 soportes de anclaje regulables (G) al tablero superior (1) insertando los 2 tornillos (F) a través de los agujeros de los soportes de anclaje regulables (G) y, luego, ajústelos al tablero superior (1).
-

PASO 2

1. Inserte los 4 pasadores de madera (A) en los agujeros correspondientes de las patas (11).
 2. Fije las patas (11) al tablero base (4) insertando los pasadores de madera (A) en los agujeros correspondientes del tablero base (4).
 3. Inserte los 4 tornillos (D) a través de los agujeros del tablero base (4) y, luego, ajústelos a las patas (11).
-

PASO 3

1. Inserte los 2 pasadores de madera (A) en los agujeros correspondientes del tablero lateral izquierdo (5).
 2. Fije la repisa (2) al tablero lateral izquierdo (5) insertando los pasadores de madera (A) en los agujeros correspondientes y los pernos de anclaje (B) en los agujeros de los cierres de anclaje de la repisa (2).
 3. Inserte 2 cierres de anclaje (C) en los agujeros correspondientes de la repisa (2) y, luego, gírelos en el sentido de las agujas del reloj para ajustar los pernos de anclaje (B).
-

PASO 4

1. Inserte los 2 pasadores de madera (A) en los agujeros correspondientes del tablero lateral izquierdo (5).
 2. Fije la repisa (2) al tablero lateral izquierdo (5) insertando los pasadores de madera (A) en los agujeros correspondientes y los pernos de anclaje (B) en los agujeros de los cierres de anclaje de la repisa (2).
 3. Inserte 2 cierres de anclaje (C) en los agujeros correspondientes de la repisa (2) y, luego, gírelos en el sentido de las agujas del reloj para ajustar los pernos de anclaje (B).
-

PASO 5

1. Inserte los 2 pasadores de madera (A) en los agujeros correspondientes del tablero lateral izquierdo (5).
 2. Fije el tablero delantero (3) al tablero lateral izquierdo (5) insertando pasadores de madera (A) en los agujeros correspondientes y pernos de anclaje (B) en los agujeros de los cierres de anclaje del tablero delantero (3).
 3. Inserte los 2 cierres de anclaje (C) en los agujeros correspondientes del tablero delantero (3) y, luego, gírelos en el sentido de las agujas del reloj para asegurar los pernos de anclaje (B).
-

PASO 6

1. Inserte los 6 pasadores de madera (A) en los agujeros correspondientes de las 2 repisas (2) y el tablero delantero (3).
 2. Fije el tablero lateral derecho (6) a las 2 repisas (2) y al tablero delantero (3) insertando pasadores de madera (A) en los agujeros correspondientes del tablero lateral derecho (6) y pernos de anclaje (B) en los agujeros de los cierres de anclaje de las 2 repisas (2) y el tablero delantero (3).
 3. Inserte los 6 cierres de anclaje (C) en los agujeros correspondientes de las 2 repisas (2) y el tablero delantero (3) y, luego, gírelos en el sentido de las agujas del reloj para asegurar los pernos de anclaje (B).
-

PASO 7

1. Inserte los 6 pasadores de madera (A) en los agujeros correspondientes del tablero lateral izquierdo (5), el tablero lateral derecho (6) y el tablero delantero (3).
 2. Fije el tablero base (4) al tablero lateral izquierdo (5), el tablero lateral derecho (6) y el tablero delantero (3) insertando los pasadores de madera (A) en los agujeros correspondientes del tablero base (4).
 3. Inserte los 5 tornillos (D) a través de los agujeros del tablero base (4) y, luego, ajústelos al tablero lateral izquierdo (5), el tablero lateral derecho (6) y el tablero delantero (3).
-

PASO 8

1. Inserte los 4 pasadores de madera (A) en los agujeros correspondientes del tablero lateral izquierdo (5) y el tablero lateral derecho (6).
 2. Fije el tablero superior (1) al tablero lateral izquierdo (5) y al tablero lateral derecho (6) insertando pasadores de madera (A) en los agujeros correspondientes del tablero superior (1) e insertando pernos de anclaje (B) en los agujeros de los cierres de anclaje del tablero lateral izquierdo (5) y el tablero lateral derecho (6).
 3. Inserte 4 cierres de anclaje (C) en los agujeros correspondientes del tablero lateral izquierdo (5) y el tablero lateral derecho (6) y, luego, gírelos en el sentido de las agujas del reloj para ajustar los pernos de anclaje (B).
-

PASO 9

1. Fije el tablero trasero superior (7), los tableros traseros centrales (8, 9) y el tablero trasero inferior (10) a la parte trasera del gabinete insertando los 32 tornillos (E) a través de los agujeros del tablero trasero superior (7), los tableros traseros centrales (8, 9) y el tablero trasero inferior (10) y, luego, ajústelos. Asegúrese de añadir la tira de unión de plástico (K) entre el tablero trasero central (9) y el tablero trasero inferior (10).
-

PASO 10

Opción n.º 1: Fijar a una pared de yeso

1. Ubique la biblioteca contra una pared en el lugar deseado. Con un lápiz, realice 2 marcas pequeñas en la pared a través de los agujeros de los soportes (G). Aleje la biblioteca de la pared y atornille 2 anclajes plásticos (J) en la pared sobre las marcas que realizó con el lápiz.
2. Ubique la biblioteca contra la pared, inserte los 2 tornillos (H) a través de los agujeros de los soportes (G) y, luego, ajústelos a los anclajes plásticos (J).

Opción n.º 2: Fijar a una pared de yeso y a un montante de madera

1. Ubique la biblioteca contra una pared en el lugar deseado. Inserte los 2 tornillos (H) a través de los agujeros de los soportes (G) y, luego, ajústelos a través de la pared de yeso al montante de madera.

* Sugerencia: Los soportes de anclaje (G) pueden regularse para modificar la distancia entre la pared y el gabinete según sea necesario. Una vez que esté en su lugar, asegúrese de volver a ajustar los soportes dentro del gabinete para que todo se mantenga estable.

Atención adultos: Deben revisar el gabinete periódicamente para ver si hay tornillos/piezas dañadas o sueltas. Tomen una acción adecuada y necesaria para corregir los peligros, tal como apretar los tornillos y alejar cualquier pieza dañada de los niños.

ADVERTENCIA  Asegúrese de que su artículo esté fijo a la pared, según las instrucciones de ensamblaje.

INSTRUCCIONES DE CUIDADO:

Limpiar con un paño humedecido en agua. Secar con un paño limpio.

IMPORTANTE:

Guarde las instrucciones de ensamblaje para futuras referencias.

LISTE DES PIÈCES

N°	DESCRIPTION	QTÉ
1	Plaque supérieure	1
2	Étagère	2
3	Panneau avant	1
4	Plaque inférieure	1
5	Panneau latéral gauche	1
6	Panneau latéral droit	1
7	Plaque arrière supérieure	1
8	Plaque arrière intermédiaire	1
9	Plaque arrière intermédiaire	1
10	Plaque arrière inférieure	1
11	Pied	4
A	Goujon en bois	26
B	Vis de came	16
C	Verrou de came	16
D	Vis (4x40mm)	9
E	Vis (2,5x10mm)	32
F	Vis (4x12mm)	2
G	Support d'ancrage réglable	2
H	Vis (4x40mm)	2
J	Ancrage en plastique	2
K	Bande de raccordement en plastique	1

OUTILS NÉCESSAIRES POUR L'ASSEMBLAGE : TOURNEVIS À TÊTE PLATE ET À POINTE CRUCIFORME (NON FOURNIS). NOUS DÉCONSEILLONS D'UTILISER UN TOURNEVIS ÉLECTRIQUE POUR L'ASSEMBLAGE. N'UTILISEZ PAS CET ARTICLE SI UNE PIÈCE EST MANQUANTE OU ENDOMMAGÉE.

ÉTAPE 1

1. Vissez 6 boulons à came (B) dans les trous de boulons à came sur le panneau latéral gauche (5).
 2. Vissez 6 boulons à came (B) dans les trous de boulons à came sur le panneau latéral droit (6).
 3. Vissez 4 boulons à came (B) dans les trous de boulons à came sur la planche supérieure (1).
 4. Fixez 2 supports d'ancrage réglables (G) sur la planche supérieure (1) en insérant 2 vis (F) dans les trous du support d'ancrage réglable (G), puis en les vissant dans la planche supérieure (1).
-

ÉTAPE 2

1. Insérez 4 chevilles à bois (A) dans les trous de chevilles à bois sur les pieds (11).
 2. Fixez les pieds (11) sur la planche inférieure (4) en insérant les chevilles à bois (A) dans les trous de chevilles à bois de la planche inférieure (4).
 3. Insérez 4 vis (D) dans les trous de la planche inférieure (4), puis vissez-les avec les pieds (11).
-

ÉTAPE 3

1. Insérez 2 chevilles à bois (A) dans les trous de chevilles du panneau latéral gauche (5).
 2. Fixez l'étagère (2) au panneau latéral gauche (5) en insérant les chevilles à bois (A) dans les trous de chevilles à bois et en insérant des boulons à came (B) dans les trous de verrouillage à came de l'étagère (2).
 3. Insérez 2 verrous à came (C) dans les trous de verrouillage à came de l'étagère (2), puis tournez dans le sens des aiguilles d'une montre pour maintenir les boulons à came (B) en place.
-

ÉTAPE 4

1. Insérez 2 chevilles à bois (A) dans les trous de chevilles du panneau latéral gauche (5).
 2. Fixez l'étagère (2) au panneau latéral gauche (5) en insérant les chevilles à bois (A) dans les trous de chevilles à bois et en insérant des boulons à came (B) dans les trous de verrouillage à came de l'étagère (2).
 3. Insérez 2 verrous à came (C) dans les trous de verrouillage à came de l'étagère (2), puis tournez dans le sens des aiguilles d'une montre pour maintenir les boulons à came (B) en place.
-

ÉTAPE 5

1. Insérez 2 chevilles à bois (A) dans les trous de chevilles du panneau latéral gauche (5).
 2. Fixez le panneau avant (3) au panneau latéral gauche (5) en insérant les chevilles à bois (A) dans les trous de chevilles à bois et en insérant des boulons à came (B) dans les trous de verrouillage à came du panneau avant (3).
 3. Insérez 2 verrous à came (C) dans les trous de verrouillage à came du panneau avant (3), puis tournez dans le sens des aiguilles d'une montre pour maintenir les boulons à came (B) en place.
-

ÉTAPE 6

1. Insérez 6 chevilles à bois (A) dans les trous de chevilles sur 2 étagères (2) et le panneau avant (3).
 2. Fixez le panneau latéral droit (6) à 2 étagères (2) et au panneau avant (3) en insérant des chevilles à bois (A) dans les trous de chevilles du panneau latéral droit (6) et en insérant des boulons à came (B) dans les trous de verrouillage à came de 2 étagères (2) et du panneau avant (3).
 3. Insérez 6 verrous à came (C) dans les trous de verrouillage à came de 2 étagères (2) et du panneau avant (3), puis tournez dans le sens des aiguilles d'une montre pour maintenir les boulons à came (B) en place.
-

ÉTAPE 7

1. Insérez 6 chevilles à bois (A) dans les trous de chevilles du panneau latéral gauche (5), du panneau latéral droit (6) et du panneau avant (3).
 2. Fixez la planche inférieure (4) au panneau latéral gauche (5), au panneau latéral droit (6) et au panneau avant (3) en insérant des chevilles à bois (A) dans les trous de chevilles sur la planche inférieure (4).
 3. Insérez 5 vis (D) dans les trous de la planche inférieure (4), puis vissez-les sur le panneau latéral gauche (5), le panneau latéral droit (6) et le panneau avant (3).
-

ÉTAPE 8

1. Insérez 4 chevilles à bois (A) dans les trous de chevilles sur le panneau latéral gauche (5) et le panneau latéral droit (6).
 2. Fixez la planche supérieure (1) sur le panneau latéral gauche (5) et le panneau latéral droit (6) en insérant des chevilles à bois (A) dans les trous de chevilles de la planche supérieure (1) et en insérant des boulons à came (B) dans les trous de verrouillage à came sur le panneau latéral gauche (5) et le panneau latéral droit (6).
 3. Insérez 4 verrous à came (C) dans les trous de verrouillage à came sur le panneau latéral gauche (5) et le panneau latéral droit (6), puis tournez dans le sens des aiguilles d'une montre pour maintenir les boulons à came (B) en place.
-

ÉTAPE 9

1. Fixez la planche arrière supérieure (7), les planches arrière intermédiaires (8, 9) et la planche arrière inférieure (10) à l'arrière du meuble en insérant 32 vis (E) dans des trous de la planche arrière supérieure (7), des planches arrière intermédiaires (8, 9) et de la planche arrière inférieure (10), puis vissez à l'arrière du meuble. Veillez à ajouter une bande de connexion en plastique (K) entre la planche arrière intermédiaire (9) et la planche arrière inférieure (10).
-

ÉTAPE 10

Option 1 : Fixation sur des cloisons sèches

1. Placez la bibliothèque contre le mur à l'endroit désiré. À l'aide d'un crayon, faites deux petites marques sur le mur à travers les trous des supports (G). Éloignez la bibliothèque du mur et vissez 2 ancrages en plastique (J) dans le mur sur les marques de crayon.
2. Placez l'armoire contre le mur, insérez 2 vis (H) à travers les trous des supports (G), puis vissez-les dans les ancrages en plastique (J).

Option 2 : Fixation sur des cloisons sèches et des montants en bois

1. Placez la bibliothèque contre le mur à l'endroit désiré. Insérez 2 vis (H) dans les trous des supports (G), puis vissez-les à travers la cloison sèche et dans le montant en bois.

*Conseil : Les supports d'ancrage (G) peuvent être ajustés pour corriger la distance entre le mur et l'armoire selon les besoins. Une fois qu'ils sont ajustés, veillez à resserrer les supports dans l'armoire pour plus de stabilité.

NÉCESSITE L'ATTENTION DES ADULTES : Vérifiez régulièrement si l'armoire est endommagée, si des vis sont desserrées ou si des pièces sont détachées. Pour éliminer les dangers, prenez les mesures nécessaires, comme serrer les vis et éloigner les pièces endommagées des enfants.

AVERTISSEMENT  Vérifiez que votre article est bien fixé sur le mur, conformément aux instructions d'assemblage.

INSTRUCTIONS D'ENTRETIEN:

Nettoyez avec un chiffon humide. Séchez avec un chiffon propre.

IMPORTANT:
Conservez les instructions d'assemblage
pour toute référence ultérieure

TEILELISTE

Nr.	BESCHREIBUNG	ANZ.
1	Oberstes Brett	1
2	Regalboden	2
3	Vorderes Paneel	1
4	Unterstes Brett	1
5	Linkes Seitenteil	1
6	Rechtes Seitenteil	1
7	Obere Rückwand	1
8	Mittlere Rückwand	1
9	Mittlere Rückwand	1
10	Untere Rückwand	1
11	Bein	4
A	Holzdübel	26
B	Korpusverbinder-Bolzen	16
C	Korpusverbinder-Exzentergehäuse	16
D	Schraube (4x40mm)	9
E	Schraube (2,5x10mm)	32
F	Schraube (4x12mm)	2
G	Einstellbarer Ankerbügel	2
H	Schraube (4x40mm)	2
J	Kunststoffdübel	2
K	Kunststoff-Verbindungsstreifen	1

FÜR DIE MONTAGE BENÖTIGTE WERKZEUGE: FLACH- UND KREUZSCHLITZSCHRAUBENDREHER (NICHT ENTHALTEN). DIE VERWENDUNG EINES ELEKTRISCHEN SCHRAUBENDREHERS WIRD FÜR DIE MONTAGE NICHT EMPFOHLEN. VERWENDEN SIE DEN ARTIKEL NICHT, WENN TEILE FEHLEN ODER BESCHÄDIGT SIND.

SCHRITT 1

1. Schrauben Sie 6 Korpusverbinder-Bolzen (B) in die Korpusverbinder-Bolzenbohrungen des linken Seitenteils (5).
 2. Schrauben Sie 6 Korpusverbinder-Bolzen (B) in die Korpusverbinder-Bolzenbohrungen des rechten Seitenteils (6).
 3. Schrauben Sie 4 Korpusverbinder-Bolzen (B) in die Korpusverbinder-Bolzenbohrungen des obersten Bretts (1).
 4. Befestigen Sie 2 einstellbare Ankerbügel (G) am obersten Brett (1), indem Sie 2 Schrauben (F) durch die Löcher der einstellbaren Ankerbügel (G) stecken und dann am obersten Brett (1) festziehen.
-

SCHRITT 2

1. Setzen Sie 4 Holzdübel (A) in die Holzdübelbohrungen der Beine (11) ein.
 2. Befestigen Sie die Beine (11) am untersten Brett (4), indem Sie die Holzdübel (A) in die Holzdübelbohrungen des untersten Bretts (4) einsetzen.
 3. Stecken Sie 4 Schrauben (D) durch die Bohrungen des untersten Bretts (4) und ziehen Sie diese dann an den Beinen (11) fest.
-

SCHRITT 3

1. Setzen Sie 2 Holzdübel (A) in die Holzdübelbohrungen des linken Seitenteils (5) ein.
 2. Bringen Sie den Regalboden (2) am linken Seitenteil (5) an, indem Sie die Holzdübel (A) in die Holzdübelbohrungen und die Korpusverbinder-Bolzen (B) in die Korpusverbinder-Exzentergehäusebohrungen des Regalbodens (2) einsetzen.
 3. Setzen Sie 2 Korpusverbinder-Exzentergehäuse (C) in die Korpusverbinder-Exzentergehäusebohrungen des Regalbodens (2) ein und drehen Sie sie dann im Uhrzeigersinn, um die Korpusverbinder-Bolzen (B) zu fixieren.
-

SCHRITT 4

1. Setzen Sie 2 Holzdübel (A) in die Holzdübelbohrungen des linken Seitenteils (5) ein.
 2. Bringen Sie den Regalboden (2) am linken Seitenteil (5) an, indem Sie die Holzdübel (A) in die Holzdübelbohrungen und die Korpusverbinder-Bolzen (B) in die Korpusverbinder-Exzentergehäusebohrungen des Regalbodens (2) einsetzen.
 3. Setzen Sie 2 Korpusverbinder-Exzentergehäuse (C) in die Korpusverbinder-Exzentergehäusebohrungen des Regalbodens (2) ein und drehen Sie sie dann im Uhrzeigersinn, um die Korpusverbinder-Bolzen (B) zu fixieren.
-

SCHRITT 5

1. Setzen Sie 2 Holzdübel (A) in die Holzdübelbohrungen des linken Seitenteils (5) ein.
 2. Bringen Sie das vordere Paneel (3) am linken Seitenteil (5) an, indem Sie die Holzdübel (A) in die Holzdübelbohrungen und die Korpusverbinder-Bolzen (B) in die Korpusverbinder-Exzentergehäusebohrungen des vorderen Paneels (3) einsetzen.
 3. Setzen Sie 2 Korpusverbinder-Exzentergehäuse (C) in die Korpusverbinder-Exzentergehäusebohrungen des vorderen Paneels (3) ein und drehen Sie sie dann im Uhrzeigersinn, um die Korpusverbinder-Bolzen (B) zu fixieren.
-

SCHRITT 6

1. Setzen Sie 6 Holzdübel (A) in die Holzdübelbohrungen der 2 Regalböden (2) und des vorderen Paneels (3) ein.
 2. Befestigen Sie das rechte Seitenteil (6) an den 2 Regalböden (2) und dem vorderen Paneel (3), indem Sie die Holzdübel (A) in die Holzdübelbohrungen des rechten Seitenteils (6) einsetzen und die Korpusverbinder-Bolzen (B) in die Korpusverbinder-Exzentergehäusebohrungen der 2 Regalböden (2) und des vorderen Paneels (3) einsetzen.
 3. Setzen Sie 6 Korpusverbinder-Exzentergehäuse (C) in die Korpusverbinder-Exzentergehäusebohrungen der 2 Regalböden (2) und des vorderen Paneels (3) ein und drehen Sie sie dann im Uhrzeigersinn, um die Korpusverbinder-Bolzen (B) zu fixieren.
-

SCHRITT 7

1. Setzen Sie 6 Holzdübel (A) in die Holzdübelbohrungen des linken Seitenteils (5), des rechten Seitenteils (6) und des vorderen Paneels (3) ein.
 2. Befestigen Sie das unterste Brett (4) am linken Seitenteil (5), am rechten Seitenteil (6) und am vorderen Paneel (3), indem Sie die Holzdübel (A) in die Holzdübelbohrungen des untersten Bretts (4) einsetzen.
 3. Stecken Sie 5 Schrauben (D) durch die Bohrungen des untersten Bretts (4) und ziehen Sie sie dann am linken Seitenteil (5), am rechten Seitenteil (6) und am vorderen Paneel (3) fest.
-

SCHRITT 8

1. Setzen Sie 4 Holzdübel (A) in die Holzdübelbohrungen des linken Seitenteils (5) und des rechten Seitenteils (6) ein.
 2. Bringen Sie das oberste Brett (1) am linken Seitenteil (5) und am rechten Seitenteil (6) an, indem Sie die Holzdübel (A) in die Holzdübelbohrungen des obersten Bretts (1) einsetzen und die Korpusverbinder-Bolzen (B) in die Korpusverbinder-Exzentergehäusebohrungen des linken Seitenteils (5) und des rechten Seitenteils (6) einsetzen.
 3. Setzen Sie 4 Korpusverbinder-Exzentergehäuse (C) in die Korpusverbinder-Exzentergehäusebohrungen des linken Seitenteils (5) und des rechten Seitenteils (6) ein und drehen Sie sie dann im Uhrzeigersinn, um die Korpusverbinder-Bolzen (B) zu fixieren.
-

SCHRITT 9

1. Befestigen Sie die obere Rückwand (7), die mittleren Rückwände (8, 9) und die untere Rückwand (10) an der Rückseite des Schrankes, indem Sie 32 Schrauben (E) durch die Bohrungen der oberen Rückwand (7), der mittleren Rückwände (8, 9) und der unteren Rückwand (10) stecken und an der Rückseite des Schrankes festschrauben. Bringen Sie zwischen der mittleren Rückwand (9) und der unteren Rückwand (10) unbedingt den Kunststoff-Verbindungsstreifen (K) an.
-

SCHRITT 10

Option 1: Befestigung an Trockenbauwand

1. Stellen Sie das Bücherregal an der Wand an der gewünschten Stelle auf. Machen Sie mit einem Bleistift 2 kleine Markierungen an der Wand durch die Löcher der Halterungen (G). Entfernen Sie das Bücherregal von der Wand und schrauben Sie 2 Kunststoffdübel (J) an den Bleistiftmarkierungen in die Wand.
2. Stellen Sie das Bücherregal an die Wand, stecken Sie 2 Schrauben (H) durch die Löcher der Halterungen (G) und ziehen Sie sie dann in den Kunststoffdübeln (J) fest.

Option 2: Befestigung an Trockenbauwand und Holzständer

1. Stellen Sie das Bücherregal an der Wand an der gewünschten Stelle auf. Stecken Sie 2 Schrauben (H) durch die Löcher der Halterungen (G) und ziehen Sie sie dann durch die Trockenbauwand hindurch im Holzbalken fest.

*Tipp: Ankerbügel (G) können je nach Bedarf auf den richtigen Abstand von Wand zu Schrank eingestellt werden. Nach der Justierung müssen die Halterungen im Schrank zur Gewährleistung der Stabilität noch einmal festgezogen werden.

VORSICHTSHINWEIS FÜR ERWACHSENE: Der Schrank sollte regelmäßig auf Schäden oder lose Schrauben/Teile überprüft werden. Ergreifen Sie erforderliche Maßnahmen, um Gefahren zu beheben, wie das Anziehen von Schrauben und das Fernhalten beschädigter Teile von Kindern.

WARNUNG  **Bitte stellen Sie sicher, dass Ihr Artikel gemäß der Montageanleitung an der Wand befestigt ist.**

PFLEGEHINWEISE:

Mit einem mit Wasser angefeuchteten Tuch abwischen. Mit einem sauberen Tuch trockenwischen.

WICHTIG:
Bewahren Sie die Montageanleitung zum späteren Nachschlagen auf.