

how to set up



HANA

Sofa

email: support@mellow-home.com

phone: 1.888.9MELLOW (1.888.963.5569)

M E L L O W

M E L L O W is a global design company committed to bringing delight & ease to your everyday by creating fine quality home furnishing essentials that are user-centric in principle, innovative in function, conscious in sourcing and approachable in prices.

Whether you're a fresh graduate graduating the dorm life, a couple figuring out how to combine two homes, a work-from-homer or a 'home is exclusively for rest' kind of person, **M E L L O W** cares about you and is focused on making your moments at home just right.

We travel around the world in search of ingenious industry experts and fine quality materials so that we can get you those thoughtfully-designed and consciously-made products essential to keeping it mellow.

MISSION

HOME DESIGNS MADE EASY



free shipping
always

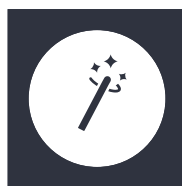

ready & easy
to set up

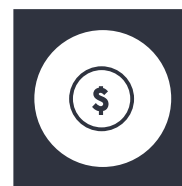

accessible
price range

DESIGNS MADE WITH YOU IN MIND

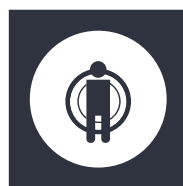

human-centered
design



functions that
delight



safe sourcing
practices



HANA - sofa

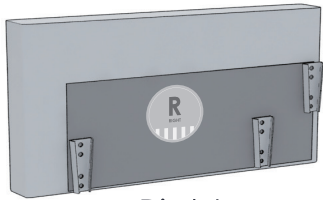

Right

A x 1pc

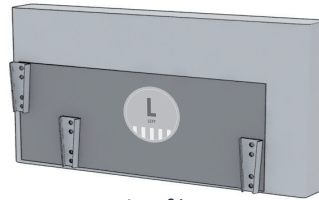

Left

B x 1pc

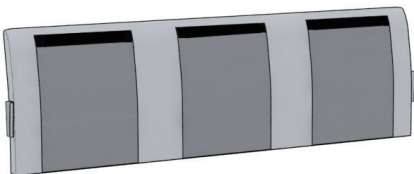

C x 1pc

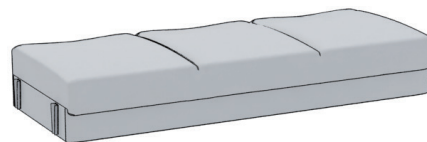

D x 1pc

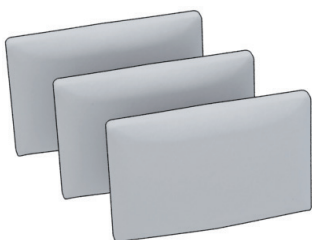

E x 3pcs

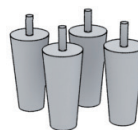

F x 4pcs



G x 1pc

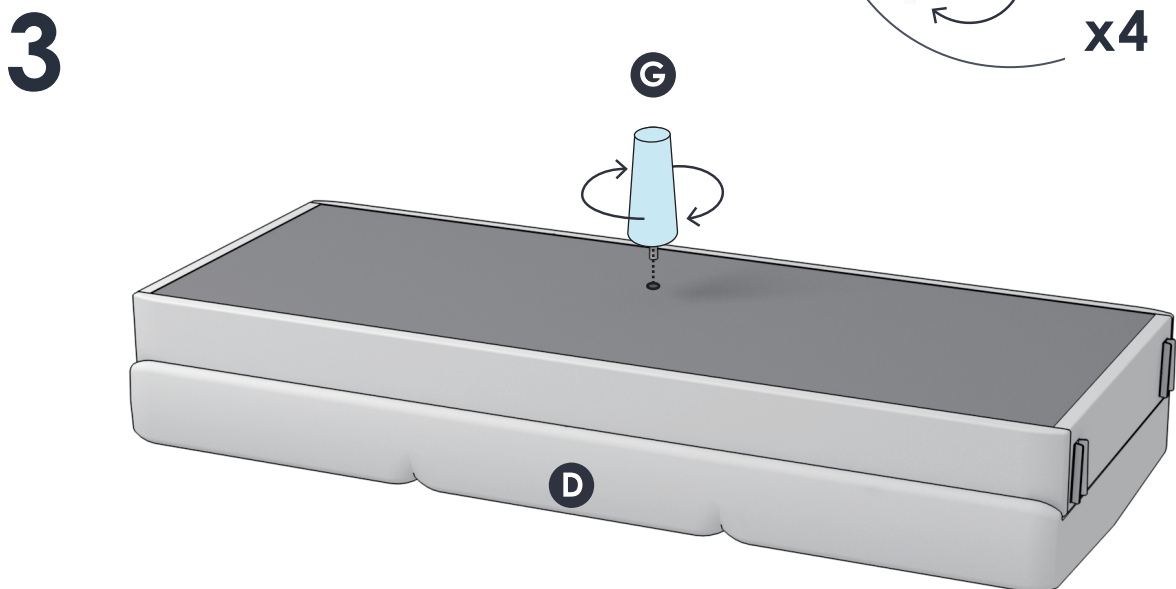
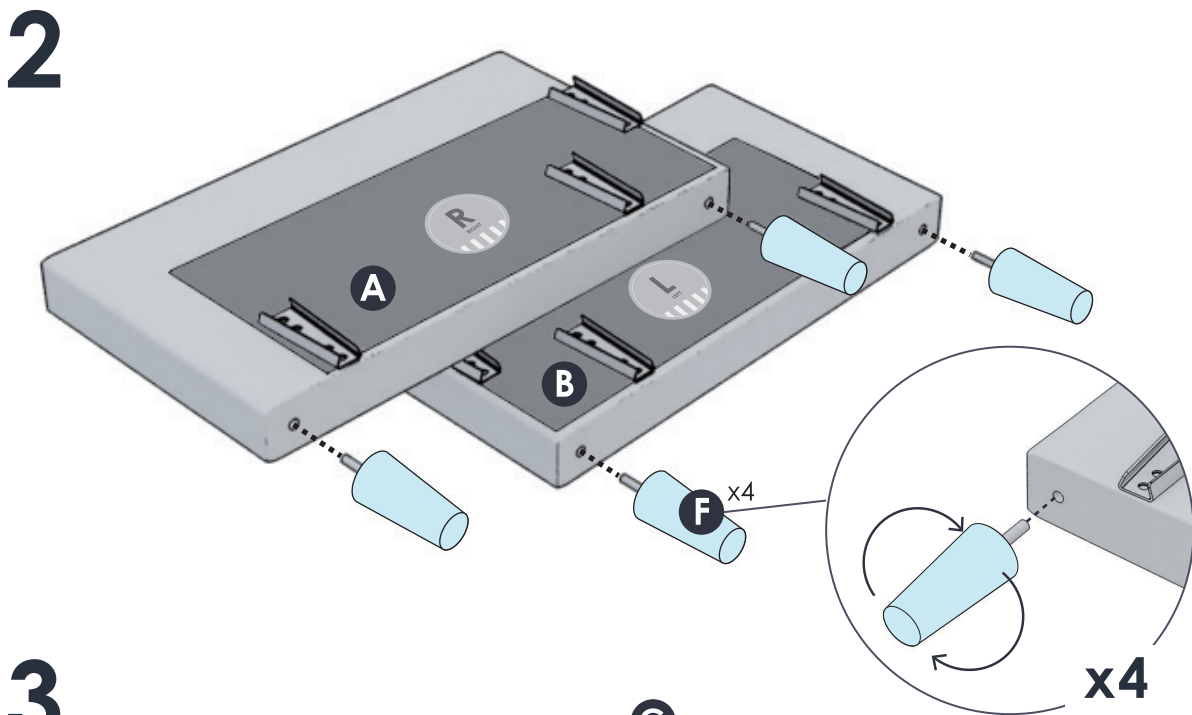
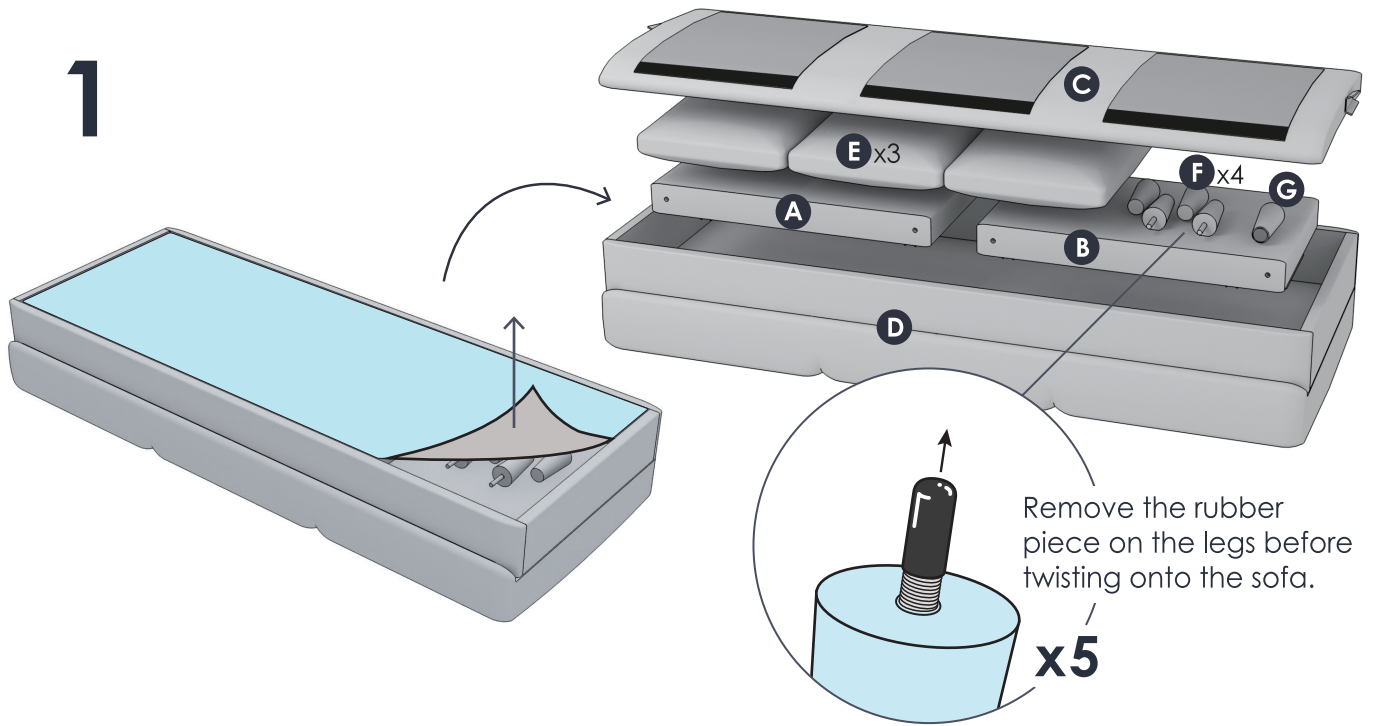

4

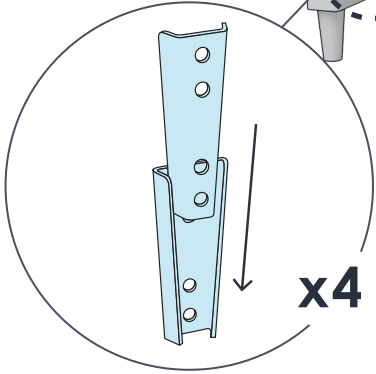
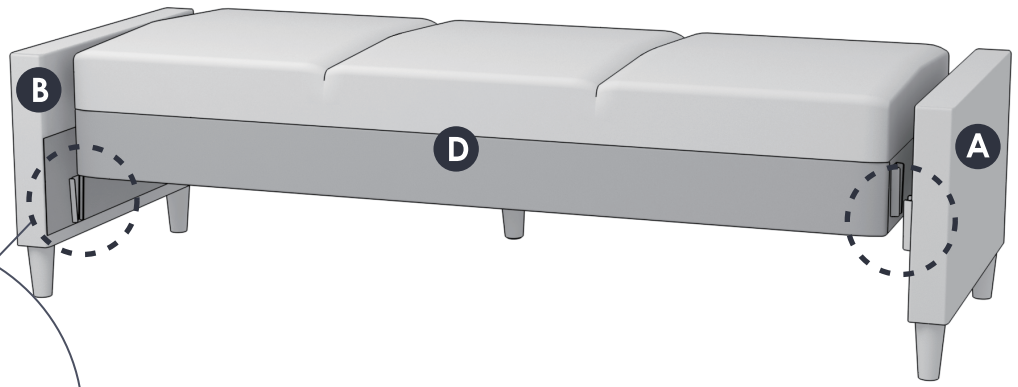

5

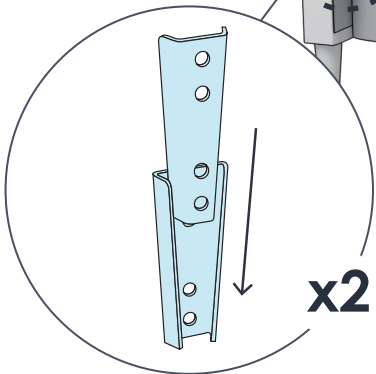
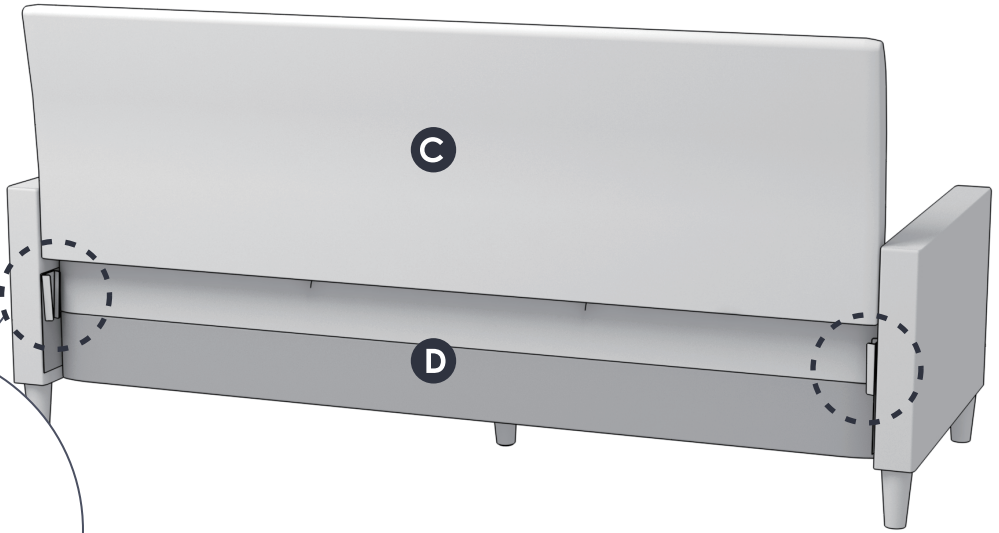

6

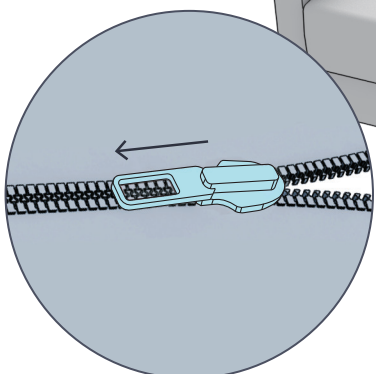
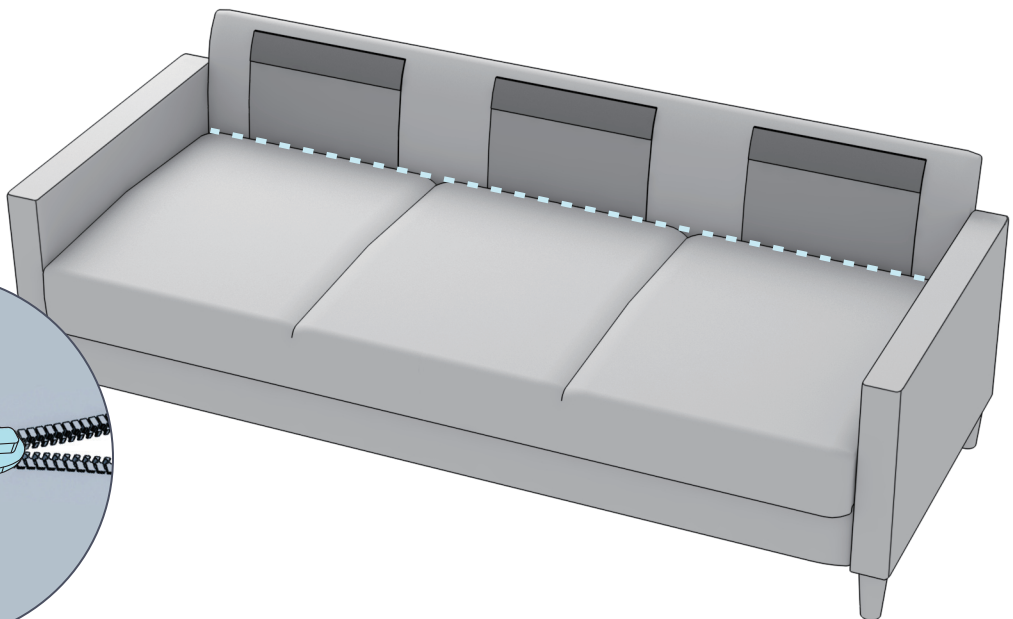

7

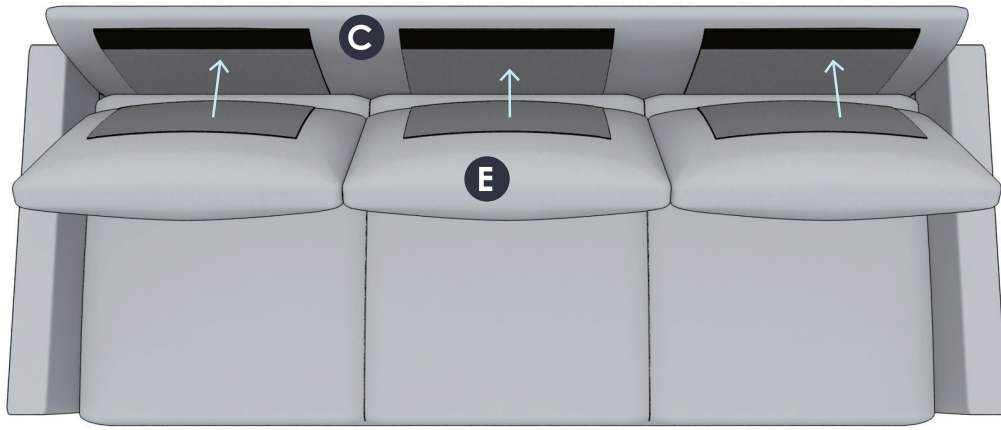

8



Return Policy

At M E L L O W, we believe that you will absolutely love your sofa as much as we do. However, if for any reason, you want to return the product(s), please let us know directly by email or phone before you decide to return it to the retailer.

email: support@mellow-home.com

phone: 1.888.9MELLOW (1.888.963.5569)

M E L L O W Customer Support team would love to hear your feedback and help answer any questions you may have.

Return item(s) must be in good condition in the original box with original proof of purchase, parts and accessories, within the time frame specified by the e-retailer you originally purchased from.

Warranty Information

This sofa is covered by 1-year Limited Warranty for Manufacturing Defects.*

*Please read the Limited Warranty details carefully for your benefit. This warranty is for manufacturing defects only and does NOT cover normal wear & tear or damages resulting from misuse.

Warranty Details

1. Please be sure to register your product at www.mellow-home.com/help/register to receive the most up-to-date warranty and product information.
2. Your sofa's 1-year Limited Warranty for Manufacturing Defects starts on the date of purchase. No warranty will be honored without an original sales receipt. The warranty and financial responsibility of the manufacturer applies only to the products themselves.
3. Manufacturing defects may include circumstances where the product is broken under normal use and hence cannot provide proper support. In the event of a manufacturing defect found in your sofa, please stop use immediately and contact M E L L O W customer support.
4. This warranty applies only if the product has been used properly by consumers who purchase it from authorized dealers as a new product. Proper use is defined by, but not limited to, use on a level surface where all legs touch the floor with an equal distribution of weight and no out-of-the-ordinary abuse by the consumer. This warranty does not constitute agreement to replace other parts.
5. If this sofa fails to perform as advertised due to manufacturing defects, the manufacturer will repair or replace at its discretion, reserves the right to substitute comparable materials or models and does not guarantee that the replacement part will match existing pieces.
6. In the event the product needs to be inspected by the manufacturer to determine a warranty claim, transportation and removal cost will be borne by the consumer.

assemblage

M E L L O W

The logo graphic consists of a small light blue dot positioned below the letter 'M', and five light blue squares positioned below the letters 'E', 'L', 'L', 'O', and 'W' respectively.

HANA
Canapé

courriel: support@mellow-home.com

téléphone: 1.888.9MELLOW (1.888.963.5569)

M E L L O W

M E L L O W est une entreprise mondiale de design engagée à apporter plaisir et facilité à votre quotidien en créant des meubles de qualité conçus selon leur usage, innovants en fonctionnalité, conscients en termes d'approvisionnement et abordables.

Que vous soyez un récent diplômé fraîchement sorti des résidences, un couple qui tente de combiner deux maisons, quelqu'un qui travaille de la maison ou qui n'utilise sa maison que pour se reposer, **M E L L O W** s'intéresse à vous et a pour mission de rendre les moments à la maison simplement parfaits.

Nous voyageons à travers le monde pour trouver d'ingénieurs experts de l'industrie ainsi que des matériaux de haute qualité afin de vous fournir des produits conçus intelligemment et fabriqués consciemment, nécessaires pour être serein.

MISSION

LE DESIGN INTÉRIEUR FACILITÉ



livraison toujours gratuite



prêt & facile à assembler

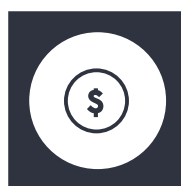

gamme de produits à prix abordables

DES DESIGNS CONÇUS POUR VOUS

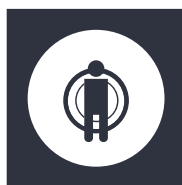

conception centrée sur l'usage



fonctionnalités appréciées



méthodes d'approvisionnement sécuritaires



HANA - Canapé

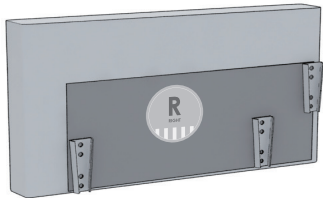

Right

A x 1pce

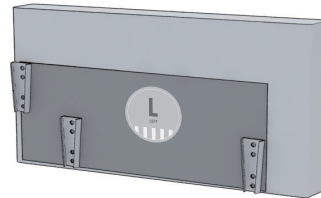

Left

B x 1pce

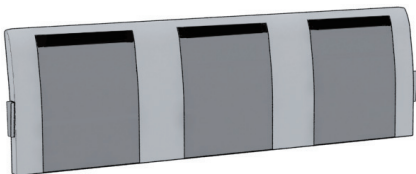

C x 1pce

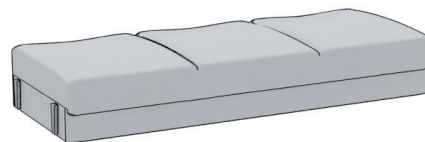

D x 1pce

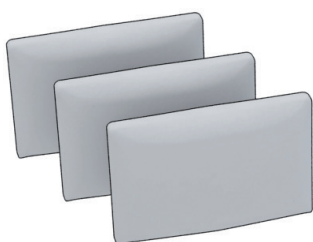

E x 3pcs

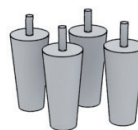

F x 4pcs



G x 1pce

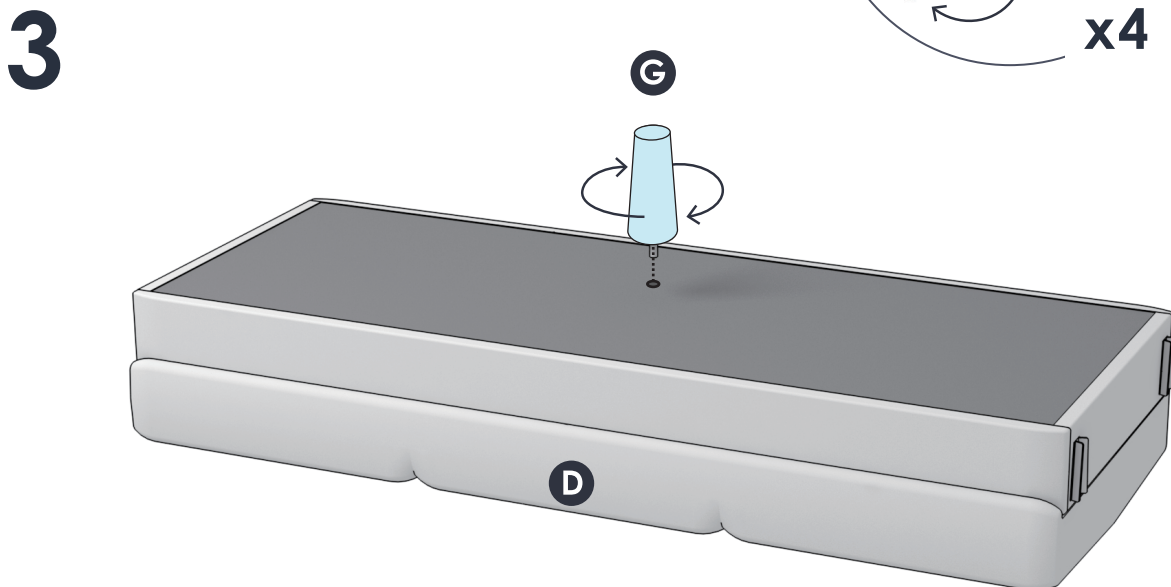
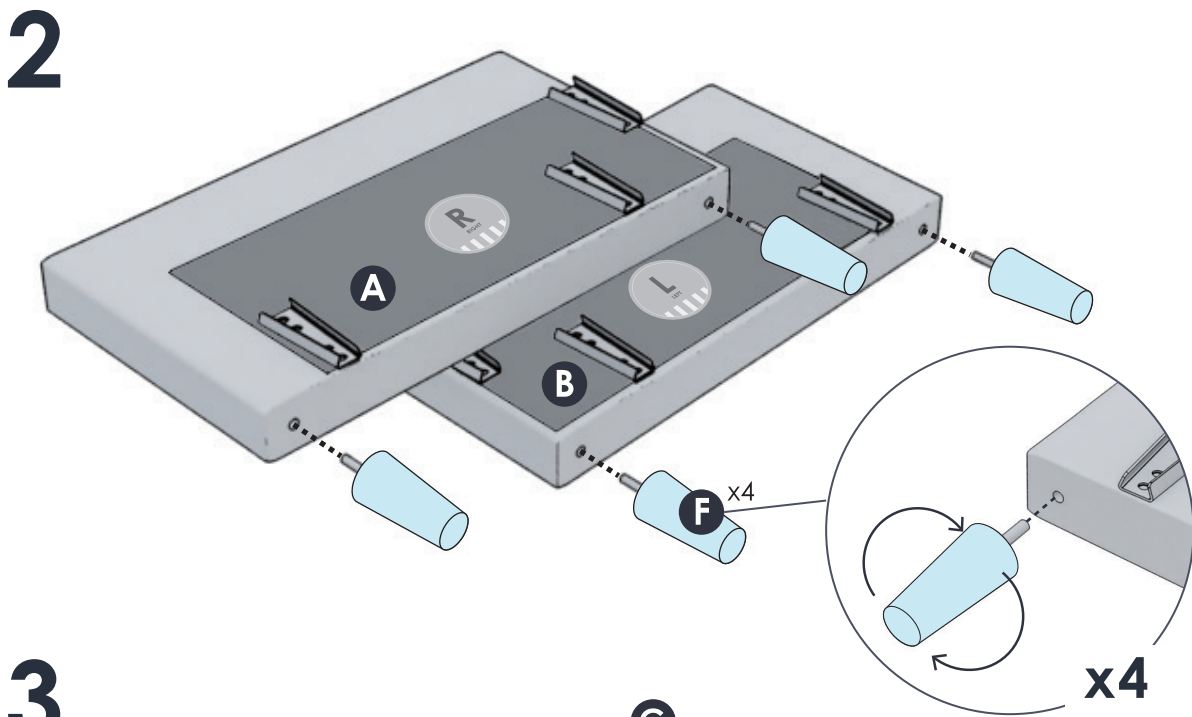
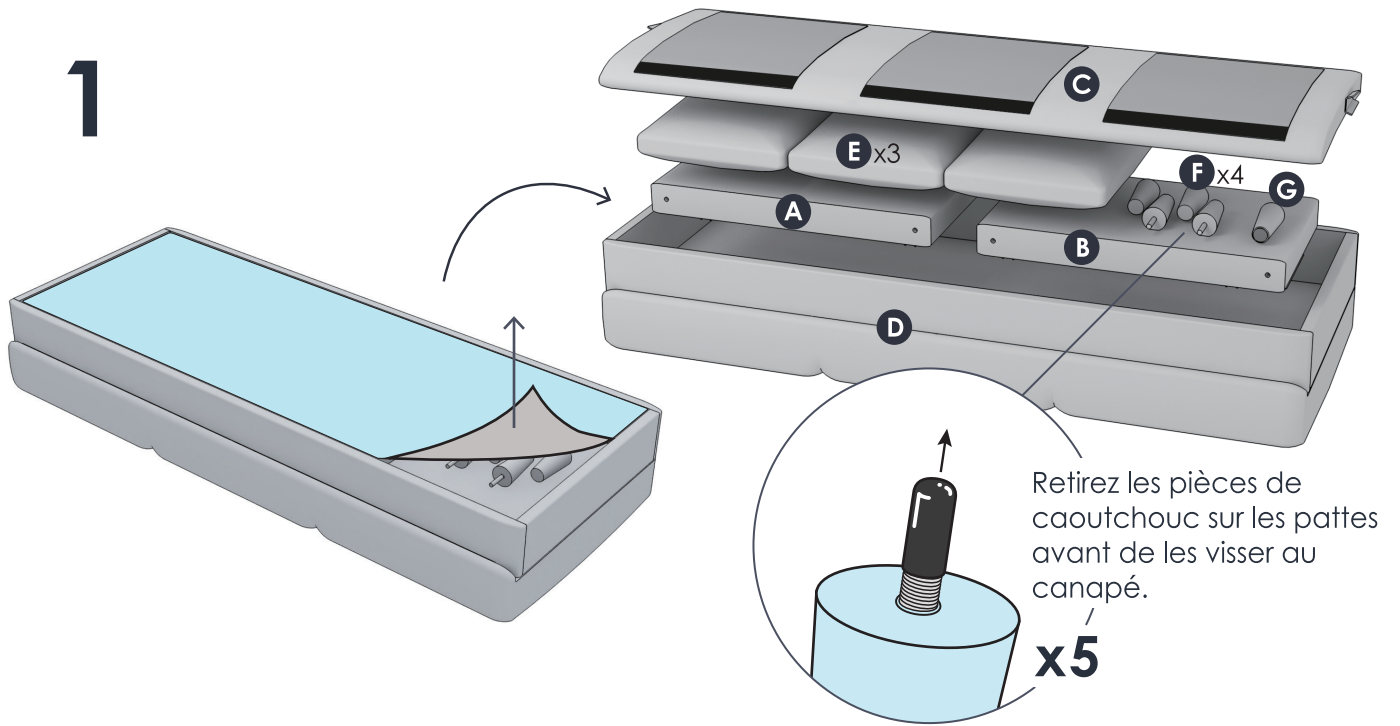

4

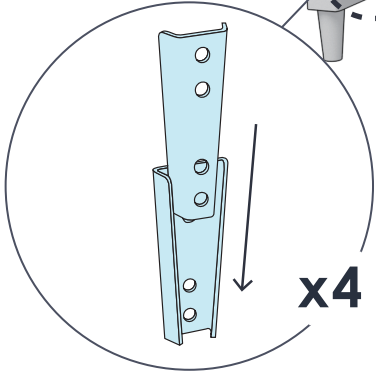
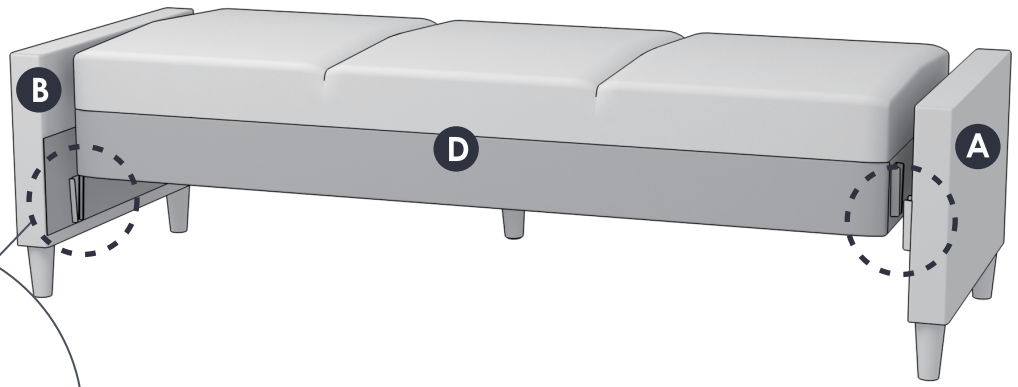

5

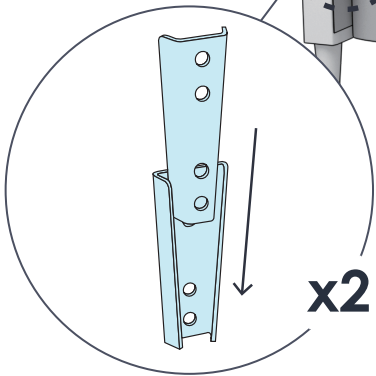
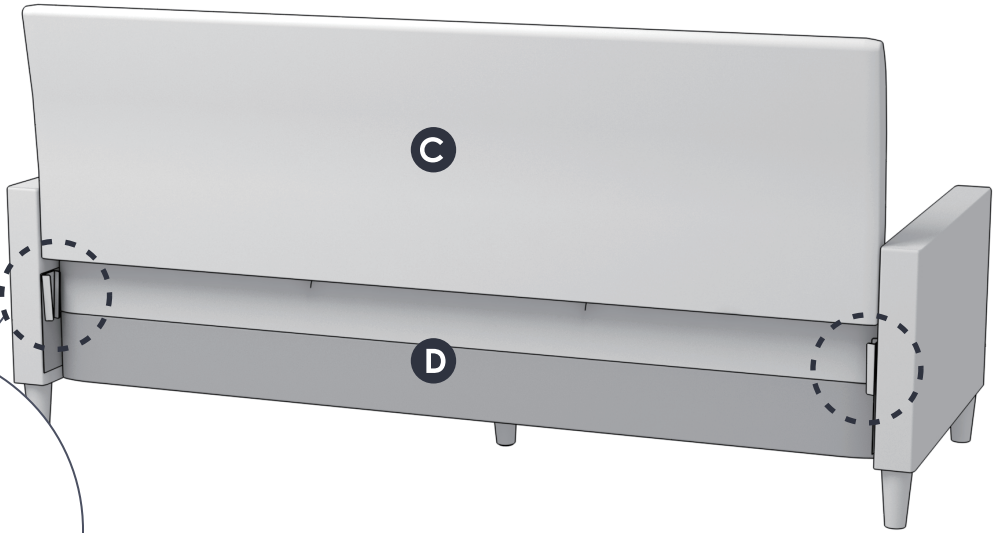

6

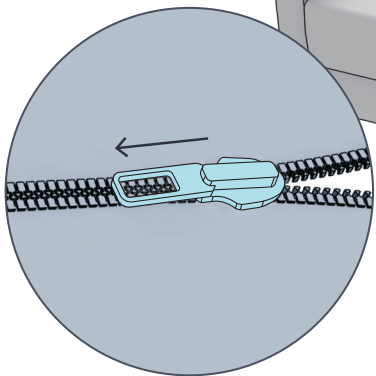
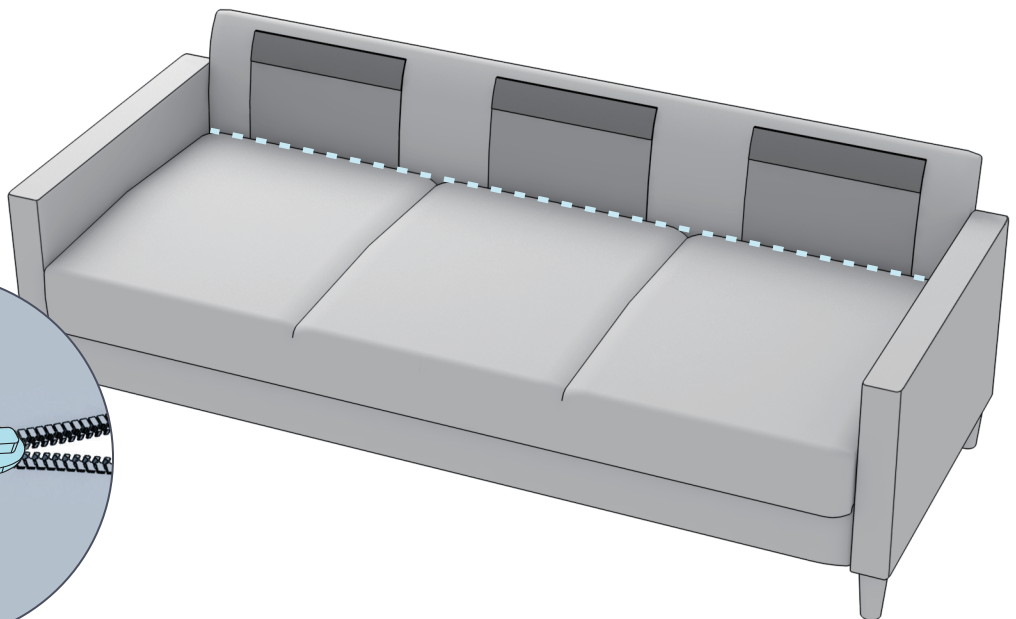

7

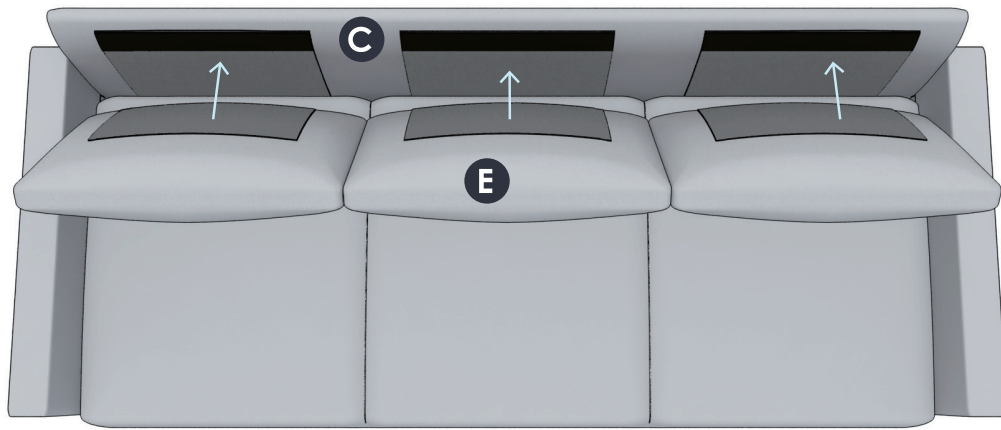

8



POLITIQUE DE RETOUR

Chez M E L L O W, nous croyons que vous allez absolument adorer votre canapé autant que nous. Toutefois, si pour une raison quelconque vous voulez retourner le produit, faites-le-nous savoir directement par courriel ou par téléphone avant de décider de le retourner au détaillant.

courriel: support@mellow-home.com

téléphone: 1.888.9MELLOW (1.888.963.5569)

L'équipe du service à la clientèle aimerait avoir votre retour et vous aider à répondre à toute question que vous pourriez avoir.

Les articles retournés doivent être en bonne condition dans leur boîte originale avec la preuve d'achat originale, les pièces et accessoires, dans les délais prescrits par le détaillant électronique duquel vous avez effectué votre achat.

INFORMATIONS DE GARANTIE

Ce canapé est couvert par une garantie limitée d'un an contre tout défaut de fabrication.*

*Veuillez lire les détails de la garantie limitée attentivement. Cette garantie concerne uniquement les défauts de fabrication et ne couvre PAS l'usure normale ou les dommages résultant d'une utilisation inappropriée.

DÉTAIL DE LA GARANTIE

1. Assurez-vous d'enregistrer votre produit sur www.mellow-home.com/help/register pour recevoir la garantie et les informations sur le produit les plus à jour.
2. La garantie limitée d'un an de votre canapé pour les défauts de fabrication commence le jour de l'achat. Aucune garantie ne sera honorée sans la facture originale. La garantie et la responsabilité financière du fabricant s'appliquent seulement sur les produits eux-mêmes.
3. Les défauts de fabrication peuvent inclure des circonstances où le produit se brise lors d'une utilisation normale et par conséquent ne fournit pas le soutien approprié. Si vous trouvez un défaut de fabrication sur votre canapé, cessez de l'utiliser immédiatement et contactez le service à la clientèle de MELLOW.
4. Cette garantie s'applique uniquement si le produit a été utilisé de manière appropriée par les consommateurs qui l'ont acheté comme produit neuf d'un commerçant autorisé. Une utilisation appropriée est définie, mais pas limitée, à son utilisation sur une surface à niveau où toutes les pattes touchent au sol avec une distribution égale du poids et sans abus hors du commun de la part du consommateur. Cette garantie ne constitue pas un accord pour remplacer les autres pièces.
5. Si ce canapé ne fournit pas le résultat promis par la publicité dû aux défauts de fabrication, le fabricant va le réparer ou le remplacer à sa discrétion, se réserve le droit de substituer des matériaux ou modèles comparables et ne garantit pas que la pièce de remplacement s'agencera aux pièces existantes.
6. Si le produit doit être inspecté par le fabricant afin de déterminer une réclamation au titre de la garantie, le transport et le coût de retrait sera pris en charge par le consommateur.