











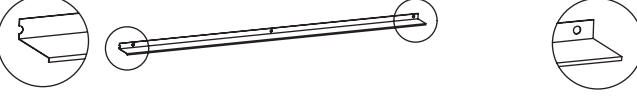
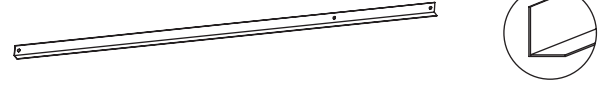

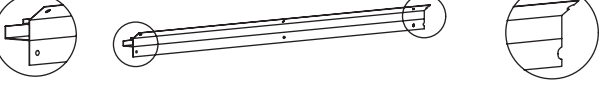
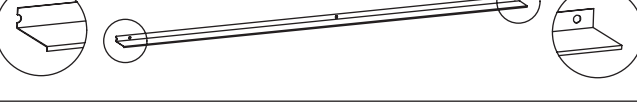
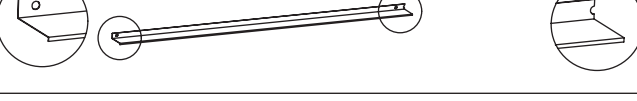
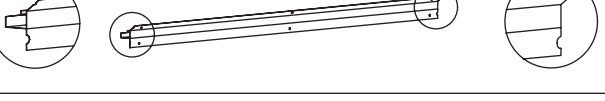

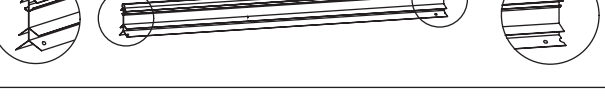

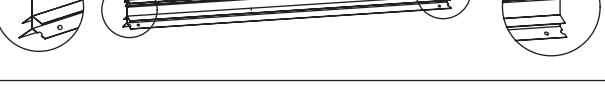



























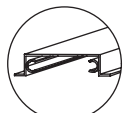





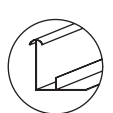

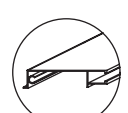

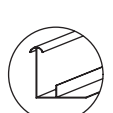







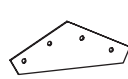

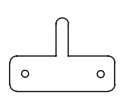

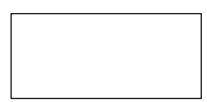





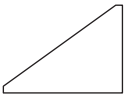

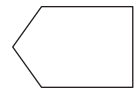
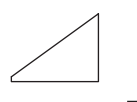
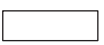





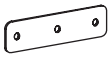
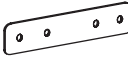
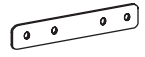

<p>Ax2</p> 	<p>O1x1</p>  <p style="text-align: right;">600 23.6</p>
<p>Bx2</p> 	<p>Px1</p> 
<p>Cx2</p> 	<p>Qx2</p> 
<p>Dx1</p> 	<p>Rx2</p> 
<p>Ex1</p> 	<p>Sx2</p> 
<p>Fx1</p> 	<p>Tx2</p> 
<p>Gx1</p> 	<p>Ux1</p> 
<p>Hx1</p> 	<p>Wx1</p> 
<p>Kx4</p> 	<p>Xx1</p> 
<p>Lx5</p> 	<p>Yx1</p> 
<p>Mx4</p> 	<p>Zx1</p> 
<p>Nx2</p> 	<p>AAx10</p> 
<p>Ox2</p>  <p style="text-align: right;">590 23.2</p>	<p>ABx10</p> 

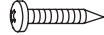
ACx1			APx1		
ADx1			AQx2		
BAx2			BEx2		
AEx1			ARx1		
AFx1			ASx2		
BDx1			ATx1		
BCx1			AUx1		
AGx1			AXx1		
AHx1			AYx4		
Alx1			AZx1		
AMx1			ax17		$\frac{1210 \times 605}{47.6 \times 23.8}$
ANx1			bx11		$\frac{1125 \times 605}{44.3 \times 23.8}$
AOx2			cx1		$\frac{575 \times 605}{22.6 \times 23.8}$

dx4  $\frac{445 \times 605}{17.5 \times 23.8}$	ex1  $\frac{588 \times 545}{23.1 \times 21.5}$	k1x1  $\frac{655 \times 605}{25.8 \times 23.8}$	gx1  $\frac{235 \times 605}{9.3 \times 23.8}$
hx1  $\frac{220 \times 605}{8.7 \times 23.8}$	ix2  $\frac{600 \times 605}{23.6 \times 23.8}$	jx2 	kx209 
nx8 	ox4 	px1 	qx1 
rx1 	A1x17 	B1x4 	C1x2 
D1x2 	F1x1  M6x $\frac{30}{1.2}$	F2x16  M5x $\frac{16}{0.6}$	F3x4  M4x $\frac{8}{0.3}$
F4x107  M6x $\frac{10}{0.4}$	F5x108  M6	F6x54  M5x $\frac{10}{0.4}$	F7x54  M5
		 mm inch x3	

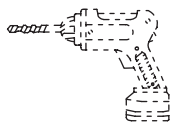
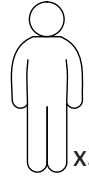
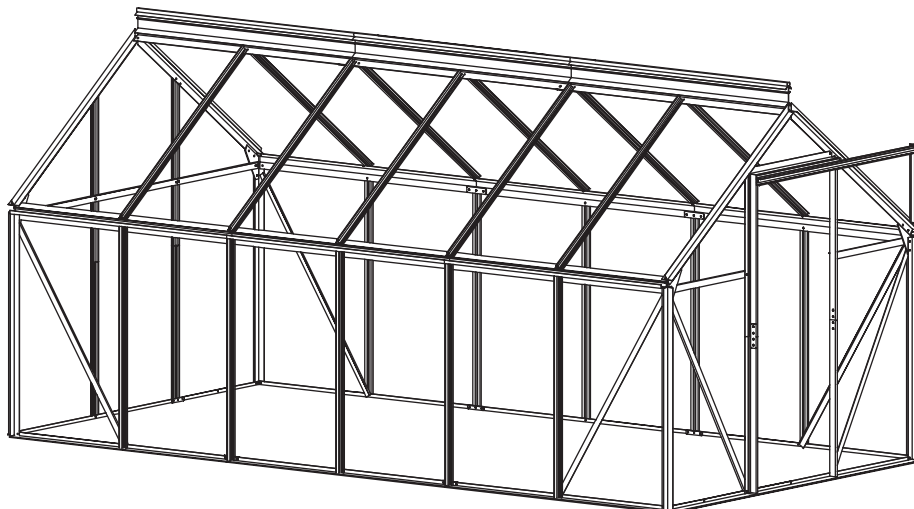

1

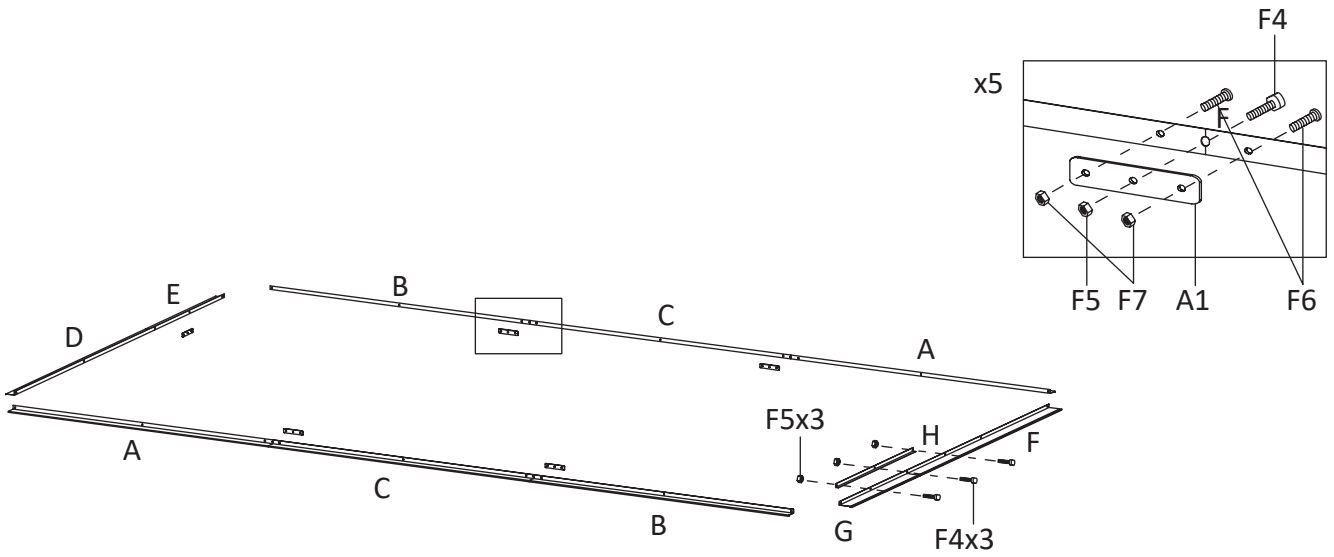

F5x8	F7x10
F4x8	F6x10

2

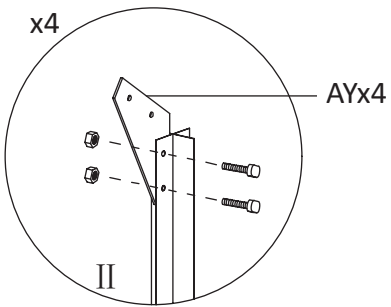
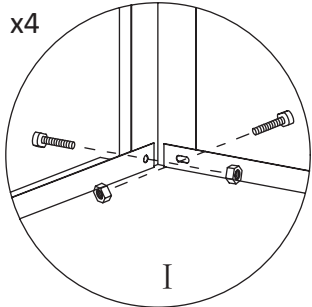
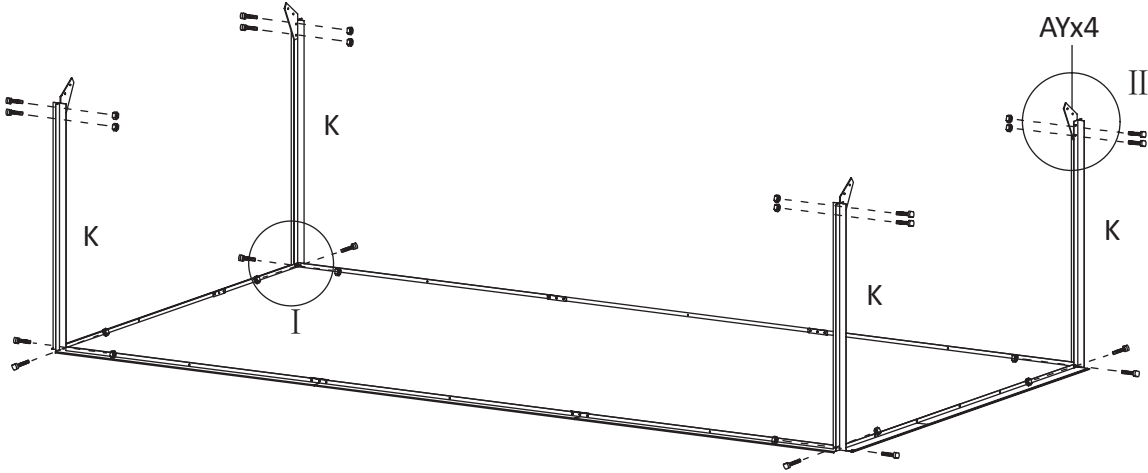

F5x16
F4x16

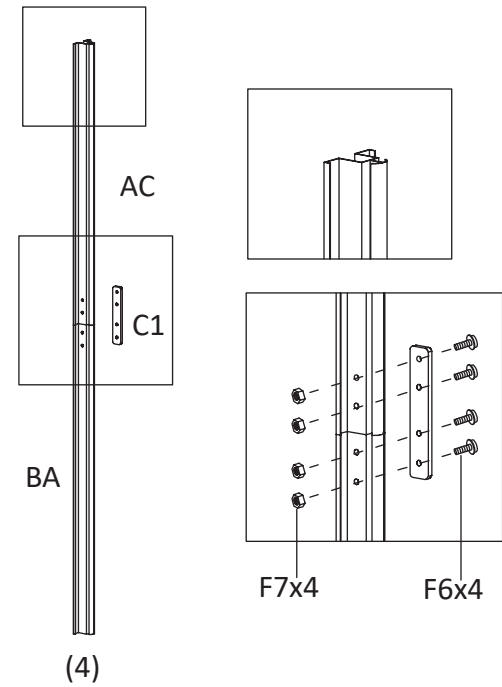
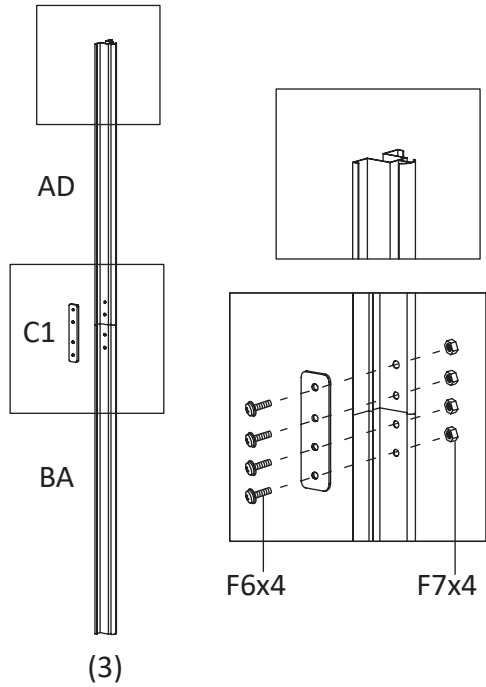
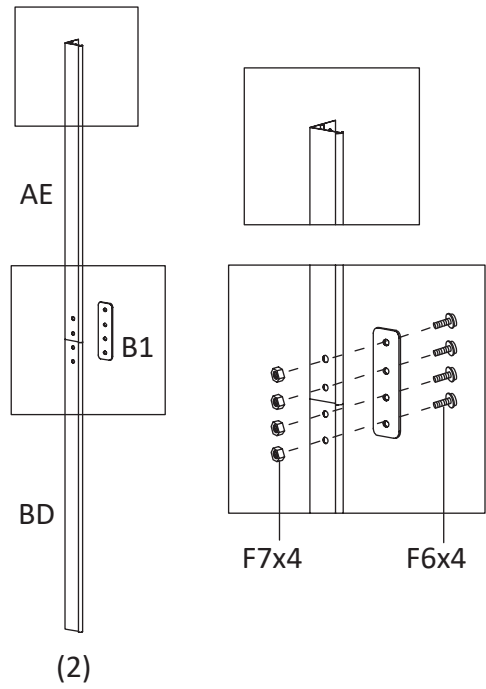
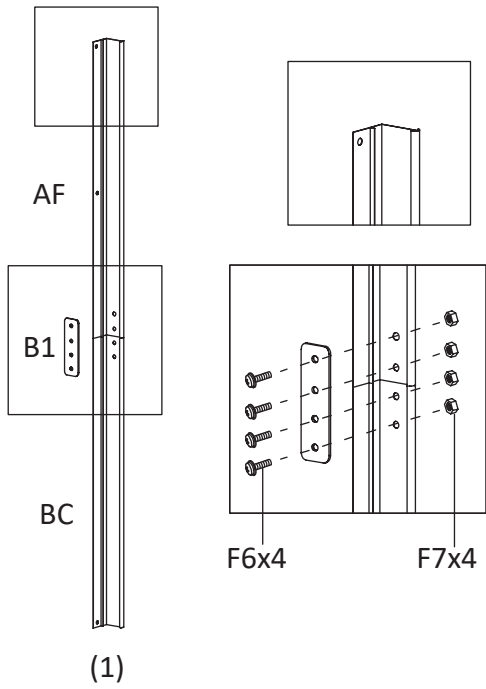

F7x16
F6x16

F5x14
F4x16

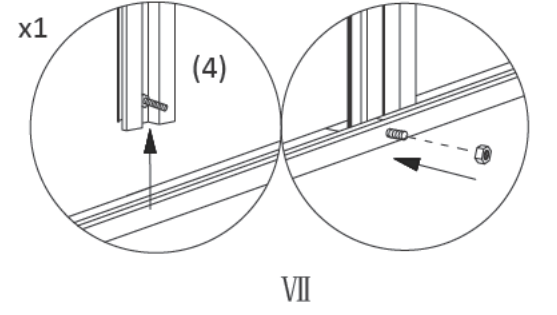
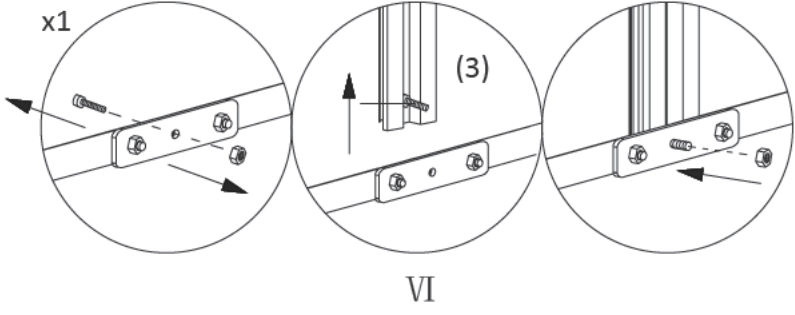
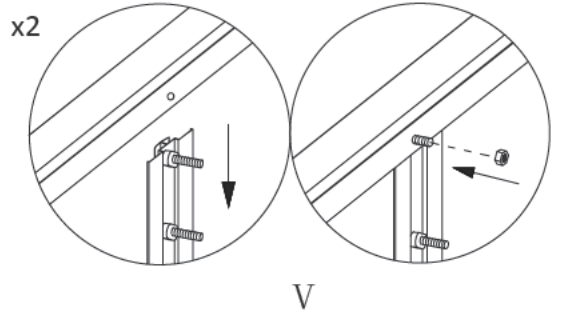
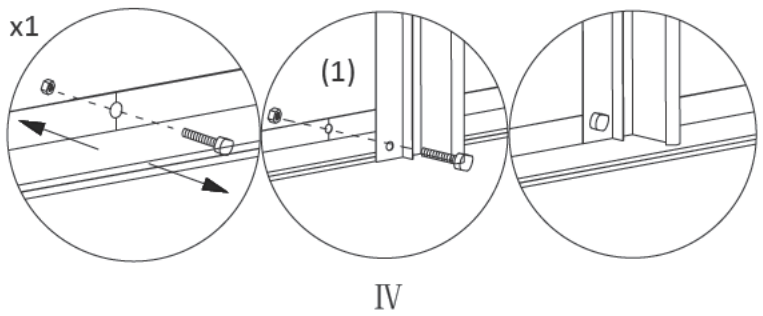
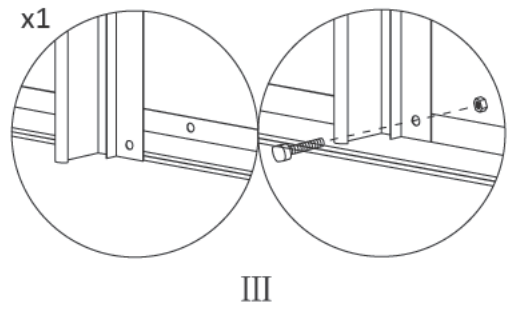
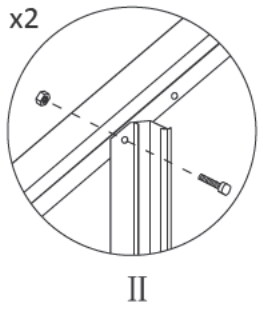
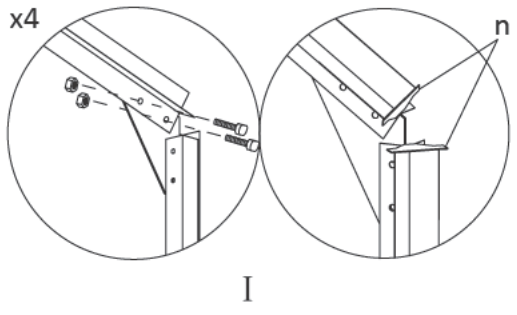
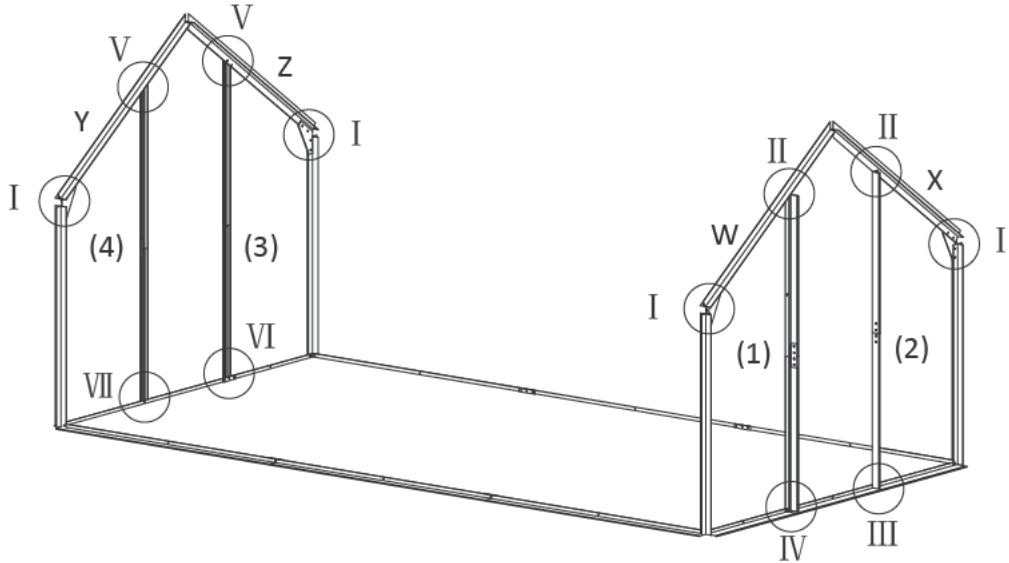

5

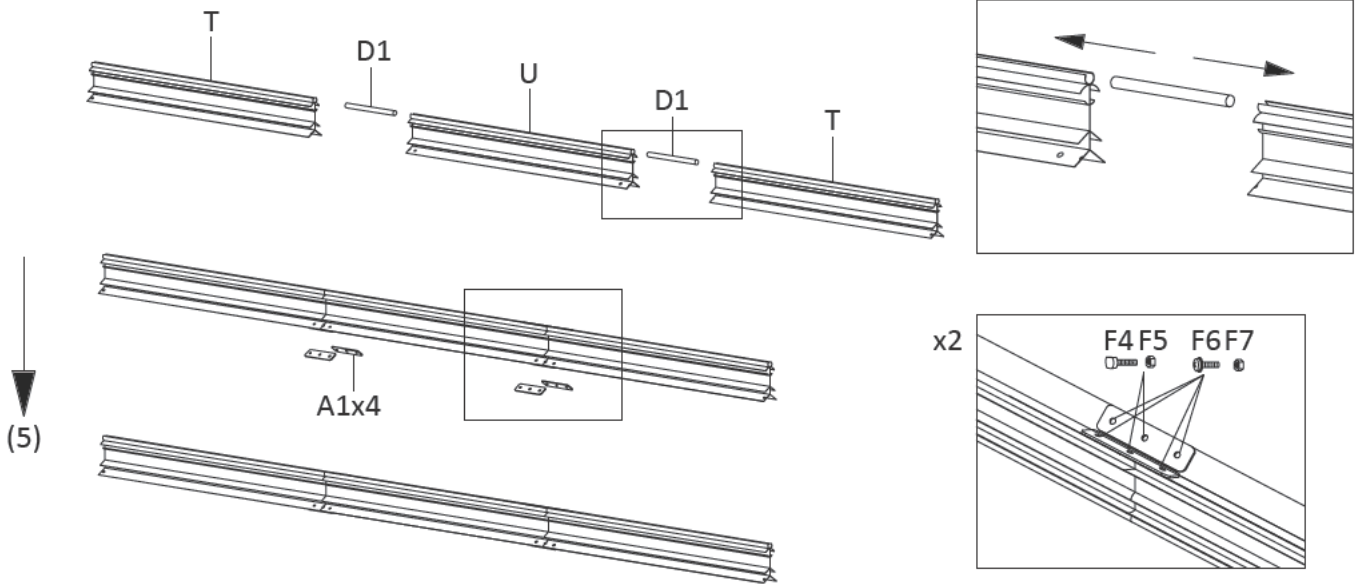

F4x4	F6x8
F5x4	F7x8

6 x2

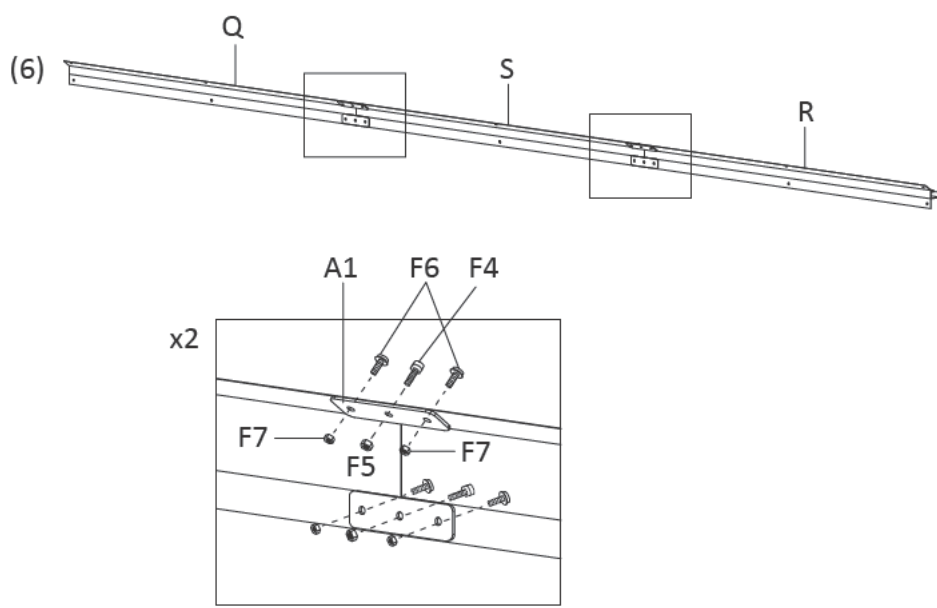

F7x16	F5x8
F6x16	F4x8

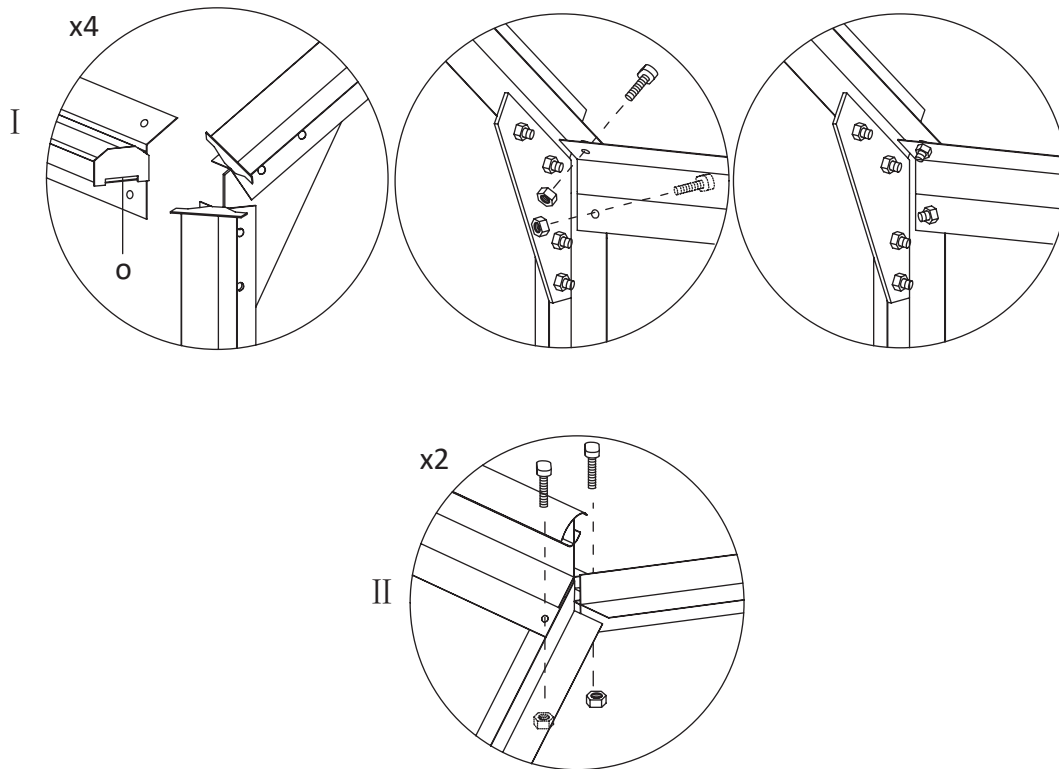
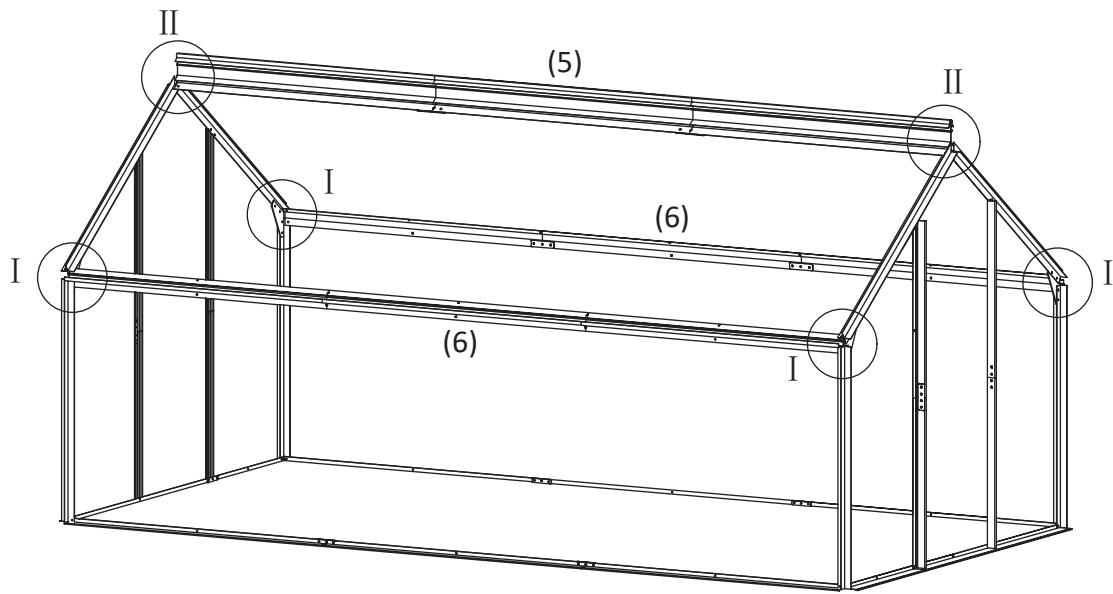

F5x12
F4x12

F5x12
F4x10

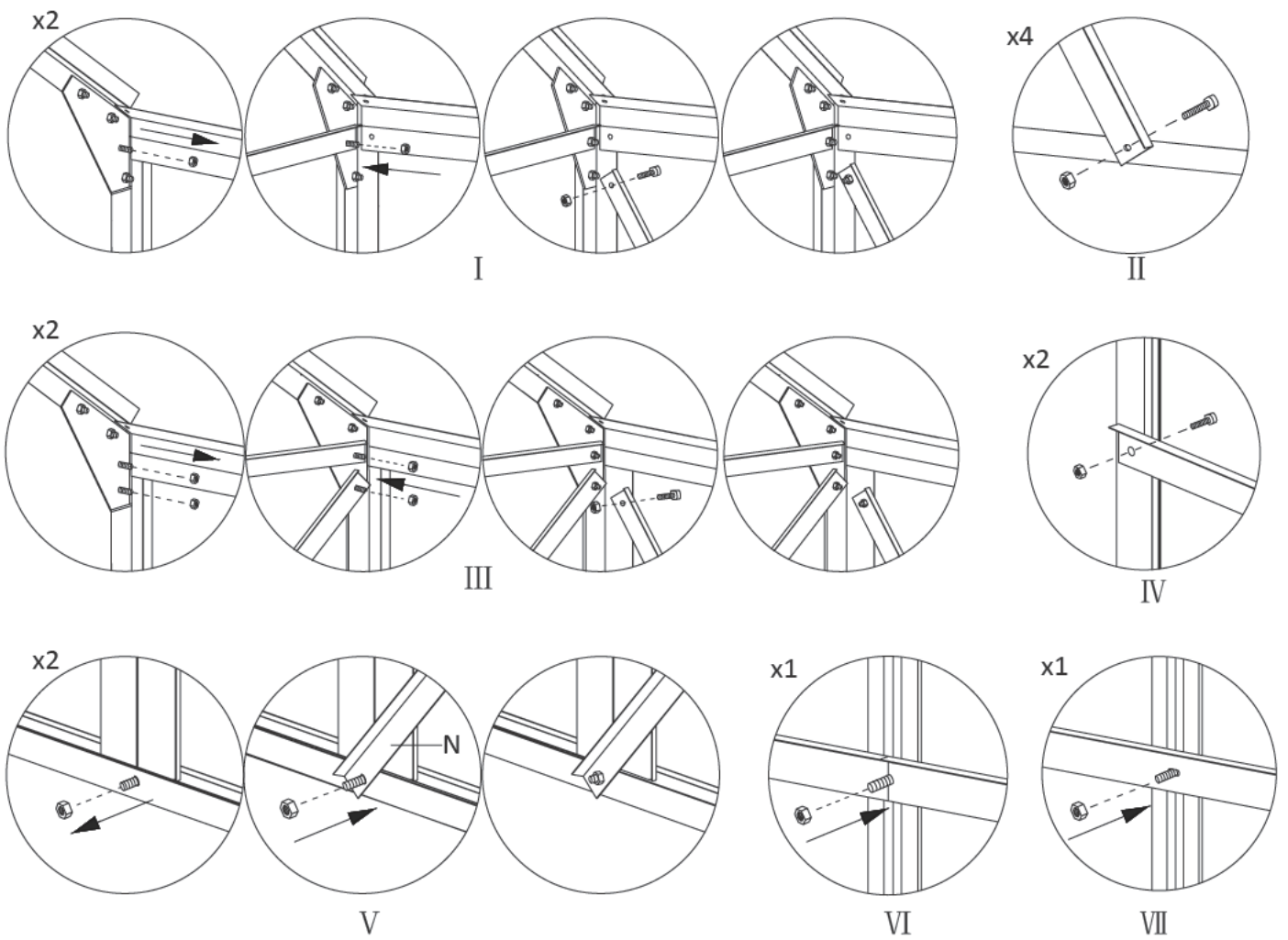
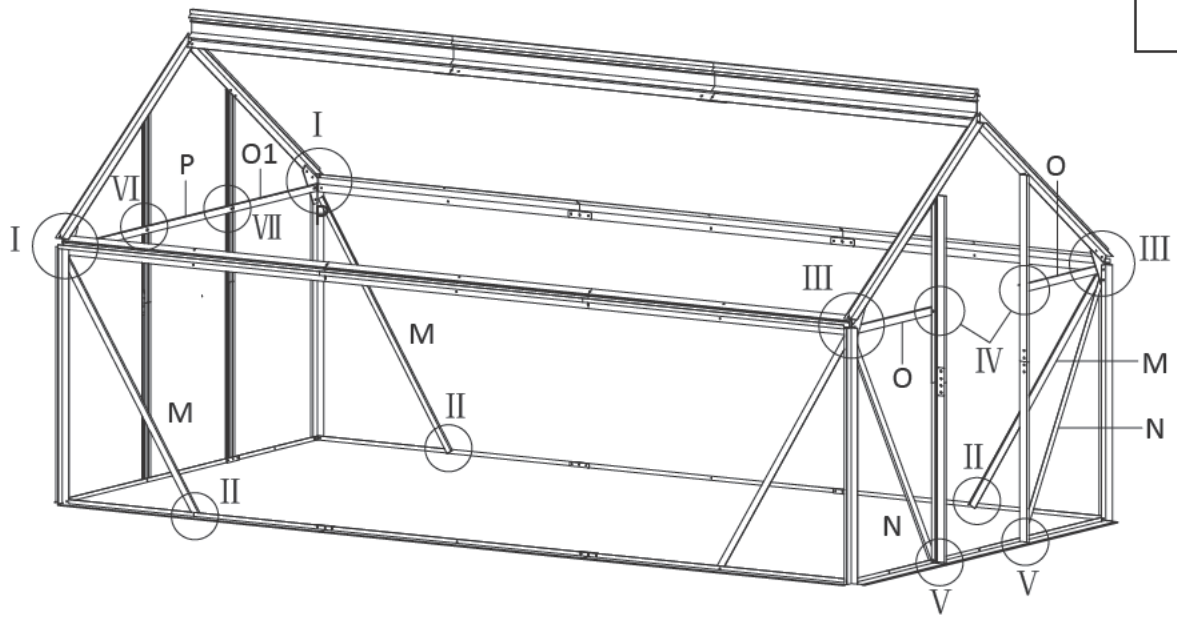

F5x20
F4x22

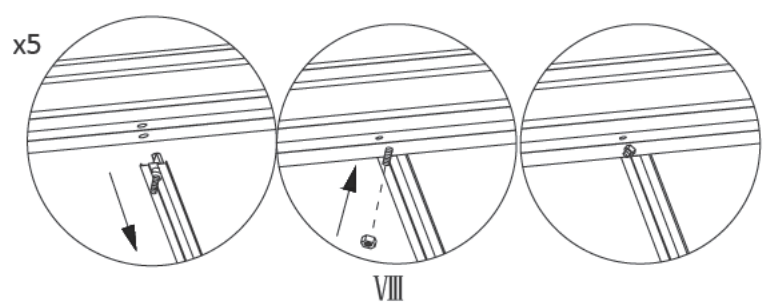
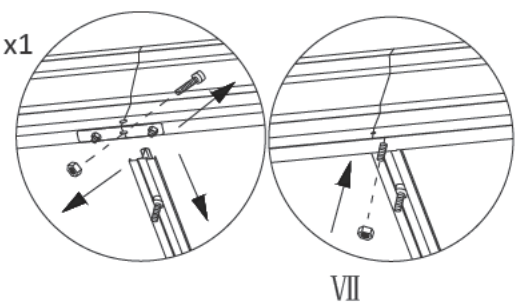
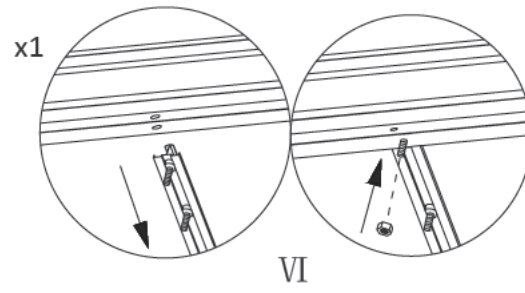
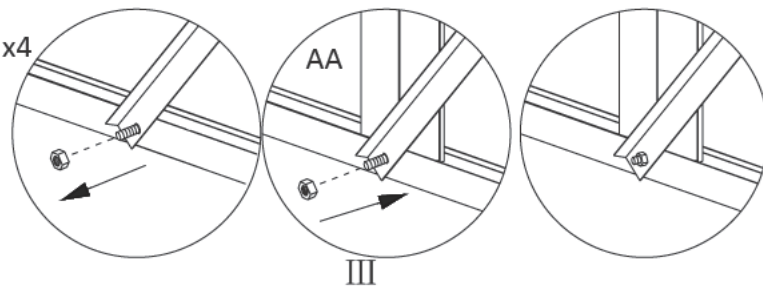
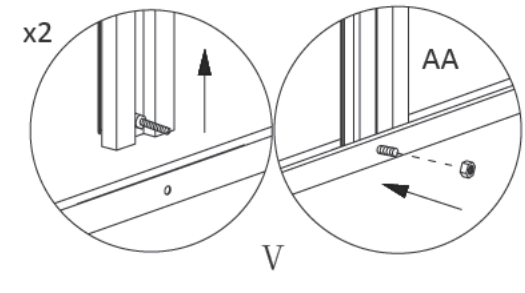
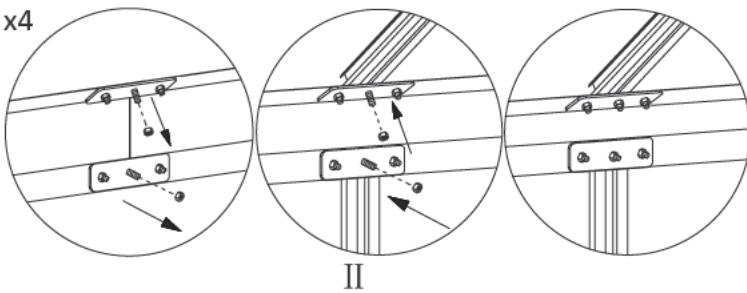
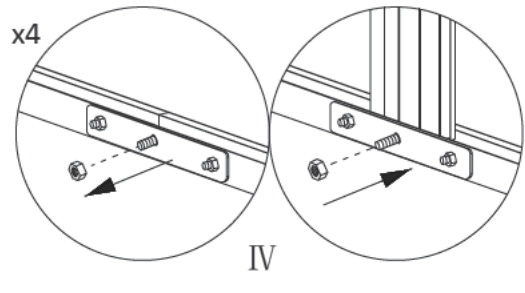
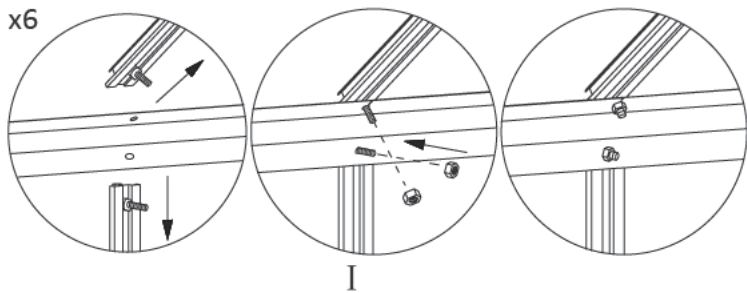
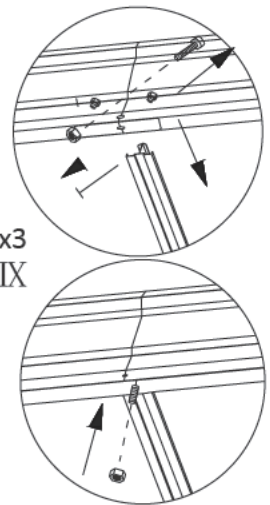
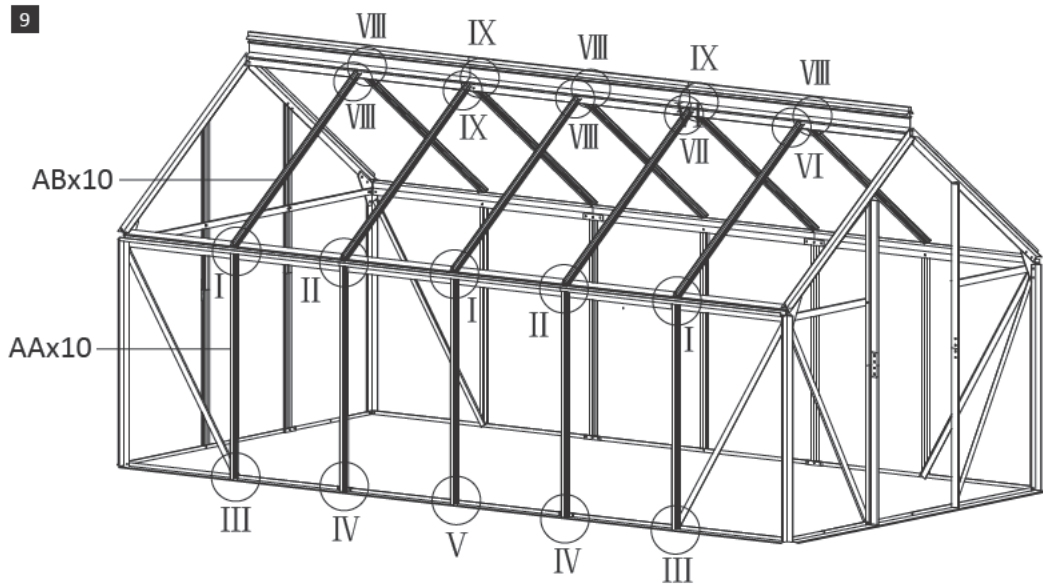

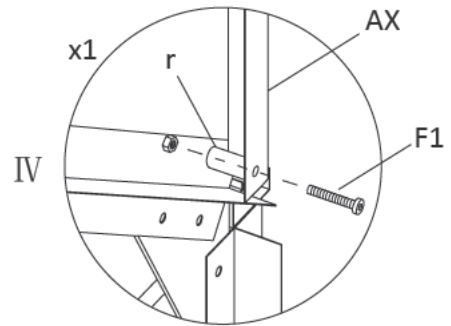
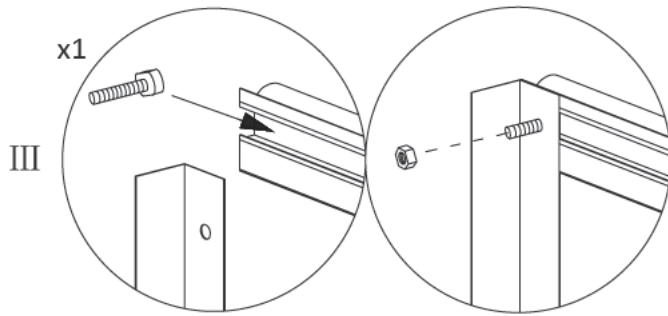
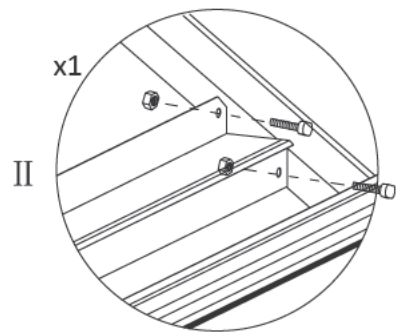
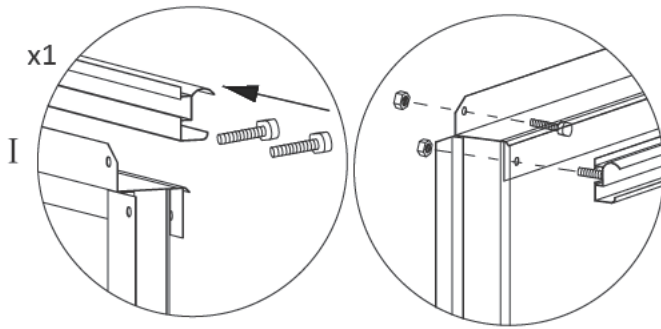
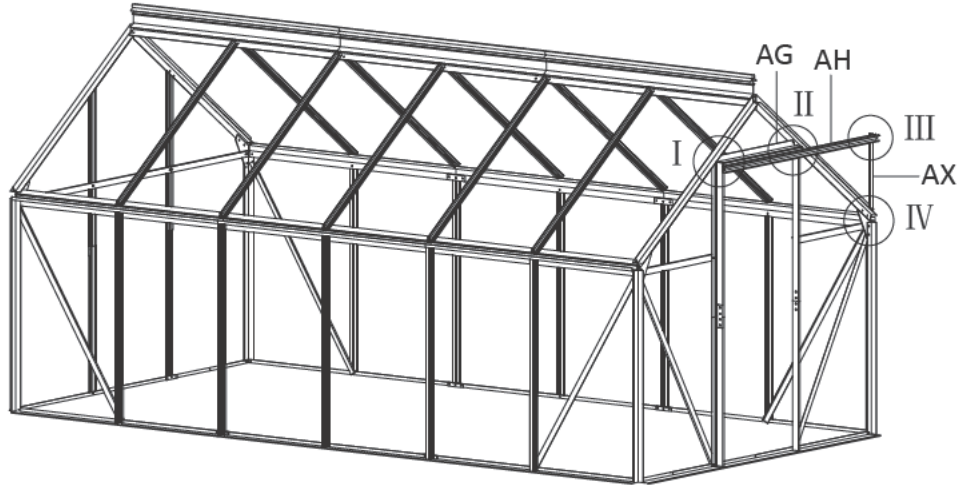

F5x6
F4x5
F1x1

11

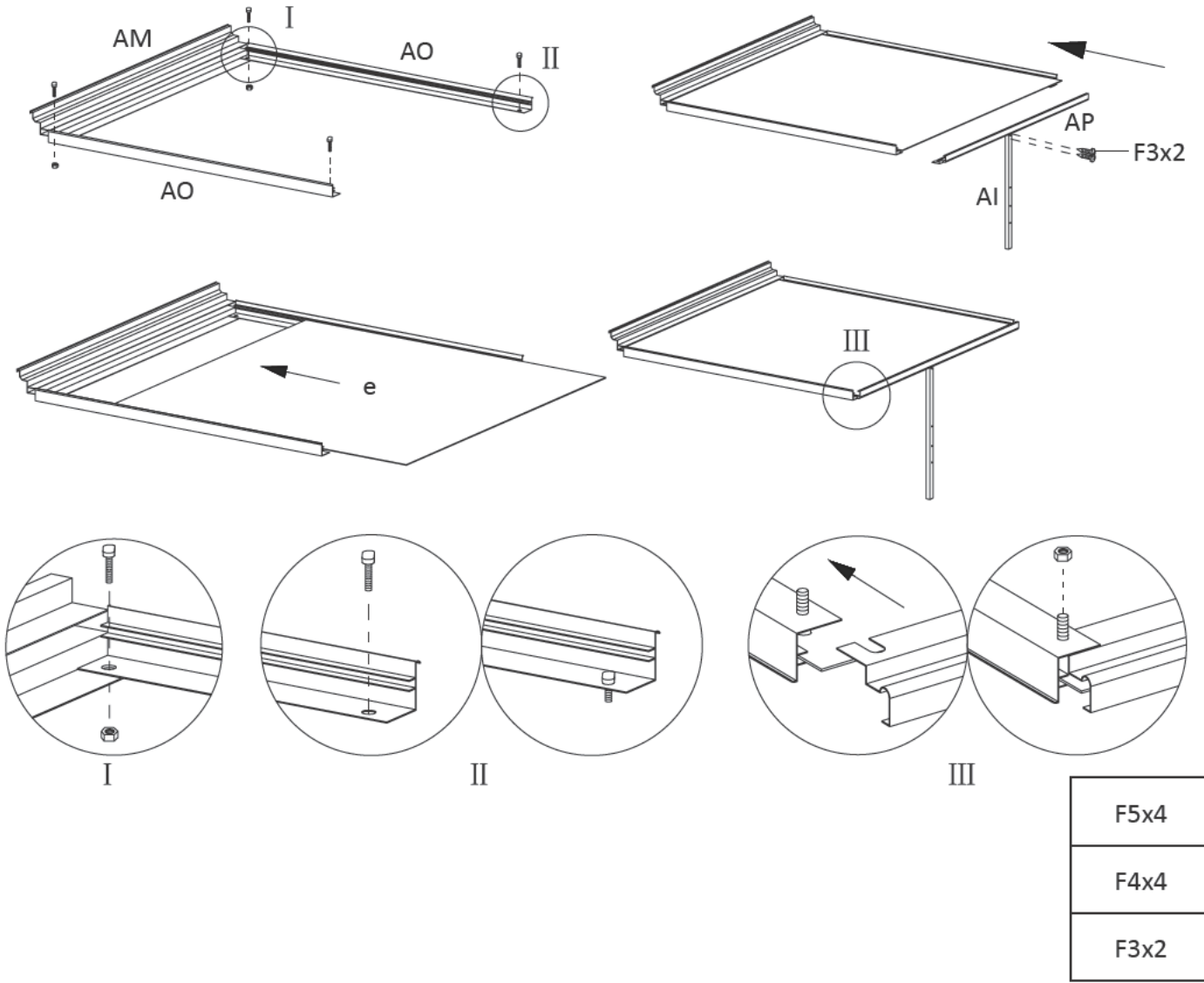

12

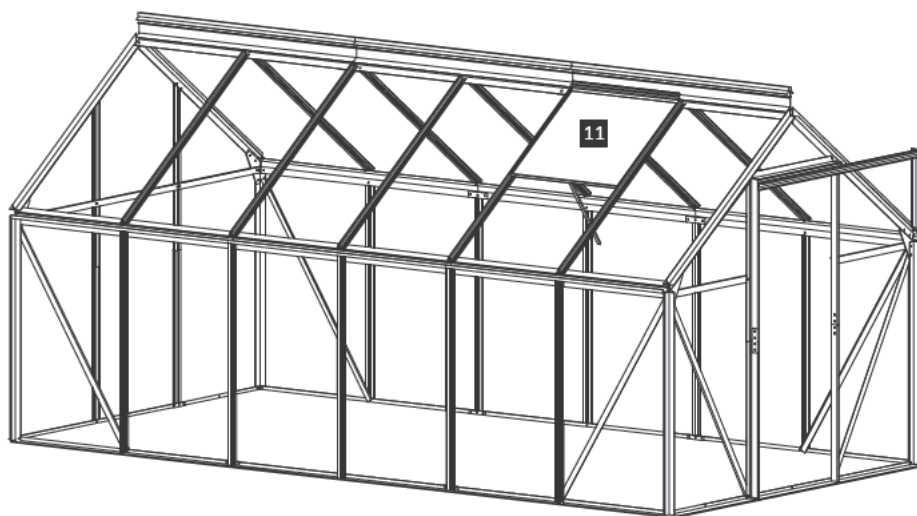

13

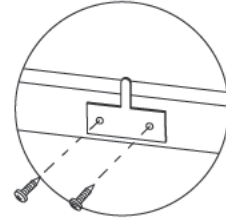
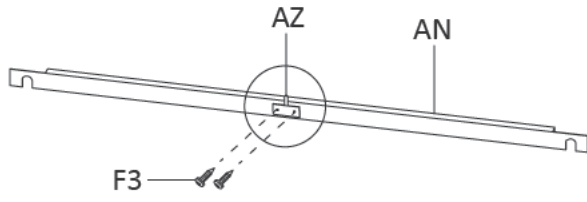

F3x2

14

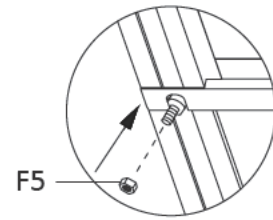
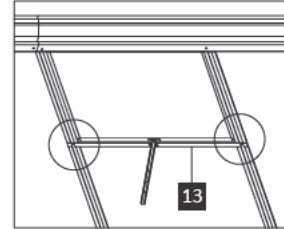
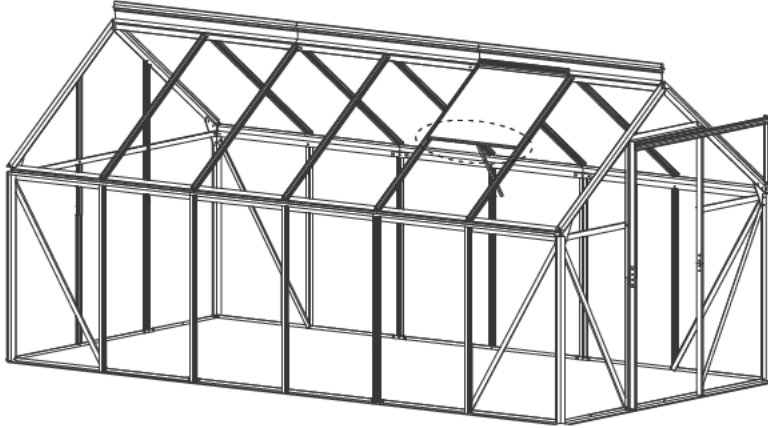

F5x2

15

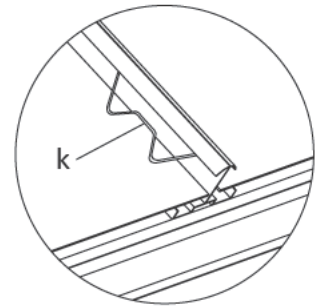
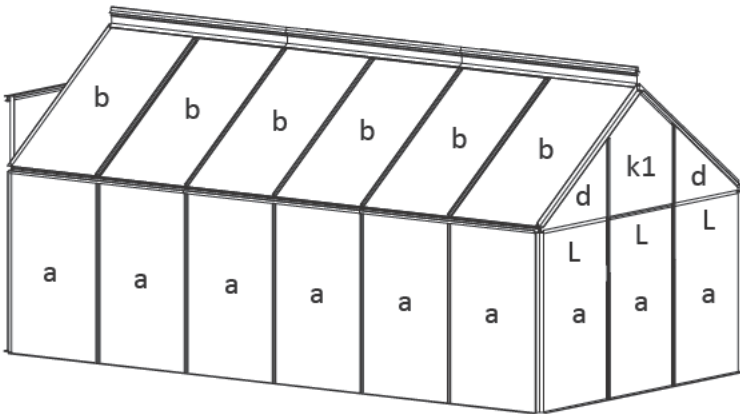
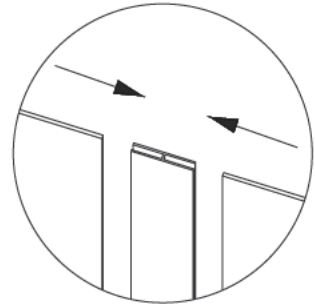
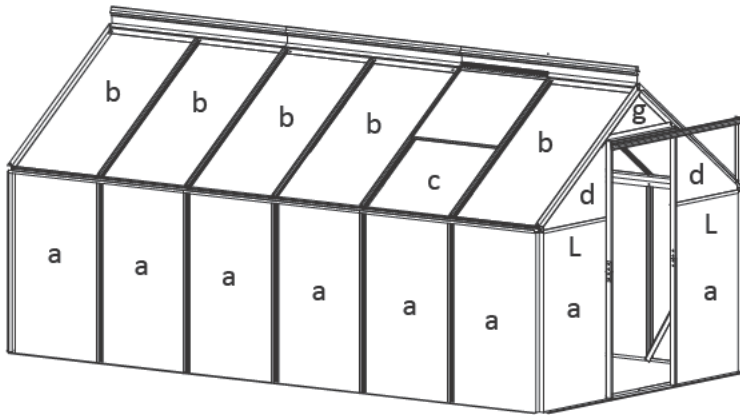

16

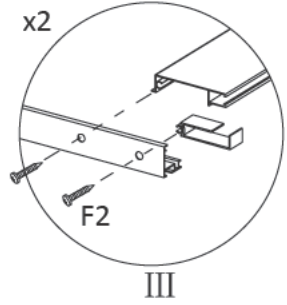
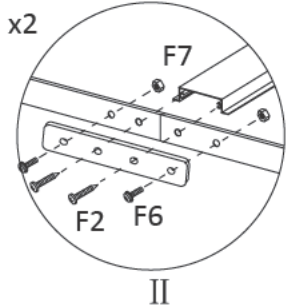
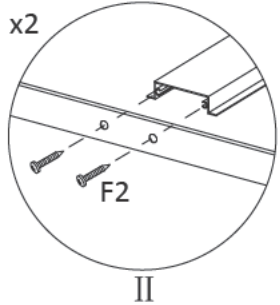
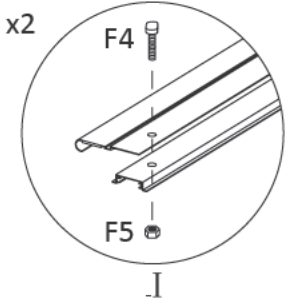
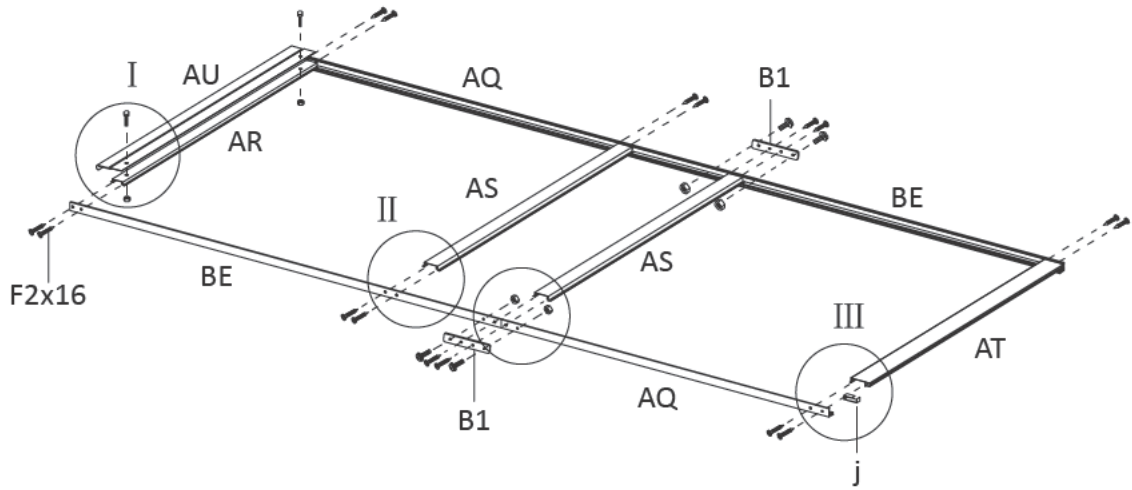

F7x4
F6x4
F5x2
F4x2
F2x16

17

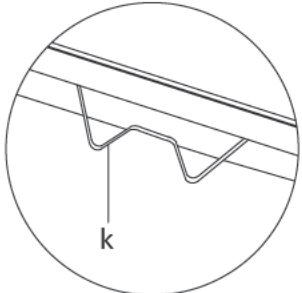
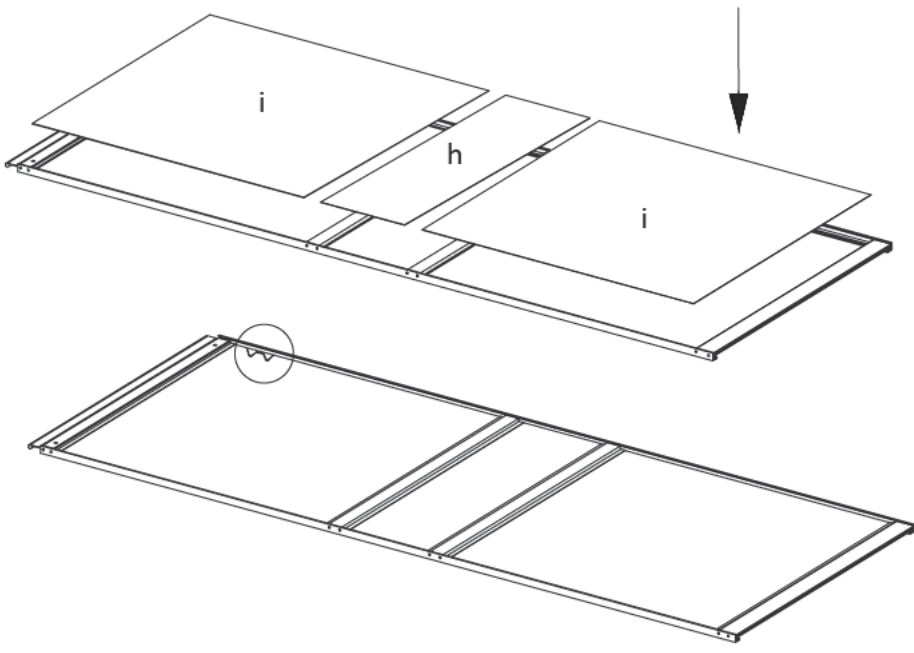



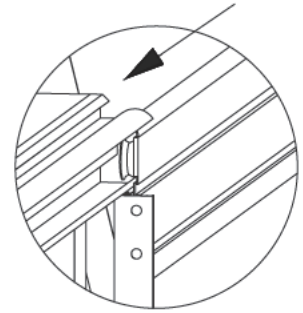
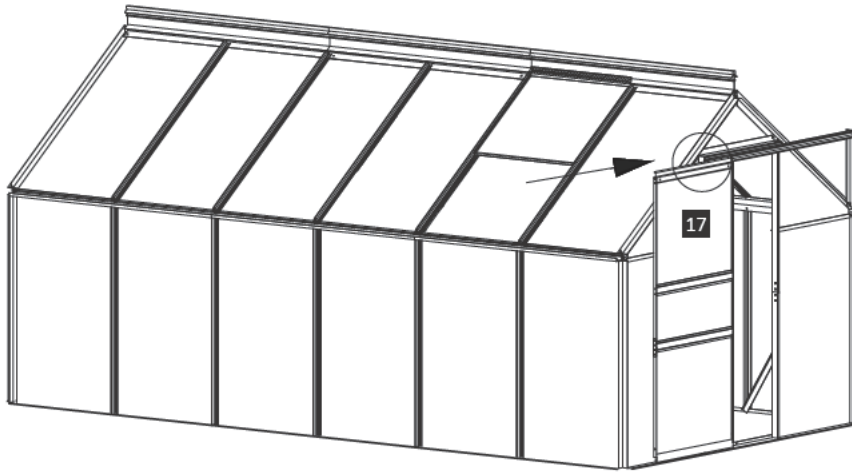



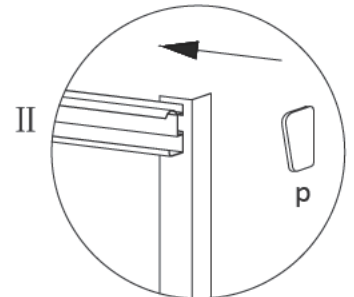
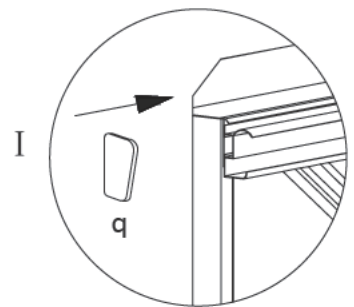
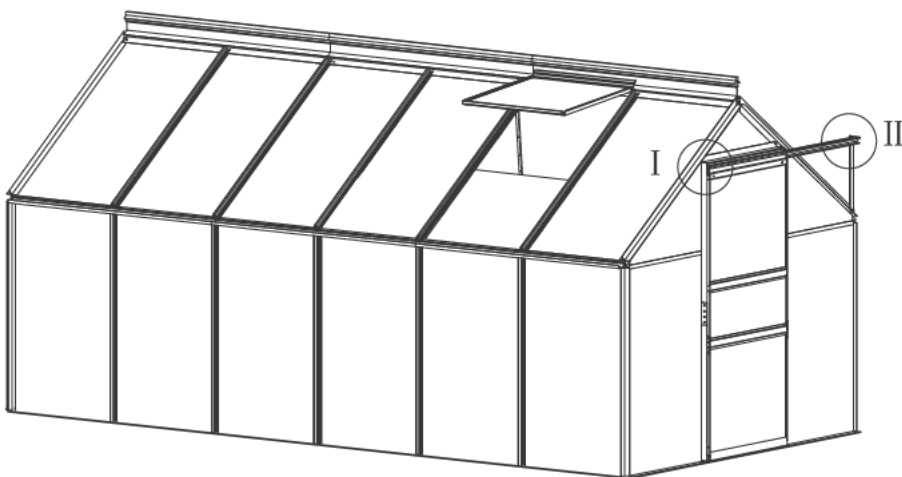

18



19



BGx4 	BHx2 	BJx6 	BLx40  M5x $\frac{10}{0.4}$
BFx4 	Blx4 	BKx18 	BMx8 

20

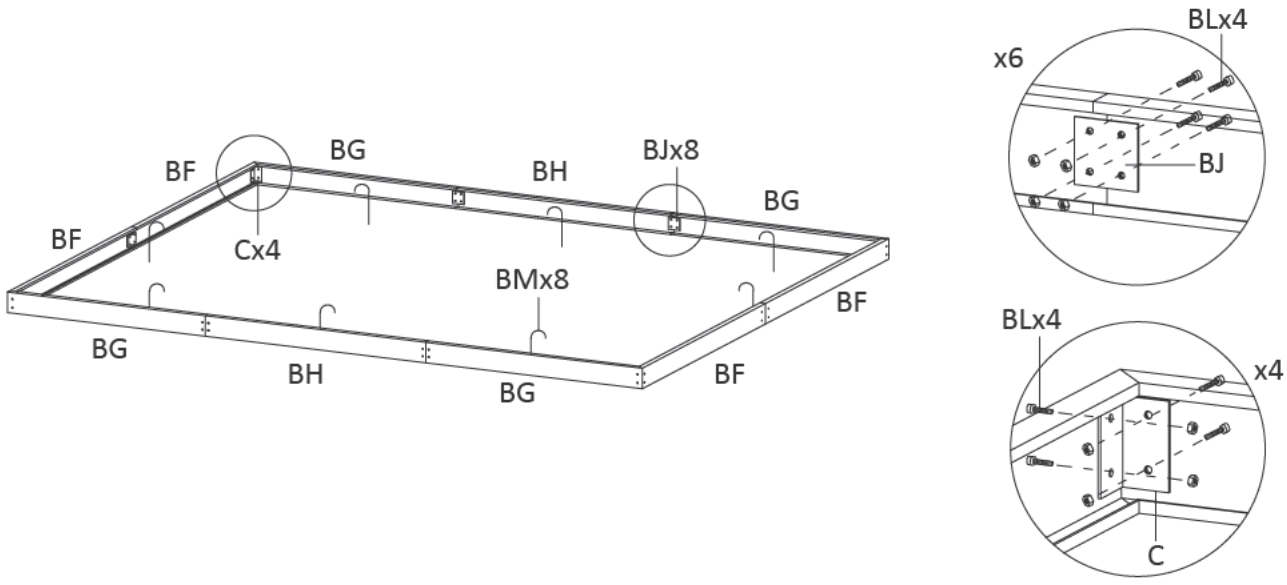

21

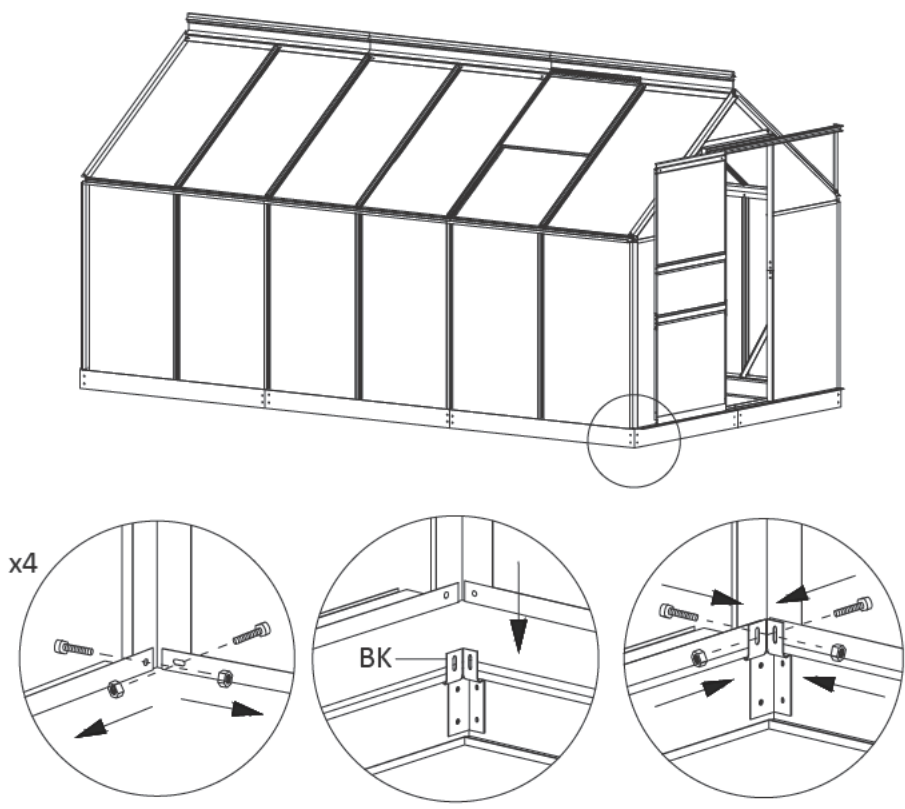

EN

1 Warnings and personal safety

- Please wear safety glasses, gloves, safety shoes, and a helmet (head protection) when you install the greenhouse. Do not install the greenhouse during extreme weather conditions such as strong winds or low temperatures.
- Do not allow children and pets in the assembly area.
- Please ensure that the product is only assembled by people with the appropriate skills
- Familiarise yourself with the applicable safety and construction regulations.
- A permit might be required to erect the greenhouse. Please consult your local authorities.
- The greenhouse must be built on a level surface.

- It is recommended to secure the greenhouse to an immovable object or to the ground.
- Keep roof clean of snow and leaves. Heavy amounts of snow on roof can damage the greenhouse.
- Keep doors closed to prevent wind damage.
- Do not stand on the roof.
- RISK OF INJURY! Ensure that all parts are intact and assembled correctly. Risk of injury if assembled incorrectly. Damaged parts can affect safety and function.
- Keep flames and heat sources away from this product.

2 Maintenance and cleaning

Please check all screws from time to time. Tighten the screws in case of any loose connection.

DE

1 Warnung und persönliche Sicherheit

- Bitte tragen Sie bei der Installation des Gewächshauses eine Schutzbrille, Handschuhe, Sicherheitsschuhe und einen Helm (Kopfschutz). Installieren Sie das Gewächshaus nicht bei extremen Wetterbedingungen wie starkem Wind oder sehr niedrigen Temperaturen.
- Lassen Sie keine Kinder und Haustiere in den Aufenthaltsbereich.
- Stellen Sie bitte sicher, dass das Produkt nur von Personen mit den einschlägigen Fähigkeiten montiert wird.
- Machen Sie sich mit den geltenden Sicherheits- und Bauvorschriften vertraut.
- Möglicherweise ist für die Errichtung des Gewächshauses eine Genehmigung erforderlich. Bitte wenden Sie sich diesbezüglich an Ihre örtlichen Behörden.
- Das Gewächshaus muss auf einer stabilen, ebenen Fläche aufgestellt werden.

- Es wird empfohlen, das Gewächshaus an einem festen Untergrund oder am Boden zu befestigen.
- Dach frei von Schnee und Laub halten. Große Schneemengen auf dem Dach können das Gewächshaus beschädigen.
- Halten Sie die Türen geschlossen, um Windschäden zu vermeiden.
- Stehen Sie nicht auf dem Dach.
- VERLETZUNGSGEFAHR! Stellen Sie sicher, dass alle Teile intakt und fachkundig montiert sind. Bei falscher Montage besteht Verletzungsgefahr. Beschädigte Teile können die Sicherheit und Funktion beeinträchtigen.
- Halten Sie Feuer- und Wärmequellen von diesem Produkt fern.

2 Pflege und Reinigung

Bitte überprüfen Sie von Zeit zu Zeit alle Schrauben. Ziehen Sie die Schrauben fest, falls sie lose sind.

FR

1 Avertissements et sécurité personnelle

- Veuillez porter des lunettes de sécurité, des gants, des chaussures de sécurité et un casque (protection de la tête) lorsque vous installez la serre. N'installez pas la serre pendant des conditions climatiques extrêmes comme des vents forts ou des températures basses.
- Ne pas laisser les enfants et les animaux de compagnie près de la zone d'assemblage.
- Assurez-vous que le produit n'est assemblé que par des personnes possédant les compétences appropriées.
- Familiarisez-vous avec les règles de sécurité et de construction applicables.
- Un permis de construction peut être requis pour ériger la serre. Veuillez consulter les autorités locales.
- La serre doit être érigée sur une surface plane.
- Il est recommandé de fixer la serre à un objet fixe ou au sol.

- Gardez le toit propre de la neige et des feuilles. Des grandes quantités de neige sur le toit peuvent endommager la serre.
- Gardez les portes fermées afin d'éviter les dommages dus au vent.
- Ne pas marcher sur le toit.
- RISQUE DE BLESSURES ! Assurez-vous que toutes les pièces sont intactes et assemblées correctement. Risque de blessures en cas d'assemblage incorrect. Les pièces endommagées peuvent affecter la sécurité et le fonctionnement.
- Garder toutes les sources de flammes et de chaleur loin de ce produit.

2 Entretien et nettoyage

Veuillez vérifier toutes les vis de temps en temps. Serrer les vis en cas de desserrage.

NL

1 Waarschuwingen en persoonlijke veiligheid

- Draag een veiligheidsbril, handschoenen, veiligheidsschoenen en helm (hoofdbescherming) wanneer u de kas installeert. Installeer de kas niet in extreme weersomstandigheden, zoals sterke wind of lage temperaturen.
- Sta kinderen en huisdieren niet toe in het montagegebied.
- Het product mag alleen gemonteerd worden door mensen met de juiste vaardigheden.
- Maak uzelf vertrouwd met de geldende veiligheids- en bouwvoorschriften.
- Een vergunning kan nodig zijn om de kas te mogen plaatsen. Raadpleeg uw lokale autoriteiten.
- De kas moet op een vlak oppervlak worden geplaatst.
- Het wordt aanbevolen om de kas vast te maken aan een niet-verplaatsbaar object of de grond.

- Houd het dak vrij van sneeuw en bladeren. Grote hoeveelheden sneeuw op het dak kunnen de kas beschadigen.
- Houd de deuren gesloten om windschade te voorkomen.
- Sta niet op het dak.
- VERWONDINGSGEVAAR! Zorg ervoor dat alle onderdelen intact en correct gemonteerd zijn. Gevaar voor verwondingen indien verkeerd gemonteerd. Beschadigde onderdelen kunnen de veiligheid en werking beïnvloeden.
- Houd alle vlammen en hittebronnen uit de buurt van dit product.

2 Onderhoud en schoonmaak

Controleer de schroeven regelmatig. Draai de schroeven aan in geval van losse verbindingen.

IT

1 Avvertenze e sicurezza personale

- Indossare occhiali di sicurezza, guanti, scarpe antinfortunistiche e casco (protezione per la testa) quando si installa la serra. Non installarla se si verificano condizioni climatiche estreme come forti venti o basse temperature.
- Non permettere a bambini e animali domestici di avvicinarsi all'area di assemblaggio.
- Assicurarsi che il prodotto venga assemblato esclusivamente da persone con l'appropriata competenza
- Familiarizzare con le norme di sicurezza e di costruzione in vigore.
- Prima di erigere la serra potrebbe essere necessario ottenere un permesso di costruzione. Si prega di consultare le autorità locali competenti a riguardo.
- La serra deve essere costruita su una superficie piana.
- Si raccomanda di fissare la serra ad un oggetto immobile o al suolo.

- Mantenerne il tetto sgombro da neve e foglie. Grandi quantità di neve sul tetto possono danneggiare la serra.
- Mantenerne le porte chiuse per evitare danni causati dal vento.
- Non salire in piedi sul tetto.
- RISCHIO DI LESIONI! Assicurarsi che tutte le parti siano integre e assemblate correttamente. È presente un rischio di lesioni qualora venga montato in modo errato. Le parti danneggiate possono influire sulla sicurezza e sul funzionamento.
- Tenere fiamme e fonti di calore lontane da questo prodotto.

2 Manutenzione e pulizia

Si prega di controllare di tanto in tanto tutte le viti e di stringerle nel caso siano allentate.

PL

1 Ostrzeżenia i bezpieczeństwo osobiste

- Podczas montażu szklarni należy nosić okulary ochronne, rękawice, obuwie ochronne i kask (ochronę głowy). Nie montuj szklarni w ekstremalnych warunkach pogodowych, takich jak silne wiatry i niskie temperatury.
- Nie dopuszczaj dzieci i zwierząt do obszaru montażu.
- Upewnij się, że produkt jest montowany przez osoby posiadające odpowiednie umiejętności
- Zapoznaj się z obowiązującymi przepisami budowlanymi i zasadami bezpieczeństwa.
- Do postawienia szklarni może być wymagane pozwolenie na budowę. Skonsultuj się z lokalnymi władzami.
- Szklarnię należy zbudować na równym podłożu.

- Zaleca się przymocowanie szklarni do nieruchomego obiektu lub podłoża.
- Oczyszczaj dach ze śniegu i liści. Duża ilość śniegu na dachu może prowadzić do uszkodzenia szklarni.
- Zamykaj drzwi, aby zapobiec uszkodzeniom przez wiatr.
- Nie stawaj na dachu.
- RYZYKO ZRANIENIA! Upewnij się, że wszystkie części są nienaruszone i poprawnie zamocowane. Niepoprawny montaż powoduje ryzyko obrażeń. Uszkodzone części mogą mieć wpływ na bezpieczeństwo i działanie produktu.
- Trzymaj wszystkie źródła ognia i ciepła z dala od tego produktu.

2 Konserwacja i czyszczenie

Od czasu do czasu należy sprawdzać, czy śruby są dobrze dokręcone i dokręcać je, jeżeli się poluzowały.

SE

1 Varningar och personlig säkerhet

- Vänligen använd skyddsglasögon, handskar, säkerhetsskor och hjälm (huvudskydd) när du installerar växthuset. Installera inte produkten under extrema väderförhållanden som stark vind eller låga temperaturer.
- Låt inte barn och husdjur vistas i monteringsområdet.
- Säkerställ att produkten endast monteras av personer med rätt kunskaper
- Bekanta dig med förordningar för säkerhet och konstruktion.
- Ett bygglov kan krävas för att sätta upp växthuset. Vänligen kontakta din lokala myndighet.
- Växthuset måste byggas på en plan yta.

- Det rekommenderas att säkra växthuset till ett fast föremål eller till marken.
- Håll taket fritt från snö och löv. Tunga mängder snö på taket kan skada växthuset.
- Ha dörrar stängda för att förhindra vindskador.
- Stå inte på taket.
- RISK FÖR PERSONSKADA! Säkerställ att alla delar är oskadade och korrekt monterade. Risk för personskada om de monteras felaktigt. Skadade delar kan påverka säkerheten och funktionen.
- Håll flammor och värmeällor borta från denna produkt.

2 Underhåll och rengöring

Kontrollera alla skruvar då och då. Dra åt skruvarna vid eventuell lossning.

ES

1 Advertencias y seguridad personal

- Póngase gafas, guantes, zapatos de seguridad y casco (protección para la cabeza) cuando instale el invernadero. No instale el invernadero durante condiciones climáticas extremas como fuertes vientos o bajas temperaturas.
- No permita que haya niños o mascotas en la zona de montaje.
- Asegúrese de que el producto solo se monta por personal con las destrezas adecuadas.
- Familiarícese con las normas de seguridad y construcción aplicables.
- Podría requerirse un permiso para erigir el invernadero. Por favor consulte a las autoridades locales.
- El invernadero se debe construir sobre una superficie nivelada.
- Se recomienda asegurar el invernadero a un objeto inamovible o al suelo.
- Mantenga el techo limpio de nieve y hojas. Grandes cantidades de nieve en el techo pueden dañar el

- invernadero.
- Mantenga las puertas cerradas para evitar daños por el viento.
- No se suba al techo.
- ¡RIESGO DE LESIONES! Compruebe que todas las piezas están intactas y correctamente montadas. Existe riesgo de lesiones si se montan de forma incorrecta. Las piezas dañadas pueden afectar a la seguridad y el funcionamiento.
- Mantenga todas las fuentes de calor y llamas alejadas de este producto.

2 Mantenimiento y limpieza

Por favor, revise todos los tornillos de vez en cuando. Apriete los tornillos en caso de cualquier conexión suelta.

DK

1 Advarsler og personlig sikkerhed

- Anvend sikkerhedsbriller, handsker, sikkerhedssko og hjelm (hovedbeskyttelse), når du monterer drivhuset. Monter ikke drivhuset under ekstreme vejrforhold såsom kraftig vind eller lave temperaturer.
- Lad ikke børn og kæledyr opholde sig i nærheden, når skuret monteres.
- Sørg for, at produktet kun samles af personer med de rette færdigheder
- Vær opmærksom på de gældende sikkerheds- og bygningsregler.
- Det kan være nødvendigt med en byggetilladelse for at opføre drivhuset. Kontakt de lokale myndigheder.
- Drivhuset skal bygges på et plant underlag.
- Det anbefales at fastgøre drivhuset til en ubevægelig genstand eller til jorden.

- Sørg for at holde taget frit for sne og blade. Store mængder sne på taget kan skade drivhuset.
- Hold dørene lukkede for at forhindre vindskader.
- Stå ikke på taget.
- RISIKO FOR PERSONSKADE! Sørg for, at alle dele er intakte og monteret korrekt. Der er fare for personskaade, hvis monteringen er forkert. Beskadede dele kan påvirke sikkerhed og funktion.
- Hold flammer og varmekilder væk fra dette produkt.

2 Vedligeholdelse og rengøring

Efterse alle skrueerne med jævne mellemrum. Efterspænd skrueerne, hvis de er løse.

NO

1 Advarsler og personlig sikkerhet

- Vennligst bruk vernebriller, hansker, vernesko og hjelm (hodebeskyttelse) når du installerer produktet.
- Ikke installer produktet under ekstreme værforhold som sterke vinder eller lave temperaturer.
- Ikke tillat barn og kjæledyr i monteringsområdet.
- Sørg for at produktet kun monteres av personer med riktig kompetanse
- Gjør deg kjent med gjeldende sikkerhets- og konstruksjonsforskrifter.
- Det kan kreves byggetillatelse for å sette opp drivhuset. Vennligst kontakt din lokale myndighet.
- Drivhuset må bygges på et plant underlag.
- Det anbefales å sikre drivhuset til en fast gjenstand eller til bakken.

- Hold taket rent fra snø og blader. Kraftige mengder snø på taket kan skade drivhuset.
- Hold dørene lukket for å unngå vindskader.
- Ikke stå på taket.
- FARE FOR SKADE! Kontroller at alle deler er intakte og monterte riktig. Feil montering fører til fare for skade. Skadede deler kan påvirke sikkerhet og funksjon.
- Hold flamme- og varmekilder unna dette produktet.

2 Vedlikehold og rengjøring

Vennligst kontroller alle skrueer med jevne mellomrom. Stram skruene dersom de er løse.

PT

1 Avisos e segurança pessoal

- Utilize óculos de proteção, luvas, calçado de proteção e capacete (proteção para a cabeça) ao instalar a estufa. Não instale a estufa durante condições meteorológicas extremas tais como ventos fortes ou baixas temperaturas.
- Não autorize a permanência de crianças e animais de estimação na área de montagem.
- Certifique-se de que o produto só é montado por pessoas com capacidades apropriadas
- Familiarize-se com os regulamentos de segurança e construção aplicáveis.
- Para erguer a estufa poderá ser necessária uma licença/autorização. Consulte as suas autoridades locais.
- A estufa deve ser construída numa superfície nivelada.
- Recomenda-se fixar a estufa a um objeto inamovível ou ao solo.

- Mantenha o telhado limpo de neve e folhas. Quantidades pesadas de neve no telhado podem danificar a estufa.
- Mantenha as portas fechadas para evitar danos causados pelo vento.
- Não se mantenha de pé no telhado.
- RISCO DE FERIMENTO! Certifique-se de que todas as peças estão intactas e montadas corretamente. Risco de ferimento se montado incorretamente. Peças danificadas podem afetar a segurança e o funcionamento.
- Mantenha chamas e fontes de calor longe deste produto.

2 Manutenção e limpeza

Verifique todos os parafusos periodicamente. Aperte os parafusos em caso de qualquer conexão solta.

RO

1 Avertizări și siguranță personală

- Vă rugăm să purtați ochelari de protecție, mănuși, încălțăminte de protecție și cască (pentru protecția capului) atunci când instalați sera. Nu instalați produsul în condiții meteorologice extreme, cum ar fi vânt puternic sau temperaturi scăzute.
- Nu permiteți copiilor și animalelor de companie să stea în zona de asamblare.
- Vă rugăm asigurați-vă că produsul este asamblat numai de persoane cu competențe corespunzătoare.
- Familiarizați-vă cu reglementările aplicabile privind siguranța și construcția.
- Sezanime să fie necesară o autorizație de construcție pentru a ridica sera. Contactați autoritățile locale.
- Sera trebuie să fie construită pe o suprafață nivelată.
- Se recomandă fixarea serei de un obiect fix sau la sol.

- Îndepărtați de pe acoperiș zăpada și frunzele. Cantitățile mari de zăpadă de pe acoperiș pot deteriora sera.
- Țineți ușile închise pentru a preveni deteriorările din cauza vântului.
- Nu stați pe acoperiș
- RISC DE RĂNIRE! Asigurați-vă că toate piesele sunt intacte și asamblate corect. Risc de rănire dacă sunt asamblate incorect. Piesele deteriorate pot afecta siguranța persoanelor și funcționarea.
- Țineți acest produs departe de flăcări și alte surse de căldură.

2 Întreținere și curățare

Verificați din când în când toate șuruburile. Strângeți șuruburile în cazul unei conexiuni slăbite.

SI

1 Opozorila in osebna varnost

- Ko postavljate rastlinjak, nosite zaščitna očala, rokavice, zaščitne čevlje in čelado (zaščita za glavo). Rastlinjaka ne postavljajte v ekstremnih vremenskih razmerah, kot so močni vetrovi ali nizke temperature.
- Otrokom in hišnim ljubljencem ne dovolite vstopa na območje sestavljanja.
- Prosimo, prepričajte se, da ta izdelek sestavljajo samo osebe s primernimi veščinami
- Seznajte se z veljavnimi varnostnimi in gradbenimi predpisi.
- Za postavitev rastlinjaka boste morda potrebovali dovoljenje. Obrnite se na lokalne organe.
- Elképezhető, hogy a meglegház felállításához engedély szükséges. Forduljon a helyi illetékes hatósághoz.
- Rastlinjak je treba postaviti na uravnoteženo površino.
- Priporočljivo je, da rastlinjak pritrdite na nepremičen predmet ali na tla.

- Poskrbite, da na strehi ne bo snega in listja. Večje količine snega na strehi lahko poškodujejo rastlinjak.
- Vrata naj bodo zaprta, da preprečite škodo zaradi vetra.
- Ne stojte na strehi.
- NEVARNOST POŠKODB! Prepričajte se, da so vsi deli nedotaknjeni in pravilno sestavljeni. Nevarnost poškodb, če izdelek ni pravilno sestavljen. Poškodovani deli lahko vplivajo na varnost in delovanje.
- Plamene in vire toplote zadržite stran od tega izdelka.

2 Vzdrževanje in čiščenje

Prosimo, da občasno preverite vse vijake. V primeru kakršne koli ohlapne povezave, zategnite vijake.

HU

1 Figyelmeztetések és személyi biztonság

- A meglegház összeszerelése során kérjük, viseljen védőszemüveget, kesztyűt, munkavédelmi cipőt és védősisakot (fejvédőt). A meglegházat ne kedvezőtlen időjárási viszonyok mellett (pl.: erős szélben vagy hideg időben) szerelje össze.
- Az összeszerelés munkaterületére ne engedjen gyerekeket és háziállatokat.
- Kérjük, gondoskodjon arról, hogy a terméket megfelelően képzett személyek szereljék össze.
- Ismerkedjen meg az alkalmazandó biztonsági és telepítési előírásokkal.
- Elképezhető, hogy a meglegház felállításához engedély szükséges. Forduljon a helyi illetékes hatósághoz.
- A meglegházat vízszintes felületre kell építeni.
- Ajánlott a meglegház rögzítése vagy egy mozdíthatatlan tárgyhoz, vagy a földhöz.

- A tetőt hótól és levelektől tartsa tisztán. A tetőn felhalmozódó nagy mennyiségű hó kárt tehet a meglegházban.
- A szél okozta károk elkerülése érdekében az ajtókat tartsa becsukva.
- A tetőre ne álljon rá.
- SÉRÜLÉSVESZÉLY! Gondoskodjon arról, hogy az összes alkatrész érintetlen legyen és megfelelően össze legyen szerelve. Nem megfelelő összeszerelés esetén sérülés kockázata áll fenn. A megrongálódott alkatrészek befolyásolhatják a biztonságot és a működést.
- A terméket tartsa távol a tüztől és a hőenergia-forrásoktól.

2 Karbantartás és tisztítás/ takarítás

Időről-időre ellenőrizze az összes csavart. Laza csatlakozás esetén húzza meg a csavarokat.

CZ

1 Upozornění a osobní bezpečnost

- Při instalaci skleníku prosím použijte ochranné brýle, rukavice, bezpečnostní obuv a helmu (ochranu hlavy). Skleník nemontujte v extrémních povětrnostních podmínkách, jako jsou silný vítr nebo nízké teploty.
- Udržujte děti a zvířata mimo prostor, v němž výrobek sestavujete.
- Ujistěte se, že výrobek budou sestavovat pouze osoby s patřičnými dovednostmi.
- Obeznamte se s platnými bezpečnostními a stavebními předpisy.
- Je možné, že ke stavbě skleníku budete potřebovat stavební povolení. Obráťte se prosím na místní úřady.
- Skleník musí být postaven na rovném povrchu.
- Doporučujeme upevnit skleník k nepohyblivému objektu nebo k zemi.

- Udržujte střechu čistou — pravidelně ji čistěte od sněhu a listí. Hmotnost velkého množství sněhu na střeše může skleník poškodit.
- Dveře nechávejte zavřené, aby se vlivem větru nepoškodily.
- Nestavte se na střechu.
- NEBEZPEČÍ PORANĚNÍ! Ujistěte se, že jsou všechny součástky nepoškozené a správně sestavené. Pokud dojde k nesprávnému sestavení, riskujete poranění. Poškozené součástky jsou nebezpečné a mohou znemožnit správné fungování výrobku.
- Udržujte veškeré zdroje tepla a ohně v bezpečné vzdálenosti od tohoto produktu.

2 Údržba a čištění

Čas od času zkontrolujte všechny šrouby. Uvolněné šrouby a spoje utáhněte.

SK

1 Varovanie a osobná bezpečnosť

- Počas montáže skleníka noste na sebe ochranné okuliare, rukavice, bezpečnostnú obuv a prilbu (ochranu hlavy). Skleník nemontujte v extrémnych poveternostných podmienkach, ako napríklad pri silnom vetre alebo nízkych teplotách.
- Neďovoľte, aby sa deti a domáce zvieratá zdržiavali v blízkosti prístrešku počas jeho montáže.
- Zabezpečte, aby výrobok montovali iba ľudia s príslušnými zručnosťami.
- Oboznámte sa s platnými bezpečnostnými a stavebnými predpismi.
- Je možné, že na postavenie skleníka budete potrebovať stavebné povolenie. Prosíme, obráťte sa na príslušné miestne orgány.
- Skleník musí byť postavený na rovnej ploche.

- Odporúča sa skleník pripevniť k stabilnému objektu alebo k zemi.
- Strechu udržiavajte čistú, bez listia a snehu. Veľké množstvo snehu na streche môže skleník poškodiť.
- Dvere zatvárajte, aby ste predišli poškodeniu vetrom.
- Nestojte na streche.
- RIZIKO ÚRAZU! Uistite sa, že diely nie sú porušené a sú správne namontované. Ak je montáž nesprávna, hrozí nebezpečenstvo poranenia. Poškodené časti môžu ovplyvniť bezpečnosť a funkčnosť.
- Plamene a zdroje tepla udržiavajte ďalej od tohto výrobku.

2 Údržba a čistenie

Z času na čas skontrolujte všetky skrutky. Utiahnite skrutky v prípade ich uvoľnenia.