

Assembly instructions

Montageanleitung

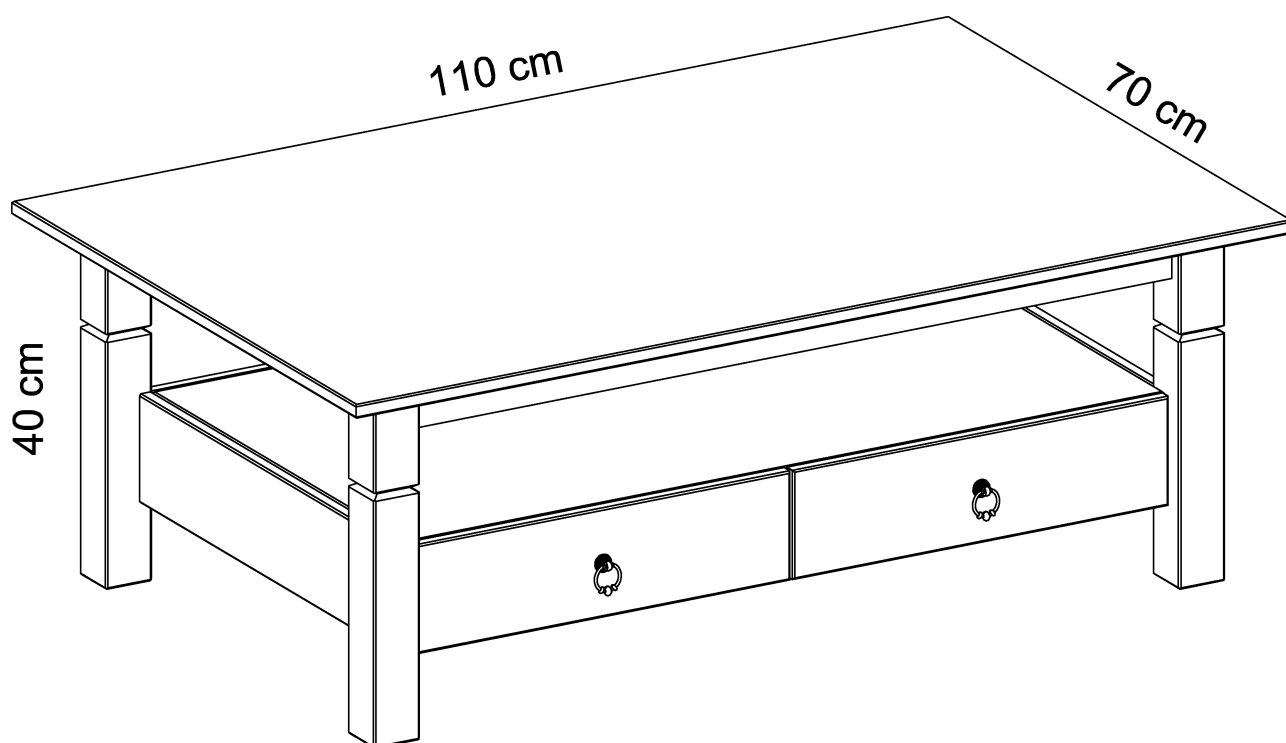

SERVICEKARTE

Liebe Kundin, lieber Kunde,

obwohl wir unsere Möbel vor der Auslieferung einer eingehenden Endkontrolle unterziehen, kann es vorkommen, dass ausnahmsweise ein Zubehörteil fehlt oder dass ein Teil während des Transports beschädigt wird. **Senden Sie den Artikel in so einem Fall bitte nicht zurück**, sondern fordern Sie einfach Ersatz für das fehlende bzw. beschädigte Teil bei unserer **Kunden-Hotline** an. Die Telefonnummer finden Sie auf den **Serviceseiten** im aktuellen Katalog.

Bitte nennen Sie bei der Ersatzteilbestellung **Artikelnummer und Typ** des Möbelstückes sowie die benötigten **Ersatzteilnummer/-bezeichnungen**, wie sie in dieser Anleitung angegeben sind.

Wir werden Ihre Anforderung sofort bearbeiten und Ihnen das Ersatzteil umgehend zusenden.

Bitte füllen Sie diese Servicekarte sorgfältig aus, damit Sie alle nötigen Daten bei Ihrer Ersatzteilbestellung zur Hand haben. Die Telefonnummer der Bestellannahme finden Sie in Ihrem aktuellen Katalog.

Artikel-Nr.:

Typ:

Kundennummer:

Name:

Straße: Haus-Nr.:

PLZ: Ort:

Rechnungsdatum:

Tel. für Rückfragen:

Grund der Ersatzteilanforderung:

.....

.....

.....









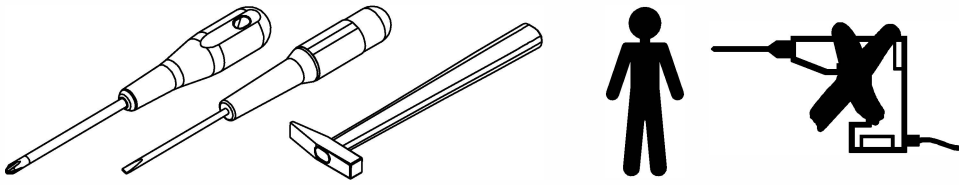

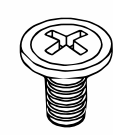

.....

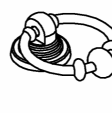
Teil-Nr.	Bezeichnung	Anzahl
1	Tischbein, vorne, rechts	1
2	Seite, rechts	1
3	Tischbein, hinten, rechts	1
4	Rückwand	1
5	Tischbein, hinten, links	1
6	Seite, links	1
7	Tischbein, vorne, links	1
8	Ablage	1
9	Mittelwand	1
10	Leiste	2
11	Leiste, rechts, links	2
12	Leiste, vorne, hinten	2
13	Topplatte	1
14	Schubkastenseite, rechts	2
15	Schubkastenrückwand	2
16	Schubkastenseite, links	2
17	Schubkastenboden	2
18	Schubkastenvorderstück	2

Benötigte Teile:

Teil-Nr.	Bezeichnung	Anzahl



 ø3.5x35 mm 8x 305994	 ø8x30 mm 26x 309434	 M4x9 mm 4x 200042	 M4x20 mm 2x 200006	 ø35 mm 2x 304758	 246x17 mm 4x 103267
 ø8x34 mm 28x 314295	 ø15 mm 28x 313252	 16x20x20x2 mm 1x 243109	 ø3.5x15 mm 2x 103234	 ø5.8x8 mm 8x 302200	 Glue 1x

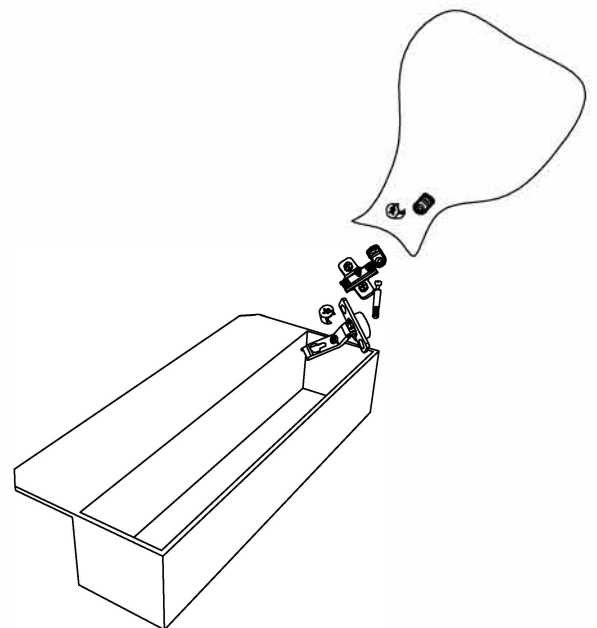

Hier können Sie die Schrauben zur Schrauben zur besseren Identifizierung nachmessen (alle Maßangaben in mm).

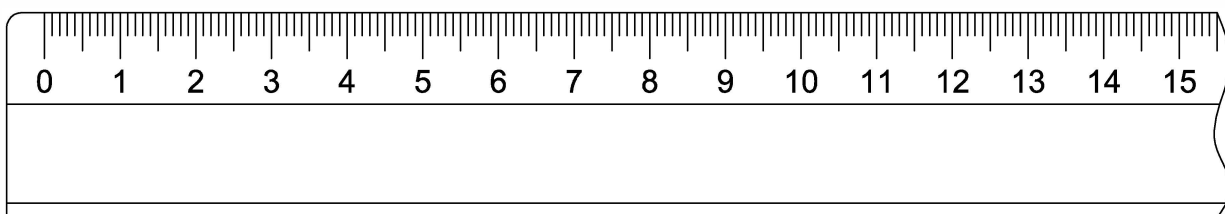

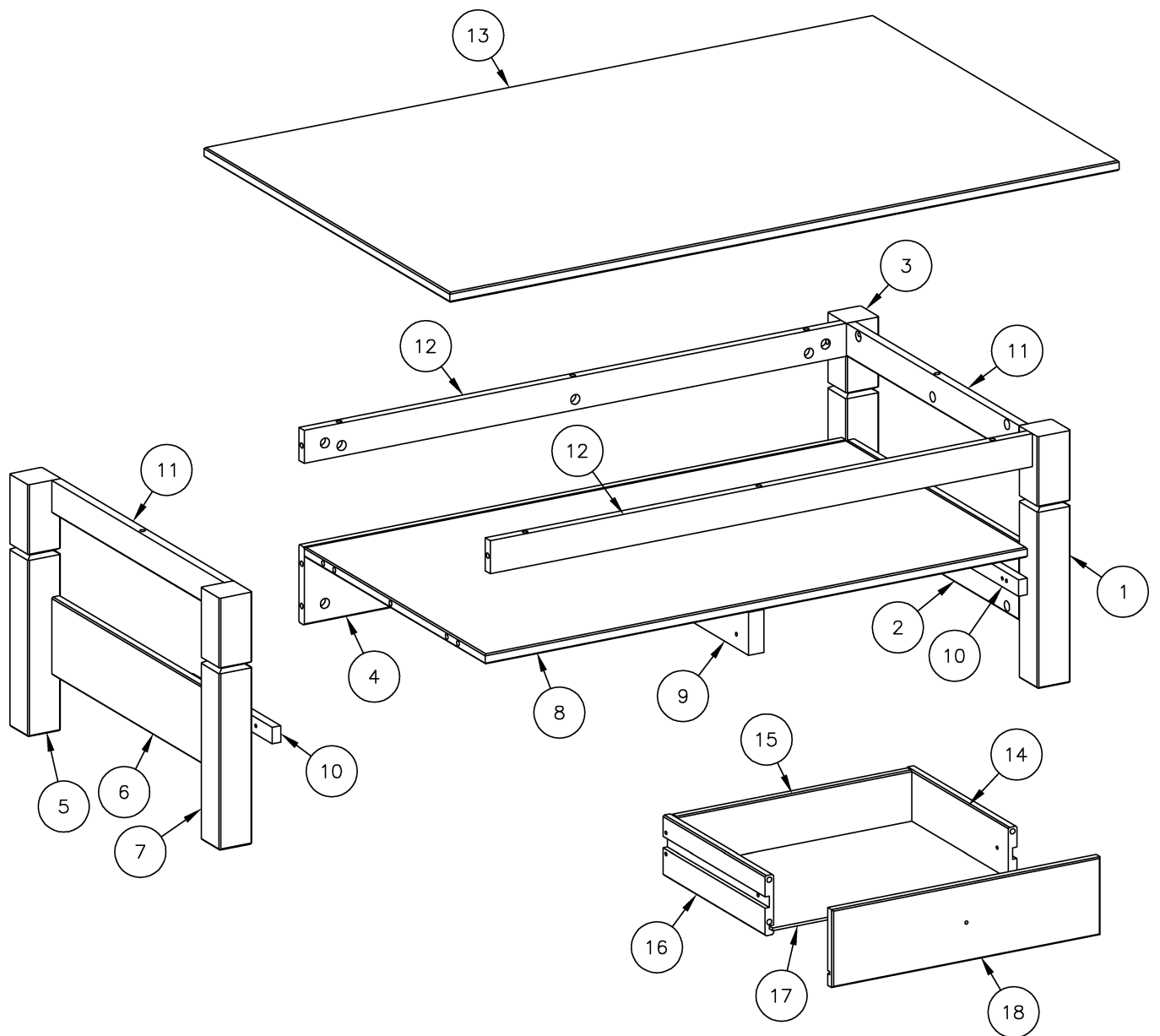

1

2x

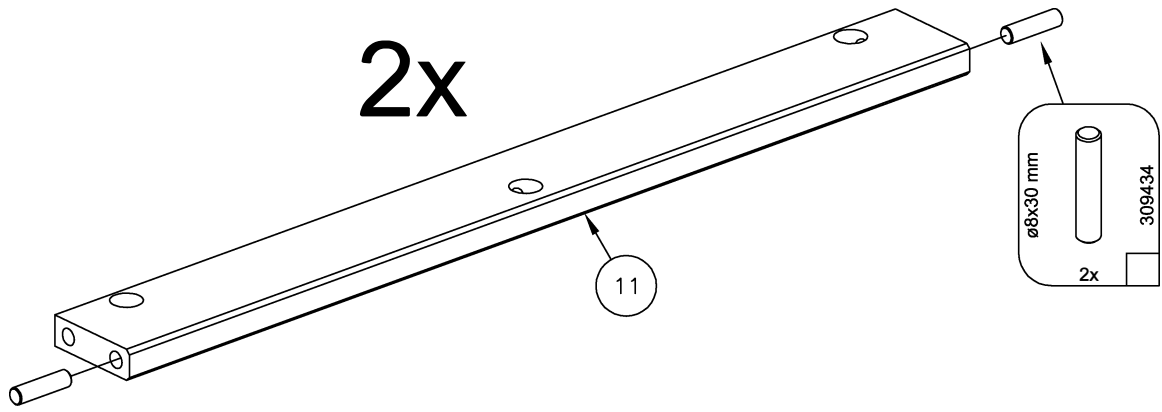

2

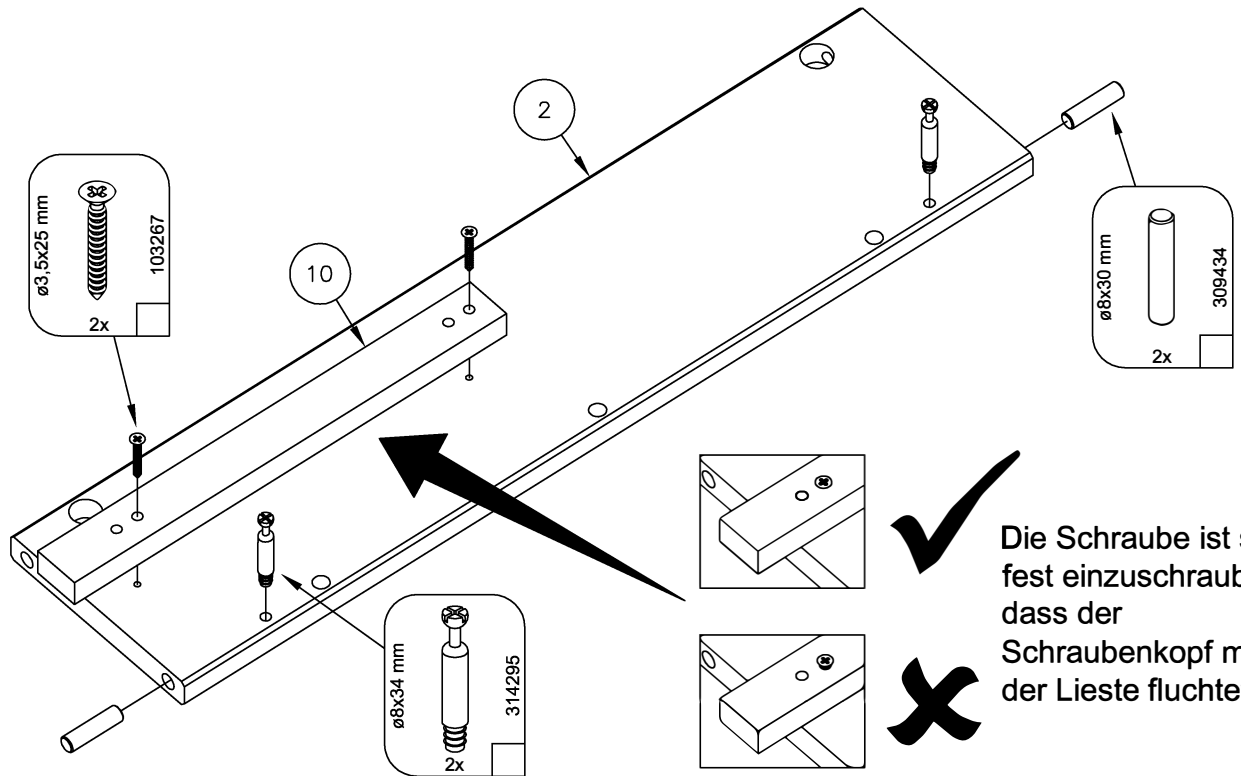

3

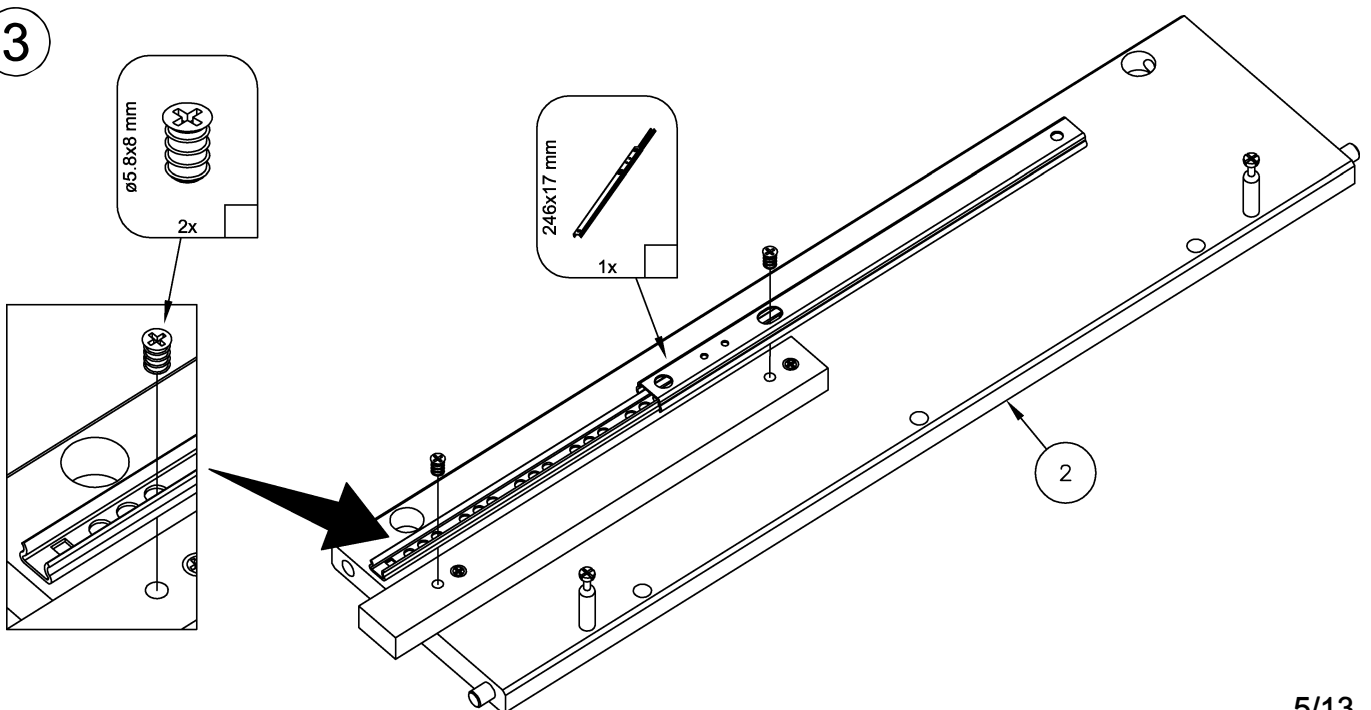

4

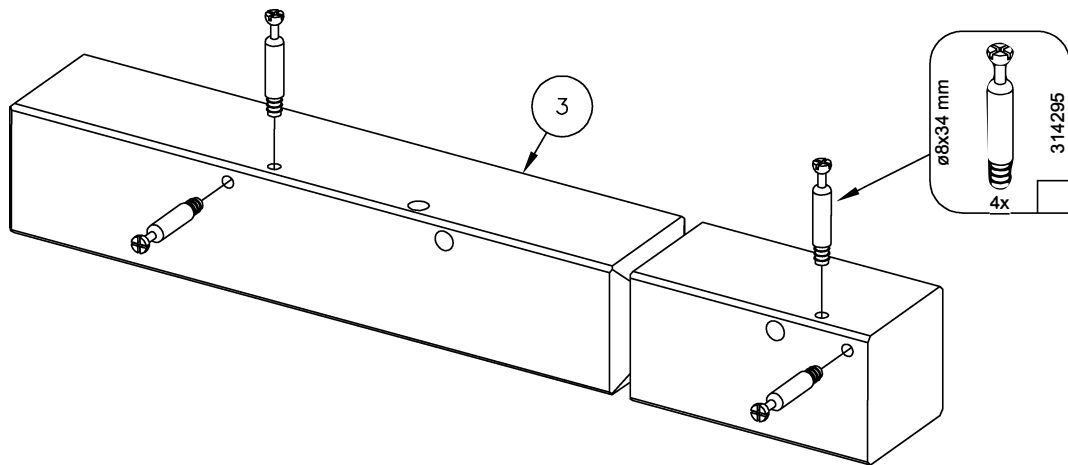

5

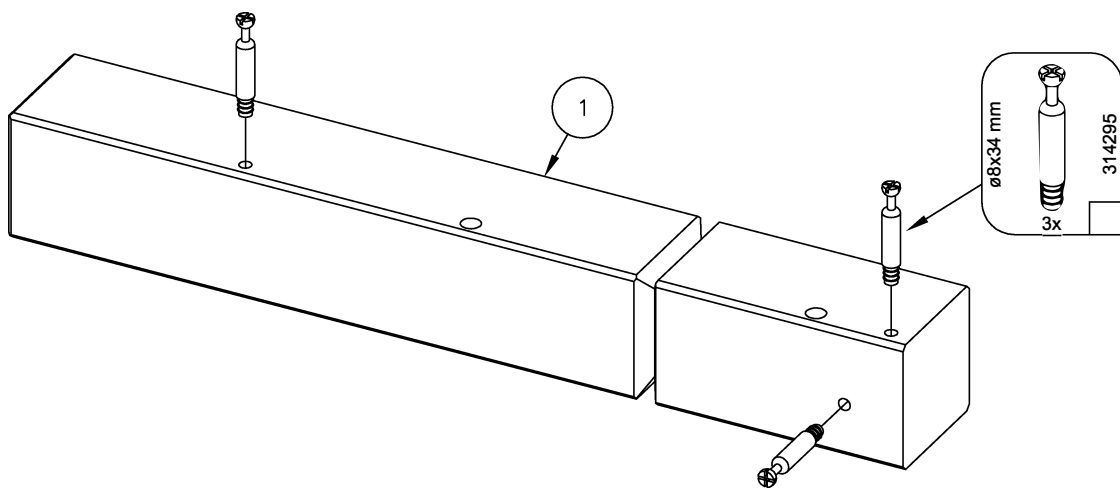

6

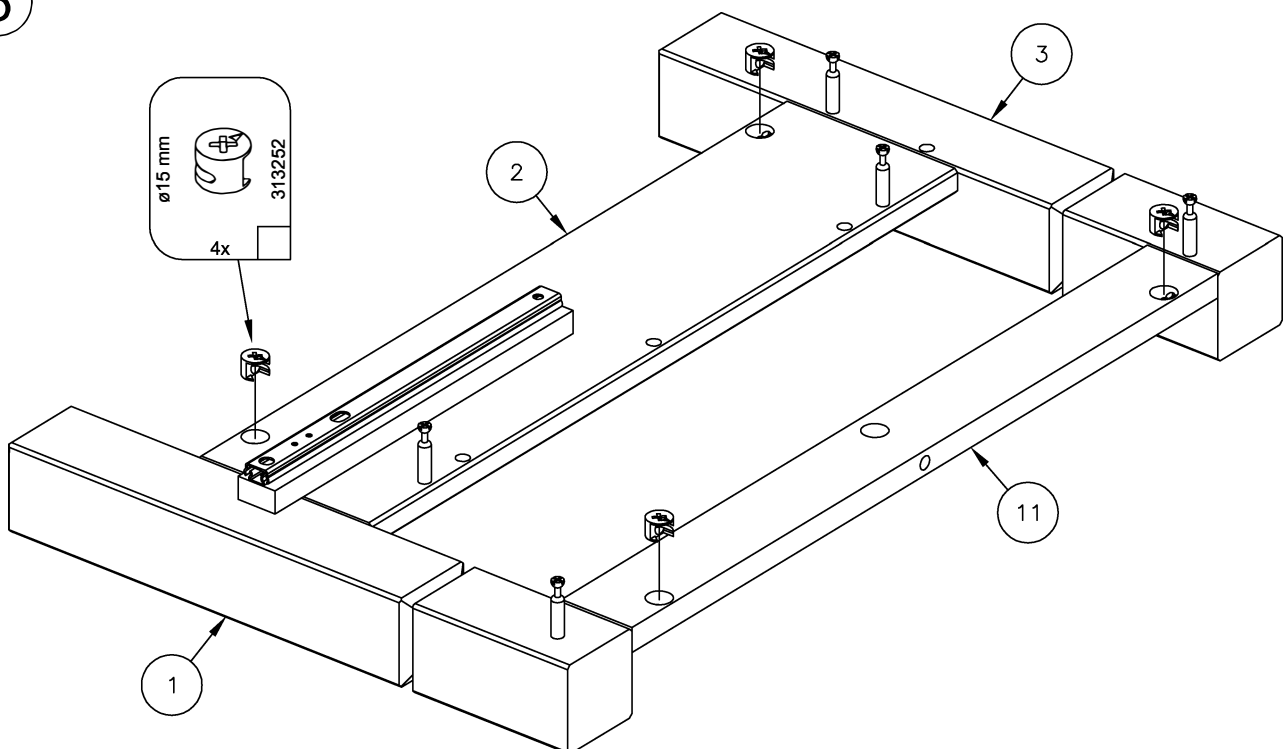

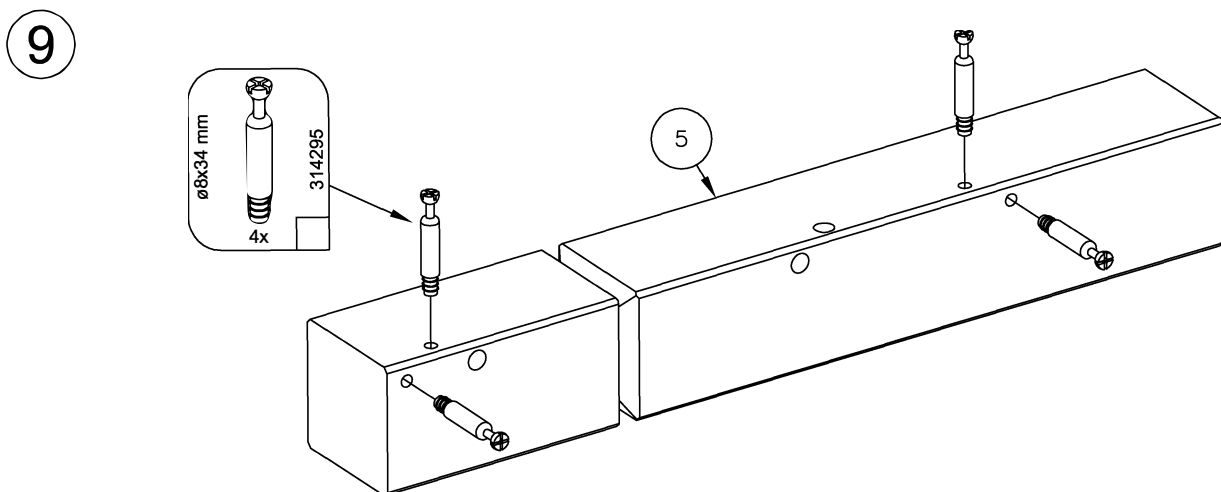
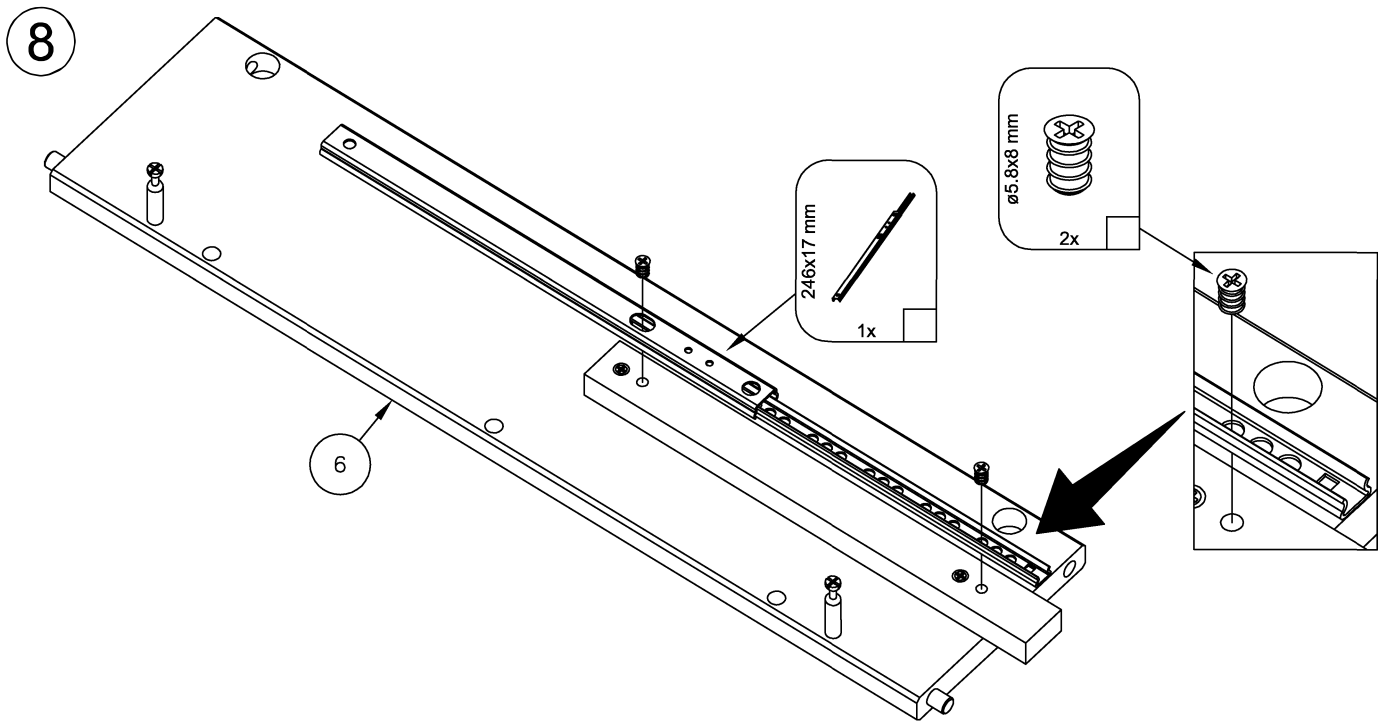
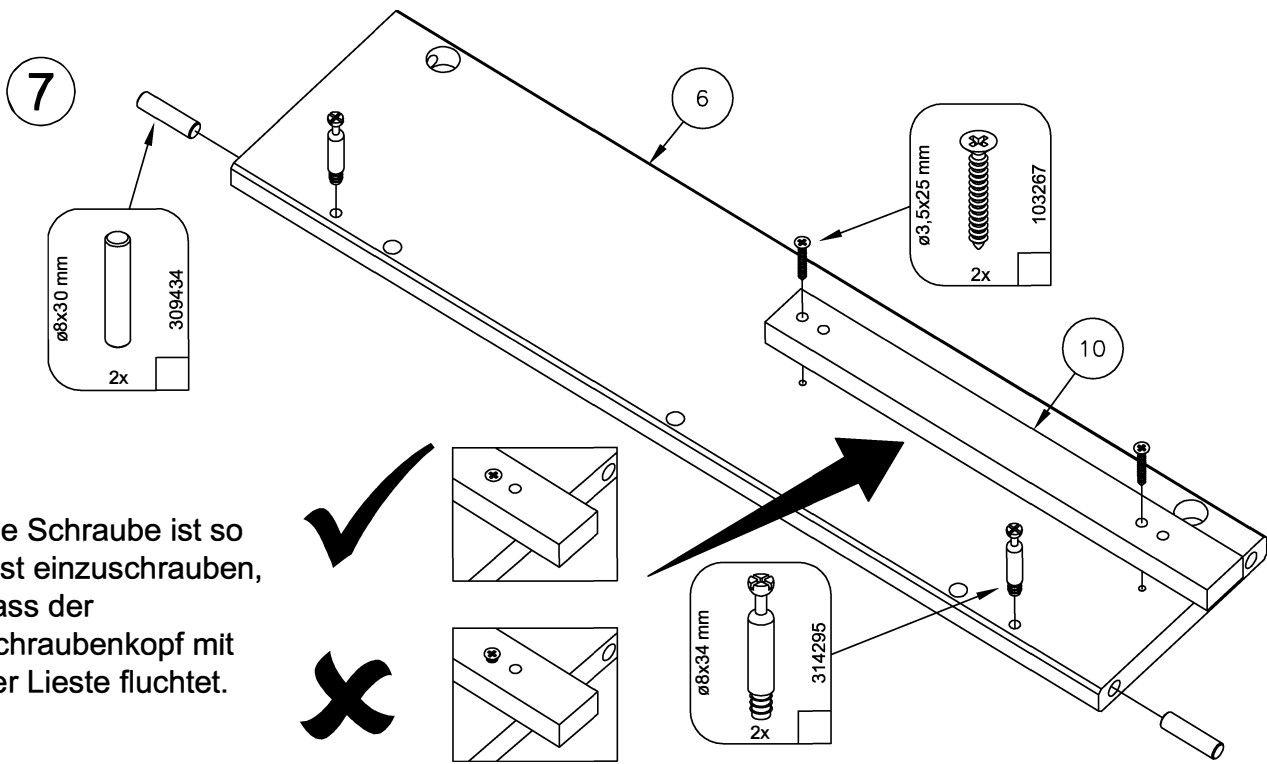

10

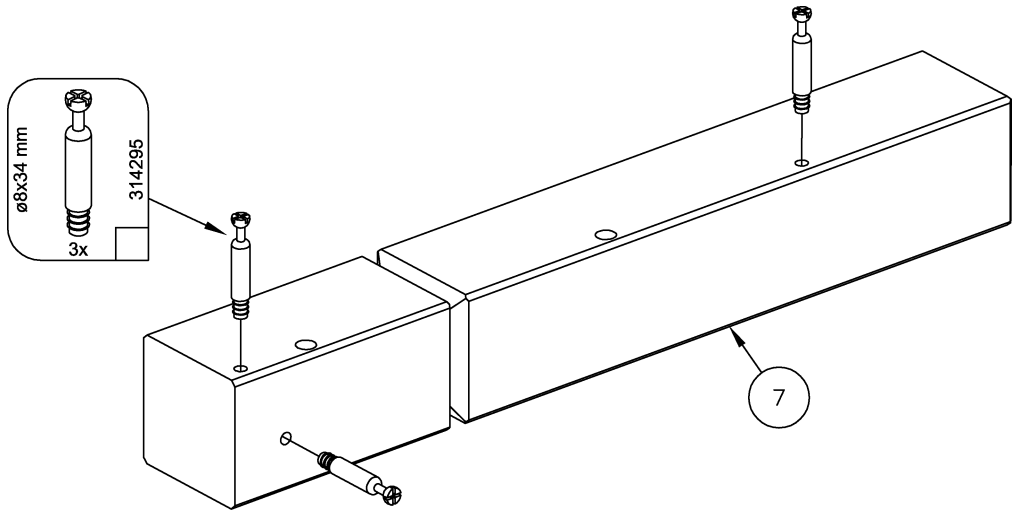

11

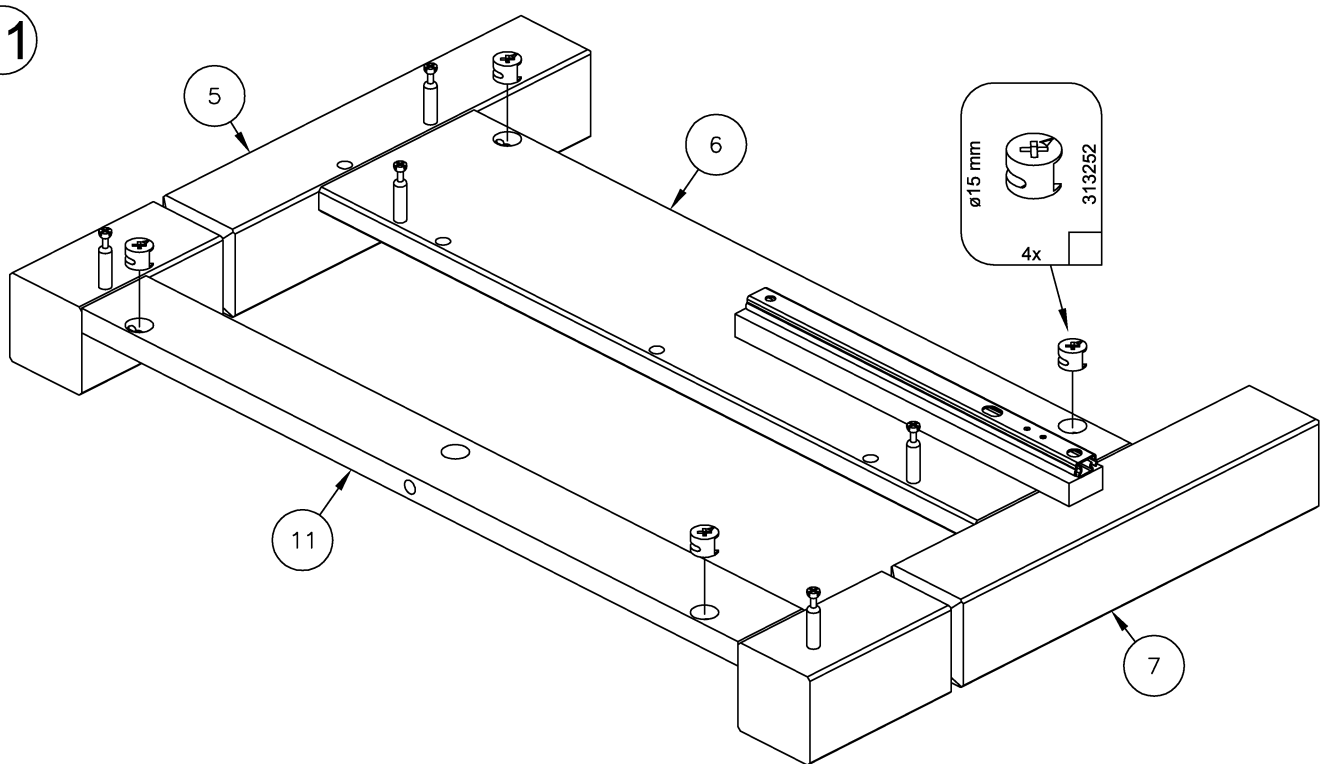

12

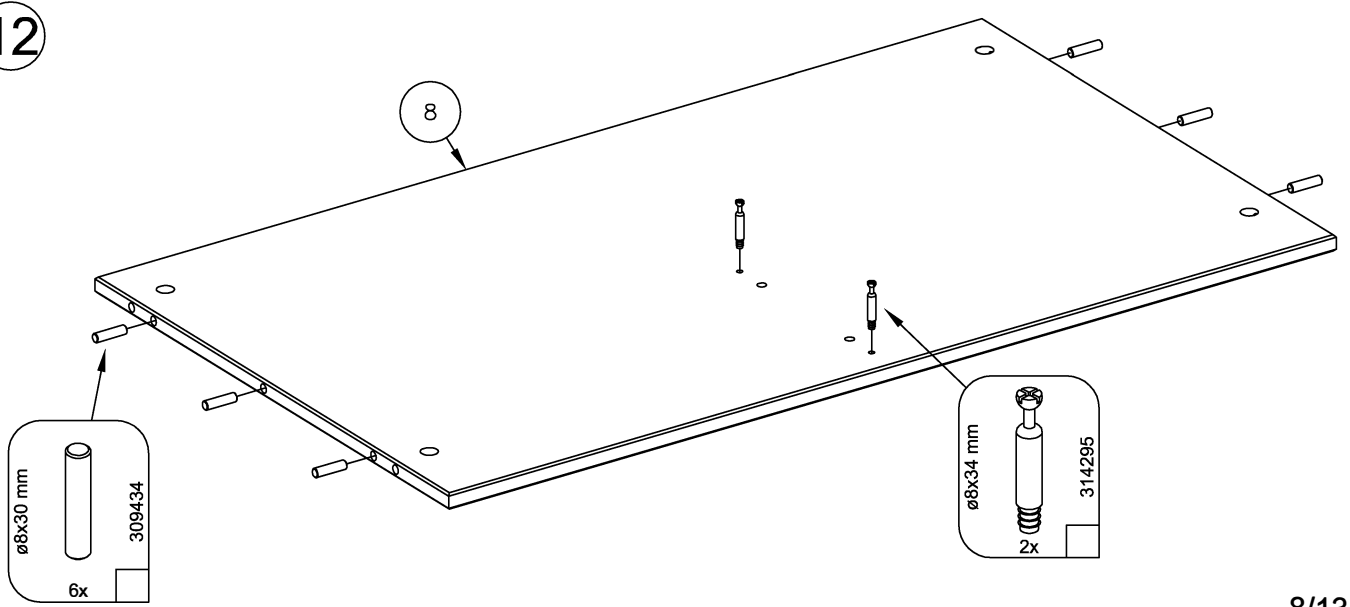

13

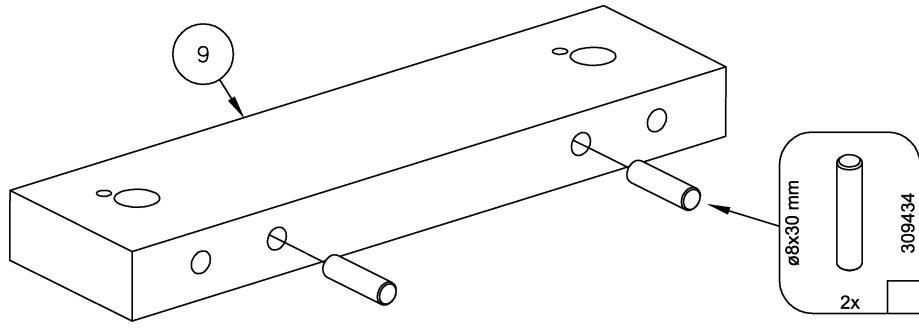

14

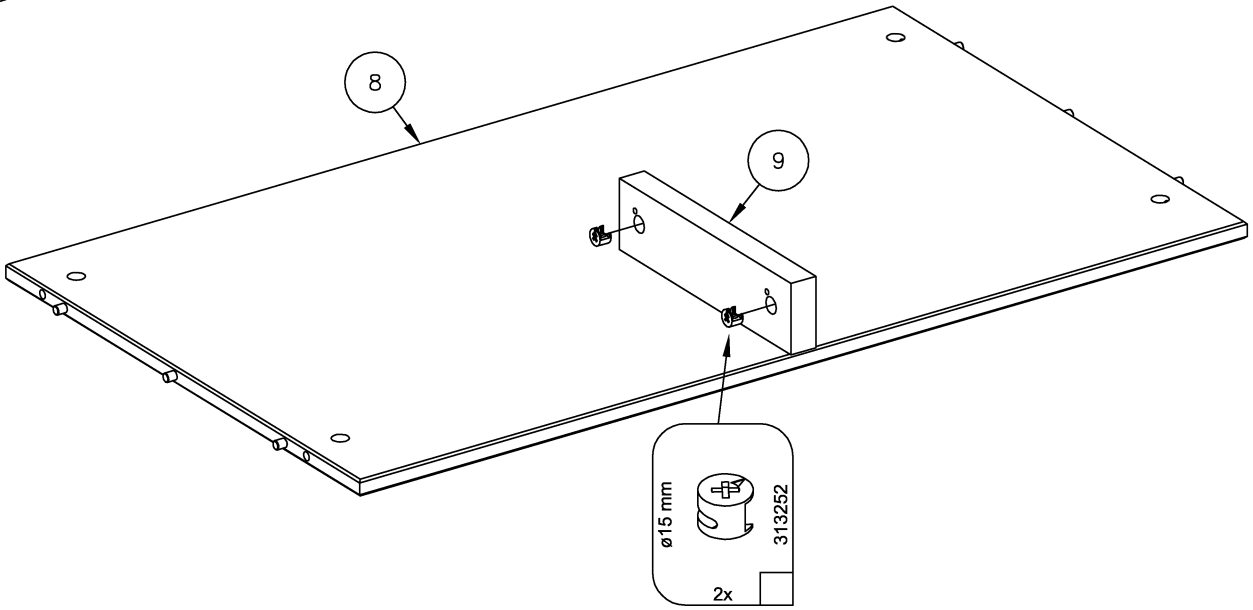

15

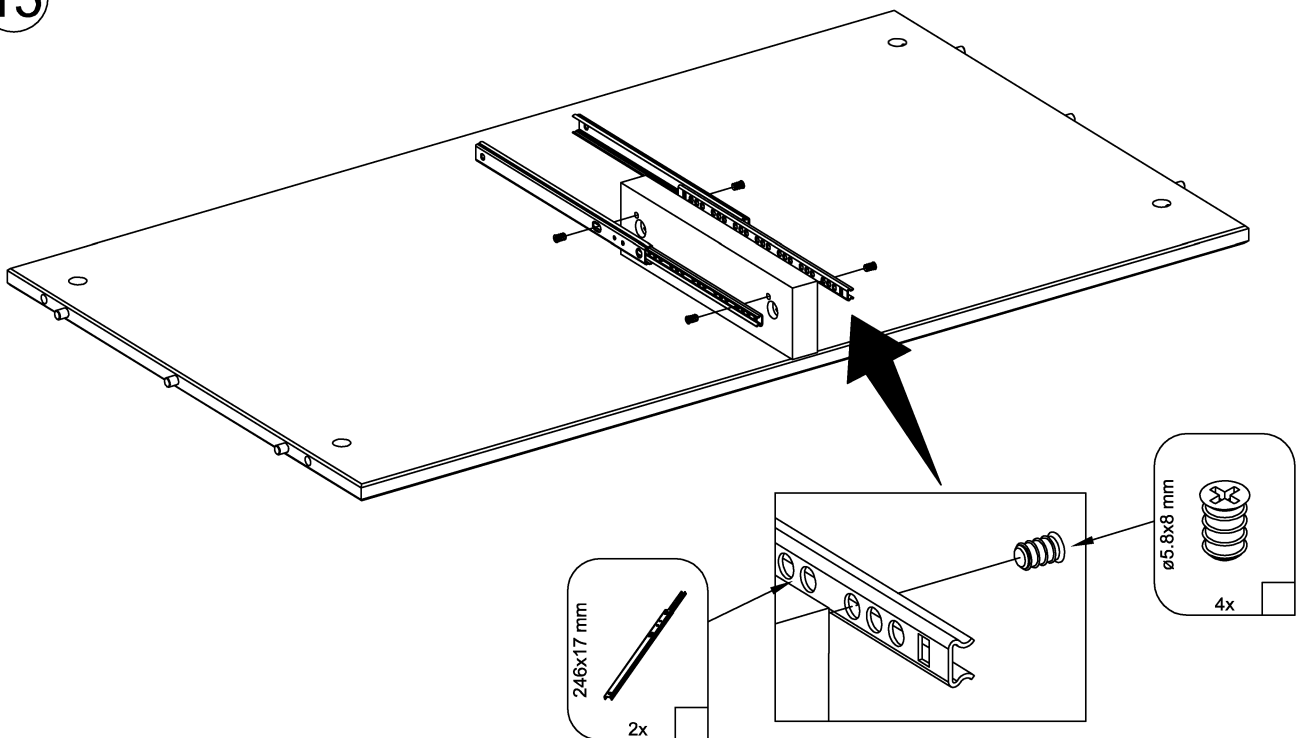

16

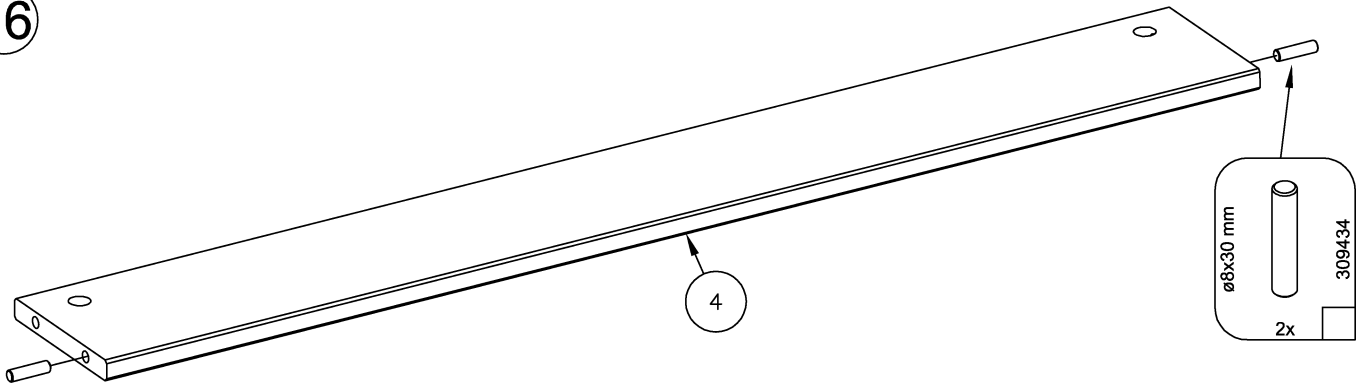

17

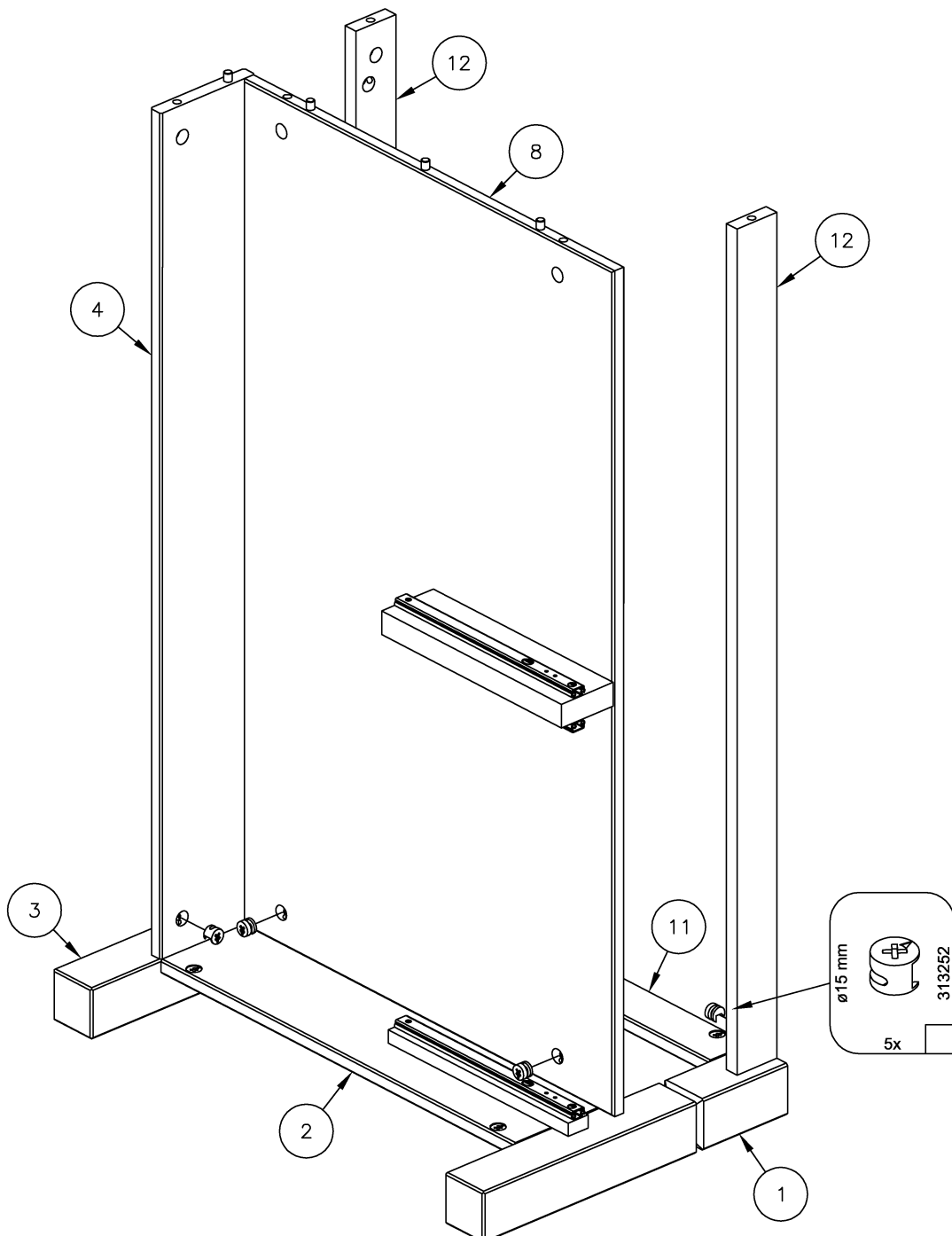

18

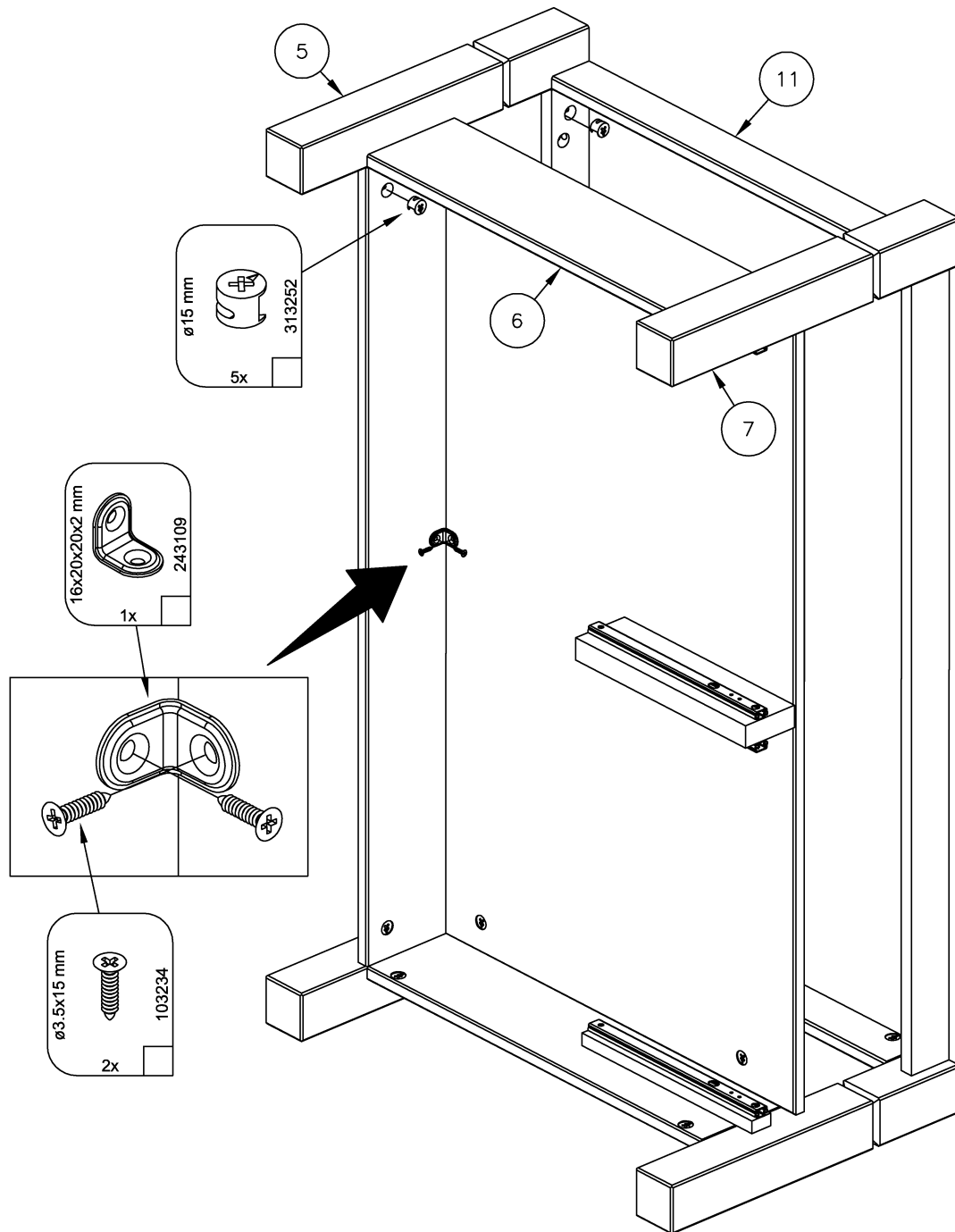

19

Achtung!
Benützen Sie am besten den
Verpackungs-schachtel als Unterlage.

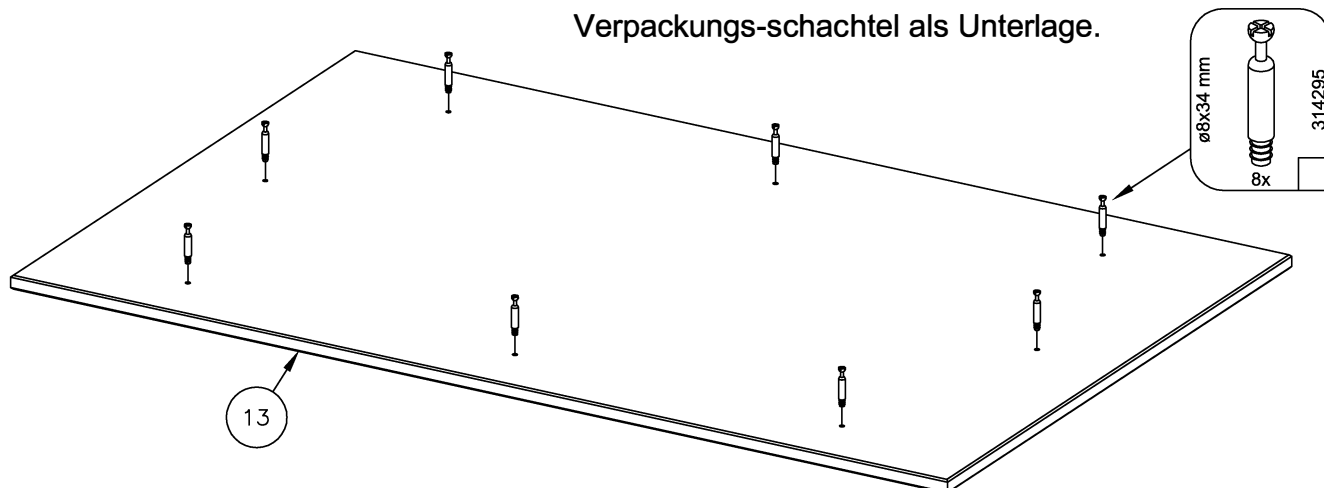

20

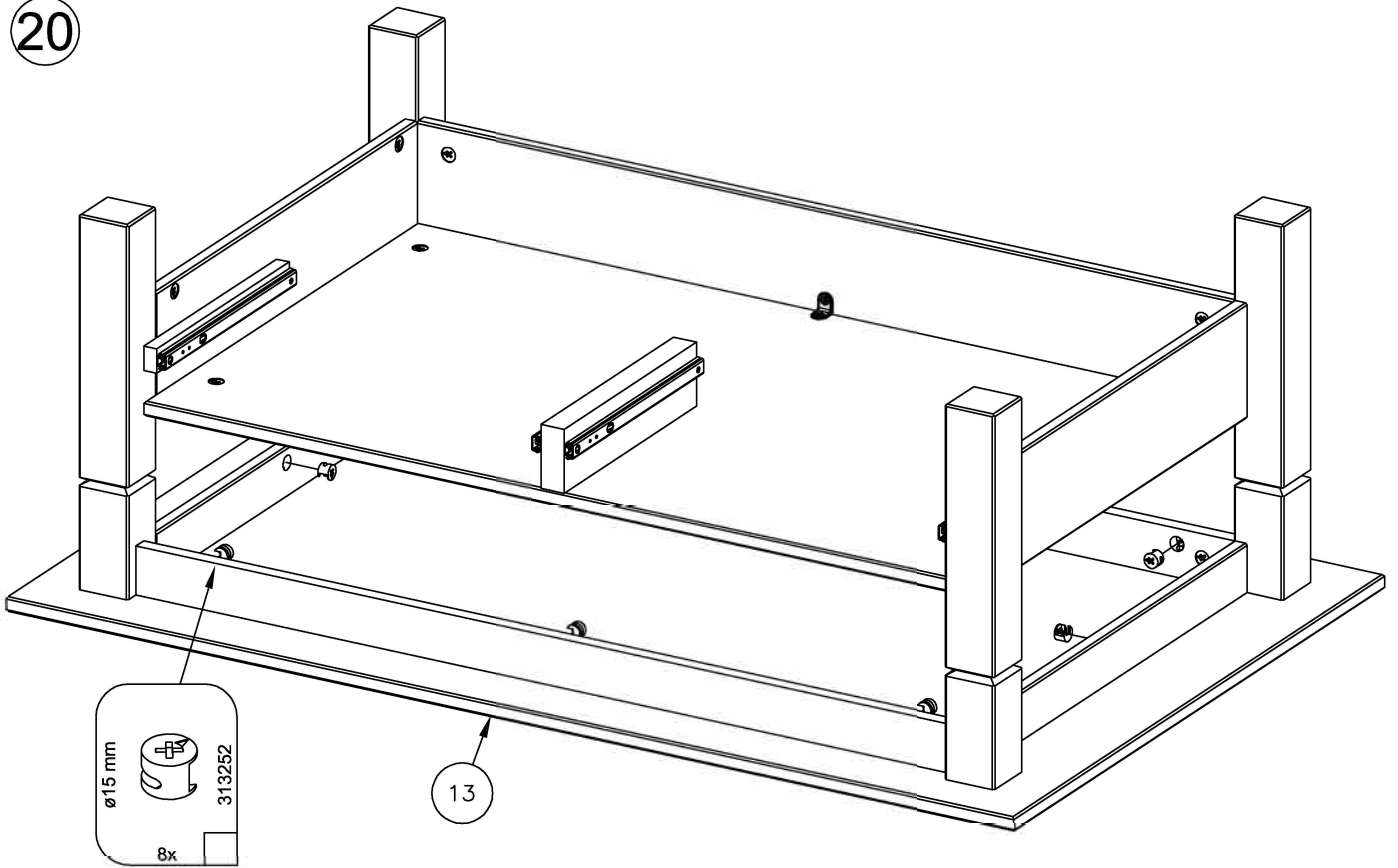

21

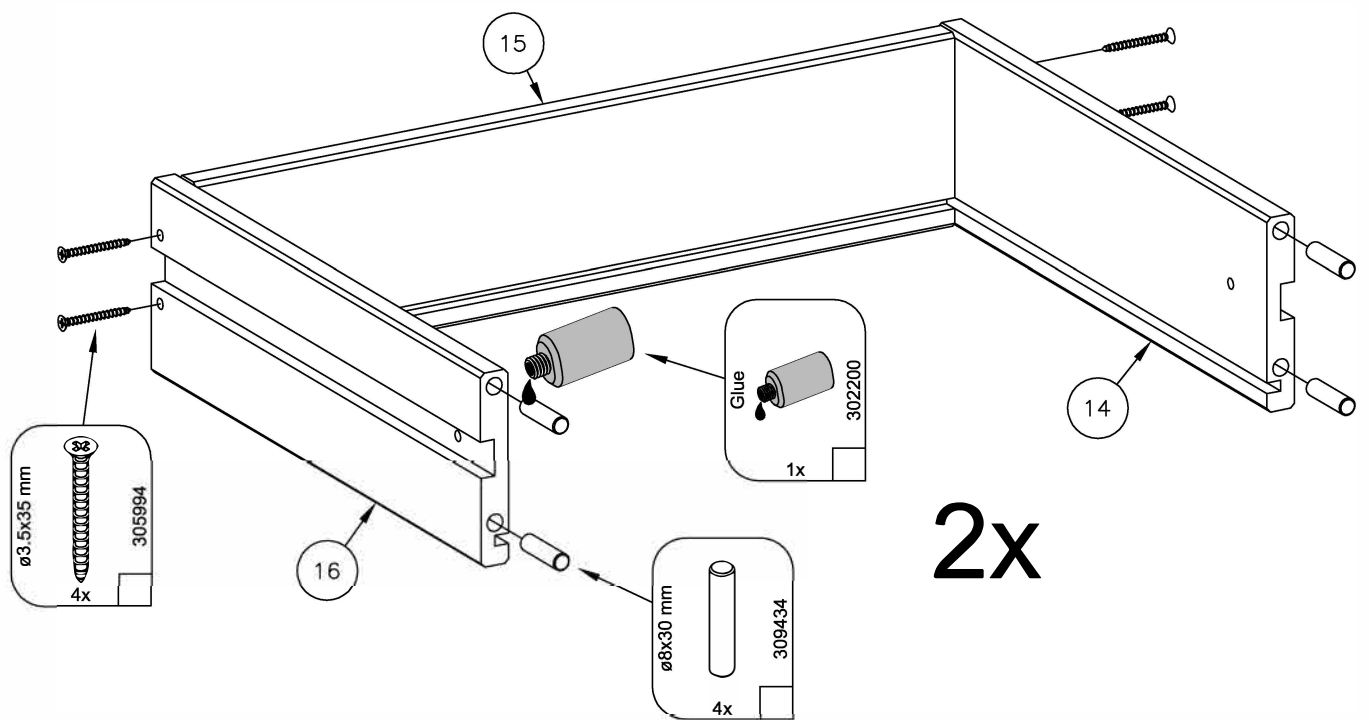

22

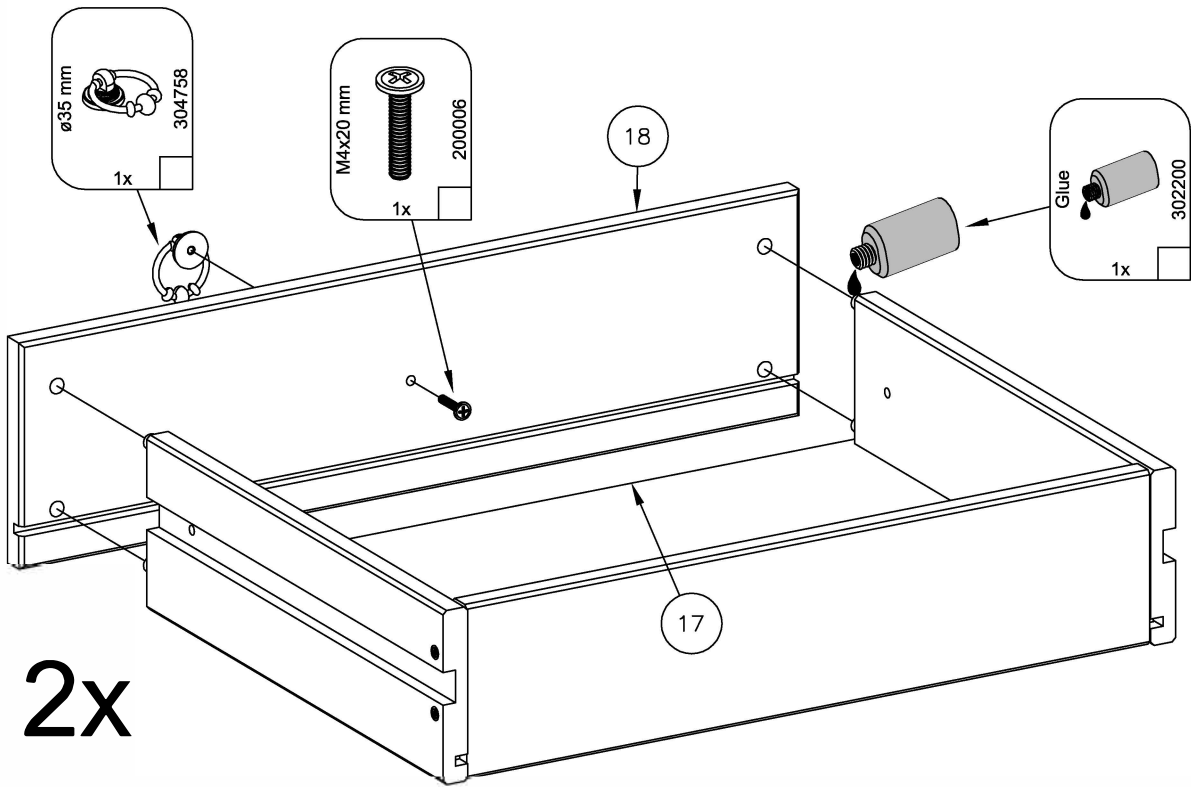

23

