

Assembly Instructions

Instructions de montage

Instrucciones de ensamblaje

Montageanleitung

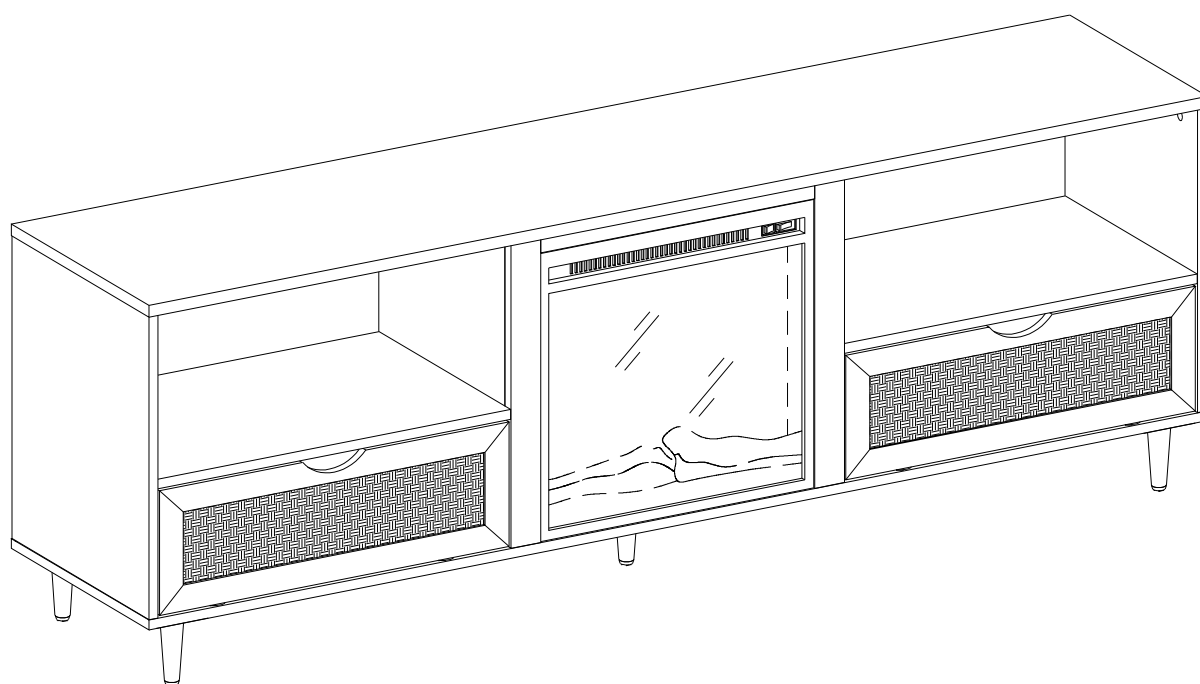

For Residential Use Only

General Assembly Guidelines

- I. Ensure that all parts and hardware are available before beginning assembly.
- II. Follow each step carefully to ensure the proper assembly of this product.
- III. Two people are recommended for ease in the assembly of this product.
- IV. The three main types of hardware used to assemble this product are: wood dowels, screws and bolts.
- V. The provided glue is to secure wood dowels in place. When first inserting dowels, locate the appropriate hole for the dowel, place a small amount of glue in the hole and insert the dowel. Wipe away excess glue immediately.

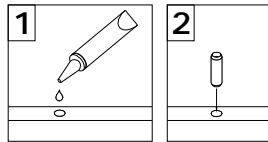

In future assembly steps when dowels are necessary to attach assembly parts together, place a small amount of glue on the end of the dowel before attaching parts together. Wipe away excess glue immediately.

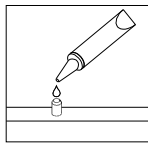

- VI. A Phillips head screwdriver is required for the assembly of this product .

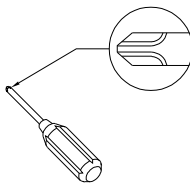

- VII. Power tools should not be used to assemble this product.

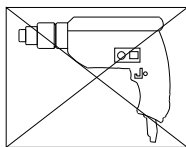

- VIII. Drill may be needed for securing product to wall.

Instructions de montage générales

- I. Assurez-vous que toutes les pièces et tout le matériel sont disponibles avant de commencer le montage.
- II. Suivez attentivement chaque étape afin de vous assurer du montage adéquat de ce produit.
- III. Il est recommandé d'être deux pour faciliter le montage de ce produit.
- IV. Les principaux types de matériel utilisés pour assembler ce produit sont : des goujons en bois, des vis et des boulons.
- V. La colle fournie a pour but de maintenir en place les goujons en bois. Quand vous insérez les goujons, localisez le trou approprié pour le goujon, déposez une petite quantité de colle dans le trou et insérez le goujon. Essayez l'excès de colle immédiatement.

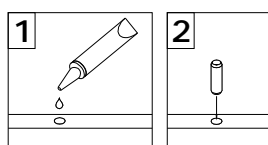

Dans les prochaines étapes de montage, lorsque des goujons sont nécessaires pour assembler les pièces, déposez une petite quantité de colle à l'extrémité du goujon avant d'assembler les pièces. Essayez l'excès de colle immédiatement.

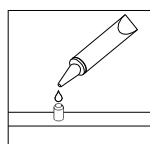

- VI. Un tournevis cruciforme est requis pour le montage de ce produit.

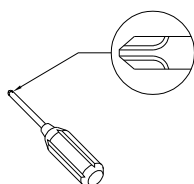

- VII. Des outils électriques ne doivent pas être utilisés pour monter ce produit.

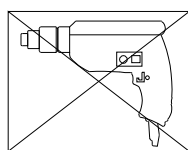

- VIII. Une perceuse peut être nécessaire pour fixer le produit au mur.

Pautas generales para el ensamblaje

- I. Asegúrese de que todas las partes y herrajes estén disponibles antes del ensamblaje.
- II. Siga cada paso cuidadosamente para garantizar el ensamblaje correcto de este producto.
- III. Se recomienda que dos personas realicen el ensamblaje de este producto para una mayor facilidad.
- IV. Los tres tipos principales de herraje usados para ensamblar este producto son: clavijas de madera, tornillos y pernos.
- V. El pegamento que se proporciona es para asegurar las clavijas de madera en su lugar. Cuando inserte las clavijas, ubique el agujero adecuado para la clavija, coloque una pequeña cantidad de pegamento en el agujero e inserte la clavija. Limpie el exceso de pegamento de inmediato.

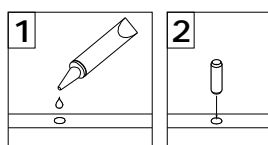

En los pasos posteriores del ensamblaje, cuando las clavijas sean necesarias para fijar las partes del ensamblaje, coloque una pequeña cantidad de pegamento en el extremo de la clavija antes de unir las partes. Limpie el exceso de pegamento de inmediato.

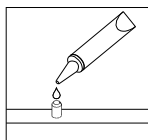

- VI. Es necesario un destornillador Phillips para el ensamblaje de este producto.

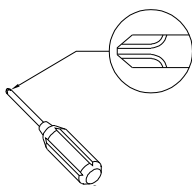

- VII. No se deberán usar herramientas eléctricas en el ensamblaje de este producto.

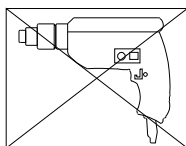

- VIII. Es probable que se necesite un taladro para asegurar el producto a la pared.

Allgemeine Montagerichtlinien

- I. Achten Sie darauf, dass vor Beginn der Montage alle Bauteile und Hardware zur Verfügung stehen.
- II. Befolgen Sie jeden Schritt genau, um die ordnungsgemäße Montage dieses Produkts zu gewährleisten.
- III. Es werden zwei Personen empfohlen, um die Montage dieses Produkts zu vereinfachen.
- IV. Die drei Haupttypen von Beschlägen, die zur Montage dieses Produkts verwendet werden, sind: Holzdübel Schrauben und Bolzen.
- V. Der mitgelieferte Leim dient zur Befestigung von Holzdübeln. Beim ersten Einsetzen von Dübeln das passende Dübelloch finden, eine kleine Menge Kleber in das Loch geben und den Dübel einsetzen. Überschüssigen Kleber sofort abwischen.

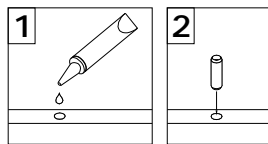

In zukünftigen Montageschritten, wenn Dübel zur Befestigung von Montageteilen benötigt werden, eine kleine Menge Klebstoff auf das Ende des Dübels geben, bevor die Teile miteinander befestigt werden. Überschüssigen Kleber sofort abwischen.

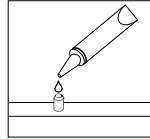

- VI. Zur Montage dieses Produkts wird ein Phillips Schlitzschraubenzieher benötigt.

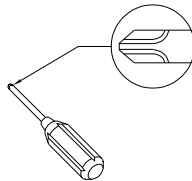

- VII. Es dürfen keine Elektrowerkzeuge zur Montage dieses Produkts verwendet werden.

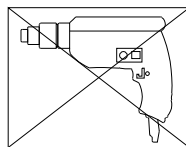

- VIII. Möglicherweise wird ein Bohrer benötigt, um das Produkt an der Wand zu befestigen.

Parts List

Lista de piezas

Liste des pièces

Stückliste

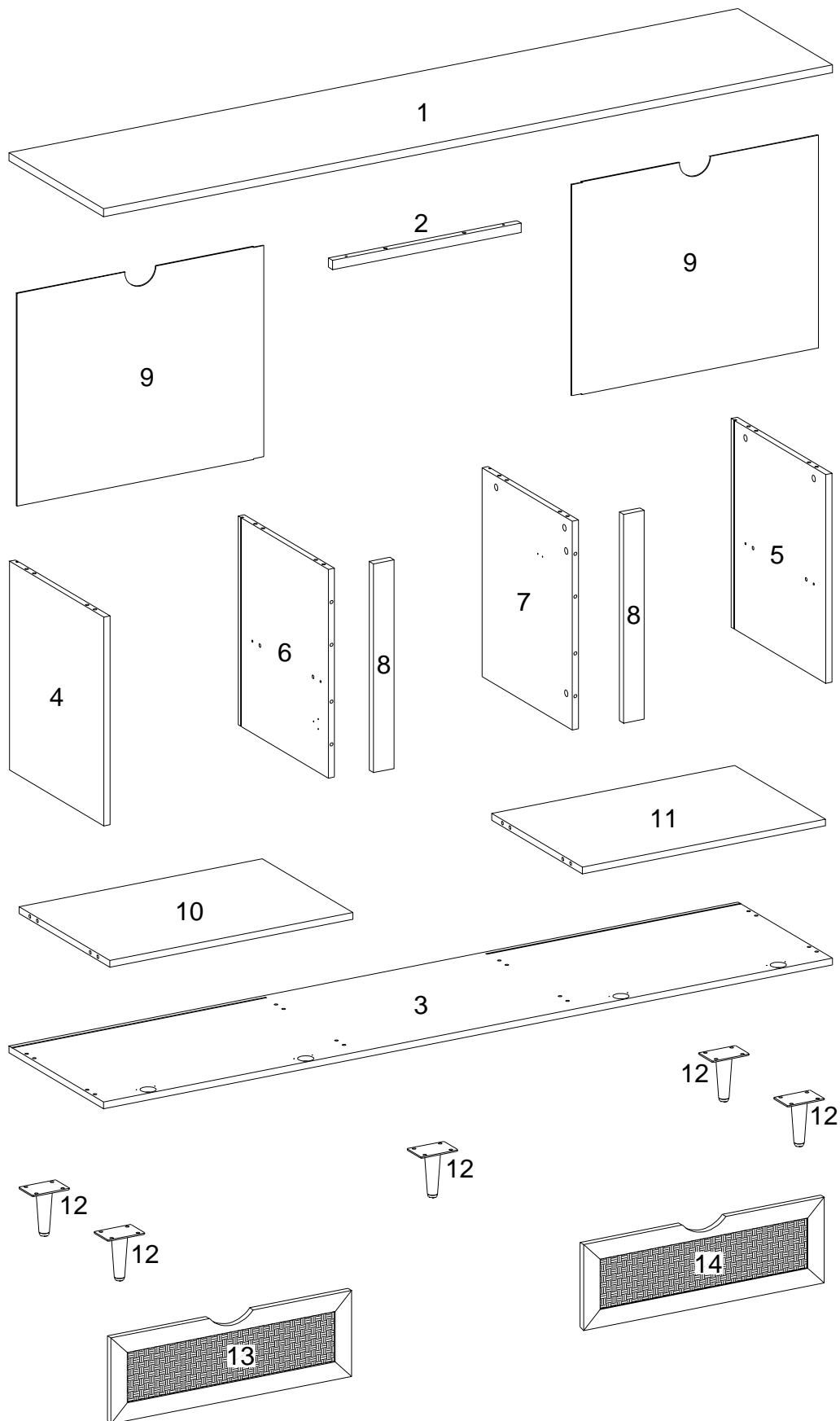









Hardware List

Liste des pièces

Liste du matériel

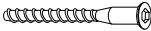
Teilleliste

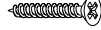







A		Ø8x30mm	Wooden dowel Cheville en bois Clavija de madera Holzdübel	28 pcs
B		Ø8x20mm	Wooden dowel Cheville en bois Clavija de madera Holzdübel	2 pcs
C		Ø6x35mm	Cam bolt Boulon à came Perno de leva Nockenschraube	20 pcs
D		Ø15x11mm	Cam lock Serrure à came Cerradura de leva Zylindermutter	20 pcs
E		Ø30mm	Sticker Autocollant Pegatina Aufkleber	20 pcs
F		M 4	Hex key Clé hexagonale Llave hexagonal Inbusschlüssel	1 pc
G		Ø6x50mm	Screw Vis Tornillo Schraube	8 pcs
H		M6x12mm	Bolt Boulon Perno Bolzen	20 pcs
J		Ø4x32mm	Screw Vis Tornillo Schraube	2 pcs

Hardware List

Liste des pièces

Liste du matériel

Teilleliste





K			Door hinge Charnière de porte Bisagra de puerta Türscharnier	2 pcs
L		Ø3x14mm	Screw Vis Tornillo Schraube	18 pcs
M		Ø3x12mm	Screw Vis Tornillo Schraube	8 pcs
N		Ø35	Europe hinge Charnière Europe Bisagra de Europa Europa-Scharnier	4 pcs
P			Plastic wedge Cale en plastique Cuña de plástico Kunststoffkeil	8 pcs
Q		Ø3x17mm	Screw Vis Tornillo Schraube	8 pcs
R		Ø4x12mm	Screw Vis Tornillo Schraube	4 pcs
S			L shape bracket Support en L Soporte en forma de L L-förmige Halterung	2 pcs
T			Bolt Boulon Perno Bolzen	2 pcs

Hardware List

Liste des pièces

Liste du matériel

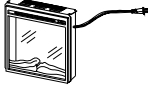
Teilleliste

U		Ø3x15mm	Screw Vis Tornillo Schraube	4 pcs
V			Door stopper Butée de porte Tapón de la puerta Türstopper	2 pcs
W		F18V66L	Fireplace Insert Insert de cheminée Inserto de chimenea Kamineinsatz	1 pc
X			Glue tube Tube de colle Tubo de pegamento Kleber in Tube	2 pcs

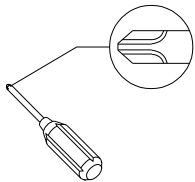

Philips head screwdriver required for assembly
(not included)

Un tournevis cruciforme est requis pour l'assemblage.
(non inclus)

Se requiere un destornillador de cabeza Philips para el montaje
(no incluido)

Für die Montage benötigen Sie einen Kreuzschlitzschraubenzieher
(nicht enthalten)

The hardware quantities listed above are required for proper assembly. Some extra hardware may also have been included.

Les quantités de matériel indiquées ci-dessus sont requises pour un montage adéquat. Du matériel supplémentaire peut aussi avoir été inclus.

Las cantidades de materiales antes mencionadas son necesarias para el ensamblaje apropiado. Se podrían incluir algunas piezas de materiales adicionales.

Für die ordnungsgemäße Montage sind die oben aufgeführten Mengen der jeweiligen Beschläge erforderlich. Möglicherweise sind zusätzliche Beschläge enthalten.

Step 1

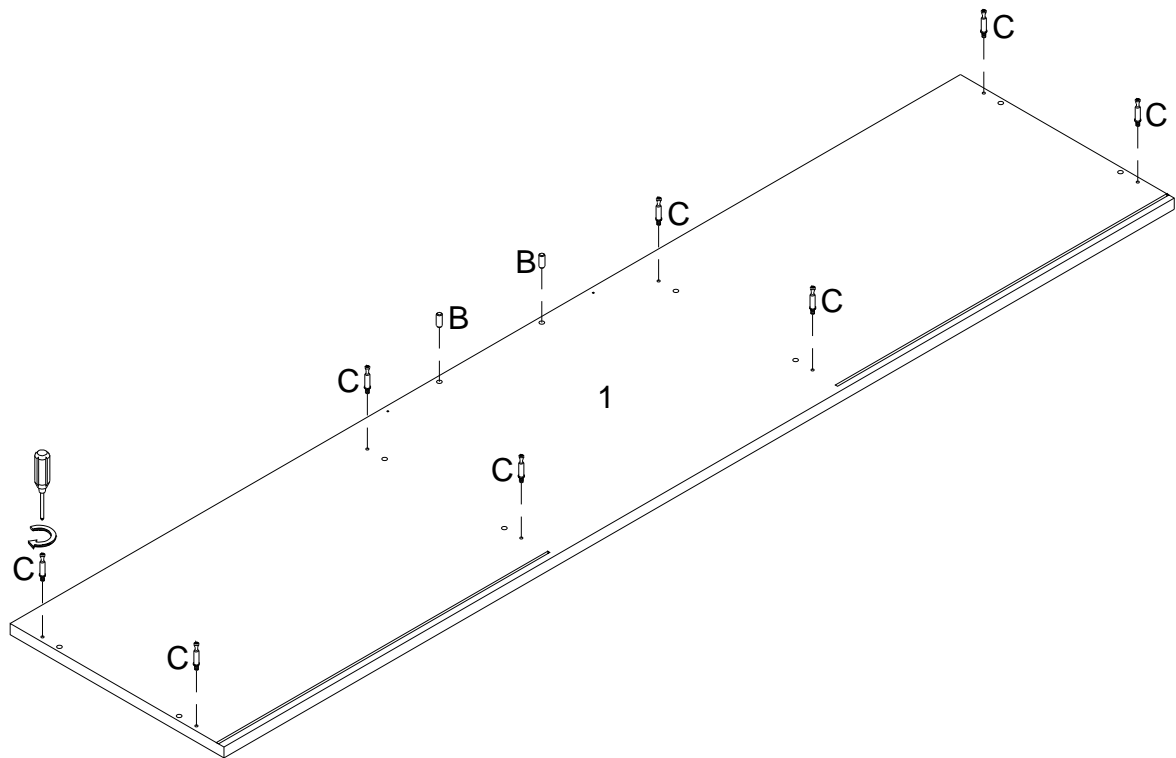

(EN)

Insert wooden dowel (B) into part (1), secure Cam bolt (C) into part (1) with Philips head screwdriver as per diagram.

(FR)

Insérez la cheville en bois (B) dans la pièce (1), Fixez le boulon à came (C) à pièce (1) avec un tournevis cruciforme conformément au schéma.

(ESP)

Inserte la clavija de madera (B) en la parte (1), Asegure el perno de leva (C) en la parte (1) con un destornillador de cabeza Philips como se muestra en el diagrama.

(DE)

Stecken Sie den Holzdübel (B) in das Teil (1) ein, Befestigen Sie die Nockenschraube (C) in das Teil (1) durch den Kreuzschlitzschraubendreher von Philips gemäß der Abbildung.

Step 2

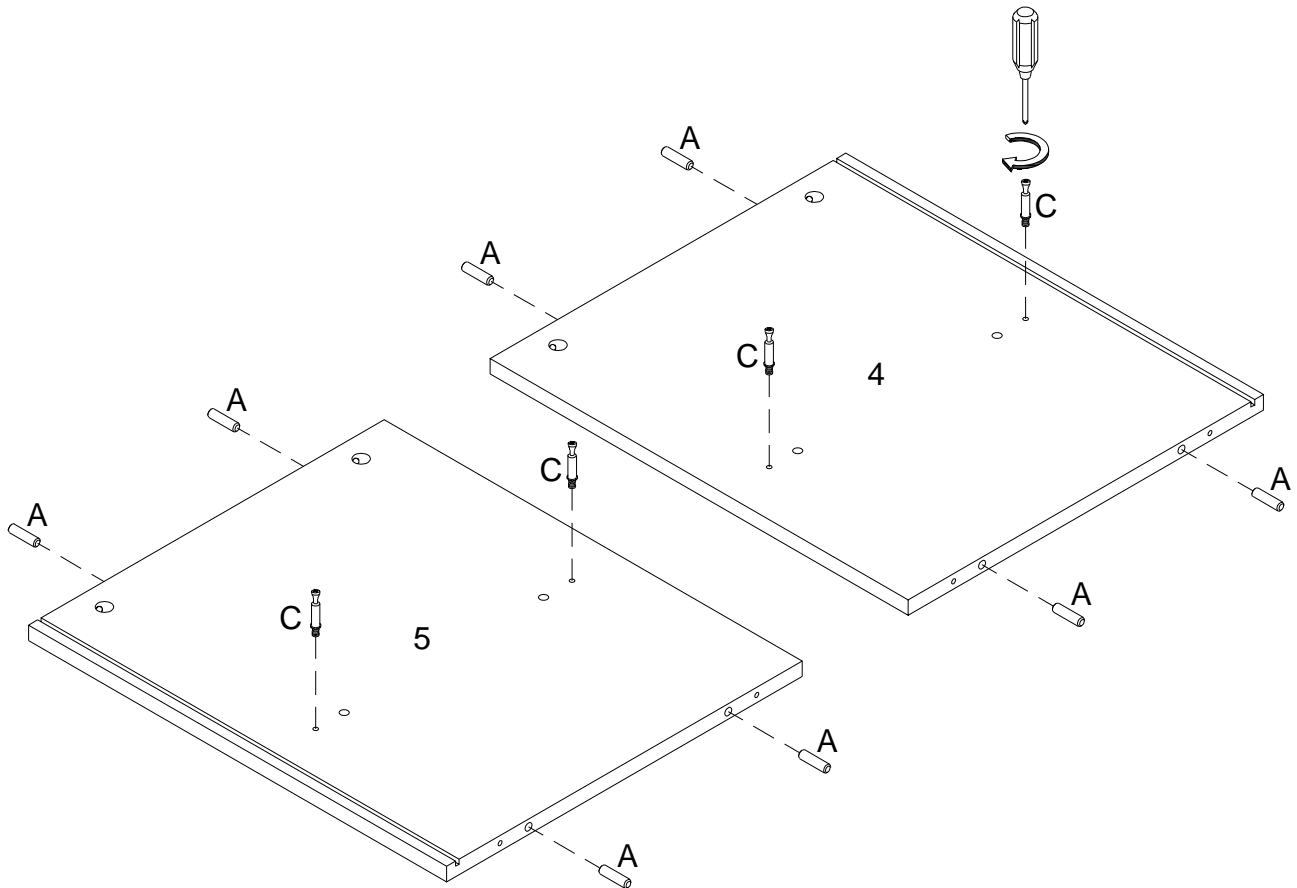

(EN)

Insert wooden dowel (A) into part (4,5), Secure Cam bolt (C) into part (4,5) with Philips head screwdriver as per diagram.

(FR)

Insérez la cheville en bois (A) dans la pièce (4,5), puis fixez le boulon à came (C) dans la pièce (4,5) avec un tournevis cruciforme conformément au schéma.

(ESP)

Inserte la clavija de madera (A) en la parte (4,5), luego fije el perno de leva (C) en la parte (4,5) con un destornillador de cabeza Philips según el diagrama.

(DE)

Stecken Sie den Holzdübel (A) in das Teil (4,5) ein, dann befestigen Sie die Nockenschraube (C) in das Teil (4,5) mit dem Kreuzschlitzschraubendreher von Philips gemäß der Abbildung.

Step 3

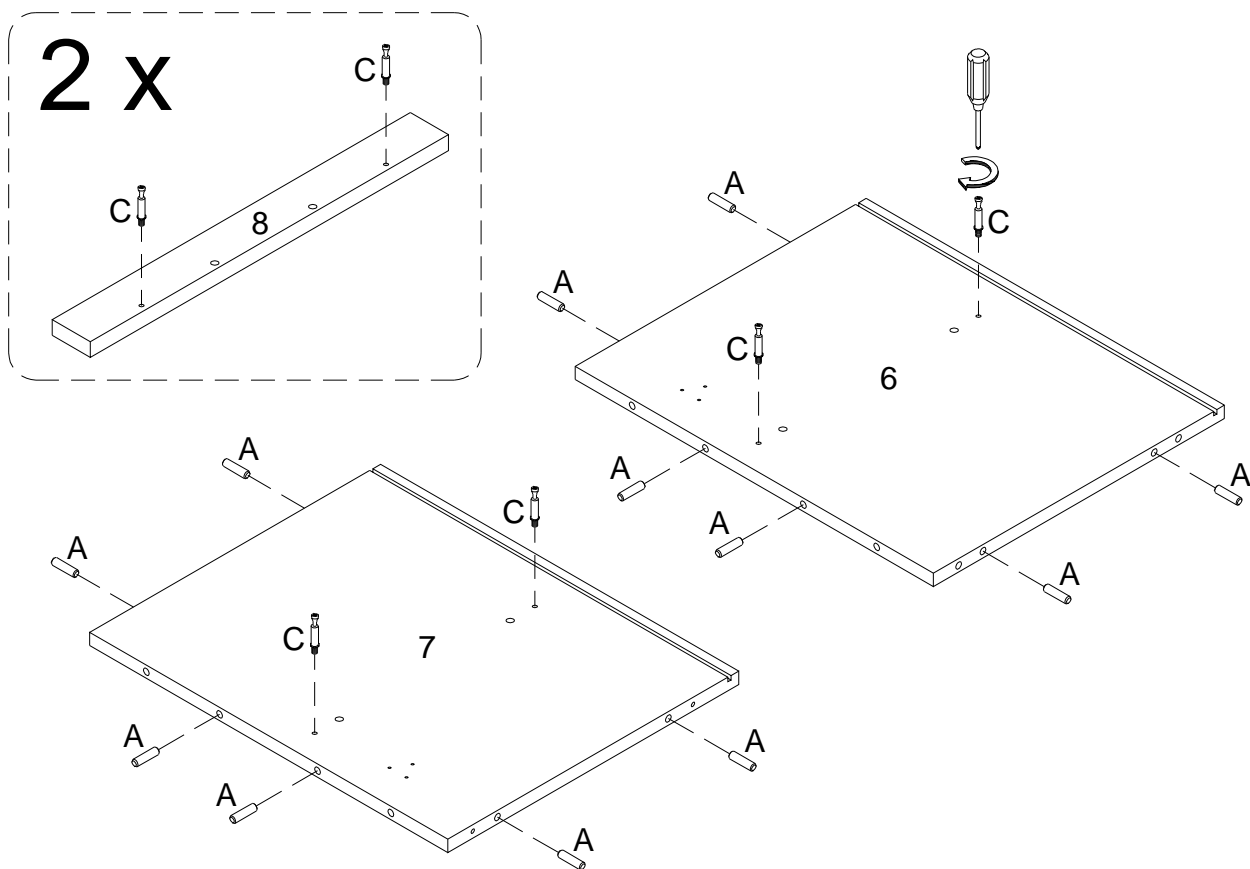

(EN)

Insert wooden dowel (A) into part (6,7), Secure Cam bolt (C) into part (6,7,8) with Philips head screwdriver as per diagram.

(FR)

Insérez le goujon en bois (A) dans la pièce (6,7), puis fixez le boulon à came (C) dans la pièce (6,7,8) avec le tournevis cruciforme conformément au schéma.

(ESP)

Inserte la clavija de madera (A) en la parte (6,7), luego fije el perno de leva (C) en la parte (6,7,8) con un destornillador de cabeza Philips según el diagrama.

(DE)

Stecken Sie den Holzdübel (A) in das Teil (6,7) ein, dann befestigen Sie die Nockenschraube (C) in das Teil (6,7,8) mit dem Kreuzschlitzschraubendreher von Philips gemäß der Abbildung.

Step 4

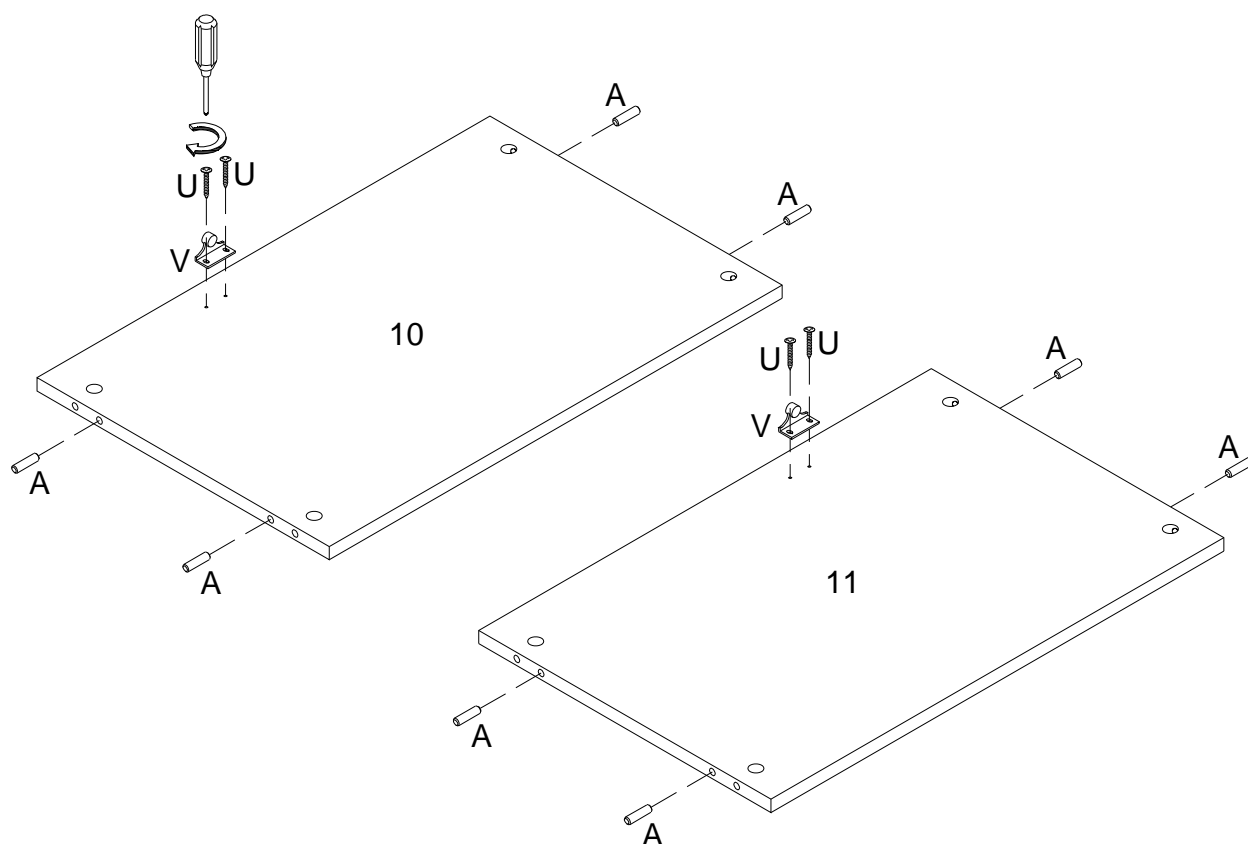

(EN)

Insert wooden dowel (A) into part (10,11), using Screw (U) attach Door stopper (V) to part (10,11) with Philips head screwdriver as per diagram.

(FR)

Insérez le goujon en bois (A) dans la pièce (10,11), puis utilisez la vis (U) pour fixer la butée de porte (V) à la pièce (10,11) avec le tournevis cruciforme conformément au schéma.

(ESP)

Inserte la clavija de madera (A) en la parte (10,11), luego use el tornillo (U) para fijar el tapón de la puerta (V) a la parte (10,11) con un destornillador de cabeza Philips según el diagrama.

(DE)

Stecken Sie den Holzdübel (A) in das Teil (10,11) ein, befestigen Sie den Türstopper (V) ans Teil (10,11) mit der Schraube (U) durch den Kreuzschlitzschraubendreher von Philips gemäß der Abbildung.

Step 5

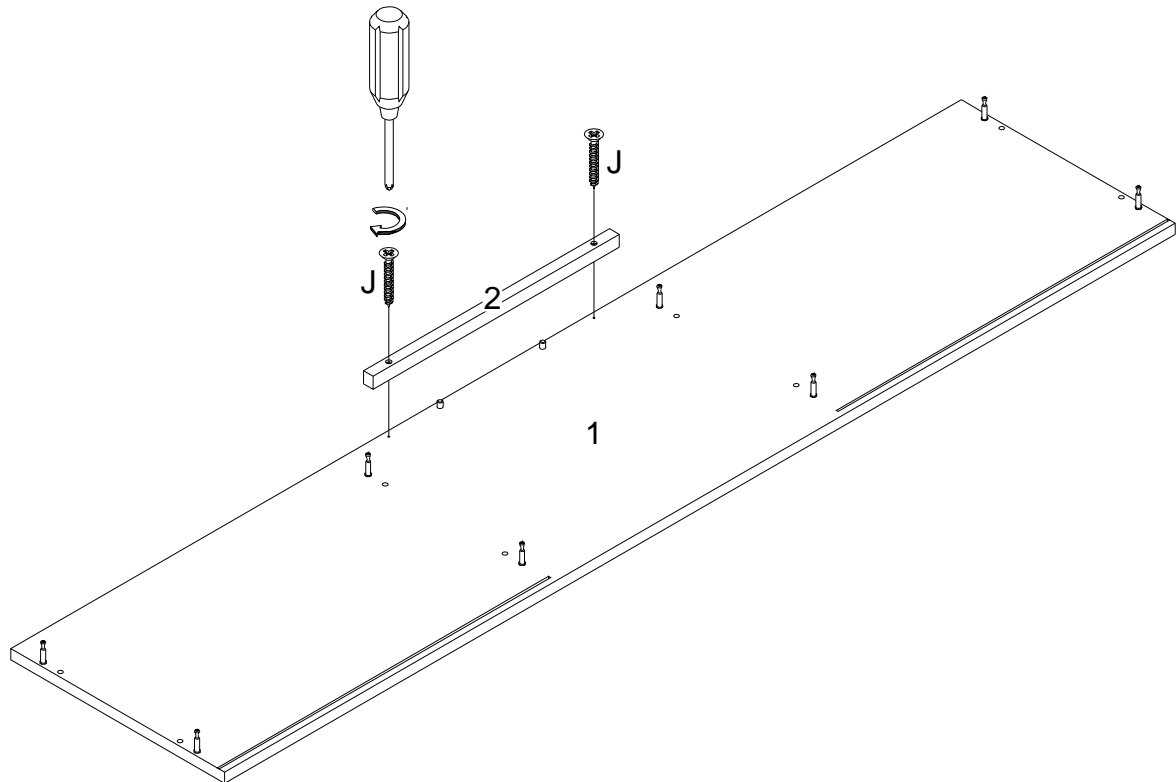

(EN)

Using Screw (J) attach Part (2) to part (1) with Philips head screwdriver as per diagram.

(FR)

En utilisant la vis (J) fixez la pièce (2) à la pièce (1) avec un tournevis cruciforme conformément au schéma.

(ESP)

Use el tornillo (J) para fijar la parte (2) a la parte (1) con un destornillador de cabeza Philips según el diagrama.

(DE)

Befestigen Sie das Teil (2) an das Teil (1) mit der Schraube (J) durch den Kreuzschlitzschraubendreher von Philips gemäß der Abbildung.

Step 6

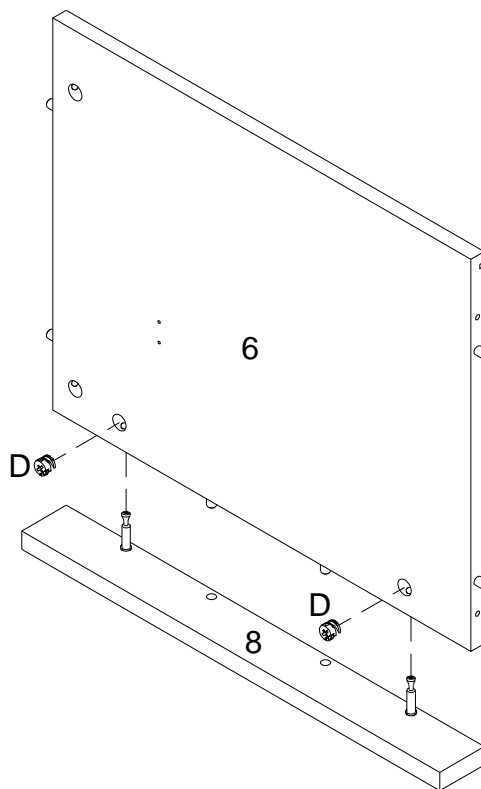
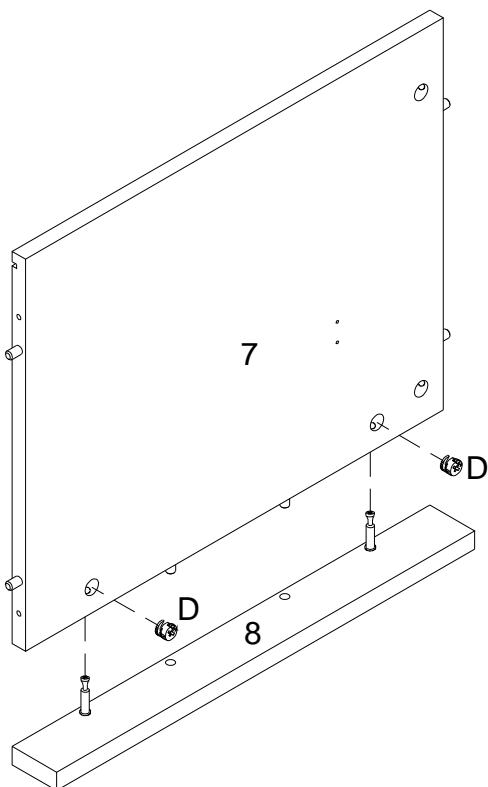
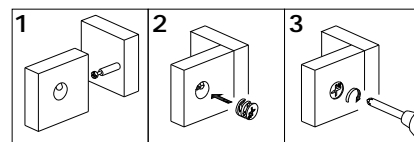

(EN)

Attach part (6,7) to part (8), using Cam lock (D) secure part (6,7) to part (8) with Philips head screwdriver as per diagram.

(FR)

Fixez la pièce (6,7) à la pièce (8), puis en utilisant le serrure à came (D) serrez la pièce (6,7) à la pièce (8) avec un tournevis cruciforme conformément au schéma.

(ESP)

Fije la parte (6,7) a la parte (8), luego use el cierre de leva (D) para fijar la parte (6,7) a la parte (8) con un destornillador de cabeza Philips según el diagrama.

(DE)

Befestigen Sie das Teil (6,7) ans Teil (8), und sichern Sie dann das Teil (6,7) ans Teil (8) mit der Zylindermutter (D) durch den Kopfschraubendreher von Philips gemäß der Abbildung.

Step 7

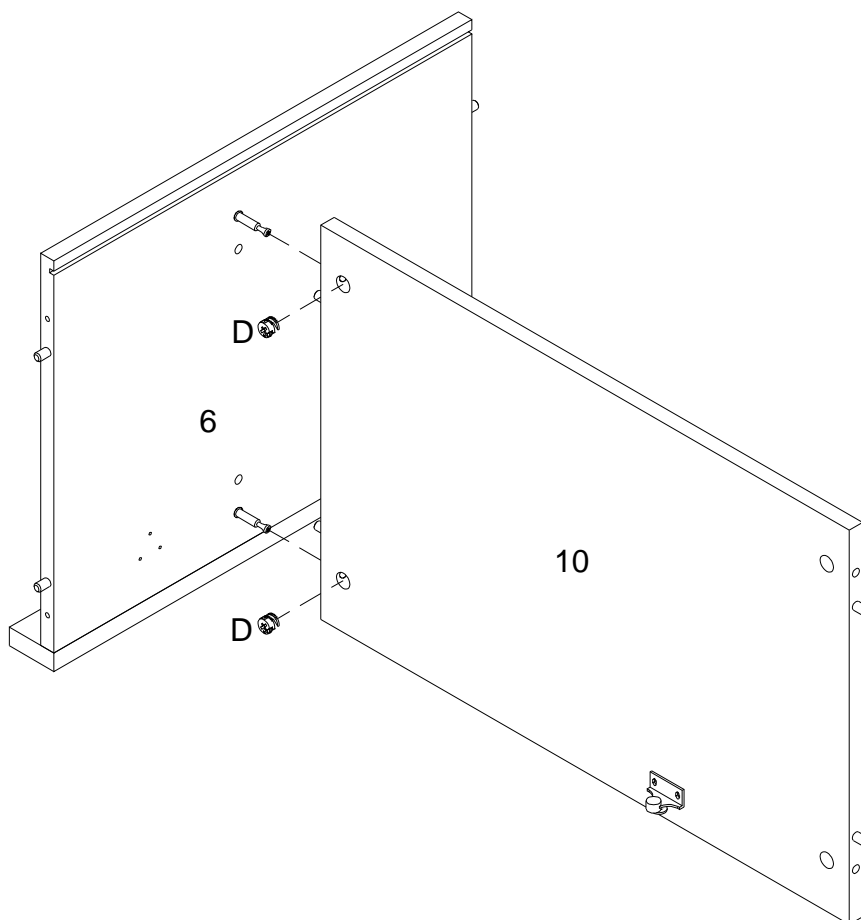
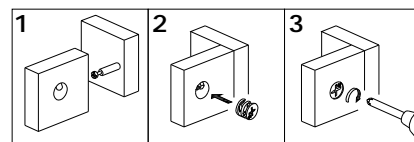

(EN)

Attach part (6) to part (10), using Cam lock (D) secure part (6) to part (10) with Philips head screwdriver as per diagram.

(FR)

Fixez la pièce (6) à la pièce (10), puis en utilisant le serrure à came (D) serrez la pièce (6) à la pièce (10) avec un tournevis cruciforme conformément au schéma.

(ESP)

Fije la parte (6) a la parte (10), luego use el cierre de leva (D) para fijar la parte (6) a la parte (10) con un destornillador de cabeza Philips según el diagrama.

(DE)

Befestigen Sie das Teil (6) ans Teil (10), und sichern Sie dann das Teil (6) ans Teil (10) mit der Zylindermutter (D) durch den Kopfschraubendreher von Philips gemäß der Abbildung.

Step 8

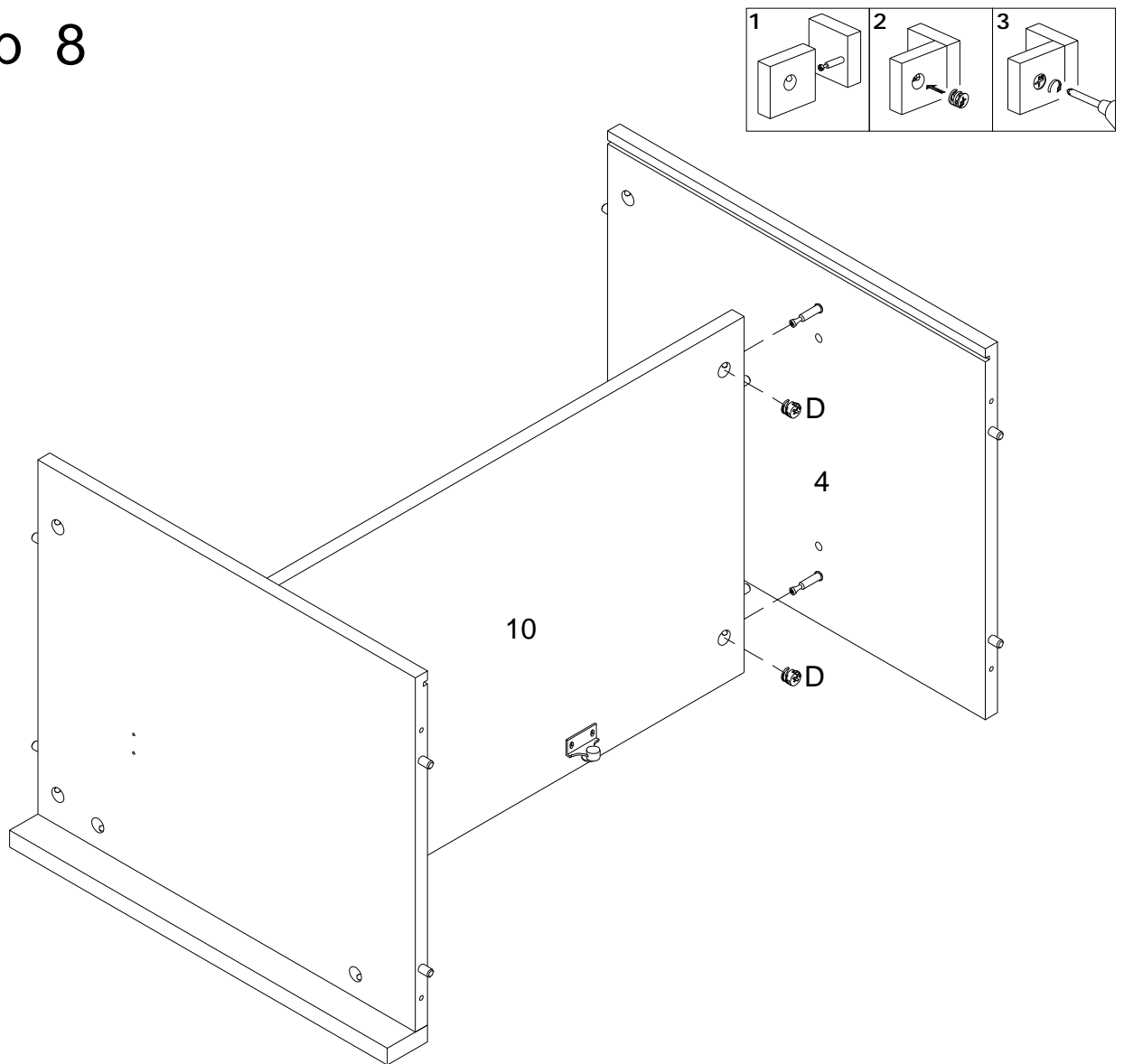

(EN)

Attach part (4) to part (10), using Cam lock (D) secure part (4) to part (10) with Philips head screwdriver as per diagram.

(FR)

Fixez la pièce (4) à la pièce (10), puis en utilisant le serrure à came (D) serrez la pièce (4) à la pièce (10) avec un tournevis cruciforme conformément au schéma.

(ESP)

Fije la parte (4) a la parte (10), luego use el cierre de leva (D) para fijar la parte (4) a la parte (10) con un destornillador de cabeza Philips según el diagrama.

(DE)

Befestigen Sie das Teil (4) ans Teil (10), und sichern Sie dann das Teil (4) ans Teil (10) mit der Zylindermutter (D) durch den Kopfschraubendreher von Philips gemäß der Abbildung.

Step 9

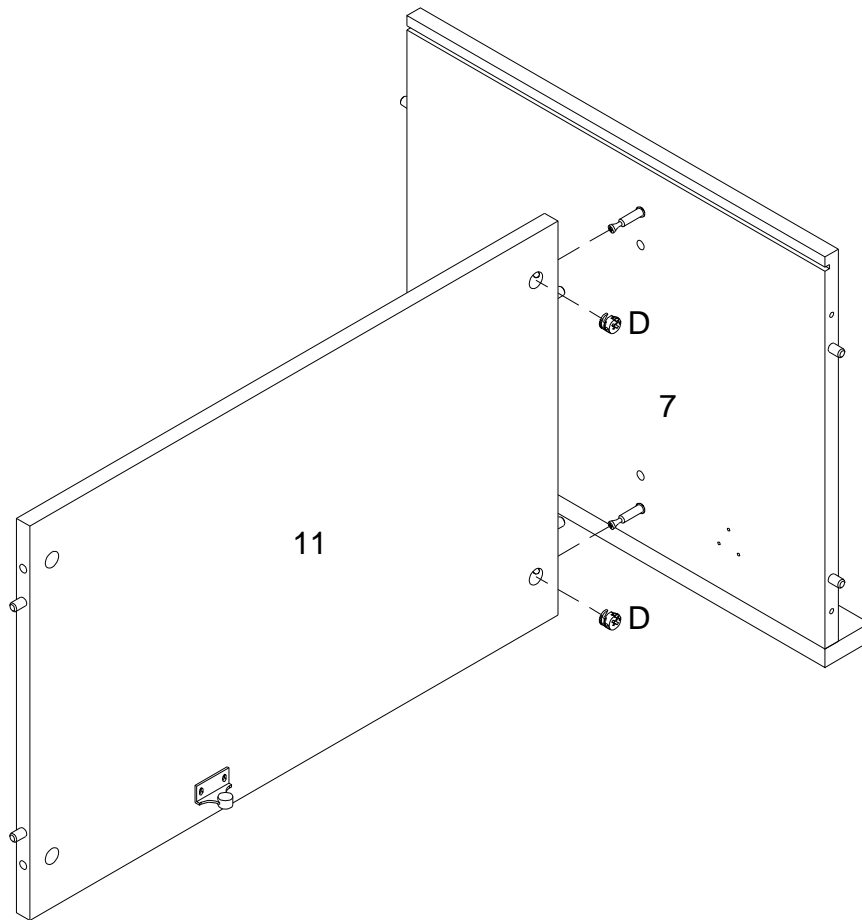
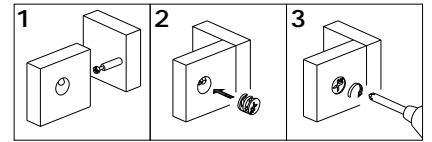

(EN)

Attach part (7) to part (11), using Cam lock (D) secure part (7) to part (11) with Philips head screwdriver as per diagram.

(FR)

Fixez la pièce (7) à la pièce (11), puis en utilisant le serrure à came (D) serrez la pièce (7) à la pièce (11) avec un tournevis cruciforme conformément au schéma.

(ESP)

Fije la parte (7) a la parte (11), luego use el cierre de leva (D) para fijar la parte (7) a la parte (11) con un destornillador de cabeza Philips según el diagrama.

(DE)

Befestigen Sie das Teil (7) ans Teil (11), und sichern Sie dann das Teil (7) ans Teil (11) mit der Zylindermutter (D) durch den Kopfschraubendreher von Philips gemäß der Abbildung.

Step 10

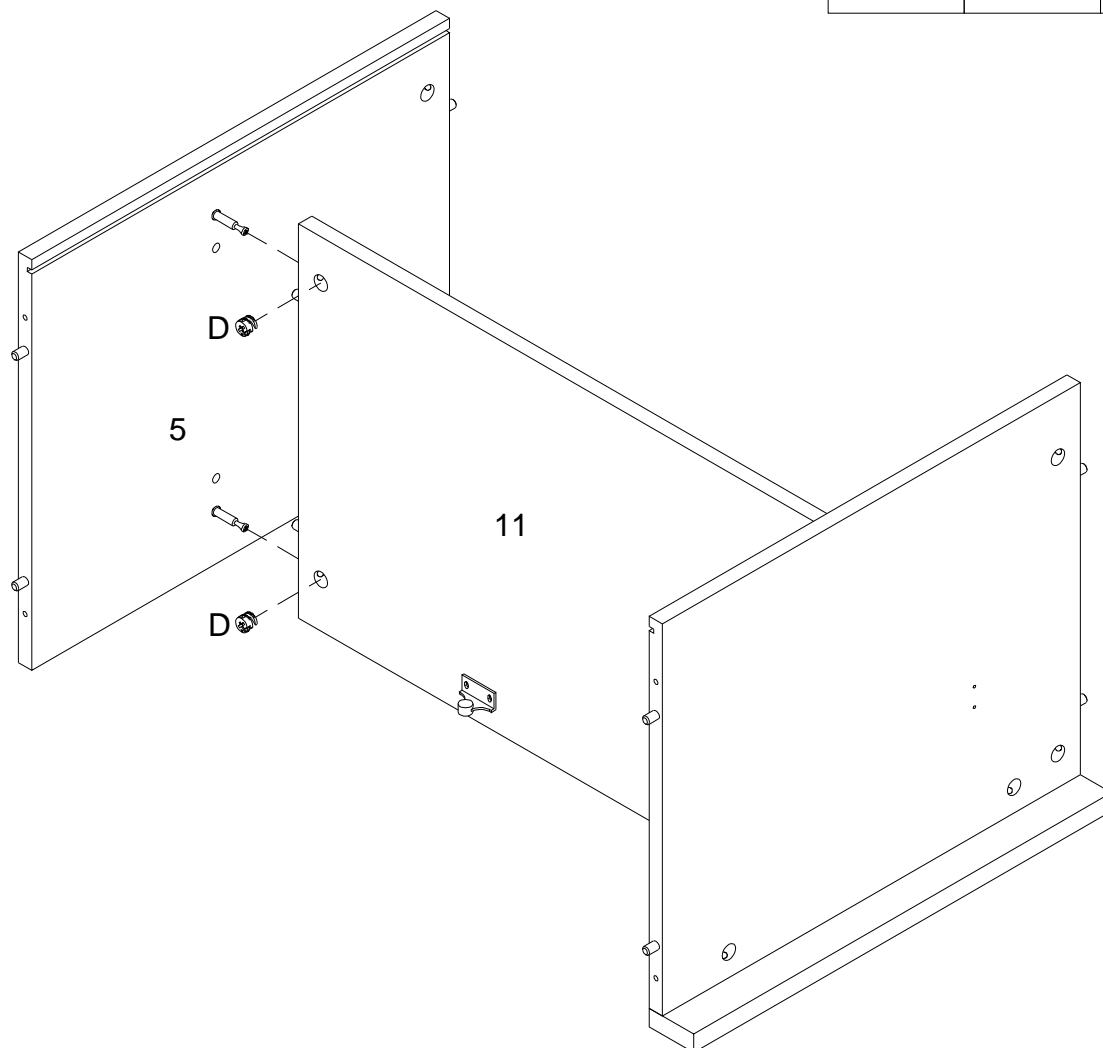
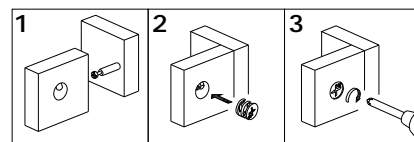

(EN)

Attach part (5) to part (11), using Cam lock (D) secure part (5) to part (11) with Philips head screwdriver as per diagram.

(FR)

Fixez la pièce (5) à la pièce (11), puis en utilisant le serrure à came (D) serrez la pièce (5) à la pièce (11) avec un tournevis cruciforme conformément au schéma.

(ESP)

Fije la parte (5) a la parte (11), luego use el cierre de leva (D) para fijar la parte (5) a la parte (11) con un destornillador de cabeza Philips según el diagrama.

(DE)

Befestigen Sie das Teil (5) ans Teil (11), und sichern Sie dann das Teil (5) ans Teil (11) mit der Zylindermutter (D) durch den Kopfschraubendreher von Philips gemäß der Abbildung.

Step 11

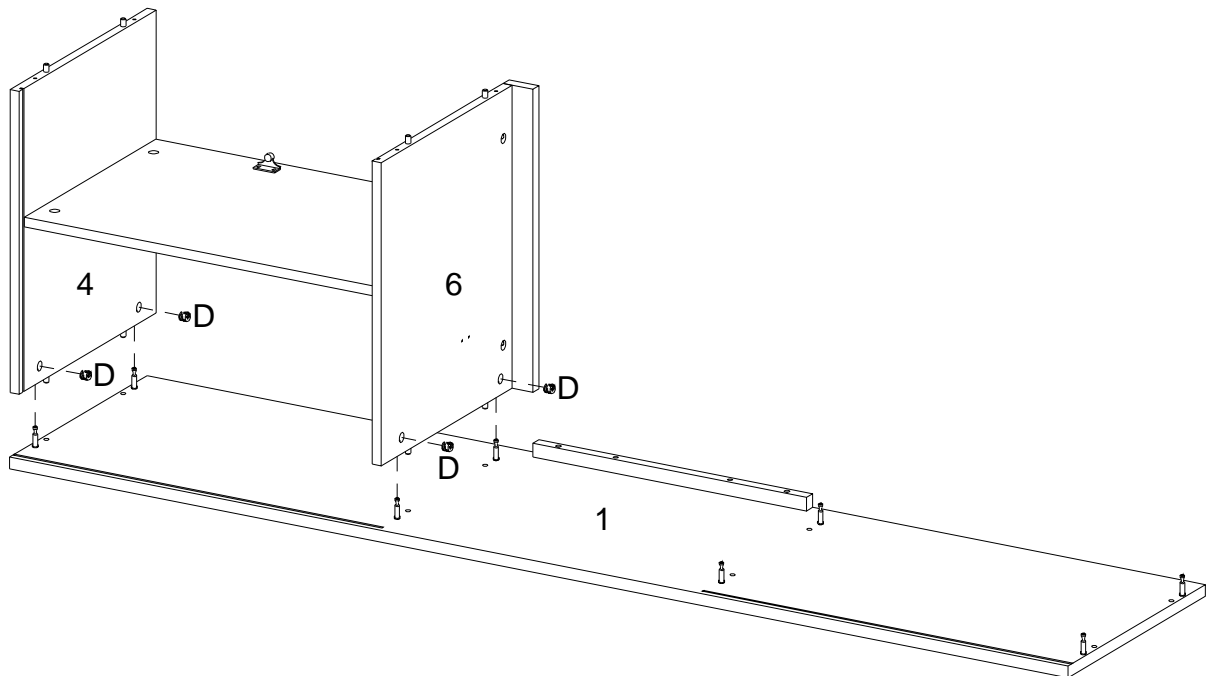
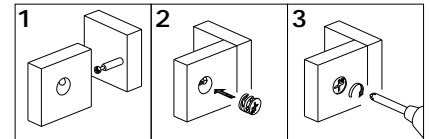

(EN)

Attach part (4,6) to part (1), using Cam lock (D) secure part (4,6) to part (1) with Philips head screwdriver as per diagram.

(FR)

Fixez la pièce (4,6) à la pièce (1), puis en utilisant le serrure à came (D) serrez la pièce (4,6) à la pièce (1) avec un tournevis cruciforme conformément au schéma.

(ESP)

Fije la parte (4,6) a la parte (1), luego use el cierre de leva (D) para fijar la parte (4,6) a la parte (1) con un destornillador de cabeza Philips según el diagrama.

(DE)

Befestigen Sie das Teil (4,6) ans Teil (1), und sichern Sie dann das Teil (4,6) ans Teil (1) mit der Zylindermutter (D) durch den Kopfschraubendreher von Philips gemäß der Abbildung.

Step 12

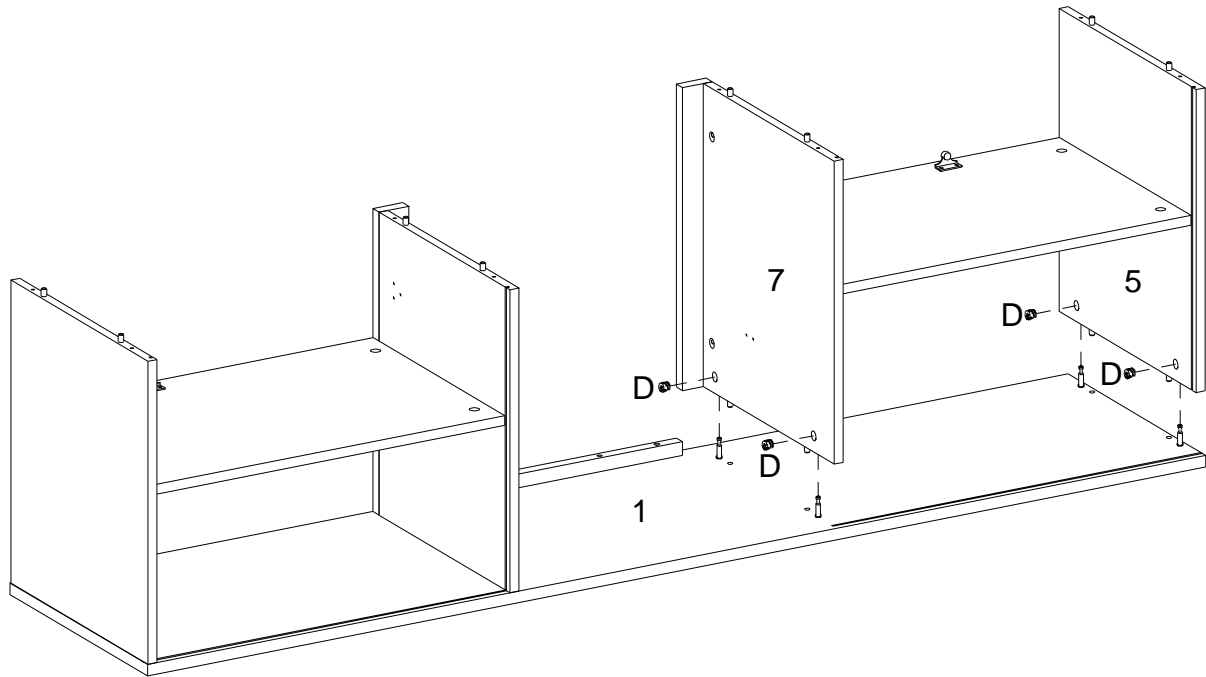
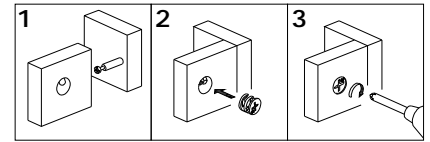

(EN)

Attach part (5,7) to part (1), using Cam lock (D) secure part (5,7) to part (1) with Philips head screwdriver as per diagram.

(FR)

Fixez la pièce (5,7) à la pièce (1), puis en utilisant le serrure à came (D) serrez la pièce (5,7) à la pièce (1) avec un tournevis cruciforme conformément au schéma.

(ESP)

Fije la parte (5,7) a la parte (1), luego use el cierre de leva (D) para fijar la parte (5,7) a la parte (1) con un destornillador de cabeza Philips según el diagrama.

(DE)

Befestigen Sie das Teil (5,7) ans Teil (1), und sichern Sie dann das Teil (5,7) ans Teil (1) mit der Zylindermutter (D) durch den Kopfschraubendreher von Philips gemäß der Abbildung.

Step 13

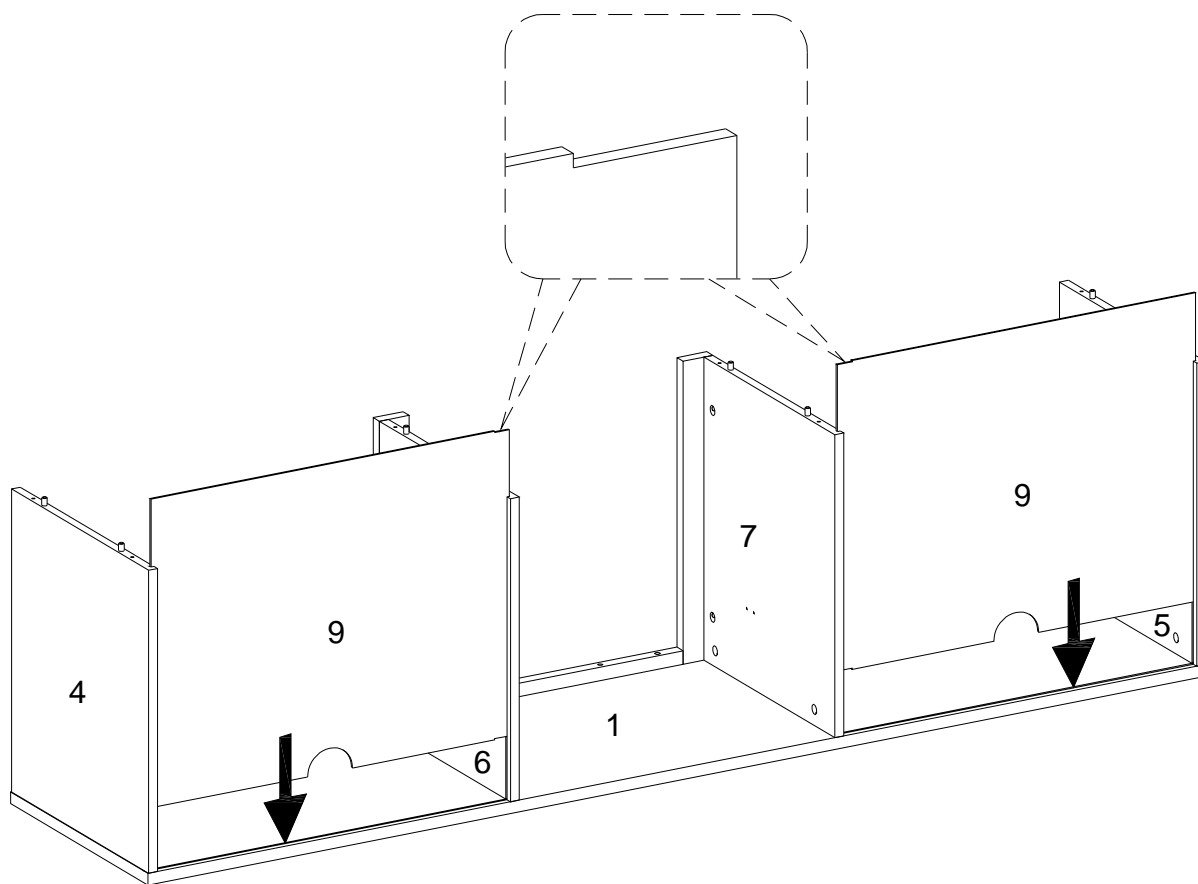

(EN)
Place part (9) as per diagram.

(FR)
Placez la pièce (9) conformément au schéma.

(ESP)
Ponga la parte (9) según el diagrama.

(DE)
Platzieren Sie das Teil (9) gemäß der Abbildung.

Step 14

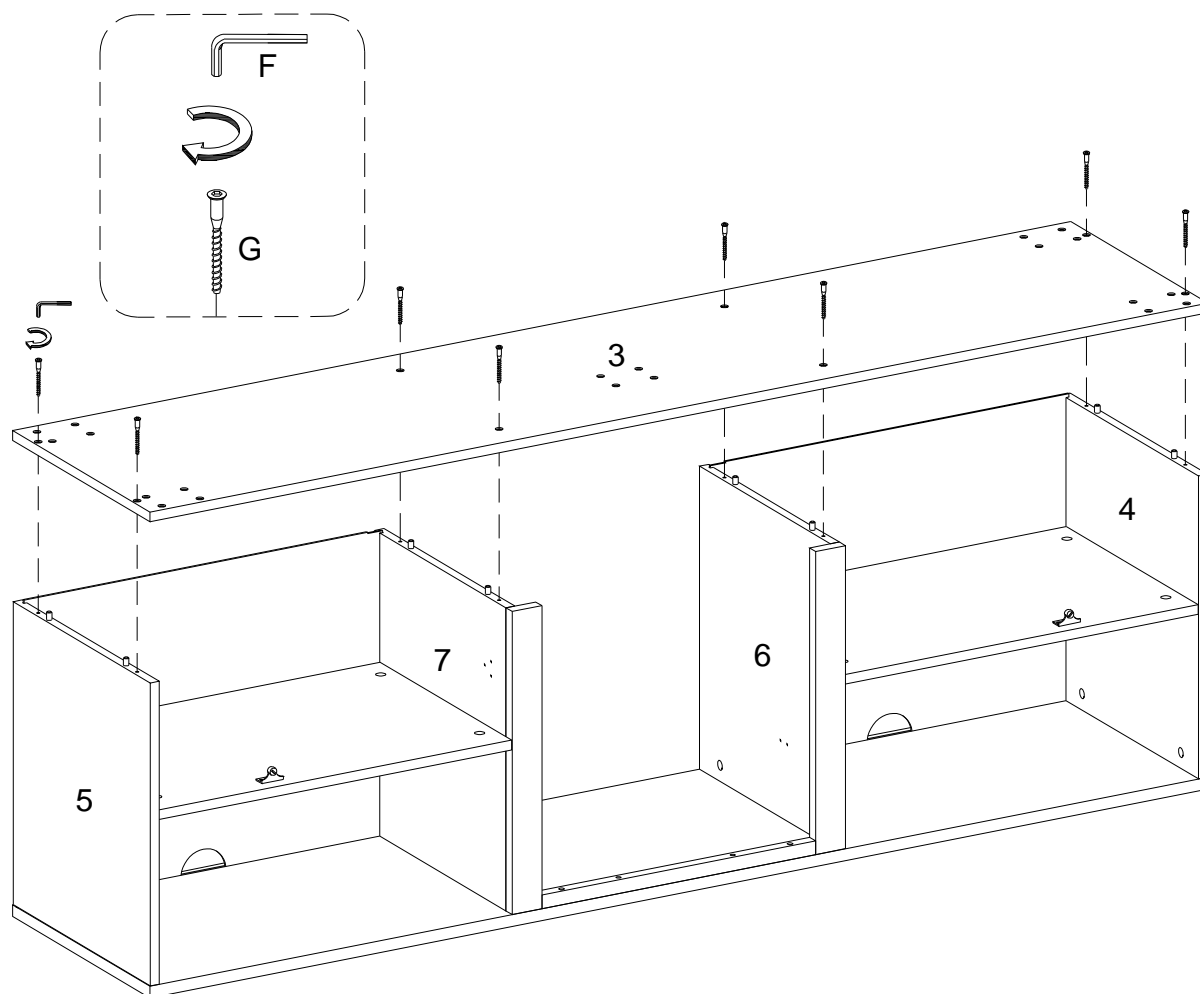

(EN)

Attach part (3) to part (4,5,6,7), then using Screw (G) attach part (3) to part (4,5,6,7) with Hex key (F) as per diagram.

(FR)

Fixez la pièce (3) à la pièce (4,5,6,7); utilisez la vis (G) pour fixer la pièce (3) à la pièce (4,5,6,7) avec la clé hexagonale (F) conformément au schéma.

(ESP)

Fije la parte (3) a la parte (4,5,6,7) y use el tornillo (G) para fijar la parte (3) a la parte (4,5,6,7) con la llave hexagonal (F) como se muestra en el diagrama.

(DE)

Befestigen Sie das Teil (3) an das Teil (4,5,6,7), dann befestigen Sie das Teil (3) an das Teil (4,5,6,7) mit der Schraube (G) durch den Inbusschlüssel (F) gemäß Abbildung.

Step 15

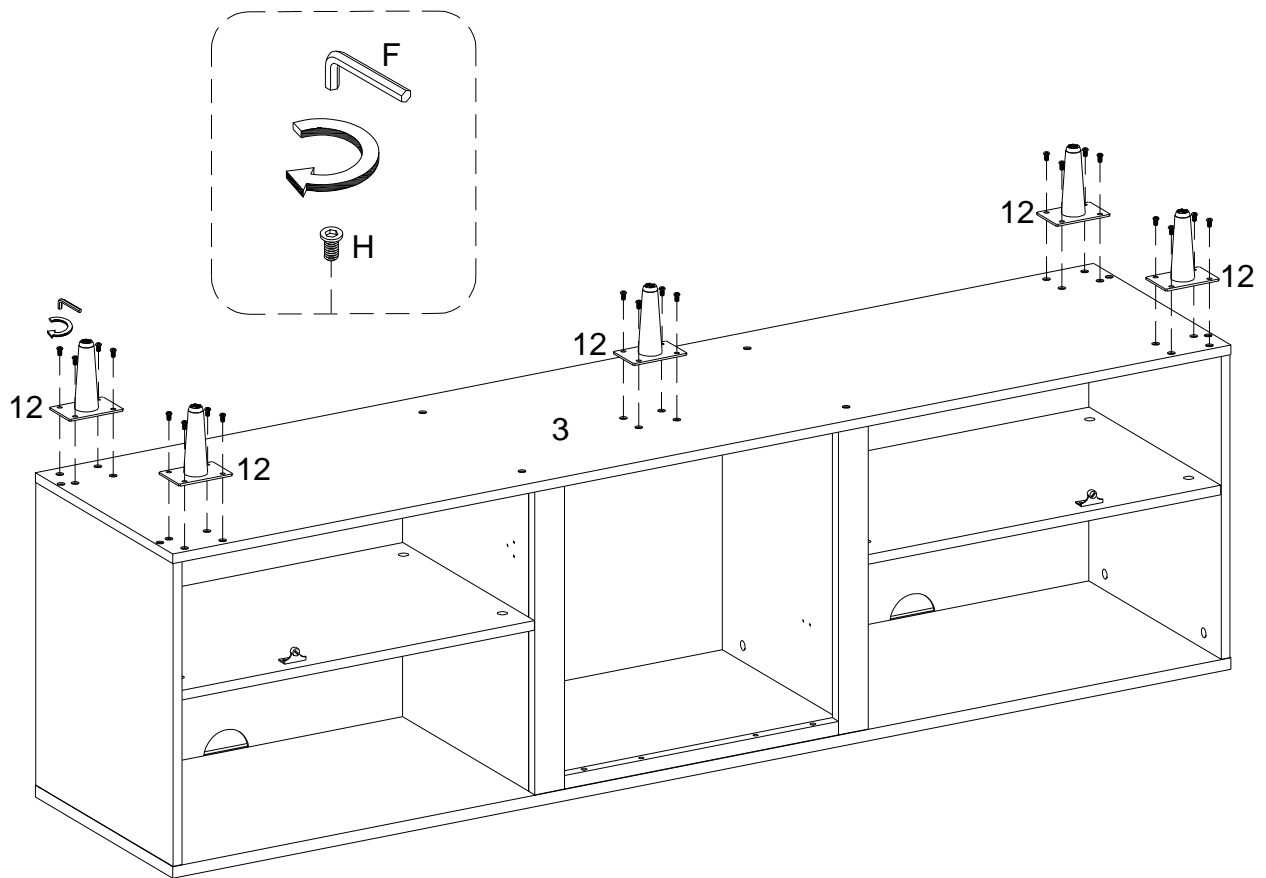

(EN)

Using Bolt (H) attach part (12) to part (3) with Hex key (F) as per diagram.

(FR)

En utilisant le boulon (H) fixez la pièce (12) à la pièce (3) avec la clé hexagonale (F) conformément au schéma.

(ESP)

Use el perno (H) para fijar la parte (12) a la parte (3) con la llave hexagonal (F) según el diagrama.

(DE)

Befestigen Sie das Teil (12) an das Teil (3) mit dem Bolzen (H) durch den Inbusschlüssel (F) gemäß der Abbildung .

Step 16

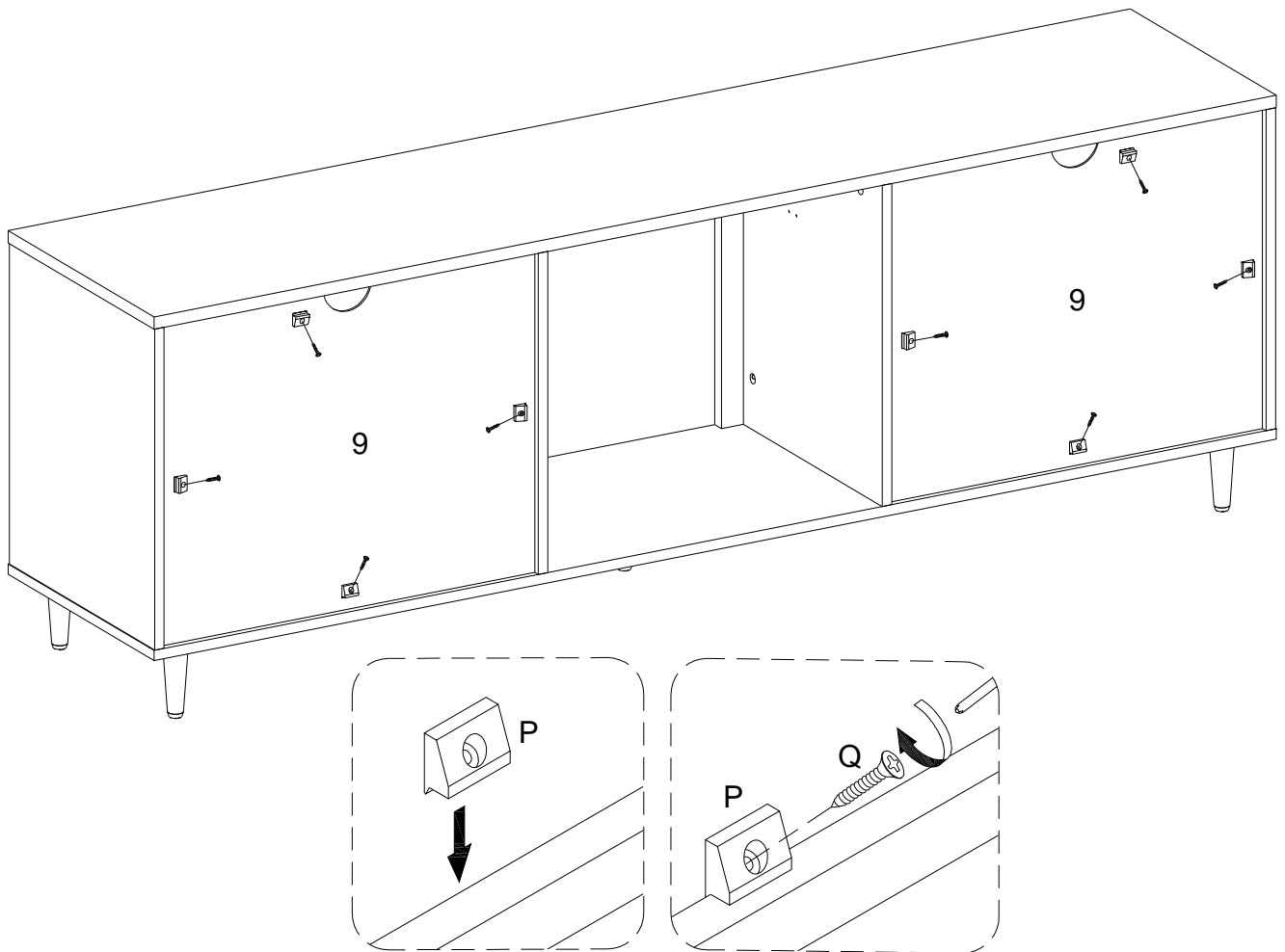

(EN)

Using Screw (Q) attach Plastic Wedge (P) to part (9) with Philips head screwdriver as per diagram.

(FR)

Utilisez la vis (Q) pour fixer le cale en plastique (P) à la pièce (9) avec un tournevis cruciforme conformément au schéma.

(ESP)

Use el tornillo (Q) para fijar la cuña de plástico (P) a la parte (9) con un destornillador de cabeza Philips como se muestra en el diagrama.

(DE)

Befestigen Sie den Kunststoffkeil (P) an das Teil (9) durch den Kreuzschlitzschraubendreher von Philips mit der Schraube (Q) gemäß der Abbildung.

Step 17

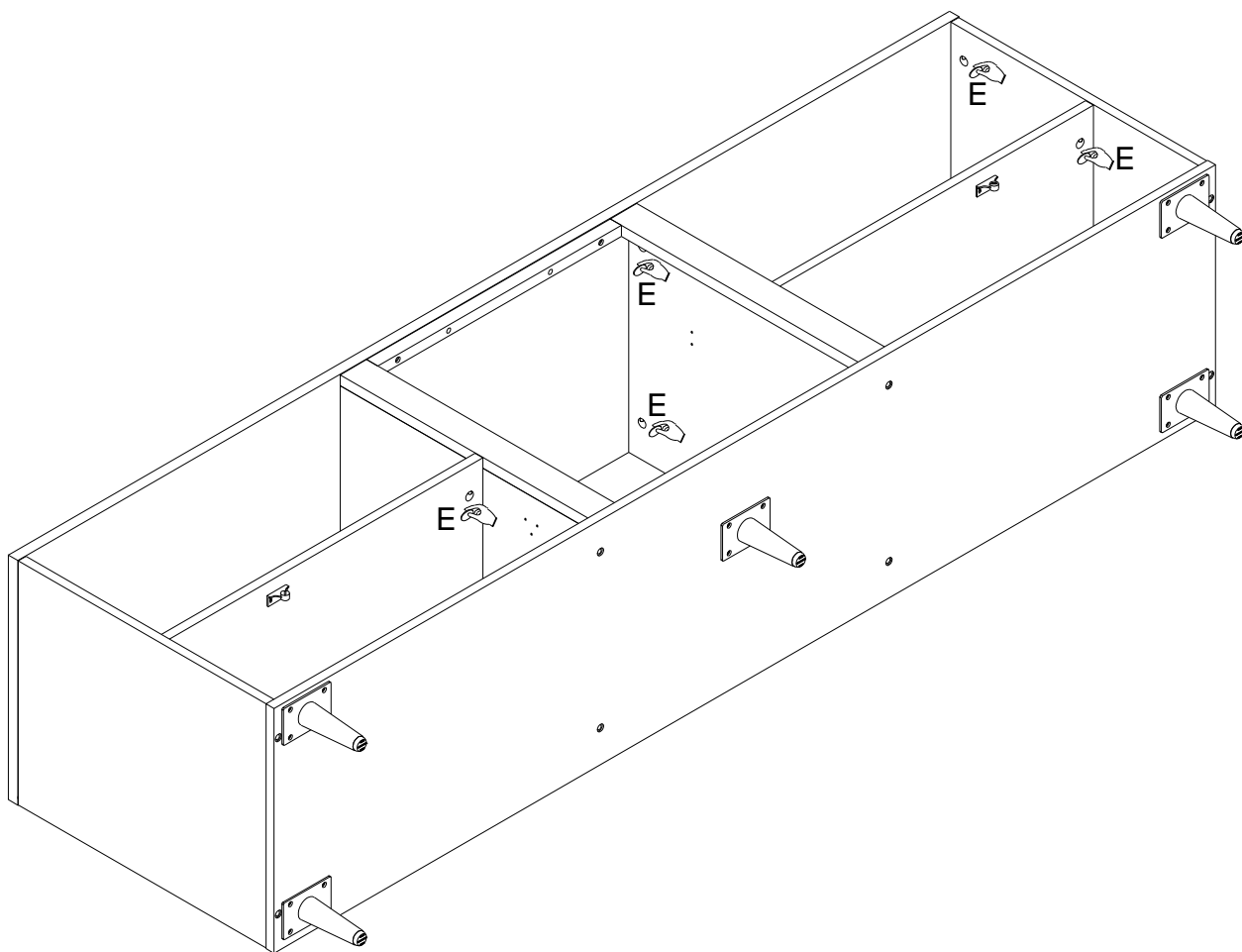

(EN)

Place Sticker (E) to cover the holes as per diagram.

(FR)

Placez l'autocollant (E) pour couvrir les trous conformément au schéma.

(ESP)

Coloque la pegatina (E) que cubre los agujeros según el diagrama .

(DE)

Platzieren Sie den Aufkleber (E) auf die Bohrungen gemäß der Abbildung.

Step 18

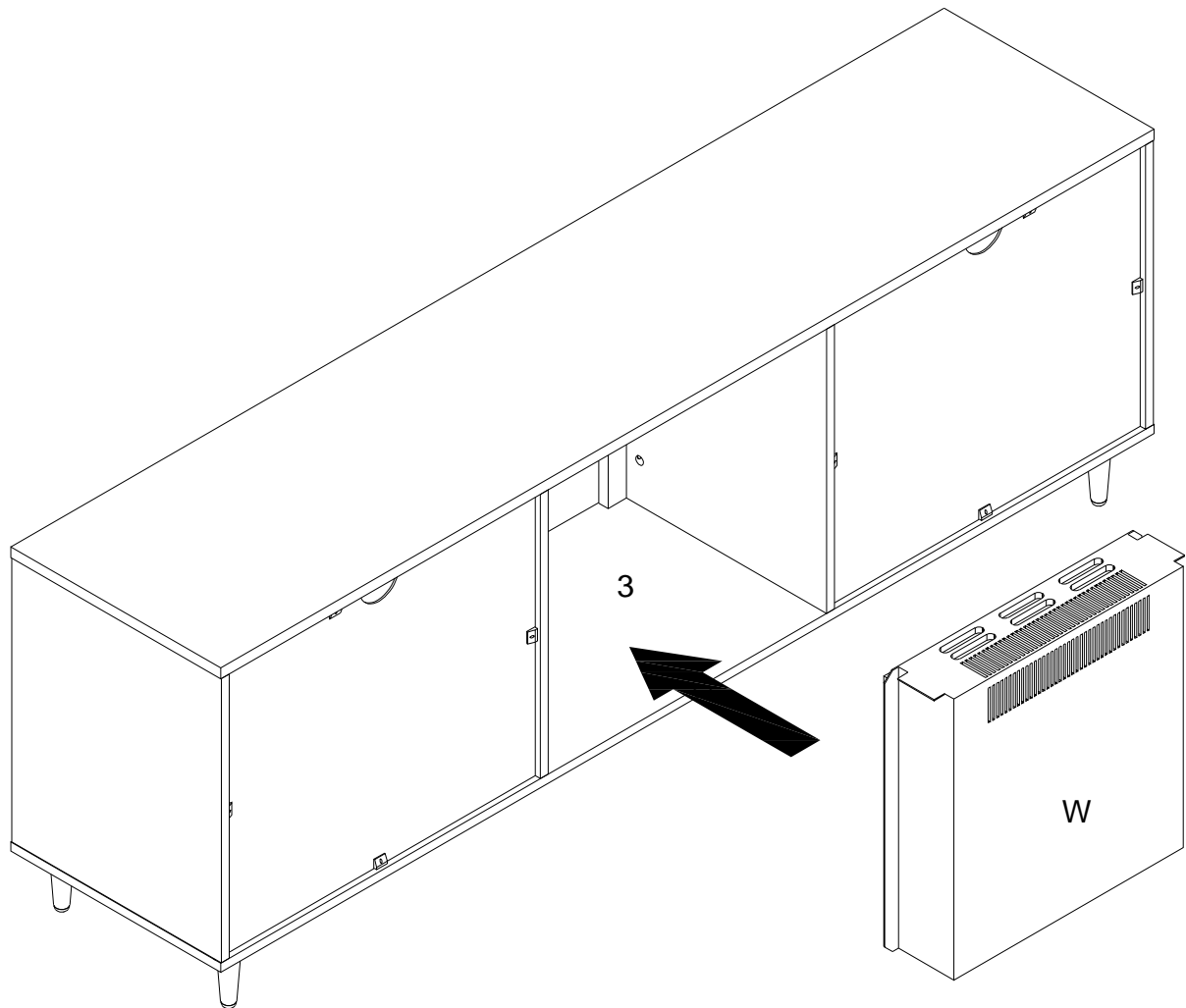

(EN)

Place the Fireplace insert (W) into the unit as per diagram.

(FR)

Placez l'insert de cheminée (W) dans l'unité selon le schéma.

(ESP)

Coloque el inserto de la chimenea (W) en la unidad según el diagrama.

(DE)

Platzieren Sie den Kamineinsatz (W) in die Baueinheit gemäß der Abbildung.

Step 19

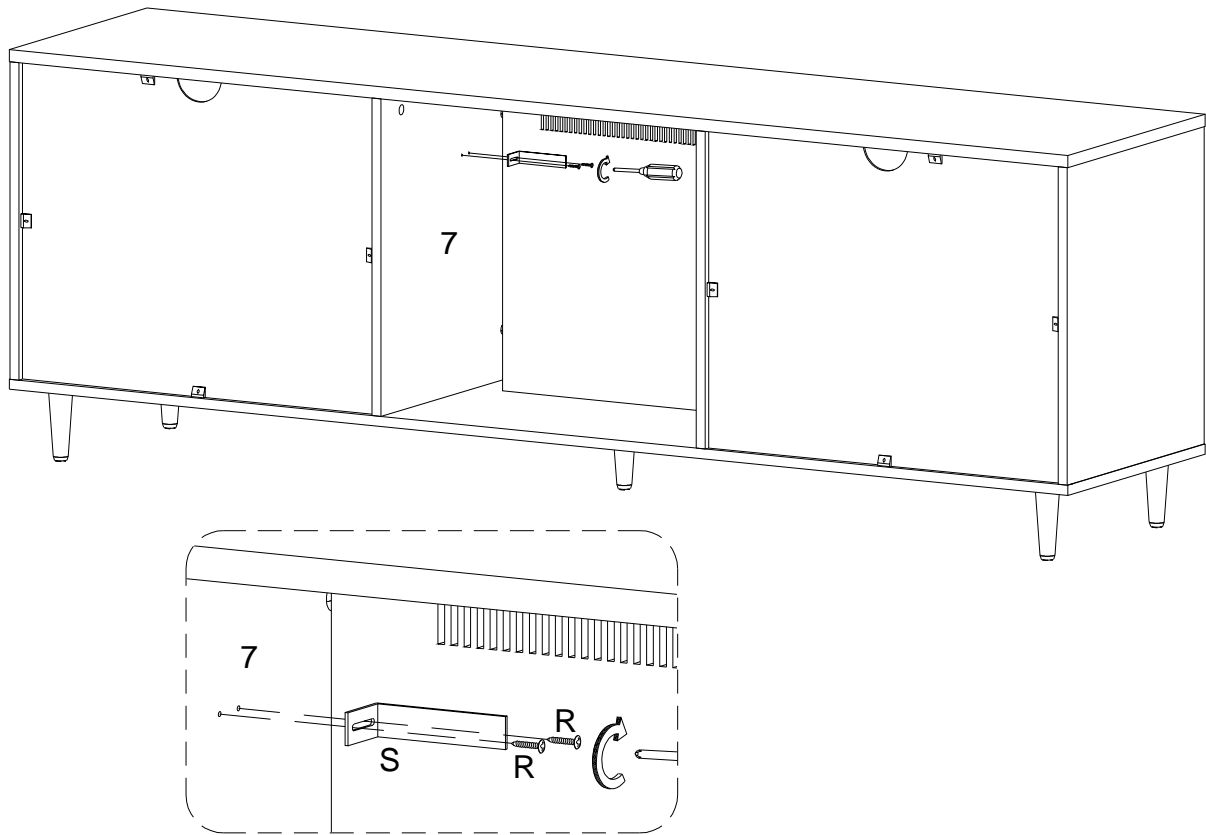

(EN)

Using Screw (R) attach L shaped bracket (S) to part (7) with Philips head screwdriver as per diagram.

(FR)

Utilisez la vis (R) pour fixer le support en forme de L (S) à la pièce (7) avec un tournevis cruciforme conformément au schéma.

(ESP)

Use el tornillo (R) para fijar el soporte en forma de L (S) a la parte (7) con un destornillador de cabeza de estrella como en el diagrama.

(DE)

Befestigen Sie die L-förmige Halterung (S) an das Teil (7) mit der Schraube (R) durch den Kreuzschlitzschraubendreher von Philips gemäß der Abbildung

Step 20

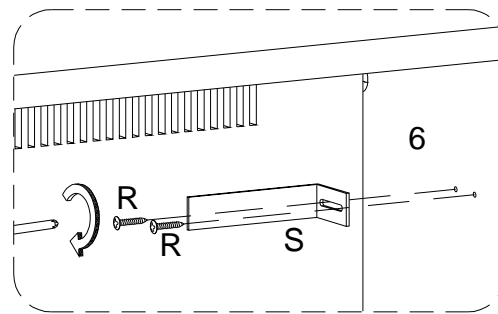
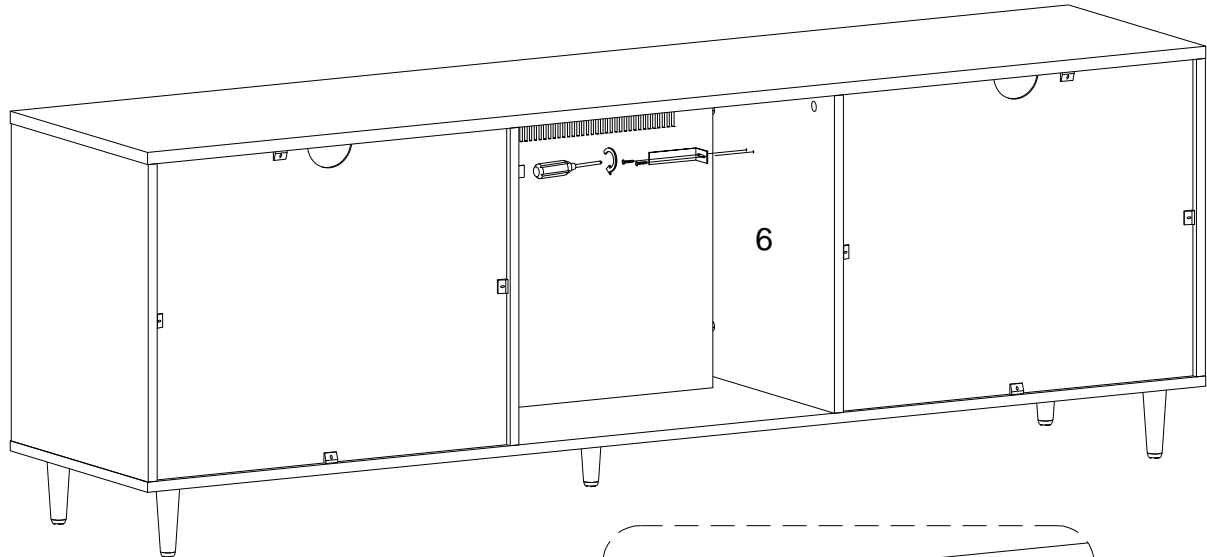

(EN)

Using Screw (R) attach L shaped bracket (S) to part (6) with Philips head screwdriver as per diagram.

(FR)

Utilisez la vis (R) pour fixer le support en forme de L (S) à la pièce (6) avec un tournevis cruciforme conformément au schéma.

(ESP)

Use el tornillo (R) para fijar el soporte en forma de L (S) a la parte (6) con un destornillador de cabeza de estrella como en el diagrama.

(DE)

Befestigen Sie die L-förmige Halterung (S) an das Teil (6) mit der Schraube (R) durch den Kreuzschlitzschraubendreher von Philips gemäß der Abbildung .

Step 21

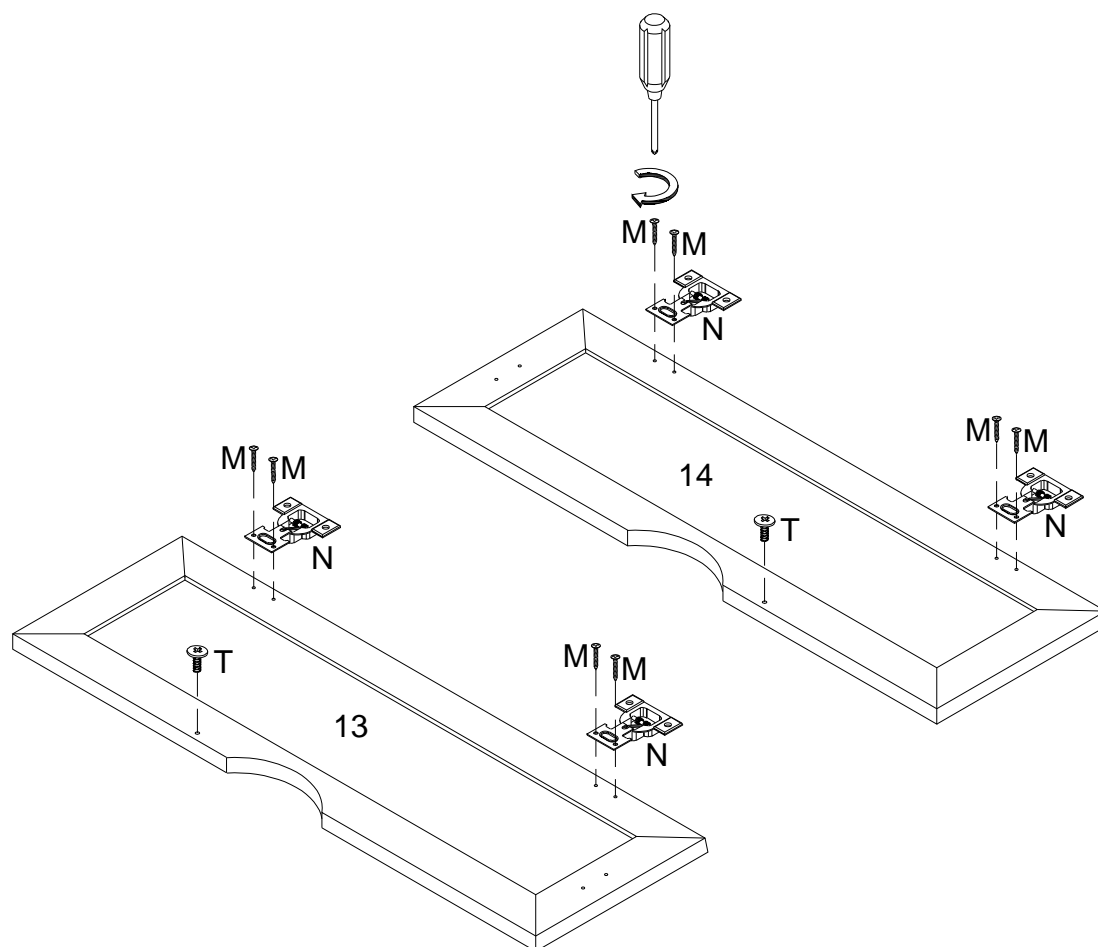

(EN)

Secure Screw (T) into part (13,14) with Philips head screwdriver. Using Screw (M) attach Europe Hinge (N) to part (13,14) with Philips head screwdriver as per diagram.

(FR)

Fixez la vis (T) dans la pièce (13,14) avec un tournevis cruciforme. Utilisez la vis (M) pour fixer la charnière Europe (N) à la pièce (13,14) avec un tournevis cruciforme conformément au schéma.

(ESP)

Fije el tornillo (T) en la parte (13,14) con un destornillador de cabeza Philips. Use el tornillo (M) para fijar la bisagra de Europa (N) a la parte (13,14) con un destornillador de cabeza Philips como se muestra en el diagrama.

(DE)

Befestigen Sie die Schraube (T) an das Teil (13,14) durch den Kreuzschlitzschraubendreher von Philips. Befestigen Sie das Europa-Scharnier (N) ans Teil (13,14) durch den Kreuzschlitzschraubendreher von Philips mit der Schraube (M) gemäß der Abbildung.

Step 22

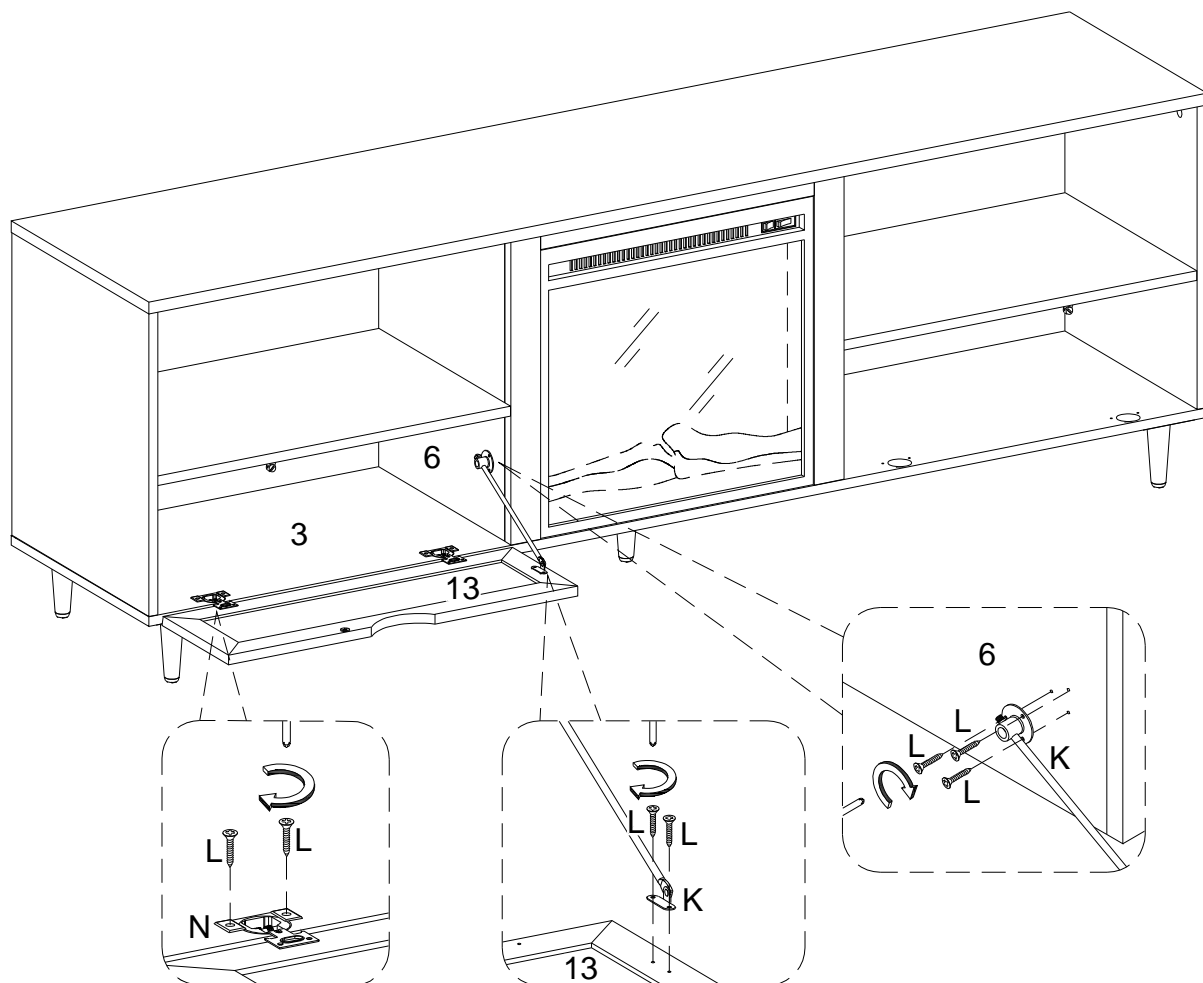

(EN)

Using Screw (L) secure Europe Hinge (N) to part (3), and using screw (L) secure Door Hinge (K) to part (6,13) with Philips head screwdriver as per diagram.

(FR)

Utilisez la vis (L) pour fixer la charnière Europe (N) à la pièce (3), et utilisez la vis (L) pour fixer la charnière de porte (K) à la pièce (6,13) avec un tournevis cruciforme conformément au schéma.

(ESP)

Use el tornillo (L) para fijar la Bisagra de Europa (N) a la parte (3), luego use el tornillo (L) para fijar la bisagra de la puerta (K) a la parte (6,13) con un destornillador de cabeza Philips como se muestra en el diagrama.

(DE)

Befestigen Sie das Europa-Scharnier (N) an das Teil (3) mit der Schraube (L) und befestigen Sie das Türscharnier (K) an das Teil (6,13) mit der Schraube (L) durch den Kreuzschlitzschraubendreher von Philips gemäß der Abbildung.

Step 23

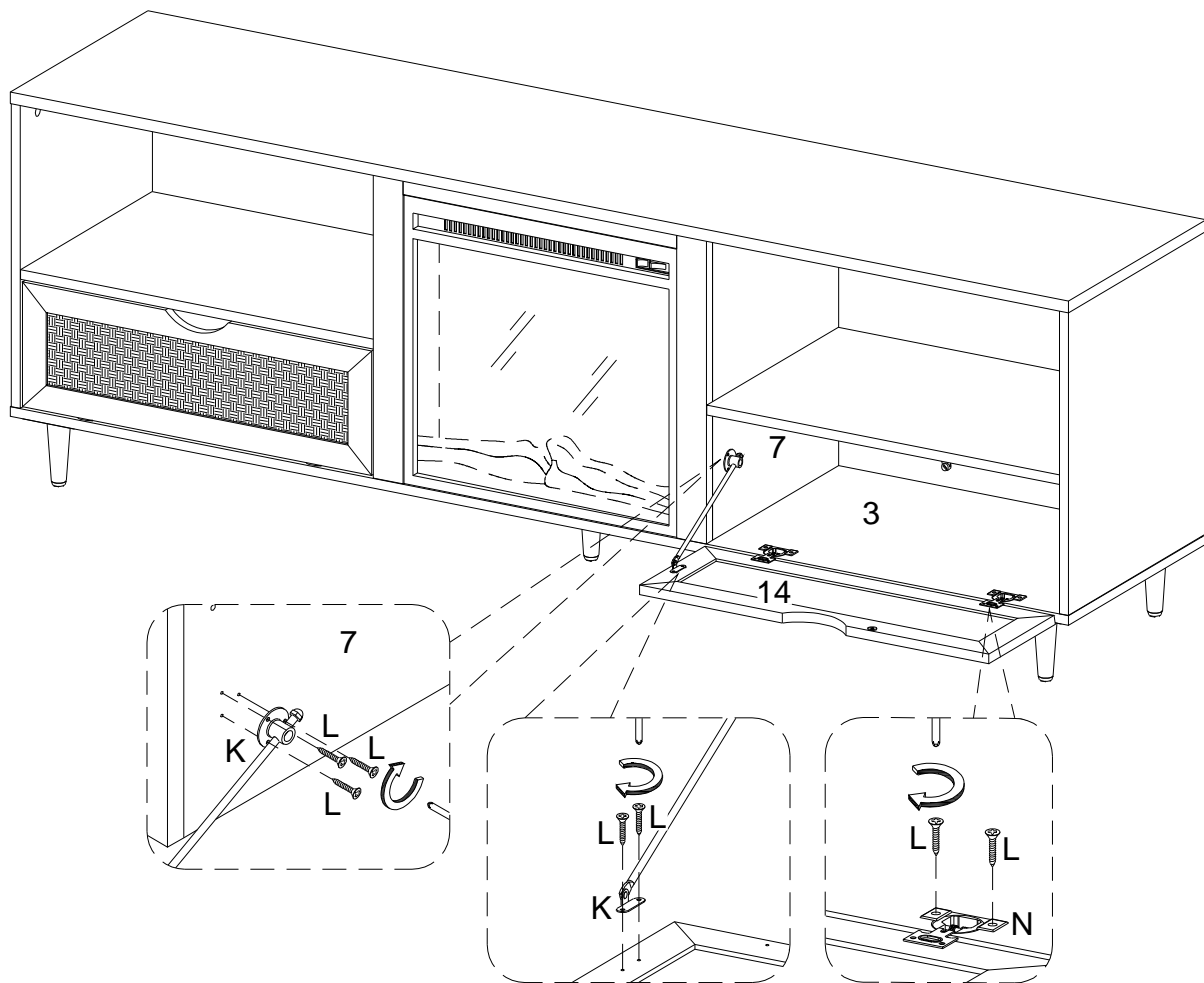

(EN)

Using Screw (L) secure Europe Hinge (N) to part (3), and using screw (L) secure Door Hinge (K) to part (7,14) with Philips head screwdriver as per diagram.

(FR)

Utilisez la vis (L) pour fixer la charnière Europe (N) à la pièce (3), et utilisez la vis (L) pour fixer la charnière de porte (K) à la pièce (7,14) avec un tournevis cruciforme conformément au schéma.

(ESP)

Use el tornillo (L) para fijar la Bisagra de Europa (N) a la parte (3), luego use el tornillo (L) para fijar la bisagra de la puerta (K) a la parte (7,14) con un destornillador de cabeza Philips como se muestra en el diagrama.

(DE)

Befestigen Sie das Europa-Scharnier (N) an das Teil (3) mit der Schraube (L) und befestigen Sie das Türscharnier (K) an das Teil (7,14) mit der Schraube (L) durch den Kreuzschlitzschraubendreher von Philips gemäß der Abbildung.

Step 24

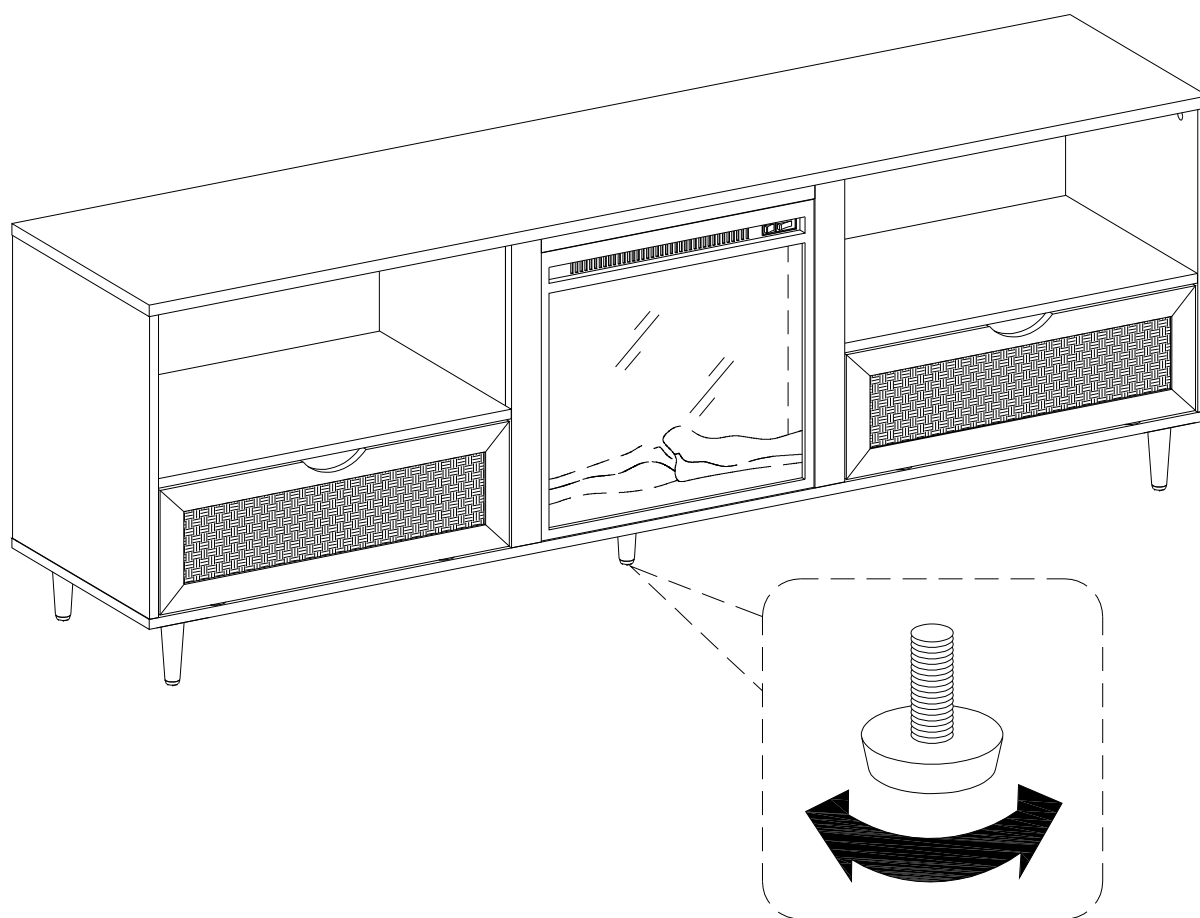

(EN)

Position the assembled unit at the desired location ,if necessary adjust the floor leveler at the bottom of the leg to level the unit .

(FR)

Positionnez l'unité assemblée à l'emplacement souhaité, si nécessaire ajustez le niveleur de plancher au bas de la jambe pour mettre l'unité à niveau.

(ESP)

Coloque la unidad ensamblada en el lugar deseado, si es necesario ajuste el nivelador de piso en la parte inferior de la pata para nivelar la unidad.

(DE)

Positionieren Sie die zusammengebaute Baueinheit an der gewünschten Stelle. Passen Sie gegebenenfalls die Nivellierfüße an der Unterseite der Beine an die Ebene des Geräts an.

Step 25

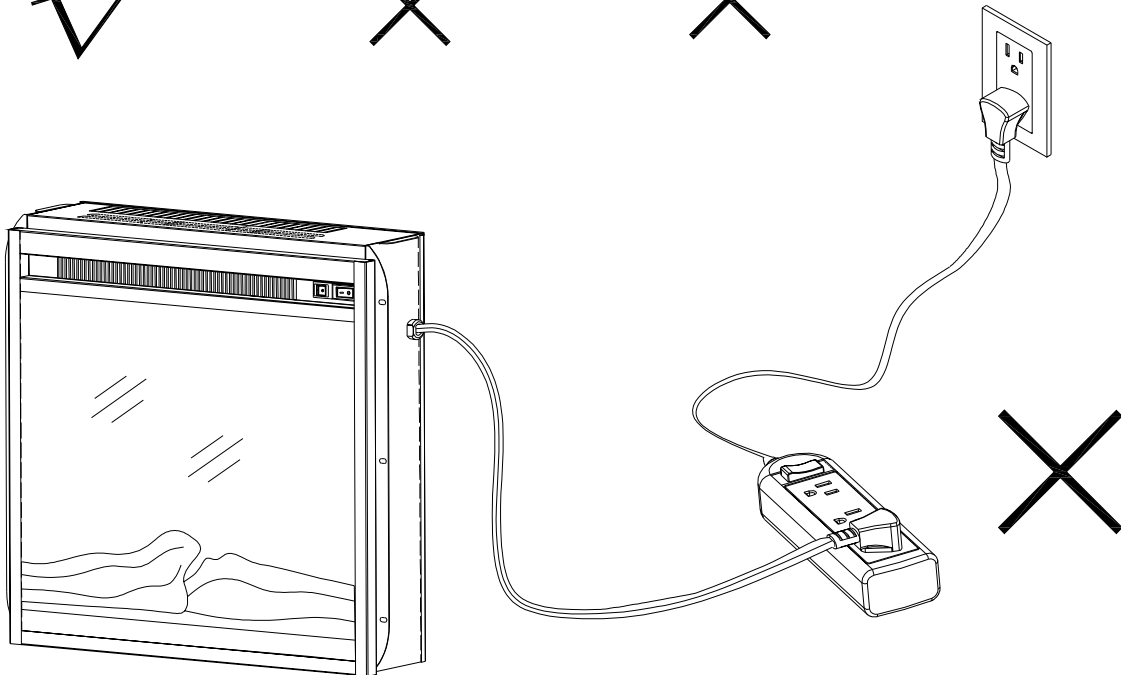
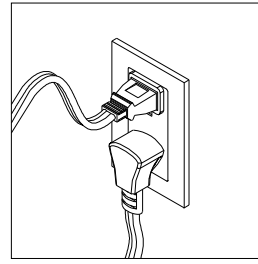
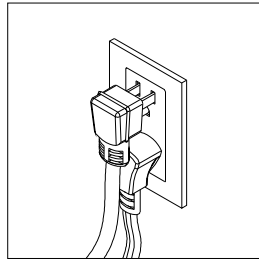
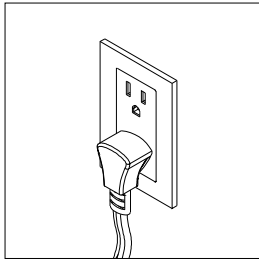

(EN)

Do not share a socket with other appliances when using electric fireplaces, please use a dedicated socket. Never use with an extension cord or relocatable power tap (outlet / power strip).

(FR)

Ne partagez pas de prise avec d'autres appareils lorsque vous utilisez des foyers électriques, veuillez utiliser une prise dédiée. Ne jamais utiliser avec une rallonge ou du robinet d'alimentation relocatable (bande de sortie / puissance).

(ESP)

No comparta un enchufe con otros electrodomésticos cuando utilice chimeneas eléctricas, utilice un enchufe específico. Nunca se utilice con un cable de extensión o con una fuente de alimentación móvil (toma de corriente / regleta).

(DE)

Teilen Sie keine Steckdose mit anderen Geräten, wenn Sie elektrische Kamine verwenden. Bitte verwenden Sie eine spezielle Steckdose. Verwenden Sie niemals ein Verlängerungskabel oder einen versetzbaren Netzhahn (Steckdose / Steckdosenleiste).

Step 26

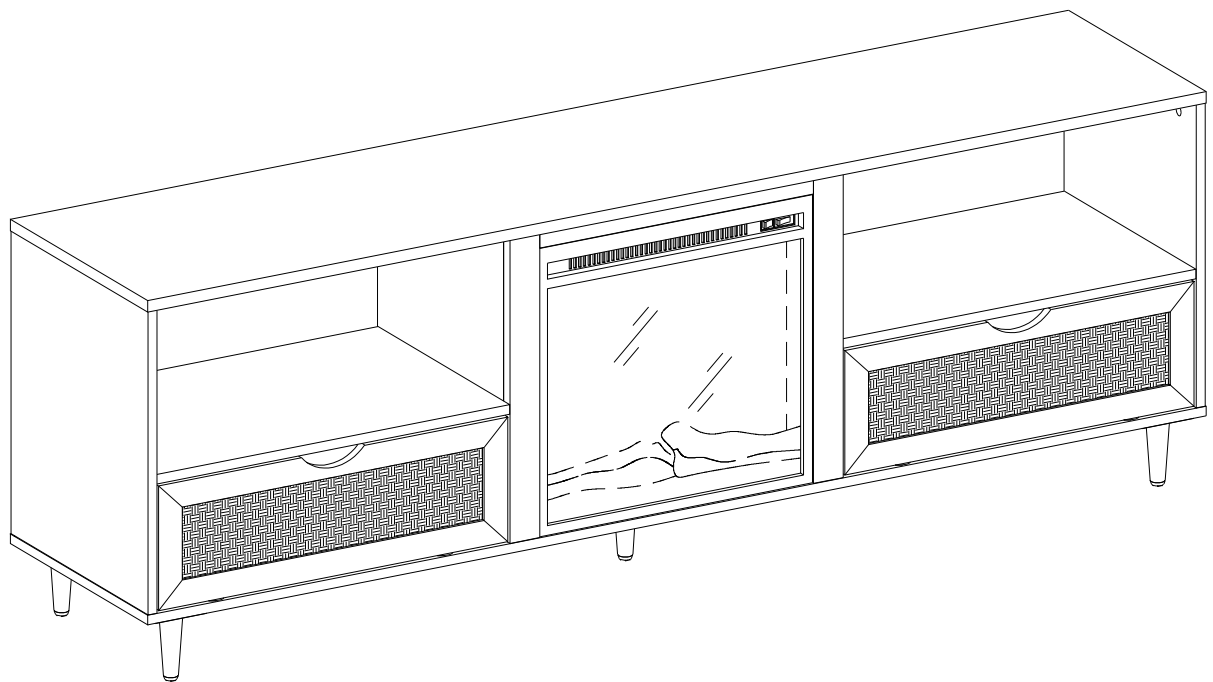

Final Assembly