

**Assembly Instructions**  
**Instructions de montage**  
**Instrucciones de armado**

**Tall Bookcase**  
**Bibliothèque haute**  
**Librería alta**

**Tall Bookcase with Shaker Doors**  
**Bibliothèque avec portes deux portes de style Shaker**  
**Librería con puertas de coctelera**

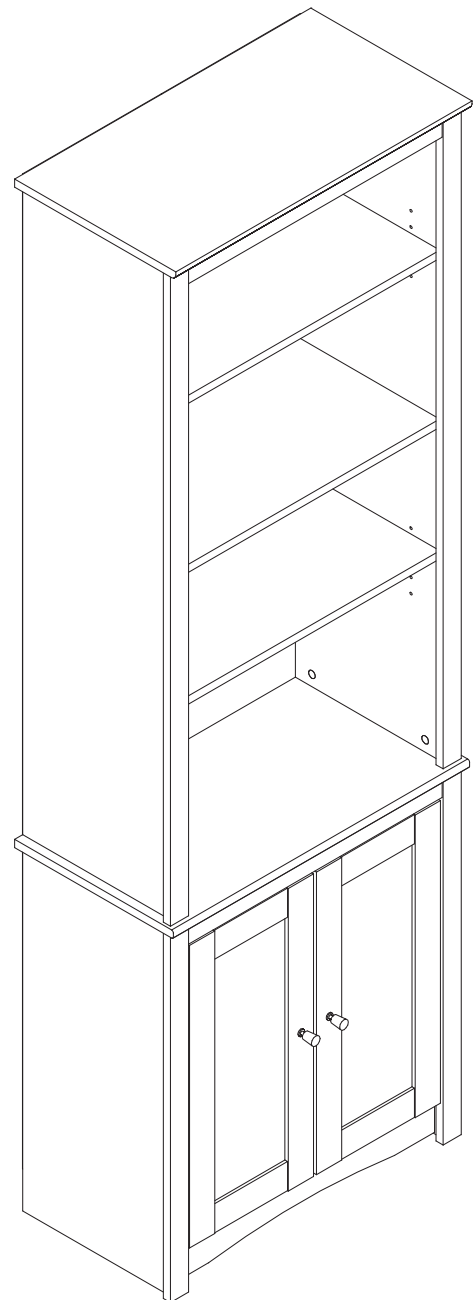
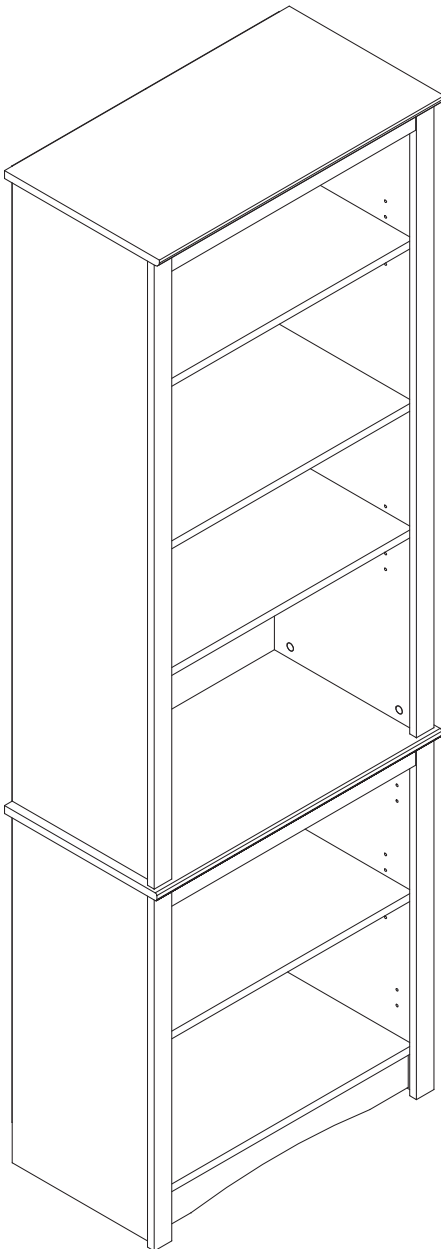

**2 Person Assembly Recommended**  
**Il est recommandé de monter ce produit à 2 personnes**  
**Dos personas son recomendadas para el ensamblaje del producto**

Replacement parts will leave our facility within two business days via UPS ground or mail. Please note: shipping times will vary depending on location.

Before you call please:

- 1) Record the following information from the shipping label on the outside of the box. You will need it for warranty purposes:
  - Ship To Name
  - Sales Order Number
- 2) Note the product model number.
- 3) Review the contents of your shipment to determine what you are missing.

- If you have received a damaged or defective part
- If you are missing hardware or parts
- For help with assembly

**Option de service en ligne**

- *Si vous avez reçu une pièce endommagée ou défectueuse*
- *Si vous manquez la quincaillerie ou les pièces*

*Les pièces de rechange quitteront notre installation dans deux jours ouvrables via UPS par terre ou le courrier. Notez s'il vous plaît que les temps d'expédition varieront selon l'emplacement.*

***Pour parler avec quelqu'un en français, s'il vous plaît contactez votre détaillant.***

**Opción de servicio en línea**

- *Si usted ha recibido una parte dañada o defectuosa, o*
- *Si falta alguna parte o componente*

***Para solicitar ayuda en español por favor contacte su distribuidor.***

*Las piezas de recambio dejarán nuestras instalaciones dentro de dos días hábiles vía UPS correo terrestre. Por favor note que el tiempo de transporte variara según la ubicación.*

**Required Tools /  
Outils requis /  
Herramientas necesarias**



*Optional Tools:  
Using a power screwdriver  
will speed up assembly.*

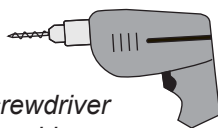

*Outils facultatifs  
Utilisant la puissance un tournevis  
accélérera l'assemblée.*

*Herramientas opcionales:  
El montaje será más rápido con un  
destornillador eléctrico.*

**Caution**

Do not over tighten any screw. The last few turns of each screw should be done very slowly or by hand.

**Attention**

*Évitez de trop serrer les vis. Ralentissez la vitesse de la foreuse pour les derniers deux tours de vis ou vissez-les lentement à la main.*

**Precaución**

*No apriete los tornillos demasiado. Las últimas vueltas de cada tornillo deben hacerse muy lentamente o con la mano.*

## Hardware / Quincaillerie / Piezas de Conexión

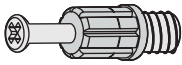

24mm Green Twister Dowel (12)  
Goujon de torsion vert  
Clavija verde giratoria



Zinc Cam (20)  
Ferrure en zinc  
Tuercas de fijación de zinc

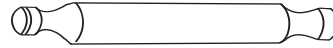

Double Ended Connecting Rod (4)  
Vis d'assemblage double  
Conector de doble extremo

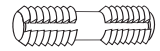

Plastic Dowel (20)  
Goujon en plastique  
Clavija de plastico



Wood Dowel (4)  
Goujons de bois  
Clavija de madera

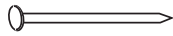

3/4" Nail (36)  
Clou 3/4"  
Clavo de 3/4 pulg.



Shelf Support (12)  
Support d'étagère  
Soporte para estante  
white / blanc / blanco

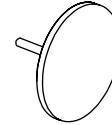

Cam Cover Cap (16)  
Capuchons de cames  
Cubierta de tuercas  
white / blanc / blanco

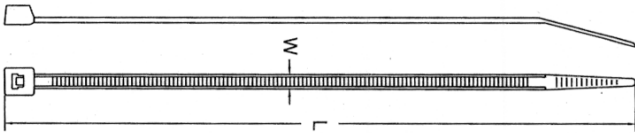

Cable Tie (1)  
Attache pour cable  
sujetador de cables



2 1/2" Wood Screw (1)  
Vis à bois 2 1/2 pouces  
Tornillo para madera de 2 1/2 pulgadas

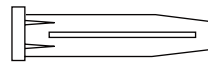

Wall Anchor (1)  
Ancrage au mur  
Taquete de pared



#6 - 3/4 Pan Head  
Screw (1)  
Vis #6-3/4 po.  
torillo núm. 6 de 3/4  
de pulg.



Mounting Base (2)  
Base de support  
Base de montaje

### Bookcase with Doors ONLY / Bibliothèque avec portes SEULEMENT Librería con puertas SOLAMENTE

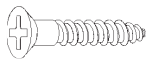

#6 - 5/8" Phillips Head  
Wood Screws (8)  
Vis de bois no. 6 5/8 po.  
tête cruciforme  
Tornillos núm. 6 de 5/8  
pulg.

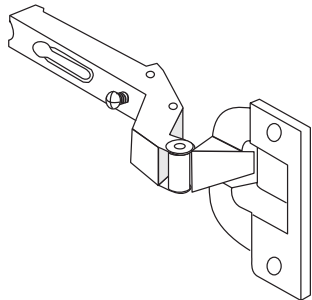

Hinge (4)  
Charnière  
Bisagra

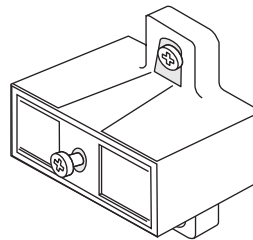

Tall Hinge Plate with screws (4)  
Plaque de charnière grand avec les vis  
Placa de bisagra alta con tornillos

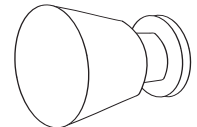

Brushed Metal Knob (2)  
Bouton métallique brossé  
Perilla de metal cepillado



#8 Machine Screw (2) Vis  
de machine  
Tornillo para manija

**BEFORE YOU BEGIN**  
Identify ALL parts and hardware to  
ensure everything is included.

**AVANT DE COMMENCER**  
Identifier toutes les pièces et le matériel  
afin de s'assurer que tout est inclus.

**ANTES DE COMENZAR**  
Identifique todos las partes y componentes  
para estar seguro que todo está incluido

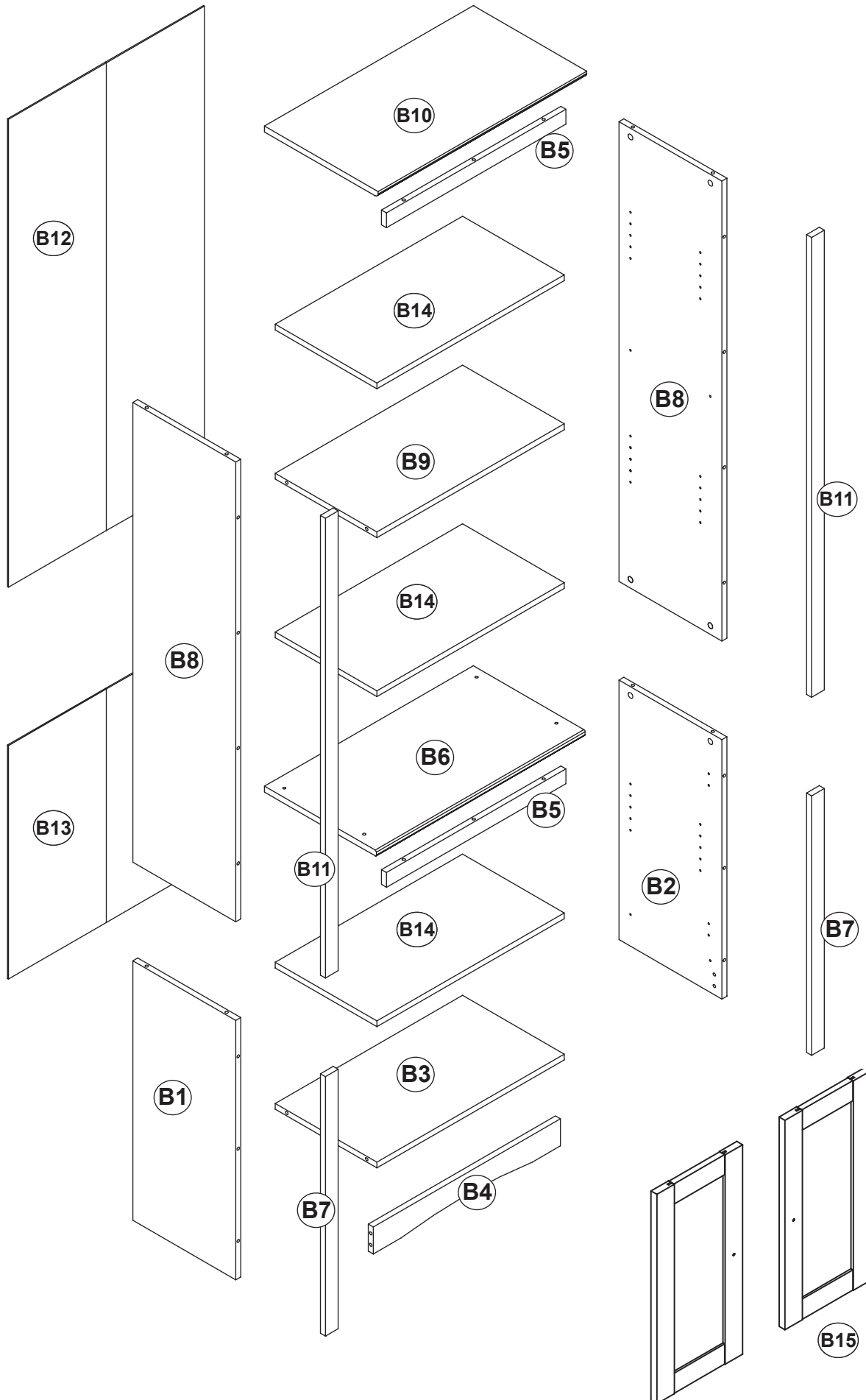

- |                                                                                                                                                                                                                                                                                                                                                                                                                                                                                                                                                                                                                                                                                                                                                                                                                                                                                               |                                                                                                                                                                                                                                                                                                                                                                                                                                                                                                                                                                                                                                                                                                                                                                                                     |                                                                                                      |
|-----------------------------------------------------------------------------------------------------------------------------------------------------------------------------------------------------------------------------------------------------------------------------------------------------------------------------------------------------------------------------------------------------------------------------------------------------------------------------------------------------------------------------------------------------------------------------------------------------------------------------------------------------------------------------------------------------------------------------------------------------------------------------------------------------------------------------------------------------------------------------------------------|-----------------------------------------------------------------------------------------------------------------------------------------------------------------------------------------------------------------------------------------------------------------------------------------------------------------------------------------------------------------------------------------------------------------------------------------------------------------------------------------------------------------------------------------------------------------------------------------------------------------------------------------------------------------------------------------------------------------------------------------------------------------------------------------------------|------------------------------------------------------------------------------------------------------|
| <p><b>B1</b> Lower Left Side (1)<br/><i>Côté gauche inférieur</i><br/><i>Lateral izquierdo inferior</i><br/>White / Blanc / Blanco</p> <p><b>B2</b> Lower Right Side (1)<br/><i>Côté droit inférieur</i><br/><i>Lateral derecho inferior</i><br/>White / Blanc / Blanco</p> <p><b>B3</b> Bottom (1)<br/><i>le Bas</i><br/><i>Bas</i><br/>White / Blanc / Blanco</p> <p><b>B4</b> Front Stabilizer (1)<br/><i>Renforcement avant</i><br/><i>Estabilizador frontal</i><br/>White / Blanc / Blanco</p> <p><b>B5</b> Top Moulding (2)<br/><i>Moulure supérieure</i><br/><i>Moldura superior</i><br/>White / Blanc / Blanco</p> <p><b>B6</b> Middle Shelf (1)<br/><i>Étagère du milieu</i><br/><i>Estantes medio</i><br/>White / Blanc / Blanco</p> <p><b>B7</b> Lower Side Molding (2)<br/><i>Moulure latérale inférieure</i><br/><i>Moldura lateral inferiore</i><br/>White / Blanc / Blanco</p> | <p><b>B8</b> Upper Sides (2)<br/><i>Côtés supérieurs</i><br/><i>Lados superiores</i><br/>White / Blanc / Blanco</p> <p><b>B9</b> Upper Fixed Shelf (1)<br/><i>Étagère fixe supérieure</i><br/><i>Estantes fijo superior</i><br/>White / Blanc / Blanco</p> <p><b>B10</b> Top (1)<br/><i>Dessus</i><br/><i>Superior</i><br/>White / Blanc / Blanco</p> <p><b>B11</b> Upper Side Molding (2)<br/><i>Moulure latérale supérieure</i><br/><i>Moldura lateral superiore</i><br/>White / Blanc / Blanco</p> <p><b>B12</b> Long Backer (1)<br/><i>Dos long</i><br/><i>Respaldo largo</i></p> <p><b>B13</b> Short Backer (1)<br/><i>Dos court</i><br/><i>Respaldo corto</i></p> <p><b>B14</b> Adjustable Shelf (3)<br/><i>Étagère ajustable</i><br/><i>Estante ajustable</i><br/>White / Blanc / Blanco</p> | <p><b>B15</b><br/>Doors (2)<br/><i>Portes</i><br/><i>Puertas</i><br/><br/>White / Blanc / Blanco</p> |
|-----------------------------------------------------------------------------------------------------------------------------------------------------------------------------------------------------------------------------------------------------------------------------------------------------------------------------------------------------------------------------------------------------------------------------------------------------------------------------------------------------------------------------------------------------------------------------------------------------------------------------------------------------------------------------------------------------------------------------------------------------------------------------------------------------------------------------------------------------------------------------------------------|-----------------------------------------------------------------------------------------------------------------------------------------------------------------------------------------------------------------------------------------------------------------------------------------------------------------------------------------------------------------------------------------------------------------------------------------------------------------------------------------------------------------------------------------------------------------------------------------------------------------------------------------------------------------------------------------------------------------------------------------------------------------------------------------------------|------------------------------------------------------------------------------------------------------|

## Assembly Tip / Conseil de montage / Consejo de montaje

Cam and connector hardware / *Quincaillerie ferrure et connecteur* / *Piezas a tuerca de fijacion y clavija*

**a**

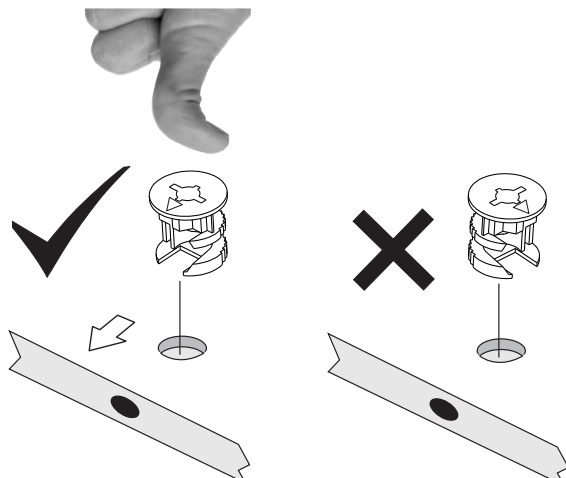

Make sure arrow on cam faces hole for connecting bolt  
*Assurez-vous que la flèche sur le ferrure fait face au trou pour le boulon de connexion*  
*Asegúrese de que la flecha en la tuerca esté orientada hacia el orificio para conectar la clavija*

**b**

Lock the Cams  
*Serrez les ferrures*  
*Asegure las tuerca de fijación*

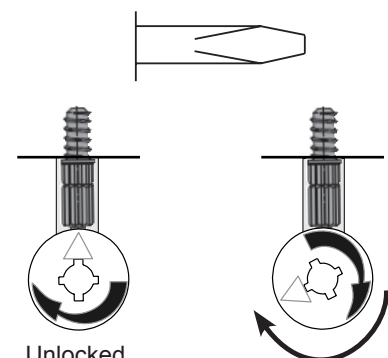

Unlocked  
*deverrouillé*  
*abierto*

Locked: Turn 210°  
*Verrouillé: tournez 210°*  
*Cerrada: gire 210 grados*

**1**

**x4**  
Large Zinc Cam  
Ferrure en zinc grand  
Tuercas de fijación  
grande de zinc

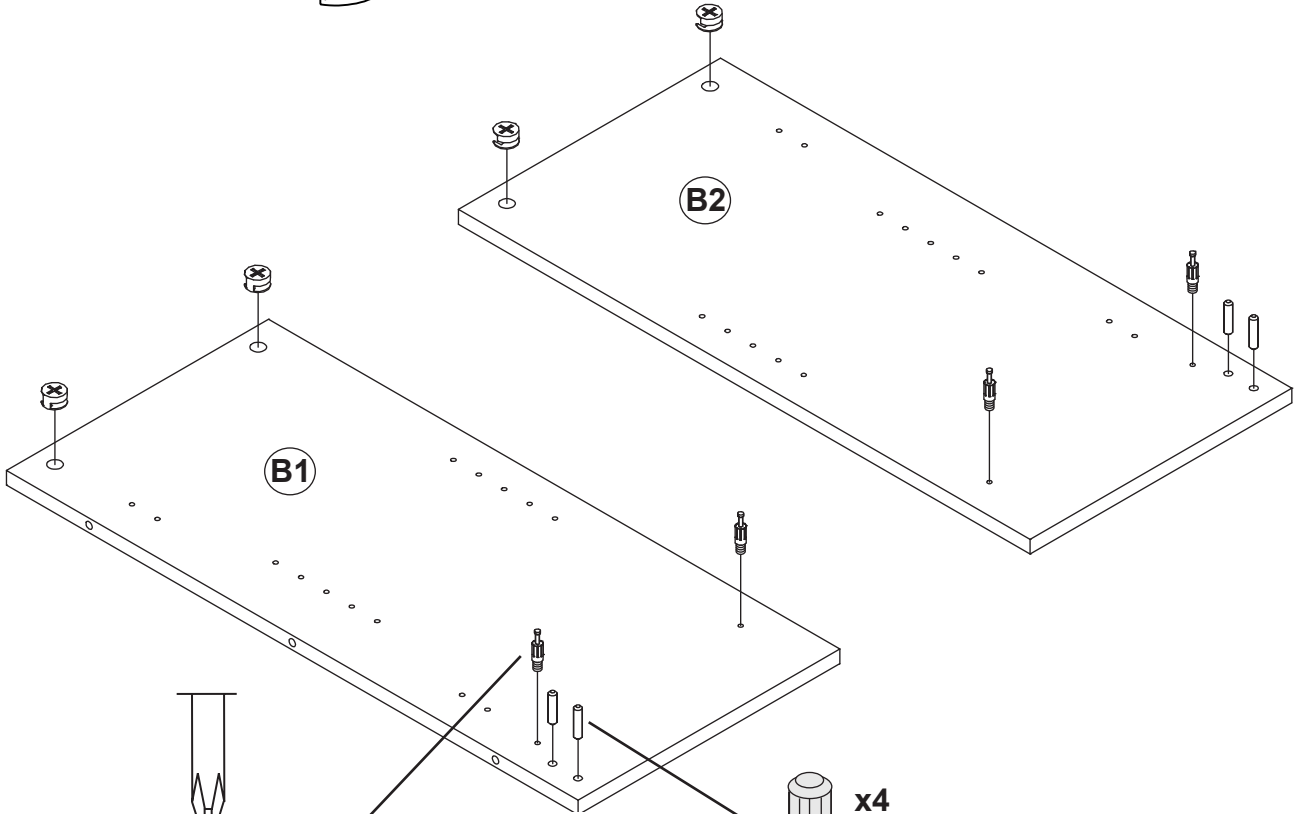

**x4**  
Wood Dowel  
Goujons de bois  
Clavija de madera

**x4**  
24mm Green Twister Dowel  
Goujons verts à visser 24mm  
Clavija verde giratoria

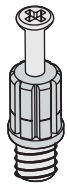

**2**

**x4**  
Large Zinc Cam  
Ferrure en zinc grand  
Tuercas de fijación  
grande de zinc

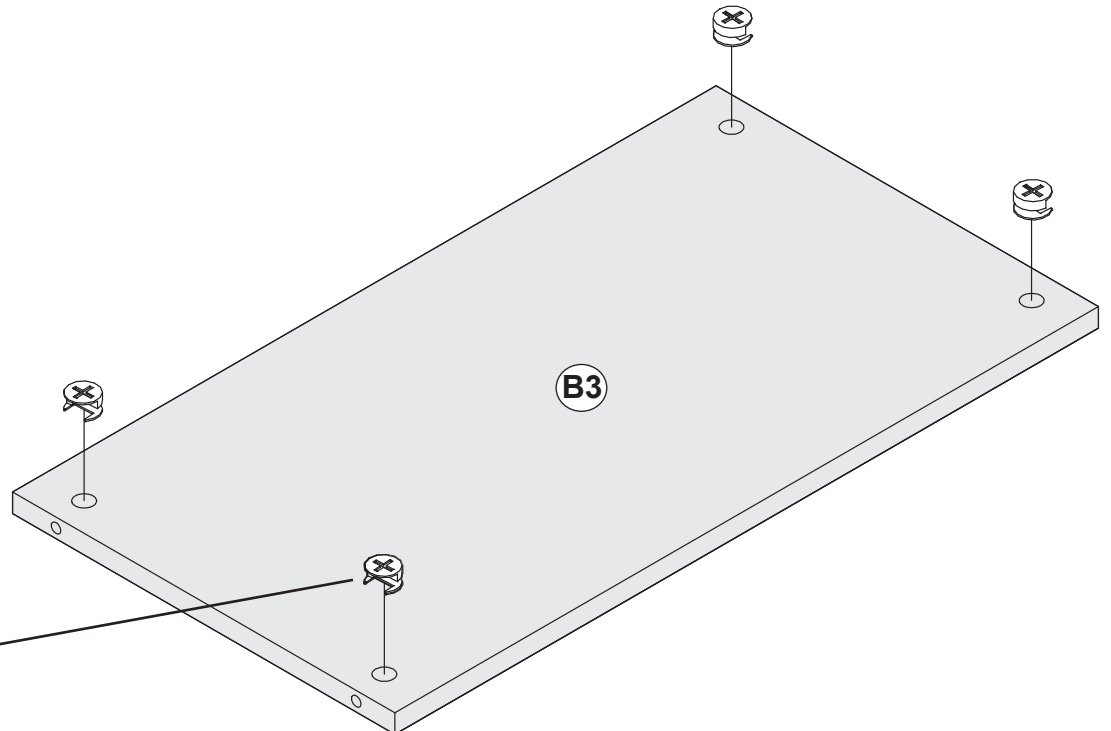

**3**

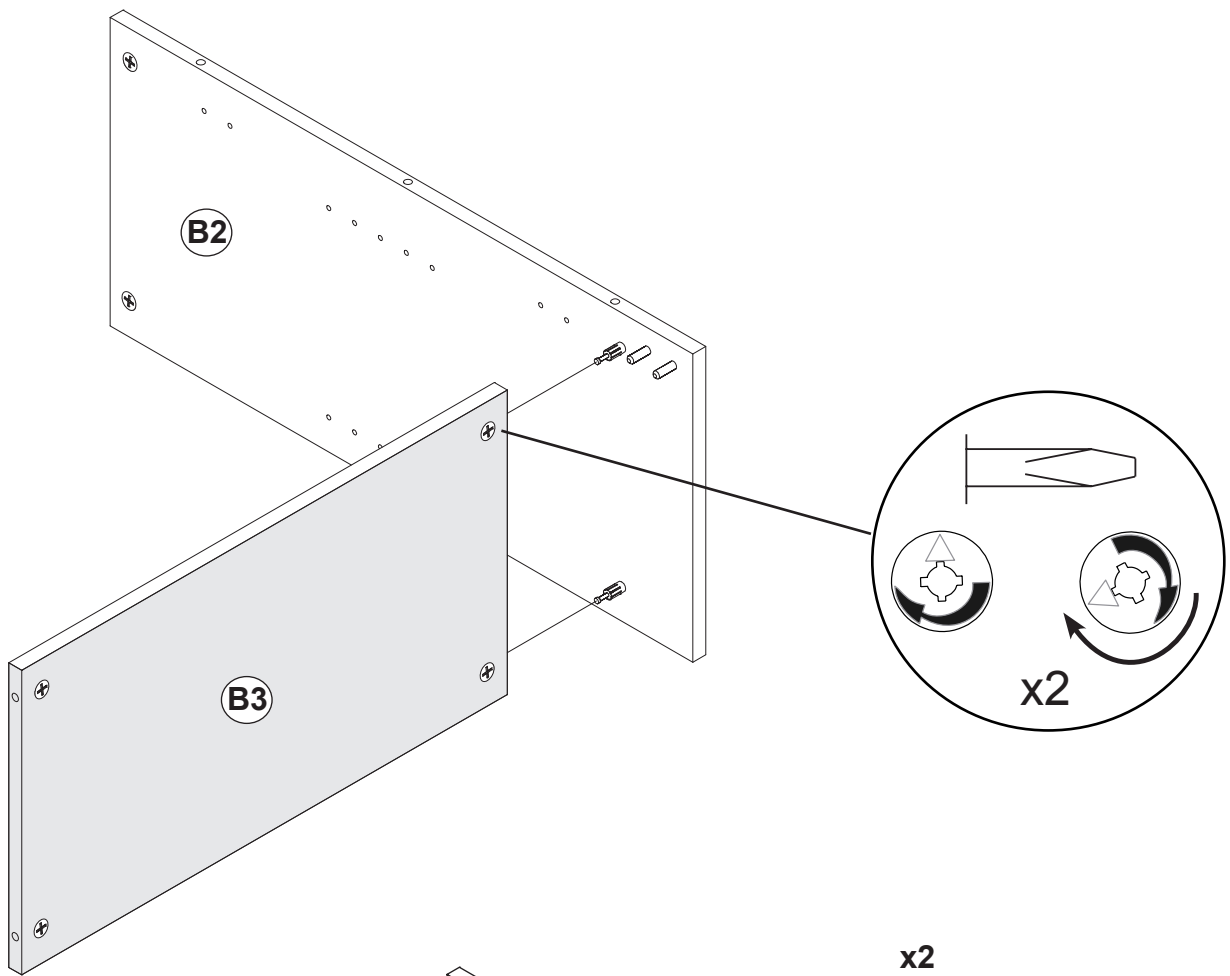

**4**

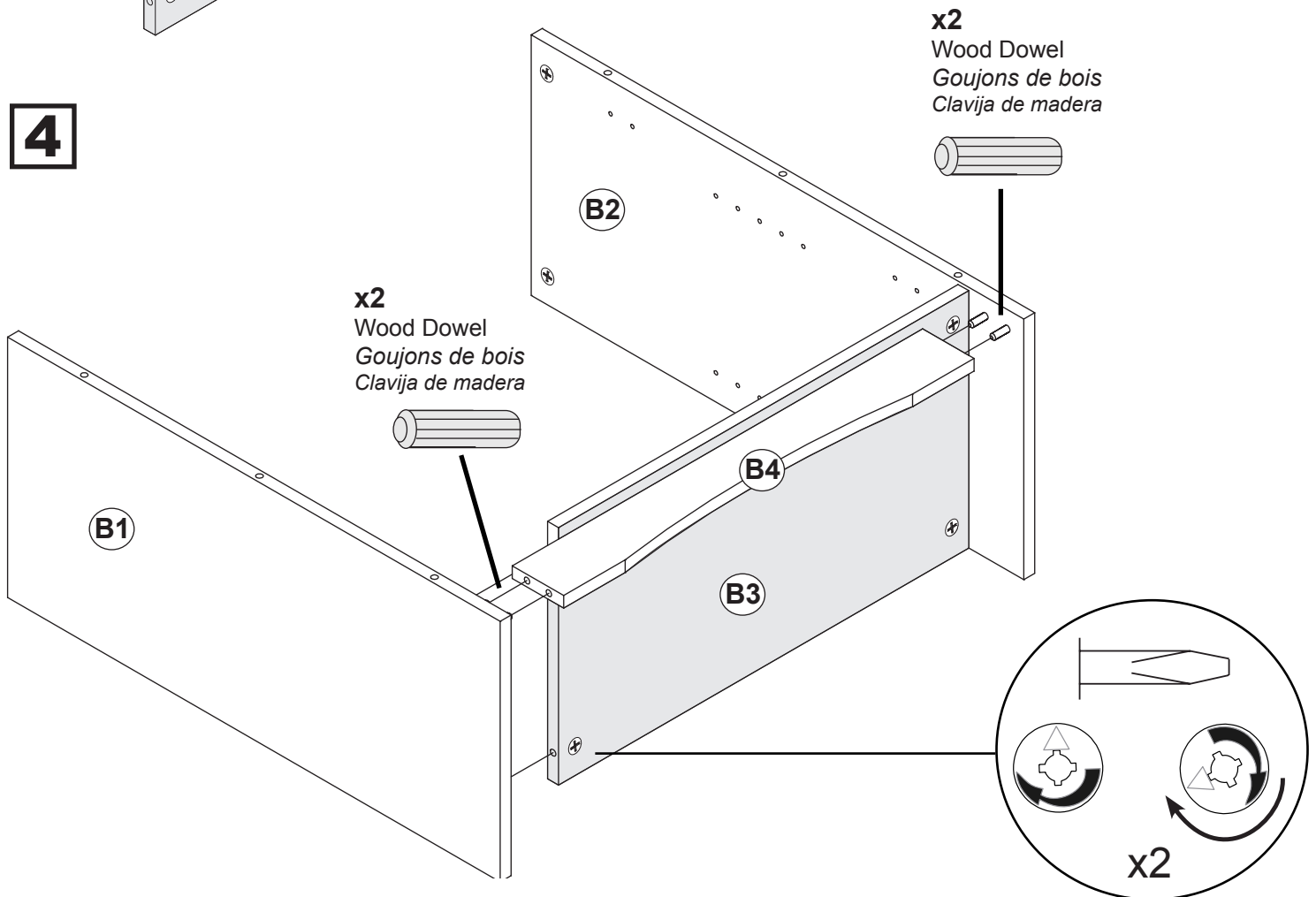

**5**

x3  
Plastic Dowel  
Goujon en plastique  
Clavija de plastico

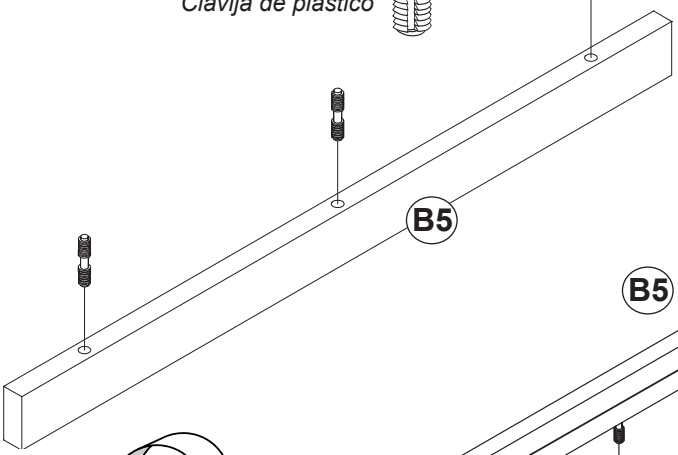
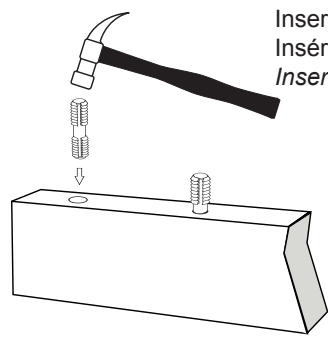
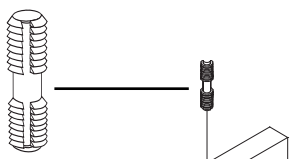

B5

B5

seam faces toward the back  
coutures vers l'arrière  
costura de las caras hacia atrás

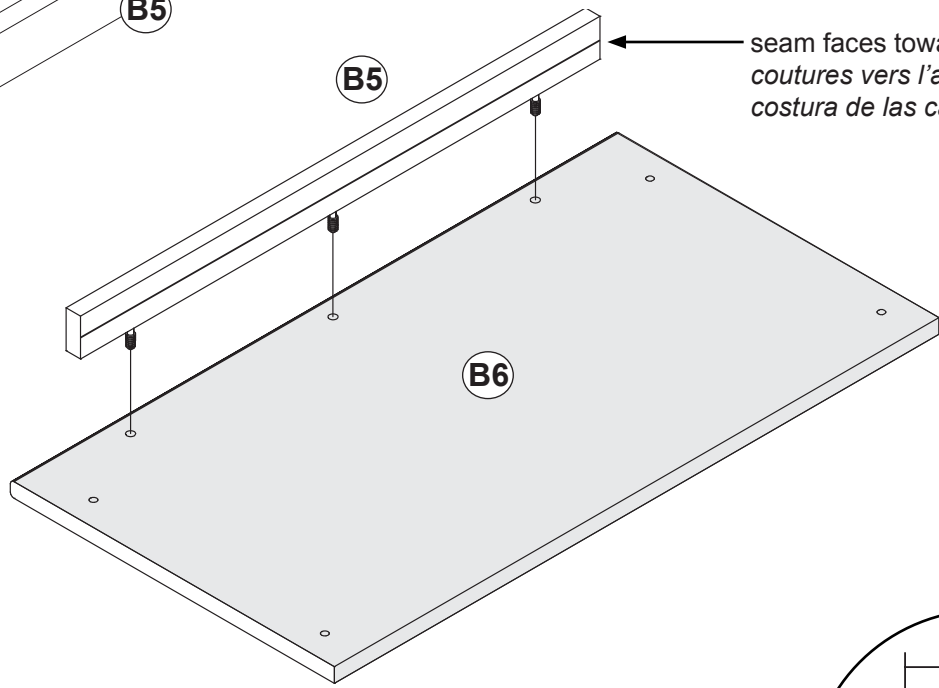
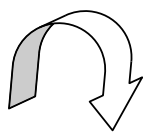

B6

**6**

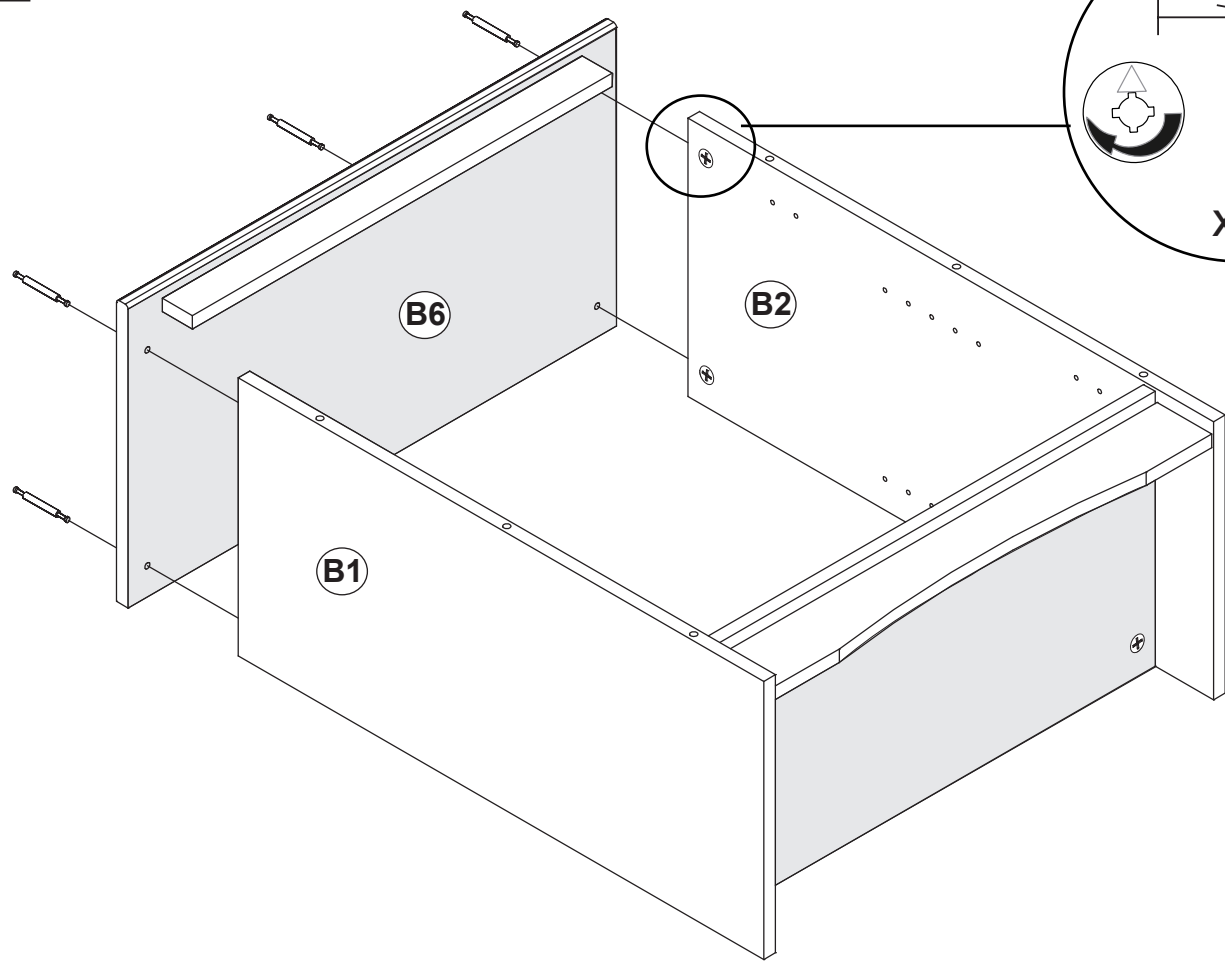

B6

B2

B1

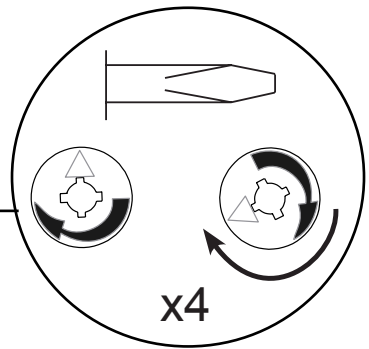

x4



8

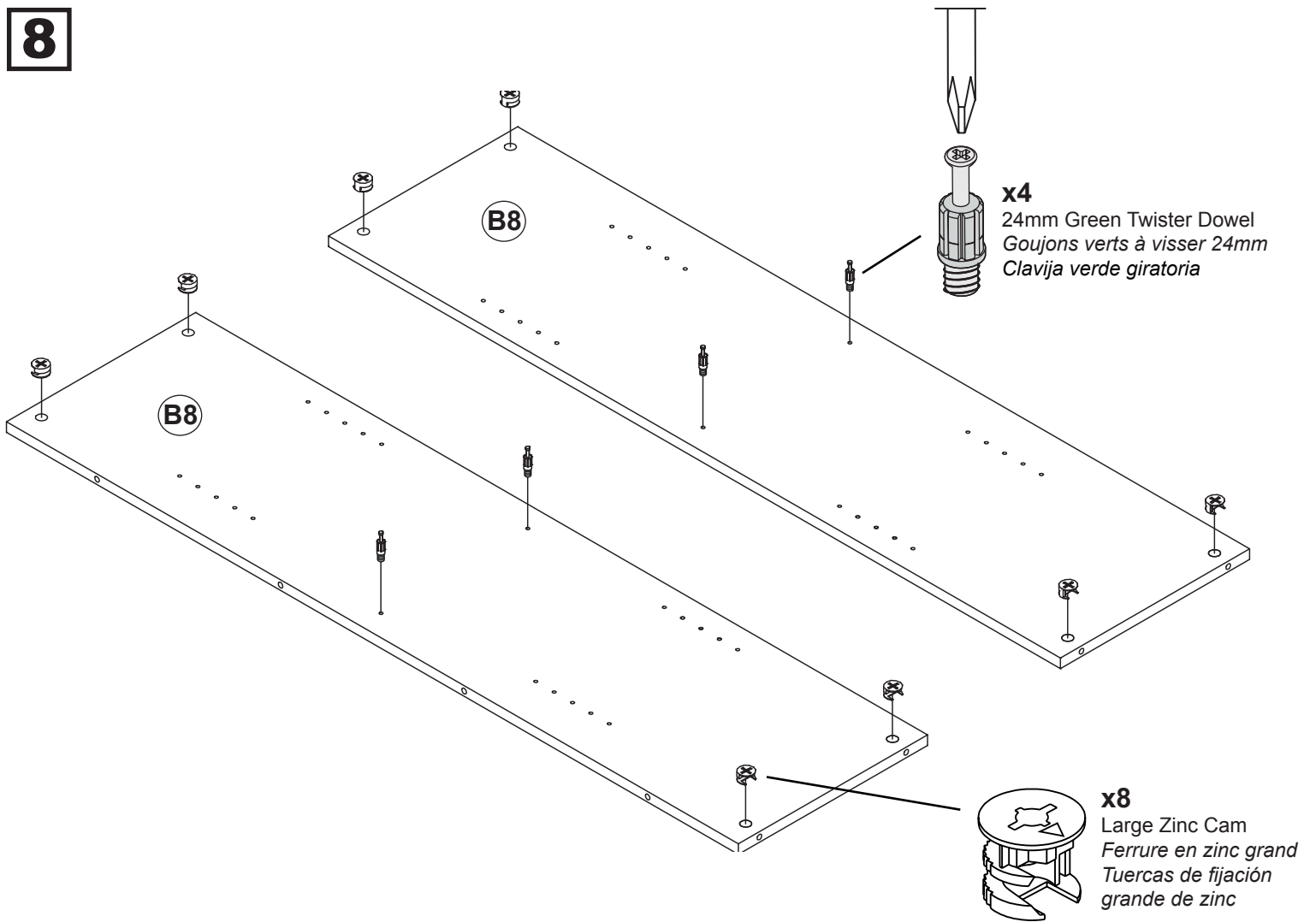

9

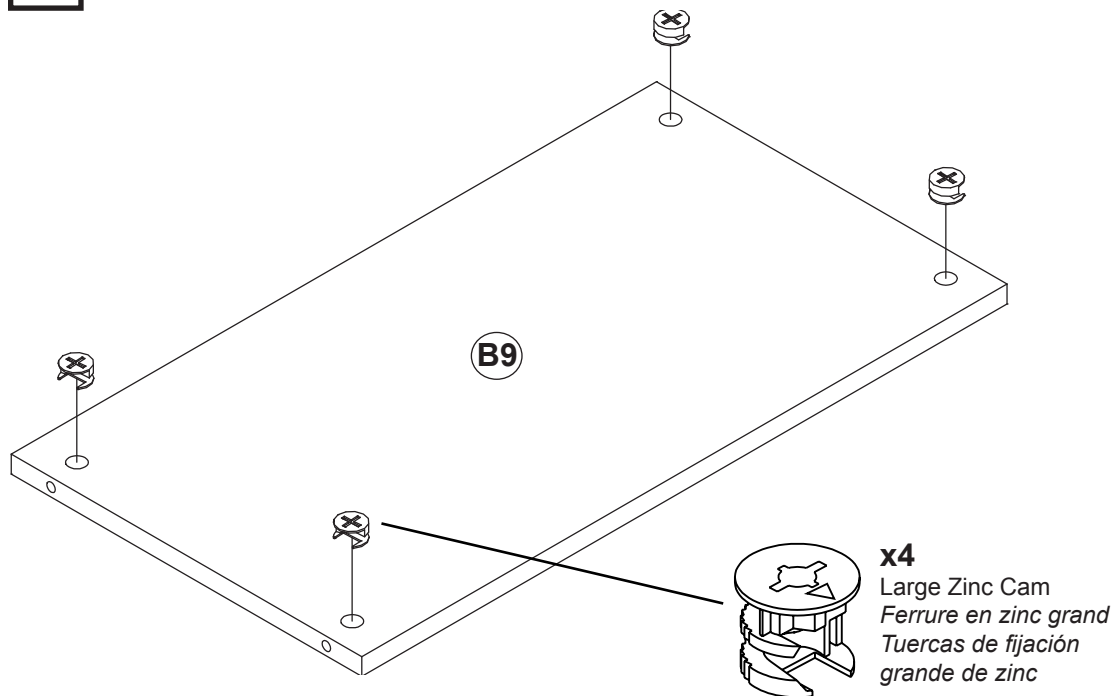

**10**

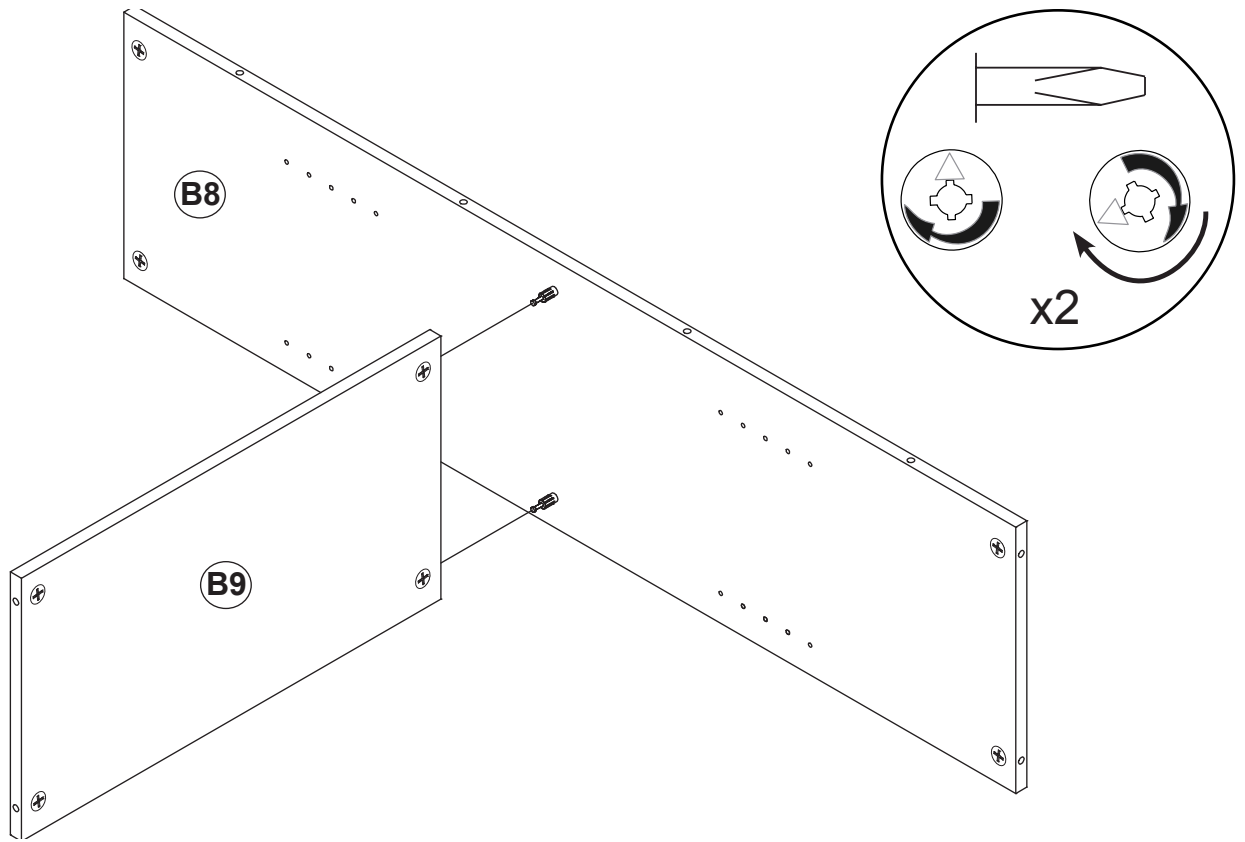

**11**

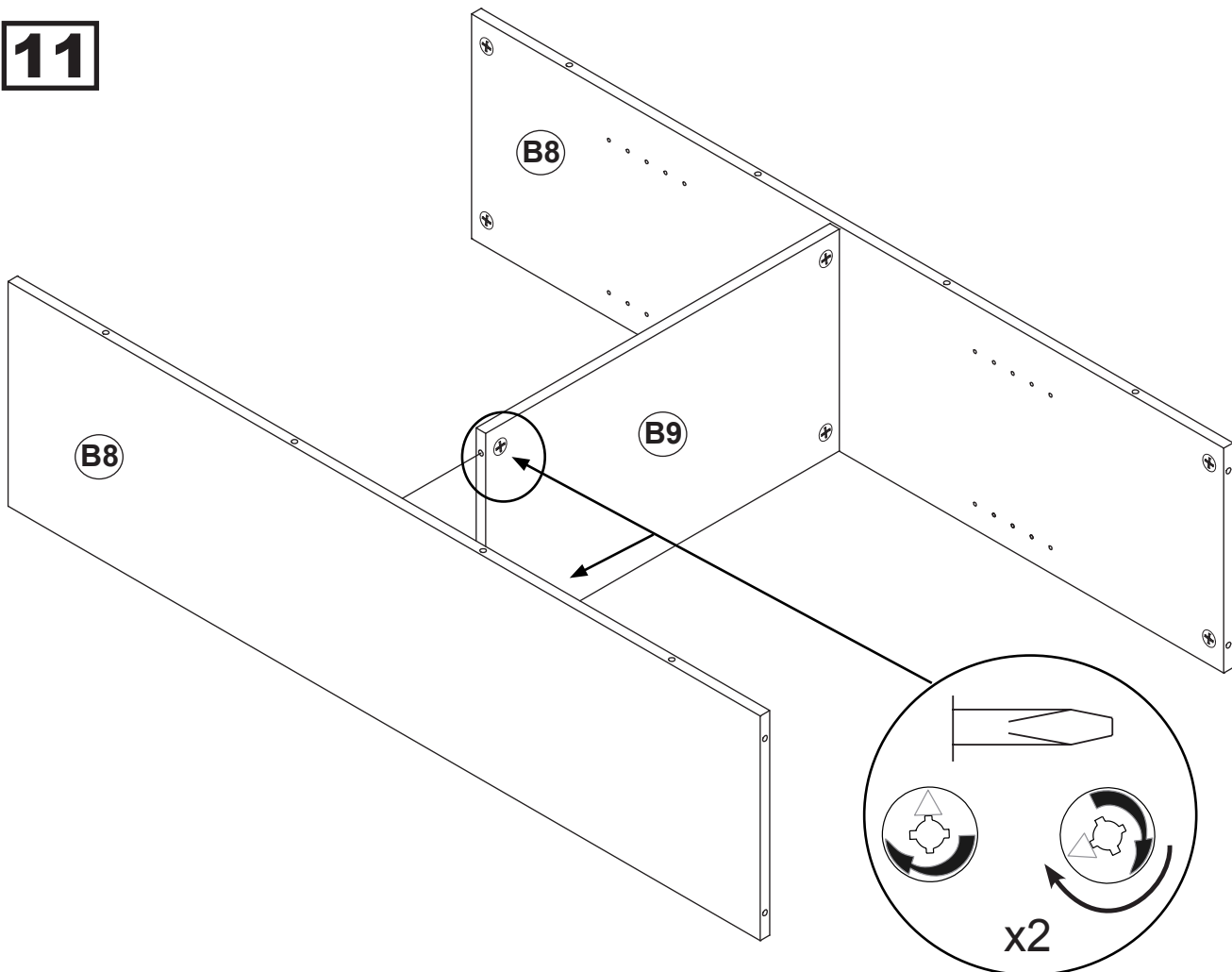

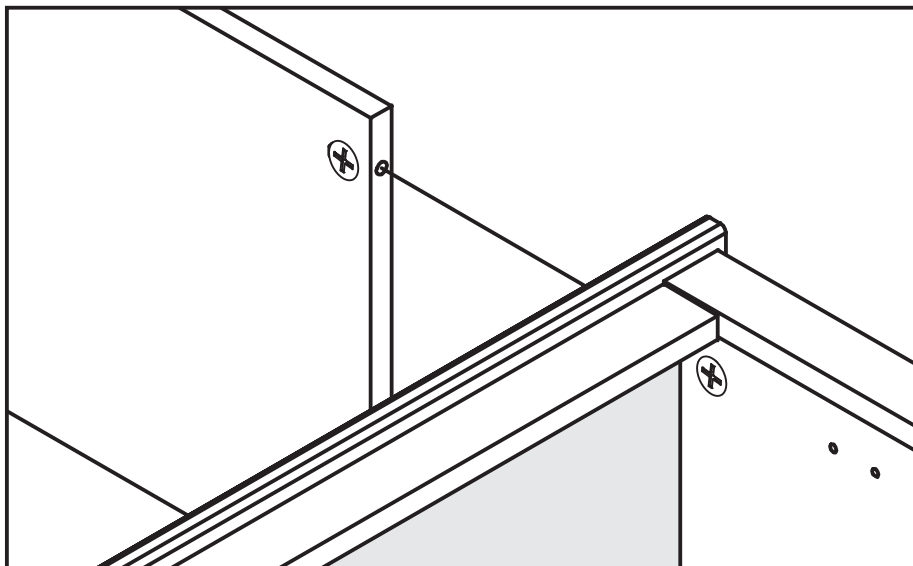
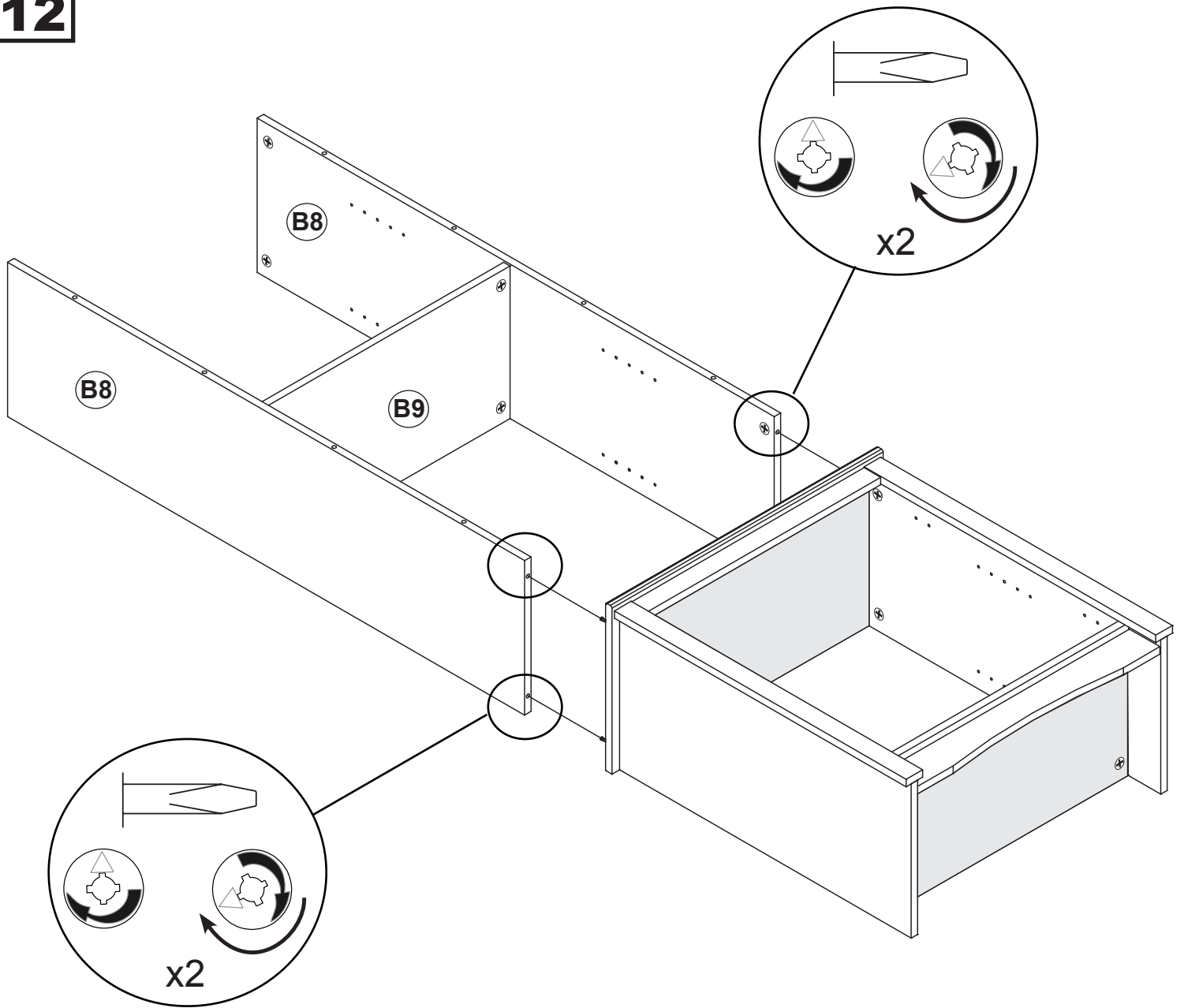

**13**

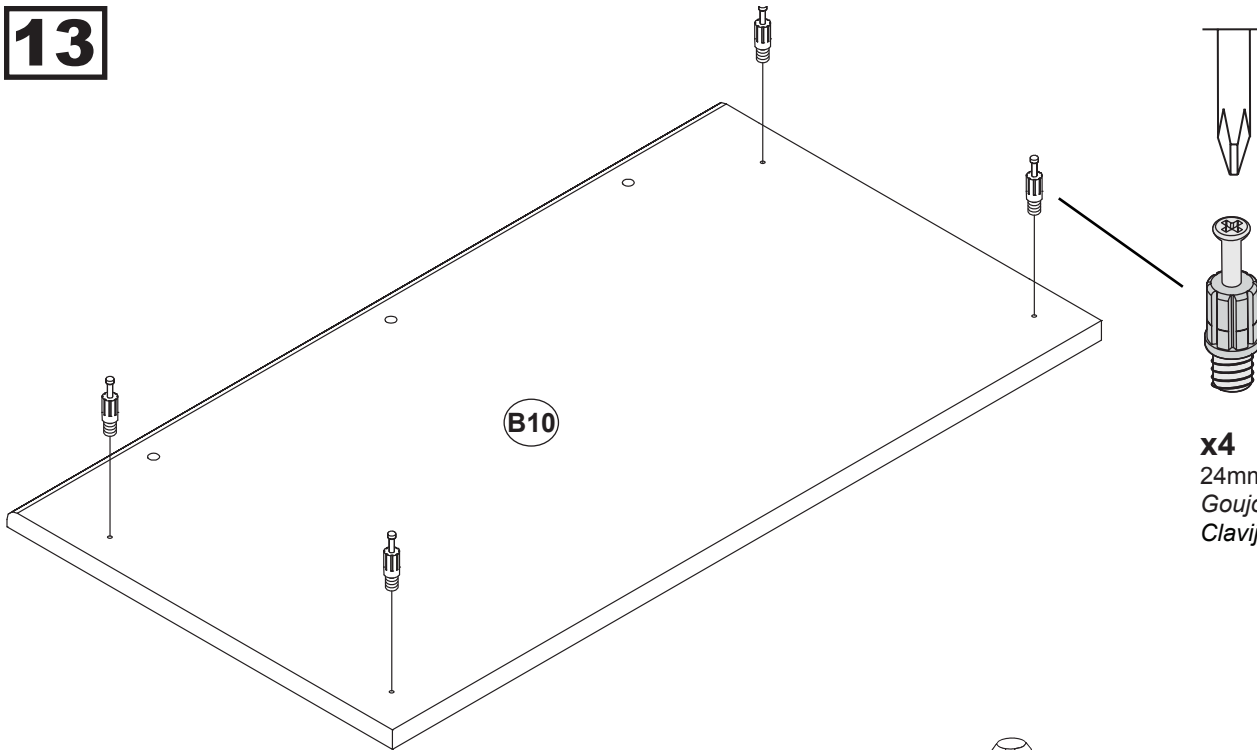

**x4**  
24mm Green Twister Dowel  
Goujons verts à visser 24mm  
Clavija verde giratoria

**14**

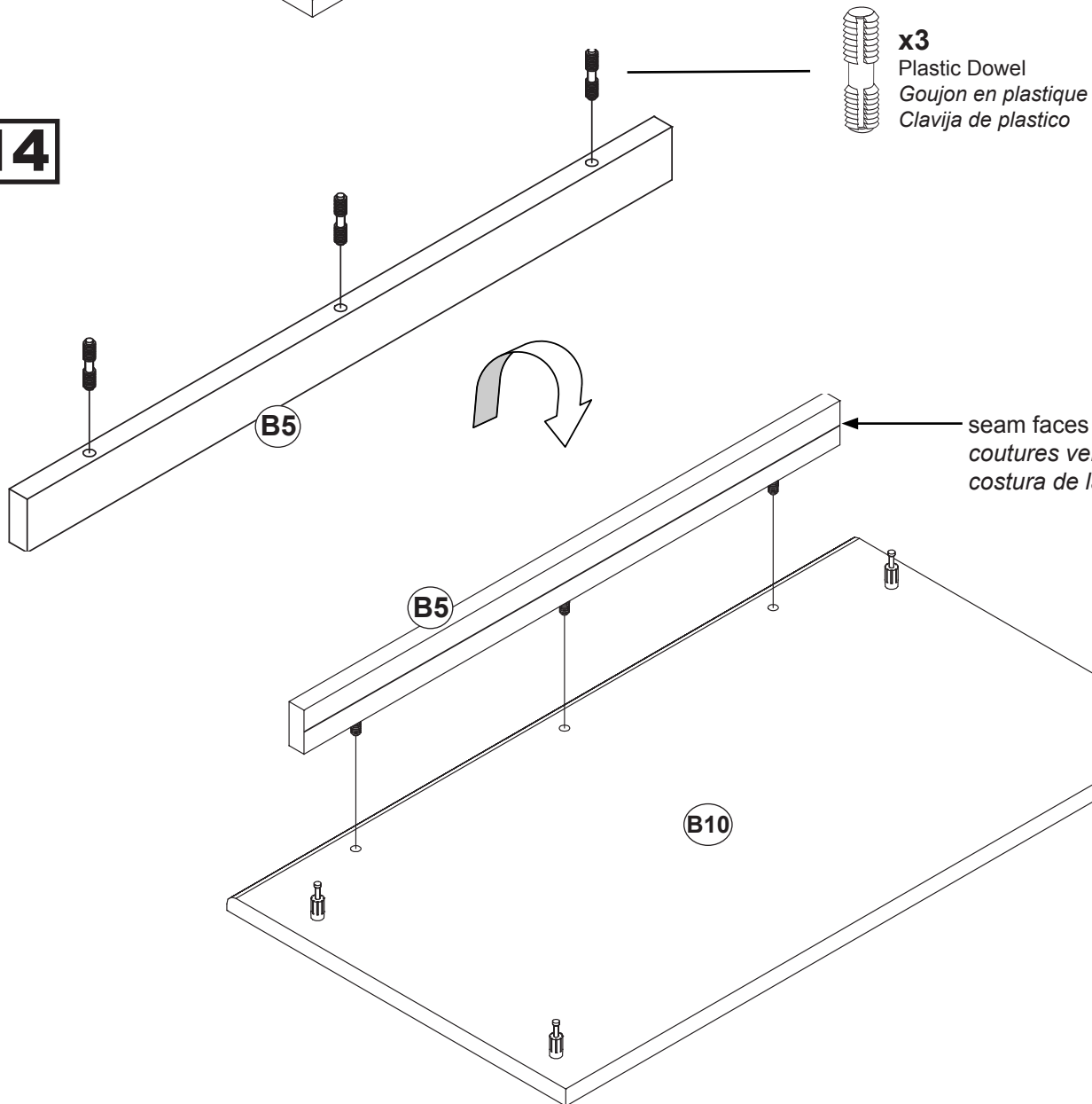

**x3**  
Plastic Dowel  
Goujon en plastique  
Clavija de plastico

seam faces toward the back  
coutures vers l'arrière  
costura de las caras hacia atrás

**15**

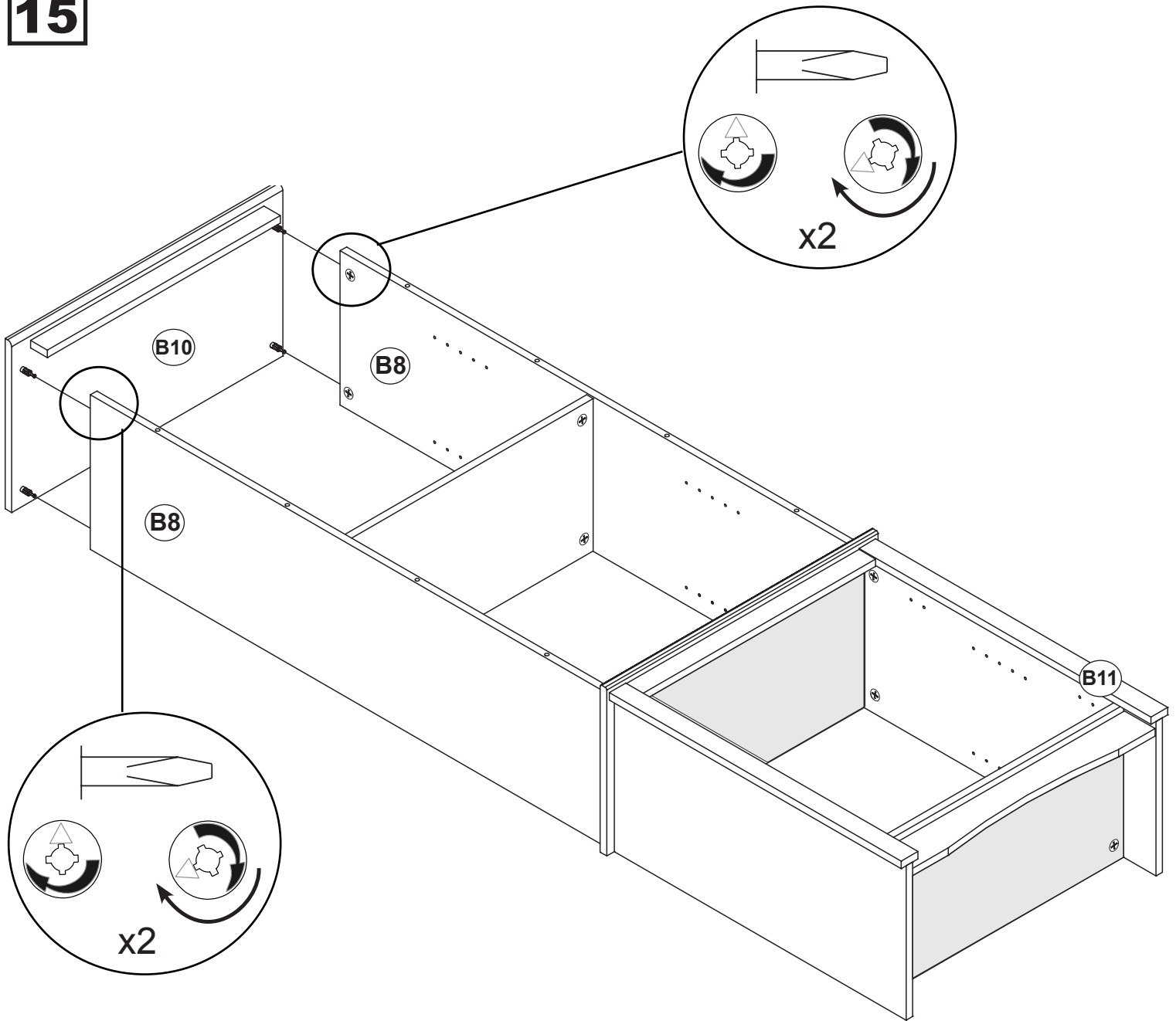

**16**

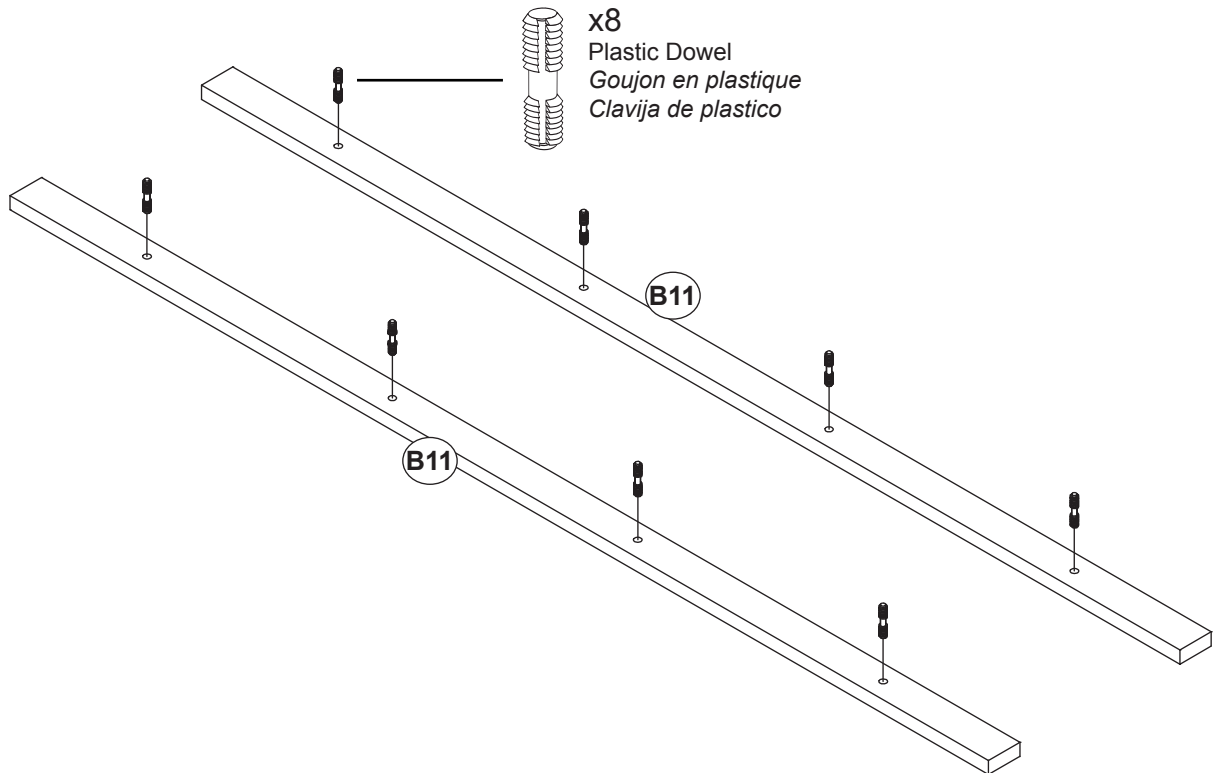

**17**

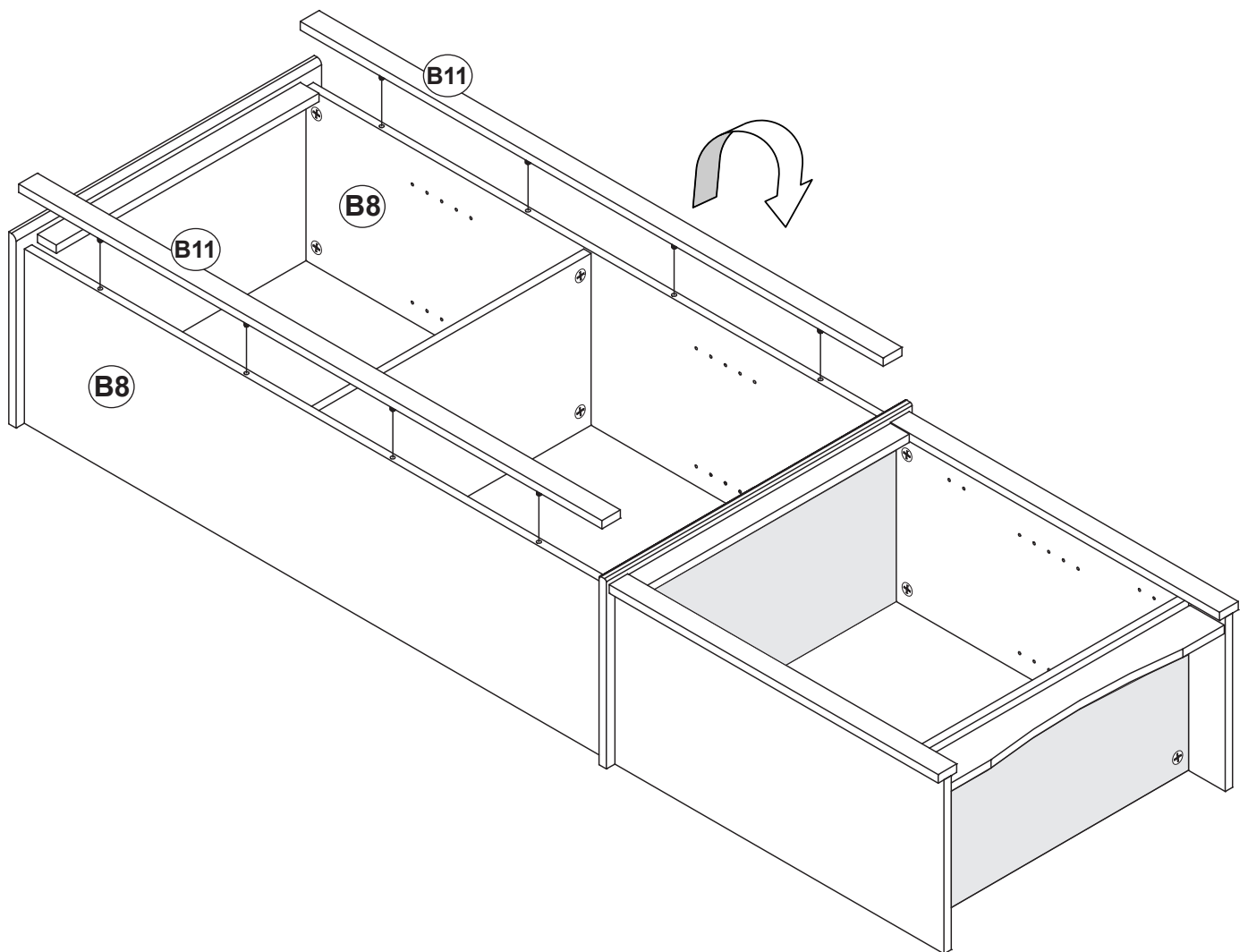

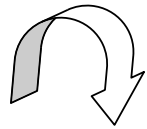

3/4" Nail  
Clou 3/4"  
Clavo de 3/4 pulg.

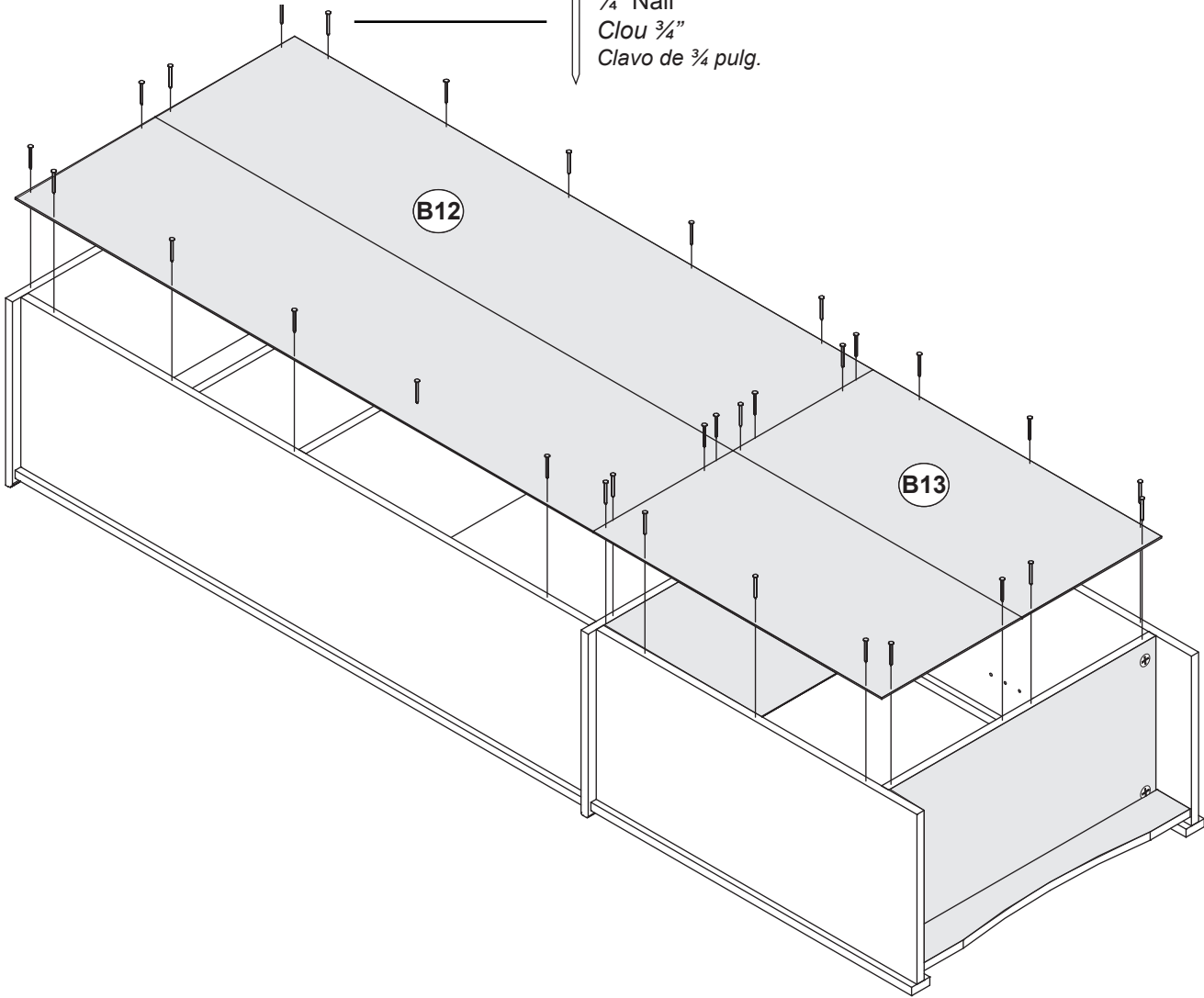

**19** **Attach Hinges**  
*Fixez les charnières*  
*Fije las bisagras*

*Holes are marked but not predrilled*  
*Les trous sont marqués mais ne sont pas percés*  
*Los agujeros están marcados pero no perforados*

*Hinge edge should be parallel to door edge*  
*L'extrémité de chaque charnière doit être parallèle au côté de la porte.*  
*Borde de bisagra deben estar paralelos al borde de la puerta*

 #6 - 5/8" Screw  
Vis no. 6 - 5/8 po.  
Tornillos núm.6 de 5/8 pulg.

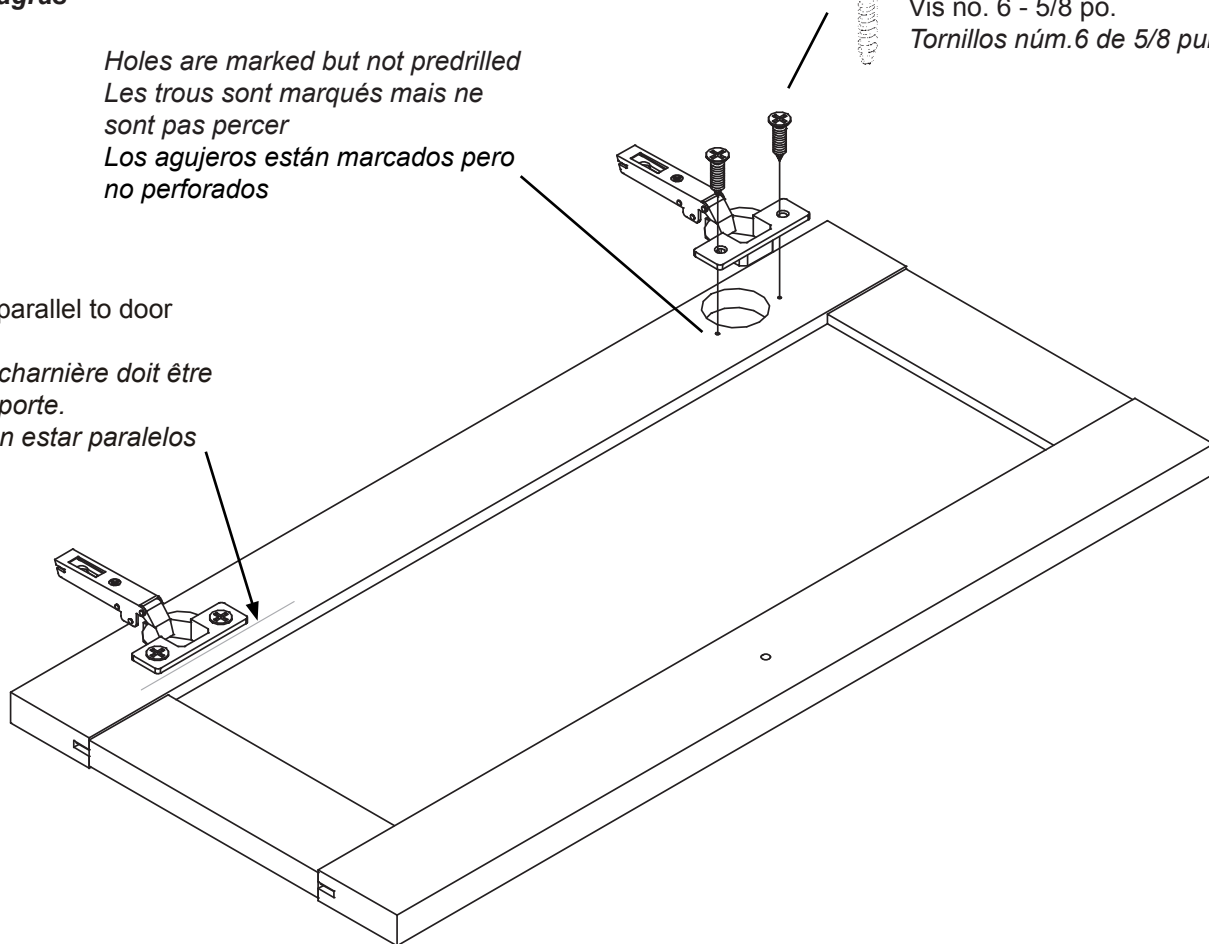

**20** **Attach hinge plate with screws**  
*Attachez les plaques de charnières avec les vis*  
*Fije la placa de bisagra con tornillos*

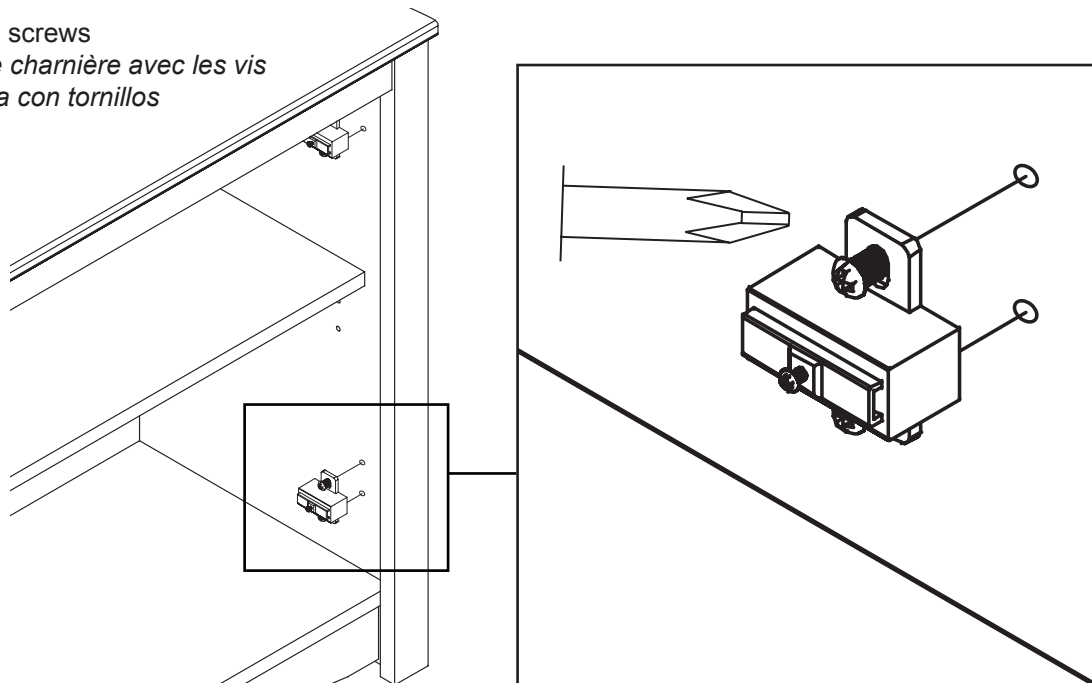

**21**

Slide the hinges over the hinge plates on the cabinet and tighten the fixing screw in the center of each plate.  
*Glisser les plaques de charnière sur les plaques et serrer la vis de fixation au centre de chaque plaque.*  
*Deslice las bisagras sobre las placas de bisagra en el gabinete y apriete el tornillo de fijación en el centro de cada plato.*

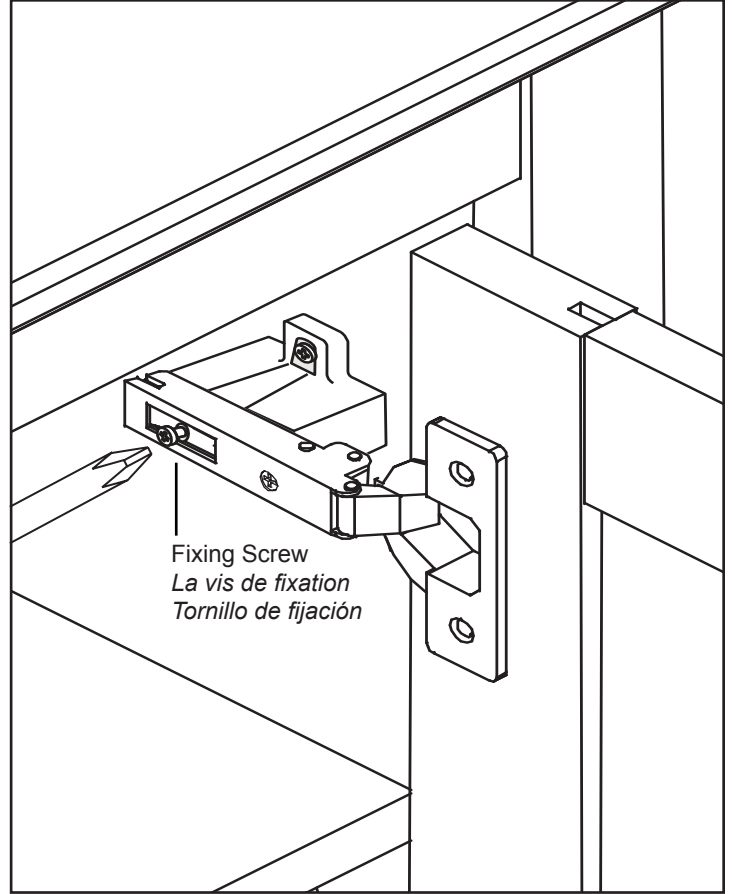
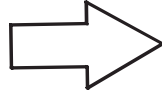
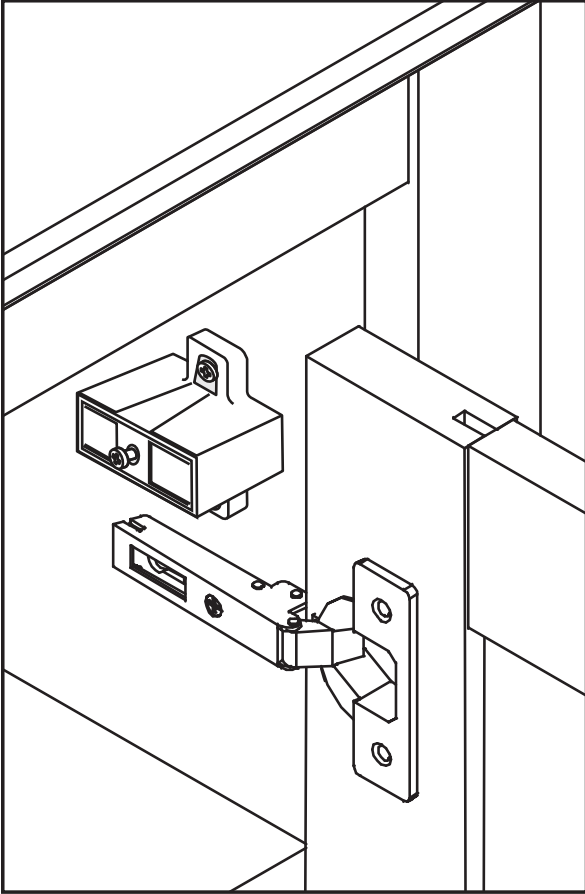
**22**

Attach knobs with included machine screw  
*Fixez les poignées avec vis de machine inclus*  
*Conectar las perillas con tornillo de máquina incluido*

#8 Machine Screw  
*Vis de machine*  
*Tornillo para manija*

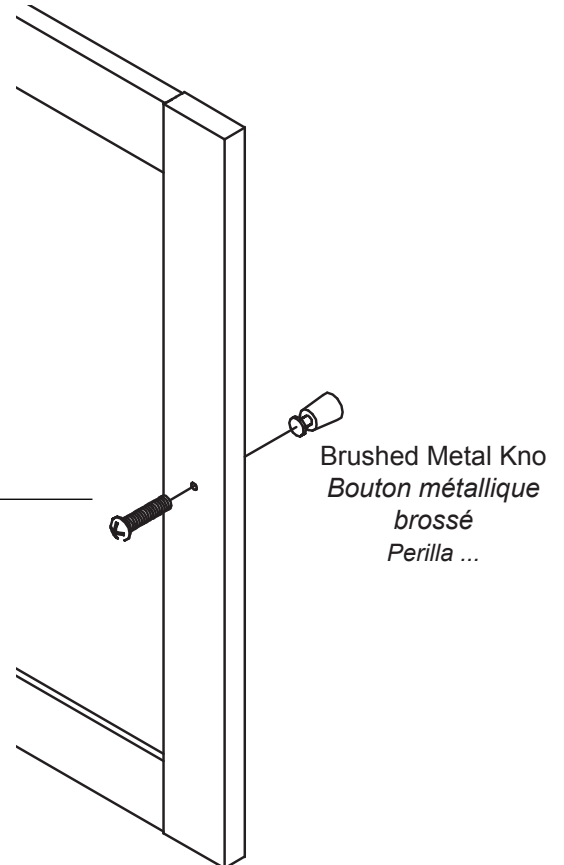

### Hinge Adjustments

Hinges are 6-way adjustable, allowing you to make precise adjustments.

### Ajustements de charnière

Les charnières sont 6-voies réglables, vous permettant d'effectuer des réglages précis.

### Ajustes de bisagra

Las bisagras son ajustables en 6 direcciones, permitiéndole hacer ajustes precisos.

#### Vertical Door Alignment:

Loosen the top & bottom Hinge Plate Screws (on both hinge sets) and move the door up or down.

#### Alignement de la porte verticale:

Desserrer le haut & bas plaque charnière vis (sur les deux charnières) et déplacer la porte vers le haut ou vers le bas.

#### Alineación vertical de la puerta:

Afloje los tornillos de la placa de la bisagra superior e inferior (en ambos juegos de bisagras) y mueva la puerta hacia arriba o hacia abajo.

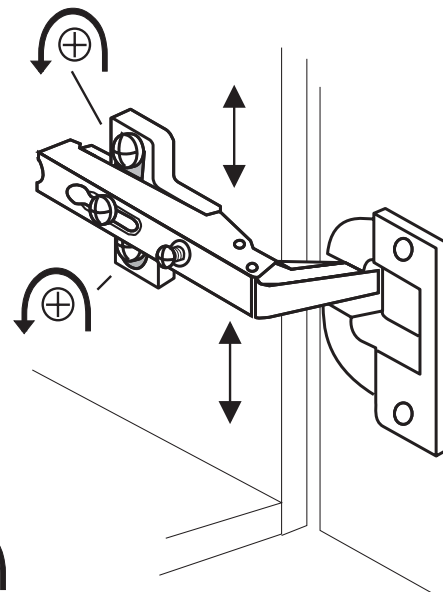
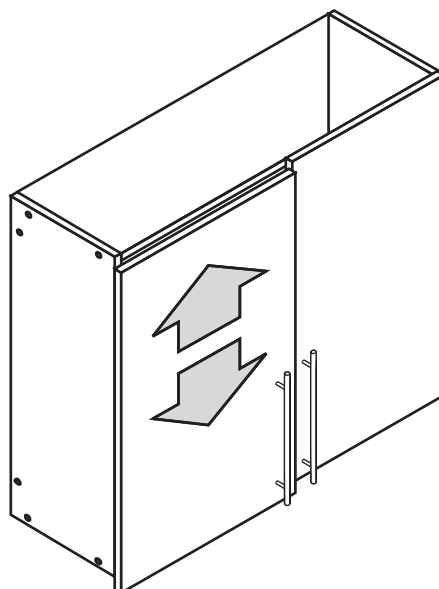

#### Adjust the space between the door and cabinet

Loosen the Fixing Screw and slide the door toward or away from the cabinet. Then, tighten the Fixing Screw.

#### Ajuster l'espace entre la porte et cabinet

Desserrer la vis de fixation et faites glisser la porte vers ou loin du cabinet. Ensuite, serrer les vis de fixation.

#### Ajusta el espacio entre la puerta y el armario.

Afloje el tornillo de fijación y deslice la puerta hacia o fuera del gabinete. Luego, apriete el tornillo de fijación

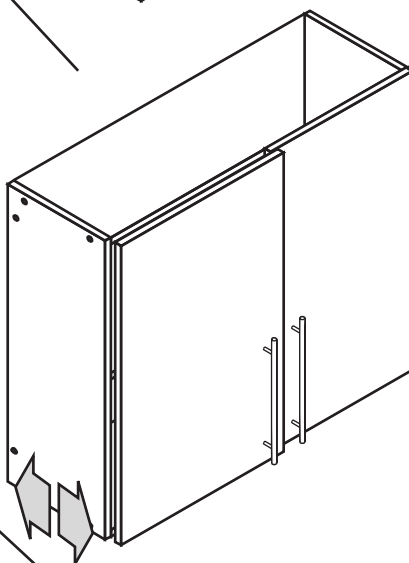

#### Adjust the space between the doors

- First, loosen the Fixing Screw
- To move the doors closer together, tighten the Adjustment Screw
- To move the doors farther apart, loosen the Adjustment Screw

#### Ajuster l'espace entre les portes

- D'abord, desserrez la vis de fixation
- Pour déplacer les portes plus étroite comprenant, serrer la vis de réglage
- Pour déplacer les portes plus loin à l'écart, desserrer la vis de réglage

#### Ajusta el espacio entre las puertas.

- Primero, afloje el tornillo de fijación
- Para acercar las puertas, apriete el tornillo de ajuste
- Para separar las puertas, afloje el tornillo de ajuste

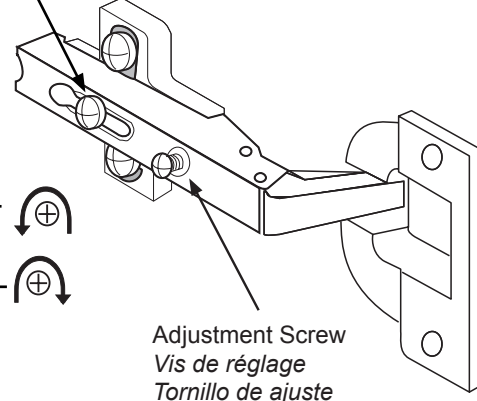
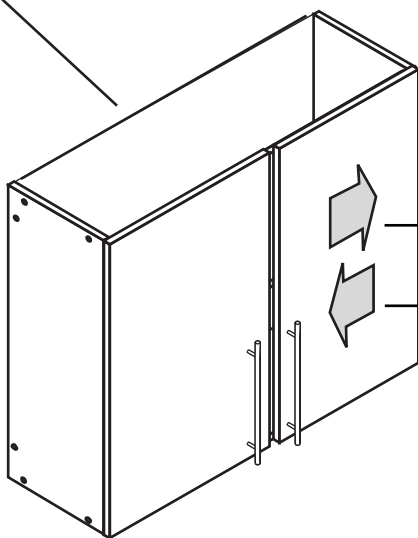

### Safety Notice

The Consumer Product Safety Commission recommends anchoring furniture in homes where children live or visit. In order to protect you and your family the manufacturer of this product has included an easy to install safety device. Please make sure that it is installed according to the following instructions.

### Avis de Sécurité

La Commission de Sécurité de Produit de consommation recommande de mettre à l'ancre des meubles dans des maisons où les enfants vivent ou la visite. Pour vous protéger et votre famille le fabricant de ce produit a inclus un facile d'installer le dispositif de sécurité. Assurez-vous S'il vous plaît qu'il est installé selon les instructions suivantes.

### Noticia de seguridad

La comisión de seguridad de productos de consumo recomienda anclar muebles en hogares donde viven niños o ellos visitan. Con el fin de proteger a su familia y a usted el fabricante de este producto ha incluido un dispositivo de seguridad de facil instalacion. Por favor seguese de que esta instalado de acuerdo a las siguientes instrucciones.

## Attaching Cable Tie / Attacher de Câble / Utilizando el cable sujetador

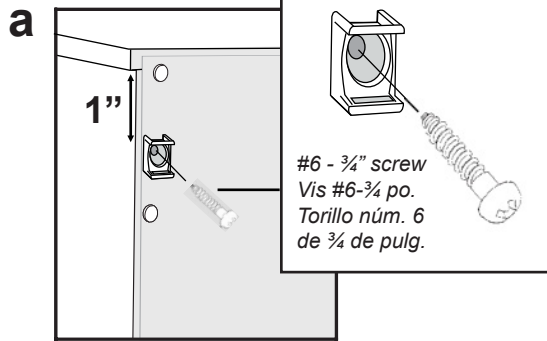

**b** Attach the **2nd** mounting base to the wall 2" lower than the one on the cabinet  
*Attachez la deuxième base de support au mur 2" plus bas que l'un sur le cabinet.*  
 Fije la **segunda** base de montaje en la pared 2 pulg. (5.1 cm) más abajo que el que está en el gabinete

The hardware provided is for walls constructed of wood or drywall and or concrete.  
*Le matériel est fourni pour les murs construits en bois ou plâtre et ou en béton.*  
 El hardware proporcionado es para paredes construidas de madera o de yeso o cemento.

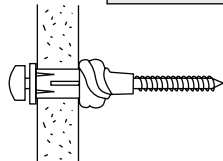
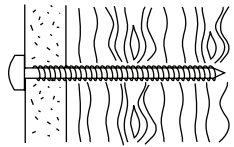
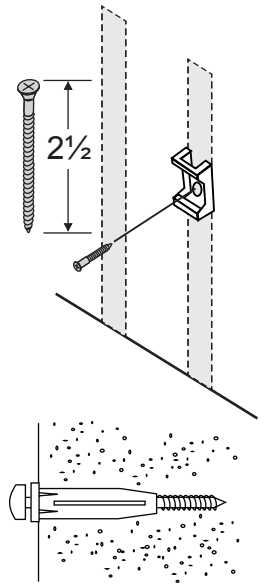

### For walls constructed of wood with drywall

- With a pencil mark location of holder position
- Drill pilot hole using a 1/8 inch drill bit 2 inches deep
- Attach holder to wall using the 2 1/2 inch screw provided

### Pour les murs construits en bois avec des cloisons sèches

- Avec un crayon, marquer l'emplacement du poste titulaire
- Percez des trous à l'aide d'un foret de 1/8 de pouce de profondeur 2 inches
- Fixer le support au mur à l'aide des vis de 2 1/2 po. fournies

### Para paredes construidas de madera con paneles prefabricados

- Con un lápiz marcar la ubicación del titular posición
- Perforar el agujero piloto usando una broca de 1/8 pulgada 2 pulgadas de profundidad
- Unir el soporte a la pared utilizando los tornillos de 2 1/2 pulgada proporcionados

### For walls constructed of drywall (unable to hit a stud)

- With a pencil mark location of holder position
- Drill pilot hole using a 5/16 inch drill bit only to the depth of drywall thickness
- Using a rubber mallet or hammer insert wall anchor into drywall
- Attach holder to wall anchor using 2 1/2 inch screw provided

### Pour les murs construits de placoplâtre (impossible de frapper un goujon)

- Avec un crayon, marquer l'emplacement du poste titulaire
- Percez des trous à l'aide d'un foret de 5/16 pouce seulement à la profondeur de l'épaisseur de cloison sèche
- À l'aide d'un maillet en caoutchouc ou un marteau pour mur insérer en cloisons sèches
- Fixer le support au mur à l'aide d'ancrage 2 1/2 pouce vis fournie

### Para muros construidos de drywall

- Con un lápiz marcar la ubicación del titular posición
- Perforar el agujero piloto utilizando una broca de 5/16 pulgadas sólo a la profundidad del grosor de panel de yeso
- utilizando un martillo de goma o un martillo insertar el anclaje en pared de yeso
- Fije el soporte de anclaje a pared con 2 tornillo de 1/2 pulgada proporcionada

### For walls constructed of concrete

- With a pencil mark location of holder position
- Drill pilot hole using a 5/16 inch drill bit 2 3/4 inches deep
- Using a rubber mallet or hammer insert wall anchor into predrilled hole
- Attach holder to wall anchor using 2 1/2 inch screw provided

### Pour les murs en béton

- Avec un crayon, marquer l'emplacement du poste titulaire
- Percez des trous à l'aide d'un foret de 5/16 po 2 3/4 po de profondeur
- À l'aide d'un maillet en caoutchouc ou un marteau pour mur insérer dans le trou préforé
- Fixer le support au mur à l'aide d'ancrage 2 1/2 pouce vis fournie

### Para muros construidos de hormigón

- Con un lápiz marcar la ubicación del titular posición
- Perforar el agujero piloto utilizando una broca de 5/16 pulgadas 2 3/4 pulgadas de profundidad
- Utilizando un martillo de goma o un martillo insertar el anclaje en pared agujero preperforado
- Fije el soporte de anclaje a pared con 2 tornillo de 1/2 pulgada proporcionada

If your wall is constructed of materials not listed please contact your local hardware store for the proper hardware.

*Si votre mur est construit avec des matériaux qui ne sont pas répertorié, contactez votre magasin local de matériel pour le matériel approprié.*

*Si el muro está construido con materiales que no aparecen en la lista, póngase en contacto con su ferretería local.*

**C** Feed the cable tie through each mounting base and then through the locking mechanism to tighten.

*Insérez l'attache de câble par chacun montant la base et alors par le mécanisme de verrouillage pour resserrer*

*Pase el sujetador de cable a través de cada base de montaje y luego a través del mecanismo de cierre para sujetar bien.*

