

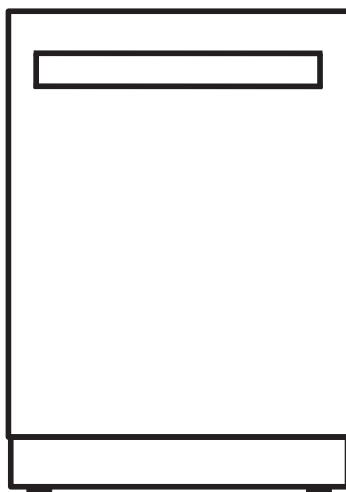

LAVE-VAISSELLE

WQP12-6702
FDWBI8010-24BLK
FDWBI8010-24WHT



Service clientèle

Nous vous remercions d'avoir acheté un produit Forno. Veuillez lire l'intégralité du manuel d'instructions avant d'utiliser votre nouvel appareil pour la première fois. Que vous soyez un utilisateur occasionnel ou un expert, il vous sera utile de vous familiariser avec les pratiques de sécurité, les caractéristiques, le fonctionnement et les recommandations d'entretien de votre appareil.

Le modèle et le numéro de série sont indiqués à l'intérieur du produit. Pour les besoins de la garantie, vous aurez également besoin de la date d'achat.

Notez ces informations ci-dessous pour référence ultérieure.

Informations sur le produit

Numéro de modèle : _____

Numéro de série :

Date d'achat : _____

Adresse d'achat et téléphone : _____

Informations sur les services

Utilisez ces numéros dans toute correspondance ou appel de service concernant votre produit.

Si vous avez reçu un produit endommagé, contactez immédiatement Forno.

Pour gagner du temps et de l'argent, avant de faire appel à un réparateur, consultez le guide de dépannage. Il énumère les causes des problèmes mineurs de fonctionnement que vous pouvez corriger vous-même.



"Besoin d'une aide rapide ? Il vous suffit de scanner le code qr pour accéder à notre formulaire d'assistance rapide. Nous sommes toujours là pour vous aider. questions ou préoccupations que vous pourriez avoir. N'hésitez donc pas à nous contacter !"

Services au Canada et aux États-Unis

Conservez le manuel d'instructions à portée de main pour répondre à vos questions. Si vous ne comprenez pas quelque chose ou si vous avez besoin de plus d'aide, visitez notre site web pour une assistance rapide. Veuillez nous indiquer votre nom, votre numéro, votre adresse, le numéro de série du produit en question, une preuve d'achat et une brève description du problème. Un représentant du service clientèle vous contactera dès que possible. Toute intervention sous garantie doit être autorisée par le service clientèle de FORNO. Tous nos services autorisés

sont soigneusement sélectionnés et rigoureusement formés par nos soins.

Garantie

Ce que couvre cette garantie limitée :

La couverture de garantie fournie par Forno Appliances dans cette déclaration s'applique exclusivement à l'appareil Forno original (« Produit ») vendu au consommateur (« Acheteur ») par un concessionnaire/distributeur/détaillant Forno autorisé, acheté et installé aux États-Unis ou au Canada, et qui est toujours resté dans le pays d'achat d'origine (États-Unis ou Canada).

La garantie est activée à la date de l'achat au détail d'origine du Produit et a une durée de deux (2) ans.

Cette garantie ne couvre pas l'installation au moment de l'achat ou lors d'un remplacement.

La couverture de garantie est non transférable. En cas de remplacement de pièces ou du produit entier, le Produit de remplacement (ou les pièces) assumera la durée restante de la garantie originale activée avec le document d'achat au détail d'origine.

Cette garantie ne sera pas prolongée en cas de remplacement.

Forno Appliances réparera ou remplacera toute pièce/composant qui tombe en panne ou s'avère défectueux en raison de matériaux et/ou d'un défaut de fabrication dans un délai de 2 ans à compter de la date de l'achat au détail d'origine, et dans le cadre d'une utilisation résidentielle ordinaire et non commerciale.

La réparation ou le remplacement sera gratuit, incluant la main-d'œuvre aux tarifs standard et les frais d'expédition.

L'Acheteur est responsable de rendre le Produit raisonnablement accessible pour le service.

Les réparations doivent être effectuées par un centre de service agréé Forno pendant les heures normales de travail.

IMPORTANT

Conservez la preuve d'achat originale pour établir la période de garantie.

La responsabilité de Forno, pour toute réclamation de quelque nature que ce soit concernant les biens et/ou services fournis, ne dépassera en aucun cas la valeur du bien ou du service, ou de la pièce qui a donné lieu à la réclamation.

Garantie cosmétique de 30 jours

L'Acheteur doit inspecter le produit au moment de la livraison.

Forno garantit que le Produit est exempt de défauts de fabrication des matériaux et de la main-d'œuvre pendant une période de trente (30) jours à compter de la date d'achat au détail d'origine.

Cette couverture inclut :

Défauts de peinture

Éclats

Défauts visibles de finition

La garantie cosmétique ne couvre PAS :

problèmes résultant d'un transport, d'une manipulation ou d'une installation incorrects (ex. : bosses, bris, pièces déformées, structures ou composants fissurés ou autrement endommagés, vitres brisées) ;

légères variations de couleur sur les composants peints/émaillés ;

différences causées par l'éclairage naturel ou artificiel, l'emplacement ou d'autres facteurs similaires ;

taches/corrosion/décoloration causées par des substances externes et/ou par des facteurs environnementaux ;

coûts de main-d'œuvre, appareils d'exposition, appareils de sol, articles « B-stock », articles hors boîte (« out-of-box »), appareils vendus « tels quels » (« as is ») et unités de démonstration.

Comment obtenir un service

Pour recevoir un service sous garantie, l'Acheteur doit contacter le service d'assistance Forno afin de déterminer le problème et les procédures nécessaires.

Un dépannage préalable avec un représentant du service client sera nécessaire avant toute intervention.

Le numéro de modèle, le numéro de série et la date d'achat au détail d'origine seront demandés.

Exclusions de garantie : Ce qui n'est pas couvert

Use of the Product in any non-residential, commercial application.

Use of the Product for anything other than its intended purpose.

Repair services provided by anyone other than a Forno Authorized Service agency.

Damages or repair services to correct services provided by unauthorized parties or the use of unauthorized parts.

Installation not in accordance with local/state/city/county fire codes, electrical codes, gas codes, plumbing codes, building codes, laws or regulations.

Defects or damage due to improper storage of the Product.

Defects, damage or missing parts on products sold out of the original factory packaging or from displays.

Service calls or repairs to correct an incorrect installation of the Product and/or related accessories.

Replacement of parts/service calls to connect, convert or otherwise repair the electrical wiring and/or gas line in order to properly use the product.

Replacement of parts/service calls to provide instructions and information on the use of the Product.

Replacement of parts/service calls to correct issues arising from the product being used in a manner other than what is normal and customary for residential use.

Replacement of parts/service calls due to wear and tear of components such as seals, knobs, pan supports, shelving, cutlery baskets, buttons, touch displays, scratched or broken ceramic-glass tops.

Replacement of parts/service calls for lack of/improper maintenance, including but not limited to: build up of residues, stains, scratches, discoloration, corrosion.

Defects and damages arising from accidents, alteration, misuse, abuse or improper installation.

Defects and damages arising from Product transport, logistics and handling. Inspection of the product must be made at time of delivery. Following receipt and installation, the selling dealer/delivery company must be notified of any issues arising from handling, transport and logistics.

Defects and damages arising from external forces beyond the control of Forno Appliances, including but not limited to wind, rain, sand, fires, floods, mudslides, freezing temperatures, excessive moisture or extended exposure to humidity, power surges, lightning, structural failures surrounding the appliance and other acts of God.

Products whose serial number has been altered/damaged/tampered with. In no case shall Forno be held liable or responsible for damage to surrounding property, including furniture, cabinetry, flooring, panels, and other structures surrounding the Product. Forno is neither liable nor responsible for the Product if it is located in a remote area or an area where certified trained technicians are not reasonably available. Purchaser must bear any transportation and delivery costs of the Product to the nearest Authorized Service Center or the additional travel expenses of a certified trained technician.

There are no express warranties other than those listed and described above, and no warranties, either express or implied, including, but not limited to, any implied warranties of merchantability or fitness for a particular purpose that shall apply after the express warranty periods stated above, and no other express warranty or guarantee given by any person, firm or corporation with respect to this product shall be binding on Forno. Forno shall not be liable for loss of revenue or profits, failure to realize savings or other benefits, time away from work, meals, loss of food or beverages, traveling or hotel expenses, expenses to rent or purchase appliances, remodeling/construction expenses in excess of direct damages which are undeniably caused exclusively by Forno or any other special, incidental or consequential damages caused by the use, misuse or inability to use this product, regardless of the legal theory on which the claim is based, and even if Forno has been advised of the possibility of such damages. Nor shall recovery of any kind against Forno be greater in amount than the purchase price of the product sold by Forno and causing the alleged damage. Without prejudice to the foregoing, purchaser assumes all risk and liability for loss, damage or injury to purchaser and purchaser's property and to others and their property arising from the use, misuse, or inability to use this product sold by Forno that is not a direct result of negligence on the part of Forno. This limited warranty shall not extend to anyone other than the original purchaser of this product, is non-transferable, and states your exclusive remedy.

TABLE DES MATIÈRES

INSTRUCTIONS IMPORTANTES DE SÉCURITÉ	3
CONTENU DE L'EMBALLAGE	6
SPÉCIFICATIONS	6
COMPOSANTS PRINCIPAUX	6
INSTALLATION ET MISE EN SERVICE DE VOTRE LAVE-VAISSELLE	
Avant d'utiliser votre lave-vaisselle	7
Trouver un emplacement approprié	7
Fournir une alimentation électrique adéquate	7
COMPRENDRE LES FONCTIONNALITÉS DE VOTRE LAVE-VAISSELLE	
Comment votre lave-vaisselle nettoie	8
Sélections de cycles de lavage	8
Système de filtration	8
Système de lavage intelligent	8
Panier supérieur réglable	9
UTILISATION DE VOTRE LAVE-VAISSELLE	
Utilisation du panneau de contrôle	10
Cycle recommandé pour un usage typique	10
Sélections de cycles de lavage	11
Préparation de la vaisselle avant le lavage	13
Ajouter un article	19
Remplissage du distributeur de détergent	20
Quantité de détergent à utiliser	20
Dureté de l'eau	21
Agent de rinçage	21
Remplir le distributeur d'agent de rinçage	22
FACTEURS AFFECTANT LES PERFORMANCES	
Utilisation de l'agent de rinçage	23
Température de l'eau	23
Fonction de séchage à chaud	23
Pression de l'eau	23
Nettoyage du panneau en acier inoxydable	24
Nettoyage du panneau de commande	24
Nettoyage de la porte intérieure et de la cuve en acier inoxydable	24
Nettoyage des filtres	24
Nettoyage des joints de porte et de cuve	26
Nettoyage de l'espace anti-retour (air gap)	27
PROTÉGER VOTRE LAVE-VAISSELLE POUR LONGUES PÉRIODES	28
DÉPANNAGE	
Codes d'erreur	29
DÉPANNAGE	30

INSTRUCTIONS DE SÉCURITÉ IMPORTANTES



ATTENTION
RISQUE DE CHOC ÉLECTRIQUE
NE PAS OUVRIR



Ce symbole indique la présence d'une tension dangereuse constituant
Il existe un risque d'électrocution dans votre lave-vaisselle.



instructions d'entretien figurant dans la documentation accompagnant
votre lave-vaisselle.

AVERTISSEMENT : Lorsque vous utilisez votre lave-vaisselle, respectez les consignes de sécurité élémentaires, notamment les suivantes :

1. Lisez ces instructions.
2. Conservez ces instructions.
3. Respectez tous les avertissements.
4. Suivez toutes les instructions.
5. Nettoyer uniquement avec un chiffon humide.
6. Ne bloquez aucune ouverture de ventilation. Installez conformément aux instructions du fabricant.
7. Assurez-vous que l'alimentation CA disponible correspond aux exigences de tension de cet appareil.
8. Confiez toutes les réparations à un personnel qualifié. Une réparation est nécessaire lorsque l'appareil a été endommagé de quelque manière que ce soit ou qu'il ne fonctionne pas normalement.

INSTRUCTIONS DE SÉCURITÉ IMPORTANTES



Risque d'électrocution

Le non-respect de ces instructions peut entraîner un choc électrique, un incendie ou la mort.

1. **AVERTISSEMENT - DANGER** — Ne laissez jamais les enfants jouer avec, utiliser ou ramper à l'intérieur du lave-vaisselle.
2. Éteignez le lave-vaisselle avant d'effectuer toute opération d'entretien.
3. Éteignez le lave-vaisselle avant d'effectuer toute opération d'entretien. agent de service ou toute autre personne qualifiée afin d'éviter tout danger.
4. Cet appareil est destiné à être utilisé dans des environnements domestiques et similaires.

Précautions élémentaires avant utilisation :

- Lisez toutes les instructions avant d'utiliser le lave-vaisselle.
- Le manuel ne couvre pas toutes les conditions et situations possibles qui peuvent se présenter.
- Utilisez le lave-vaisselle uniquement pour l'usage prévu, tel que décrit dans ce manuel.
- Lors du chargement des articles à laver :
 - Chargez les objets tranchants et les couteaux de manière à ce qu'ils ne risquent pas d'endommager le joint de la porte et la cuve.
 - Chargez les objets tranchants et les couteaux avec le manche vers le haut afin de réduire le risque de blessures par coupure.
- Ne lavez pas les articles en plastique, sauf s'ils sont marqués « lavables au lave-vaisselle » ou équivalent. Si ce n'est pas le cas, vérifiez auprès du fabricant pour obtenir des recommandations. Les articles qui ne sont pas lavables au lave-vaisselle peuvent fondre et présenter un risque d'incendie.
- Si le lave-vaisselle se vide dans un broyeur à déchets, assurez-vous que celui-ci est vidé complètement le lave-vaisselle avant de le mettre en marche.
- Ne manipulez pas les commandes.
- Ne faites pas fonctionner votre lave-vaisselle tant que tous les panneaux d'enceinte ne sont pas correctement en place.
- Ne touchez pas l'élément chauffant pendant ou immédiatement après l'utilisation, en particulier si l'option de désinfection a été sélectionnée.
- Ne laissez pas les enfants abuser, s'asseoir ou se tenir debout sur la porte ou les paniers du lave-vaisselle.
- Dans certaines conditions, de l'hydrogène gazeux peut se former dans un système d'eau chaude qui n'a pas été utilisé pendant deux semaines ou plus. L'HYDROGÈNE GAZEUX EST EXPLOSIF. Si le système d'eau chaude n'a pas été utilisé pendant une telle période, avant de l'utiliser, ouvrez tous les robinets d'eau chaude et laissez l'eau s'écouler de chacun d'eux pendant plusieurs minutes. Cela permettra de libérer tout hydrogène gazeux accumulé. L'hydrogène gazeux est inflammable. Ne fumez pas et n'utilisez pas de flamme nue pendant cette période.
- Ne stockez pas et n'utilisez pas de matériaux combustibles, d'essence ou d'autres vapeurs et liquides inflammables à proximité de cet appareil ou de tout autre appareil.

INSTRUCTIONS DE SÉCURITÉ IMPORTANTES

- Utilisez uniquement des détergents ou des agents de rinçage recommandés pour les lave-vaisselle et gardez-les hors de portée des enfants.
- Gardez les jeunes enfants et les bébés à l'écart du lave-vaisselle lorsqu'il est en marche.
- N'utilisez pas le lave-vaisselle si son cordon d'alimentation ou sa fiche sont endommagés, et ne branchez pas le lave-vaisselle sur une prise endommagée. Le non-respect de ces instructions peut entraîner un choc électrique.
- Retirez la porte du compartiment de lavage lorsque vous mettez hors service ou jetez un ancien lave-vaisselle.
- Pour réduire le risque de blessure, ne laissez pas les enfants jouer dans ou sur le lave-vaisselle.

CONSERVEZ CES INSTRUCTIONS

CONTENU DE L'EMBALLAGE

- Lave-vaisselle
- Planche de natation
- Kits d'installation
- Guide de l'utilisateur
- Guide d'installation

SPÉCIFICATIONS

Spécifications	Capacité maximale : 16 couverts
Dimensions (L x P x H)	Poignée en barre incluse : (23,86 x 26,59 x 33,75 pouces) 606 x 675 x 857 mm
	Sans poignée en barre : (23,86 x 24,53 x 33,75 po) 606 x 623 x 857 mm
Exigences en matière d'alimentation électrique	120 V~60 Hz
Actuel	8.4 A
Pression de l'eau	Entre 20 et 120 psi

COMPOSANTS PRINCIPAUX

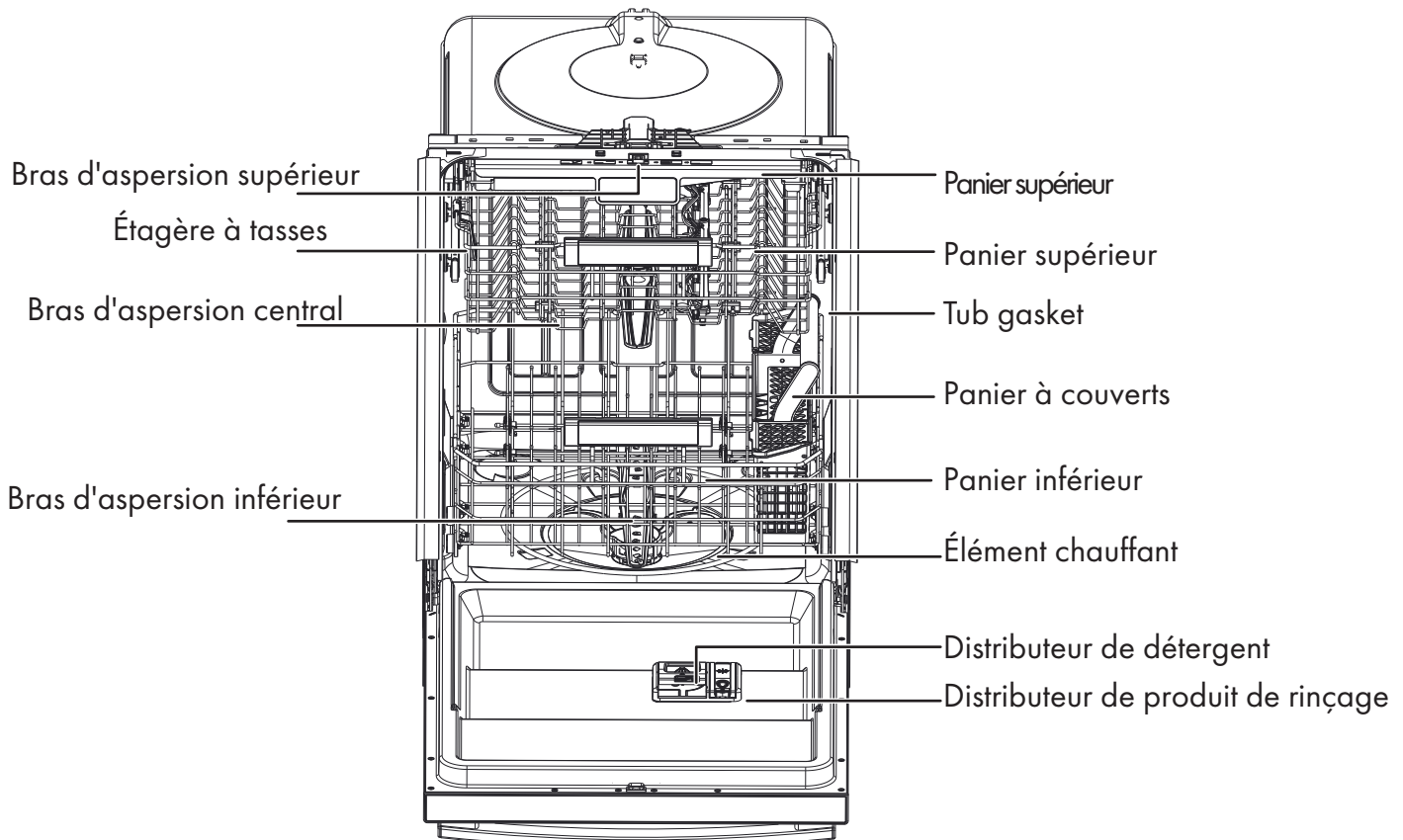

INSTALLATION ET CONFIGURATION DE VOTRE LAVE-VAISSELLE

1. La température de l'eau doit être comprise entre 49 °C et 65 °C (120 °F et 149 °F).
2. Éliminez l'appareil mis au rebut et les matériaux d'emballage de manière appropriée.
3. Le lave-vaisselle doit être mis à la terre, sinon il existe un risque d'électrocution.
Si le contact avec le lave-vaisselle est endommagé, veuillez contacter le service clientèle.
N'essayez pas de réparer ou de remplacer vous-même une pièce.
4. Pour plus d'informations sur l'installation et la configuration de votre lave-vaisselle, consultez le guide d'installation fourni.

AVANT D'UTILISER VOTRE LAVE-VAISSELLE

1. Retirez l'emballage intérieur.
2. Nettoyez la surface intérieure à l'eau tiède à l'aide d'un chiffon doux.

TROUVER UN EMPLACEMENT ADAPTÉ

- Ce lave-vaisselle est conçu pour être encastré.
- La porte du lave-vaisselle doit pouvoir s'ouvrir complètement.

FOURNIR UNE ALIMENTATION ÉLECTRIQUE ADÉQUATE

- Vérifiez votre source d'alimentation locale. Ce lave-vaisselle nécessite une alimentation électrique de 120 V, 60 Hz.
- Pour plus d'informations, consultez le guide d'installation.

COMPRENDRE LES FONCTIONNALITÉS DE VOTRE LAVE-VAISSELLE

COMMENT VOTRE LAVE-VAISSELLE NETTOIE

Le lave-vaisselle se remplit d'eau, recouvrant la zone du filtre située au fond. L'eau est ensuite pompée à travers les différents filtres et bras gicleurs, pulvérisant un mélange d'eau chaude et de détergent sur les surfaces sales de votre vaisselle et de vos couverts. Les particules de saleté sont séparées et s'écoulent dans le drain lorsque l'eau sale est évacuée et remplacée par de l'eau propre. Le nombre de remplissages d'eau est déterminé par le cycle sélectionné.

SÉLECTION DES CYCLES DE LAVAGE

Les durées de cycle sont approximatives et varient en fonction des options sélectionnées. L'eau chaude est nécessaire pour activer le détergent du lave-vaisselle et faire fondre les résidus alimentaires gras. Un capteur automatique vérifie la température de l'eau à l'arrivée et, si elle n'est pas assez chaude, le minuteur est retardé afin de permettre à l'eau de chauffer pour le lavage principal de tous les cycles. Cela se produit même lorsque le lavage à haute température est sélectionné, afin que la température plus élevée soit disponible pour traiter les charges plus sales.

SYSTÈME DE FILTRATION

Votre lave-vaisselle est équipé d'un système à filtres multiples comprenant quatre mailles filtrantes distinctes. Il sépare l'eau sale et l'eau propre dans des compartiments différents. Le système à filtres multiples permet à votre lave-vaisselle d'offrir de meilleures performances tout en consommant moins d'eau et d'énergie.

SYSTÈME DE LAVAGE INTELLIGENT

Votre lave-vaisselle dispose d'un système de lavage intelligent dans le cadre du programme de lavage normal qui sélectionne le cycle de lavage en fonction de la taille et du degré de saleté de la charge, ce qui permet à votre lave-vaisselle de nettoyer plus efficacement à chaque fois. Lorsqu'une charge partielle de vaisselle légèrement sale est placée dans l'appareil, un cycle de lavage court est automatiquement sélectionné. Lorsqu'une charge complète de vaisselle très sale est placée dans l'appareil, un cycle de lavage intensif est automatiquement sélectionné.

COMPRENDRE LES FONCTIONNALITÉS DE VOTRE LAVE-VAISSELLE

ÉTAGÈRE SUPÉRIEURE RÉGLABLE

Le panier supérieur de votre lave-vaisselle peut être relevé ou abaissé afin de pouvoir y placer de la vaisselle de différentes hauteurs. Après avoir retiré le 3^e panier, la hauteur du panier supérieur peut être réglée de 8 po à 10 po. La hauteur du panier inférieur peut être réglée de 11 po à 13 po. Voir « Réglage du panier supérieur » à la page 14.

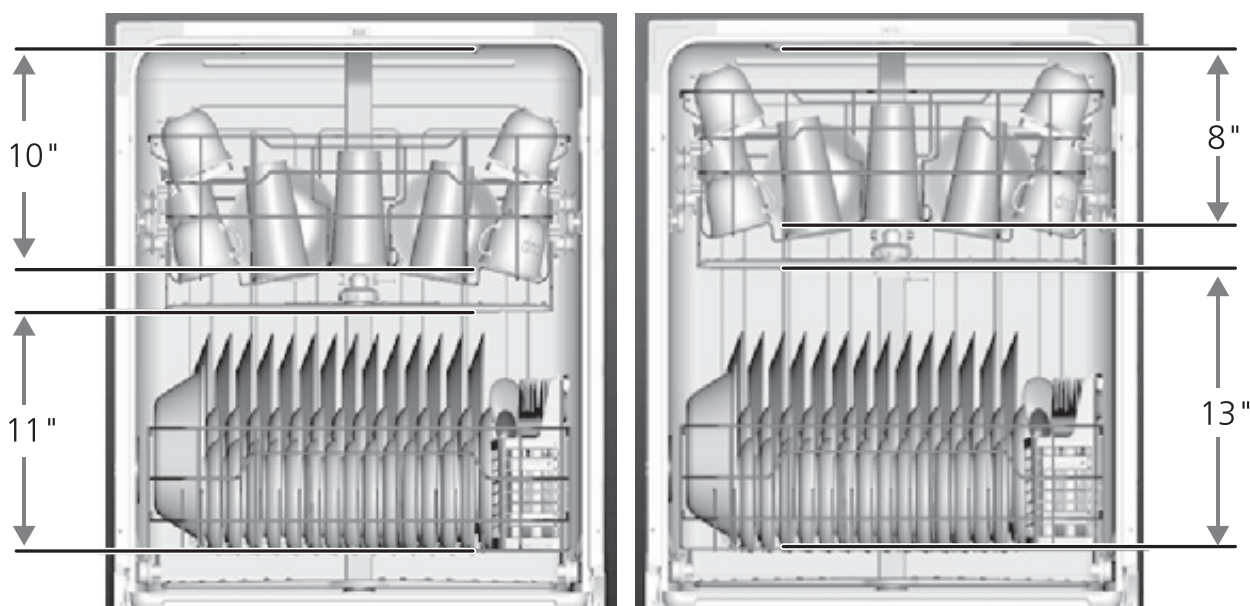

UTILISATION DE VOTRE LAVE-VAISSELLE

UTILISATION DU PANNEAU DE COMMANDE

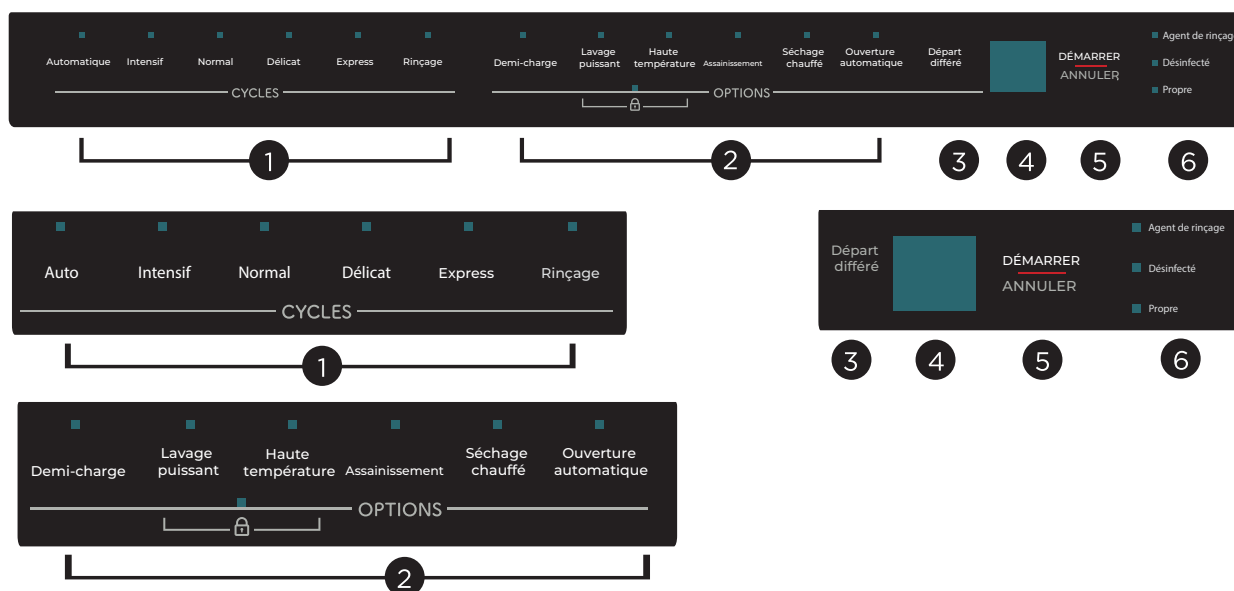

Remarques

- Votre lave-vaisselle utilise la technologie DishSense pour déterminer la quantité de résidus alimentaires présents sur la vaisselle, puis ajuste le cycle en conséquence.



Avant de mettre le lave-vaisselle en marche, assurez-vous que l'arrivée d'eau est raccordée et ouverte. Le non-respect de cette consigne peut endommager le joint de la pompe et entraîner une fuite d'eau.

Les durées des cycles sont approximatives et varient en fonction des options sélectionnées. L'eau chaude est nécessaire pour activer le détergent du lave-vaisselle et faire fondre les résidus alimentaires gras. Un capteur automatique vérifie la température de l'eau à l'arrivée et, si elle n'est pas assez chaude, le cycle est prolongé pour permettre le chauffage automatique de l'eau lors du lavage principal et du rinçage final de tous les cycles.

Remarques

- Les voyants lumineux de la console restent allumés une fois la porte fermée et le cycle de lavage lancé. Si vous préférez que les voyants s'éteignent pendant le cycle, consultez la section Voyants lumineux de la console pour obtenir des instructions.

CYCLE RECOMMANDÉ POUR UNE UTILISATION TYPIQUE :

Le cycle Normal Wash, avec ses options par défaut d'usine (température normale et séchage à chaud), offre les meilleures performances globales.

Ce cycle est recommandé pour un usage quotidien et convient à une large gamme de tailles de charges de vaisselle et de quantités d'aliments restant sur la vaisselle.

UTILISATION DE VOTRE LAVE-VAISSELLE

SÉLECTION DES CYCLES DE LAVAGE

1- Appuyez sur le bouton pour sélectionner le cycle de lavage correspondant et l'indicateur de cycle s'allumera. Vous pouvez sélectionner les modes Auto, Intensif, Normal, Délicat, Express ou Rinçage.

Auto — Ce cycle détecte le degré de turbidité et le niveau de charge des articles à laver et sélectionne automatiquement le cycle de lavage optimal pour obtenir les meilleurs résultats.

Intense — Le cycle intense est destiné aux casseroles, poêles, plats à four et vaisselle présentant des résidus séchés ou incrustés. Ce cycle utilise la technologie DishSense.

Normal — Le cycle normal permet de laver et sécher complètement une charge complète de vaisselle normalement sale.

L'étiquette énergétique est basée sur ce cycle et cette combinaison d'options avec le panier supérieur en position relevée. Ce cycle utilise un DishSense.

Délicat — Ce cycle est destiné à la porcelaine et au cristal légèrement sales.

Express — Ce cycle est destiné à la vaisselle et aux couverts légèrement sales et prélavés.

Rinçage — Ce cycle sert à pré-rincer la vaisselle ou la verrerie. Il s'agit uniquement d'un rinçage qui empêche les aliments de sécher sur la vaisselle et réduit l'accumulation d'odeurs dans le lave-vaisselle jusqu'à ce que vous soyez prêt à laver une charge complète. N'utilisez pas de détergent.

#	CYCLE	DESCRIPTION	UTILISATION DE L'EAU	TEMPS DE CYCLE (MINUTES)
1	AUTO	Lavage automatique détectant la charge et le degré de saleté (léger, normal ou important), avec ou sans aliments séchés.	2,4 – 4,7 gal (11,0 – 21,5 L)	102 - 137
2	NORMAL	À utiliser pour la vaisselle et les couverts normalement sales.	2.2-4.6 gal. (10 1 -21 1 l)	102-137
3	INTENSIF	À utiliser pour les casseroles, poêles et plats très encrassés et difficiles à nettoyer.	4.6-gal. (21.1 l)	143
4	DELICAT	À utiliser pour la vaisselle et les verres légèrement sales.	3.9 gal. (17.8 l)	110
5	EXPRESS	À utiliser pour la vaisselle légèrement sale ou pré-rincée.	3.4 gal. (15.3 l)	60
6	RINÇAGE	Cycle de pré-rinçage empêchant les résidus alimentaires de sécher et réduisant les odeurs, jusqu'à ce que vous laviez une pleine charge. Ne pas utiliser de détergent.	1.7 gal. (7.9 l)	17

UTILISATION DE VOTRE LAVE-VAISSELLE

2 – Options

Demi-charge (Half Load)

Pour de la vaisselle légèrement sale ou pré-rinçée. Cette option permet de réduire la consommation d'eau.

Lavage puissant (Power Wash)

Utilisez cette option pour laver les casseroles, poêles, plats de service résistants et autres articles volumineux, fortement encrassés ou difficiles à nettoyer. Le lave-vaisselle utilisera une plus grande quantité d'eau et des températures plus élevées. Cette option ne peut pas être utilisée avec les cycles Express, Délicat ou Rinçage. Lavage haute température (Hi Temp Wash)

Lorsque la fonction HI TEMP WASH est sélectionnée, la température de l'eau est maintenue à un maximum de 60 °C (140 °F).

Assainissement (Sanitize) L'option Assainissement désinfecte la vaisselle et les verres conformément à la norme NSF/ANSI 184 pour lave-vaisselle résidentiels.

Les lave-vaisselle résidentiels certifiés ne sont pas destinés à un usage dans les établissements alimentaires professionnels. Ce cycle utilise la technologie DishSense.

Séchage chauffé (Heat Dry)

Lorsque la fonction HEAT DRY est sélectionnée, l'élément chauffant fonctionne durant la phase de séchage. Ouverture automatique de la porte (ADO)

Pour obtenir de meilleures performances de séchage, la porte s'ouvrira automatiquement à la fin du cycle de lavage. Pour protéger le meuble contre la corrosion due à la vapeur, veuillez poser le ruban protecteur fourni avant d'encastrier l'appareil.

Reportez-vous aux instructions d'installation pour plus d'informations.

3 – Départ différé (Delay) L'option Départ différé vous permet de programmer un report automatique du démarrage du lave-vaisselle de 1 à 12 heures.

Pour activer le départ différé : Appuyez sur Delay jusqu'à ce que le temps désiré apparaisse dans la fenêtre Status. Appuyez ensuite sur Start/Cancel pour lancer le départ différé.

Si le départ différé est interrompu, le bouton Start/Cancel devra être pressé de nouveau pour réactiver le départ différé.

4 – Fenêtre d'affichage (Display Window) Affiche les heures et minutes restantes du cycle en cours, le délai programmé, les codes d'erreurs, etc.

5 – Bouton START/Cancel Lorsque le cycle et les options sont sélectionnés, les voyants correspondants s'allument. La fenêtre d'affichage indique la durée du cycle.

Pour démarrer un cycle :

Appuyez sur Start/Cancel, puis fermez immédiatement la porte du lave-vaisselle.

Pour annuler un cycle en cours :

Maintenez le bouton Start/Cancel enfoncé pendant 3 secondes.

Le voyant du cycle et des options sélectionnées s'éteindra, tandis que celui de Start/Cancel restera allumé.

Le lave-vaisselle effectuera alors une vidange de 60 secondes.

À la fin de la vidange, sélectionnez le cycle souhaité.

Pour annuler la phase de vidange :

Maintenez de nouveau le bouton Start/Cancel enfoncé pendant 3 secondes.

UTILISATION DE VOTRE LAVE-VAISSELLE

6 – Voyants lumineux

Voyant de produit de rinçage (Rinse Aid Indicator Light)

S'allume lorsque le lave-vaisselle nécessite l'ajout de produit de rinçage.

Voyant d'assainissement (Sanitized Indicator Light)

S'allume à la fin d'un cycle comprenant la fonction d'assainissement.

Si la porte est ouverte, le voyant s'éteindra après 30 secondes.

Voyant de fin de cycle (Clean Indicator Light)

S'allume lorsque le cycle est terminé.

Si la porte est ouverte, il s'éteindra après 30 secondes.

Mise en marche

Chargez la vaisselle (voir Préparation et chargement de la vaisselle).

Ajoutez du détergent (voir Distributeur de détergent et détergents).

Ajoutez du produit de rinçage si nécessaire (voir Produit de rinçage).

Faites couler l'eau chaude au robinet le plus proche du lave-vaisselle jusqu'à ce qu'elle soit chaude. Fermez l'eau.

Sélectionnez le cycle désiré (voir le Tableau des cycles).

Sélectionnez l'option de séchage désirée (voir Options de séchage).

Pour démarrer, appuyez sur START/Cancel puis fermez immédiatement la porte.

Démarrer un cycle

Lorsque le cycle et les options sont sélectionnés, les voyants associés s'allument.

La fenêtre d'état affiche la durée du cycle et le voyant au-dessus du bouton START/Cancel s'illumine.

Pour démarrer le cycle, appuyez sur START/Cancel puis fermez immédiatement la porte du lave-vaisselle.

La fenêtre d'état affiche "CLOSE" après avoir appuyé sur le bouton START/Cancel.

Préparation et chargement de la vaisselle

PRÉPARATION DE LA VAISSELLE AU LAVAGE

Enlevez les gros morceaux d'aliments, os, noyaux, cure-dents et objets similaires.

Le système de lavage à filtration continue élimine le besoin de pré-rincer en retirant les particules alimentaires



UTILISATION DE VOTRE LAVE-VAISSELLE

Les aliments brûlés doivent être détachés avant d'être placés dans le lave-vaisselle.

- Videz les verres et les tasses.
- Les aliments tels que la moutarde, la mayonnaise, le vinaigre, le jus de citron et les produits à base de tomate peuvent provoquer une décoloration de l'acier inoxydable et des plastiques s'ils restent longtemps dans le lave-vaisselle.

À moins que le lave-vaisselle ne soit utilisé immédiatement, il est préférable de rincer ce type d'aliments.

- Si le lave-vaisselle se vide dans un broyeur à déchets, assurez-vous que celui-ci est complètement vide avant de démarrer le lave-vaisselle.

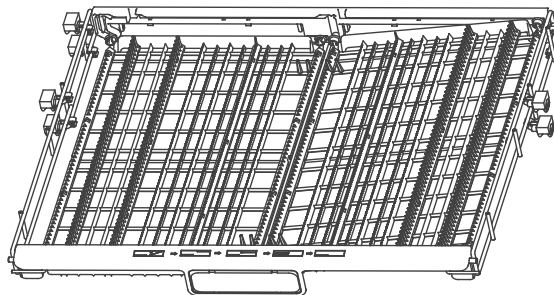

utilisez un produit de rinçage lors du dernier rinçage.

Si des taches et un mauvais séchage posent problème, augmentez la quantité.



Rack gauche réglé en position basse et rack droit en position haute



Rack gauche réglé en position basse et rack droit déplacé vers la gauche



Rack gauche réglé en position basse et rack droit retiré

UTILISATION DE VOTRE LAVE-VAISSELLE

Réglage du panier supérieur

La hauteur du panier supérieur peut être réglée pour permettre le chargement de vaisselle plus haute dans l'un ou l'autre des paniers.

1 Soulevez le support pour le placer en position haute.

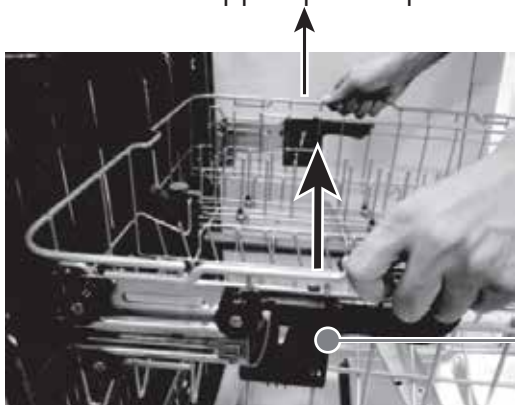

Panier supérieur en position haute



2 Appuyez sur la poignée pour la déplacer vers la position inférieure.



Panier supérieur en position basse



Chargement du panier supérieur

Le panier supérieur est conçu pour les tasses, les verres, les petites assiettes, les bols et les articles en plastique marqués « lavables au lave-vaisselle ». Pour obtenir de meilleurs résultats, placez les articles avec la surface sale vers le bas ou vers le centre. Inclinez-les légèrement pour un meilleur égouttage.

Remarques :

Assurez-vous que la vaisselle chargée n'entrave pas la rotation du bras d'aspersion central, situé juste en dessous du panier supérieur. Vous pouvez vérifier cela en tournant le bras d'aspersion central à la main.

UTILISATION DE VOTRE LAVE-VAISSELLE

TEMPS DE CYCLE (MINUTES)

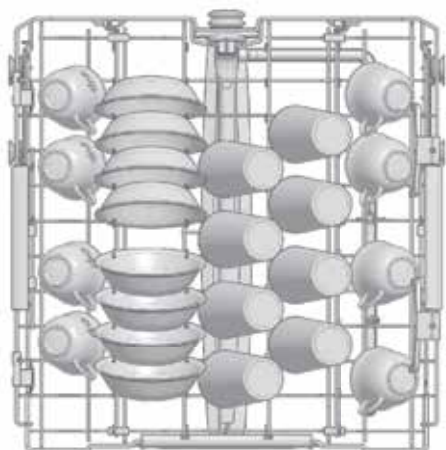

8 couverts

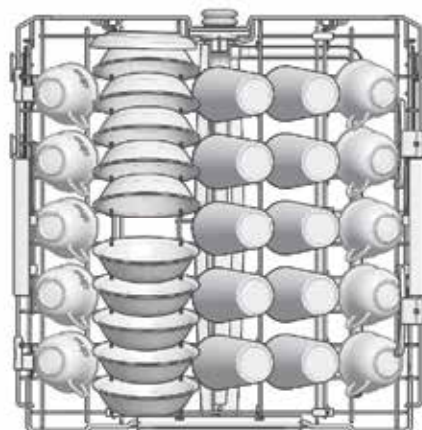

10 couverts

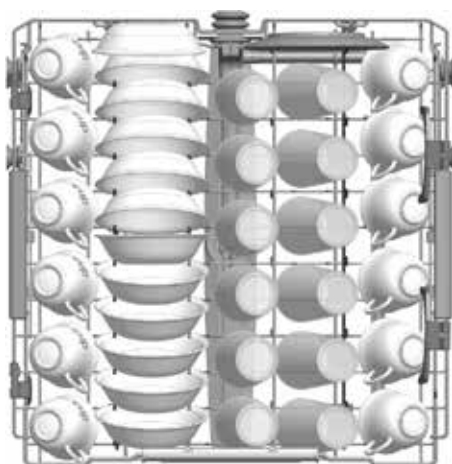

12 couverts

UTILISATION DE VOTRE LAVE-VAISSELLE

Chargement du panier inférieur

Le panier inférieur est conçu pour accueillir les assiettes, bols, soucoupes et ustensiles de cuisson.

Le panier réglable permet de charger des articles jusqu'à 33 cm de hauteur.

Les grands articles doivent être placés le long des bords, face interne orientée vers le bas, afin qu'ils n'interfèrent pas avec les bras d'aspersion centraux ou inférieurs, ni n'empêchent l'ouverture du distributeur de détergent.

Les dents rabattables du panier inférieur sont prévues pour soutenir les articles très grands ou difficiles à placer.

Elles peuvent être laissées relevées pour un usage normal ou rabattues pour offrir un chargement plus flexible des articles volumineux.

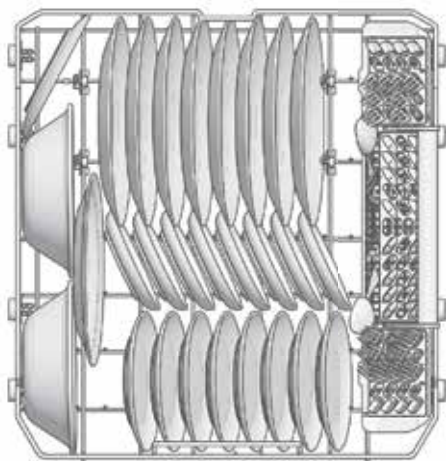

8 couverts

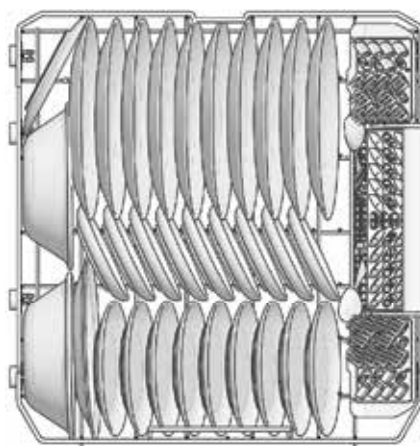

10 couverts

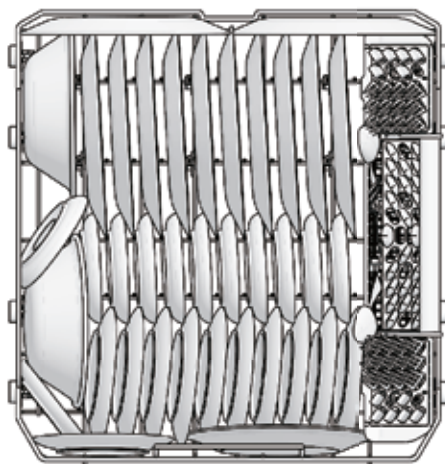

12 couverts

UTILISATION DE VOTRE LAVE-VAISSELLE

Chargement du panier supérieur

Vous pouvez placer les articles dans le panier supérieur de manière aléatoire ou ordonnée.

L'image ci-dessous montre comment charger le panier supérieur pour 16 couverts :

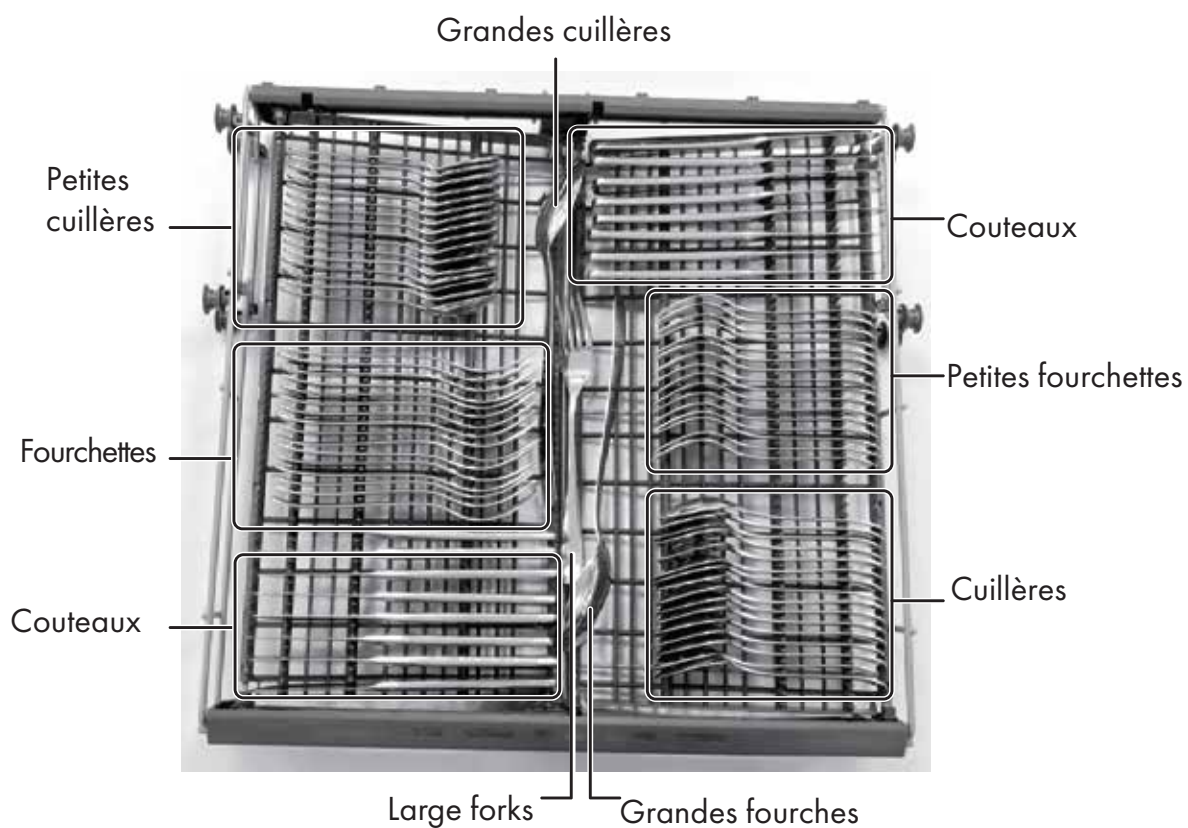

UTILISATION DE VOTRE LAVE-VAISSELLE

Chargement du panier à couverts

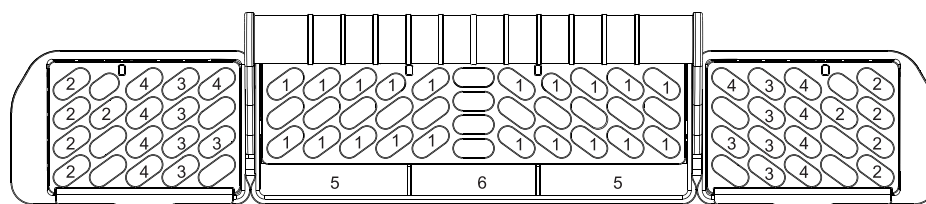
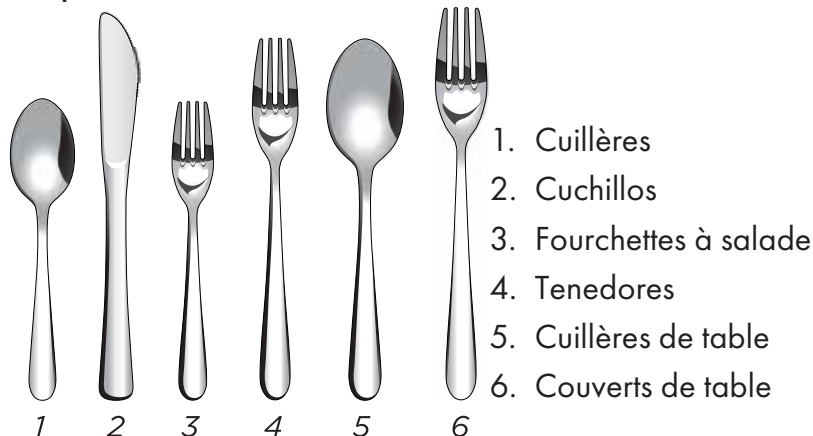

10 couverts

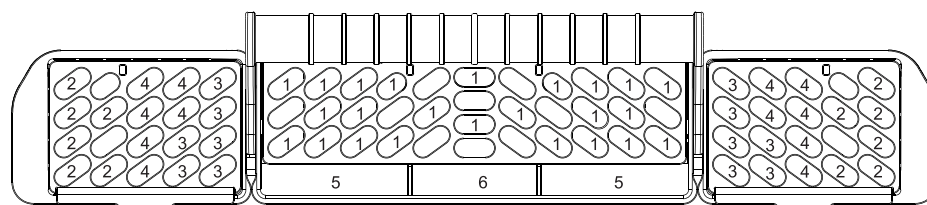

12 couverts

Ajouter un plat



ATTENTION

POUR ÉVITER LES BRÛLURES : Ouvrez la porte lentement et attendez que les bras gicleurs et le lavage s'arrêtent. De l'eau chaude peut jaillir du lave-vaisselle. Le non-respect de cette consigne peut entraîner des blessures.

Avant d'ajouter de la vaisselle, consultez la section « Préparation et chargement de la vaisselle » à la page 12 pour obtenir des instructions sur le chargement de vaisselle supplémentaire. Consultez également les informations sur le démarrage/l'annulation dans la section « Commandes et voyants » à la page 10. Pour ajouter ou retirer des articles après le lavage

cycle commence :

1. Ouvrez légèrement la porte et attendez quelques secondes que l'action de lavage s'arrête avant de l'ouvrir complètement.
2. Ajouter l'article.
3. Appuyez sur START cancel (Démarrer/Annuler) sur le panneau de commande et fermez la porte dans les quatre secondes. Le cycle reprend automatiquement.

UTILISATION DE VOTRE LAVE-VAISSELLE

RANGEMENT DU DISTRIBUTEUR DE DÉTERGENT

Le distributeur de lessive comporte deux compartiments. Le plus petit sert à ajouter la lessive au prélavage et le plus grand sert à la libérer lors du lavage principal.

1. Utilisez uniquement un détergent pour lave-vaisselle automatique frais. D'autres détergents peuvent provoquer une formation excessive de mousse.
2. Lorsque vous utilisez des pastilles ou des sachets de détergent pour lave-vaisselle automatique, n'utilisez qu'une seule pastille ou un seul sachet, placez-le dans le compartiment principal et fermez-le.
3. Ajoutez le détergent juste avant de démarrer le cycle.
4. Conservez les détergents dans un endroit frais et sec et jetez ceux qui sont humides ou agglomérés.

1. Appuyez sur le loquet de déverrouillage du couvercle du distributeur pour ouvrir le compartiment principal du détergent.

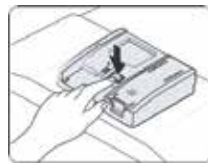

2. Ajoutez la quantité recommandée de détergent dans le compartiment prévu à cet effet.

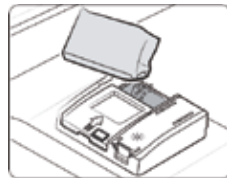

3. Appuyez sur le haut du couvercle pour le fixer.

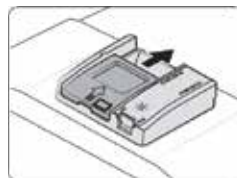

Remarques

- Le clapet est toujours ouvert à la fin d'un cycle de lavage.

QUELLE QUANTITÉ DE DÉTERGENT UTILISER

La quantité de lessive à utiliser dépend du degré de saleté du linge, du type de lessive utilisé et de la dureté de l'eau.

- Si vous utilisez trop peu de détergent, la vaisselle ne sera pas propre.
- Si vous avez de l'eau douce et que vous utilisez trop de détergent, la verrerie sera rayée.

UTILISATION DE VOTRE LAVE-VAISSELLE

DURETÉ DE L'EAU

La dureté de l'eau varie en fonction de votre source d'approvisionnement. Pour obtenir les meilleurs résultats, votre lave-vaisselle est conçu pour fonctionner avec une eau dont la dureté ne dépasse pas 7 grains par gallon. Des kits de test sont disponibles dans tous les grands magasins de vente au détail de pièces détachées pour appareils électroménagers. Si la dureté de votre eau dépasse 8 grains par gallon, vous pouvez envisager d'installer un adoucisseur d'eau ou d'utiliser régulièrement un additif pour améliorer les performances de votre détergent.



L'utilisation de détergents industriels peut endommager la résistance chauffante et d'autres pièces du lave-vaisselle, ce qui peut causer des dommages à l'appareil et aux biens environnants. Utilisez uniquement des détergents pour lave-vaisselle automatiques à usage domestique.

AGENT DE RINÇAGE

L'agent de rinçage améliore grandement le séchage et réduit les traces d'eau. Grâce à lui, l'eau « glisse » sur la vaisselle au lieu de former des gouttelettes qui s'accrochent et laissent des traces.

Un distributeur, situé à côté du compartiment à détergent, libère automatiquement une quantité mesurée d'agent de rinçage lors du dernier rinçage. Si vous constatez des traces ou un mauvais séchage, augmentez la quantité d'agent de rinçage distribuée en suivant les étapes ci-dessous :

Ouvrez la porte lorsque le lave-vaisselle est en mode veille.

Dans les 60 secondes après l'ouverture de la porte, appuyez et maintenez le bouton Quick pendant plus de 5 secondes pour entrer en mode réglage. Le voyant de l'agent de rinçage clignote.

Appuyez à nouveau sur le bouton Quick pour sélectionner le réglage approprié selon vos habitudes d'utilisation. Le réglage changera dans la séquence suivante : 5 → 1 → 2 → 3 → 4 → 5. Plus le chiffre est élevé, plus le lave-vaisselle utilise d'agent de rinçage.

Sans opération pendant 5 secondes, la configuration se valide et quitte le mode réglage. Dans des conditions normales, vous devrez remplir le distributeur d'agent de rinçage environ une fois par mois. L'agent de rinçage est libéré par une ouverture dans le distributeur. Il n'est pas nécessaire d'attendre que le réservoir soit vide pour le remplir. Essayez de le garder plein, mais veillez à ne pas le surcharger.

UTILISATION DE VOTRE LAVE-VAISSELLE

POUR RECHARGER LE DISTRIBUTEUR DE PRODUIT DE RINÇAGE

1. Soulevez la languette d'extrémité du couvercle du produit de rinçage pour l'ouvrir.

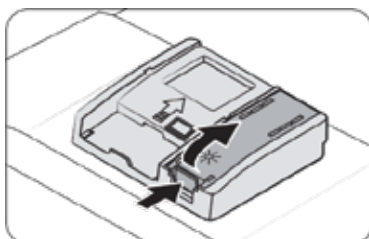

2. Remplissez le distributeur de produit de rinçage avec du produit de rinçage liquide jusqu'à ce qu'il soit plein. NE PAS trop remplir.

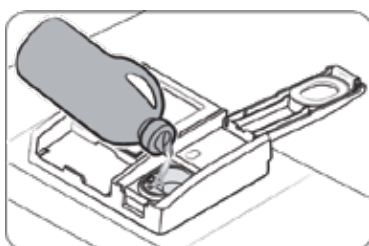

ATTENTION

- Utilisez le hublot de visualisation lorsque vous remplissez le réservoir de produit de rinçage.

3. Appuyez fermement sur le couvercle du produit de rinçage pour le fermer.

FACTEURS INFLUENÇANT LA PERFORMANCE

UTILISATION DE L'ADOUCCISSEUR DE RINÇAGE

Le produit de rinçage améliore considérablement le séchage et réduit les taches d'eau et les traces. Sans produit de rinçage, votre vaisselle et l'intérieur de votre lave-vaisselle resteront excessivement humides. Le distributeur, situé à côté du bac à détergent, libère automatiquement une quantité mesurée de produit de rinçage pendant le dernier rinçage. Si les taches et le mauvais séchage posent problème, augmentez la quantité de produit de rinçage distribuée en tournant le cadran vers un chiffre plus élevé. Le cadran se trouve sous le bouchon du distributeur. Si le niveau de produit de rinçage est bas, le voyant s'allume au début et à la fin du cycle pour indiquer qu'il est temps de le remplir. Reportez-vous à la section « Remplissage du distributeur de produit de rinçage » à la page 21.

TEMPÉRATURE DE L'EAU

De l'eau chaude est nécessaire pour obtenir des résultats optimaux lors du lavage et du séchage de la vaisselle. L'eau entrant dans le lave-vaisselle doit être à une température minimale de 49 °C (120 °F) pour obtenir des résultats satisfaisants. Pour vérifier la température de l'eau entrant dans le lave-vaisselle : ouvrez le robinet d'eau chaude situé près du lave-vaisselle et laissez couler l'eau pendant plusieurs minutes. Placez un thermomètre (un thermomètre à bonbons ou à viande fera l'affaire) dans le jet d'eau pour vérifier la température. Si la température est inférieure à 49 °C (120 °F), demandez à une personne qualifiée d'augmenter le réglage du thermostat du chauffe-eau.

Important

Pour vous assurer que l'eau qui entre dans le lave-vaisselle est chaude, faites couler de l'eau chaude du robinet le plus proche afin d'évacuer l'eau froide du tuyau avant de démarrer le cycle.

FONCTION SÉCHAGE À CHAUD

La fonction de séchage à chaud, lorsqu'elle est utilisée avec un produit de rinçage, améliore les performances de séchage. Si vous ne sélectionnez pas la fonction de séchage à chaud, certains articles de votre charge ne seront pas complètement secs à la fin du cycle.

PRESSIION DE L'EAU

Pour un fonctionnement optimal, la conduite d'alimentation en eau chaude de votre lave-vaisselle doit fournir une pression d'eau d'au moins 20 psi et d'au plus 120 psi. Vous pourriez constater une faible pression d'eau pendant les périodes de forte demande, par exemple lorsque vous faites la lessive ou prenez une douche pendant que vous faites la vaisselle. Pour éliminer ce problème, attendez que la demande en eau chaude diminue avant de mettre le lave-vaisselle en marche.

FACTEURS INFLUENÇANT LA PERFORMANCE



POUR ÉVITER LES BRÛLURES : laissez refroidir l'élément chauffant avant de nettoyer l'intérieur de votre lave-vaisselle.

NETTOYAGE DU PANNEAU EN ACIER INOXYDABLE

Nettoyez régulièrement la porte et la poignée en acier inoxydable à l'aide d'un chiffon doux et d'un produit nettoyant ménager standard afin d'éliminer les salissures.



N'utilisez pas de cire pour appareils électroménagers, de polish, d'eau de Javel ou de produits à base de chlore pour nettoyer la porte en acier inoxydable.

NETTOYAGE DU PANNEAU DE COMMANDE

Nettoyez délicatement le panneau de commande à l'aide d'un chiffon doux légèrement humide.

NETTOYAGE DE LA PORTE INTÉRIEURE ET DE LA BAIGNOIRE EN ACIER INOXYDABLE

La cuve est en acier inoxydable. Elle ne rouillera pas et ne se corrodera pas, même si le lave-vaisselle senait à être rayé ou cabossé.

Nettoyez les taches sur la porte intérieure en acier et la cuve à l'aide d'un chiffon humide non abrasif.

NETTOYAGE DES FILTRES

Les filtres sont conçus pour collecter les débris et doivent être nettoyés tous les mois afin d'optimiser les performances de lavage.

1 Retirez la grille inférieure.

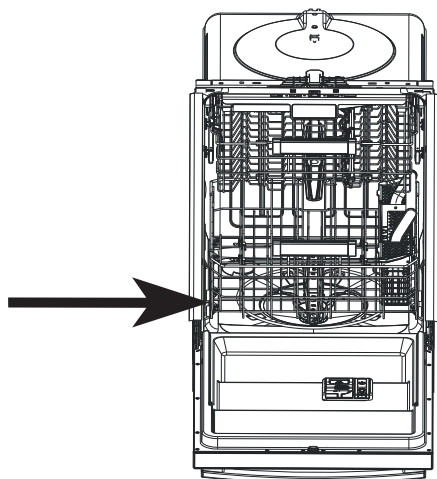

FACTEURS INFLUENÇANT LA PERFORMANCE

2 Tournez le filtre cylindrique, puis soulevez-le pour le retirer.

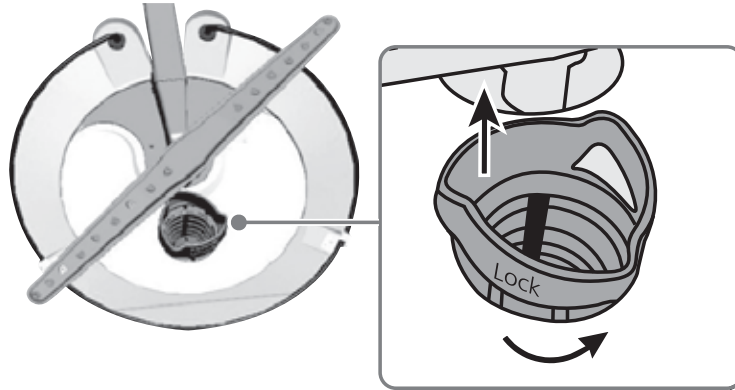

3 Soulevez le filtre fin situé au fond de la cuve.



4 Retirez le filtre en tissu.

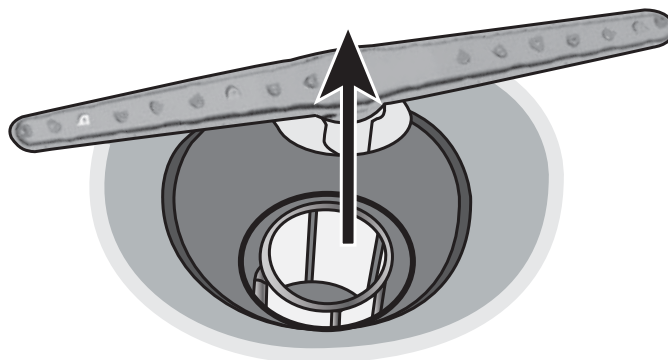

FACTEURS INFLUENÇANT LA PERFORMANCE

5 Rincez les filtres en les tenant sous l'eau courante.



6 Remplacez le filtre en tissu.

7 Remplacez le filtre fin.

8 Remplacer le filtre à cylindre.

9 Remettez la grille inférieure en place.

NETTOYAGE DES JOINTS DE LA PORTE ET DE LA BAIGNOIRE

Nettoyez régulièrement le joint de la porte à l'aide d'un chiffon humide afin d'éliminer les particules alimentaires.

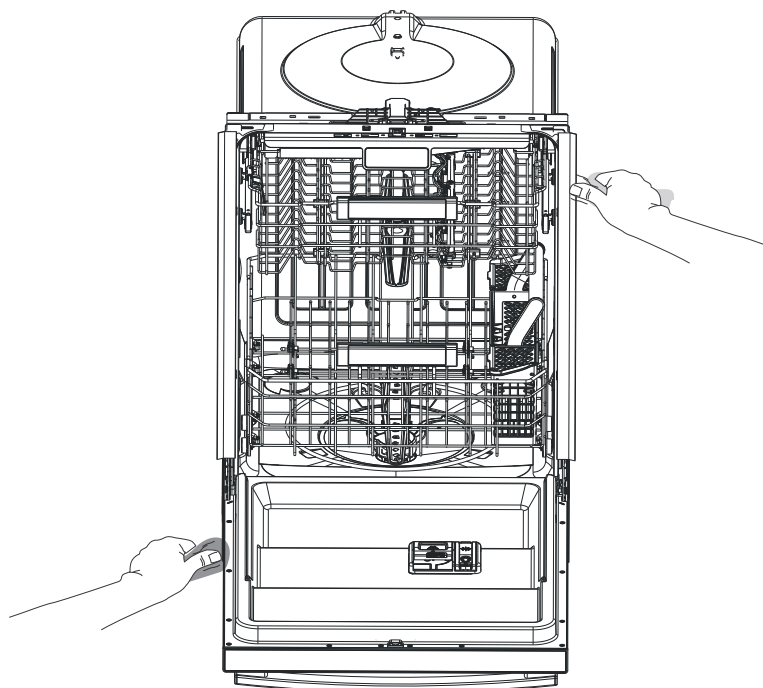

FACTEURS INFLUENÇANT LA PERFORMANCE

L'intérieur du lave-vaisselle est autonettoyant dans des conditions normales d'utilisation. Si nécessaire, le joint de la cuve peut être nettoyé à l'aide d'un chiffon humide. Utilisez une brosse pour nettoyer l'ouverture à l'extrémité du joint.

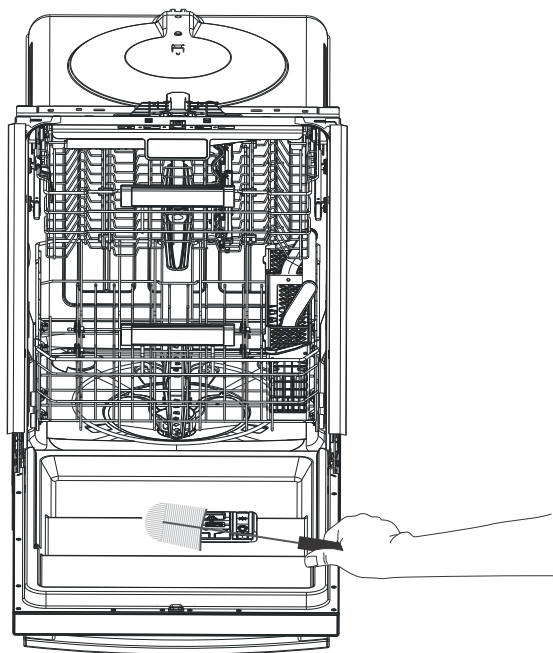

NETTOYAGE DE L'ESPACE D'AIR

Si votre lave-vaisselle est équipé d'un espace d'air, assurez-vous qu'il est propre afin que le lave-vaisselle puisse se vider correctement. L'espace d'air ne fait pas partie de votre lave-vaisselle. Avant de nettoyer l'espace d'air, éteignez le lave-vaisselle, puis retirez le couvercle en plastique de l'espace d'air et nettoyez-le à l'aide d'un cure-dent.

PROTECTING YOUR DISHWASHER FOR LONG PERIODS

Votre lave-vaisselle doit être protégé contre le gel si vous prévoyez de le laisser inutilisé pendant une longue période.
périodes dans un endroit non chauffé. Demandez à une personne qualifiée d'effectuer les opérations suivantes :

Pour résilier le service :

1. Coupez l'alimentation électrique du lave-vaisselle à la source d'alimentation en déplaçant les fusibles ou en déclenchant le disjoncteur.
2. Coupez l'alimentation en eau.
3. Placez un récipient sous la vanne d'arrivée, puis débranchez la conduite d'eau de la vanne d'arrivée et vidangez-la dans le récipient.
4. Débranchez le tuyau de vidange de la pompe et vidangez l'eau dans un récipient.

Pour rétablir le service :

1. Rétablissez l'alimentation en eau, l'évacuation et l'alimentation électrique.
2. Ouvrez l'alimentation en eau et en électricité.
3. Remplissez le compartiment à détergent et le compartiment à produit de rinçage, puis lancez le lave-vaisselle sur un cycle de lavage à chaud.
4. Vérifiez toutes les connexions pour vous assurer qu'elles ne fuient pas.

DÉPANNAGE

Consultez ce tableau pour corriger les problèmes mineurs avant d'appeler le service d'assistance.

Codes d'erreur

CODE	SIGNIFICATION	CAUSE POSSIBLE
E1	Temps d'admission plus long	<ul style="list-style-type: none">Le robinet n'est pas ouvert.La consommation d'eau est limitée.La pression de l'eau est trop faible.
E3	La température requise n'est pas atteinte.	Dysfonctionnement de l'élément chauffant.
E4	Overflow	A leak in the dishwasher
E9	Un bouton a été touché pendant plus de 30 secondes (par n'importe quel élément, y compris de l'eau).	Tout ce qui touche un bouton (y compris l'eau).
Ed	Échec de la communication entre carte mère avec écran circuit imprimé.	Circuit ouvert ou rupture du câblage pour la communication



CAUTION

- En cas de débordement, fermez l'alimentation principale en eau avant d'appeler le service d'entretien.
- Si de l'eau s'est accumulée dans le bac de fond à cause d'un débordement ou d'une petite fuite, il faut l'éliminer avant de remettre le lave-vaisselle en marche.

PROBLÈME	CAUSE POSSIBLE	SOLUTION POSSIBLE
Le lave-vaisselle ne démarre pas	La porte n'est peut-être pas correctement fermée.	Assurez-vous que la porte est fermée et verrouillée.
	L'alimentation est coupée ou non connectée.	Assurez-vous que l'appareil est branché et allumé.
	L'option de démarrage différé est sélectionnée.	Refer to the "Delay" section under "Controls and indicators" on page 11.
	Le verrouillage enfant est activé.	Désactivez le verrouillage enfant. Reportez-vous à la section « Verrouillage enfant » sous « Fonctions » à la page 11.
Le lave-vaisselle émet un bip à la fin du cycle.	Ceci est normal et indique que le cycle de lavage est terminé.	

DÉPANNAGE

PROBLÈME	CAUSE POSSIBLE	SOLUTION POSSIBLE
Le voyant du produit de rinçage est allumé.	Le niveau de produit de rinçage est faible.	Ajoutez du produit de rinçage.
Le lave-vaisselle fonctionne trop longtemps.	Le lave-vaisselle est raccordé à une alimentation en eau froide.	Assurez-vous que le lave-vaisselle n'est pas, changez l'alimentation en eau pour une source d'eau chaude
	La durée du cycle varie en fonction du degré de saleté de la vaisselle.	Lorsque la présence de salissures importantes est détectée, les temps de lavage seront plus longs.
	Cela dépend de l'option sélectionnée.	Certaines options prolongeront la durée du cycle.
Les plats ne sont pas assez propres.	La pression de l'eau est trop faible.	Assurez-vous que la pression de l'eau est supérieure à 20 psi. Utilisez votre lave-vaisselle lorsque la demande en eau est faible.
	La température de l'eau à l'entrée est trop basse.	Assurez-vous que le lave-vaisselle est raccordé à une alimentation en eau chaude. Si ce n'est pas le cas, modifiez l'alimentation en eau pour raccorder le lave-vaisselle à une source d'eau chaude. Utilisez votre lave-vaisselle lorsque la demande en eau chaude est faible.
	Les plats sont trop rapprochés.	Rechargez le lave-vaisselle comme indiqué dans la section « Préparation et chargement de la vaisselle » à la page 12.
	Utilisation incorrecte du détergent.	Ajoutez la lessive en fonction de la dureté de l'eau et du cycle de lavage que vous choisissez. Utilisez une lessive fraîche.
	Le cycle sélectionné n'est pas adapté au niveau de saleté de la vaisselle.	Choisissez un cycle différent avec un temps de lavage plus long.
	Les bras gicleurs sont bloqués.	Assurez-vous que les bras gicleurs ne sont pas obstrués et peuvent tourner librement.
séchage insuffisant La vaisselle ne sèche pas suffisamment.	Les bras gicleurs sont bloqués. Videz-les ou le réglage est trop bas.	Remplissez le distributeur de produit de rinçage. Augmentez le réglage du produit de rinçage.
	La vaisselle n'est pas correctement chargée.	Rechargez le lave-vaisselle comme indiqué dans la section « Préparation et chargement de la vaisselle » à la page 12.
	Le cycle que vous avez choisi n'incluait pas le séchage.	Choisissez un cycle avec séchage.

DÉPANNAGE

PROBLÈME	CAUSE POSSIBLE	SOLUTION POSSIBLE
Plats Taches et Tournage sur les plat	La dureté de l'eau est trop élevée.	La dureté de l'eau est trop élevée. adoucisseur d'eau.
	La vaisselle n'est pas correctement chargée.	Rechargez le lave-vaisselle comme indiqué dans la section « Préparation et chargement de la vaisselle » à la page 12.
	An old or damp rinse aid is being used.	Use a fresh liquid rinse aid.
	Le distributeur de produit de rinçage est vide ou le réglage est trop bas.	Remplissez le distributeur de produit de rinçage. Augmentez le réglage du produit de rinçage.
Etching	Using too much detergent.	Utilisez moins de détergent si vous avez de l'eau douce.
	La température de l'eau à l'entrée dépasse 150 °F (65,6 °C).	Réduisez la température de l'eau à l'entrée.
Détergent laissé dans le distributeur	Detergent may be too old.	Use fresh detergent.
	Le bras gicleur est bloqué.	Lorsque vous chargez la vaisselle, assurez-vous que les bras gicleurs ne sont pas obstrués.
Le distributeur de détergent ne se ferme pas.	Improper operation of the detergent cover.	Ajoutez uniquement du détergent et du produit de rinçage comme
Il reste de l'eau dans le lave-vaisselle.	Le cycle précédent n'est pas terminé ou a été interrompu.	Assurez-vous que le cycle actuel est terminé.
Le lave-vaisselle ne se vide pas correctement.	Le drain est bouché.	(si connecté). Assurez-vous que le broyeur est vide. Vérifiez l'espace d'air (si équipé).
	Le tuyau d'évacuation est plié.	Assurez-vous que le tuyau de vidange n'est pas plissé et qu'il est correctement raccordé.
Il y a des traces noires ou grises sur la vaisselle.	Les ustensiles en aluminium ont frotté contre la vaisselle.	Assurez-vous que la température d'entrée de l'eau n'est pas inférieure à 120 °F (49 °C).
L'intérieur de la baignoire est taché.	Taches de café ou de thé.	Use a spot cleaner to remove the stains.
	Tache rougeâtre.	Certains produits à base de tomate peuvent être à l'origine de ce problème. Utilisez le cycle de rinçage uniquement immédiatement après le chargement pour y remédier.

DÉPANNAGE

PROBLÈME	CAUSSE POSSIBLE	SOLUTION POSSIBLE
Bruits	Ouverture du distributeur de détergent/pompe de vidange.	C'est normal.
	Un objet dur est entré dans le module de lavage. Lorsque l'objet sera broyé, le bruit cessera.	Si le bruit persiste après la fin du cycle, appelez le service après-vente.
Le lave-vaisselle ne se remplit pas (le lave-vaisselle émet un bip).	La vanne d'eau est fermée.	Ouvrez le robinet d'eau.
	La porte n'est peut-être pas complètement fermée.	Assurez-vous que la porte est fermée et verrouillée.



POUR
SERVICE RAPIDE
COURRIEL À INFO@FORNO.CA 

Service client : Appelez le 1-866-231-8893 ou envoyez un courriel à : info@forno.ca