



EN: Warning! Wear protective gloves.
DE: Warnung! Tragen Sie Schutzhandschuhe!
FR: Attention! Porter des gants de protection.
NL: Waarschuwing! Draag beschermende handschoenen.
IT: Avvertenza! Indossare guanti protettivi.
PL: Ostrzeżenie! Włóż rękawice ochronne.
SE: Varning! Använd skyddshandskar.
ES: Advertencia! Use guantes protectores.
DK: Advarsel! Brug beskyttelsehandsker.
NO: Advarsel! Bruk vernehansker.
PT: Aviso! Utilize luvas de proteção.
RO: Avertisment! Purtați mănuși de protecție.
SI: Opozorilo! Nosite zaščitne rokavice.
HU: Figyelem! Viseljen védőkesztyűt.

CZ: Varování! Noste ochranné rukavice.
SK: Varovanie! Používajte ochranné rukavice.
HR: Upozorenje ! Moraju se nositi zaštitne rukavice.
FI: Varoitus: käytä suojakäsineitä.
LT: Įspėjimas! Dėvėkite apsaugines pirštines.
GR: Προειδοποίηση! Φοράτε προστατευτικά γάντια.
BG: Предупреждение! Носете защитни ръкавици.
LV: Brīdinājums! Valkājiet aizsargcimdus.
EE: Hoiatus! Kandke kaitsekindaid.
RU: Предупреждение! Надевайте защитные перчатки.
UA: Увага! Одягайте захисні рукавички.
TR: Uyarı! Koruyucu iş eldiveni giyin.
IS: Viðvörun! Notið hlífðarhanska.

AR: تحذیر! ارتد قفازات واقية.

1 2pcs $\frac{1179}{46.4}$	2 2pcs $\frac{1279}{50.4}$	3A 1pc $\frac{1161}{45.7}$	3B 1pc $\frac{1261}{49.6}$	4A 1pc $\frac{1161}{45.7}$
4B 1pc $\frac{1261}{49.6}$	5A 2pcs $\frac{1130}{44.5}$	5B 2pcs $\frac{1130}{44.5}$	6 2pcs $\frac{1179}{46.4}$	7 2pcs $\frac{1279}{50.4}$
8 1pc $\frac{1302}{51.3}$	9 1pc $\frac{1302}{51.3}$	10 1pc $\frac{1302}{51.3}$	11 1pc $\frac{1302}{51.3}$	12 1pc $\frac{1643}{64.7}$
13 1pc $\frac{1643}{64.7}$	14 1pc $\frac{1658}{65.3}$	15 1pc $\frac{1658}{65.3}$	16 6pcs $\frac{1130}{44.5}$	17 4pcs $\frac{1313}{51.7}$
18A 1pc $\frac{1313}{51.7}$	18B 1pc $\frac{1313}{51.7}$	19 4pcs $\frac{819}{32.2}$	20 4pcs $\frac{850}{33.5}$	21 1pc $\frac{630}{24.8}$
22 1pc $\frac{570}{22.4}$	23 2pcs $\frac{1179}{46.4}$	23B 1pc 	24 1pc $\frac{570}{22.4}$	25 1pc $\frac{1550}{61.0}$

26 1pc $\frac{1550}{61.0}$		27 1pc $\frac{615}{24.2}$		28 1pc $\frac{563}{22.2}$		29 1pc $\frac{615}{24.2}$		30 1pc $\frac{580 \times 580}{22.8 \times 22.8}$	
31 4pcs $\frac{1179}{46.4}$		32 4pcs $\frac{60 \times 60 \times 90}{2.4 \times 2.4 \times 3.5}$		33A 2pcs $\frac{60 \times 60 \times 75}{2.4 \times 2.4 \times 3.0}$		33B 2pcs $\frac{60 \times 60 \times 75}{2.4 \times 2.4 \times 3.0}$		34 2pcs 	35A 2pcs
35B 2pcs 	36 8pcs 	37 4pcs $M6 \times \frac{7}{0.3}$	38 12pcs $M6 \times \frac{35}{1.4}$	39 68pcs $M6 \times \frac{12}{0.5}$	40 1pc 	41 24pcs $M6 \times \frac{10}{0.4}$	42 4pcs $M6 \times \frac{25}{1.0}$	A 8pcs $\frac{1170 \times 588}{46.1 \times 23.1}$	
B 7pcs $\frac{1335 \times 588}{52.6 \times 23.1}$		C 4pcs $\frac{868 \times 559}{34.2 \times 22.0}$		D 1pc $\frac{1119 \times 588}{44.1 \times 23.1}$		E 2pcs $\frac{865 \times 532}{34.1 \times 20.9}$		F 1pc $\frac{705 \times 585}{27.8 \times 23.0}$	
G 4pcs $\frac{837 \times 556}{32.9 \times 21.9}$		H 2pcs $\frac{832 \times 521}{32.7 \times 20.5}$		I 1pc $\frac{197 \times 630}{7.8 \times 24.8}$		J 1pc $\frac{710 \times 588}{28.0 \times 23.1}$		K 2pcs $\frac{776 \times 576}{30.6 \times 22.7}$	
① 					② 				
					38 4pcs				

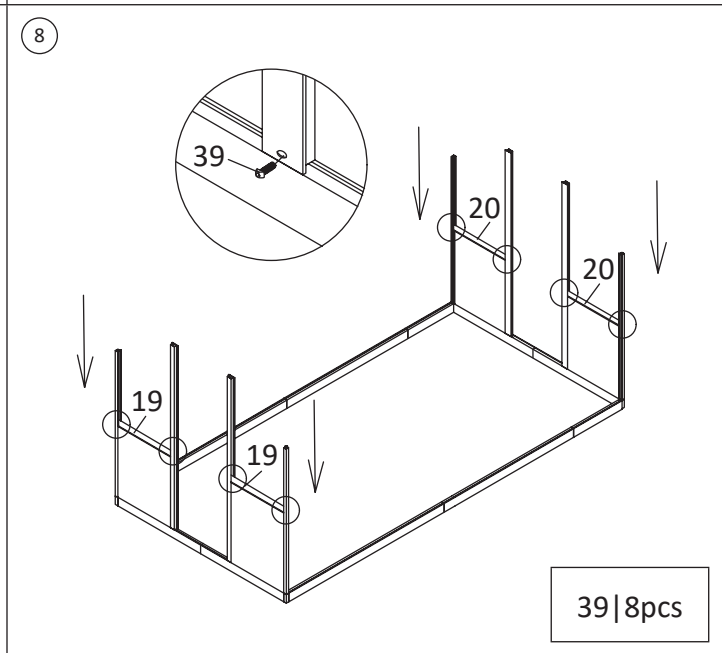
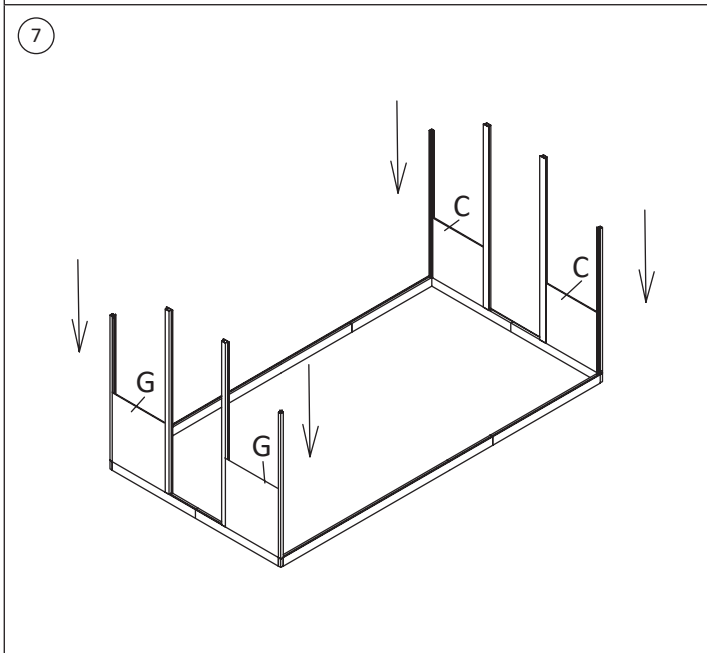
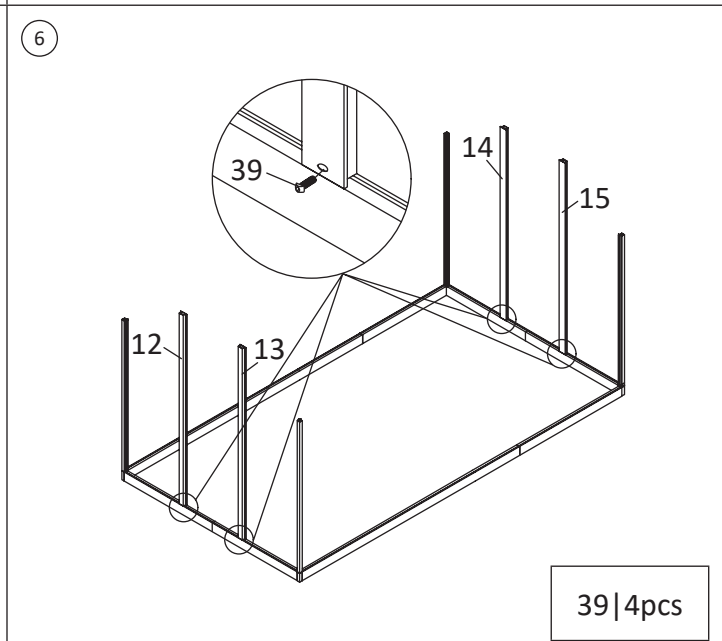
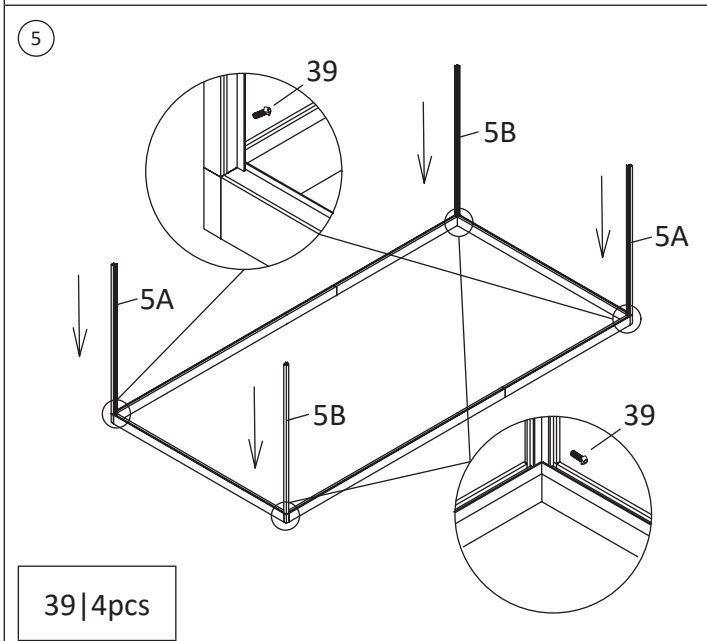
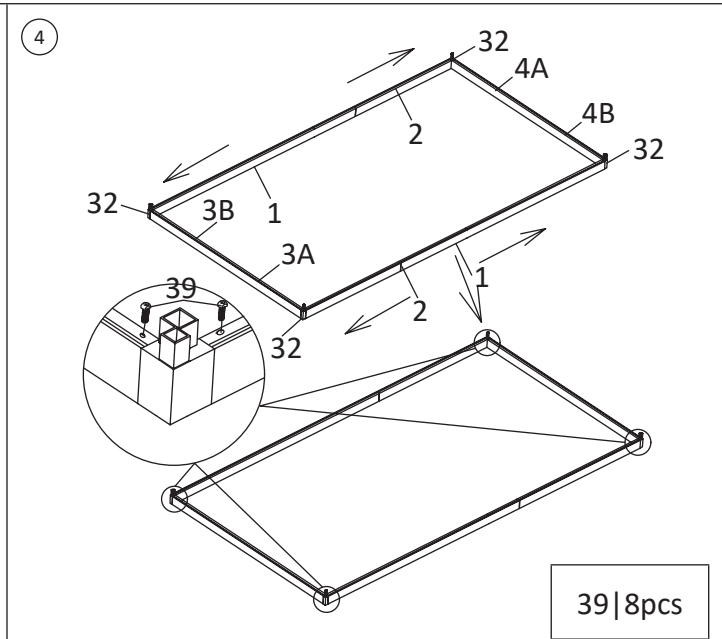
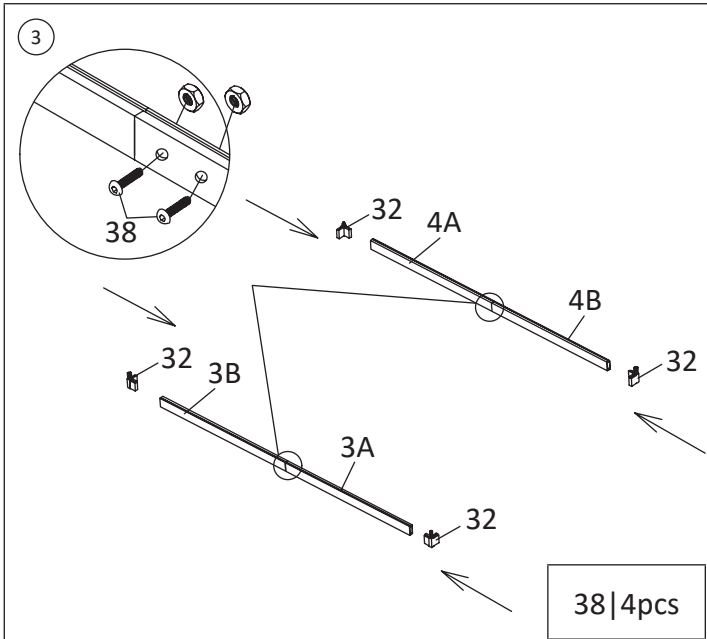

II

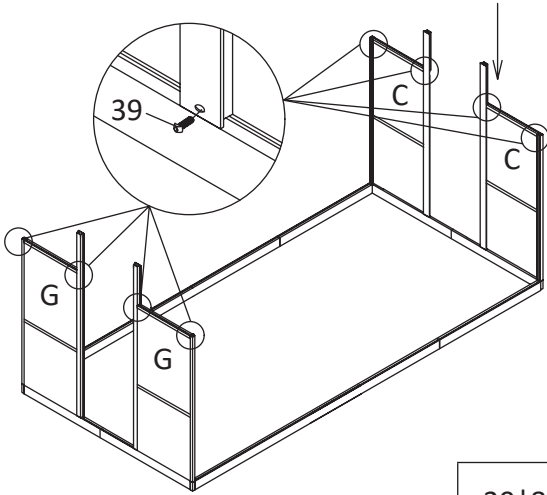

39|8pcs

10

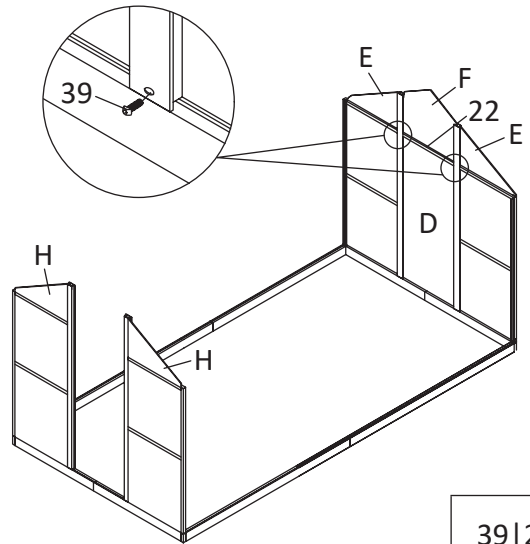

39|2pcs

11

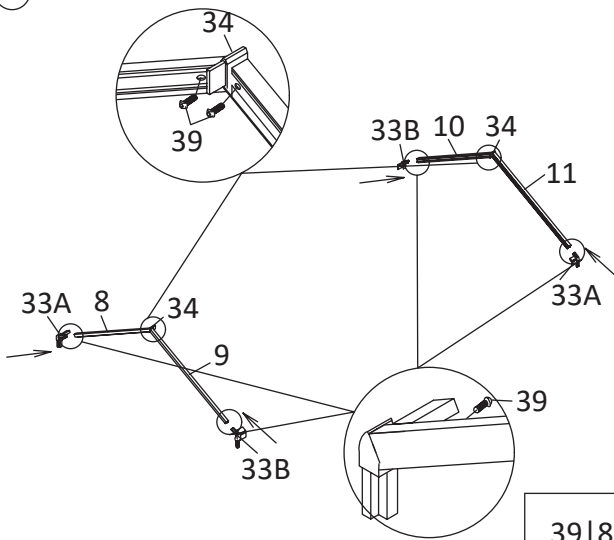

39|8pcs

12

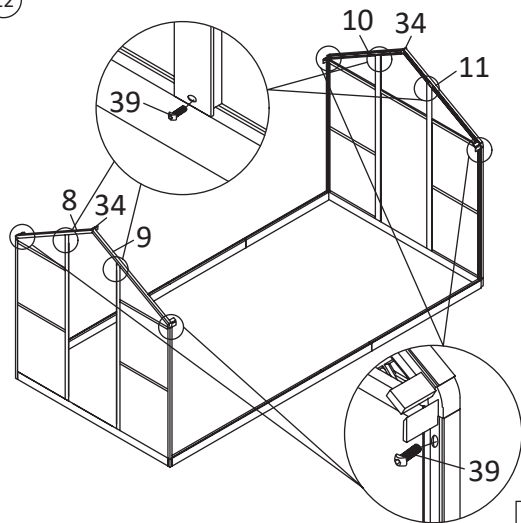

39|8pcs

13

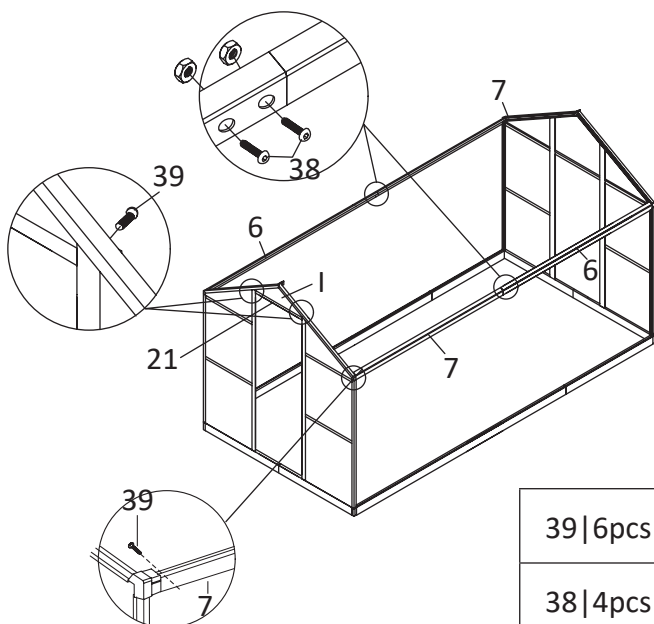

39|6pcs

38|4pcs

14

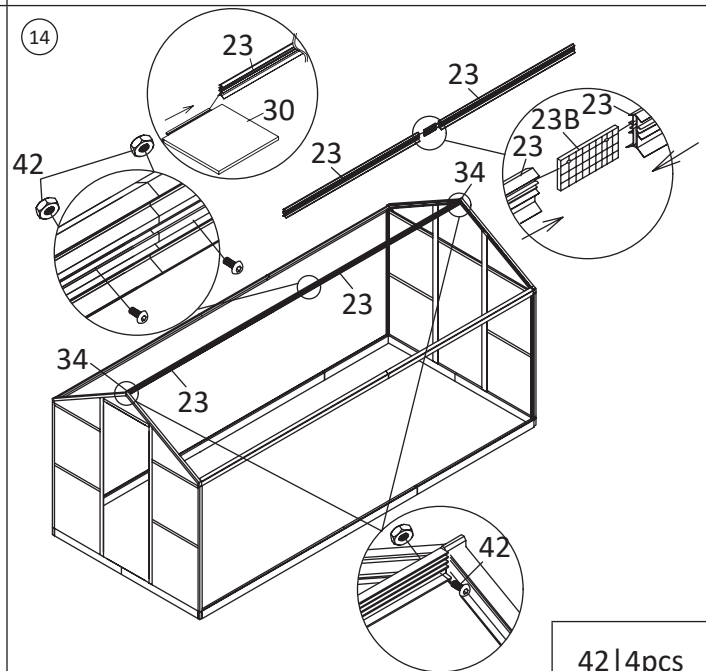

42|4pcs



15

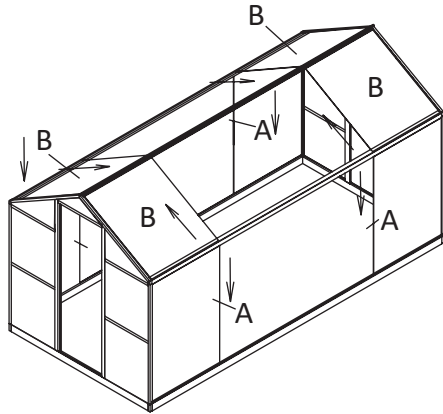

16

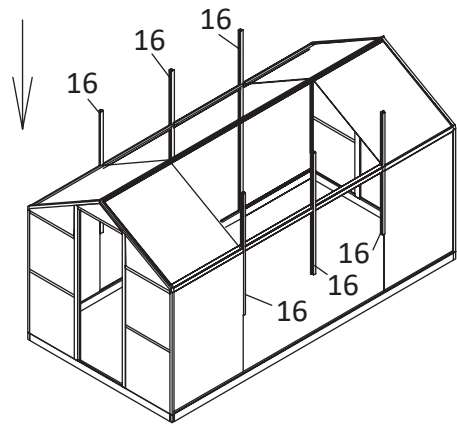

17

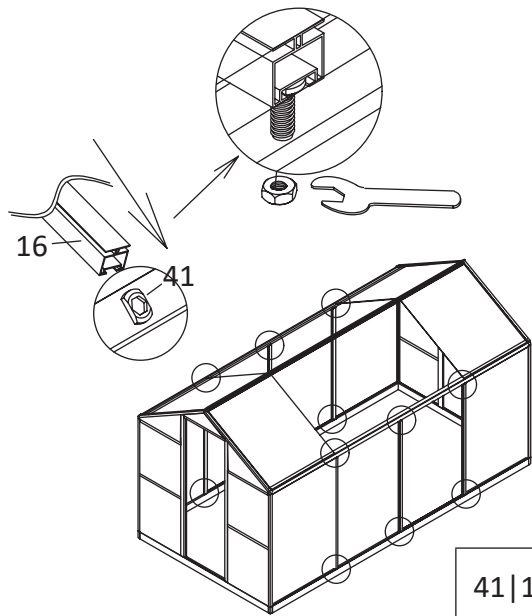

18

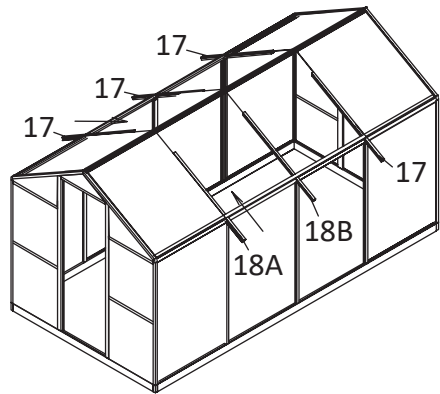

19

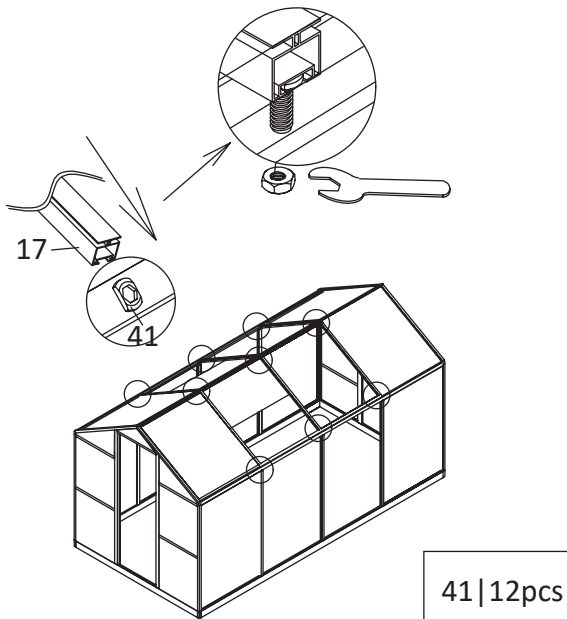

20

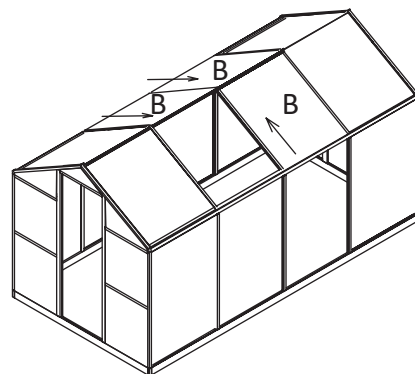

21

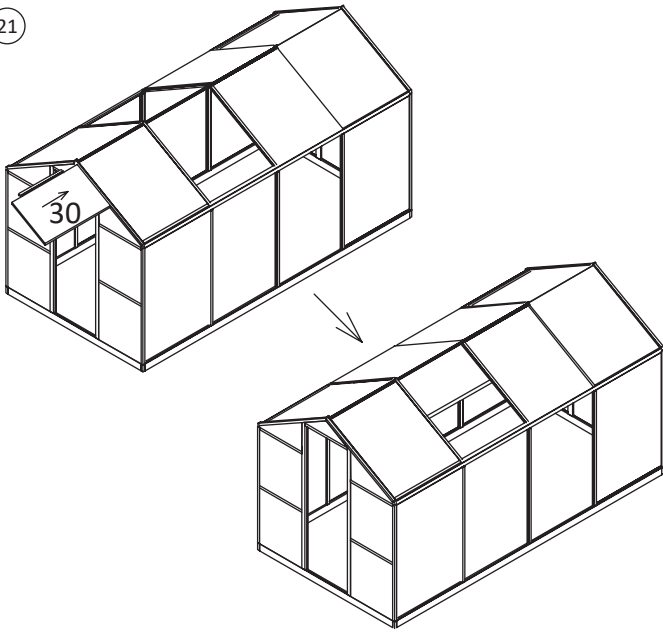

22

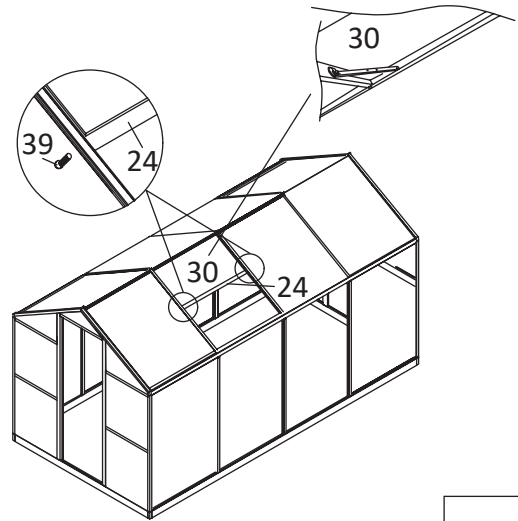

39 | 2pcs

23

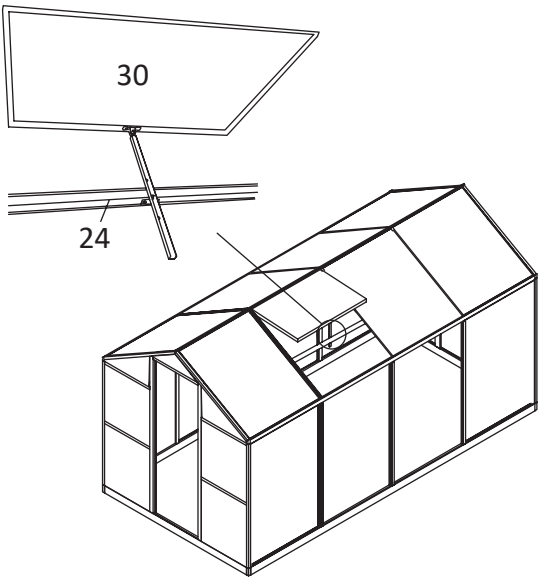

24

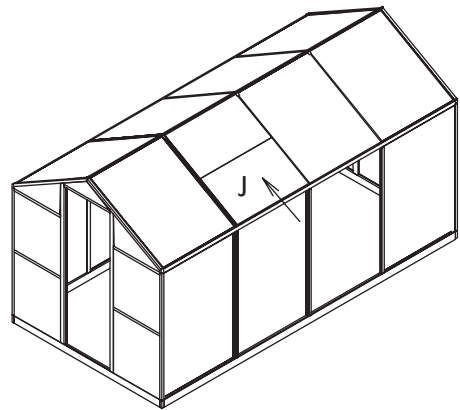

25

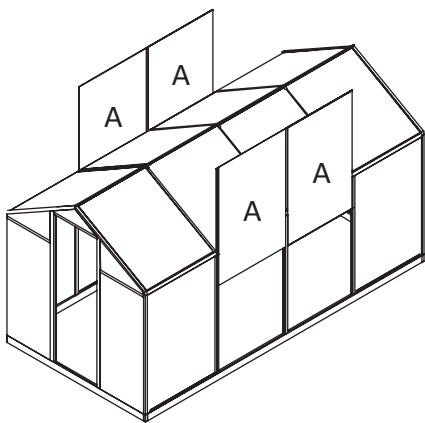

26

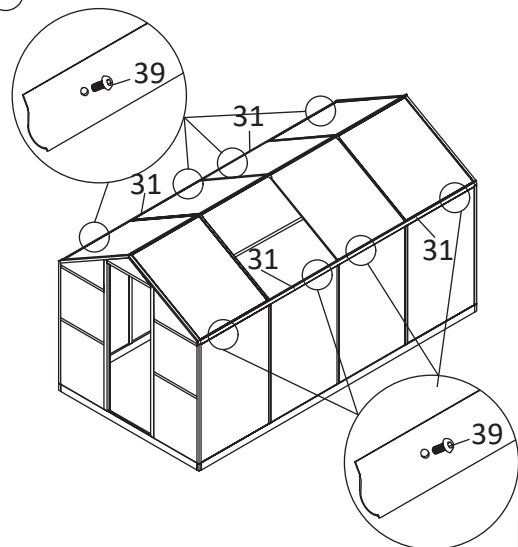

39 | 8pcs

27

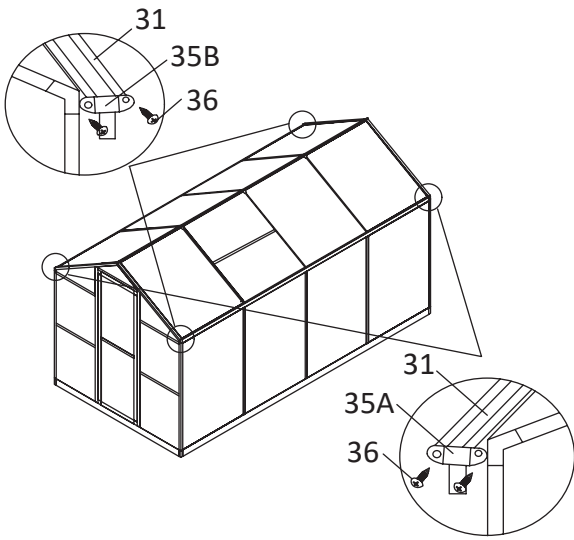

36 | 8pcs

28

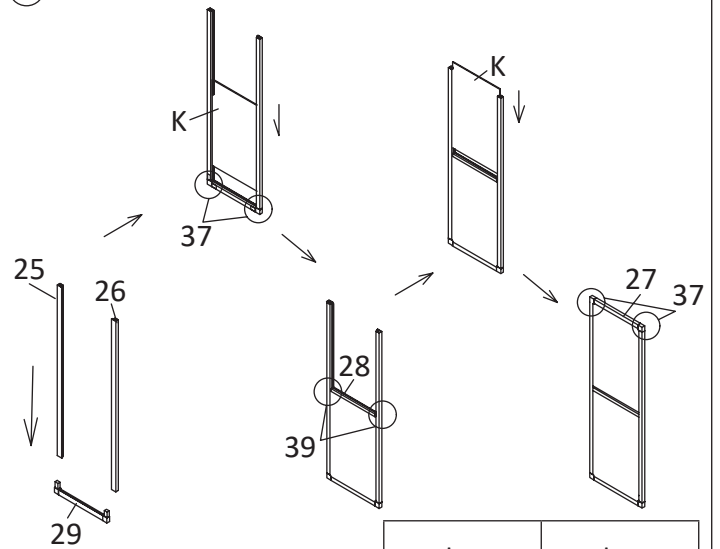

37 | 4pcs

39 | 2pcs

29

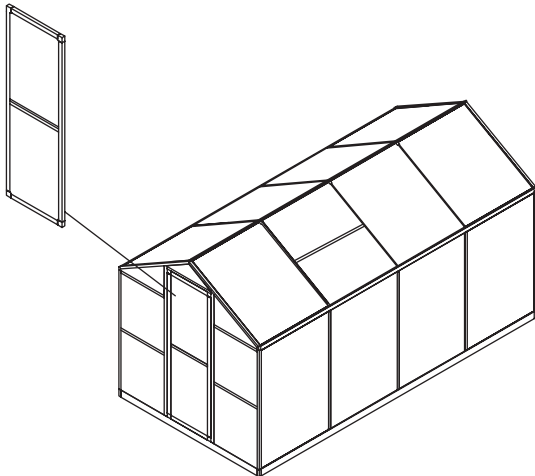

30

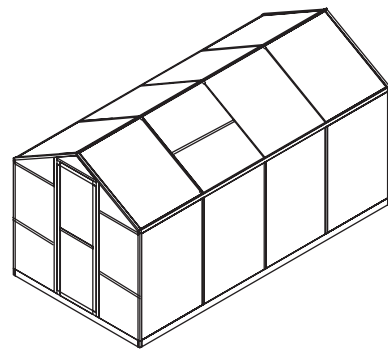

EN

Warnings and personal safety

- Please wear safety glasses, gloves, safety shoes, and a helmet (head protection) when you install the greenhouse. Do not install the greenhouse during extreme weather conditions such as strong winds or low temperatures.
- Do not allow children and pets in the assembly area.
- A construction permit might be required to erect the greenhouse. Please consult your local authorities.
- The greenhouse must be built on a level surface.
- The greenhouse must always be secured to ground. A foundation and anchoring material are not included. It can be fixed to the ground with either a concrete slab, base plates, anchors, flanged feet or augers. If you do not possess the qualifications to secure the greenhouse to the ground, consult a specialist, certified engineer or contact a competent installation company.
- Keep the roof clean from snow and leaves. Heavy amounts of snow on the roof can damage the

DE

Warnung und persönliche Sicherheit

- Bitte tragen Sie bei der Installation des Gewächshauses eine Schutzbrille, Handschuhe, Sicherheitsschuhe und einen Helm (Kopfschutz). Installieren Sie das Gewächshaus nicht bei extremen Wetterbedingungen wie starkem Wind oder sehr niedrigen Temperaturen.
- Lassen Sie keine Kinder und Haustiere in den Aufenthaltsbereich.
- Für die Errichtung eines Gewächshauses ist möglicherweise eine Baugenehmigung erforderlich. Bitte wenden Sie sich an Ihre örtlichen Behörden.
- Das Gewächshaus muss auf einer stabilen, ebenen Fläche aufgestellt werden.
- Das Gewächshaus muss stets am Boden befestigt werden. Ein Fundament und Verankerungsmaterial sind nicht im Lieferumfang enthalten. Es kann entweder auf einer Betonplatte, mit einer Grundplatte, Ankern, Flanschfüßen oder Bohrern am Boden befestigt werden. Wenn Sie nicht über die erforderlichen Qualifikationen verfügen, um das Gewächshaus am Boden zu befestigen, wenden Sie sich an einen Fachmann, einen zertifizierten Ingenieur oder an dafür einen zuständigen Installateur.
- Halten Sie das Dach frei von Schnee und Laub. Starke Schneemengen auf dem Dach können das

FR

Avvertissements et sécurité personnelle

- Veuillez porter des lunettes de sécurité, des gants, des chaussures de sécurité et un casque (protection de la tête) lorsque vous installez la serre. N'installez pas la serre pendant des conditions climatiques extrêmes comme des vents forts ou des températures basses.
- Ne pas laisser les enfants et les animaux de compagnie près de la zone d'assemblage.
- Un permis de construction peut être requis pour ériger la serre. Veuillez consulter les autorités locales.
- La serre doit être érigée sur une surface plane.
- La serre doit toujours être fixée au sol. Une fondation et un matériau d'ancrage ne sont pas inclus. Elle peut être fixée au sol avec une dalle en béton, des plaques de base, des ancrages, des pieds à brides ou des tarières. Si vous ne possédez pas les qualifications pour fixer la serre au sol, consultez un spécialiste, un ingénieur agréé ou contactez une entreprise d'installation compétente.
- Gardez le toit propre de la neige et des feuilles. Des grandes quantités de neige sur le toit peuvent

NL

Waarschuwingen en persoonlijke veiligheid

- Draag een veiligheidsbril, handschoenen, veiligheidsschoenen en helm (hoofdbescherming) wanneer u de kas installeert. Installeer de kas niet in extreme weersomstandigheden, zoals sterke wind of lage temperaturen.
- Sta kinderen en huisdieren niet toe in het montagegebied.
- Een bouwvergunning kan nodig zijn om de kas te mogen plaatsen. Raadpleeg uw lokale autoriteiten.
- De kas moet op een vlak oppervlak worden geplaatst.
- De kas moet altijd aan de grond worden vastgemaakt. Een fundering en verankeringsmateriaal zijn niet inbegrepen. Hij kan aan de grond worden bevestigd met een betonnen plaat, basisplaten, ankers, flenzen of grondboren. Beschikt u niet over de kwalificaties om de kas aan de grond te bevestigen, raadpleeg dan een specialist, gecertificeerd ingenieur of neem contact op met een bevoegd installatiebedrijf.
- Houd het dak vrij van sneeuw en bladeren. Grote hoeveelheden sneeuw op het dak kunnen de kas

IT

Avvertenze e sicurezza personale

- Indossare occhiali di sicurezza, guanti, scarpe antinfortunistiche e casco (protezione per la testa) quando si installa la serra. Non installarla se si verificano condizioni climatiche estreme come forti venti o basse temperature.
- Non permettere a bambini e animali domestici di avvicinarsi all'area di assemblaggio.
- Può essere necessario ottenere un permesso di costruzione per erigere la serra. Si prega di consultare le autorità locali in proposito.
- La serra deve essere costruita su una superficie piana.
- La serra deve sempre essere fissata a terra. Fondamenta e materiali di ancoraggio non sono inclusi. Può essere fissata a terra con una lastra di cemento, piastre di base, ancoraggi, piedi flangiati o picchetti. Se non si possiedono le qualifiche per fissare la serra a terra consultare uno specialista, un ingegnere certificato o contattare una società di installazione qualificata.
- Mantenere il tetto sgombro da neve e foglie. Grandi quantità di neve sul tetto possono danneggiare la

PL

Ostrzeżenia i bezpieczeństwo osobiste

- Podczas montażu szklarni należy nosić okulary ochronne, rękawice, obuwie ochronne i kask (ochronę głowy). Nie montuj szklarni w ekstremalnych warunkach pogodowych, takich jak silne wiatry i niskie temperatury.
- Nie dopuszczaj dzieci i zwierząt do obszaru montażu.
- Do postawienia szklarni może być niezbędne pozwolenie na budowę. Skonsultuj się z lokalnymi władzami.
- Szklarnię należy zbudować na równym podłożu.
- Szklarnia musi być zawsze przymocowana do podłoża. Fundament i materiał kotwiący nie są częścią zestawu. Produkt można przymocować do podłoża za pomocą płyty betonowej, płyty podstawy, kotew, nóżek z kołnierkami lub świdrów. Jeśli nie posiadasz kwalifikacji niezbędnych do instalacji szklarni, skonsultuj się ze specjalistą, certyfikowanym inżynierem lub kompetentną firmą montażową.
- Oczyszczaj dach ze śniegu i liści. Duża ilość śniegu na dachu może prowadzić do uszkodzenia szklarni.

SE

Varningar och personlig säkerhet

- Vänligen använd skyddsglasögon, handskar, säkerhetsskor och hjälm (huvudskydd) när du installerar växthuset. Installera inte produkten under extrema väderförhållanden som stark vind eller låga temperaturer.

greenhouse.

- In the event of high winds, close all doors and vents.
- Do not stand on the roof.

Assembly instructions

- Always try to select a sunny location, sheltered from the wind as much as possible.
- Please do not tighten all the screws before the assembling is done.
- If it is too difficult to insert the plastic part in, please knock it with a rubber hammer, or other external force.
- All the mesh panels can be adjusted up and down, left and right to fit.

Maintenance and cleaning

- The greenhouse should be thoroughly washed with a gentle detergent occasionally. Please check that the detergent used does not react aggressively with aluminium.

Gewächshaus beschädigen.

- Im Fall von starken Winden sämtliche Türen und Entlüftungsschlitze schließen.
- Stehen Sie nicht auf dem Dach.

Montageanleitung

- Versuchen Sie stets, einen sonnigen Standort zu wählen, der so weit wie möglich vor Windeinflüssen geschützt ist.
- Bitte ziehen Sie nicht alle Schrauben an, bevor die Montage abgeschlossen ist.
- Wenn das Einsetzen des Kunststoffteils zu schwierig ist, schlagen Sie es mit einem Stock oder Gummihammer oder einer anderen äußeren Kräfteinwirkung zurecht.
- Alle Mesh-Paneele können nach oben und unten, links und rechts angepasst werden.

Pflege und Reinigung

- Das Gewächshaus sollte gelegentlich gründlich mit einem sanften Reinigungsmittel gereinigt werden. Bitte prüfen Sie, ob das verwendete Reinigungsmittel nicht aggressiv mit Aluminium reagiert.

endommager la serre.

- En cas de grands vents, fermez toutes les portes et les bouches d'aération.
- Ne pas marcher sur le toit.

Instructions d'assemblage

- Essayez toujours de choisir un emplacement ensoleillé, à l'abri du vent, autant que possible.
- Ne pas serrer toutes les vis avant que le montage ne soit terminé.
- S'il est trop difficile d'insérer la pièce en plastique, la frapper avec un marteau en caoutchouc, ou toute autre force extérieure.
- Tous les panneaux en maille peuvent être ajustés de haut en bas, de gauche à droite.

Entretien et nettoyage

- La serre doit être soigneusement lavée avec un détergent doux de temps en temps. Veuillez vérifier que le détergent utilisé ne réagit pas de manière agressive avec l'aluminium.

beschadigen.

- Sluit de deuren en ventilatieroosters wanneer het hard waait.
- Sta niet op het dak.

Montage instructies

- Probeer altijd een zonnige locatie te kiezen, die zoveel mogelijk beschut is tegen de wind.
- Draai de schroeven niet helemaal aan voordat de montage afgerond is.
- Als het te moeilijk is om het kunststof onderdeel te plaatsen, sla er dan met een rubberen hamer of een andere externe kracht op.
- Alle gaaspanelen kunnen naar boven en naar beneden, naar links en naar rechts worden bijgesteld.

Onderhoud en schoonmaak

- De kas moet af en toe grondig worden gewassen met een zacht reinigingsmiddel. Controleer of het gebruikte wasmiddel niet agressief reageert met aluminium.

serra.

- In caso di vento forte chiudere tutte le porte e le feritoie per l'aria.
- Non salire in piedi sul tetto.

Istruzioni di montaggio

- Scegliere sempre una posizione assolata, il più possibile al riparo dal vento.
- Si prega di non serrare tutte le viti prima di completare l'assemblaggio.
- Se è troppo difficile inserire la parte in plastica, batterla con un bastone, un martello in gomma o un altro attrezzo.
- Tutti i pannelli in rete possono essere regolati in su e in giù, a sinistra e a destra, per adattarsi perfettamente.

Manutenzione e pulizia

- Di tanto in tanto la serra deve essere lavata accuratamente con un detergente delicato. Si prega di controllare che il detergente utilizzato non reagisca aggressivamente con l'alluminio.

- W przypadku wystąpienia silnych wiatrów zamknij wszystkie drzwi i otwory wentylacyjne.
- Nie stawaj na dachu.

Instrukcja montażu

- Zawsze staraj się wybrać nasłonecznione miejsce, które jest osłonięte od wiatru w jak największym stopniu.
- Nie dokręcaj wszystkich śrub przed zakończeniem montażu.
- Jeśli plastikowy element ciężko jest włożyć, można uderzyć go gumowym młotkiem lub innym przedmiotem.
- Ustawienie wszystkich paneli z siatki można regulować w górę i w dół oraz w prawo i w lewo.

Konserwacja i czyszczenie

- Od czasu do czasu należy dokładnie umyć szklarnię, używając łagodnego detergentu. Upewnij się, że detergent, którego chcesz użyć, nie wchodzi w reakcję z aluminium.

- Låt inte barn och husdjur vistas i monteringsområdet.

- Ett bygglag kan krävas för att sätta upp växthuset. Vänligen kontakta din lokala myndighet.
- Växthuset måste byggas på en plan yta.
- Växthuset måste säkras till marken. En grund och förankringsmaterial medföljer inte. Det kan fästas till

marken med antingen en betongplatta, basplattor, ankare, fotfästen eller jordborrar. Om du inte uppfyller dessa kvalifikationer för att säkra växthus till marken, rådfråga en specialist, certifierad ingenjör eller kontakta ett kompetent installationsföretag.

- Håll taket rent från snö och löv. Tunga mängder snö på taket kan skada växthuset.
- Vid hög vind stäng alla dörrar och ventiler.
- Stå inte på taket.

Monteringsanvisningar

- Försök alltid att välja en solig plats, skyddad från vinden så mycket som möjligt.

ES

Advertencias y seguridad personal

- Póngase gafas, guantes, zapatos de seguridad y casco (protección para la cabeza) cuando instale el invernadero. No instale el invernadero durante condiciones climáticas extremas como fuertes vientos o bajas temperaturas.
- No permita que haya niños o mascotas en la zona de montaje.
- Se requiere un permiso de construcción para montar el invernadero. Por favor, consulte a las autoridades locales.
- El invernadero se debe construir sobre una superficie nivelada.
- El invernadero siempre debe estar asegurado a tierra. No incluye cimientos, ni material de anclaje. Se puede fijar al suelo con una losa de hormigón, placas de base, anclajes, patas con bridas o sinfines. Si no posee la cualificación necesaria para asegurar el invernadero al suelo, consulte a un especialista, ingeniero certificado o comuníquese con una empresa de instalación competente.
- Mantenga el techo limpio de nieve y hojas. Las cantidades pesadas de nieve sobre el techo pueden dañar

DK

Advarsler og personlig sikkerhed

- Anvend sikkerhedsbriller, handsker, sikkerhedssko og hjelm (hovedbeskyttelse), når du monterer drivhuset. Monter ikke drivhuset under ekstreme vejrforhold såsom kraftig vind eller lave temperaturer.
- Lad ikke børn og kæledyr opholde sig i nærheden, når skuret monteres.
- Det kan være nødvendigt med en byggetilladelse for at opføre drivhuset. Kontakt de lokale myndigheder.
- Drivhuset skal bygges på et plant underlag.
- Drivhuset skal altid fastgøres til jorden. Et fundament og forankringsmateriale medfølger ikke. Det kan fastgøres til jorden med enten en betonplade, bundplader, ankere, flangede fødder eller skruer. Hvis du ikke har kvalifikationer til at fastgøre drivhuset til jorden, skal du konsultere en specialist, certificeret ingeniør eller kontakte et installationsfirma.
- Sørg for at holde taget frit for sne og blade. Store mængder sne på taget kan skade drivhuset.

NO

Advarsler og personlig sikkerhet

- Vennligst bruk vernebriller, hansker, vernesko og hjelm (hodebeskyttelse) når du installerer produktet. Ikke installer produktet under ekstreme værforhold som sterke vinder eller lave temperaturer.
- Ikke tillat barn og kjæledyr i monteringsområdet.
- Det kan kreves byggetillatelse for å sette opp drivhuset. Vennligst kontakt din lokale myndighet.
- Drivhuset må bygges på et plant underlag.
- Drivhuset må alltid festes til bakken. Et fundament og forankringsmateriale er ikke inkludert. Det kan festes til bakken med enten en betongplate, grunnplater, ankere, flensede føtter eller skruer. Hvis du ikke har kvalifikasjoner for å sikre drivhuset på bakken, må du konsultere en spesialist, sertifisert ingeniør eller kontakte et kompetent installasjonsfirma.
- Hold taket rent fra snø og blader. Kraftige mengder snø på taket kan skade drivhuset.

PT

Avisos e segurança pessoal

- Utilize óculos de proteção, luvas, calçado de proteção e capacete (proteção para a cabeça) ao instalar a estufa. Não instale a estufa durante condições meteorológicas extremas tais como ventos fortes ou baixas temperaturas.
- Não autorize a permanência de crianças e animais de estimação na área de montagem.
- Para erguer a estufa poderá ser necessária uma licença de construção. Consulte as suas autoridades locais.
- A estufa deve ser construída numa superfície nivelada.
- A estufa deve estar sempre presa ao solo. Não estão incluídos um alicerce e material de ancoragem. Pode ser fixada ao solo com uma laje de cimento, placas de base, âncoras, pés flangeados ou parafusos sem-fim. Se não possuir as qualificações necessárias para fixar a estufa ao solo, consulte um especialista, engenheiro certificado ou entre em contacto com uma empresa de instalação competente.

RO

Avertizări și siguranță personală

- Vă rugăm să purtați ochelari de protecție, mănuși, încălțăminte de protecție și cască (pentru protecția capului) atunci când instalați sera. Nu instalați produsul în condiții meteorologice extreme, cum ar fi vânt puternic sau temperaturi scăzute.
- Nu permiteți copiilor și animalelor de companie să stea în zona de asamblare.
- Este posibil să fie necesară o autorizație de construcție pentru a ridica sera. Contactați autoritățile locale.
- Sera trebuie să fie construită pe o suprafață nivelată.
- Sera trebuie să fie întotdeauna fixată la sol. Fundația și materialele de fixare nu sunt incluse. Aceasta poate fi fixată la sol fie cu o placă de beton, plăci de bază, dispozitive de fixare, picioare cu flanșă sau burghie. Dacă nu aveți calificările necesare pentru a fixa sera la sol, consultați un specialist, un inginer autorizat sau contactați o companie competentă care efectuează instalări.
- Îndepărtați de pe acoperiș zăpada și frunzele. Cantitățile mari de zăpadă de pe acoperiș pot deteriora

SI

Opozorila in osebna varnost

- Ko postavljate rastlinjak, nosite zaščitna očala, rokavice, zaščitne čevlje in čelado (zaščita za glavo). Rastlinjaka ne postavljajte v ekstremnih vremenskih razmerah, kot so močni vetrovi ali nizke temperature.
- Otrokom in hišnim ljubljencem ne dovolite vstopa na območje sestavljanja.
- Za postavitev rastlinjaka boste morda potrebovali gradbeno dovoljenje. Obrnite se na lokalne organe.
- Rastlinjak je treba postaviti na uravnoteženo površino.
- Rastlinjak mora biti vedno pritrjen na tla. Temelj in sidrni material nista priložena. Lahko se pritrži na tla z betonsko ploščo, osnovnimi ploščami, sidri, prirobnicami ali svedri. Če niste usposobljeni za pritržitev rastlinjaka na tla, se posvetujte s strokovnjakom, pooblaščenim inženirjem ali se obrnite na pristojno inštalacijsko podjetje.
- Poskrbite, da na strehi ne bo snega in listja. Večje količine snega na strehi lahko poškodujejo rastlinjak.

HU

Figyelmeztetések és személyi biztonság

- V primeru močnega vetra zaprite vsa vrata in prezračevalne odprtine.
- Ne stojte na strehi.

- Dra inte åt alla skruvar innan monteringen är klar.
- Om det är för svårt att sätta in plastdelen, vänligen knocka på den med en gummihammare eller annan extern kraft.

- Alla nätpaneler kan justeras upp och ner, vänster och höger för att passa.

Underhåll och rengöring

- Växthuset ska rengöras noga med ett mildt rengöringsmedel periodvis. Kontrollera att rengöringsmedlet som används inte reagerar aggressivt med aluminium.

- el invernadero.
- En caso de fuertes vientos, cierre todas las puertas y conductos de ventilación.
- No se suba al techo.

Instrucciones de montaje

- Siempre trate de seleccionar una ubicación soleada y protegida del viento, en la medida de lo posible.
- Por favor, no ajuste todos los tornillos antes de que el montaje esté completo.
- Si es muy difícil insertar dentro la parte de plástico, golpéela con un martillo de goma, o con otra fuerza externa.
- Todos los paneles de malla se pueden ajustar arriba y abajo, izquierda y derecha para que se acoplen.

Mantenimiento y limpieza

- El invernadero debe lavarse a fondo con un detergente suave de vez en cuando. Compruebe que el detergente utilizado no reaccione agresivamente con el aluminio.

- I tilfælde af stærk vind skal alle døre og ventilationsspjæld lukkes.
- Stå ikke på taget.

Monteringsvejledning

- Vælg altid et solrigt sted så vidt muligt i læ for vinden.
- Lad være med at stramme skruerne, før monteringen er færdig.
- Hvis det er besværligt at indsætte plastikdelen, så slå på den med en gummihammer eller et andet redskab.

- Alle trådnetpanelerne kan justeres op og ned, venstre og højre for at tilpasses.

Vedligeholdelse og rengøring

- Drivhuset bør regelmæssigt vaskes grundigt med et mildt rengøringsmiddel. Kontrollér, at rengøringsmidlet ikke reagerer aggressivt med aluminium.

- Ved kraftig vind, lukk alle dører og ventilasjonsluker.
- Ikke stå på taket.

Monteringsanvisninger

- Prøv alltid å velge en solrik beliggenhet, beskyttet mot vinden så mye som mulig.
- Ikke stram alle skruene før monteringen er ferdig.
- Hvis det er for vanskelig å sette inn plastdelen, må du slå den med en pinne, en gummihammer eller annen ekstern kraft.
- Alle nettingpanelene kan justeres opp, ned, venstre og høyre for å passe.

Vedlikehold og rengjøring

- Drivhuset bør vaskes grundig med et mildt rengjøringsmiddel av og til. Kontroller at det brukte vaskemiddelet ikke reagerer aggressivt med aluminium.

- Mantenha o telhado limpo de neve e folhas. Quantidades pesadas de neve no telhado podem danificar a estufa.
- Em caso de ventos fortes, feche todas as portas e aberturas.
- Não se mantenha de pé no telhado.

Instruções de montagem

- Tente sempre escolher, tanto quanto possível, um local solarmente protegido do vento.
- Não aperte todos os parafusos antes da montagem estar feita.
- Se for muito difícil inserir a peça plástica, bata com uma martelo de borracha ou outra força externa.
- Todos os painéis de rede podem ser ajustados para cima e para baixo, para a esquerda e para a direita.

Manutenção e limpeza

- A estufa deve ser ocasionalmente lavada minuciosamente com um detergente suave. Verifique se o detergente utilizado não reage agressivamente com o alumínio.

- sera.
- În cazul unor vânturi puternice, închideți toate ușile și orificiile de ventilație.
- Nu stați pe acoperiș.

Instrucțiunile de asamblare

- Încercați întotdeauna să alegeți o locație înșorită, protejată de vânt cât mai mult posibil.
- Nu strângeți toate șuruburile înainte de asamblare.
- Dacă este prea dificil introducerea componentei de plastic, o puteți bate cu un ciocan de cauciuc sau cu un alt obiect extern.
- Toate panourile de plasă pot fi ajustate în sus și în jos, la stânga și la dreapta, pentru a se potrivi.

Întreținere și curățare

- Sera trebuie spălată ocazional în întregime cu un detergent delicat. Verificați dacă detergentul utilizat nu reacționează agresiv cu aluminiul.

- V primeru močnega vetra zaprite vsa vrata in prezračevalne odprtine.
- Ne stojte na strehi.

Navodila za namestitev

- Vedno poskusite izbrati sončno lokacijo, ki je čimbolj zaščiten pred vetrom.
- Prosimo, da pred dokončanjem sestave ne zategnete vseh vijakov.
- Če je vstavljanje plastičnega dela pretežko, ga udarite z gumijastim kladivom ali drugo zunanjo silo.
- Vse mrežne plošče lahko za boljše prilagajanje nastavljate v vseh smereh: gor in dol, levo in desno.

Vzdrževanje in čiščenje

- Rastlinjak je treba občasno temeljito oprati z blagim detergentom. Preverite, da uporabljeni detergent ne reagira agresivno na aluminij.

- A melegház összeszerelése során kérjük, viseljen védőszemüveget, kesztyűt, munkavédelmi cipőt és

védősíksakat (fejvédőt). A meglegházat ne kedvezőtlen időjárási viszonyok mellett (pl.: erős szélben vagy hideg időben) szerelje össze.

- Az összeszerelés munkaterületére ne engedjen gyerekeket és háziállatokat.
- Elképzelhető, hogy a meglegház felállításához építési engedély szükséges. Forduljon a helyi illetékes hatósághoz.
- A meglegházat vízszintes felületre kell építeni.
- A meglegházat minden esetben rögzíteni kell a földhöz. Az alapzat és a rögzítőanyag nem alaptartozék. A rögzítés megoldható betontömbbel, alaplemezzel, horgonnyal, peremes lábazzal vagy fúróval. Amennyiben nem rendelkezik a meglegház rögzítéséhez szükséges képesítéssel, kérje szakember, képesített mérnök vagy hozzáértő cég segítségét.
- A tetőt hótól és levelektől tartsa tisztán. A tetőn felhalmozódó nagy mennyiségű hó kárt tehet a meglegházban.

CZ

Upozornění a osobní bezpečnost

- Při instalaci skleníku prosím použijte ochranné brýle, rukavice, bezpečnostní obuv a helmu (ochranu hlavy). Nestavějte skleník během extrémních povětrnostních podmínek, jako jsou silný vítr nebo nízké teploty.
- Udržujte děti a zvířata mimo prostor, v němž výrobek sestavujete.
- Je možné, že ke stavbě skleníku budete potřebovat stavební povolení. Obráťte se prosím na místní úřady.
- Skleník musí být postaven na rovném povrchu.
- Skleník musí být vždy připevněn k zemi. Kotevní příslušenství není součástí balení. K zemi jej lze připevnit pomocí betonových desek, základových desek, kotevních prvků, hřebů či nebozežů. Pokud si nejste úplně jisti, zda dokážete skleník řádně ukotvit, poraďte se s odborníkem, certifikovaným inženýrem nebo kontaktujte společnost nabízející tyto služby.
- Udržujte střechu čistou — pravidelně ji čistěte od sněhu a listů. Hmotnost velkého množství sněhu na

SK

Varovanie a osobná bezpečnosť

- Počas montáže skleníka noste na sebe ochranné okuliare, rukavice, bezpečnostnú obuv a prilbu (ochranu hlavy). Skleník nemontujte v extrémnych poveternostných podmienkach, ako napríklad pri silnom vetre alebo nízkych teplotách.
- Neodovľoťte, aby sa deti a domáce zvieratá zdržiavali v blízkosti prístrešku počas jeho montáže.
- Je možné, že na postavenie skleníka budete potrebovať stavebné povolenie. Obráťte sa na príslušné miestne orgány.
- Skleník musí byť postavený na rovnej ploche.
- Skleník musí byť vždy pripavený k zemi. Základ a kotviaci materiál nie sú súčasťou balenia. Môže byť pripavený k zemi buď betónovou kockou, základovými doskami, kotvami, nožičkami s prírubou alebo závitom. Ak nemáte kvalifikáciu na pripavenie skleníka k zemi, obráťte sa na odborníka, certifikovaného technika alebo sa obráťte na kompetentnú montážnu spoločnosť.

HR

Upozorenja i osobna sigurnost

- Molimo nosite zaštitne naočale, rukavice, zaštitne cipele i kacigu (zaštitu za glavu) prilikom postavljanja staklenika. Ne postavljajte staklenik tijekom ekstremnih vremenskih uvjeta kao što su jaki vjetrovi ili niske temperature.
- Ne puštajte djecu i kućne ljubimce u područje za sastavljanje.
- Možda će biti potrebna građevinska dozvola za podizanje staklenika. Molimo savjetujte se s lokalnim vlastima.
- Staklenik mora biti izgrađen na ravnoj površini.
- Staklenik se uvijek mora pričvrstiti za tlo. Temelj i materijal za sidrenje nisu uključeni. Može se pričvrstiti za tlo betonskom pločom, temeljnim pločama, sidrima, nogama s prirubnicom ili svrdlima. Ako niste kvalificirani za pričvršćivanje staklenika za tlo, obratite se stručnjaku, ovlaštenom inženjeru ili nadležnoj tvrtki za ugradnju.

FI

Varoitukset ja henkilökohtainen turvallisuus

- Käytä suojalaseja, käsineitä, turvakengiä ja kypärää (pääsuojaa), kun asennat tuotetta. Älä asenna tuotetta äärimmäisissä sääolosuhteissa, kuten voimakkaiden tuulien aikaan tai erittäin kylmällä säällä.
- Älä päästä lapsia ja lemmikkieläimiä kokoonpanoalueelle.
- Kasvihuoneen pystyttämiseen saatetaan tarvita rakennuslupa. Kysy asiasta paikallisilta viranomaisilta.
- Kasvihuone tulee asentaa tasaiselle pinnalle.
- Kasvihuoneen tulee aina olla kiinnitettynä maahan. Perustus ja ankkurointimateriaalit eivät tule mukana. Kiinnitys maahan voidaan tehdä betonilaatalle, laattojen päälle, ankkuroiden, pylväille tai ruuvipaaluille pystyttäen. Jos et ole varma osaamisestasi kasvihuoneen perustusten teossa, ota yhteyttä alan asiantuntijaan, osaavaan insinööriin tai asennusyritykseen.
- Pidä katto puhtaana lumesta ja lehdistä. Raskas lumi katolla voi vaurioittaa kasvihuonetta.

LT

Įspėjimai ir asmeninis saugumas

- Montuodami šiltnamį dėvėkite apsauginius akinius, pirštines, apsauginius batus ir šalmą (galvos apsaugą). Šiltnamio nemontuokite ekstremaliomis oro sąlygomis, tokiomis kaip stiprus vėjas ar žema temperatūra.
- Vaikams ir naminiams gyvūnams neleiskite būti surinkimo vietoje.
- Šiltnamio pastatymui gali reikėti statybų leidimo. Prašome susisiekti su vietos valdžios institucija.
- Šiltnamio turi būti statomas ant lygus paviršiaus.
- Šiltnamio visada turi būti pritvirtintas prie žemės. Pagrindas ir įtvirtinimai į žemę nėra pridedami. Jis gali būti pritvirtintas prie žemės betono plokštėmis, pagrindo plokštėmis, įtvirtinimais, flanšinėmis kojėlėmis ar sraigtais. Jei neturite kvalifikacijos šiltnamio tvirtinimui prie žemės, kreipkitės į specialistą, sertifikuotą inžinierių arba susisiekiute su kompetetinga montavimo darbus atliekančią įmonę.
- Stogą apsaugokite nuo sniego bei lapų. Didelis sniego ant stogo kiekis gali sugadinti šiltnamį.

GR

Προειδοποιήσεις και προσωπική ασφάλεια

- Παρακαλούμε φοράτε προστατευτικά γυαλιά, γάντια, υποδήματα ασφαλείας και κράνος (προστασία κεφαλής) όταν εγκαθιστάτε το θερμοκήπιο. Μην εγκαθιστάτε το θερμοκήπιο υπό δυσμενείς καιρικές συνθήκες, όπως όταν έχει ισχυρούς ανέμους και χαμηλές θερμοκρασίες.
- Μην επιτρέπετε την παρουσία παιδιών και κατοικίδιων στον χώρο συναρμολόγησης.
- Ενδέχεται να απαιτείται άδεια κατασκευής για την ανέγερση του θερμοκηπίου. Παρακαλούμε συμβουλευτείτε τις τοπικές σας αρχές.
- Το θερμοκήπιο πρέπει να εγκαθιστάται επάνω σε επίπεδη επιφάνεια.
- Το θερμοκήπιο πρέπει πάντα να στερεώνεται στο έδαφος. Η βάση και τα υλικά στερέωσης δεν

- Heves szél esetén csukja be az összes ajtót és ablakot.
- A tetőre ne álljon rá.

Szerelési útmutató

- Minden esetben napos helyet válasszon, ami a lehető legjobban védve van a szelektől.
- Ne húzza szorosra az összes csavart az összeszerelés befejezése előtt.
- Ha a műanyag rész beillesztése nehéznek bizonyul, üsse be egy gumikalapáccsal, vagy egyéb külső erő segítségével.
- A megfelelő illesztés érdekében az összes hálós tábla igazítható fel- vagy lefelé, illetve jobbra vagy balra.

Karbantartás és tisztítás/ takarítás

- A meglegházat időnként ajánlott kímélő hatású tisztítószerrel lemosni. Kérjük ellenőrizze, hogy az Ön által használt tisztítószer nem károsítja-e az alumíniumot.

střeše může skleník poškodit.

- V případě nárazových větrů uzavřete všechny dveře a větrací otvory.
- Nestavte se na střechu.

Montážní návod

- Vždy se snažte vybrat místo, na které svítí slunce a které je co nejlépe kryté před větrem.
- Neutahujte prosím všechny šrouby, dokud montáž není hotová.
- Pokud máte s vkládáním plastové části potíže, poklepejte na ni gumovým kladivkem anebo ji zatlačte za použití jiné vnější síly.
- Všechny pleťovité panely lze pro upevnění upravit nahoru a dolů, doleva a doprava.

Údržba a čištění

- Čas od času byste skleník měli umýt vodou smíchanou s neutrálním čistícím prostředkem. Ujistěte se, že prostředek, který chcete použít, nepoškodí hliníkovou konstrukci.

- Očistite strechu od listia a snehu. Veľké množstvo snehu na streche môže poškodiť skleník.
- V prípade silného vetra zatvorte všetky dvere a vetracie otvory.
- Nestojte na streche.

Pokyny za zstaveniu

- Vždy sa snažte vybrať sľnečné miesto, čo najviac chránené pred vetrom.
- Prosím, neutahujte všetky skrutky, kým nie je montáž úplne dokončená.
- Ak sa plastová časť priliš ťažko vkladá, poklepte po nej gumovým kladivkom alebo použite iný typ sily.
- Všetky sieťovinové panely sa dajú hýbať v smere nahor a nadol, doľava a doprava, aby sa správne zapadli.

Údržba a čistenie

- Skleník by sa mal občas dôkladne umyť jemným čistiacim prostriedkom. Skontrolujte, prosím, či použitý čistiaci prostriedok nereaguje agresívne s hliníkom.

- Čistite krov od snijega i lišća. Velike količine snijega na krovu mogu oštetiti staklenik.
- U slučaju jakih vjetrova, zatvorite sva vrata i otvore.
- Nemojte stajati na krovu.

Upute za montažu

- Uvijek pokušajte odabrati sunčano mjesto, zaštićeno od vjetra što je više moguće.
- Nemojte zategnuti sve vijke dok sastavljanje ne bude dovršeno.
- Ako je preteško umetnuti plastični dio, molimo kucnite ga gumenim čekićem ili drugom vanjskom silom.
- Sve mrežaste ploče mogu se podešavati gore i dolje, lijevo i desno kako bi pristajale.

Održavanje i čišćenje

- Staklenik treba povremeno temeljito oprati blagim deterdžentom. Provjerite da deterdžent koji se upotrebljava ne reagira agresivno s aluminijem.

- Sulje kaikki ovet ja venttiilit, mikäli on erittäin tuulista.
- Älä seisota katolla.

Asennusohjeet

- Pyri valitsemaan aurinkoinen paikka joka on mahdollisimman paljon tuulelta suojassa.
- Älä kiristä kaikkia ruuveja ennen kuin asennus on suoritettu loppuun.
- Voit käyttää asennuksessa apuna kumivasaraa tai jotain muuta vastaavaa, mikäli muoviosien asentamisessa on vaikeuksia.
- Kaikkia verkkopaneelleja voidaan säätää ylös ja alas, vasemmalle ja oikealle.

Huolto ja puhdistus

- Puhdista kasvihuone huolellisesti silloin tällöin miedolla pesuaineella. Tarkista, ettei pesuaine ole haitallista alumiiniosille.

- Esant stipriam vėjui, uždarykite visas duris ir angas.
- Ant stogo nestovėkite.

Surinkimo instrukcija

- Visada stenkitės pasirinkti saulėtą ir kaip įmanoma labiau nuo vėjo apsaugotą vietą.
- Visų varžtų neužveržkite iki surinkimas nėra baigtas.
- Jei plastikinę detalę įdėti yra per daug sudėtinga, ją įmuškite guminiu plaktuku ar naudodami kitą išorinę jėgą.
- Visos tinklinės plokštės gali būti reguliuojamos į viršų ir į apačią, į kairę ir į dešinę.

Priežiūra ir valymas

- Šiltnamį reikia reguliariai plauti švelniu plovikliu. Patikrinkite ar naudojamas ploviklis nereaguoja su alumiiniu.

περιλαμβάνονται. Μπορεί να στερεωθεί στο έδαφος είτε σε τμήμα από ακυρόδεμα, πλάκες βάσης, στηρίγματα εδάφους, φλαντζωτά πόδια στήριξης ή ελικοειδή στηρίγματα. Εάν δεν έχετε τα προϊόντα για να ασφαλίσετε το θερμοκήπιο στο έδαφος, συμβουλευτείτε έναν ειδικό, πιστοποιημένο μηχανικό ή επικοινωνήστε με μία εξειδικευμένη εταιρεία εγκατάστασης.

- Διατηρείτε την οροφή καθαρή από χιόνια και φύλλα. Η μεγάλη ποσότητα χιονιού στην οροφή ενδέχεται να προκαλέσει ζημιές στο θερμοκήπιο.
- Σε περίπτωση ισχυρών ανέμων, κλείνετε όλες τις πόρτες και τους αεραγωγούς.
- Μη στέκεστε επάνω στην οροφή.

Οδηγίες συναρμολόγησης

- Προσπαθείτε πάντα να επιλέγετε ευήλια τοποθεσία, η οποία προφυλάσσεται από τον άνεμο όσο το δυνατόν περισσότερο.
- Παρακαλούμε μη σφίγγετε όλες τις βίδες πριν ολοκληρωθεί η συναρμολόγηση.
- Εάν είναι πολύ δύσκολο να εισαγάγετε το πλαστικό εξάρτημα, παρακαλούμε χτυπήστε το με ένα λαστιχέιο σφυρί ή ασκώνας άλλη εξωτερική δύναμη.

BG

Предупреждения и лична безопасност

- Моля, носете предпазни очила, ръкавици, предпазни обувки и каска (защита за главата), когато инсталирате оранжерията. Не монтирайте оранжерията при екстремни метеорологични условия, като силни ветрове или ниски температури.
- Не допускате деца и домашни любимци в зоната за сглобяване.
- Може да ви е необходимо разрешително за строеж, за да издигнете оранжерията. Моля, консултирайте се с местните власти.
- Оранжерията трябва да бъде изградена на равна повърхност.
- Оранжерията трябва винаги да бъде закрепена за земята. Основа и анкери за земя не са включени. Тя може да бъде закрепена към земята или с бетонна плоча, с базови плочи, анкери, фланцови крачета или шнекове. Ако не притежавате необходимите квалификации за закрепване на оранжерията към земята, се консултирайте със специалист, сертифициран инженер или се свържете с компетентна компания, извършваща такива montaje.

LV

Bīdinājumi un personīgā drošība

- Uzstādot siltumnīcu, lūdzu, nēsājiet aizsargbrilles, cimdus, aizsargapavus un ķiveri (galvas aizsargu). Neuzstādiēt produktu ekstrēmos laikapstākļos, piemēram, stiprā vējā vai zemā temperatūrā.
- Nelaijiet bērniem un mājdzīvniekiem atbrāsties uzstādīšanas zonā.
- Iespējams, ka siltumnīcas uzstādīšanai būs nepieciešama būvniecības atļauja. Lūdzu, konsultējieties ar vietējām institūcijām.
- Siltumnīca jānovieto uz līdzenas virsmas.
- Siltumnīca vienmēr jāpiestiprina pie zemes. Pamatne un stiprinājumi nav iekļauti komplektā. To var piestiprināt zemei ar betona plāksni, pamatnes plāksnēm, enkuriem, atloku kājām vai zemē ieskrūvējamiem stiprinājumiem. Ja jums nav atbilstošas kvalifikācijas, lai nostiprinātu siltumnīcu, lūdziet palīdzību sertificētam inženierim vai sazinieties ar profesionālu uzņēmumu.
- Uz jumta nedrīkst būt sniegs vai lapas. Liels sniega apjoms uz jumta var sabojāt nojumi.

EE

Hoiatused ja isiklik turvalisus

- Kandke kasvuhoone paigaldamisel kaitseprille, kindaid, turvajalatseid ja kiivrit (peakaitset). Ärge paigaldage toodet äärmuslike ilmastikuolude, nagu tugeva tuule või madala temperatuuriga.
- Ärge laske lapsi ja lemmikloomi kokkupanekualasse.
- Kasvuhoone püstitamiseks võib vaja olla ehitusluba. Pidaage nõu kohaliku omavalitsusega.
- Kasvuhoone tuleb ehitada tasasele pinnale.
- Kasvuhoone peab alati olema maapinnale kinnitatud. Vundamendimaterjalid ja kinnitusvahendid ei kuulu komplekti. Kasvuhoonet saab maapinnale kinnitada betoonplaadi, alusplaatide, ankrute, äärikute või torude abil. Kui teil ei ole kasvuhoone maapinnale kinnitamiseks vajalikke teadmisi, konsulteerige asjatundjaga, sertifitseeritud inseneriga või pöörduge pädeva paigaldusettevõtte poole.
- Hoidke katus lumest ja lehtedest puhtana. Suur lumekuhi katusel võib kasvuhoonet kahjustada.

RU

Предупреждения и личная безопасность

- При установке теплицы надевайте защитные очки, перчатки, защитную обувь и шлем (для защиты головы). Не устанавливайте ее при экстремальных погодных условиях, таких как сильный ветер или низкие температуры.
- Не позволяйте детям и домашним животным находиться в зоне сборки.
- Для возведения теплицы может потребоваться разрешение на строительство. Проконсультируйтесь с местными властями.
- Теплицу необходимо строить на ровной поверхности.
- Теплицы всегда должны быть закреплены на земле. Основание и монтажные приспособления в комплект не входят. Ее можно закрепить на земле с помощью бетонной плиты, опорных плит, анкеров, фланцевых опор или шнеков. Если вы не обладаете необходимой квалификацией для закрепления теплицы на земле, проконсультируйтесь со специалистом, сертифицированным инженером или обратитесь в компетентную монтажную компанию.
- Держите крышу чистой от снега и листьев. Большое количество снега на крыше может повредить теплицу.
- В случае сильного ветра закройте все двери и вентиляционные отверстия.
- Не стойте на крыше.

- Όλα τα πάνελ μπορούν να ρυθμιστούν προς τα πάνω, προς τα κάτω, προς τα αριστερά και προς τα δεξιά, έτσι ώστε να ταυριάζουν.

Συντήρηση και καθαρισμός

- Ανά περίπτωση, το θερμκήτριο πρέπει να πλένεται διεξοδικά με ήπιο απορρυπαντικό. Παρακαλούμε επιβεβαιώσετε ότι το απορρυπαντικό που χρησιμοποιείται δεν αντιδρά βίαια με το αλουμίνιο.

- Почистывайте покрыва от снега и листата. Тежкият сняг по покрыва може да повреди оранжерията.
- В случай на силен вятър, затворете всички врати и отвори.
- Не стойте на покрива.

Инструкции за монтаж

- Винаги се опитвайте да изберете възможно най-слънчево и защитено от вятър място.
- Моля, не затягвайте всички винтове, преди да приключите със сглобяването.
- Ако ви е много трудно да вкарате пластмасовата част, моля, ударете я с гумен чул или с друга възшна сила.
- Всички мрежести панели могат да се регулират нагоре и надолу, наляво и надясно, за да паснат.

Поддръжка и почистване

- Оранжерията трябва от време на време да се измива старателно с мек почистващ препарат. Моля, проверете дали използваният препарат не реагира агресивно с алуминия.

- Stipra vēja apstākļos, aizveriet visas durvis un ventilācijas atveres.
- Nestāviet uz jumta.

Montāžas norādījumi

- Vienmēr izvēlieties saulainu vietu, kas ir pēc iespējas vairāk aizsargāta no vēja.
- Pirms montāža nav pabeigta, lūdzu, nepievelciet visas skrūves.
- Ja plastmasas detaļas ievietošana ir pārāk grūta, uzstiet pa to ar gumijas āmuru vai pielietojiet citu ārēju spēku.
- Visus sieta paneļus var regulēt uz augšu un uz leju, pa kreisi un pa labi, lai tie derētu.

Uzturēšana un tīrīšana

- Siltumnīca laiku pa laikam rūpīgi jānomazgā ar maigu mazgāšanas līdzekli. Lūdzu, pārbaudiet, vai izmantotais mazgāšanas līdzeklis nereaģē ar alumīniju.

- Tugeva tuule korral sulgege kõik ukсед ja avad.
- Ärge seiske katusel.

Paigaldamisjuhend

- Püüdke alati valida päikseline asukoht, mis oleks võimalikult suures ulatuses tuule eest kaitstud.
- Ärge kinnitage kõiki kruve, enne kui kokkupanek on lõpule viidud.
- Kui plastosa sisestamine on liiga keeruline, koputage sellele kummihaaMRI või muu esemega.
- Kõiki võrgupaneele tuleb reguleerida üles-alla, vasakule ja paremale.

Hooldus ja puhastamine

- Kasvuhoonet tuleb aeg-ajalt õrna pesuvahendiga põhjalikult pesta. Kontrollige, et kasutatav pesuvahend ei reageeriks agressiivselt alumiiniumiga.

UA

Попередження та засоби індивідуального захисту

- Будь-ласка, використовуйте захисні окуляри, рукавиці, захисне взуття і шолом (для захисту голови) під час встановлення теплиці. Не встановлюйте теплицю під час несприятливих погодних умов, як наприклад сильний вітер або низькі температури.
- Не допускайте дітей і домашніх тварин в зону встановлення
- Для зведення теплиці може знадобитися дозвіл на будівництво. Зверніться до місцевих органів влади.
- Теплиця повинна бути встановлена на рівній поверхні.
- Теплиця завжди повинна кріпитися до землі. Фундамент та кріпильні матеріали не включені. Вона може кріпитися до землі за допомогою бетонної плити, опорних плит, анкерів, фланцевих ніжок або шнеків. Якщо ви не володієте кваліфікацією щодо кріплення теплиці до землі, проконсультуйтеся з фахівцем, сертифікованим інженером, або зв'яжіться з компетентною компанією, що здійснює монтаж.

TR

Uyarılar ve kişisel güvenlik

- Serayı kurarken lütfen koruyucu gözlük, eldiven, iş güvenlik ayakkabısı ve baret (baş koruması) kullanın. Serayı şiddetli rüzgar veya düşük sıcaklık gibi olağanüstü hava koşullarında kurmayın.
- Montaj alanına çocukların ve evcil hayvanların girmesine izin vermeyin.
- Serayı kurmak için izin gerekebilir. Lütfen yerel yetkililere danışın.
- Sera düz bir zemin üzerine kurulmalıdır.
- Sera her zaman zemine sabitlenmelidir. Temel ve ankraj malzemeleri dahil değildir. Sera, beton bir levha, taban plakaları, ankrajlar, flaşlı ayaklar veya helezonlar ile zemine sabitlenebilir. Serayı zemine sabitlemek için gereken niteliklere sahip değİsleniz, kalifiye ve sertifikalı bir teknisyene danışın veya yetkin bir firmadan kurulum/montaj hizmeti alın.
- Çatıda biriken kar ve yaprakları temizleyin. Çatıda biriken aşırı miktarda kar seraya zarar verebilir.

- Şiddetli rüzgar durumunda, tüm kapıları ve havalandırmaları kapatın.
- Çatının üzerine basmayın.

Kurulum talimatları

- Daima mümkün olduğunca rüzgardan korunan, güneşli bir yer seçin.
- Lütfen Kurulum bitmeden önce tüm vidaları sıkmayın.
- Plastik parçayı takmakta zorlanıyorsanız, kauçuk bir çekiç veya benzer bir nesneyle vurarak takabilirsiniz.
- Tüm örgülü paneller siğacak şekilde yukarı, aşağı, sola ve sağa çekilebilir.

Bakım ve temizlik

- Sera, hafif bir deterjanla arada bir iyice temizlenmelidir. Lütfen kullandığınız deterjanın alüminyum ile agresif reaksiyona girmediğinden emin olun.

Viðvaranir og persónulegt öryggi

- Nota skal öryggisgleraugu, hanska, öryggisskó og hjálm (höfuðhlíf) þegar þú setur upp gróðurhúsið. Ekki setja gróðurhúsið upp í slæmum veðurskilyrðum eins og í sterkum vindi eða þegar hitastig er lágt.
- Ekki hleypa börnum og gæludýrum á uppsetningarsvæðið.
- Mógulegt er að þörf sé á byggingarleyfi til að reisa skúrinn. Vinsamlegast ráðfærðu þig við staðaryfirvöld.
- Gróðurhúsið skal byggja á sléttu yfirborði.
- Gróðurhúsið verður alltaf að vera fest við jörðu. Grunnur og festingarefni eru ekki innifalin. Hægt er að festa gróðurhúsið við jörðina ýmist með steyptri plötu, grunnplötum, akkerum, flansfótum eða skrúfum. Ef þú ræður ekki við að festa gróðurhúsið við jörðu skaltu ráðfæra þig við sérfræðing, löggiltan verkfræðing eða hafa samband við hæft uppsetningarfyrirtæki.
- Haltu snjó og laufum af þakinu. Mikið magn af snjó á þakinu getur valdið skemmdum á gróðurhúsinu.

- Ef vindur er mikill skal loka öllum hurðum og loftopum.
- Ekki standa á þakinu.

Uppsetningarleiðbeiningar

- Reyndu alltaf að velja sólríkan stað, í eins miklu skjóli fyrir vindi og mógulegt er.
- Vinsamlega hertu ekki allar skrúfur áður en samsetningu er lokið.
- Ef það er of erfitt að setja plasthlutann í, vinsamlegast berðu á hann með gúmmíhamri eða öðru utanaðkomandi afli.
- Hægt er að stilla allar möskvaplötur upp og niður, til vinstri og hægri til að passa.

Viðhald og þrif

- Gróðurhúsið ætti að þvo með mildu þvottaefni öðru hverju. Vinsamlegast tryggðu að þvottaefnið sem notað er bregðist ekki harkalega við áli.

التحذيرات والسلامة الشخصية

- في حالة الرياح القوية، أغلق جميع الأبواب وفتحات التهوية.
- لا تقف على السطح.
- **تعليمات التركيب**
- حاول دائماً تحديد موقع ممشى، محبى من الرياح قدر الإمكان.
- يربى عدم إحكام ربط جميع البراغي قبل إتمام التجميع.
- إذا كان من الصعب جدًا إدخال الجزء البلاستيكي، فربحى طريقه بعضاً أو بمطرقة مطاطية أو بأى قوة خارجية أخرى.
- يمكن تعديل جميع الألواح الشبكية لأعلى ولأسفل ولليمين ولليمين حتى تثبت بالشكل المناسب.
- **الصيانة والتنظيف**
- يجب غسل الدفيئة جيداً بمنظف لطيف من حينٍ لآخر. يربى التحقق من أن المنظف المستخدم لا يتفاعل بقوة مع الألومنيوم.

- يُرجى ارتداء النظارات الواقية، والقفازات، وأحذية الأمان، والخوذة (حماية الرأس) عند تثبيت الدفيئة. لا تقم بتركيب الدفيئة أثناء الظروف الجوية القاسية مثل الرياح القوية، أو درجات الحرارة المنخفضة.
- لا تسمح للأطفال والحيوانات الأليفة بالتواجد في منطقة تركيب الكشك.
- قد تستدعى الحاجة الحصول على تصريح بناء لإقامة هذا المنتج. يربى استشارة السلطات المحلية.
- يجب بناء هذه الدفيئة على سطح مستوي.
- يجب دائماً تثبيت الدفيئة (الصوبة الزراعية) على الأرض. لا يتم تضمين الأساس ومواد التثبيت. يمكن تثبيتها على الأرض إما باستخدام بلاطة خرسانية، أو ألواح قاعدية، أو مرابيط تثبيت، أو أقدام ذات حواف، أو مثقاب. إذا لم تكن تمتلك المؤهلات اللازمة لتثبيت الدفيئة على الأرض، فاستشر أخصائياً، أو مهندساً معتمداً، أو اتصل بـ شركة تركيب مختصة.
- أبقِ السطح نظيفاً من الثلوج والأوراق. قد يؤدي تراكم كميات كثيفة من الثلوج على السطح إلى إتلاف الدفيئة.

