

**ASSEMBLY INSTRUCTIONS  
INSTRUCCIONES DE ENSAMBLAJE  
INSTRUCTIONS D'ASSEMBLAGE  
MONTAGEANLEITUNGEN**

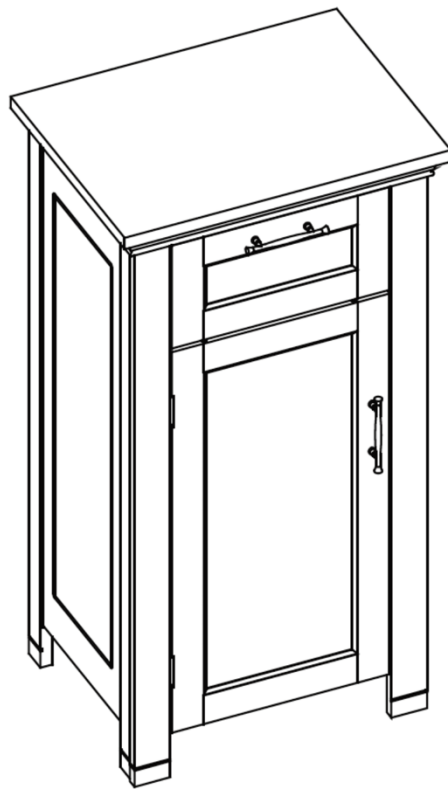



**ADULT ASSEMBLY REQUIRED:**

This product requires assembly by an adult because of small parts. Care should be taken in unpacking and assembling this item to keep small parts away from children. During assembly children should be kept away from the product due to possible risk of injury.

SERIOUS OR FATAL INJURIES CAN OCCUR FROM FURNITURE TIP-OVER.  
IN ORDER TO PREVENT OVERTURNING, THIS PRODUCT MUST BE USED WITH THE TIP-OVER RESTRAINTS OR WALL MOUNTING HARDWARE PROVIDED.

**PLEASE READ WARNINGS BELOW.**

- Product must be assembled exactly per these instructions. Failure to follow assembly instructions may result in possible risk of injury.
- Young children can be seriously injured or killed if furniture tips over. Install tip-over restraint provided. Use of tip-over restraints may only reduce, but not eliminate, the risk of tip-over.
- To help prevent furniture from tip-over or fall, this product must be secured to the wall using enclosed tip-over restraints or wall mounting hardware.
- Tip-over restraints and wall mounting hardware are provided with this product, however, you may need to source suitable hardware for your wall type. If in doubt, please consult a qualified tradesperson.
- Always check the suitability of the wall to ensure the tip-over restraints or wall mounting hardware will resist the forces applied to it.
- Always ensure any wall used for tip-over restraints or wall mounting hardware is free from hidden electrical wires, water, or gas pipes.
- Do not use this item for a TV stand or place heavy objects on top of item.
- Place heaviest items in the lowest drawers or shelves.
- Never allow children to climb or hang on to the drawers, doors, or shelves.
- Never open more than one drawer at a time or defeat/remove any drawer interlock system.

Weight Capacity: This product will hold up to 20 pounds (11.3kgs) per shelf and 10 pounds (4.5kgs) per drawer for a total weight of 70 pounds (38.6kgs). Please do not overload product for risk of damage and/or serious injury or death.



# ADVERTENCIA

## **REQUIERE QUE UN ADULTO REALICE EL ENSAMBLAJE:**

Este producto requiere que un adulto lleve a cabo el ensamblaje debido a las piezas pequeñas. Debe tener cuidado al desempacar y ensamblar este artículo para mantener las piezas pequeñas alejadas de los niños. Los niños deben mantenerse alejados del producto durante el ensamblaje debido al posible riesgo de lesiones.

LA CAÍDA DE LOS MUEBLES PUEDE OCASIONAR LESIONES GRAVES O FATALES. A FIN DE EVITAR ESTA SITUACIÓN, ESTE PRODUCTO DEBE SER UTILIZADO CON LAS SUJECIONES ANTIVUELCO O LOS HERRAJES DE PARED SUMINISTRADOS.

### **LEA LAS SIGUIENTES ADVERTENCIAS.**

- Ensamble el producto exactamente como se indica en estas instrucciones. Si no se siguen estas instrucciones, existen riesgos de lesiones.
- Si los muebles se caen, los niños pequeños pueden sufrir lesiones graves o la muerte. Instale el sistema antivuelco provisto. El uso del sistema antivuelco solo puede reducir, pero no eliminar, el riesgo de caída.
- Para evitar que los muebles se caigan o se volteen, fije este producto a la pared con el sistema antivuelco incluido o con los herrajes de ensamblaje a la pared.
- Este producto cuenta con sistemas antivuelco y herrajes de ensamblaje a la pared; sin embargo, es posible que tenga que buscar los accesorios adecuados para su tipo de pared. Si tiene alguna inquietud al respecto, consulte a un comerciante calificado.
- Compruebe siempre la capacidad de la pared para asegurarse de que el sistema antivuelco o los herrajes de ensamblaje a la pared resistan las fuerzas aplicadas a ella.
- Asegúrese siempre de que cualquier pared utilizada para los sistemas antivuelco o los herrajes de ensamblaje a la pared esté libre de cables eléctricos ocultos, tuberías de agua o gas.
- No utilice este objeto como soporte para el televisor ni coloque objetos pesados sobre él.
- Coloque los artículos más pesados en los cajones o repisas más bajas.
- No permita que los niños se suban o se aferren a los cajones, puertas o repisas.
- No abra nunca más de un cajón a la vez o anule/elimine cualquier sistema de interbloqueo de cajones.

Capacidad de peso: este producto soporta 20 libras (11,3 kg) por repisa y 10 libras (4,5 kg) por cajón; un peso total de 70 libras (38,6 kg). No sobrecargue el producto para evitar el riesgo de daños o lesiones graves o la muerte.



# AVERTISSEMENT

## **L'ASSEMBLAGE DOIT ÊTRE EFFECTUÉ PAR UN ADULTE :**

Ce produit doit être assemblé par un adulte à cause de la présence de petites pièces. Lorsque vous déballez et assemblez cet article, veillez à tenir les petites pièces hors de portée des enfants. Les enfants doivent être tenus à l'écart du produit en raison du risque de blessure pendant l'assemblage.

LE BASCULEMENT D'UN MEUBLE PEUT CAUSER DES BLESSURES GRAVES VOIRE MORTELLES. CE PRODUIT DOIT ÊTRE UTILISÉ AVEC LES DISPOSITIFS DE RETENUE ANTI-BASCULEMENT OU LE MATÉRIEL DE FIXATION MURALE FOURNI AFIN D'ÉVITER TOUT BASCULEMENT.

## **VEUILLEZ LIRE LES AVERTISSEMENTS CI-DESSOUS.**

- Le produit doit être assemblé exactement selon ces instructions. Le non-respect des instructions de montage peut entraîner un risque de blessure.
- Les enfants en bas âge peuvent être gravement blessés ou tués par le basculement d'un meuble. Installez les dispositifs de retenue anti-basculement fournis. L'utilisation de dispositifs de retenue anti-basculement peut uniquement réduire le risque de basculement; il n'élimine pas ce risque.
- Ce produit doit être fixé au mur à l'aide de dispositifs de retenue anti-basculement ou de matériel de fixation murale pour éviter que le meuble ne bascule et ne tombe.
- Les dispositifs de retenue anti-basculement et le matériel de fixation murale sont fournis avec ce produit. Toutefois, vous devrez peut-être vous procurer du matériel convenant à votre type de mur. Veuillez consulter un professionnel qualifié en cas de doute.
- Vérifiez toujours la résistance du mur pour s'assurer que les dispositifs de retenue anti-basculement ou les accessoires de fixation murale résistent aux forces qui lui sont appliquées.
- Assurez-vous toujours que les murs utilisés pour les dispositifs de retenue anti-basculement ou le matériel de montage mural soient exempts de fils électriques, de conduites d'eau ou de gaz cachés.
- N'utilisez pas cet objet comme support de téléviseur et évitez de placer des objets lourds au-dessus de celui-ci.
- Placez les objets les plus lourds dans les tiroirs ou sur les étagères inférieures.
- Ne laissez jamais les enfants monter ou s'accrocher aux tiroirs, portes ou étagères.
- N'ouvrez jamais plusieurs tiroirs en même temps, et ne démontez et ne retirez jamais le système de verrouillage du tiroir.

Capacité de poids : Ce produit peut contenir jusqu'à 20 livres (11,3 kg) par étagère et 10 livres (4,5 kg) par tiroir, pour un poids total de 70 livres (38,6 kg). Veuillez ne pas surcharger le produit pour éviter tout risque de dommage et de blessure grave ou mortelle.



## WARNUNG

### **MONTAGE DURCH ERWACHSENE ERFORDERLICH:**

Dieses Produkt muss wegen der kleinen Teile von einem Erwachsenen zusammengebaut werden. Beim Auspacken und Zusammenbau dieses Artikels ist darauf zu achten, dass Kleinteile von Kindern ferngehalten werden. Während der Montage sollten Kinder wegen möglicher Verletzungsgefahr vom Produkt ferngehalten werden.

BEIM UMKIPPEN VON MÖBELN KANN ES ZU SCHWEREN ODER TÖDLICHEN VERLETZUNGEN KOMMEN. UM EIN UMKIPPEN ZU VERHINDERN, MUSS DIESES PRODUKT MIT DEN MITGELIEFERTEN KIPPSICHERUNGEN ODER WANDBEFESTIGUNGSTEILEN VERWENDET WERDEN.

### **BITTE LESEN SIE DIE FOLGENDEN WARNHINWEISE.**







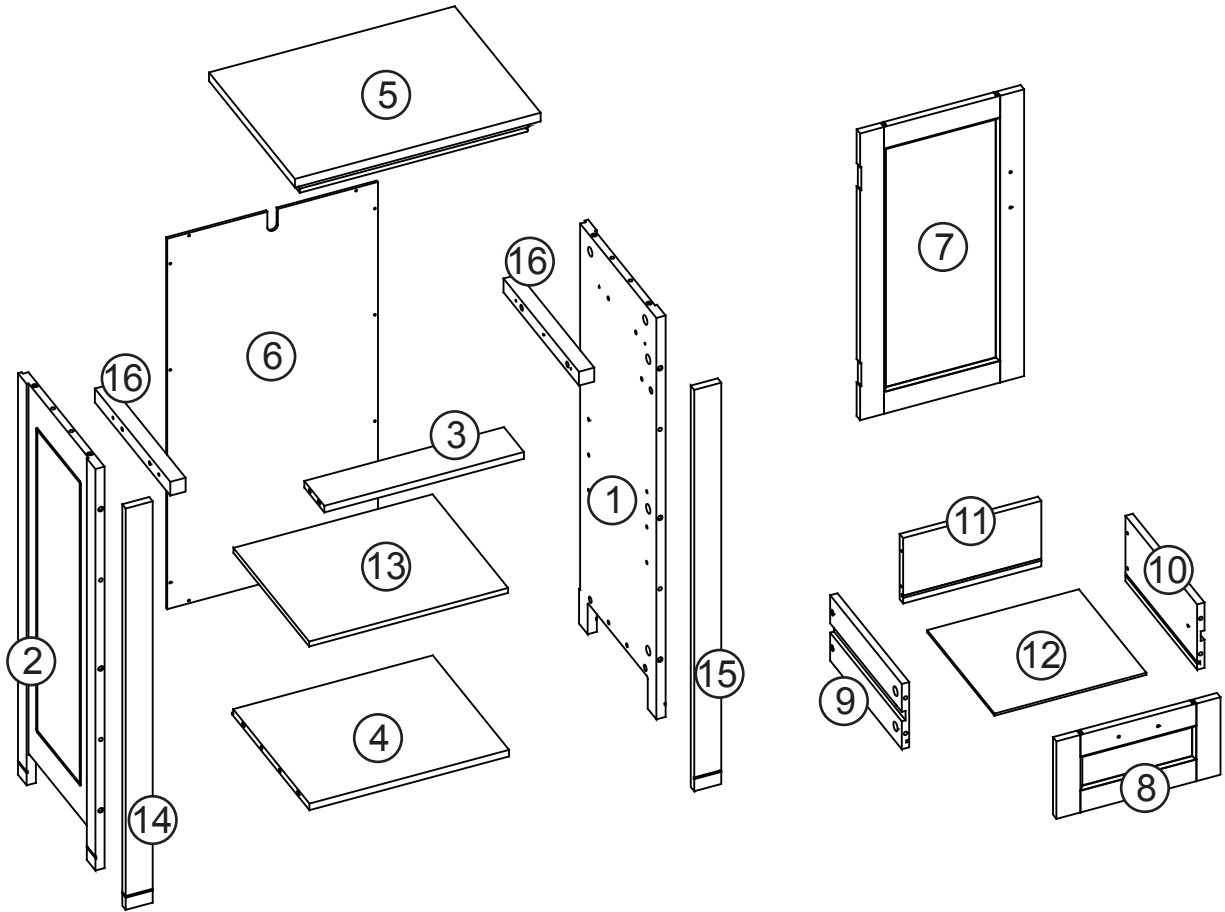



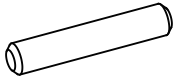
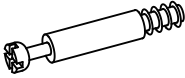

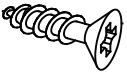



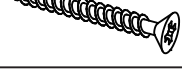

- Das Produkt muss genau nach diesen Anweisungen zusammengebaut werden. Die Nichtbeachtung der Montageanweisungen kann zu einer möglichen Verletzungsgefahr führen.
- Kleine Kinder können schwer verletzt oder getötet werden, wenn Möbel umkippen. Installieren Sie die mitgelieferte Kippsicherung. Die Verwendung von Kippsicherungen kann das Risiko des Umkippens nur verringern, aber nicht ausschließen.
- Um zu verhindern, dass Möbelstücke umkippen oder herunterfallen, muss dieses Produkt mit beiliegenden Kippsicherungen oder einer Wandhalterung an der Wand befestigt werden.
- Kippsicherungen und Wandhalterungen werden mit diesem Produkt mitgeliefert, Sie müssen jedoch möglicherweise geeignetes Zubehör für Ihren Wandtyp beschaffen. Im Zweifelsfall wenden Sie sich bitte an einen qualifizierten Händler.
- Prüfen Sie immer die Eignung der Wand, um sicherzustellen, dass die Kippsicherungen oder Wandhalterung den auf sie einwirkenden Kräften standhalten.
- Stellen Sie immer sicher, dass alle Wände, die für Kippsicherungen oder Wandhalterungen verwendet werden, frei von versteckten elektrischen Leitungen, Wasser- oder Gasrohren sind.
- Verwenden Sie diesen Gegenstand nicht als TV-Ständer und stellen Sie keine schweren Gegenstände darauf.
- Legen Sie die schwersten Gegenstände in die untersten Schubladen oder Regalfächer.
- Lassen Sie Kinder niemals auf Schubladen, Türen oder Regalböden klettern oder sich daran hängen.
- Niemals mehr als eine Schublade gleichzeitig öffnen oder ein Schubladenverriegelungssystem außer Kraft setzen/entfernen.

Gewichtskapazität: Dieses Produkt fasst bis zu 11,3 kg (20 Pfund) pro Regalboden und 4,5 kg (10 Pfund) pro Schublade bis zu einem Gesamtgewicht von 38,6 kg (70 Pfund). Bitte überlasten Sie das Produkt nicht, da die Gefahr von Schäden und/oder schweren Verletzungen oder Tod besteht.

# PARTS LIST

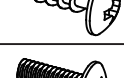

NO	QTY	DESCRIPTION
1	1PC	Right Side Panel
2	1PC	Left Side Panel
3	1PC	Front Cross Bar
4	1PC	Bottom Board
5	1PC	Top Board
6	1PC	Back Board
7	1PC	Door
8	1PC	Drawer Front Board
9	1PC	Drawer Left Side Panel
10	1PC	Drawer Right Side Panel
11	1PC	Drawer Back Board
12	1PC	Drawer Bottom Board
13	1PC	Shelf
14	1PC	Left Support Board
15	1PC	Right Support Board
16	2PCS	Cross Bar

NO	PARTS	QTY	DESCRIPTION
A		18PCS	Wood Dowel
B		20PCS	Cam Bolt
C		20PCS	Cam Lock
D		16PCS	Screw (3x10mm)
E		2PCS	Hinge
F		1PC	Magnet Plate
G		13PCS	Screw (2.5x12mm)
H		1 SET	Magnet with 2 Screws
I		4PCS	Shelf Holder
J		4PCS	Machine Screw (4x12mm)
K		2PCS	Handle
L		4PCS	Screw (4x35mm)
N		1PC	Plastic Anchor
O		1PC	Screw (4x30mm)
P		1PC	Adjustable Anchor Bracket
R		1PC	Screw (4x14mm)
V		2PCS	Machine Screw (4x10mm)
W		2PCS	Drawer Slide
X		4PCS	Screw (4x30mm)

**TOOLS NEEDED FOR ASSEMBLY: FLAT & PHILLIPS SCREWDRIVER (NOT INCLUDED)  
THE USE OF A POWER SCREWDRIVER IS NOT RECOMMENDED FOR ASSEMBLY  
DO NOT USE ITEM IF ANY PARTS ARE MISSING OR DAMAGED**

## STEP 1

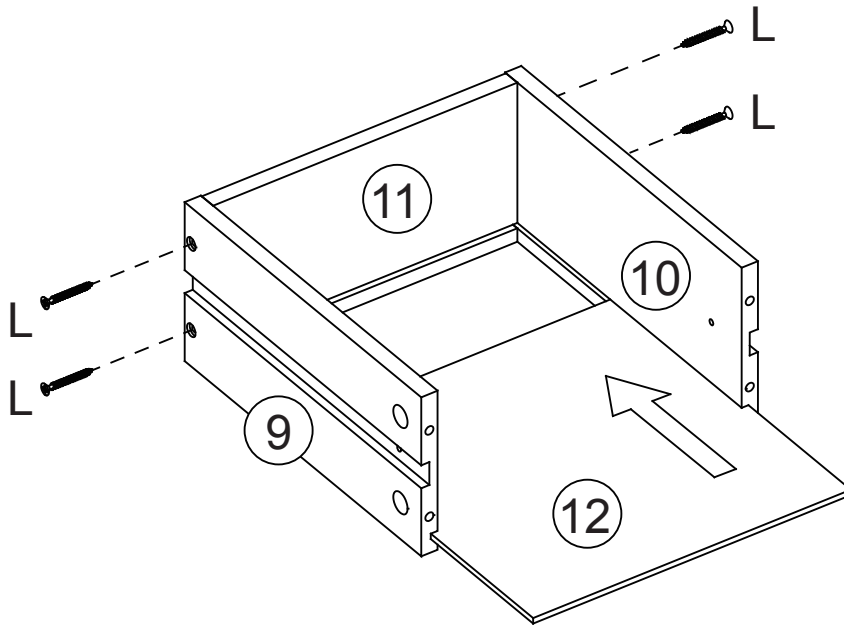

1. Attach drawer left side panel (9) to drawer back board (11) by inserting 2 screws (L) through screw holes on drawer left side panel (9), then tighten into drawer back board (11).
2. Attach drawer right side panel (10) to drawer back board (11) by inserting 2 screws (L) through screw holes on drawer right side panel (10), then tighten into drawer back board (11).
3. Slide drawer bottom board (12) into grooves on drawer left side panel (9) and drawer right side panel (10) and drawer back board (11).

## STEP 2

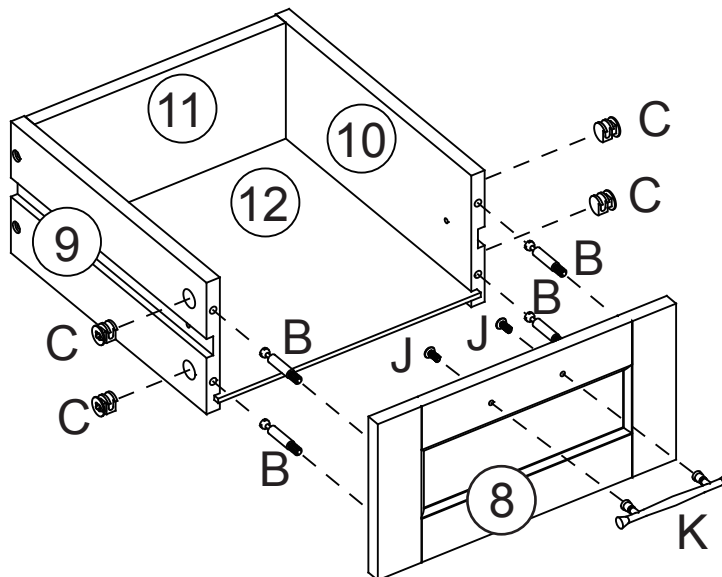

1. Screw 4 cam bolts (B) into cam bolt holes on drawer front board (8).
2. Attach drawer front board (8) to drawer left side panel (9), drawer right side panel (10) and drawer bottom board (12) by inserting cam bolts (B) into cam bolt holes on drawer left side panel (9) and drawer right side panel (10), and inserting edge of drawer bottom board (12) into groove on drawer front board (8).
3. Insert 4 cam locks (C) into cam lock holes on drawer left side panel (9) and drawer right side panel (10), then rotate clockwise to secure 2 cam bolts (B) in place.
4. Attach 1 handle (K) to drawer front board (8) by inserting 2 machine screws (J) through screw holes on drawer front board (8), then tighten to handle (K).

## STEP 3

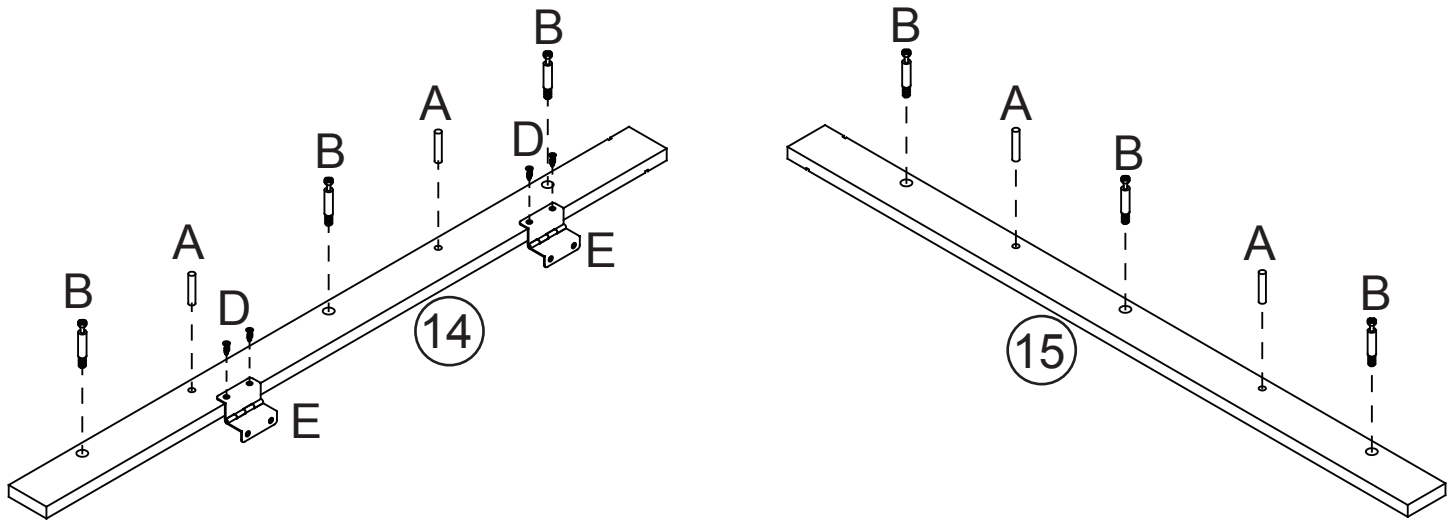

1. Insert 2 wood dowels (A) into wood dowel holes on left support board (14).
2. Screw 3 cam bolts (B) into cam bolt holes on left support board (14).
3. Insert 2 wood dowels (A) into wood dowel holes on right support board (15).
4. Screw 3 cam bolts (B) into cam bolt holes on right support board (15).
5. Attach 2 hinges (E) to left support board (14) by inserting 4 screws (D) through holes on hinges (E), then tighten to left support board (14).

## STEP 4

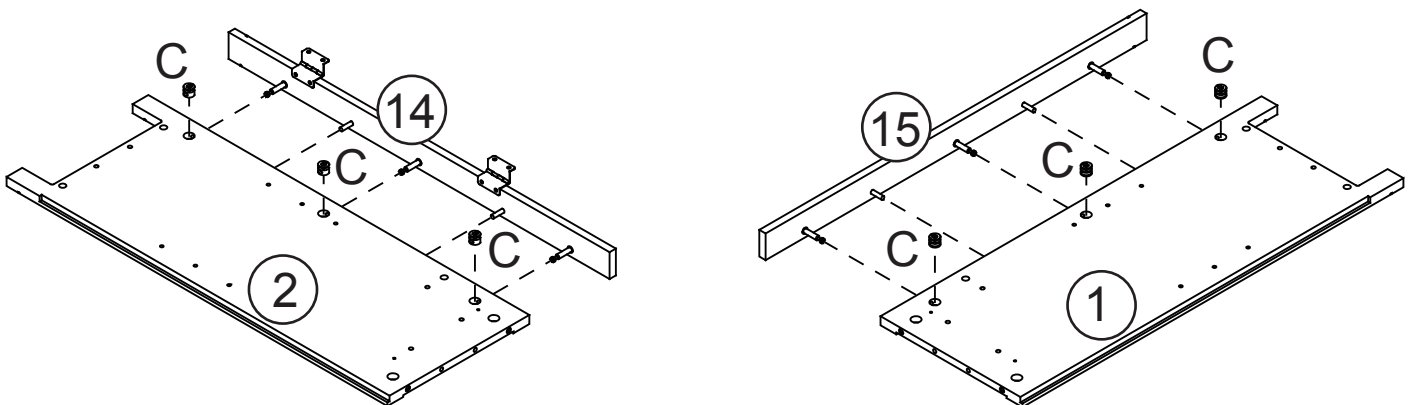

1. Attach left support board (14) to left side panel (2) by inserting cam bolts into cam bolt holes and wood dowels into wood dowel holes on left side panel (2).
2. Insert 3 cam locks (C) into cam lock holes on left side panel (2), then rotate clockwise to secure cam bolts in place.
3. Repeat above steps to assemble right side panel (1) and right support board (15).

# STEP 5

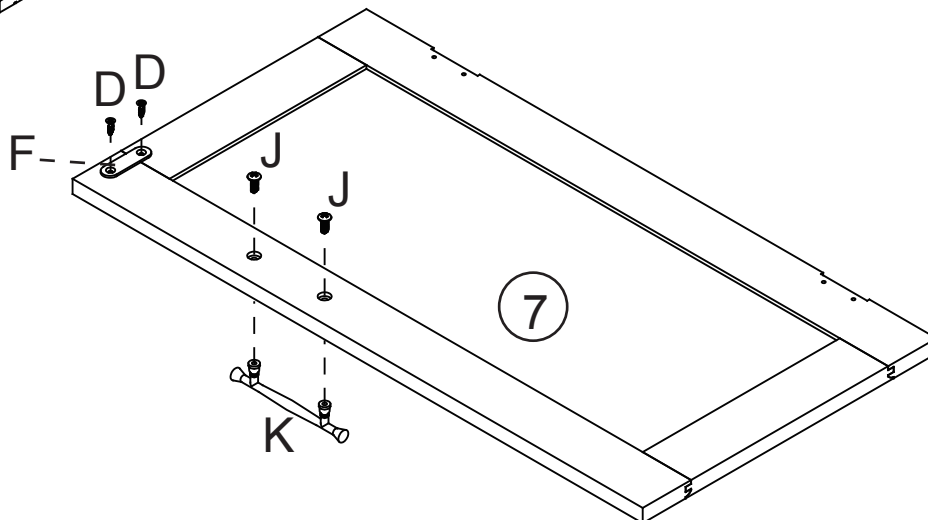
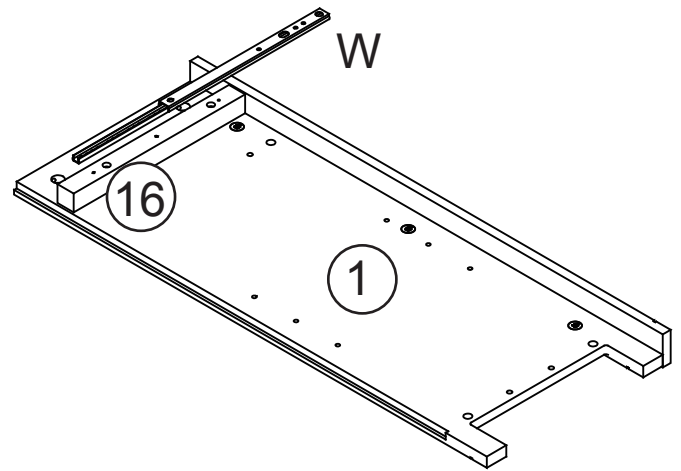
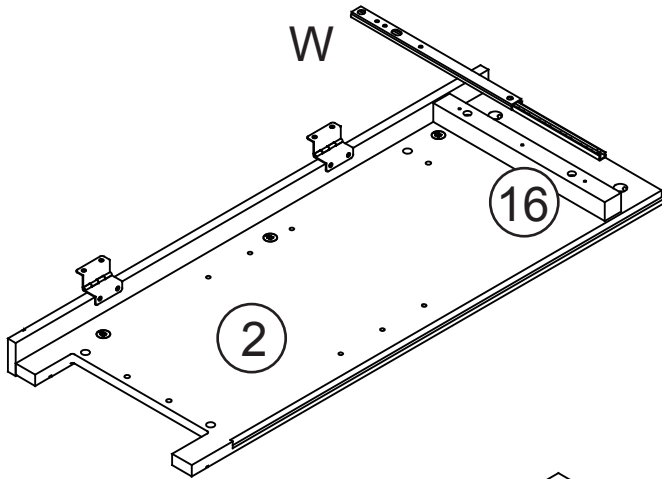
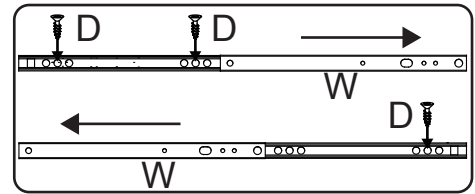
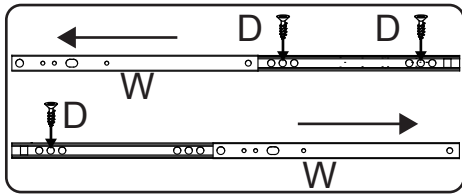
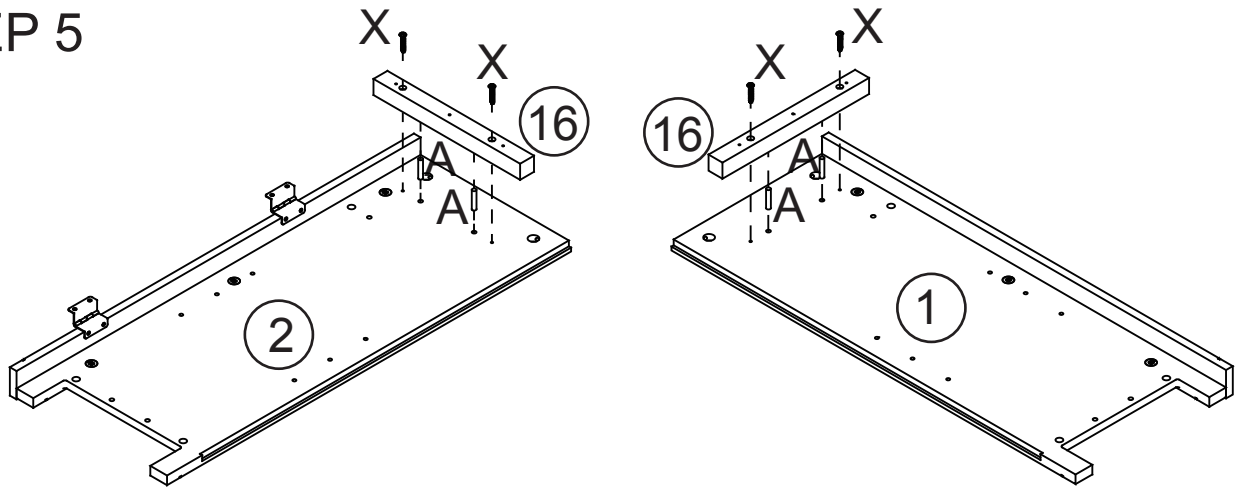

1. Insert 4 wood dowels (A) into wood dowel holes on side panels (1, 2). Attach cross bar (16) by inserting wood dowels through wood dowel holes and 4 screws (X) through screw holes on cross bar (16), then tighten to side panels (1,2).
2. Attach 2 drawer slides (W) to cross bars (16) by inserting 6 screws (D) through screw holes, then tighten to cross bars (16).
3. Attach magnet plate (F) to door (7) by inserting 2 screws (D) through holes on the magnet plate (F), then tighten to door (7).
4. Attach handle (K) to door (7) by screwing 2 machine screws (J) through screw holes on door (7), then tighten to handle (K).

## STEP 6

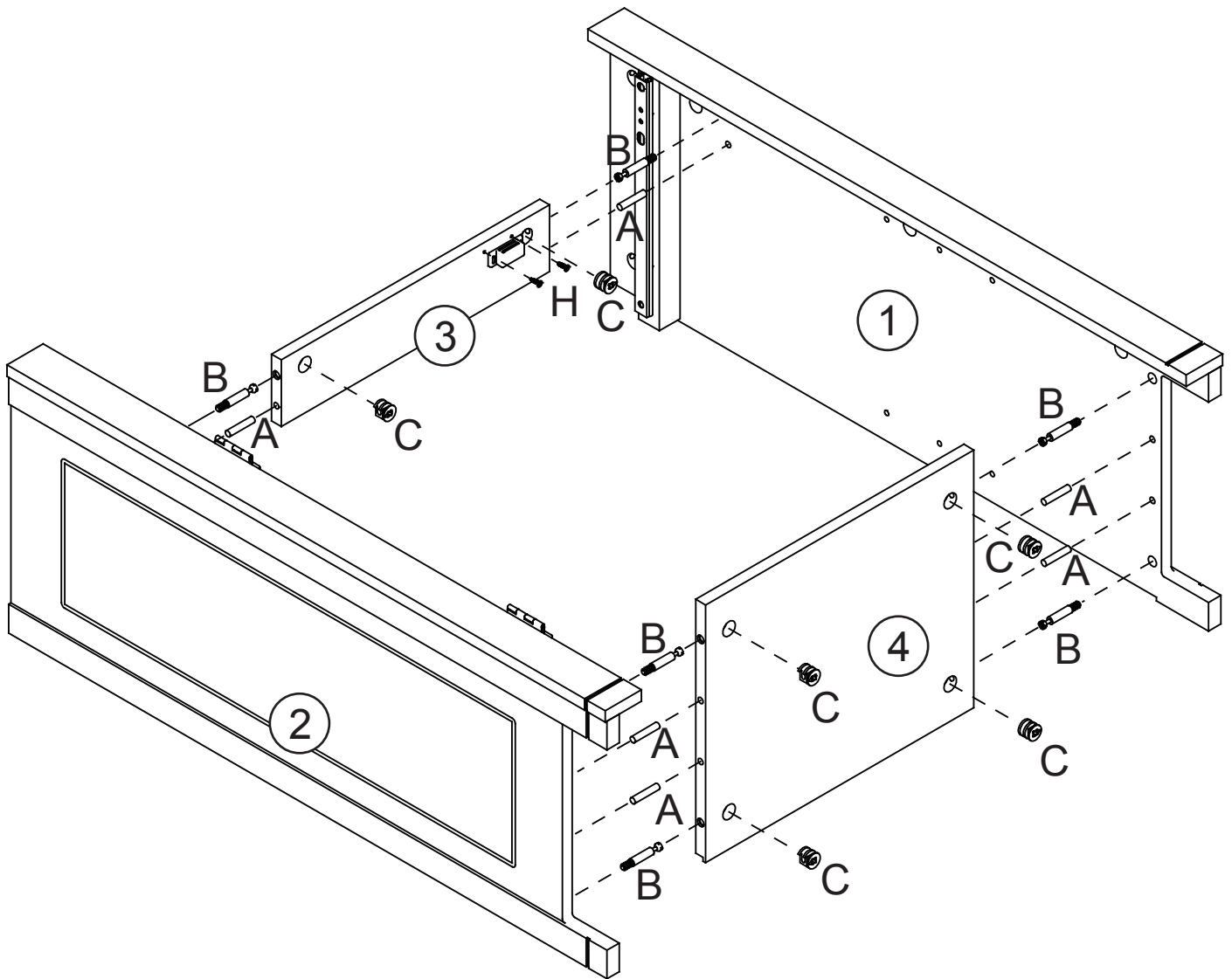

1. Screw 6 cam bolts (B) into cam bolt holes on left side panel (2) and right side panel (1).
2. Insert 6 wood dowels (A) into wood dowel holes on left side panel (2) and right side panel (1).
3. Attach front cross bar (3) to left side panel (2) by inserting wood dowel (A) and cam bolt (B) into holes on front cross bar (3), then insert 1 cam lock (C) into cam lock hole on front cross bar (3) and rotate clockwise to secure cam bolt (B) in place.
4. Attach bottom board (4) to left side panel (2) by inserting 2 wood dowels (A) and 2 cam bolts (B) into holes on bottom board (4), then insert 2 cam locks (C) into cam lock holes on bottom board (4) and rotate clockwise to secure 2 cam bolts (B) in place.
5. Attach right side panel (1) to front cross bar (3) and bottom board (4) by inserting 1 wood dowel (A) and 1 cam bolt (B) into holes on front cross bar (3) and inserting 2 wood dowels (A) and 2 cam bolts (B) into holes on bottom board (4).
6. Insert 2 cam locks (C) into cam lock holes on bottom board (4), then rotate clockwise to secure 2 cam bolts (B) in place.
7. Insert 1 cam lock (C) into cam lock hole on front cross bar (3) and rotate clockwise to secure cam bolt (B) in place.
8. Attach magnet (H) to front cross bar (3) by inserting 2 magnet screws through holes on magnet (H), then tighten to front cross bar (3).

## STEP 7

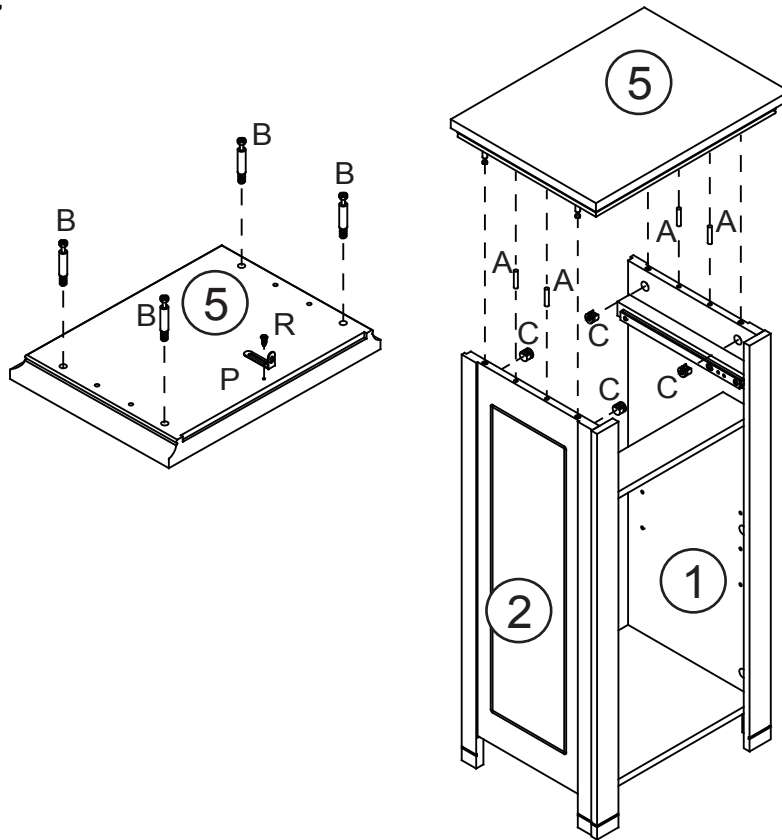

1. Insert 1 screw (R) through adjustable anchor bracket (P) into screw holes on top board (5).
2. Insert 4 wood dowels (A) into wood dowel holes on top of left side panel (2) and right side panel (1).
3. Screw 4 cam bolts (B) into cam bolt holes on top board (5).
4. Attach top board (5) to left side panel (2) and right side panel (1) by inserting 4 wood dowels (A) into wood dowel holes on top board (5) and inserting 4 cam bolts (B) into cam bolt holes on left side panel (2) and right side panel (1).
5. Insert 2 cam locks (C) into cam lock holes on left side panel (2) and rotate clockwise to secure 2 cam bolts (B) in place.
6. Insert 2 cam locks (C) into cam lock holes on right side panel (1) and rotate clockwise to secure 2 cam bolts (B) in place.

## STEP 8

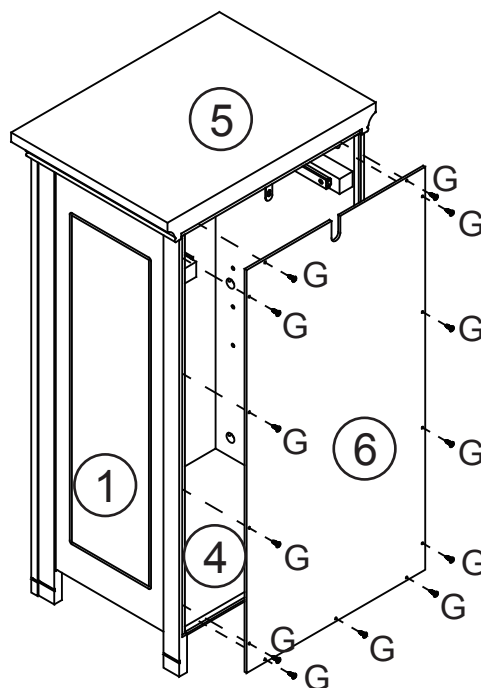

1. Attach back board (6) to pre-assembled cabinet by inserting 13 screws (G) through screw holes on back board (6), then tighten into cabinet.

## STEP 9

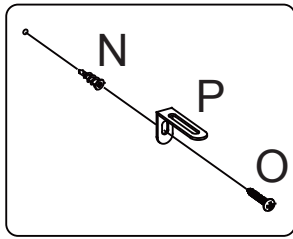

OPTION #1

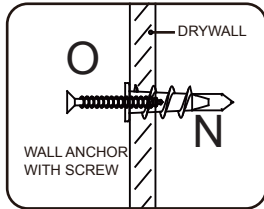

OPTION #2

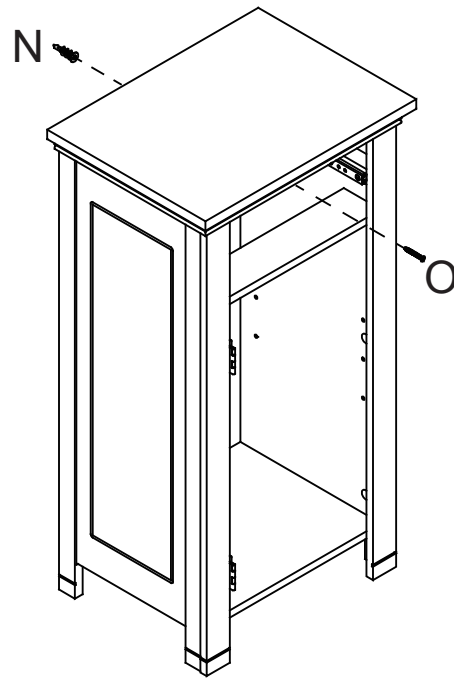
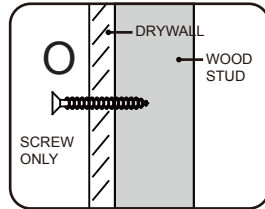

### Option #1: Securing to Drywall

1. Position cabinet against wall in desired location. Using a pencil, make small mark on wall through hole on adjustable anchor bracket (P). Move cabinet away from wall and screw 1 plastic anchor (N) into wall on pencil mark.
2. Place cabinet against wall, insert 1 screw (O) through screw hole on adjustable anchor bracket (P), then tighten to plastic anchor (N).

### Option #2: Securing to Drywall and Wood Stud

1. Position cabinet against wall in desired location. Insert 1 screw (O) through screw hole on adjustable anchor bracket (P), then tighten through drywall and into wood stud.

\*Tip: Adjustable anchor bracket (P) can be adjusted to correct distance from wall to cabinet as needed. Once adjusted, be sure to re-tighten bracket inside cabinet for stability.

## STEP 10

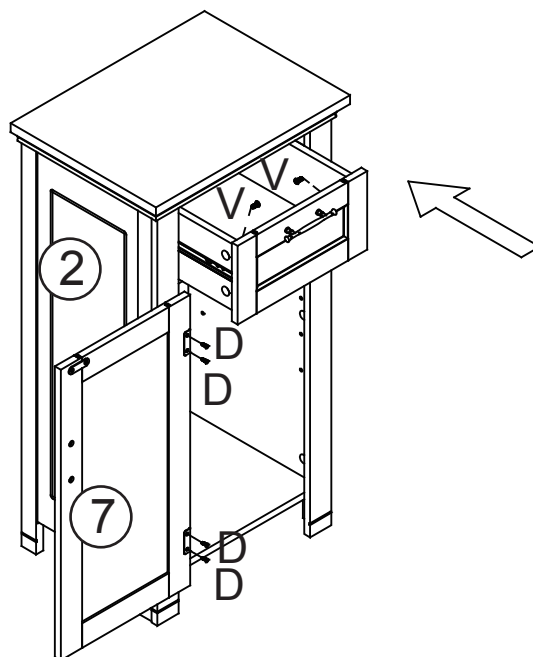

1. Slide drawer into cabinet by sliding drawer slides (W) into grooves on the drawer left side panel (9) and drawer right side panel (10). Pull drawer out and adjust drawer slides (W) to be fully extended against drawer front board (8). Insert 2 machine screws (V) through holes on drawer left side panel (9) and drawer right side panel (10), then tighten to drawer slides (W).
2. Attach door (7) to left side panel (2) by inserting 4 screws (D) through screw holes on hinges (E), then tighten into door (7).

## STEP 11

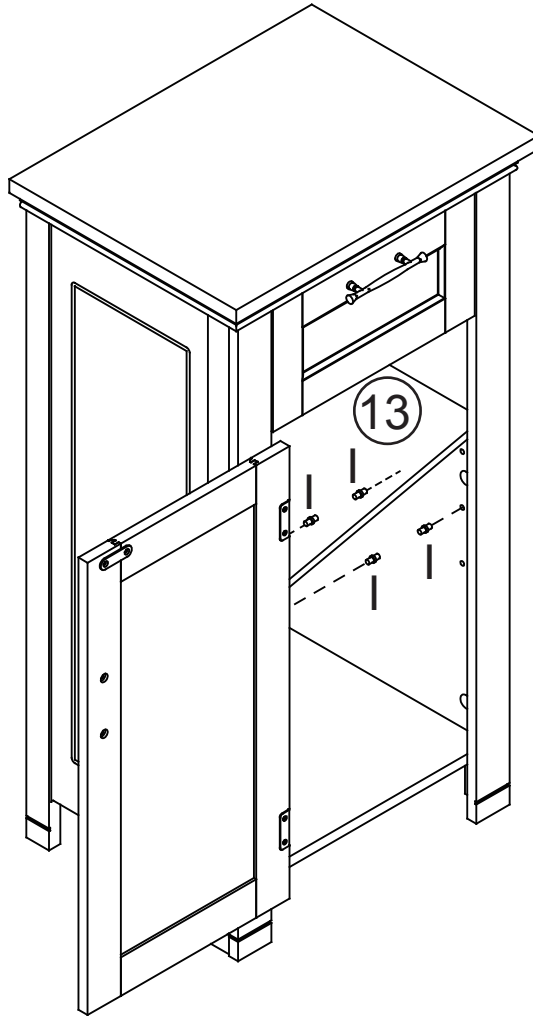

1. Insert 4 shelf holders (I) into holes on left side panel (2) and right side panel (1). Make sure 4 shelf holders (I) are at same height.
2. Place shelf (13) onto 4 shelf holders (I).

ATTENTION ADULTS: Cabinet should be checked periodically for damage or loose screws/parts. Take appropriate action necessary to correct hazards such as tightening of screws and taking any damaged parts away from children.

**WARNING**  Please make sure your item is secured to the wall, per assembly instructions.

**CARE INSTRUCTIONS:**

Wipe clean with a water dampened cloth. Wipe dry with clean cloth.

**IMPORTANT:**

**Keep assembly instructions for future reference.**

# LISTA DE PIEZAS

<b>N.º</b>	<b>DESCRIPCIÓN</b>	<b>CANT.</b>
1	Panel derecho	1
2	Panel izquierdo	1
3	Barra transversal delantera	1
4	Tablero base	1
5	Tablero superior	1
6	Tablero trasero	1
7	Puerta	1
8	Tablero delantero del cajón	1
9	Panel izquierdo del cajón	1
10	Panel derecho del cajón	1
11	Tablero trasero del cajón	1
12	Tablero base del cajón	1
13	Repisa	1
14	Tablero de soporte izquierdo	1
15	Tablero de soporte derecho	1
16	Barra transversal	2
A	Pasador de madera	18
B	Perno de anclaje	20
C	Cierre de anclaje	20
D	Tornillo (3x10mm)	16
E	Bisagra	2
F	Placa de imán	1
G	Tornillo (2,5x12mm)	13
H	Imán con 2 tornillos	1
I	Soporte de la repisa	4
J	Tornillo para metales (4x12mm)	4
K	Manija	2
L	Tornillo (4x35mm)	4
N	Anclaje plástico	1
O	Tornillo (4x30mm)	1
P	Soporte de anclaje regulable	1
R	Tornillo (4x14mm)	1
V	Tornillo para metales (4x10mm)	2
W	Guía para cajón	2
X	Tornillo (4x30mm)	4

**HERRAMIENTAS NECESARIAS PARA EL ENSAMBLAJE: DESTORNILLADOR PLANO Y PHILLIPS (NO ESTÁN INCLUIDOS). NO SE RECOMIENDA EL USO DE UN DESTORNILLADOR ELÉCTRICO PARA EL ENSAMBLAJE. NO UTILICE EL ARTÍCULO SI TIENE PIEZAS DAÑADAS O PIEZAS QUE FALTAN.**

## PASO 1

1. Fije el panel izquierdo del cajón (9) al tablero trasero del cajón (11) insertando 2 tornillos (L) a través de los agujeros correspondientes del panel izquierdo del cajón (9) y, luego, ajústelos al tablero trasero del cajón (11).
  2. Fije el panel derecho del cajón (10) al tablero trasero del cajón (11) insertando 2 tornillos (L) a través de los agujeros correspondientes del panel derecho del cajón (10) y, luego, ajústelos al tablero trasero del cajón (11).
  3. Deslice el tablero base del cajón (12) por las ranuras del panel izquierdo (9), el panel derecho (10) y el tablero trasero (11) del cajón.
- 

## PASO 2

1. Atornille 4 pernos de anclaje (B) en los agujeros correspondientes del tablero delantero del cajón (8).
  2. Fije el tablero delantero del cajón (8) al panel izquierdo (9), el panel derecho (10) y el tablero base (12) del cajón insertando los pernos de anclaje (B) en los agujeros correspondientes del panel izquierdo (9) y el panel derecho (10) del cajón, e insertando el borde del tablero base del cajón (12) en la ranura del tablero delantero del cajón (8).
  3. Inserte 4 cierres de anclaje (C) en los agujeros correspondientes del panel izquierdo (9) y el panel derecho (10) del cajón y, luego, gírelos en el sentido de las agujas del reloj para ajustar 2 pernos de anclaje (B).
  4. Fije 1 manija (K) al tablero delantero del cajón (8) insertando 2 tornillos de punta plana (J) a través de los agujeros correspondientes del tablero delantero del cajón (8) y, luego, ajústelos a la manija (K).
- 

## PASO 3

1. Inserte 2 pasadores de madera (A) en los agujeros correspondientes del tablero de soporte izquierdo (14).
  2. Atornille 3 pernos de anclaje (B) en los agujeros correspondientes del tablero de soporte izquierdo (14).
  3. Inserte 2 pasadores de madera (A) en los agujeros correspondientes del tablero de soporte derecho (15).
  4. Atornille 3 pernos de anclaje (B) en los agujeros correspondientes del tablero de soporte derecho (15).
  5. Fije 2 bisagras (E) al tablero de soporte izquierdo (14) insertando 4 tornillos (D) a través de los agujeros de las bisagras (E) y, luego, ajústelos al panel de soporte izquierdo (14).
- 

## PASO 4

1. Fije el panel de soporte izquierdo (14) al panel izquierdo (2) insertando los pernos de anclaje en los agujeros correspondientes y los pasadores de madera en los agujeros correspondientes del panel izquierdo (2).
  2. Inserte 3 cierres de anclaje (C) en los agujeros correspondientes del panel izquierdo (2) y, luego, gírelos en el sentido de las agujas del reloj para ajustar los pernos de anclaje.
  3. Repita los pasos anteriores para ensamblar el panel derecho (1) y el panel de soporte derecho (15).
-

## PASO 5

1. Inserte 4 pasadores de madera (A) en los agujeros correspondientes de los paneles laterales (1 y 2). Fije la barra transversal (16) insertando los pasadores de madera y 4 tornillos (X) a través de los agujeros correspondientes de la barra transversal (16) y, luego, ajústelos a los paneles laterales (1 y 2).
  2. Fije 2 guías para cajones (W) a las barras transversales (16) insertando 6 tornillos (D) a través de los agujeros correspondientes y, luego, ajústelos a las barras transversales (16).
  3. Fije la placa magnética (F) a la puerta (7) insertando 2 tornillos (D) a través de los agujeros de la placa magnética (F) y, luego, ajústelos a la puerta (7).
  4. Fije la manija (K) a la puerta (7) insertando 2 tornillos para metales (J) a través de los agujeros correspondientes de la puerta (7) y, luego, ajústelos a la manija (K).
- 

## PASO 6

1. Atornille 6 pernos de anclaje (B) en los agujeros correspondientes del panel izquierdo (2) y el panel derecho (1).
  2. Inserte 6 pasadores de madera (A) en los agujeros correspondientes del tablero lateral izquierdo (2) y el tablero lateral derecho (1).
  3. Fije la barra transversal delantera (3) al panel izquierdo (2) insertando el pasador de madera (A) y el perno de anclaje (B) en los agujeros de la barra transversal delantera (3), luego, inserte 1 cierre de anclaje (C) en el agujero correspondiente de la barra transversal delantera (3) y gírelo en el sentido de las agujas del reloj para ajustar el perno de anclaje (B).
  4. Fije el tablero base (4) al panel izquierdo (2) insertando 2 pasadores de madera (A) y 2 pernos de anclaje (B) en los agujeros del tablero base (4), luego, inserte 2 cierres de anclaje (C) en los agujeros correspondientes del tablero base (4) y gírelos en el sentido de las agujas del reloj para ajustar 2 pernos de anclaje (B).
  5. Fije el panel derecho (1) a la barra transversal delantera (3) y al tablero base (4) insertando 1 pasador de madera (A) y 1 perno de anclaje (B) en los agujeros de la barra transversal delantera (3), e insertando 2 pasadores de madera (A) y 2 pernos de anclaje (B) en los agujeros del tablero base (4).
  6. Inserte 2 cierres de anclaje (C) en los agujeros correspondientes del tablero base (4) y, luego, gírelos en el sentido de las agujas del reloj para ajustar los 2 pernos de anclaje (B).
  7. Inserte 1 cierre de anclaje (C) en el agujero correspondiente de la barra transversal delantera y, luego, gírelo en el sentido de las agujas del reloj para ajustar el perno de anclaje (B).
  8. Fije el imán (H) a la barra transversal delantera (3) insertando 2 tornillos para imanes a través de los agujeros del imán (H) y, luego, ajústelos a la barra transversal delantera (3).
- 

## PASO 7

1. Inserte 1 tornillo (R) a través del soporte de anclaje regulable (P) en el agujero correspondiente del tablero superior (5).
  2. Inserte 4 pasadores de madera (A) en los agujeros correspondientes del panel superior izquierdo (2) y el panel superior derecho (1).
  3. Atornille 4 pernos de anclaje (B) en los agujeros correspondientes del tablero superior (5).
  4. Fije el tablero superior (5) al panel izquierdo (2) y al panel derecho (1) insertando 4 pasadores de madera (A) en los agujeros correspondientes del tablero superior (5) e insertando 4 pernos de anclaje (B) en los agujeros correspondientes del panel izquierdo (2) y el panel derecho (1).
  5. Inserte 2 cierres de anclaje (C) en los agujeros correspondientes del panel izquierdo (2) y gírelos en el sentido de las agujas del reloj para ajustar los 2 pernos de anclaje (B).
  6. Inserte 2 cierres de anclaje (C) en los agujeros correspondientes del panel derecho (1) y gírelos en el sentido de las agujas del reloj para asegurar los 2 pernos de anclaje (B).
- 

## PASO 8

1. Fije el tablero trasero (6) al gabinete preensamblado insertando 13 tornillos (G) a través de los agujeros correspondientes del tablero trasero (6) y, luego, ajústelos al gabinete.
-

## PASO 9

### Opción n.º 1: fijar a una pared de yeso

1. Ubique el gabinete contra una pared en el lugar deseado. Con un lápiz, realice una marca pequeña en la pared a través del agujero del soporte de anclaje regulable (P). Aleje el gabinete de la pared y atornille 1 anclaje plástico (N) en la pared sobre la marca que realizó con el lápiz.
2. Coloque el gabinete contra la pared, inserte 1 tornillo (O) a través del agujero correspondiente del soporte de anclaje regulable (P) y, luego, ajústelo al anclaje plástico (N).

### Opción n.º 2: fijar a una pared de yeso y a un montante de madera

1. Ubique el gabinete contra una pared en el lugar deseado. Inserte 1 tornillo (O) a través del agujero correspondiente del soporte de anclaje regulable (P) y, luego, ajústelo a través de la pared de yeso al montante de madera.

\*Sugerencia: El soporte de anclaje regulable (P) puede regularse para modificar la distancia entre la pared y el gabinete según sea necesario. Una vez que esté en su lugar, asegúrese de volver a ajustar el soporte dentro del gabinete para que todo se mantenga estable.

---

## PASO 10

1. Deslice el cajón dentro del gabinete deslizando las guías del cajón (W) por las ranuras del panel izquierdo del cajón (9) y el panel derecho del cajón (10). Retire el cajón y regule sus guías (W) para que se encuentren extendidas por completo frente al tablero delantero del cajón (8). Inserte 2 tornillos para metales (V) a través de los agujeros del panel izquierdo (9) y el panel derecho (10) del cajón y, luego, ajústelos a las guías del cajón (W).
2. Fije la puerta (7) al panel izquierdo (2) insertando 4 tornillos (D) a través de los agujeros correspondientes de las bisagras (E) y, luego, ajústelos a la puerta (7).

---

## PASO 11

1. Inserte 4 soportes de la repisa (I) en los agujeros del panel izquierdo (2) y el panel derecho (1). Asegúrese de que los 4 soportes de la repisa (I) estén a la misma altura.
2. Coloque la repisa (13) sobre los 4 soportes de la repisa (I).

Atención adultos: Deben revisar el gabinete periódicamente para ver si hay tornillos/piezas dañadas o sueltas. Tomen una acción adecuada y necesaria para corregir los peligros, tal como apretar los tornillos y alejar cualquier pieza dañada de los niños.

**ADVERTENCIA**  **Asegúrese de que su artículo esté fijo a la pared, según las instrucciones de ensamblaje.**

**INSTRUCCIONES DE CUIDADO:**

Limpiar con un paño humedecido en agua. Secar con un paño limpio.

**IMPORTANTE:**

**Guarde las instrucciones de ensamblaje para futuras referencias.**

# LISTE DES PIÈCES

<b>N°</b>	<b>DESCRIPTION</b>	<b>QTÉ</b>
1	Panneau latéral droit	1
2	Panneau latéral gauche	1
3	Barre transversale avant	1
4	Plaque inférieure	1
5	Plaque supérieure	1
6	Plaque arrière	1
7	Porte	1
8	Plaque avant du tiroir	1
9	Panneau latéral gauche de tiroir	1
10	Panneau latéral droit de tiroir	1
11	Plaque arrière du tiroir	1
12	Plaque inférieure du tiroir	1
13	Étagère	1
14	Plaque de support gauche	1
15	Plaque de support droite	1
16	Barre transversale	2
A	Goujon en bois	18
B	Boulon à came	20
C	Verrouillage à came	20
D	Vis (3x10mm)	16
E	Charnière	2
F	Plaque magnétique	1
G	Vis (2,5x12mm)	13
H	Aimant avec 2 vis	1
I	Support d'étagère	4
J	Vis mécanique (4x12mm)	4
K	Poignée	2
L	Vis (4x35mm)	4
N	Ancrage en plastique	1
O	Vis (4x30mm)	1
P	Support d'ancrage réglable	1
R	Vis (4x14mm)	1
V	Vis mécanique (4x10mm)	2
W	Glissière de tiroir	2
X	Vis (4x30mm)	4

**OUTILS NÉCESSAIRES POUR L'ASSEMBLAGE : TOURNEVIS À TÊTE PLATE ET À POINTE CRUCIFORME (NON FOURNIS). NOUS DÉCONSEILLONS D'UTILISER UN TOURNEVIS ÉLECTRIQUE POUR L'ASSEMBLAGE. N'UTILISEZ PAS CET ARTICLE SI UNE PIÈCE EST MANQUANTE OU ENDOMMAGÉE.**

## ÉTAPE 1

1. Fixez un panneau latéral gauche de tiroir (9) à une plaque arrière de tiroir (11) en insérant 2 vis (L) dans les trous de vis du panneau latéral gauche de tiroir (9), puis en les serrant dans la plaque arrière de tiroir (11).
  2. Fixez un panneau latéral droit de tiroir (10) à la plaque arrière du tiroir (11) en insérant 2 vis (L) dans les trous de vis du panneau latéral droit de tiroir (10), puis en les serrant dans la plaque arrière du tiroir (11).
  3. Glissez la plaque inférieure du tiroir (12) dans les rainures du panneau latéral gauche du tiroir (9), du panneau latéral droit du tiroir (10) et de la plaque arrière du tiroir (11).
- 

## ÉTAPE 2

1. Vissez 4 boulons à came (B) dans les trous de la plaque avant du tiroir (8) prévus à cet effet.
  2. Fixez la plaque avant du tiroir (8) au panneau latéral gauche du tiroir (9), au panneau latéral droit du tiroir (10) et à la plaque inférieure du tiroir (12) en insérant les boulons à came (B) dans les trous du panneau latéral gauche du tiroir (9) et du panneau latéral droit du tiroir (10) prévus à cet effet, et en insérant le bord de la plaque inférieure du tiroir (12) dans la rainure de la plaque avant du tiroir (8).
  3. Insérez 4 verrouillages à came (C) dans les trous du panneau latéral gauche (9) et du panneau latéral droit (10) du tiroir, puis tournez dans le sens des aiguilles d'une montre pour fixer les 2 boulons à came (B) en place.
  4. Fixez 1 poignée (K) à la plaque avant du tiroir (8) en insérant 2 vis mécaniques (J) dans les trous de vis de la plaque avant du tiroir (8), puis en les serrant sur la poignée (K).
- 

## ÉTAPE 3

1. Insérez 2 goujons en bois (A) dans les trous de la plaque de support gauche (14) prévus à cet effet.
  2. Vissez 3 boulons à came (B) dans les trous de la plaque de support gauche (14) prévus à cet effet.
  3. Insérez 2 goujons en bois (A) dans les trous de la plaque de support droite (15) prévus à cet effet.
  4. Vissez 3 boulons à came (B) dans les trous de la plaque de support droite (15) prévus à cet effet.
  5. Fixez 2 charnières (E) à la plaque de support gauche (14) en insérant 4 vis (D) à travers les trous des charnières (E), puis en les serrant dans la plaque de support gauche (14).
- 

## ÉTAPE 4

1. Fixez la plaque de support gauche (14) au panneau latéral gauche (2) en insérant des boulons à came dans les trous de boulons à came et des goujons en bois dans les trous du panneau latéral gauche (2) prévus à cet effet.
  2. Insérez 3 verrouillages à came (C) dans les trous du panneau latéral gauche (2), puis tournez dans le sens des aiguilles d'une montre pour fixer les boulons à came en place.
  3. Répétez les étapes ci-dessus pour assembler le panneau latéral droit (1) et la plaque de support droite (15).
-

## ÉTAPE 5

1. Insérez 4 goujons en bois (A) dans les trous des panneaux latéraux (1, 2) prévus à cet effet. Fixez la barre transversale (16) en insérant des goujons en bois dans les trous et 4 vis (X) dans les trous de vis de la barre transversale (16), puis serrez-les sur les panneaux latéraux (1,2) prévus à cet effet.
  2. Fixez 2 glissières de tiroir (W) à les barres transversales (16) en insérant 6 vis (D) dans les trous de vis, puis en les serrant dans les barres transversales (16).
  3. Fixez la plaque magnétique (F) sur la porte (7) en insérant 2 vis (D) dans les trous de la plaque magnétique (F), puis en les serrant dans la porte (7).
  4. Fixez la poignée (K) à la porte (7) en vissant 2 vis mécaniques (J) à travers les trous de vis de la porte (7), puis en les serrant sur la poignée (K).
- 

## ÉTAPE 6

1. Vissez 6 boulons à came (B) dans les trous de l'anneau latéral gauche (2) et le panneau latéral droit (1) prévus à cet effet.
  2. Insérez 6 goujons en bois (A) dans les trous du panneau latéral gauche (2) et du panneau latéral droit (1) prévus à cet effet.
  3. Fixez la barre transversale avant (3) au panneau latéral gauche (2) en insérant un goujon en bois (A) et un boulon à came (B) dans les trous de la barre transversale avant (3), puis insérez 1 verrouillage à came (C) dans le trou de la barre transversale avant (3) et tournez dans le sens des aiguilles d'une montre pour fixer le boulon à came (B) en place.
  4. Fixez la plaque inférieure (4) au panneau latéral gauche (2) en insérant 2 goujons en bois (A) et 2 boulons à came (B) dans les trous de la plaque inférieure (4), puis insérez 2 verrouillages à came (C) dans les trous de la plaque inférieure (4) et tournez dans le sens des aiguilles d'une montre pour fixer les 2 boulons à came (B) en place.
  5. Fixez le panneau latéral droit (1) à la barre transversale avant (3) et à la plaque inférieure (4) en insérant 1 goujon en bois (A) et 1 boulon à came (B) dans les trous de la barre transversale avant (3) et en insérant 2 goujons en bois (A) et 2 boulons à came (B) dans les trous de la plaque inférieure (4).
  6. Insérez 2 verrouillages à came (C) dans les trous de la plaque inférieure (4), puis tournez dans le sens des aiguilles d'une montre pour fixer les 2 boulons à came (B) en place.
  7. Insérez 1 verrouillage à came (C) dans le trou de la barre transversale avant, puis tournez dans le sens des aiguilles d'une montre pour fixer le boulon à came (B) en place.
  8. Fixez l'aimant (H) à la barre transversale avant (3) en insérant 2 vis magnétiques à travers les trous de l'aimant (H), puis en les serrant dans la barre transversale avant (3).
- 

## ÉTAPE 7

1. Insérez 1 vis (R) à travers le support d'ancrage réglable (P) dans les trous de vis de la plaque supérieure (5).
  2. Insérez 4 goujons en bois (A) dans les trous du panneau latéral gauche (2) et du panneau latéral droit (1) prévus à cet effet.
  3. Vissez 4 boulons à came (B) dans les trous de la plaque supérieure (5) prévus à cet effet.
  4. Fixez la plaque supérieure (5) sur le panneau latéral gauche (2) et le panneau latéral droit (1) en insérant 4 goujons en bois (A) dans les trous de goujons à bois de la plaque supérieure (5) et en insérant 4 boulons à came (B) dans les trous du panneau latéral gauche (2) et du panneau latéral droit (1) prévus à cet effet.
  5. Insérez 2 verrouillages à came (C) dans les trous du panneau latéral gauche (2), puis tournez dans le sens des aiguilles d'une montre pour fixer les 2 boulons à came (B) en place.
  6. Insérez 2 verrouillages à came (C) dans les trous du panneau latéral droit (1), puis tournez dans le sens des aiguilles d'une montre pour fixer les 2 boulons à came (B) en place.
- 

## ÉTAPE 8

1. Fixez la plaque arrière (6) à l'armoire préalablement assemblée en insérant 13 vis (G) dans les trous de vis de la plaque arrière (6), puis en les vissant à l'armoire.
-

# ÉTAPE 9

## Option 1: Fixation sur des cloisons sèches

1. Placez l'armoire contre le mur à l'endroit désiré. À l'aide d'un crayon, faites une petite marque sur le mur à travers le trou du support d'ancrage réglable (P). Éloignez l'armoire du mur et vissez 1 ancrage en plastique (N) dans le mur sur la marque de crayon.
2. Placez l'étagère contre le mur, insérez 1 vis (O) dans le trou de vis du support d'ancrage réglable (P), puis vissez-la dans l'ancrage en plastique (N).

## Option 2: Fixation sur des cloisons sèches et des montants en bois

1. Placez l'armoire contre le mur à l'endroit désiré. Insérez 1 vis (O) dans le trou de vis du support d'ancrage réglable (P), puis vissez-la à travers la cloison sèche et dans le montant en bois.

\*Conseil : Les supports d'ancrage réglables (P) peuvent être ajustés pour corriger la distance entre le mur et l'armoire selon les besoins. Une fois réglé, veillez à resserrer le support dans l'armoire pour plus de stabilité.

---

# ÉTAPE 10

1. Introduisez le tiroir dans l'armoire en faisant glisser ses glissières (W) dans les rainures de son panneau latéral gauche (9) et de son panneau latéral droit (10). Retirez complètement le tiroir et réglez les glissières de tiroir (W) afin qu'elles soient entièrement sorties contre la plaque avant du tiroir (8). Insérez 2 vis mécaniques (V) dans les trous du panneau latéral gauche (9) et du panneau latéral droit du tiroir (10), puis vissez-les sur les glissières du tiroir (W).
2. Fixez la porte (7) au panneau latéral gauche (2) en insérant 4 vis (D) dans les trous de vis des charnières (E), puis en les serrant dans la porte (7).

---

# ÉTAPE 11

1. Insérez 4 porte-étagères (I) dans les trous du panneau latéral gauche (2) et du panneau latéral droit (1). Veillez à ce que les 4 porte-étagères (I) soient tous au même niveau.
2. Placez l'étagère (13) sur 4 porte-étagères (I).

NÉCESSITE L'ATTENTION DES ADULTES : Vérifiez régulièrement si l'armoire est endommagée, si des vis sont desserrées ou si des pièces sont détachées. Pour éliminer les dangers, prenez les mesures nécessaires, comme serrer les vis et éloigner les pièces endommagées des enfants.

**AVERTISSEMENT**  **Vérifiez que votre article est bien fixé sur le mur, conformément aux instructions d'assemblage.**

**INSTRUCTIONS D'ENTRETIEN :**

Nettoyez avec un chiffon humide. Séchez avec un chiffon propre.

## **IMPORTANT :**

**Conservez les instructions d'assemblage pour toute référence ultérieure**

# TEILELISTE

<b>Nr.</b>	<b>BESCHREIBUNG</b>	<b>ANZ.</b>
1	Rechtes Seitenteil	1
2	Linkes Seitenteil	1
3	Vordere Querleiste	1
4	Unterstes Brett	1
5	Oberstes Brett	1
6	Rückwand	1
7	Tür	1
8	Schublade, vorderes Brett	1
9	Schublade, linkes Seitenteil	1
10	Schublade, rechtes Seitenteil	1
11	Schublade, hinteres Brett	1
12	Schublade, unterstes Brett	1
13	Regal	1
14	Linkes Stützbrett	1
15	Rechtes Stützbrett	1
16	Querleiste	2
A	Holzdübel	18
B	Korpusverbinder-Bolzen	20
C	Korpusverbinder-Exzentergehäuse	20
D	Schraube (3x10mm)	16
E	Scharnier	2
F	Magnetplatte	1
G	Schraube (2,5x12mm)	13
H	Magnet mit 2 Schrauben	1
I	Regelbodenhalterung	4
J	Maschinenschraube (4x12mm)	4
K	Griff	2
L	Schraube (4x35mm)	4
N	Kunststoffdübel	1
O	Schraube (4x30mm)	1
P	Einstellbarer Ankerbügel	1
R	Schraube (4x14mm)	1
V	Maschinenschraube (4x10mm)	2
W	Schubladenführung	2
X	Schraube (4x30mm)	4

**FÜR DIE MONTAGE BENÖTIGTE WERKZEUGE: FLACH- UND KREUZSCHLITZSCHRAUBENDREHER (NICHT ENTHALTEN). DIE VERWENDUNG EINES ELEKTRISCHEN SCHRAUBENDREHERS WIRD FÜR DIE MONTAGE NICHT EMPFOHLEN. VERWENDEN SIE DEN ARTIKEL NICHT, WENN TEILE FEHLEN ODER BESCHÄDIGT SIND.**

## SCHRITT 1

1. Befestigen Sie das linke Schubladen-Seitenteil (9) am hinteren Schubladenbrett (11), indem Sie 2 Schrauben (L) durch die Schraubenlöcher des linken Schubladen-Seitenteils (9) stecken und dann am hinteren Schubladenbrett (11) festziehen.
  2. Befestigen Sie das rechte Schubladen-Seitenteil (10) am hinteren Schubladenbrett (11), indem Sie 2 Schrauben (L) durch die Schraubenlöcher des rechten Schubladen-Seitenteils (10) stecken und dann am hinteren Schubladenbrett (11) festziehen.
  3. Schieben Sie das unterste Schubladenbrett (12) in die Nuten des linken Schubladen-Seitenteils (9) und des rechten Schubladen-Seitenteils (10) und des hinteren Schubladenbretts (11).
- 

## SCHRITT 2

1. Schrauben Sie 4 Korpusverbinder-Bolzen (B) in die Korpusverbinder-Bolzenbohrungen des vorderen Schubladenbretts (8).
  2. Befestigen Sie das vordere Schubladenbrett (8) am linken Schubladen-Seitenteil (9), am rechten Schubladen-Seitenteil (10) und am untersten Schubladenbrett (12), indem Sie die Korpusverbinder-Bolzen (B) in die Korpusverbinder-Bolzenbohrungen des linken Schubladen-Seitenteils (9) und des rechten Schubladen-Seitenteils (10) einsetzen und die Kante des untersten Schubladenbretts (12) in die Nut des vorderen Schubladenbretts (8) einführen.
  3. Setzen Sie 4 Korpusverbinder-Exzentergehäuse (C) in die Korpusverbinder-Exzentergehäusebohrungen des linken Schubladen-Seitenteils (9) und des rechten Schubladen-Seitenteils (10) ein und drehen Sie sie dann im Uhrzeigersinn, um die 2 Korpusverbinder-Bolzen (B) zu fixieren.
  4. Befestigen Sie 1 Griff (K) am vorderen Schubladenbrett (8), indem Sie 2 Maschinenschrauben (J) durch die Schraubenlöcher des vorderen Schubladenbretts (8) stecken und am Griff (K) festziehen.
- 

## SCHRITT 3

1. Setzen Sie 2 Holzdübel (A) in die Holzdübelbohrungen des linken Stützbretts (14) ein.
  2. Schrauben Sie 3 Korpusverbinder-Bolzen (B) in die Korpusverbinder-Bolzenbohrungen des linken Stützbretts (14).
  3. Setzen Sie 2 Holzdübel (A) in die Holzdübelbohrungen des rechten Stützbretts (15) ein.
  4. Schrauben Sie 3 Korpusverbinder-Bolzen (B) in die Korpusverbinder-Bolzenbohrungen des rechten Stützbretts (15).
  5. Bringen Sie 2 Scharniere (E) am linken Stützbrett (14) an, indem Sie 4 Schrauben (D) durch die Löcher der Scharniere (E) stecken und am linken Stützbrett (14) festziehen.
- 

## SCHRITT 4

1. Befestigen Sie das linke Stützbrett (14) am linken Seitenteil (2), indem Sie die Korpusverbinder-Bolzen in die Korpusverbinder-Bolzenbohrungen und die Holzdübel in die Holzdübelbohrungen des linken Seitenteils (2) stecken.
2. Setzen Sie 3 Korpusverbinder-Exzentergehäuse (C) in die Korpusverbinder-Exzentergehäusebohrungen des linken Seitenteils (2) ein und drehen Sie sie dann im Uhrzeigersinn, um die Korpusverbinder-Bolzen zu fixieren.

3. Wiederholen Sie die obigen Schritte, um das rechte Seitenteil (1) und das rechte Stützbrett (15) anzubringen.
- 

## SCHRITT 5

1. Setzen Sie 4 Holzdübel (A) in die Holzdübelbohrungen der Seitenteile (1, 2) ein. Befestigen Sie die Querleiste (16), indem Sie die Holzdübel in die Holzdübelbohrungen einsetzen und 4 Schrauben (X) durch die Schraubenlöcher der Querleiste (16) stecken und an den Seitenteilen (1, 2) festziehen.
  2. Befestigen Sie 2 Schubladenführungen (W) an der Querleisten (16), indem Sie 6 Schrauben (D) durch die Schraubenlöcher stecken und an der Querleisten (16) festziehen.
  3. Bringen Sie die Magnetplatte (F) an der Tür (7) an, indem Sie 2 Schrauben (D) durch die Löcher der Magnetplatte (F) stecken und an der Tür (7) festziehen.
  4. Befestigen Sie einen Griff (K) an der Tür (7), indem Sie 2 Maschinenschrauben (J) durch die Schraubenlöcher der Tür (7) schrauben und am Griff (K) festziehen.
- 

## SCHRITT 6

1. Schrauben Sie 6 Korpusverbinder-Bolzen (B) in die Korpusverbinder-Bolzenbohrungen des linken Seitenteils (2) und des rechten Seitenteils (1).
  2. Setzen Sie 6 Holzdübel (A) in die Holzdübelbohrungen des linken Seitenteils (2) und des rechten Seitenteils (1) ein.
  3. Befestigen Sie die vordere Querleiste (3) am linken Seitenteil (2), indem Sie den Holzdübel (A) und den Korpusverbinder-Bolzen (B) in die Löcher der vorderen Querleiste (3) einsetzen und danach 1 Korpusverbinder-Exzentergehäuse (C) in die Korpusverbinder-Exzentergehäusebohrung der vorderen Querleiste (3) einsetzen und im Uhrzeigersinn drehen, um den Korpusverbinder-Bolzen (B) zu fixieren.
  4. Befestigen Sie das unterste Brett (4) am linken Seitenteil (2), indem Sie 2 Holzdübel (A) und 2 Korpusverbinder-Bolzen (B) in die Bohrungen des untersten Bretts (4) stecken und anschließend 2 Korpusverbinder-Exzentergehäuse (C) in die Korpusverbinder-Exzentergehäusebohrungen des untersten Bretts (4) einsetzen und im Uhrzeigersinn drehen, um die 2 Korpusverbinder-Bolzen (B) zu fixieren.
  5. Befestigen Sie das rechte Seitenteil (1) an der vorderen Querleiste (3) und dem untersten Brett (4), indem Sie 1 Holzdübel (A) und 1 Korpusverbinder-Bolzen (B) in die Bohrungen der vorderen Querleiste (3) und 2 Holzdübel (A) und 2 Korpusverbinder-Bolzen (B) in die Bohrungen des untersten Bretts (4) einsetzen.
  6. Setzen Sie 2 Korpusverbinder-Exzentergehäuse (C) in die Korpusverbinder-Exzentergehäusebohrungen des untersten Bretts (4) ein und drehen Sie sie dann im Uhrzeigersinn, um die 2 Korpusverbinder-Bolzen (B) zu fixieren.
  7. Setzen Sie 1 Korpusverbinder-Exzentergehäuse (C) in die Korpusverbinder-Exzentergehäusebohrung der vordere Querleiste (3) ein und drehen Sie es im Uhrzeigersinn, um den Korpusverbinder-Bolzen (B) zu fixieren.
  8. Befestigen Sie den Magneten (H) an der vorderen Querleiste (3), indem Sie die 2 Magnetschrauben durch die Öffnungen des Magneten (H) stecken und an der vorderen Querleiste (3) festschrauben.
- 

## SCHRITT 7

1. Stecken Sie 1 Schraube (R) durch den einstellbaren Ankerbügel (P) in das Schraubenloch des obersten Bretts (5).
2. Setzen Sie 4 Holzdübel (A) in die Holzdübelbohrungen oben am linken Seitenteil (2) und am rechten Seitenteil (1) ein.
3. Schrauben Sie 4 Korpusverbinder-Bolzen (B) in die Korpusverbinder-Bolzenbohrungen des obersten Bretts (5).
4. Bringen Sie das oberste Brett (5) am linken Seitenteil (2) und am rechten Seitenteil (1) an, indem Sie 4 Holzdübel (A) in die Holzdübelbohrungen des obersten Bretts (5) einsetzen und 4 Korpusverbinder-Bolzen (B) in die Korpusverbinder-Bolzenbohrungen des linken Seitenteils (2) und des rechten Seitenteils (1) stecken.

5. Setzen Sie 2 Korpusverbinder-Exzentergehäuse (C) in die Korpusverbinder-Exzentergehäusebohrungen des linken Seitenteils (2) ein und drehen Sie sie im Uhrzeigersinn, um die 2 Korpusverbinder-Bolzen (B) zu fixieren.
  6. Setzen Sie 2 Korpusverbinder-Exzentergehäuse (C) in die Korpusverbinder-Exzentergehäusebohrungen des rechten Seitenteils (1) ein und drehen Sie sie im Uhrzeigersinn, um die 2 Korpusverbinder-Bolzen (B) zu fixieren.
- 

## SCHRITT 8

1. Befestigen Sie die Rückwand (6) an dem fertig zusammengebauten Schrank, indem Sie 13 Schrauben (G) durch die Schraubenlöcher der Rückwand (6) stecken und am Schrank festziehen.
- 

## SCHRITT 9

### **Option 1: Befestigung an Trockenbauwand**

1. Stellen Sie den Schrank an der Wand an der gewünschten Stelle auf. Machen Sie mit einem Bleistift durch das Loch des einstellbaren Ankerbügels (P) eine kleine Markierung an der Wand. Entfernen Sie den Schrank von der Wand und schrauben Sie 1 Kunststoffdübel (N) an der Bleistiftmarkierung in die Wand.
2. Stellen Sie den Schrank an die Wand, stecken Sie 1 Schraube (O) durch das Schraubenloch des einstellbaren Ankerbügels (P) und ziehen Sie sie im Kunststoffdübel (N) fest.

### **Option 2: Befestigung an Trockenbauwand und Holzständer**

1. Stellen Sie den Schrank an der Wand an der gewünschten Stelle auf. Stecken Sie 1 Schraube (O) durch das Schraubenloch des einstellbaren Ankerbügels (P) und ziehen Sie sie dann durch die Trockenbauwand hindurch im Holzständer fest.

\*Tipp: Der einstellbare Ankerbügel (P) kann je nach Bedarf auf den richtigen Abstand zwischen Wand und Schrank eingestellt werden. Nach der Justierung muss die Halterung im Schrank zur Gewährleistung der Stabilität noch einmal festgezogen werden.

---

## SCHRITT 10

1. Schieben Sie die Schublade in den Schrank, indem Sie die Schubladenführungen (W) in die Nuten des linken Schubladen-Seitenteils (9) und des rechten Schubladen-Seitenteils (10) schieben. Ziehen Sie die Schublade heraus und stellen Sie die Schubladenführungen (W) so ein, dass sie vollständig zum vorderen Schubladenbrett (8) hin ausgefahren sind. Stecken Sie 2 Maschinenschrauben (V) durch die Bohrungen des linken Schubladen-Seitenteils (9) und des rechten Schubladen-Seitenteils (10) und ziehen Sie sie an den Schubladenführungen (W) fest.
  2. Befestigen Sie die Tür (7) am linken Seitenteil (2), indem Sie 4 Schrauben (D) durch die Schraubenlöcher der Scharniere (E) stecken und an der Tür (7) festziehen.
- 

## SCHRITT 11

1. Setzen Sie 4 Regalbodenhalterungen (I) in die Löcher des linken Seitenteils (2) und des rechten Seitenteils (1) ein. Stellen Sie sicher, dass die 4 Regalbodenhalterungen (I) sich auf gleicher Höhe befinden.
2. Platzieren Sie den Regalboden (13) auf den 4 Regalbodenhalterungen (I).

VORSICHTSHINWEIS FÜR ERWACHSENE: Der Schrank sollte regelmäßig auf Schäden oder lose Schrauben/Teile überprüft werden. Ergreifen Sie erforderliche Maßnahmen, um Gefahren zu beheben, wie das Anziehen von Schrauben und das Fernhalten beschädigter Teile von Kindern.

**WARNUNG**  **Bitte stellen Sie sicher, dass Ihr Artikel gemäß der Montageanleitung an der Wand befestigt ist.**

**PFLEGEHINWEISE:**

Mit einem mit Wasser angefeuchteten Tuch abwischen. Mit einem sauberen Tuch trockenwischen.

**WICHTIG:**

**Bewahren Sie die Montageanleitung zum späteren Nachschlagen auf.**