

**To receive free replacement**, Control No. and Proof-of-Purchase from an authorized dealer/retailer MUST be provided with request within 60 days from date of purchase. **Pour obtenir un remplacement gratuit**, le numéro de contrôle et la preuve d'achat auprès d'un concessionnaire/magasin autorisé DOIVENT être fournis avec une demande soumise dans les 60 jours suivant la date d'achat. **Para recibir un reemplazo gratis**, # de Control y prueba de compra de un comerciante/vendedor autorizado, DEBE ser recibido dentro de 60 días desde la fecha de compra.

**Printer Stand  
Stand pour imprimante  
Soporte para la impresora**

**IMPORTANT!-IMPORTANT!-IMPORTANTE!**

Please provide Control No. to ensure replacement parts properly fit unit on hand. Fournir N° de contrôle pour assurer que les pièces de rechange s'adaptent correctement à l'unité en question.

Favor de proporcionar el numero de control para garantizar que las piezas de reemplazo ajuste correctame su producto

**Control No.  
N° de contrôle  
# de control**

Missing parts request:

To obtain replacement part(s), fill in quantity in the "missing" box under the "Parts List" section. Complete contact and shipping information in address box accurately and clearly. Please allow 7-14 days for delivery.

Demande de pièces manquantes:

Pour obtenir une (des) pièce(s) de remplacement, remplissez la case « manquant » sous la section « Liste des pièces ». Fournissez vos coordonnées et informations d'expédition dans la case Adresse de manière claire et précise. La livraison aura lieu dans un délai de 7 à 14 jours.

Petición de partes perdidas:

Para obtener parte(s) de reemplazo, llené en número la cantidad en el cuadro de "missing" debajo de "Lista de partes" sección. Llené su información de contacto y envío en el cuadro de dirección clara y correcta. Por favor permita 7-14 días para envío.

\_\_\_\_\_  
Name - Nom - Nombre

\_\_\_\_\_  
Address - Adresse - Dirección

\_\_\_\_\_  
City/State/Zip - Ville/Province/Code postal - Ciudad/Estado/Zona Postal

\_\_\_\_\_  
Phone - Téléphone - Teléfono

\_\_\_\_\_  
Email

Reason of replacement part(s) - Raison de(s) pièce(s) de remplacement -

Razón del reemplazo la parte(s):

Provide Details/Fournis détails/Proporcionar detalles: \_\_\_\_\_

Missing/Manquant/Ausente \_\_\_\_\_

Damaged/Endommagé/Dañado \_\_\_\_\_

Not Fit/Ne rentre pas/No ajusta \_\_\_\_\_

Other/Autre/Otro: \_\_\_\_\_

**Parts List - Liste des pièces - Lista de partes**

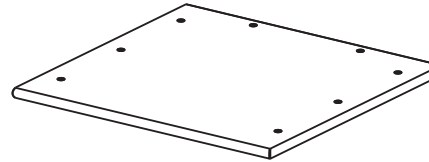

|   |   |                                |  |
|---|---|--------------------------------|--|
| <b>A</b> Top Panel<br>Panneau supérieur<br>Tapa |   |                                |  |
| Quantity<br>Quantité<br>Cantidad                | 1 | Missing<br>Manquant<br>Ausente |  |

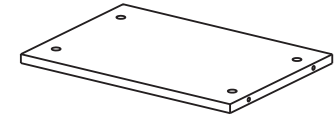

|  |   |                                |  |
|--|---|--------------------------------|--|
| <b>D</b> Support Panel<br>Panneau de support<br>Panel de soporte |   |                                |  |
| Quantity<br>Quantité<br>Cantidad                                 | 1 | Missing<br>Manquant<br>Ausente |  |

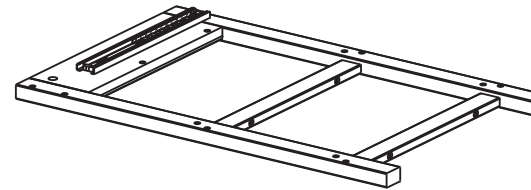

|  |   |                                |  |
|--|---|--------------------------------|--|
| <b>B</b> Right Panel<br>Panneau droit<br>Panel Derecho |   |                                |  |
| Quantity<br>Quantité<br>Cantidad                       | 1 | Missing<br>Manquant<br>Ausente |  |

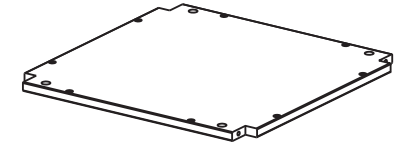

|                                      |   |                                |  |
|--------------------------------------|---|--------------------------------|--|
| <b>E</b> Shelf<br>Étagère<br>Estante |   |                                |  |
| Quantity<br>Quantité<br>Cantidad     | 2 | Missing<br>Manquant<br>Ausente |  |



|   |   |                                |  |
|---|---|--------------------------------|--|
| <b>F</b> Cross Bar<br>Traverse<br>Travesaño |   |                                |  |
| Quantity<br>Quantité<br>Cantidad            | 4 | Missing<br>Manquant<br>Ausente |  |

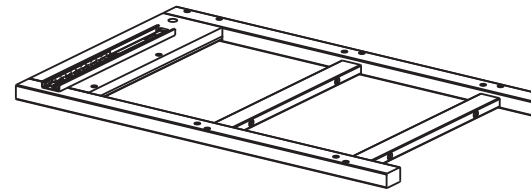

|  |   |                                |  |
|--|---|--------------------------------|--|
| <b>C</b> Left Panel<br>Panneau gauche<br>Panel Izquierdo |   |                                |  |
| Quantity<br>Quantité<br>Cantidad                         | 1 | Missing<br>Manquant<br>Ausente |  |

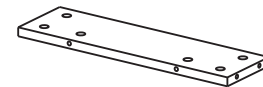

|   |   |                                |  |
|---|---|--------------------------------|--|
| <b>G</b> Back Panel<br>Panneau arrière<br>Panel trasero |   |                                |  |
| Quantity<br>Quantité<br>Cantidad                        | 1 | Missing<br>Manquant<br>Ausente |  |

**To receive free replacement**, Control No. and Proof-of-Purchase from an authorized dealer/retailer MUST be provided with request within 60 days from date of purchase. **Pour obtenir un remplacement gratuit**, le numéro de contrôle et la preuve d'achat auprès d'un concessionnaire/magasin autorisé DOIVENT être fournis avec une demande soumise dans les 60 jours suivant la date d'achat. **Para recibir un reemplazo gratis**, # de Control y prueba de compra de un comerciante/vendedor autorizado, DEBE ser recibido dentro de 60 días desde la fecha de compra.

**Printer Stand  
Stand pour imprimante  
Soporte para la impresora**

**IMPORTANT!-IMPORTANT!-IMPORTANTE!**

Please provide Control No. to ensure replacement parts properly fit unit on hand.

Fournir N° de contrôle pour assurer que les pièces de rechange s'adaptent correctement à l'unité en question.

Favor de proporcionar el numero de control para garantizar que las piezas de reemplazo ajuste correctame su producto

**Control No.  
N° de contrôle  
# de control**

Name - Nom - Nombre

Address - Adresse - Dirección

City/State/Zip - Ville/Province/Code postal - Ciudad/Estado/Zona Postal

Phone - Téléphone - Teléfono

Email

Reason of replacement part(s) - Raison de(s) pièce(s) de remplacement - Razón del reemplazo la parte(s):

- Missing/Manquant/Ausente
  - Damaged/Endommagé/Dañado
  - Not Fit/Ne rentre pas/No ajusta
  - Other/Autre/Otro:
- Provide Details/Fournis détails/Proporcionar detalles:

**Parts List - Liste de pièces - Lista de partes**

**(Drawer - Tirior - Cajón)**



|          |   |                                  |   |                                |
|----------|---|----------------------------------|---|--------------------------------|
| <b>H</b> | Front Panel<br>Panneau avant<br>Panel de enfrente | Quantity<br>Quantité<br>Cantidad | 1 | Missing<br>Manquant<br>Ausente |
|----------|---|----------------------------------|---|--------------------------------|

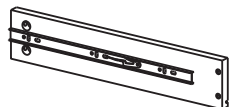

|          |   |                                  |   |                                |
|----------|---|----------------------------------|---|--------------------------------|
| <b>I</b> | Right Panel<br>Panneau droit<br>Panel derecho | Quantity<br>Quantité<br>Cantidad | 1 | Missing<br>Manquant<br>Ausente |
|----------|---|----------------------------------|---|--------------------------------|



|          |   |                                  |   |                                |
|----------|---|----------------------------------|---|--------------------------------|
| <b>J</b> | Left Panel<br>panneau gauche<br>panel izquierda | Quantity<br>Quantité<br>Cantidad | 1 | Missing<br>Manquant<br>Ausente |
|----------|---|----------------------------------|---|--------------------------------|

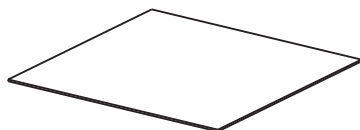

|          |  |                                  |   |                                |
|----------|--|----------------------------------|---|--------------------------------|
| <b>K</b> | Bottom Board<br>Planche inférieur<br>Base de abajo | Quantity<br>Quantité<br>Cantidad | 1 | Missing<br>Manquant<br>Ausente |
|----------|--|----------------------------------|---|--------------------------------|



|          |   |                                  |   |                                |
|----------|---|----------------------------------|---|--------------------------------|
| <b>L</b> | Back Panel<br>Panneau Arrière<br>Panel de atrás | Quantity<br>Quantité<br>Cantidad | 1 | Missing<br>Manquant<br>Ausente |
|----------|---|----------------------------------|---|--------------------------------|



|          |                           |                                  |   |                                |
|----------|---------------------------|----------------------------------|---|--------------------------------|
| <b>M</b> | Knob<br>Bouton<br>Perilla | Quantity<br>Quantité<br>Cantidad | 1 | Missing<br>Manquant<br>Ausente |
|----------|---------------------------|----------------------------------|---|--------------------------------|

|          |   |                                  |   |                                |
|----------|---|----------------------------------|---|--------------------------------|
| <b>N</b> | Bolt*(Short)<br>Boulon*(court)<br>Tornillo de metal*(corto) | Quantity<br>Quantité<br>Cantidad | 1 | Missing<br>Manquant<br>Ausente |
|----------|---|----------------------------------|---|--------------------------------|

|          |   |                                  |    |                                |
|----------|---|----------------------------------|----|--------------------------------|
| <b>O</b> | Cam Lock*<br>Serrure batteuse*<br>Cam-lock* | Quantity<br>Quantité<br>Cantidad | 36 | Missing<br>Manquant<br>Ausente |
|----------|---|----------------------------------|----|--------------------------------|

|          |   |                                  |    |                                |
|----------|---|----------------------------------|----|--------------------------------|
| <b>P</b> | Cam Lock Screw*<br>Vis à blocage rapide*<br>Tornillo para cam-lock* | Quantity<br>Quantité<br>Cantidad | 36 | Missing<br>Manquant<br>Ausente |
|----------|---|----------------------------------|----|--------------------------------|

|          |   |                                  |    |                                |
|----------|---|----------------------------------|----|--------------------------------|
| <b>Q</b> | Bolt*(Long)<br>Boulon*(long)<br>Tornillo de metal*(largo) | Quantity<br>Quantité<br>Cantidad | 16 | Missing<br>Manquant<br>Ausente |
|----------|---|----------------------------------|----|--------------------------------|

|          |   |                                  |   |                                |
|----------|---|----------------------------------|---|--------------------------------|
| <b>R</b> | Screw*(Phillips)<br>Vis*(Phillips)<br>Tornillo*(Phillips) | Quantity<br>Quantité<br>Cantidad | 4 | Missing<br>Manquant<br>Ausente |
|----------|---|----------------------------------|---|--------------------------------|

\* **Screw Driver is required and not included in the package.**  
\* **Un tournevis est nécessaire mais n'est pas inclus avec cet ensemble.**  
\* **Se requiere desarmador de cruz y no viene incluido.**

**Care instructions:** To clean, wipe with wet cloth and dry thoroughly. Use mild soap if necessary. Avoid use of commercial waxes or polishes or abrasive cleaning materials.

**Instructions d'entretien:** Pour nettoyer, essuyez avec un linge humide et séchez à fond. Utilisez un savon doux au besoin. Évitez d'utiliser des cires ou produits à polir de type commercial ou des matériaux de nettoyage abrasifs.

**Instrucciones para el cuidado:** Para limpiar, frótelo con algo húmedo y séquelo bien. Use un jabón suave si es necesario. Evite el uso de ceras o pulidores comerciales o materiales abrasivos.

Assembly Instructions - Instructions d'assemblage - Instrucciones de ensamblaje

1

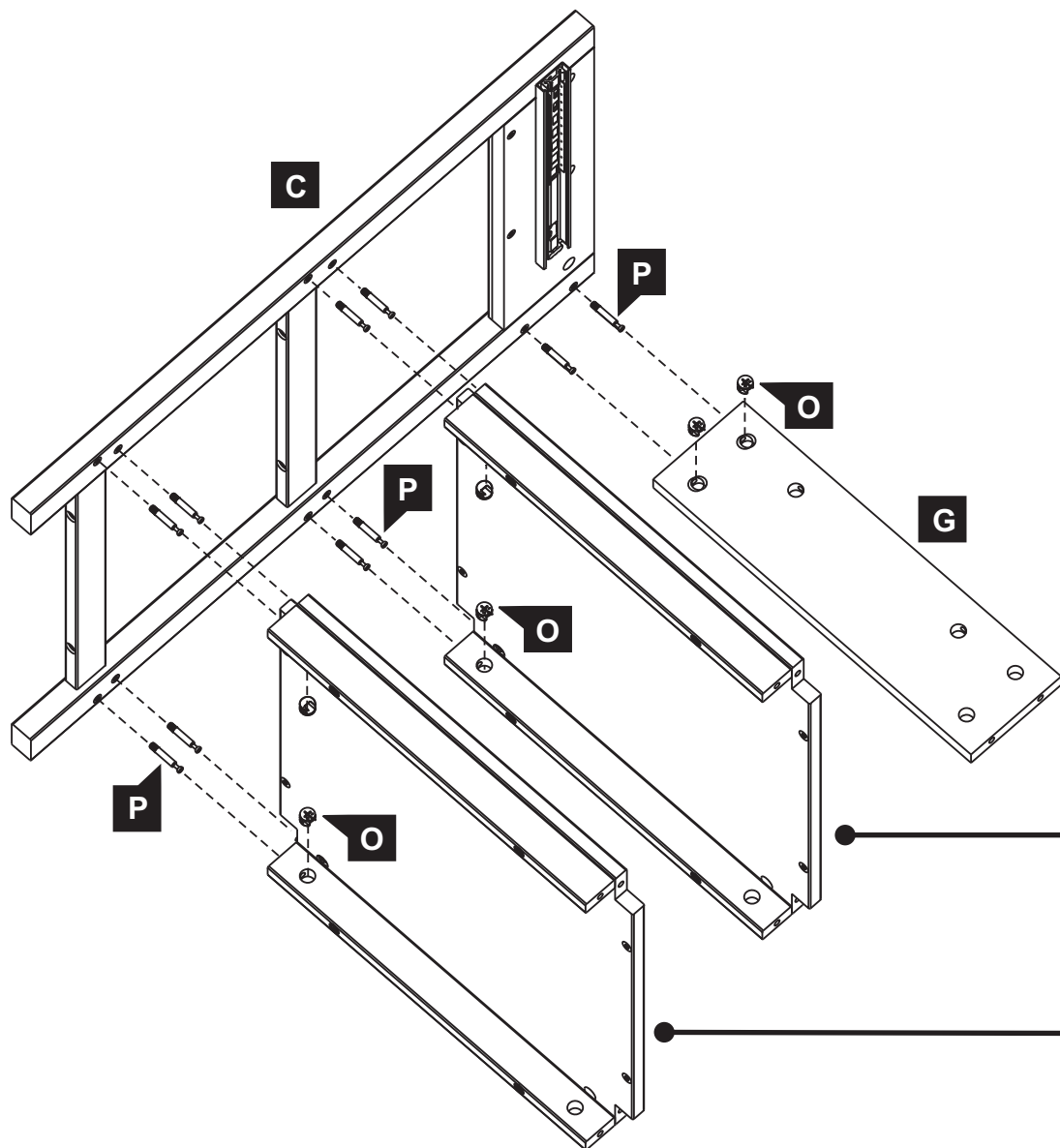

2x

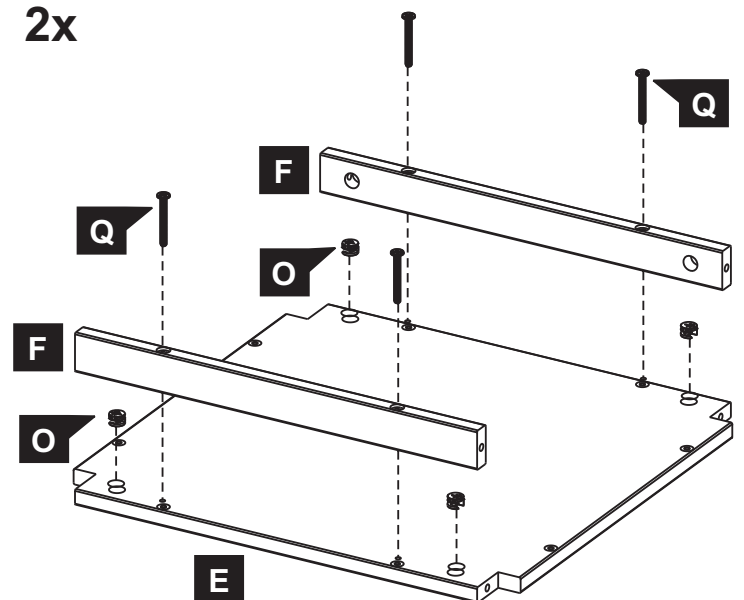

REF. 1 **O**  **P** 

**Note:**  
 Insert cam-lock in open position.  
 Rotate to open position with screw  
 driver if necessary.

**Remarque:**  
 Insérez la serrure batteuse en position  
 ouverte. Tourner en position ouverte  
 avec le tournevis si nécessaire.

**Nota:**  
 Inserta el "cam-lock" en posición  
 abierta. Volteé en posición abierta con  
 desarmador si es necesario.

Turn to lock with screw-driver.  
 Warning: Do Not over tighten cam lock.

Tourner pour verrouiller avec tournevis.  
 Avertissement : Ne pas trop serrer serrure  
 batteuse.

Volteé para cerrar con desarmador.  
 Advertencia: No sobre-apriete cam-lock.

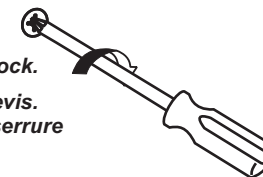
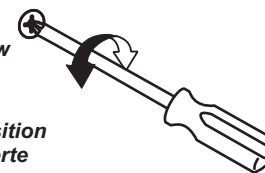

Assembly Instructions - Instructions d'assemblage - Instrucciones de ensamblaje

2

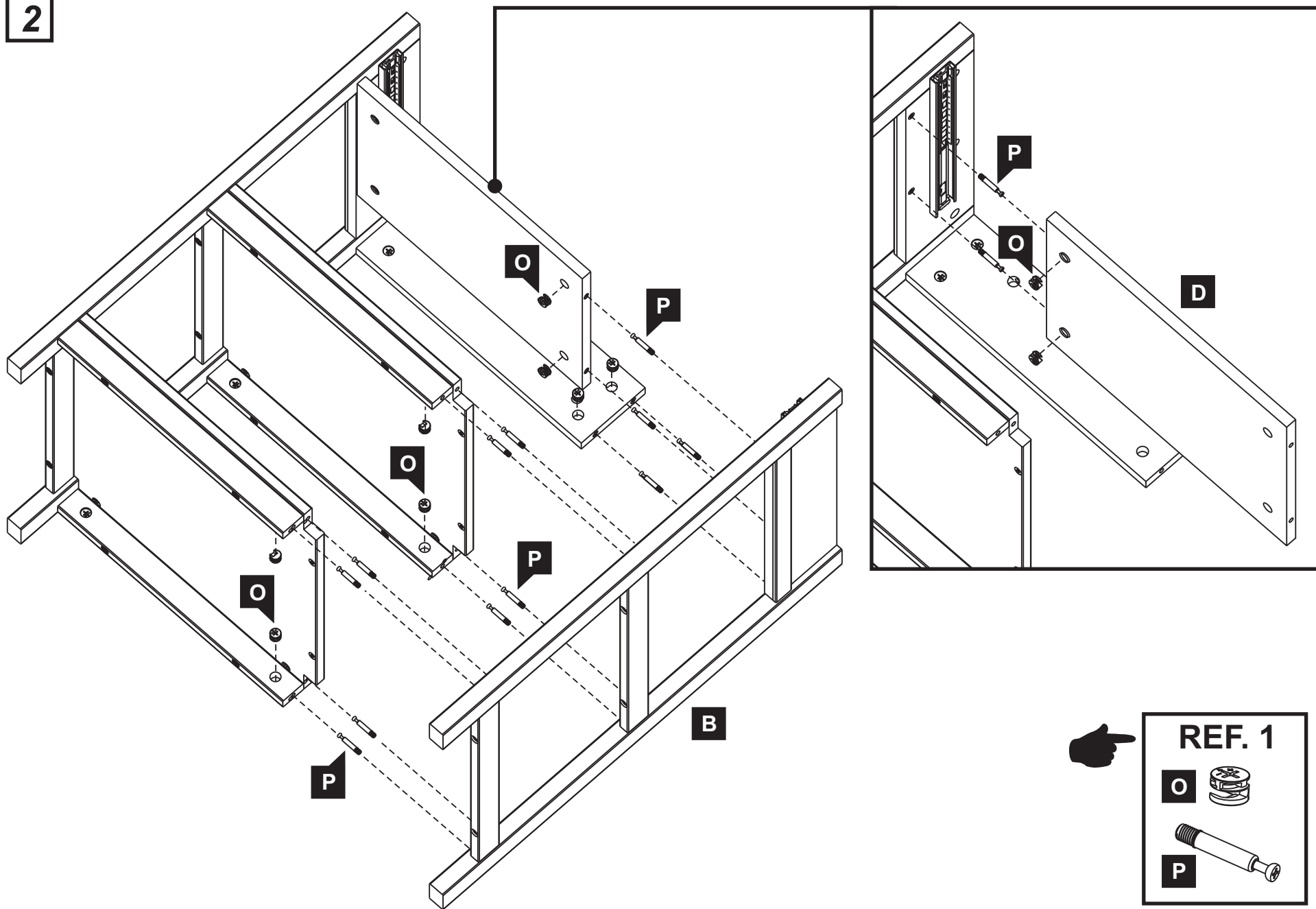

Assembly Instructions - Instructions d'assemblage - Instrucciones de ensamblaje

3

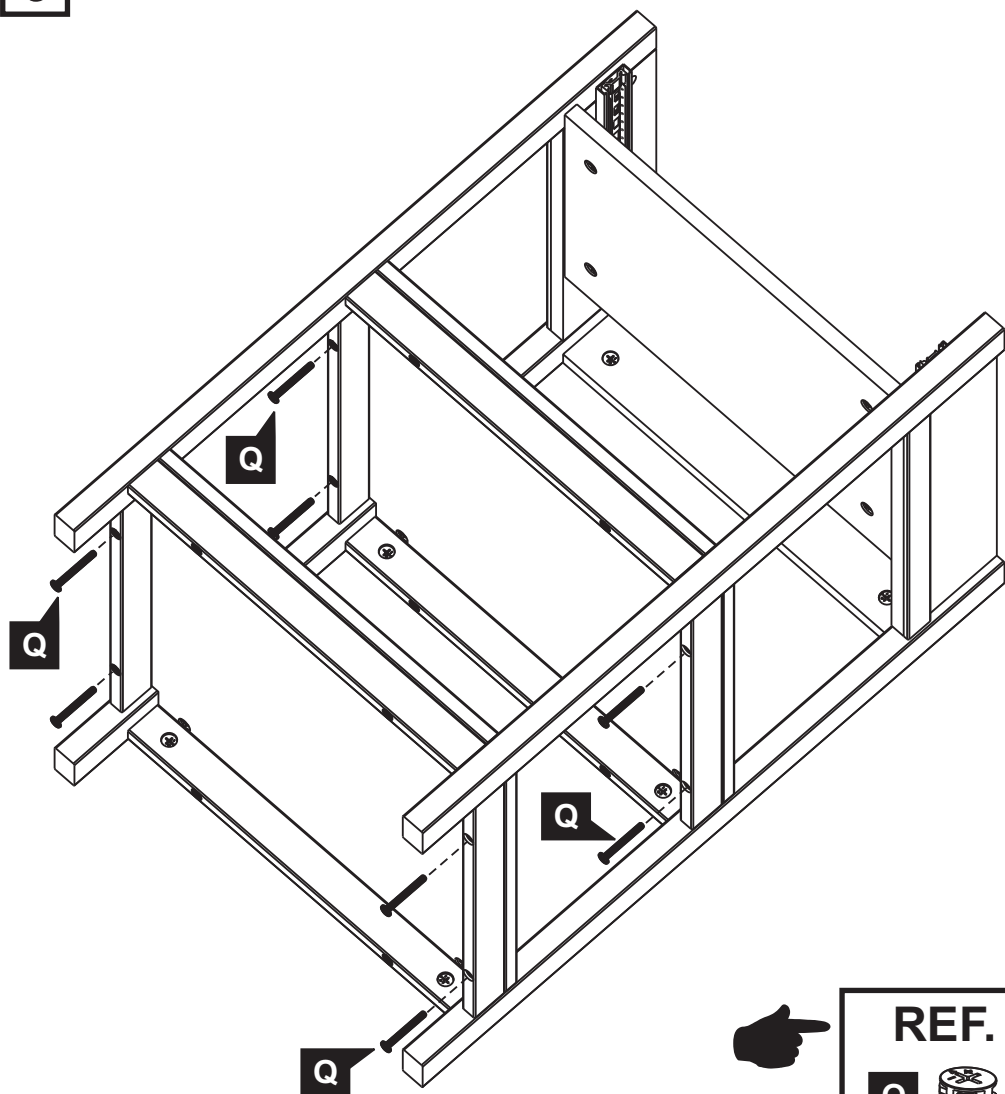

**REF. 1**

**O**

**P**

4

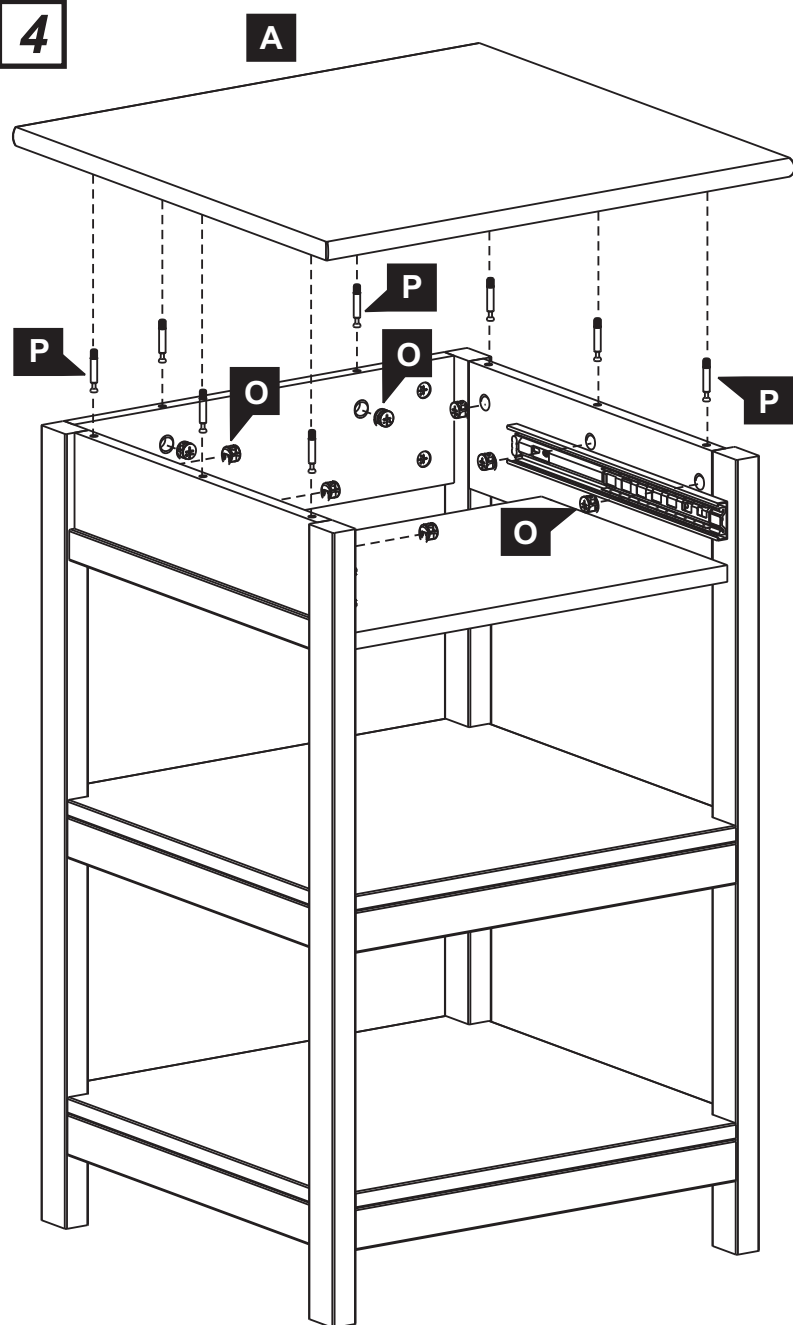

Assembly Instructions - Instructions d'assemblage - Instrucciones de ensamblaje

5

