

EN_Tips: Please do not use in strong winds to avoid damage. When not in use, please remove the umbrella and store it to keep dry.

FR_Conseils : Évitez les dommages, veuillez ne pas utiliser par vent fort. Lorsqu'il n'est pas utilisé, veuillez retirer le parasol à temps et conservez-le au sec.

ES_Consejos: evitar daños; por favor, no use cuando hace viento. Cuando no esté en uso: por favor retire el paraguas a tiempo, y guárdelo para mantenerlo seco.

PT_Dicas: Por favor não utilizar em ventos fortes para evitar danos. Quando não estiver a ser utilizado, por favor retire o guarda-chuva e guarde-o para se manter seco.

DE_Tipps: Um Schäden vorzubeugen, nutzen Sie das Produkt bitte nicht bei starkem Wind. Wenn nicht in Benutzung, klappen Sie den Schirm bitte zeitnah ein und lagern Sie ihn an einem trockenen Ort.

IT_Suggerimenti: evitare danni, si prega di non utilizzare quando fuori C'è vento.

Quando non in uso, si prega di rimuovere l'ombrello tempestivamente e conservare per tenerlo asciutto.



EN_IMPORTANT, RETAIN FOR FUTURE REFERENCE: READ CAREFULLY.

FR_IMPORTANT: A LIRE ATTENTIVEMENT ET À CONSERVER POUR CONSULTATION ULTÉRIEURE.

ES_IMPORTANTE, LEA Y GUARDE PARA FUTURAS REFERENCIAS.

PT_IMPORTANTE, RETER PARA REFERÊNCIA FUTURA: LEIA ATENTAMENTE.

DE_WICHTIG! SORGFÄLTIG LESEN UND FÜR SPÄTER NACHSCHLAGEN AUFBEWAHREN.

IT_IMPORTANTE! CONSERVARE IL PRESENTE MANUALE PER FUTURO RIFERIMENTO E LEGGERLO ATTENTAMENTE.

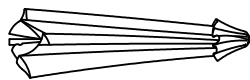
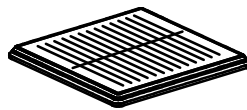
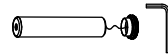
A x 1**B** x 1**C** x 1**D** x 1

01

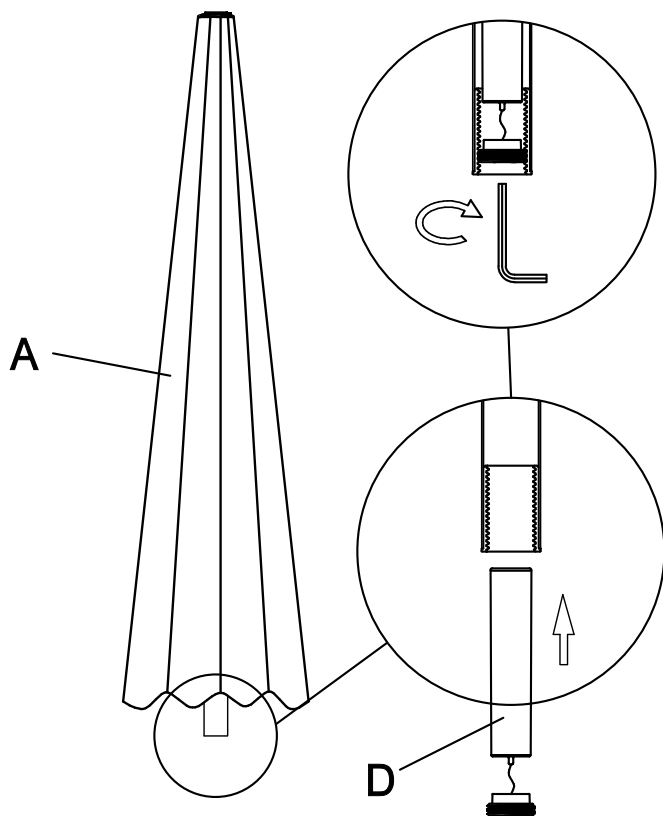

02

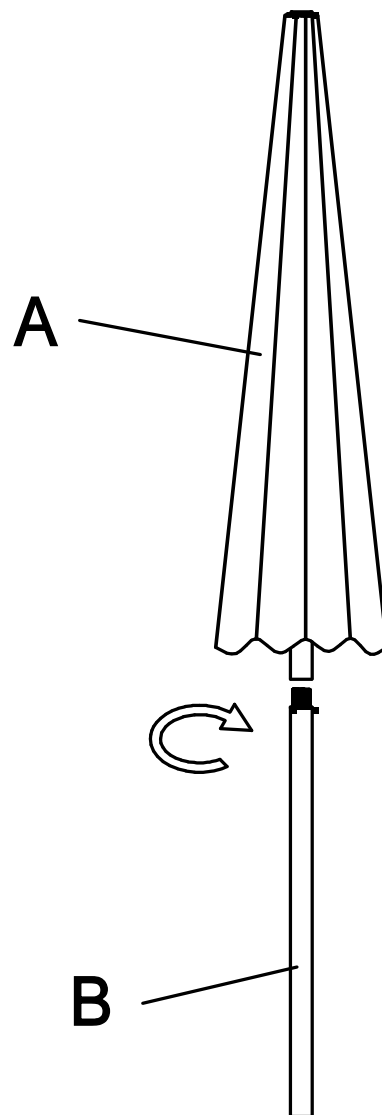

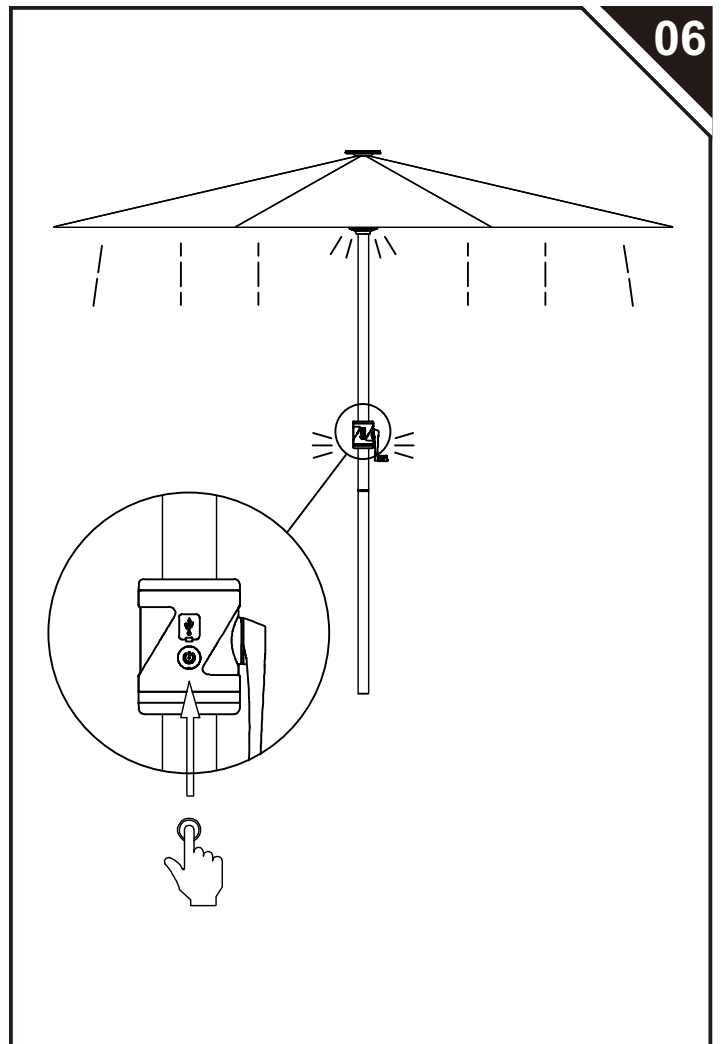
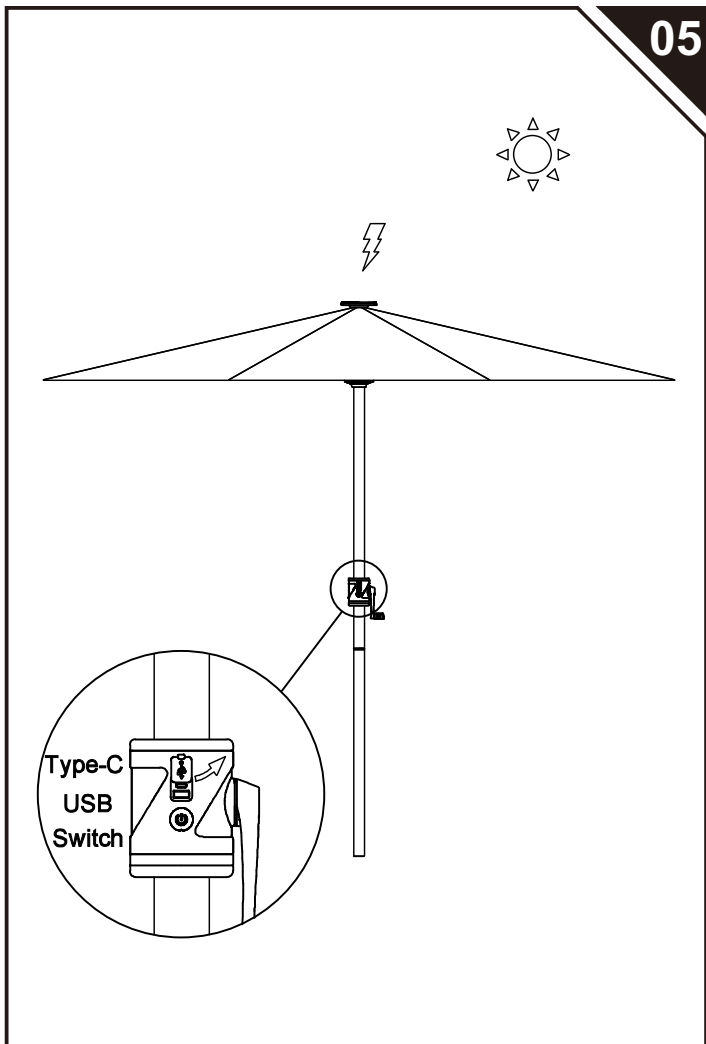
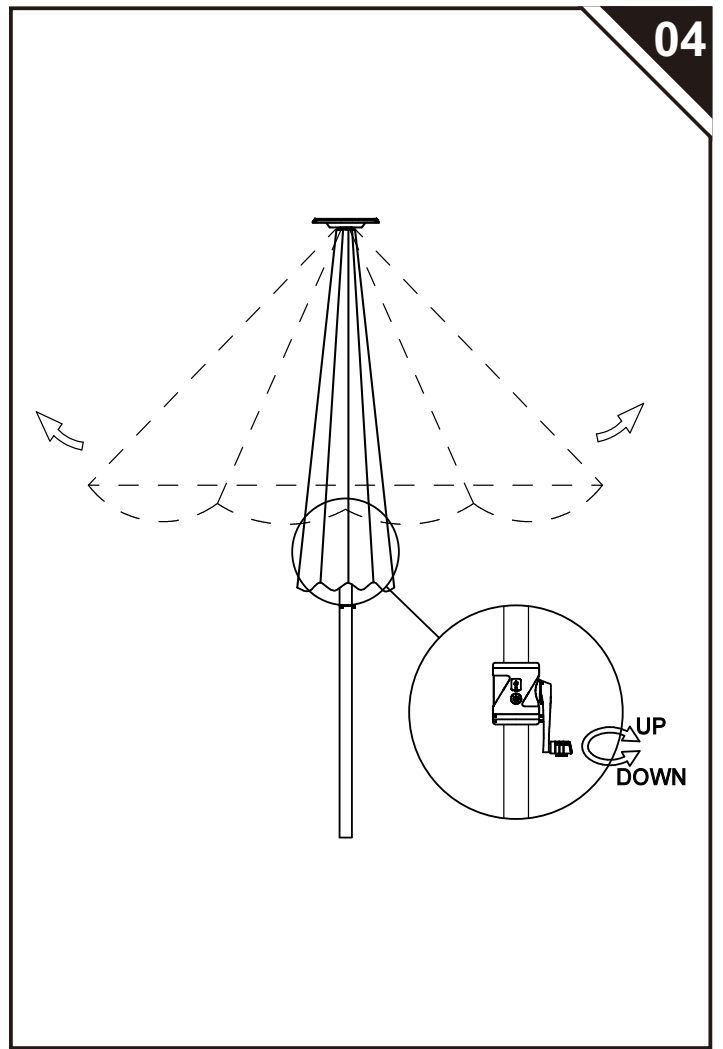
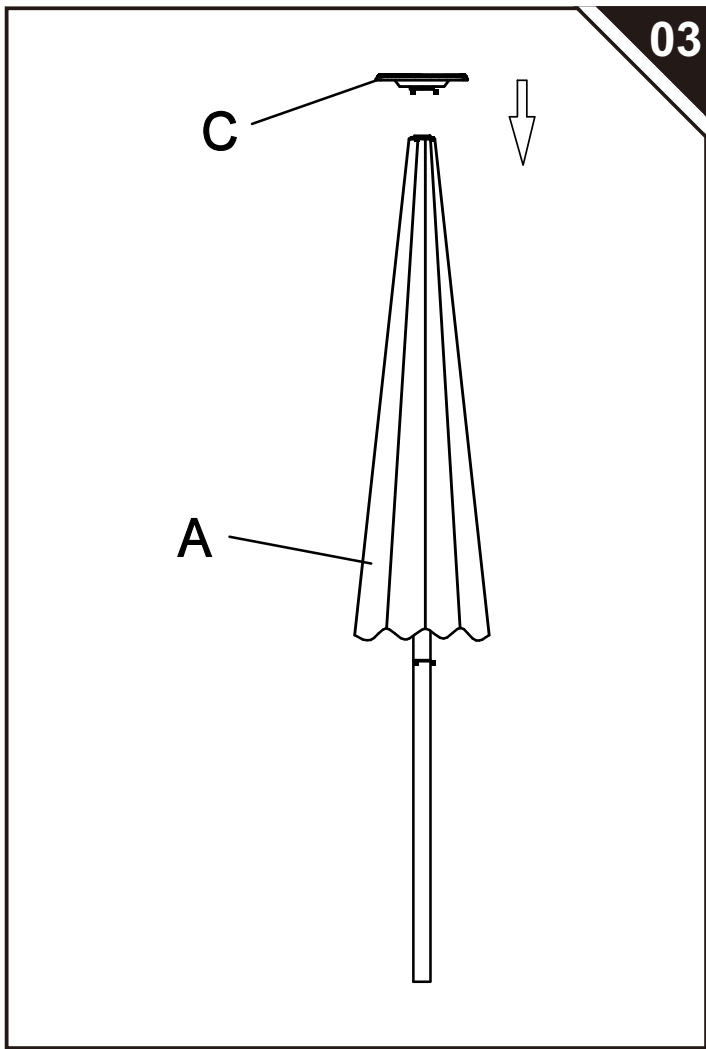

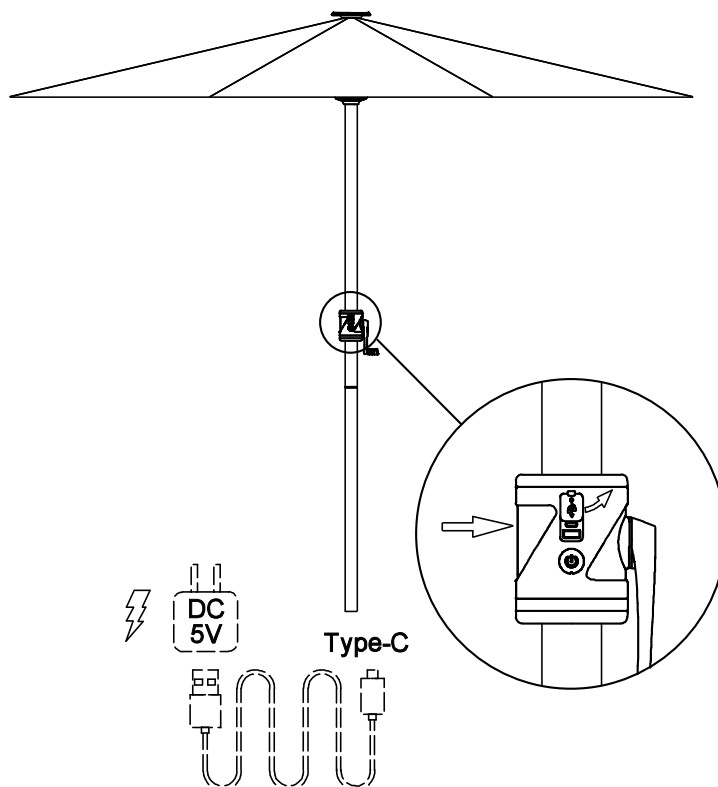
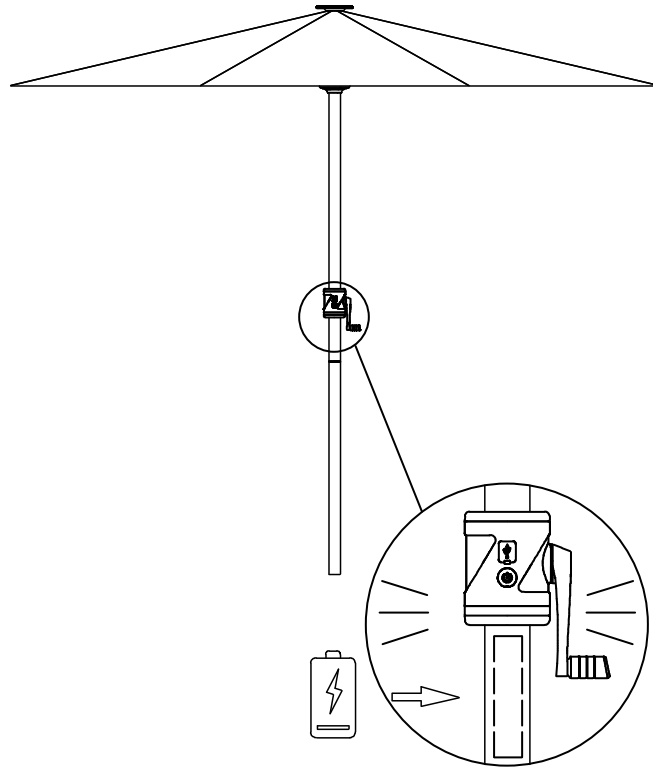

Operation Instructions.

1. When the handle rotates clockwise, open the umbrella; when it rotates counterclockwise, close the umbrella.
2. Long press the power on symbol on the crank case for 2 seconds, the white light will be on, and then touch the white light/warm light/warm light/white light, and so on, and then long press it for 2 seconds to close it.
3. Lift the dust plug on the shell of the shaker, can be connected to the USB port through the charging cable, can be used for cell phone / tablet charging.
4. When the battery inside the umbrella is low for a long time in cloudy and rainy days, it can be connected to the "Type-C" port for charging through the DC5V charger.

WARNING: Umbrella tightening due to the umbrella bone closure will occasionally form a dead corner, open the umbrella if the umbrella by shaking the hand to open the umbrella generated by the jam, resulting in the support of the umbrella, this phenomenon is a normal phenomenon, do not violently shake the handle, just shake the umbrella bone, the dead corner will be opened, you can smoothly open the umbrella through the shaking of the hand.

Instructions d'utilisation.

1. Lorsque la poignée tourne dans le sens des aiguilles d'une montre, le parapluie s'ouvre ; lorsqu'elle tourne dans le sens inverse des aiguilles d'une montre, le parapluie se ferme.
2. Appuyez longuement sur le symbole de mise en marche sur le boîtier de la manivelle pendant 2 secondes, la lumière blanche s'allume, puis touchez la lumière blanche/lumière chaude/lumière chaude/lumière blanche, et ainsi de suite, puis appuyez longuement pendant 2 secondes pour le fermer.
3. Soulevez le bouchon anti-poussière sur la coque du shaker, il peut être connecté au port USB par le câble de chargement, il peut être utilisé pour charger le téléphone portable / la tablette.
4. lorsque la batterie à l'intérieur du parapluie est faible pendant une longue période par temps nuageux et pluvieux, elle peut être connectée au port "Type-C" pour être rechargée par le chargeur DC5V.

AVERTISSEMENT : Le serrage du parapluie en raison de la fermeture de l'os du parapluie formera occasionnellement un coin mort, ouvrir le parapluie si le parapluie en secouant la main pour ouvrir le parapluie généré par le blocage, résultant dans le soutien du parapluie, ce phénomène est un phénomène normal, ne pas secouer violemment la poignée, juste secouer l'os du parapluie, le coin mort sera ouvert, vous pouvez ouvrir le parapluie en douceur par la secousse de la main.

Instrucciones de uso.

1. Cuando el mango gire en el sentido de las agujas del reloj, abra el paraguas; cuando gire en el sentido contrario, ciérrelo.
2. Pulse prolongadamente el símbolo de encendido en la carcasa de la manivela durante 2 segundos, la luz blanca se encenderá, y luego toque la luz blanca/luz tibia/luz tibia/luz blanca, y así sucesivamente, y luego pulse prolongadamente durante 2 segundos para cerrarlo.
3. Levante el tapón de polvo en la cáscara de la coctelera, se puede conectar al puerto USB a través del cable de carga, se puede utilizar para el teléfono celular / tableta de carga.
4. Cuando la batería dentro del paraguas es baja durante mucho tiempo en días nublados y lluviosos, se puede conectar al puerto "Type-C" para cargar a través del cargador DC5V.

ADVERTENCIA: Paraguas de apriete debido al cierre de hueso paraguas de vez en cuando se forma una esquina muerta, abrir el paraguas si el paraguas agitando la mano para abrir el paraguas generado por el atasco, lo que resulta en el apoyo de la sombrilla, este fenómeno es un fenómeno normal, no agitar violentamente el mango, sólo agitar el hueso paraguas, la esquina muerta se abrirá, puede abrir suavemente el paraguas a través de la agitación de la mano.

PT

Instruções de utilização.

1. Quando a pega rodar no sentido dos ponteiros do relógio, abrir o guarda-chuva; quando rodar no sentido contrário ao dos ponteiros do relógio, fechar o guarda-chuva.
2. Premir longamente o símbolo de ligar na caixa da manivela durante 2 segundos, a luz branca acende-se e, em seguida, tocar na luz branca/luz quente/luz quente/luz branca, etc. e, em seguida, premir longamente durante 2 segundos para a fechar.
3. Levantar a ficha de pó na concha do agitador, pode ser ligado à porta USB através do cabo de carregamento, pode ser utilizado para carregar o telemóvel / tablet.
4. quando a bateria no interior do guarda-chuva está fraca durante muito tempo em dias nublados e chuvosos, pode ser ligada à porta "Type-C" para carregar através do carregador DC5V.

AVISO: O aperto do guarda-chuva devido ao fechamento do osso do guarda-chuva ocasionalmente formará um canto morto, abra o guarda-chuva se o guarda-chuva agitando a mão para abrir o guarda-chuva gerado pelo congestionamento, resultando no suporte do guarda-chuva, esse fenômeno é um fenômeno normal, não agite violentamente a alça, apenas agite o osso do guarda-chuva, o canto morto será aberto, você pode abrir suavemente o guarda-chuva através do aperto da mão.

DE

Betriebsanleitung.

1. Wenn sich der Griff im Uhrzeigersinn dreht, öffnen Sie den Schirm; wenn er sich gegen den Uhrzeigersinn dreht, schließen Sie den Schirm.
2. Drücken Sie das Einschalt-Symbol auf dem Kurbelgehäuse 2 Sekunden lang, das weiße Licht leuchtet auf, und berühren Sie dann das weiße Licht/warmes Licht/warmes Licht/weißes Licht usw., und drücken Sie es dann 2 Sekunden lang, um es zu schließen.
3. Heben Sie den Staubstecker auf der Schale des Shakers, kann an den USB-Anschluss durch das Ladekabel angeschlossen werden, kann für Handy / Tablet aufladen verwendet werden.
4. wenn die Batterie im Inneren des Schirms ist niedrig für eine lange Zeit in bewölkten und regnerischen Tagen, kann es an den "Type-C"-Port zum Aufladen durch die DC5V-Ladegerät angeschlossen werden.

WARNUNG: Regenschirm Anziehen aufgrund der Regenschirm Knochen Schließung wird gelegentlich eine tote Ecke bilden, öffnen Sie den Regenschirm, wenn der Regenschirm durch Schütteln der Hand, um den Regenschirm durch den Stau erzeugt zu öffnen, was die Unterstützung des Regenschirms, dieses Phänomen ist ein normales Phänomen, nicht gewaltsam schütteln Sie den Griff, schütteln Sie einfach den Regenschirm Knochen, wird die tote Ecke geöffnet werden, können Sie reibungslos öffnen Sie den Schirm durch das Schütteln der Hand.

IT

Istruzioni per l'uso.

1. Quando l'impugnatura ruota in senso orario, aprire l'ombrello; quando ruota in senso antiorario, chiudere l'ombrello.
2. Premere a lungo il simbolo di accensione sulla manovella per 2 secondi, la luce bianca si accenderà, quindi toccare la luce bianca/la luce calda/la luce calda/la luce bianca e così via, quindi premere a lungo per 2 secondi per chiuderlo.
3. Sollevare il tappo di polvere sul guscio dell'agitatore, può essere collegato alla porta USB attraverso il cavo di ricarica, può essere utilizzato per la ricarica del telefono cellulare / tablet.
4. Quando la batteria all'interno dell'ombrello è scarica per lungo tempo in giornate nuvolose e piovose, può essere collegata alla porta "Type-C" per la ricarica tramite il caricatore DC5V.

ATTENZIONE: Il serraggio dell'ombrello a causa della chiusura dell'osso dell'ombrello occasionalmente formerà un angolo morto, aprire l'ombrello se l'ombrello scuotendo la mano per aprire l'ombrello generato dall'inzeppamento, con conseguente supporto dell'ombrello, questo fenomeno è un fenomeno normale, non scuotere violentemente la maniglia, solo scuotere l'osso dell'ombrello, l'angolo morto sarà aperto, è possibile aprire senza problemi l'ombrello attraverso lo scuotimento della mano.