

IMPORTANT! KEEP FOR FUTURE REFERENCE

USER GUIDE

TRAVEL BASSINET

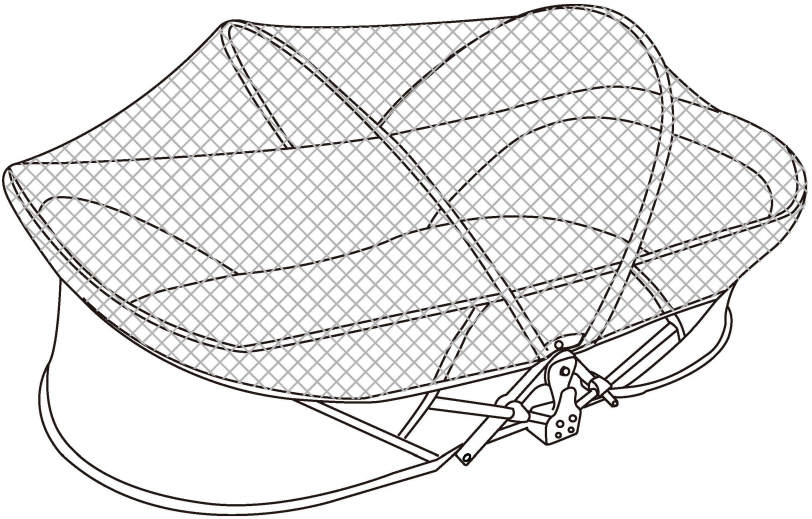

THE PICTURE IS FOR REFERENCE ONLY, PLEASE REFER TO THE ACTUAL PRODUCT.

IMPORTANT!

- READ ALL INSTRUCTIONS BEFORE ASSEMBLING AND USING THE PRODUCT.
- THE PRODUCT SHALL BE OPENED ON A FLAT, SMOOTH AND HARD SURFACE, OTHERWISE, IT WILL CAUSE FAILURE IN OPEN OR DAMAGE TO THE PRODUCT. IT SHALL BE USED ON A HORIZONTAL SURFACE.

THE SCOPE OF APPLICATION

- THIS PRODUCT IS PRIMARILY USED FOR AN INFANT UP TO APPROXIMATELY 5 MONTHS IN AGE OR WHEN THE CHILD BEGINS TO PUSH UP ON HANDS OR KNEES, WHICHEVER COMES FIRST.

NOTES OF USAGE

- THE PRODUCT SHALL BE OPENED ON A FLAT, SMOOTH AND HARD SURFACE, OTHERWISE, IT WILL CAUSE FAILURE IN OPEN OR DAMAGE TO THE PRODUCT. IT SHALL BE USED ON A HORIZONTAL SURFACE.
- YOUNG CHILDREN SHOULD NOT BE ALLOWED TO PLAY UNSUPERVISED IN THE VICINITY OF THE PRODUCTS.
- KEEP AWAY FROM FIRE AND HEAT SOURCES.

MAINTENANCE AND CARE

- CHECK INSTRUCTION MANUAL FOR A LIST OF REQUIRED PARTS. PERIODICALLY CHECK PRODUCT FOR LOOSE, DAMAGED, OR MISSING PARTS.
- DO NOT USE TRAVEL POD IF ANY PARTS ARE MISSING, DAMAGED, OR BROKEN. CONTACT FOR REPLACEMENT PARTS AND INSTRUCTIONAL LITERATURE IF NEEDED. DO NOT SUBSTITUTE PARTS.
- FABRIC COVER IS ONLY FOR HAND WASH AND AIR-DRY. (MACHINE WASH IS NOT ALLOWED.)

Components

A

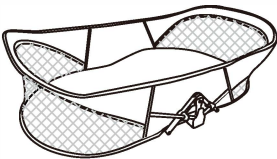

B



C



D

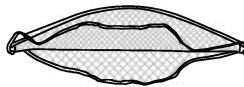

E



A. Travel Pod

D. Mosquito Net (Optional)

B. Mattress

C. Instruction Manual

E. Backpack (Optional)

Usage Method

Open the Pod

1. Take the Travel Pod out from the carton.

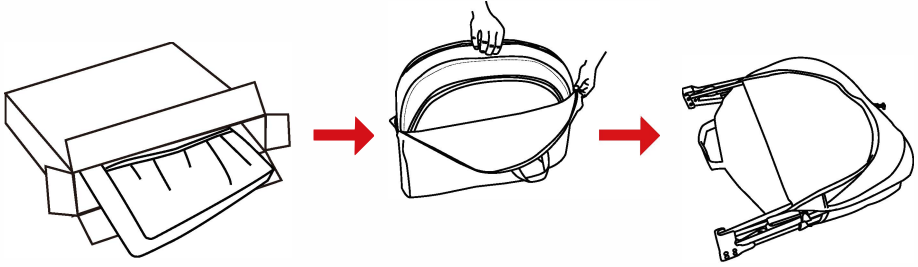

(Optional)

2. Place the product on a flat, smooth and hard surface. Push the metal support tubes outward. Put hands on positions ① to press downward, until the buckle locks in place with the hook on one side.

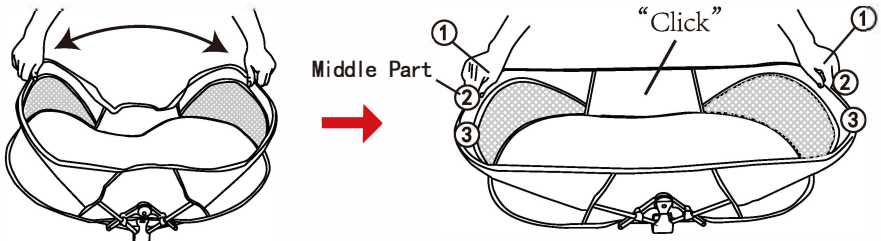

3. Repeat the same steps on positions ③ for the other side. Make sure buckles lock in place with the hooks on both sides.

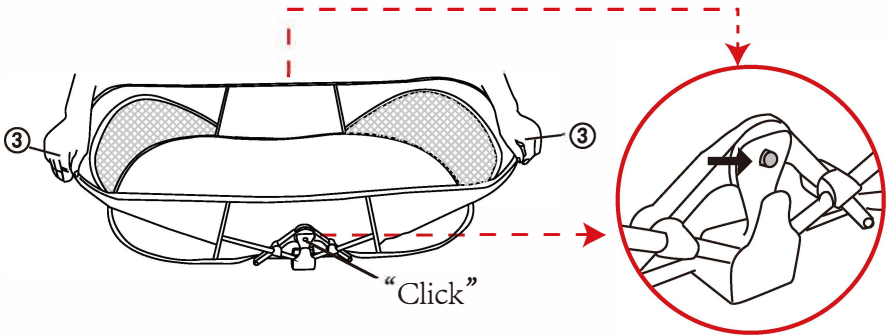

4. Fasten the snap buttons of the mosquito net on the travelpod correspondingly. Cover the mosquito net on top of the pod.

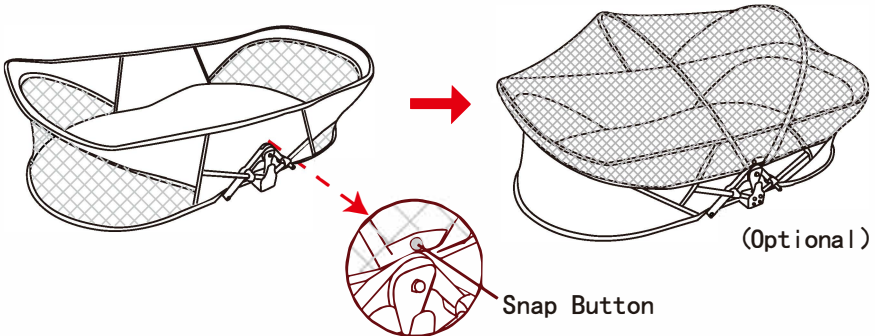

Fold the Bassinet

1. Unfasten the snap buttons on both sides of the pod remove the mosquito net.

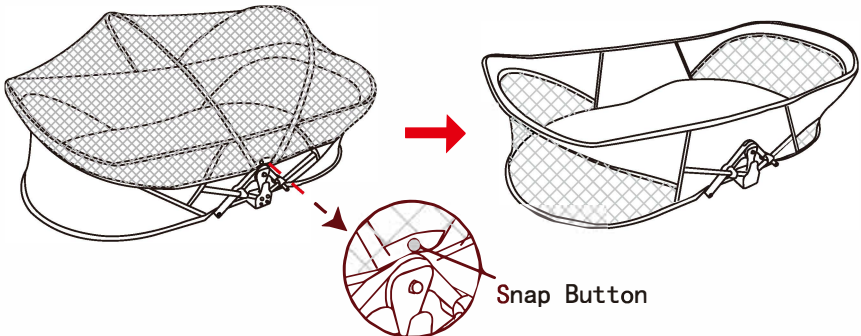

2. Simultaneously pull the buckles outward on both sides of the pod.

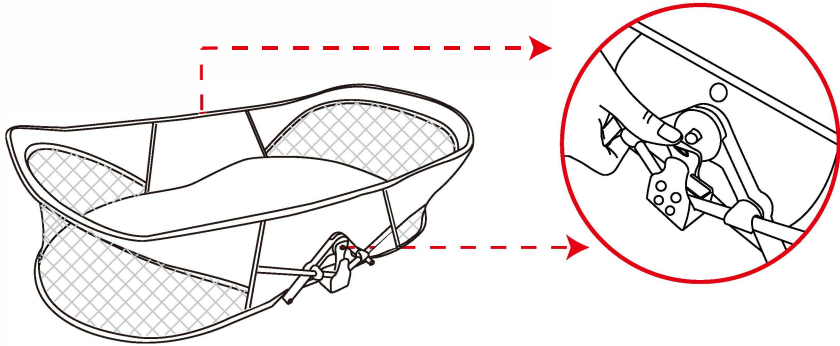

3. Fold the pod until the two metal support tubes touch and fold flat.

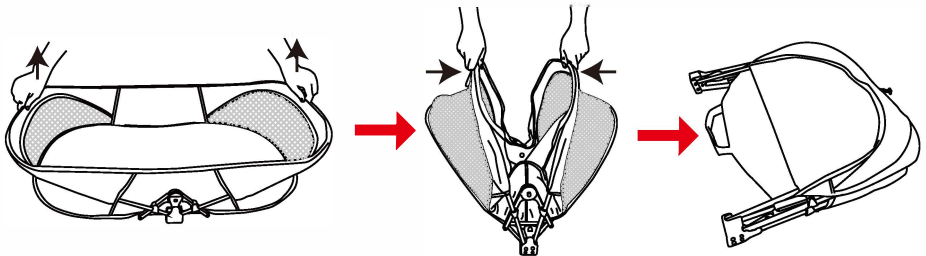

▲ WARNING

FAILURE TO FOLLOW THESE WARNINGS AND THE INSTRUCTIONS COULD RESULT IN SERIOUS INJURY OR DEATH.

SUFFOCATION HAZARD INFANTS HAVE SUFFOCATED:

- IN GAPS BETWEEN EXTRA PADDING AND SIDE OF THIS PRODUCT, AND ON SOFT BEDDING.
- USE ONLY THE PAD PROVIDED BY MANUFACTURER. **NEVER** ADD A PILLOW, COMFORTER, OR ANOTHER MATTRESS FOR PADDING.
- TO REDUCE THE RISK OF SUDDEN INFANT DEATHS SYNDROME (SIDS), PEDIATRICIANS RECOMMEND HEALTHY INFANTS BE PLACED ON THEIR BACK, UNLESS OTHERWISE ADVISED BY YOUR PHYSICIAN.
- STRINGS CAN CAUSE STRANGULATION! DO NOT PLACE ITEMS WITH A STRING AROUND A CHILD' S NECK, SUCH AS HOOD STRINGS OR PACIFIER CORDS. DO NOT SUSPEND STRINGS OVER A Travel Pod OR ATTACH STRINGS TO TOYS.
- **DO NOT** USE TRAVEL Pod IF ANY PARTS ARE MISSING, DAMAGED, OR BROKEN. CONTACT FOR REPLACEMENT PARTS AND INSTRUCTIONAL LITERATURE IF NEEDED. **DO NOT** SUBSTITUTE PARTS.
- CHECK INSTRUCTION MANUAL FOR A LIST OF REQUIRED PARTS. PERIODICALLY CHECK PRODUCT FOR LOOSE, DAMAGED, OR MISSING PARTS.

FALL HAZARD

- DON'T LIFT THE BABYPOD WHEN A BABY IS INSIDE IT.
- TO HELP PREVENT FALLS, DO NOT USE THIS PRODUCT WHEN THE INFANT BEGINS TO PUSH UP ON HANDS AND KNEES OR HAS REACHED MANUFACTURER'S RECOMMENDED MAXIMUM WEIGHT OF 20LBS, WHICHEVER COMES FIRST.
- IF A SHEET IS USED WITH THE PAD, USE ONLY THE ONE PROVIDED BY THE TRAVEL POD MANUFACTURER OR ONE SPECIFICALLY DESIGNED TO FIT THE DIMENSION OF THIS PRODUCT MATTRESS.
- THIS PRODUCT IS DESIGNED TO PROVIDE A TRAVEL POD AREA FOR AN INFANT UNTIL HE OR SHE BEGINS TO PUSH UP ON HANDS AND KNEES, OR APPROXIMATELY 5 MONTHS OF AGE. MOVE YOUR CHILD TO ANOTHER SLEEPING PRODUCT WHEN YOUR CHILD REACHES THIS STAGE.

IMPORTANT ! À CONSERVER POUR UNE RÉFÉRENCE FUTURE

GUIDE DE L'UTILISATEUR

COUFFIN DE VOYAGE

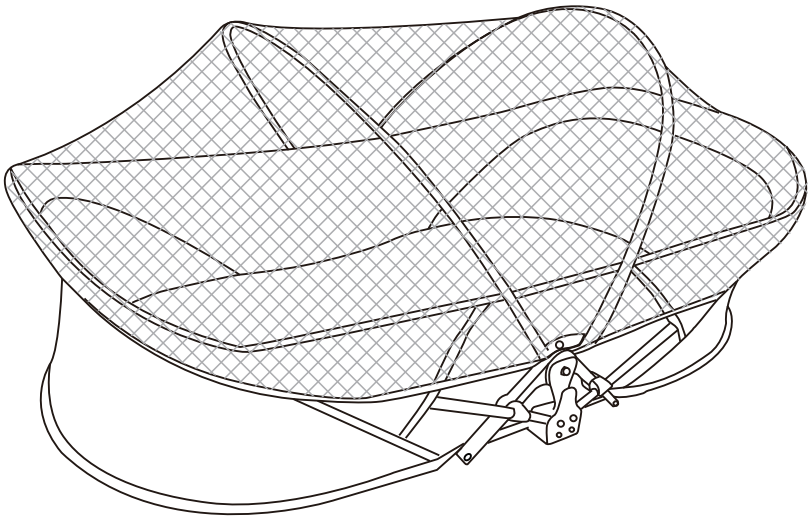

L'IMAGE N'EST QU'UNE RÉFÉRENCE, VEUILLEZ VOUS RÉFÉRER AU PRODUIT RÉEL.

IMPORTANT ! À CONSERVER POUR RÉFÉRENCE FUTURE

- LISEZ TOUTES LES INSTRUCTIONS AVANT D'ASSEMBLER ET D'UTILISER LE PRODUIT.
- LE PRODUIT DOIT ÊTRE OUVERT SUR UNE SURFACE PLANE, LISSE ET DURE, SINON CELA ENTRAÎNERA UN ÉCHEC DE L'OUVERTURE OU DES DOMMAGES AU PRODUIT. IL DOIT ÊTRE UTILISÉ SUR UNE SURFACE HORIZONTALE.

LE CHAMP D'APPLICATION

- LE CHAMP D'APPLICATION : CE COUFFIN DE VOYAGE EST CONÇU POUR PERMETTRE À UN ENFANT DE DORMIR UN NOURRISSON JUSQU'À L'ÂGE DE 5 MOIS ENVIRON OU LORSQUE L'ENFANT COMMENCE À SE METTRE SUR SES MAINS ET SES GENOUX, SELON LA PREMIÈRE ÉVENTUALITÉ.

NOTES D'UTILISATION

- LE PRODUIT DOIT ÊTRE OUVERT SUR UNE SURFACE PLANE, LISSE ET DURE, SINON IL RISQUE DE NE PAS S'OUVRIR OU D'ÊTRE ENDOMMAGÉ. IL DOIT ÊTRE UTILISÉ SUR UNE SURFACE HORIZONTALE .
- LES JEUNES ENFANTS NE DOIVENT PAS ÊTRE AUTORISÉS À JOUER SANS SURVEILLANCE À PROXIMITÉ DES PRODUITS.
- KEEP AWAY FROM FIRE AND HEAT SOURCES.

MAINTENANCE ET ENTRETIEN

- CONSULTEZ LE MANUEL D'INSTRUCTIONS POUR OBTENIR LA LISTE DES PIÈCES REQUISES. VÉRIFIEZ PÉRIODIQUEMENT QUE LE PRODUIT NE COMPORTE PAS DE PIÈCES LÂCHES, ENDOMMAGÉES OU MANQUANTES.
- N'UTILISEZ PAS LE COUFFIN DE VOYAGE SI DES PIÈCES SONT MANQUANTES, ENDOMMAGÉES OU CASSÉES. CONTACTER POUR OBTENIR DES PIÈCES DE RÉCHANGE ET DES INSTRUCTIONS SI NÉCESSAIRE. NE PAS REMPLACER LES PIÈCES.
- FABRIC COVER IS ONLY FOR HAND WASH AND AIR-DRY. (MACHINE WASH IS NOT ALLOWED.)

Composants

A

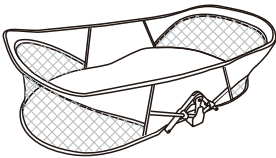

B

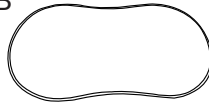

C



D

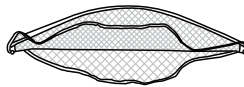

E

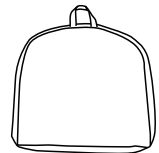

A. Couchette de voyage

B. Matelas

C. Manuel d'instruction

D. Moustiquaire (en option)

E. Backpack (facultatif)

Usage Method

Ouvrir le couffin

1. Sortez le couffin du carton.

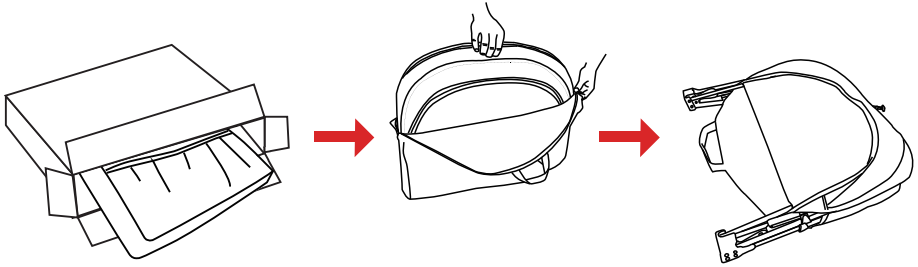

(Optionnel)

2. Placez le produit sur une surface plane, lisse et dure. Poussez les tubes de support métalliques vers l'extérieur. Mettez les mains sur les positions ① pour appuyer vers le bas, jusqu'à ce que la boucle se verrouille en place avec le crochet d'un côté.

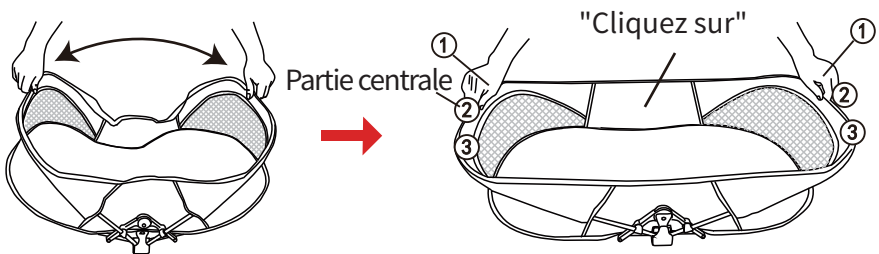

3. Répétez les mêmes étapes sur les positions ③ pour l'autre côté.
Assurez-vous que les buckles se verrouillent en place avec les crochets des deux côtés.

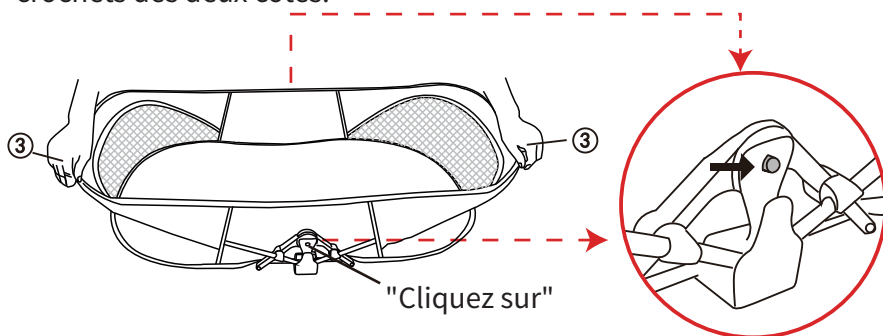

4. Répétez les mêmes étapes sur les positions ③ pour l'autre côté.
Assurez-vous que les buckles se verrouillent en place avec les crochets des deux côtés.

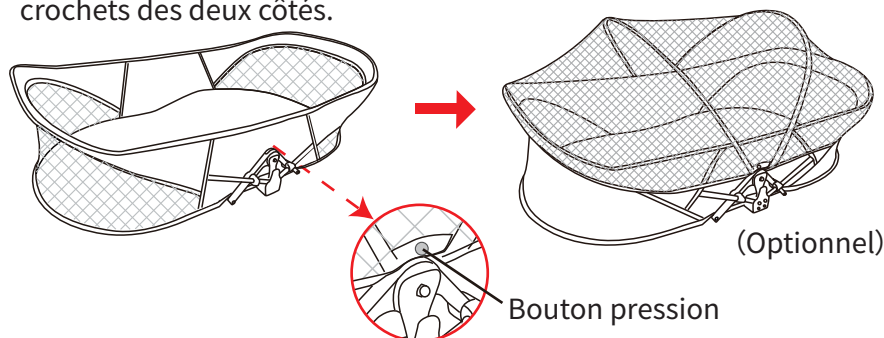

Plier le couffin

1. détachez les boutons-pression des deux côtés du couffin, puis retirez la moustiquaire.

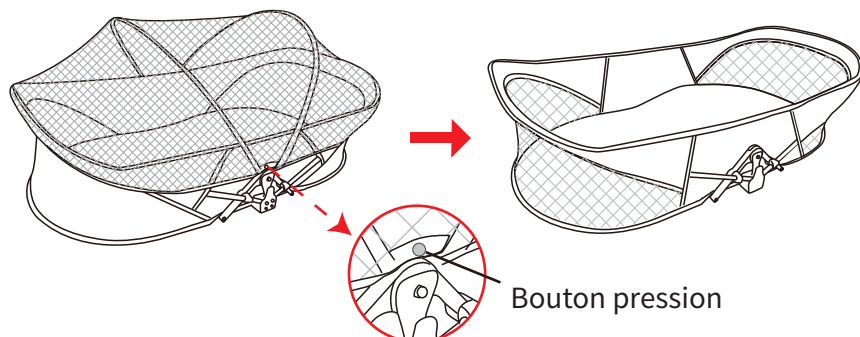

2. Tirez simultanément les boucles vers l'extérieur des deux côtés du couffin.

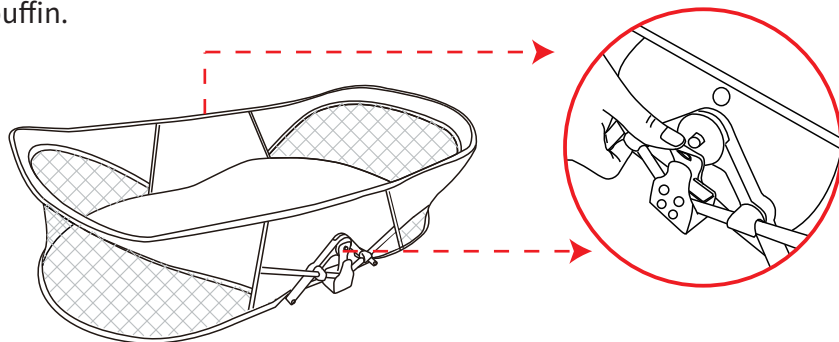

3. Plier le couffin jusqu'à ce que les deux tubes de soutien en métal se touchent et se replient à plat.

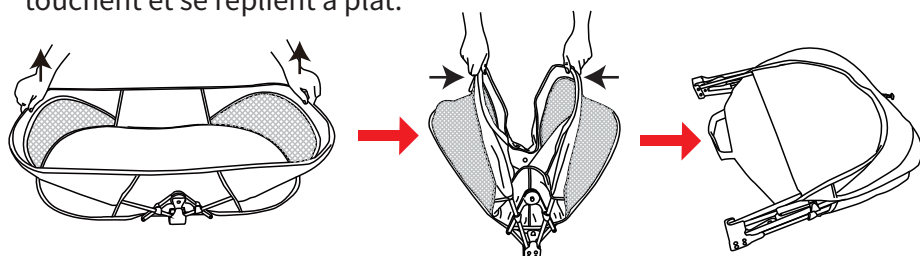

⚠ ATTENTION

le non-respect de ces avertissements et instructions peut entraîner des blessures graves ou la mort.

RISQUE DE SUFFOCATION : DES NOURRISSONS ONT SUFFOQUÉ :

- Dans l' espace entre le remplissage supplémentaire et les côtés de ce produit, et sur la literie molle.
- N'utilisez que le rembourrage fourni par le fabricant. Ne jamais ajouter un oreiller, une couette ou un autre matelas pour le rembourrer.
- Pour réduire le risque de mort subite du nourrisson (sids), les pédiatres recommandent de coucher les nourrissons en bonne santé sur le dos, sauf avis contraire du médecin.
- Les ficelles peuvent provoquer un étranglement ! Ne placez pas d'objets munis d'une ficelle autour du cou d'un enfant, tels que des cordons de capuche ou de sucette. Ne suspendez pas de ficelles au-dessus d'un berceau et n'attachez pas de ficelles aux jouets.

- Ne pas utiliser le couffin de voyage si des pièces sont manquantes, endommagées ou cassées. contacter le fabricant pour obtenir des pièces de rechange et des instructions si nécessaire.
- Consultez le manuel d'instructions pour obtenir la liste des pièces requises. Vérifiez périodiquement que le produit ne comporte pas de pièces lâches, endommagées ou manquantes.

RISQUE DE CHUTE:

- Ne soulevez pas le berceau lorsqu'un bébé est à l'intérieur.
- Pour aider à prévenir les chutes, n'utilisez pas ce produit lorsque le bébé commence à pousser sur les mains et les genoux ou a atteint le poids maximum recommandé par le fabricant de 20 lb, selon la première éventualité.
- Si un drap est utilisé avec le coussin, utilisez uniquement celui fourni par le fabricant du berceau de voyage ou celui spécialement conçu pour s'adapter à la dimension du matelas de ce produit.
- Ce produit est conçu pour fournir une zone de couchage à un bébé jusqu'à ce qu'il commence à se lever sur les mains et les genoux, soit environ 5 mois. Déplacez votre enfant vers un autre produit de couchage lorsqu'il atteint ce stade.