

VIGO Sliding Shower Door
VIGO Puerta de ducha corredera
VIGO Porte de douche coulissante

VG6020XX6074

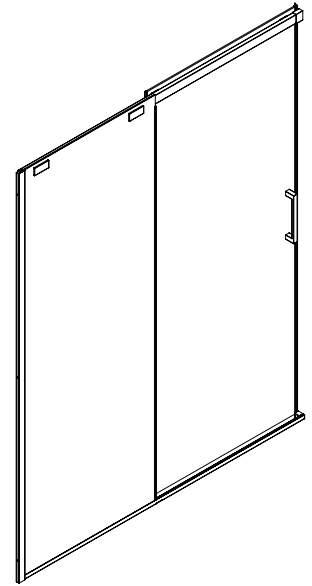

PRODUCT FEATURES / CARACTERÍSTICAS DEL PRODUCTO / CARACTÉRISTIQUES DU PRODUIT

- Left or right-side opening provides versatility for various bathroom floorplans
 - Includes all mounting hardware
 - Constructed from ANSI Z97.1 and 16 CFR 1201-certified tempered glass for added safety
 - RollerDisk™ Technology allows for up to 1/8" of adjustability as walls shift over time
 - The hardware is mainly made of aluminum.
 - All VIGO Shower Doors feature a quality assured Limited Lifetime Warranty
- La apertura del lado izquierdo o derecho brinda versatilidad para varios planos de baño
 - Incluye todo lo necesario para el armado
 - Construido con vidrio templado certificado ANSI Z97.1 y 16 CFR 1201 para mayor seguridad
 - La tecnología RollerDisk™ permite un ajuste de hasta 1/8" para acompañar el movimiento de las paredes con el paso del tiempo
 - La herrajería está fabricada principalmente en aluminio.
 - Todas las Puertas de Ducha VIGO cuentan con Garantía Limitada de Por Vida.
- L'ouverture à gauche ou à droite offre une polyvalence pour différents plans d'étage de salle de bain
 - Comprend tout le matériel nécessaire pour le montage
 - Construit à partir de verre trempé certifié ANSI Z97.1 et 16 CFR 1201 pour plus de sécurité
 - La technologie RollerDisk™ permet d'ajuster jusqu'à 1/8" lorsque les murs bougent avec le passage du temps
 - La quincaillerie est principalement fabriquée en aluminium.
 - Toutes les portes de douche VIGO bénéficient d'une garantie de qualité limitée à vie.

CERTIFICATE & WARRANTY / •CERTIFICADO Y GARANTÍA / CERTIFICAT & GARANTIE

ANSI Z97.1 and 16 CFR 1201-certified glass
 All VIGO Shower Door have a Limited Lifetime Warranty

Vidrio certificado ANSI Z97.1 y 16 CFR 1201
 Todas las Puertas de Ducha VIGO tienen una Garantía Limitada de Por Vida.

ANSI Z97.1 et 16 CFR 1201 - Verre certifié
 Toutes les portes de douche VIGO bénéficient d'une garantie de qualité limitée à vie.



NOTE / NOTA / REMARQUE

VIGO reserves the right to modify/update all hardware and glass components based on bettering the product for the end user's experience. If you have any questions contact VIGO Tech Support at 1-866-591-7792.

*VIGO se reserva el derecho de modificar/actualizar todos los componentes de metal y vidrio con la finalidad de mejorar el producto para la experiencia del usuario final. Si tiene alguna pregunta, comuníquese con el Servicio Técnico de Productos VIGO al 1-866-591-7792

*VIGO se réserve le droit de modifier/mettre à jour tout le matériel et les composants en verre avec l'objectif d'améliorer le produit pour l'expérience de l'utilisateur final. Si vous avez des questions, veuillez contacter le support technique VIGO en appelant 1-866-591-7792.

SAFETY PRECAUTIONS / PRECAUCIONES DE SEGURIDAD / PRÉCAUTIONS DE SÉCURITÉ

This Installation Guide uses the following symbols to indicate important information. Always observe the instructions indicated by these symbols.
 Esta guía de instalación utiliza los siguientes símbolos para indicar información importante. Preste atención siempre a las instrucciones indicadas con estos símbolos.
 Ce guide d'installation utilise les symboles suivants pour indiquer des informations importantes. Respectez toujours les instructions indiquées par ces symboles.

WARNING / ADVERTENCIA / AVERTISSEMENT

Instructions that, if ignored, could result in death or serious personal injury caused by incorrect handling or installation of the product. These instructions must be observed for safe installation.
 Instrucciones que, si son ignoradas, podrían provocar la muerte o lesiones personales graves debido una manipulación o instalación incorrecta del producto. Estas instrucciones deben ser observadas para una instalación segura.
 Des instructions qui, en cas d'être ignorées, pourraient entraîner la mort ou des blessures graves causées par une manipulation ou une installation incorrecte du produit. Ces instructions doivent être respectées pour une installation en toute sécurité.

IMPORTANT / IMPORTANTE / IMPORTANT

Maintenance and other important non-personal injury and non-material damage instructions or statements that should be observed.
 Instrucciones o declaraciones sobre mantenimiento para evitar daños no personales y no materiales que deben ser observadas.
 Des instructions ou déclarations importantes sur l'entretien ou d'autres sujets, qui ne causent pas ni de blessures ni de dégâts non matériels à être observées.

IT IS HIGHLY ADVISED TO DRY FIT THE UNIT PRIOR TO ANY INSTALLATION.
 ES SUMAMENTE RECOMENDABLE AJUSTAR LA UNIDAD EN SECO PREVIO A CUALQUIER INSTALACIÓN.
 IL EST FORTEMENT CONSEILLE D'AJOUTER A SEC L'APPAREIL AVANT L'INSTALLATION.

REGISTER YOUR PRODUCT
REGISTRAR SU PRODUCTO
ENREGISTREZ VOTRE PRODUIT

In order to activate your warranty, you must register your product.
 Es necesario registrar su producto para activar su garantía
 Pour activer votre garantie, vous devrez enregistrer votre produit.



vigoindustries.com/register





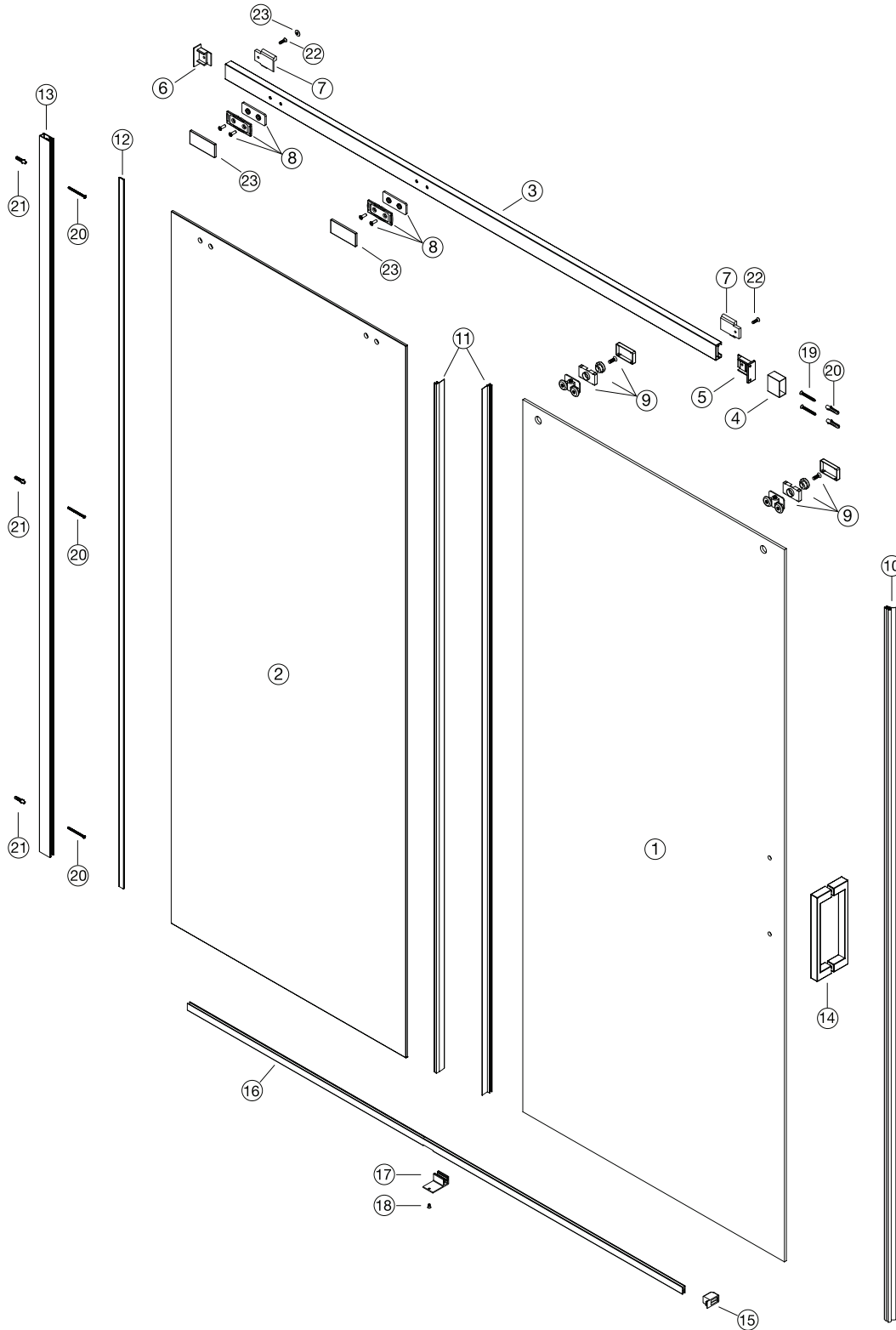







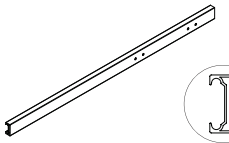



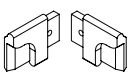

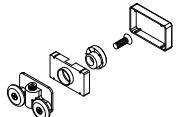

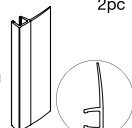
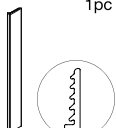
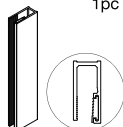
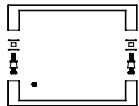
ACTIVATE NOW
¡ACTÍVELA AHORA!
ACTIVEZ-LA MAINTENANT

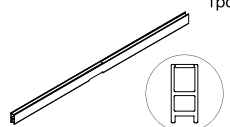
Parts List / Lista de partes / Liste des pièces

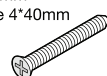

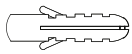
GLASS THICKNESS 1/4" / ESPESOR DEL VIDRIO 1/4" / ÉPAISSEUR DU VERRE 1/4"

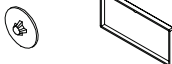
NOTE: INSTALLATION MUST BE DONE BY A QUALIFIED, LICENSED PROFESSIONAL. / NOTA: LA INSTALACIÓN DEBE SER REALIZADA POR UN PROFESIONAL CALIFICADO Y CON LICENCIA. / REMARQUE : L'INSTALLATION DOIT ÊTRE EFFECTUÉE PAR UN PROFESSIONNEL QUALIFIÉ ET LICENCIÉ

<p>1</p> <p>Door panel Panel de la puerta Panneau de porte</p> <p>97107</p>  <p>1pc</p>	<p>2</p> <p>Fixed panel Panel fijo Panneau fixe</p> <p>97108</p>  <p>1pc</p>	<p>3</p> <p>Top rail Riel superior Rail supérieur</p> <p>98323</p>  <p>1pc</p>
<p>4</p> <p>Cover Tapa Cache</p> <p>98324</p>  <p>1pc</p>	<p>5</p> <p>Left gear fixing part Pieza de fijación del engranaje izquierdo Pièce de fixation de l'engrenage gauche</p> <p>98325</p>  <p>1pc</p>	<p>6</p> <p>Right gear fixing part Pieza de fijación del engranaje derecho Pièce de fixation de l'engrenage droit</p> <p>98326</p>  <p>1pc</p>
<p>7</p> <p>Gear rubber Goma del engranaje Caoutchouc de l'engrenage</p> <p>96108</p>  <p>2pc</p>	<p>8</p> <p>Fixed panel holder Assemblage du support de montage mural Support de panneau fixe</p> <p>98327</p>  <p>2pc</p>	<p>9</p> <p>Roller Rodillos Rouleaux</p> <p>98328</p>  <p>2pc</p>
<p>10</p> <p>Door side seal strip Tira de sellado de la puerta Joint de porte latéral</p> <p>96101</p>  <p>1pc</p>	<p>11</p> <p>Door and fixed panel seal strip Tira de sellado de puerta y panel fijo Bande d'étanchéité pour porte et panneau</p> <p>96102</p>  <p>2pc</p>	<p>12</p> <p>Seal strip for fixed panel vertical rail Tira de sellado para riel vertical de panel fijo Bande d'étanchéité pour rail vertical panneau fixe</p> <p>96103</p>  <p>1pc</p>
<p>13</p> <p>Vertical rail for fixed panel Carril vertical para panel fijo Rail vertical pour panneau fixe</p> <p>98329</p>  <p>1pc</p>	<p>14</p> <p>Handle assembly Partes de la manija Assemblage de la poignée</p> <p>98330</p>  <p>1pc</p>	<p>15</p> <p>Bottom part Parte inferior Partie inférieure</p> <p>98331</p>  <p>1pc</p>
<p>16</p> <p>Door threshold Umbral de la puerta Seuil de porte</p> <p>98332</p>  <p>1pc</p>	<p>17</p> <p>Bottom Door Guide Guía inferior de la puerta Guide inférieur de la porte</p> <p>98333</p>  <p>1pc</p>	<p>18</p> <p>Cross countersunk head screws 4x6 mm Tornillos de cabeza avellanada en cruz 4x6 mm Vis à tête fraisée cruciforme 4x6 mm</p> <p>98334</p>  <p>1pc</p>
<p>19</p> <p>Cross countersunk head tapping screws 4*40mm Tornillos de cabeza avellanada cruzada 4*40mm Vis autotaraudeuses a tete fraisee cruciforme 4*40mm</p> <p>98035</p>  <p>2pc</p>	<p>20</p> <p>Cross round head tapping screws 4*40mm Tornillos autorroscantes de cabeza redonda cruzada 4*40mm Vis autotaraudeuses à tête ronde cruciforme 4*40mm</p> <p>98262</p>  <p>3pc</p>	<p>21</p> <p>Plastic anchor Ancla de plástico Ancre en plastique</p> <p>98038</p>  <p>5pc</p>
<p>22</p> <p>Cross countersunk head tapping screws 4*14mm Tornillos de cabeza avellanada cruzada 4*14mm Vis autotaraudeuses a tete fraisee cruciforme 4*14mm</p> <p>98335</p>  <p>2pc</p>	<p>23</p> <p>Screw cover Tapa de tornillo Cache-vis</p> <p>TYPE A 98336 - 1pc</p> <p>TYPE B 98337 - 2pc</p> 	<p>24</p> <p>Allen key pack Paquete de llaves allen Paquet clés allen</p> <p>MISC</p> 

Dimensions / Dimensiones / Dimensions

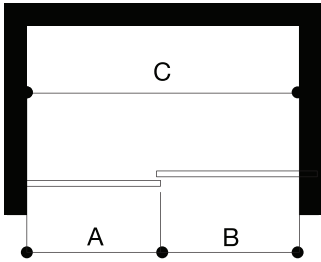

PLEASE READ INSTRUCTIONS BEFORE PROCEEDING / POR FAVOR, LEA LAS INSTRUCCIONES ANTES DE PROCEDER CON LA INSTALACIÓN / VEUILLEZ LIRE LES INSTRUCTIONS AVANT DE PROCÉDER

VIGO strongly recommends this installation be completed by a licensed professional. Installation of door unit requires at least two people. / VIGO recomienda firmemente que esta instalación sea completada por un profesional con licencia. La instalación de la puerta requiere al menos dos personas. / VIGO recommande fortement que cette installation soit complétée par un professionnel licencié. L'installation de l'unité de porte exige au moins deux personnes.

A, B & C dimensions were measured after shower enclosure was completely installed. / Las dimensiones a, b y c fueron medidas después de la instalación completa de la cabina de ducha. / Les dimensions a, b et c ont été mesurées après que la cabine de douche a été complètement installée

Model / Modelo / Modèle	A Fixed Panel / Panel fijo / Panneau fixe	B Door / Puerta / Porte	C Adjustable Width / Dimensión ajustable / Réglable largeur	Height / Altura / Hauteur	Door opening width / Ancho de apertura de puerta / Largeur d'ouverture de la porte
VG6020XX6074	28 1/8" x 70 5/8" (715 x 1870mm)	31 5/16" x 70 5/8" (796 x 1870mm)	56" - 60" (1424 - 1524mm)	74" (1880mm)	22 5/8" - 26 9/16" (574 - 675mm)

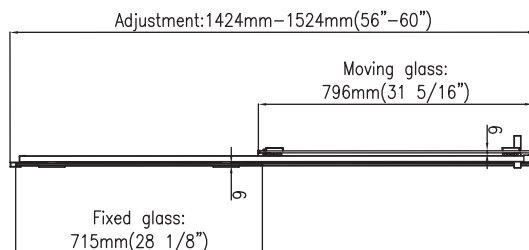
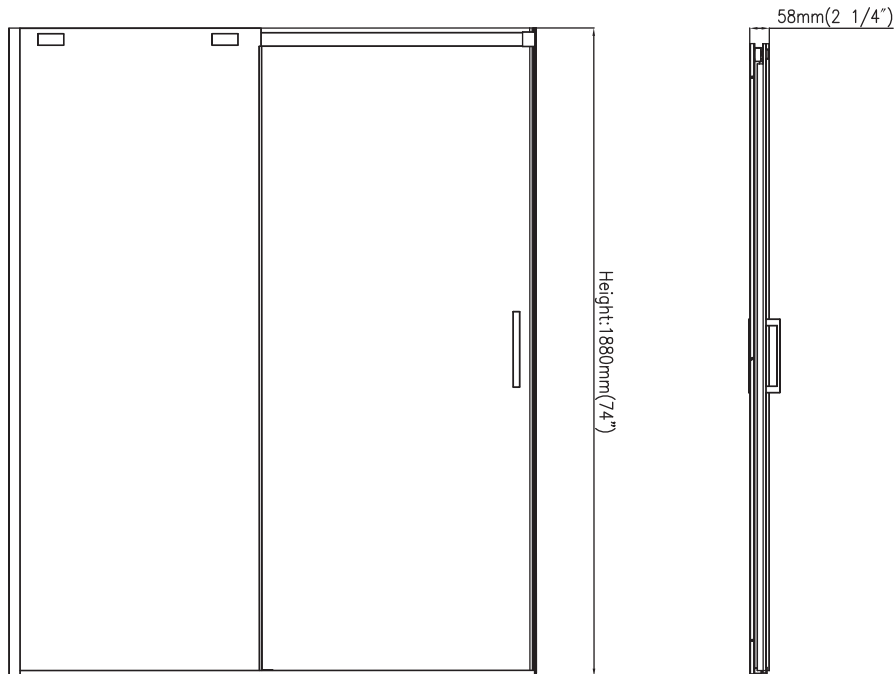

Left - Right Installation / Izquierda - Instalación derecha / Installation de gauche à droite

The clear glass model has a reversible door and can be installed to the right or left side. The matte glass model is not reversible and the direction of installation is specific to the model number. The textured side of the matte glass unit should always be installed on the outside of the unit. (see configuration diagram below) / El modelo de vidrio transparente tiene una puerta reversible y puede ser instalado del lado derecho o izquierdo. El modelo de vidrio mate no es reversible y la dirección de instalación es específica del número de modelo. El lado texturizado de la unidad de vidrio mate siempre debe ser instalado hacia el. / Le modèle en verre clair a une porte réversible et peut être installé à droite ou à gauche. Le modèle en verre mat n'est pas réversible et la direction de l'installation est spécifique au numéro de modèle. Le côté texturé de l'unité en verre opaque doit toujours être installé à l'extérieur de l'unité (voir le diagramme d'installation ci-dessous).

FIG. 1A (GLASS CONFIGURATION DIAGRAM)
 FIG. 1A (DIAGRAMA DE CONFIGURACIÓN DEL VIDRIO)
 FIG. 1A (DIAGRAMME D'INSTALLATION VERRE)

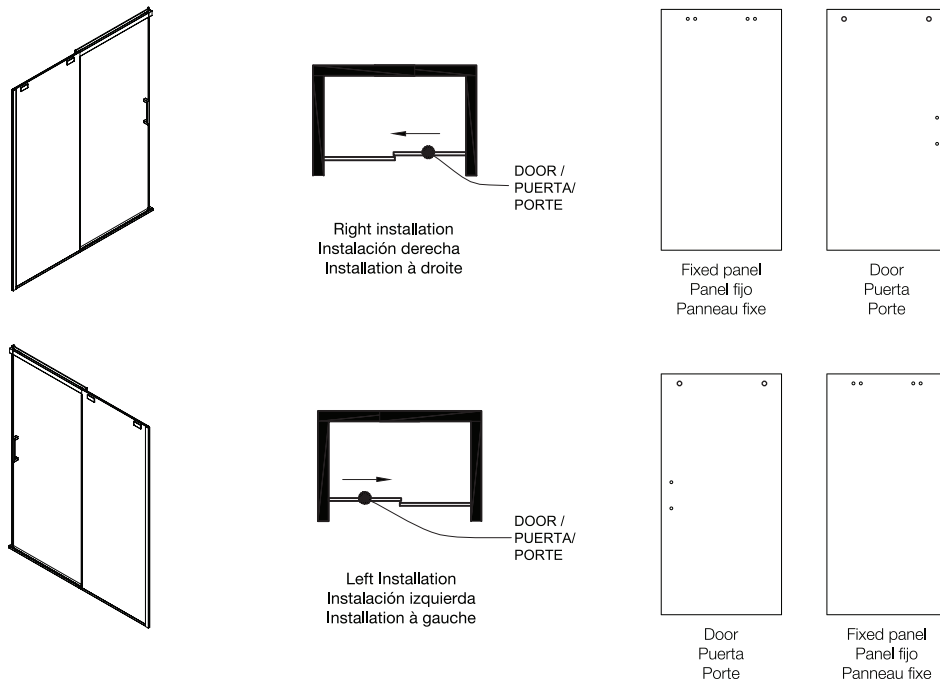

! Important / Importante / Important

- Verify that the overall size of the shower door opening is appropriate for the shower enclosure. / Verifique que el tamaño total de la abertura de la puerta de la ducha sea apropiado para la cabina de ducha. / Vérifiez que la taille totale de l'ouverture pour la porte de la douche est adaptée à la cabine de douche.
- Due to individual site variations, exact guidelines for every situation cannot be supplied. The recommended framing and dimensional requirements are shown for a typical application and may vary depending on the site requirements. / Debido a las variaciones individuales de los sitios, no se pueden proporcionar directrices exactas para cada situación. Los requisitos de estructura y dimensiones recomendados que se indican son para una aplicación típica y pueden variar según los requisitos del sitio específico. / En raison des variations d'un site à l'autre, on ne peut pas fournir des directives exactes pour chaque situation. Les exigences d'encadrement et de dimensions recommandées sont indiquées pour une application typique et peuvent varier en fonction des exigences du site spécifique.
- To prevent damage to the finish, you should protect the shower cabin bottom with a cardboard protector before beginning the installation. / Para evitar dañar el acabado, cubra el piso de la ducha con un protector de cartón antes de iniciar la instalación. / Pour éviter d'endommager la finition, vous devriez protéger le fond de la cabine de douche avec un protecteur en carton avant de commencer l'installation. / Pour éviter d'endommager la finition, vous devriez protéger le fond de la cabine de douche avec un protecteur en carton avant de commencer l'installation.
- Ensure that there is sufficient structural support behind the shower wall to hold the weight of the shower door. If there is insufficient enough support, then reinforce the shower walls with wooden studs prior to shower door installation. [SEE FIG. 1] / Asegúrese de que haya suficiente soporte estructural detrás de la pared de la ducha para soportar el peso de la puerta de ducha. Si no hay suficiente apoyo, refuerce las paredes de la ducha con montantes de madera antes de instalar la puerta de la ducha. [VER FIG. 1] / Assurez-vous qu'il y a suffisamment de support structurel derrière la paroi de la douche pour supporter le poids de la porte de la douche. Si le support est insuffisant, renforcez les parois de la douche avec des montants en bois avant d'installer la porte de la douche. [VOIR FIG. 1]

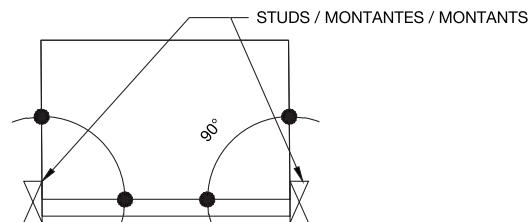

FIG.1

Installation Steps / Pasos para la instalación / Étapes de l'installation

*NOTE: Prior to any installation, mark lines on the floor and wall for proper dry fit. Proper planning is imperative for proper installation. Your actual dimensions may vary. / *NOTA: Antes de la instalación, marque las líneas en el piso y la pared para un ajuste en seco adecuado. Es imprescindible una planeación adecuada para una instalación correcta. Las dimensiones reales en su caso pueden variar. / *REMARQUE : Avant toute installation, marquez les lignes sur le sol et le mur pour un ajustement parfait à sec. Une bonne planification est impérative pour une installation correcte. Vos dimensions réelles peuvent varier.

STEP 1 / PASO 1 / ÉTAPE 1

1. Installation steps for the left and right interchangeability of the Door Threshold(#16):Use a screwdriver to loosen the Screw (#18),take out the Bottom Door Guide (#17), rotate it 180°,and reinstall it on the Door threshold (#16).
1. Pasos de instalación para la intercambiabilidad izquierda y derecha del umbral de la puerta (#16): use un destornillador para aflojar el tornillo (#18), retire la guía inferior de la puerta (#17), gírela 180° y vuelva a instalarla en el umbral de la puerta (#16).
1. Étapes d'installation pour l'interchangeabilité gauche/droite du seuil de porte (#16) : utilisez un tournevis pour desserrer la vis (#18), retirez le guide inférieur de porte (#17), faites-le pivoter de 180° et réinstallez-le sur le seuil de porte (#16).

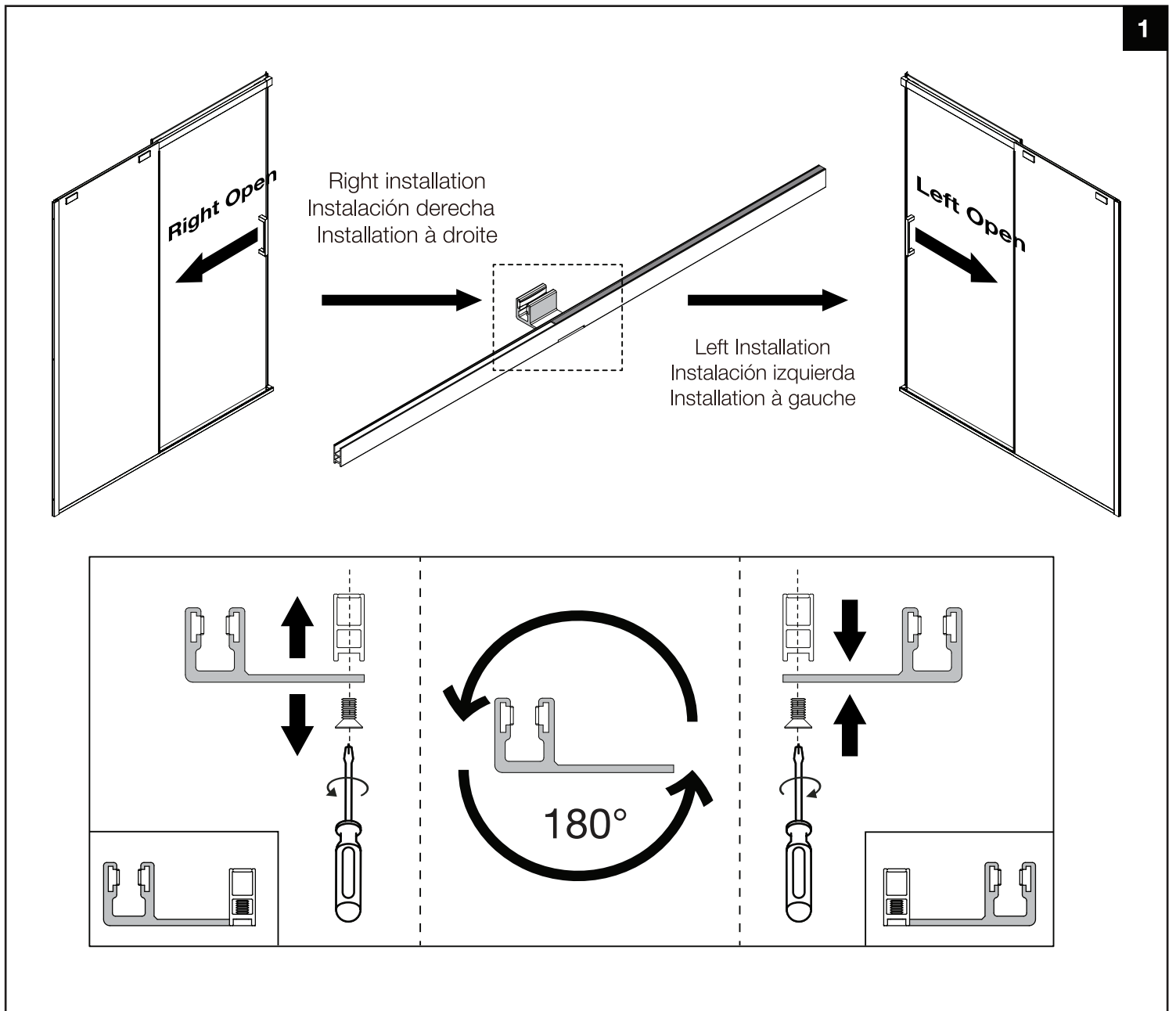

1

Installation Steps / Pasos para la instalación / Étapes de l'installation

STEP 2 / PASO 2 / ÉTAPE 2

2. Before installing the product, please make sure that the ground is flat and the walls are flat and vertical.
2. Antes de instalar el producto, asegúrese de que el suelo esté nivelado y que las paredes estén planas y verticales.
2. Avant d'installer le produit, assurez-vous que le sol est plat et que les murs sont plats et verticaux.

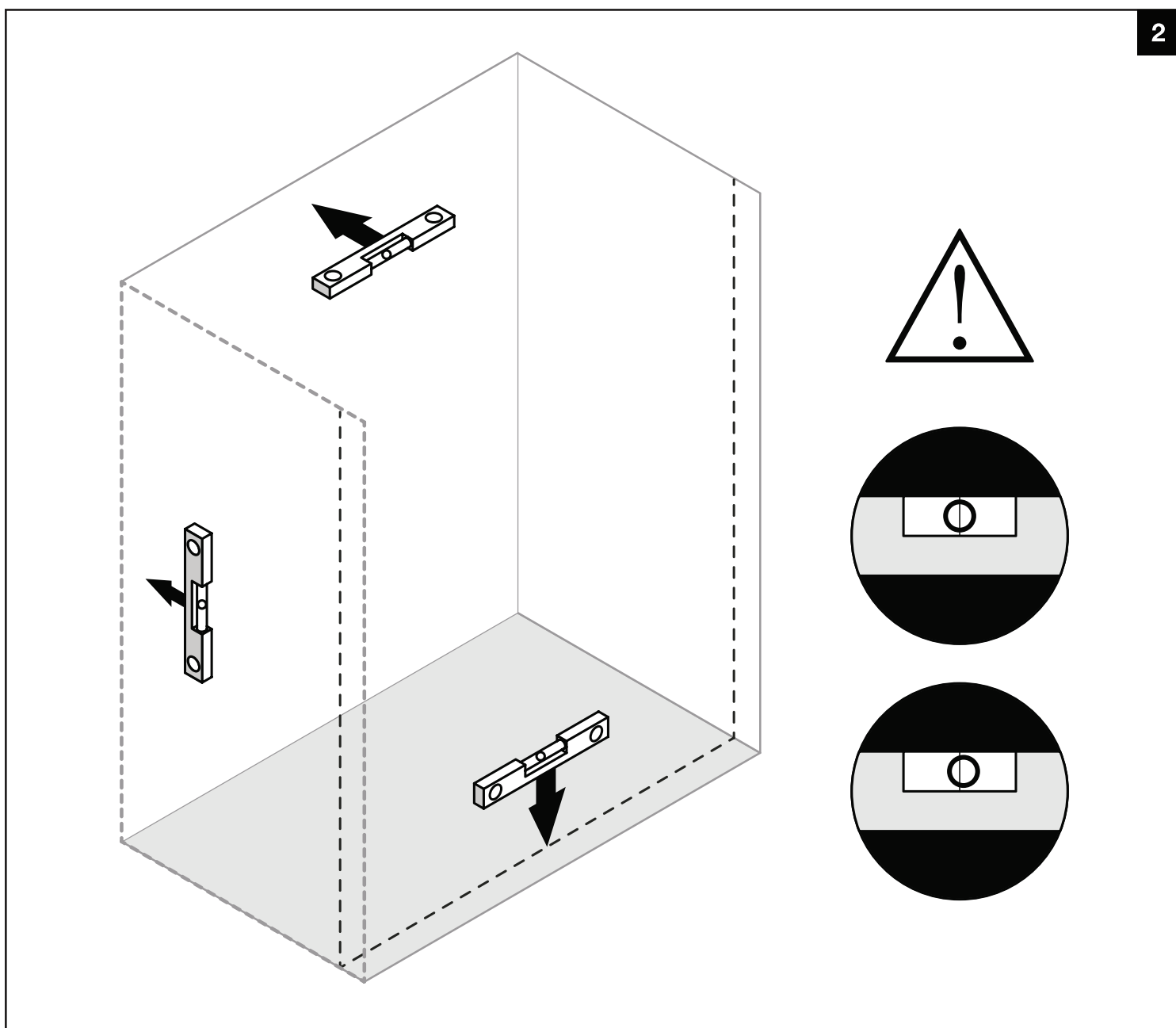

Installation Steps / Pasos para la instalación / Étapes de l'installation

STEP 3 / PASO 3 / ÉTAPE 3

3. Place the door panel (#1) inside the shower, making sure to place the glass in a manner that will not damage the glass. (Be careful to protect the glass corners)
3. Coloque el panel de la puerta (#1) dentro de la ducha, asegurándose de colocar el vidrio de manera que no se dañe. (Tenga cuidado de proteger las esquinas del vidrio).
3. Placez le panneau de porte (#1) à l'intérieur de la douche, en veillant à positionner le verre de manière à ne pas l'endommager. (Veillez à protéger les coins du verre).

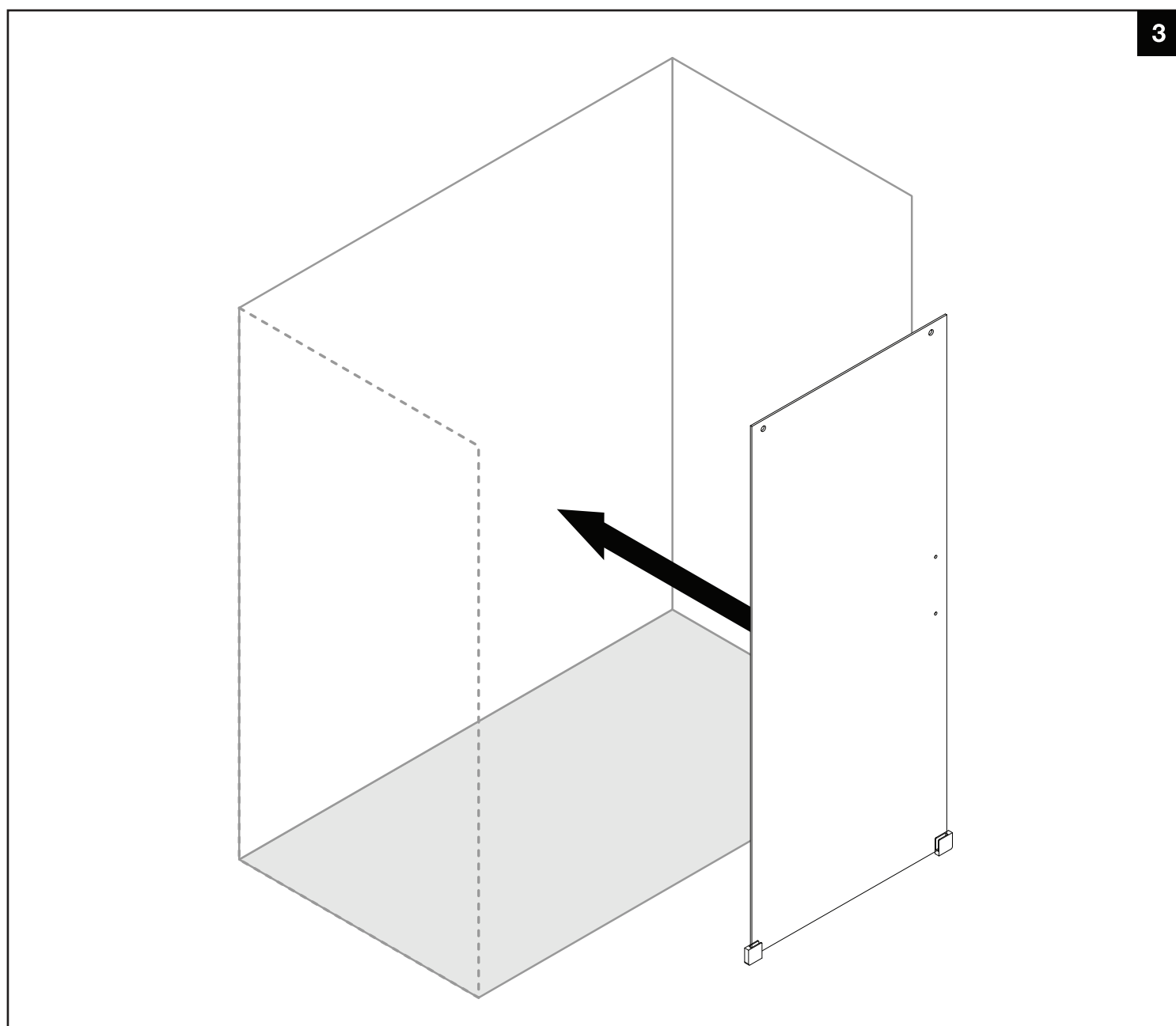

Installation Steps / Pasos para la instalación / Étapes de l'installation

STEP 4 / PASO 4 / ÉTAPE 4

4. Measure the door opening size (#X), if the Door threshold (#16) is too long:

- 1) Use a hacksaw to cut the Door threshold (#16), use a metal file to remove the burrs on the blade, and pay attention to the cutting direction;
- 2) Install the bottom part (#15);

4. Mida el tamaño de la apertura de la puerta (#X). Si el umbral de la puerta (#16) es demasiado largo:

- 1) Use a sierra para metales para cortar el umbral de la puerta (#16), use una lima de metal para quitar las rebabas de la hoja y preste atención a la dirección del corte;
- 2) Instale la parte inferior (#15).

4. Mesurez la taille de l'ouverture de la porte (#X). Si le seuil de porte (#16) est trop long:

- 1) Utilisez une scie à métaux pour couper le seuil de porte (#16), utilisez une lime pour enlever les bavures de la lame et faites attention au sens de coupe;
- 2) Installez la partie inférieure (#15).

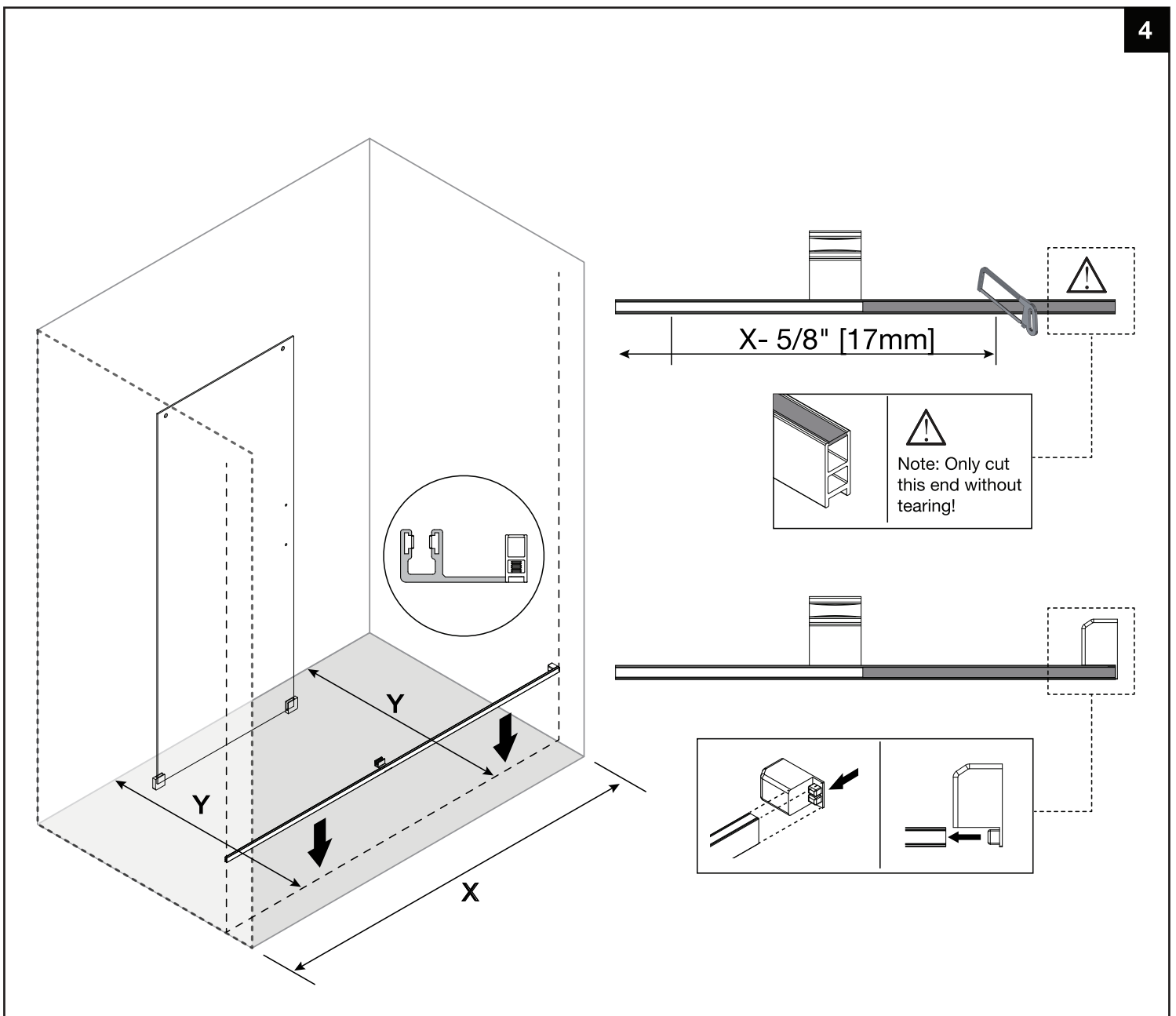

Installation Steps / Pasos para la instalación / Étapes de l'installation

STEP 5 / PASO 5 / ÉTAPE 5

5.1. Insert the Door threshold (#16) into the bottom bayonet of the Vertical rail (#13) and level it to ensure seamless splicing. Note: both sides of the vertical rail (#13) distance (Y) from the wall must be equal;

5.2. Use a marker to mark the screw holes of the Vertical rail (#13), remove the Vertical rail (#13), then drill holes and install the Plastic anchor(#21);

5.3. Align the marked holes to place the Vertical rail (#13), and use the self-tapping Screw (#20) to lock the vertical rail (#13);

5.1. Inserte el umbral de la puerta (#16) en el bayoneta inferior del riel vertical (#13) y nivélelo para asegurar un empalme perfecto. Nota: la distancia (Y) desde la pared debe ser igual en ambos lados del riel vertical (#13);

5.2. Use un marcador para marcar los agujeros de los tornillos del riel vertical (#13), retire el riel vertical (#13), luego taladre los agujeros e instale los tacos de plástico (#21);

5.3. Alinee los agujeros marcados para colocar el riel vertical (#13) y use el tornillo autorroscante (#20) para fijar el riel vertical (#13);

5.1. Insérez le seuil de porte (#16) dans la douille inférieure du rail vertical (#13) et nivelez-le pour assurer un raccord parfait. Remarque : la distance (Y) par rapport au mur doit être égale des deux côtés du rail vertical (#13) ;

5.2. Utilisez un marqueur pour marquer les trous de vis du rail vertical (#13), retirez le rail vertical (#13), puis percez les trous et installez les chevilles en plastique (#21) ;

5.3. Alinez les trous marqués pour placer le rail vertical (#13) et utilisez la vis autoforeuse (#20) pour fixer le rail vertical (#13) ;

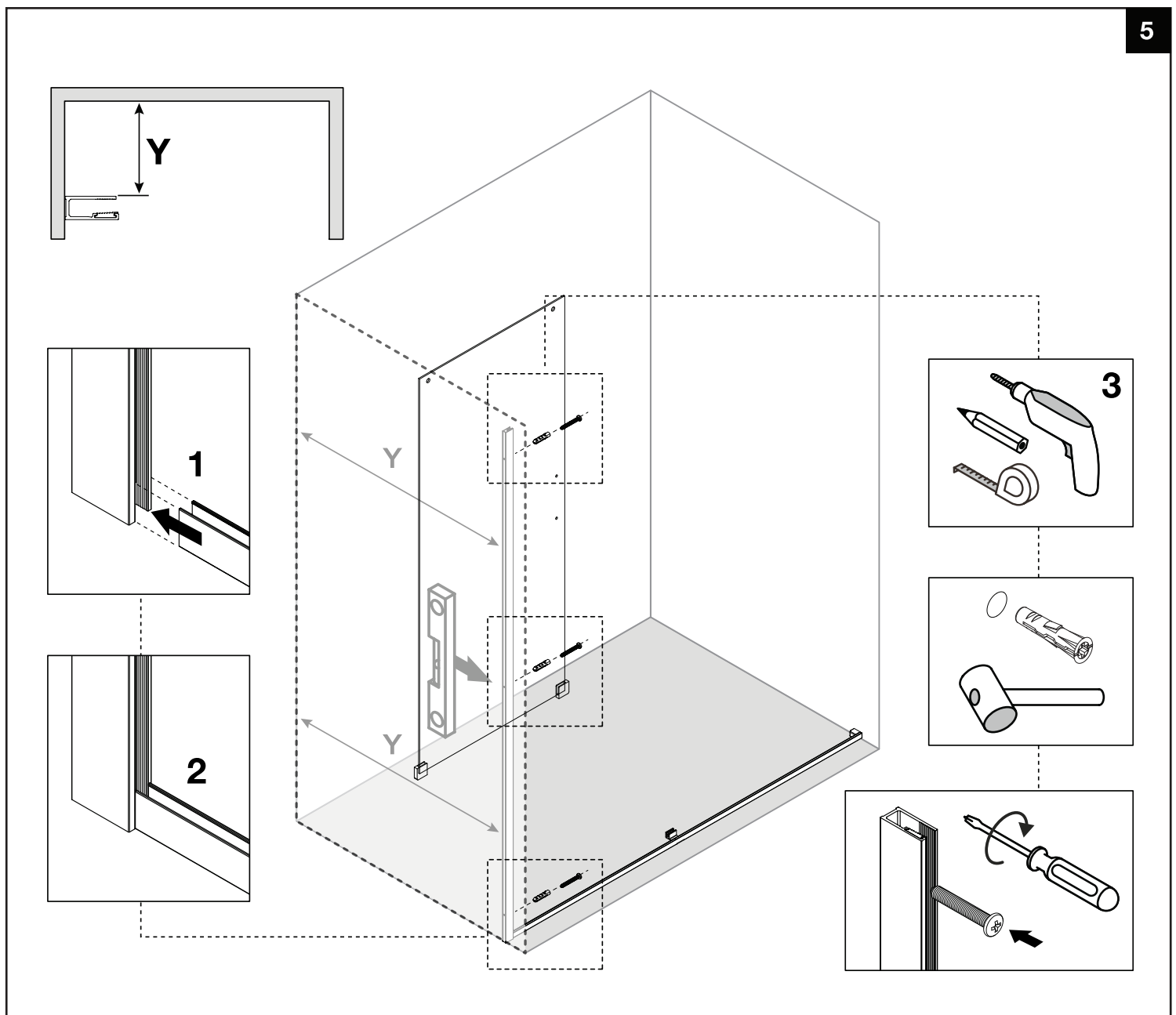

5

Installation Steps / Pasos para la instalación / Étapes de l'installation

STEP 6 / PASO 6 / ÉTAPE 6

6.1. First apply an appropriate amount of silicone in the Door threshold (#16), insert the Fixed panel (#2) into the Door threshold (#16), and then insert it into the Vertical rail (#13). Pay attention to the installation method to prevent the glass from breaking! 6.2. Adjust the installation size of the Fixed panel (#2), and use special tools to install the Seal strip for fixed panel vertical rail (#12);

6.1. Primero aplique una cantidad adecuada de silicona en el umbral de la puerta (#16), inserte el panel fijo (#2) en el umbral de la puerta (#16) y luego insértelo en el riel vertical (#13). Preste atención al método de instalación para evitar que el vidrio se rompa.

6.2. Ajuste el tamaño de instalación del panel fijo (#2) y utilice herramientas especiales para instalar la tira de sellado del riel vertical del panel fijo (#12).

6.1. Appliquez d'abord une quantité appropriée de silicone sur le seuil de porte (#16), insérez le panneau fixe (#2) dans le seuil de porte (#16), puis insérez-le dans le rail vertical (#13). Faites attention à la méthode d'installation afin d'éviter toute casse du verre.

6.2. Ajustez la dimension d'installation du panneau fixe (#2) et utilisez des outils spécifiques pour installer le joint d'étanchéité du rail vertical du panneau fixe (#12).

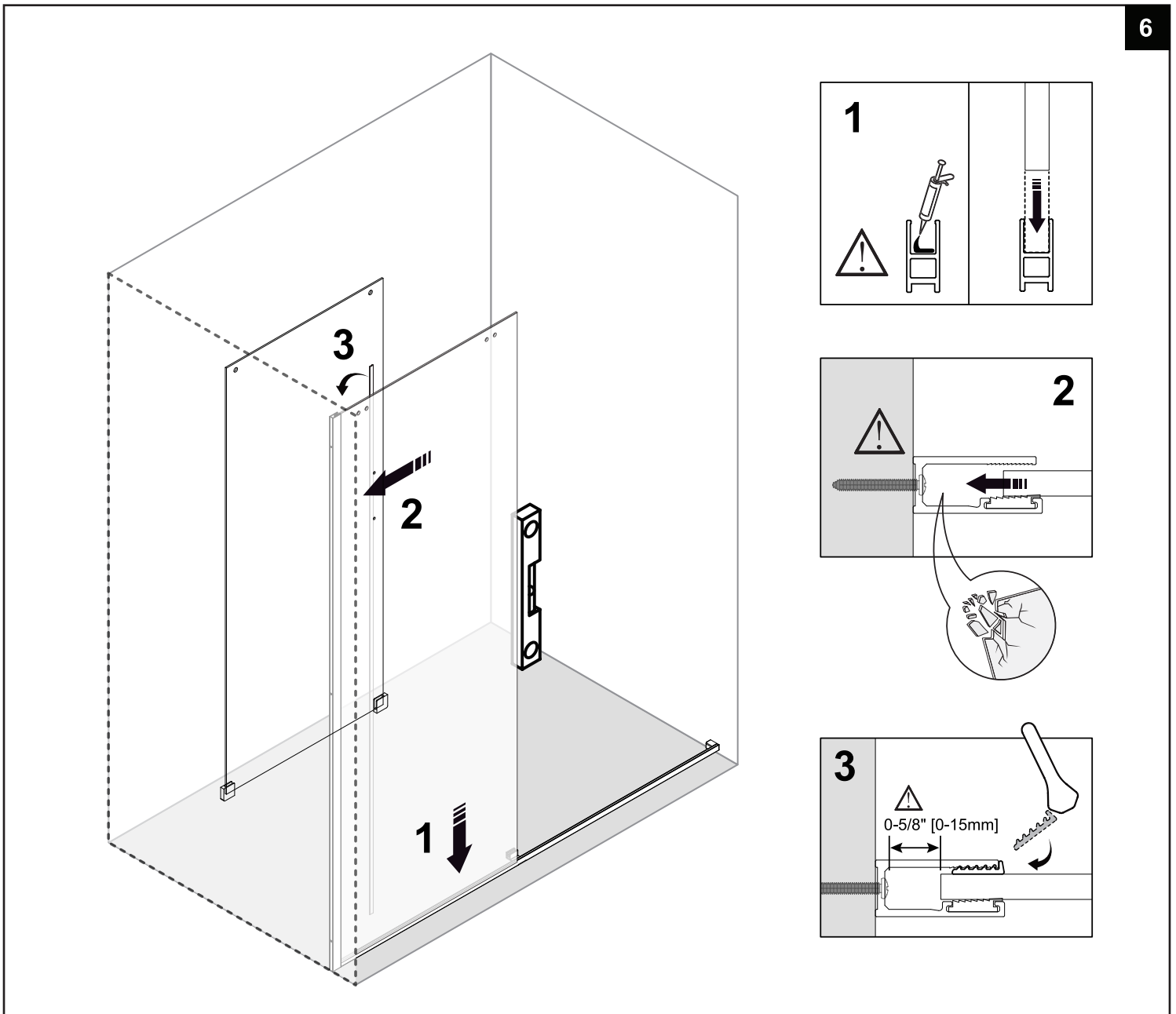

6

Installation Steps / Pasos para la instalación / Étapes de l'installation

STEP 7 / PASO 7 / ÉTAPE 7

7.1. Measure the door opening size (#X), if the Top rail (#3) is too long: Use a hacksaw to cut the Top rail (#3), and use a metal file to remove the burrs on the blade;

7.2. Fixed door end: Install the left gear fixing part (#5) and gear rubber (#7), lock it with a self-tapping Screw (#22), and cover with the Screw cover (#23).

Note: Appropriate amount of silicone needs to be applied to the cover to prevent it from falling off; At the side of the door panel: install the right gear fixing part (#6) and the gear rubber (#7);

7.1. Mida el tamaño de la apertura de la puerta (#X). Si el riel superior (#3) es demasiado largo: use una sierra para metales para cortar el riel superior (#3) y utilice una lima de metal para quitar las rebabas de la hoja;

7.2. Extremo fijo de la puerta: instale la pieza de fijación del engranaje izquierdo (#5) y la goma del engranaje (#7), fjelo con un tornillo autorroscante (#22) y cubra con la tapa del tornillo (#23).

Nota: se debe aplicar la cantidad adecuada de silicona en la cubierta para evitar que se caiga; en el lateral del panel de la puerta: instale la pieza de fijación del engranaje derecho (#6) y la goma del engranaje (#7);

7.1. Mesurez la taille de l'ouverture de la porte (#X). Si le rail supérieur (#3) est trop long : utilisez une scie à métaux pour couper le rail supérieur (#3) et utilisez une lime pour enlever les bavures ;

7.2. Extrémité fixe de la porte : installez la pièce de fixation de l'engrenage gauche (#5) et le caoutchouc de l'engrenage (#7), fixez-le avec une vis autoforeuse (#22) et recouvrez avec le capuchon de vis (#23). Remarque : appliquez une quantité appropriée de silicone sur le capuchon pour éviter qu'il ne tombe ; sur le côté du panneau de porte : installez la pièce de fixation de l'engrenage droit (#6) et le caoutchouc de l'engrenage (#7) ;

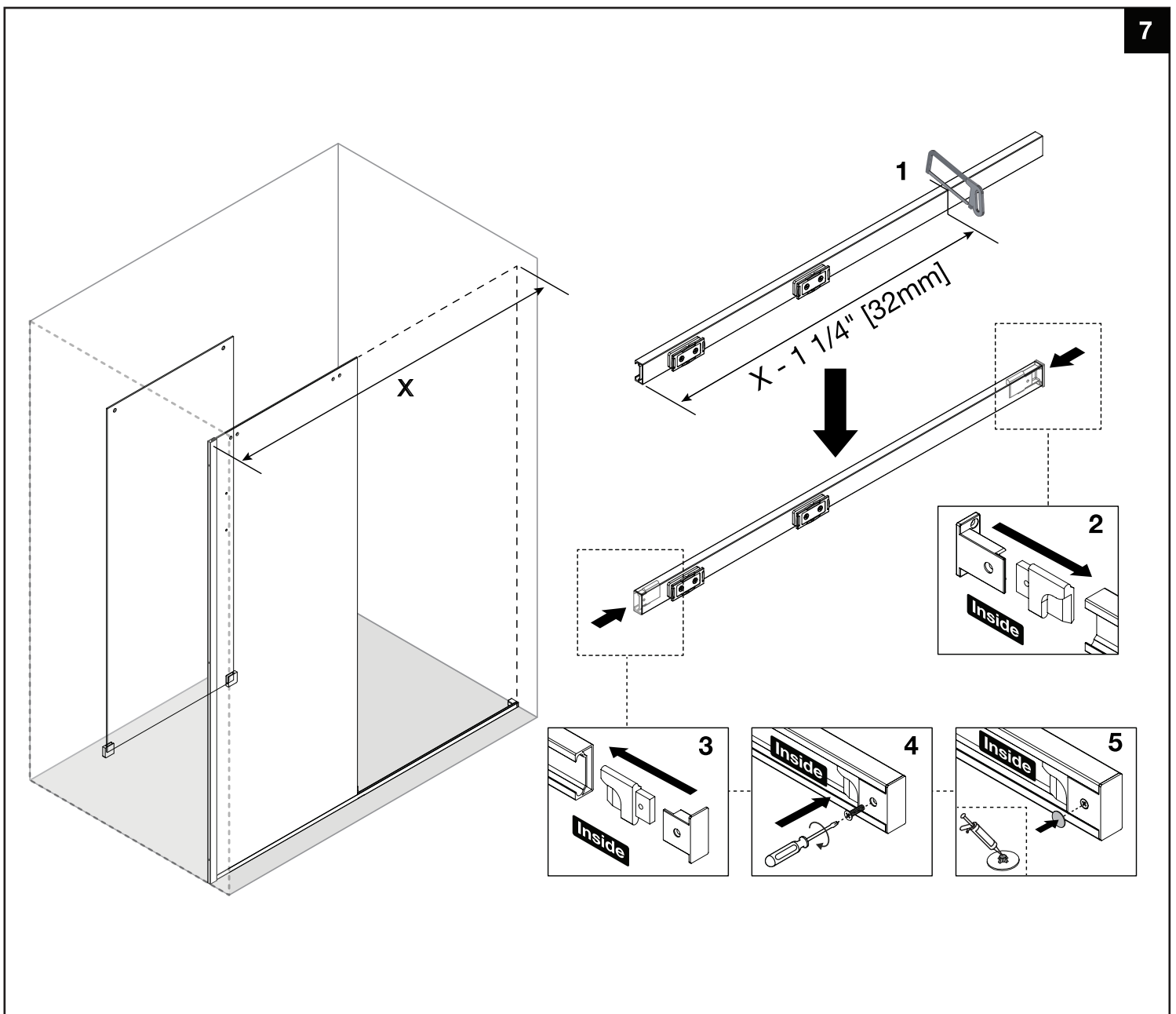

7

Installation Steps / Pasos para la instalación / Étapes de l'installation

STEP 8 / PASO 8 / ÉTAPE 8

- 8.1. Install the Top rail (#3) and mark the outline of the left gear fixing part (#5) with a marker;
 8.2. Remove the Top rail (#3), take out the right gear fixing part (#6) and the gear rubber (#7);
 8.3. Align the left gear fixing part (#5) with the outline, mark the screw hole position of the left gear fixing part (#5) with a marker, then drill and install Plastic anchor(#21), use self-tapping Screw(#19) to lock the left gear fixing part(#5);

- 8.1. Instale el riel superior (#3) y marque con un marcador el contorno de la pieza de fijación del engranaje izquierdo (#5);
 8.2. Retire el riel superior (#3) y saque la pieza de fijación del engranaje derecho (#6) y la goma del engranaje (#7);
 8.3. Alinee la pieza de fijación del engranaje izquierdo (#5) con el contorno marcado, marque con un marcador la posición del orificio del tornillo de la pieza de fijación del engranaje izquierdo (#5), luego taladre e instale el taco de plástico (#21) y use el tornillo autorroscante (#19) para fijar la pieza de fijación del engranaje izquierdo (#5);

- 8.1. Installez le rail supérieur (#3) et marquez au marqueur le contour de la pièce de fixation de l'engrenage gauche (#5) ;
 8.2. Retirez le rail supérieur (#3), puis retirez la pièce de fixation de l'engrenage droit (#6) et le caoutchouc de l'engrenage (#7) ;
 8.3. Alignez la pièce de fixation de l'engrenage gauche (#5) avec le contour marqué, marquez au marqueur la position du trou de vis de la pièce de fixation de l'engrenage gauche (#5), puis percez et installez la cheville en plastique (#21) et utilisez la vis autoforeuse (#19) pour fixer la pièce de fixation de l'engrenage gauche (#5) ;

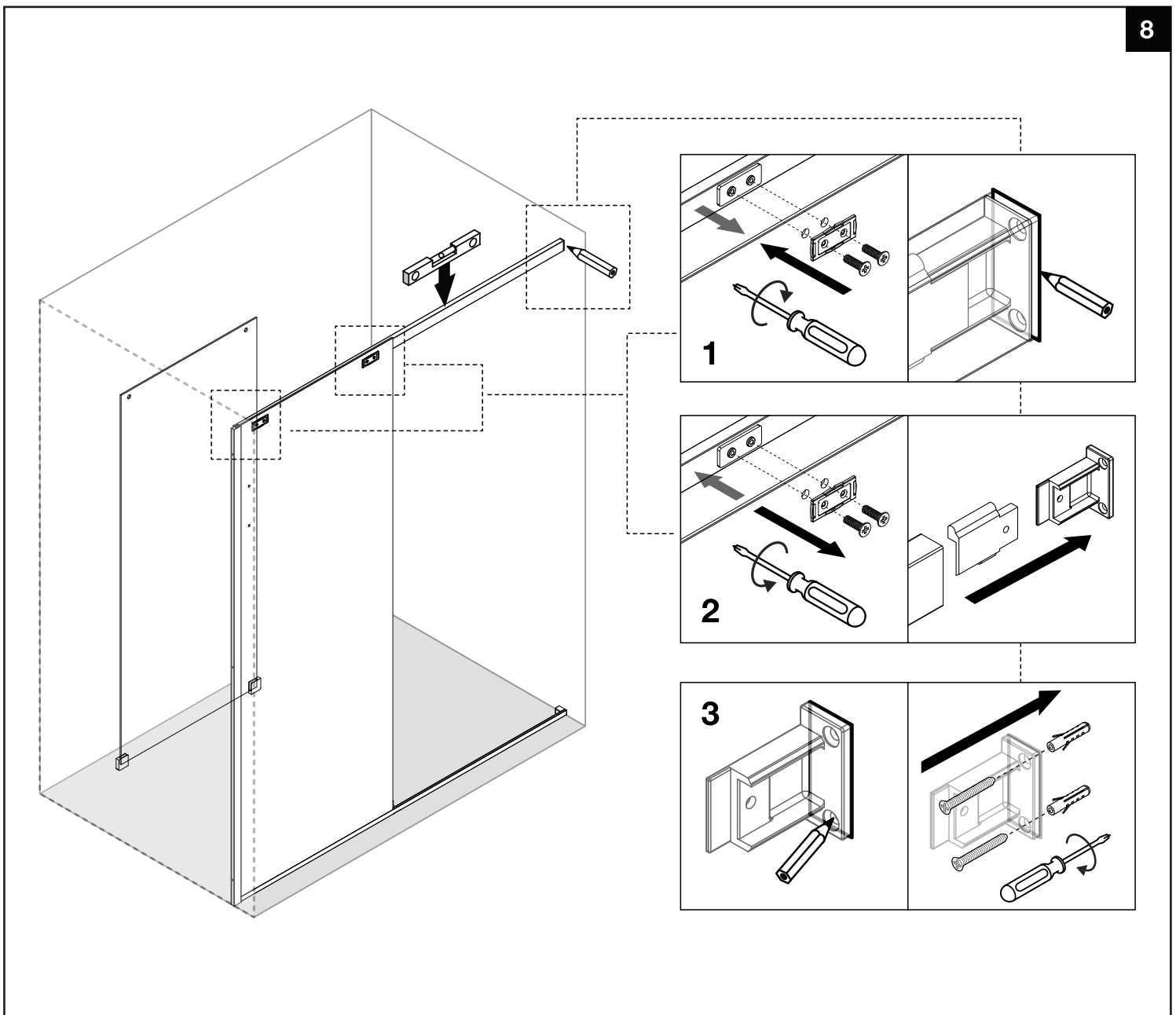

8

Installation Steps / Pasos para la instalación / Étapes de l'installation

STEP 9 / PASO 9 / ÉTAPE 9

9.1. Insert the gear rubber (#7) and wall bracket (#4) into the Top rail (#3);
 9.2. Install the Top rail (#3): fix the Fixed panel holder (#8) and cover the Screw cover (#23);
 9.3. Push the gear rubber (#7) into the left gear fixing part (#5), align the holes, drill holes with a special drill bit, and lock the fixing piece with a self-tapping Screw (#22), install the wall bracket (#4);
 Note: Appropriate amount of silicone needs to be applied to the left gear fixing part (#5) to prevent the wall bracket (#4) from shifting!

9.1. Inserte la goma del engranaje (#7) y el soporte de pared (#4) en el riel superior (#3);
 9.2. Instale el riel superior (#3): fije el soporte del panel fijo (#8) y cubra con la tapa del tornillo (#23);
 9.3. Empuje la goma del engranaje (#7) en la pieza de fijación del engranaje izquierdo (#5), alinee los orificios, taladre con una broca especial y fije la pieza con el tornillo autorroscante (#22);
 instale el soporte de pared (#4). Nota: Se debe aplicar una cantidad adecuada de silicona en la pieza de fijación del engranaje izquierdo (#5) para evitar que el soporte de pared (#4) se desplace.

9.1. Insérez le caoutchouc de l'engrenage (#7) et le support mural (#4) dans le rail supérieur (#3);
 9.2. Installez le rail supérieur (#3): fixez le support du panneau fixe (#8) et recouvrez avec le capuchon de vis (#23);
 9.3. Enfoncez le caoutchouc de l'engrenage (#7) dans la pièce de fixation de l'engrenage gauche (#5), alignez les trous, percez avec un foret spécial et fixez la pièce avec la vis autoforeuse (#22);
 installez le support mural (#4). Remarque : Appliquez une quantité appropriée de silicone sur la pièce de fixation de l'engrenage gauche (#5) afin d'éviter que le support mural (#4) ne se déplace.

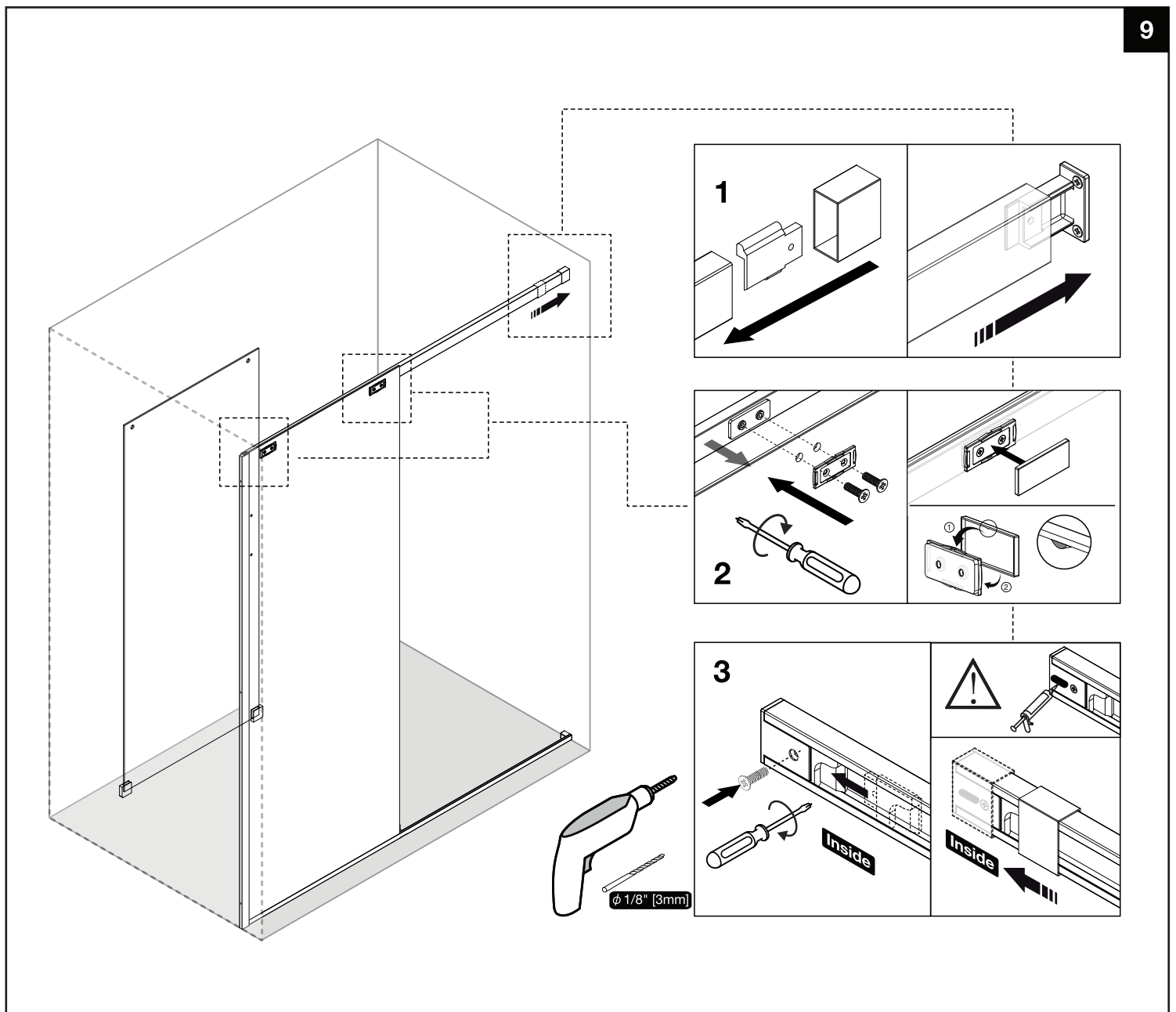

9

Installation Steps / Pasos para la instalación / Étapes de l'installation

STEP 10 / PASO 10 / ÉTAPE 10

10.1. Take out the glass protection corner, assemble the Roller (#9) and the Door panel (#1), and ensure that the Roller is installed flush;
 10.2. Install the Door side seal strip (#10) flush with the top of the Door panel (#1), paying attention to the installation direction;

10.1. Retire el protector de esquina del vidrio, monte el rodillo (#9) en el panel de la puerta (#1) y asegúrese de que el rodillo quede instalado al ras;
 10.2. Instale la junta lateral de la puerta (#10) al ras con la parte superior del panel de la puerta (#1), prestando atención a la dirección de instalación;

10.1. Retirez le protège-coin du verre, assemblez le rouleau (#9) avec le panneau de porte (#1) et assurez-vous que le rouleau est installé à fleur ;
 10.2. Installez le joint latéral de la porte (#10) à fleur avec le haut du panneau de porte (#1), en faisant attention au sens d'installation.

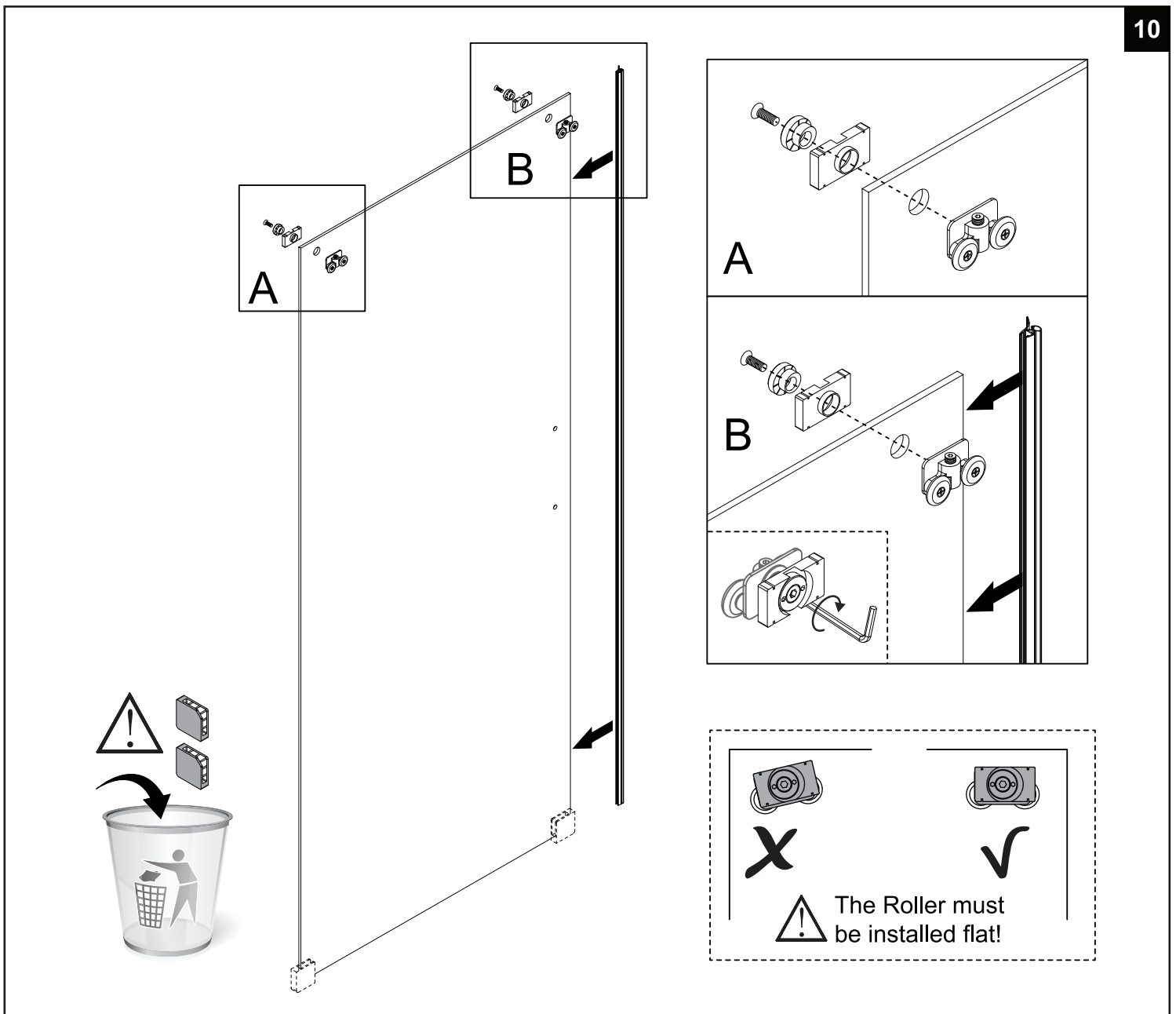

10

Installation Steps / Pasos para la instalación / Étapes de l'installation

STEP 11 / PASO 11 / ÉTAPE 11

- 11. Hang the Door panel (#2) slightly tilted into the Top rail (#3);
- 11. Cuelgue el panel de la puerta (#2) ligeramente inclinado en el riel superior (#3);
- 11. Accrochez le panneau de porte (#2) légèrement incliné dans le rail supérieur (#3).

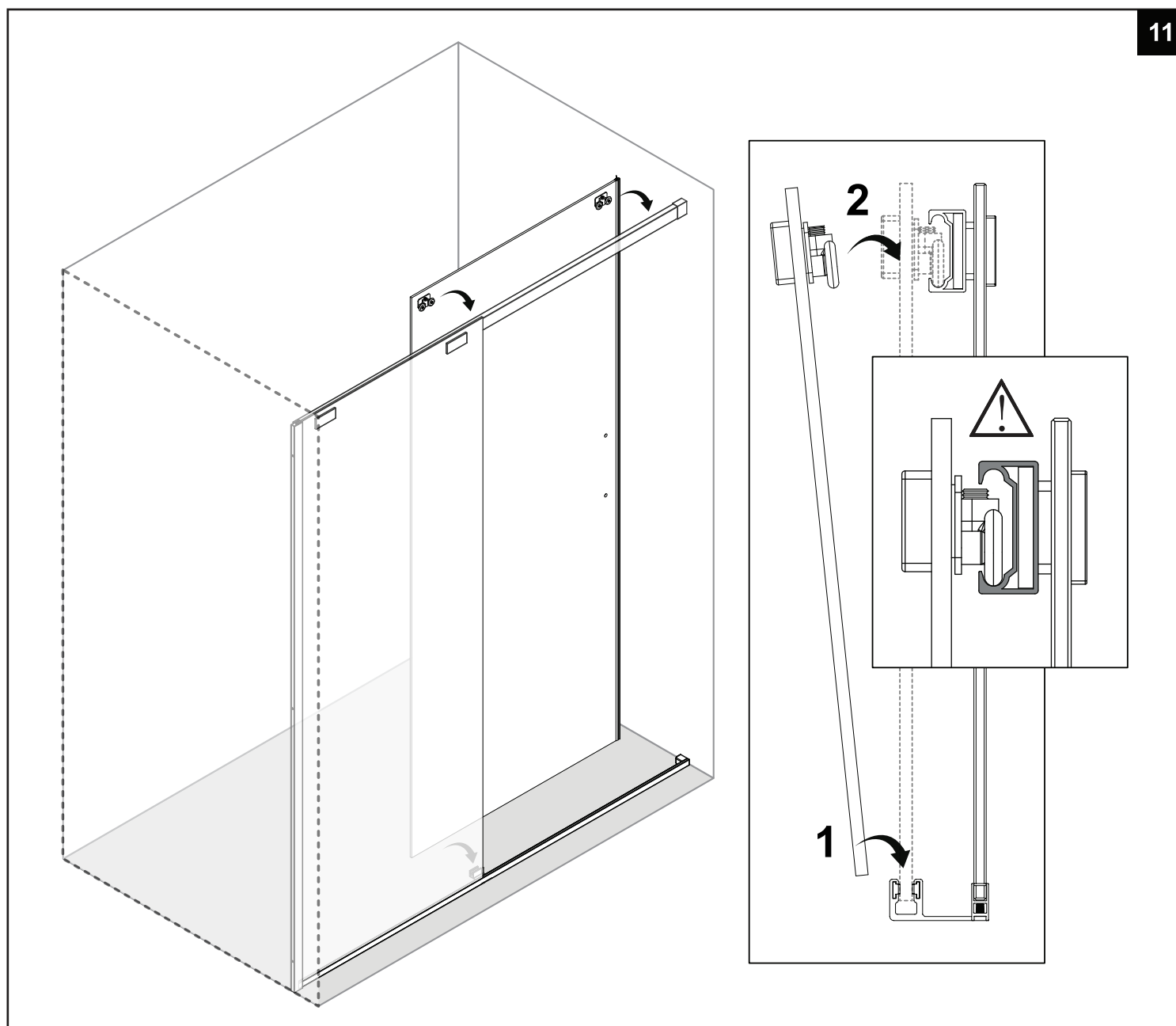

Installation Steps / Pasos para la instalación / Étapes de l'installation

STEP 12 / PASO 12 / ÉTAPE 12

- 12.1. Install Handle assembly (#14), paying attention to the installation direction;
 12.2. According to the on-site installation conditions, cut the Door and fixed panel seal strip (#13) and apply an appropriate amount of Silicone;
- 12.1. Instale el conjunto del tirador (#14), prestando atención a la dirección de instalación;
 12.2. Según las condiciones de instalación en el lugar, corte la junta de la puerta y del panel fijo (#13) y aplique una cantidad adecuada de silicona;
- 12.1. Installez l'ensemble de la poignée (#14), en faisant attention au sens d'installation ;
 12.2. Selon les conditions d'installation sur site, coupez le joint de la porte et du panneau fixe (#13) et appliquez une quantité appropriée de silicone.

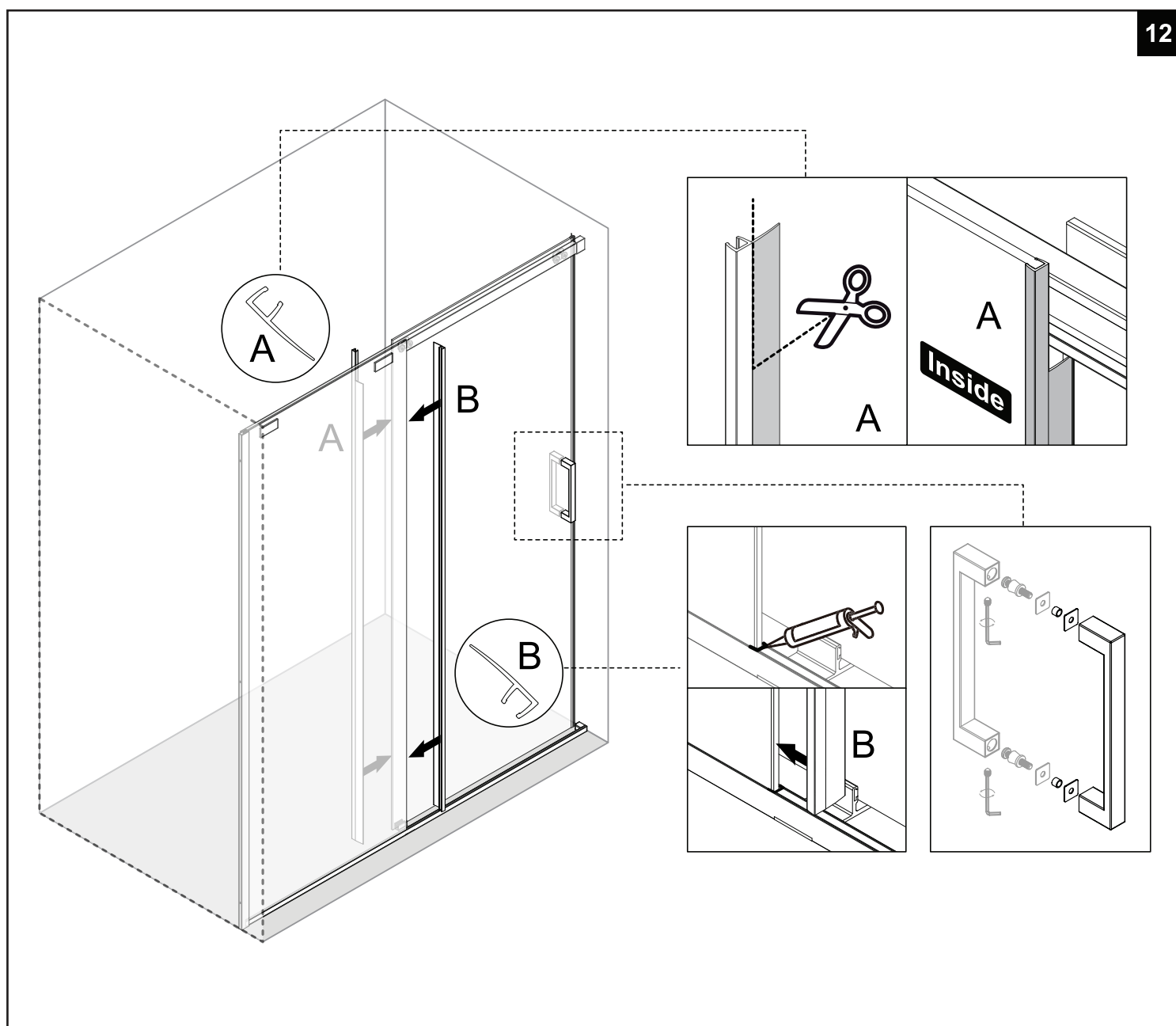

12

Installation Steps / Pasos para la instalación / Étapes de l'installation

STEP 13 / PASO 13 / ÉTAPE 13

13. If the door is not opening and closing smoothly, or the movable door is tilted, you can follow the steps below to solve the problem by fine-tuning the Roller(#9)!

13. Si la puerta no se abre o se cierra suavemente, o si la puerta móvil está inclinada, puede seguir los pasos a continuación para resolver el problema ajustando el rodillo (#9).

13. Si la porte ne s'ouvre ou ne se ferme pas correctement, ou si la porte mobile est inclinée, vous pouvez suivre les étapes ci-dessous pour résoudre le problème en ajustant le rouleau (#9).

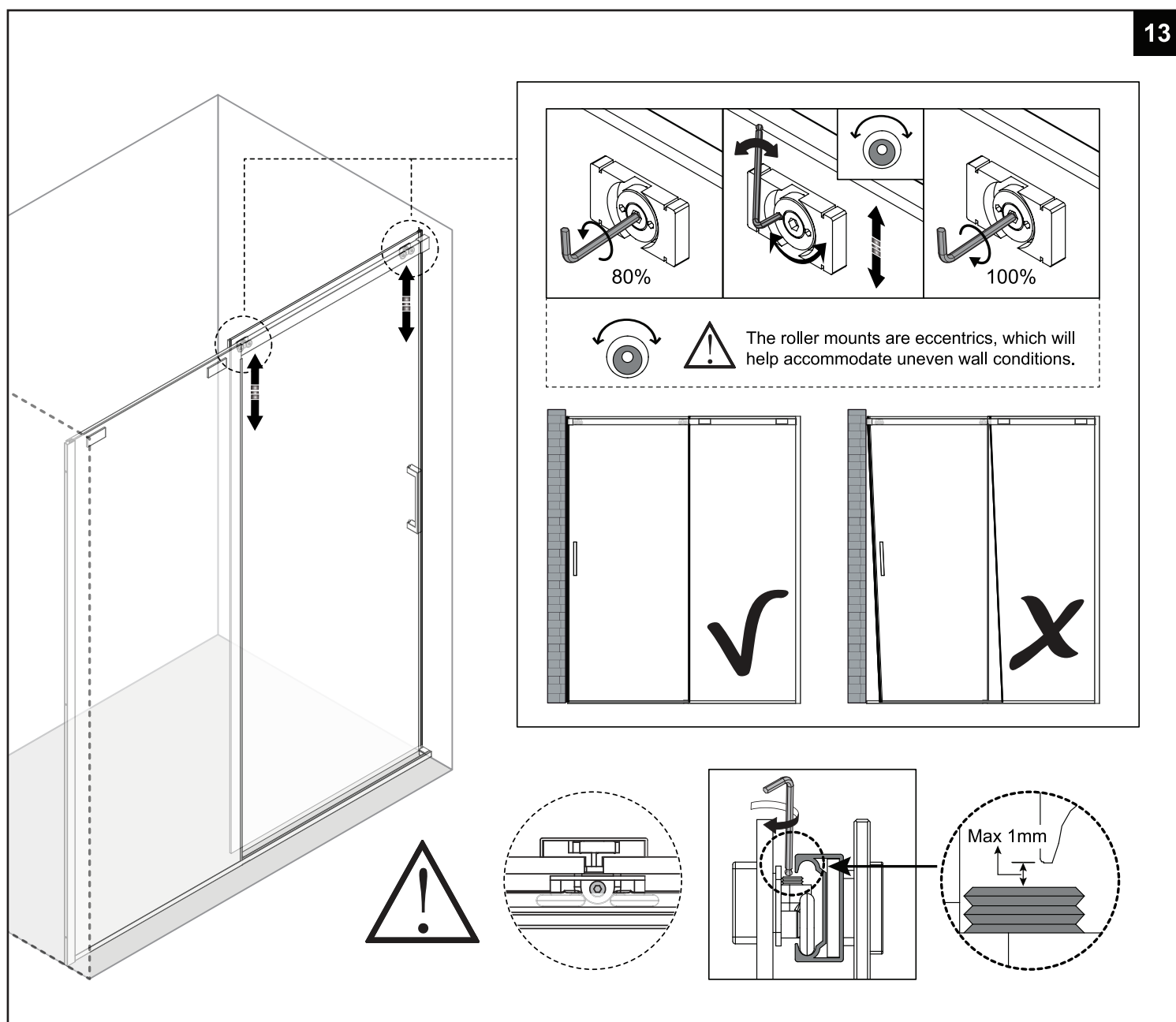

Installation Steps / Pasos para la instalación / Étapes de l'installation

STEP 14 / PASO 14 / ÉTAPE 14

14. Outside the shower door:

Apply silicone at the intersection between Vertical rail (#13) and the wall, and at the joint between Vertical rail (#13) and Door threshold (#16). Note: Silicone apply evenly and do not shower within 24 hours after application.

14. En el exterior de la puerta de la ducha:

Aplique sílicona en la intersección entre el riel vertical (#13) y la pared, y en la unión entre el riel vertical (#13) y el umbral de la puerta (#16). Nota: Aplique la sílicona de manera uniforme y no utilice la ducha durante las 24 horas posteriores a la aplicación.

14. À l'extérieur de la porte de douche :

Appliquez du silicone à l'intersection entre le rail vertical (#13) et le mur, ainsi qu'au niveau de la jonction entre le rail vertical (#13) et le seuil de porte (#16). Remarque : Appliquez le silicone uniformément et n'utilisez pas la douche pendant 24 heures après l'application.

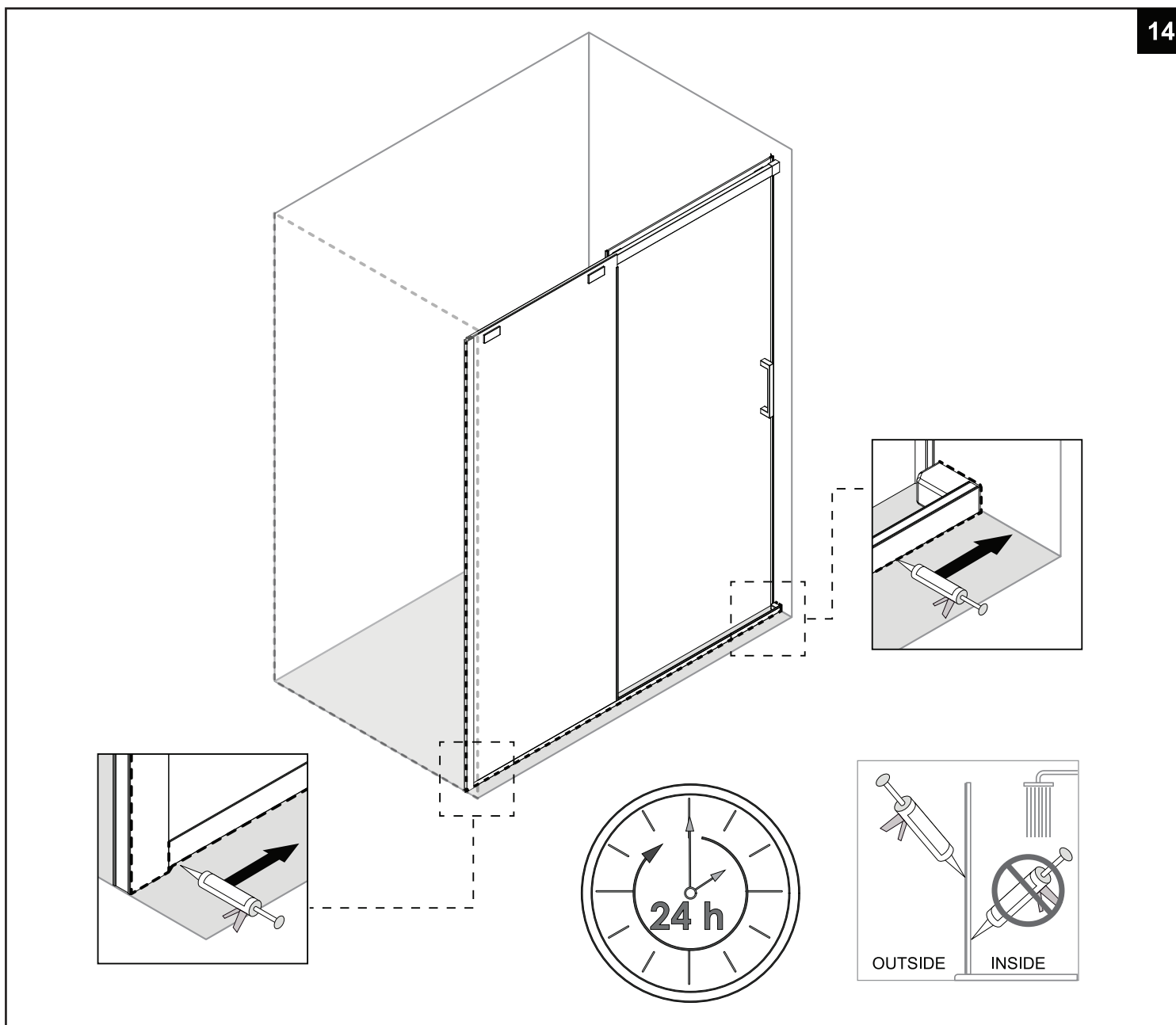

14

 **WARNING**

This product can expose you to chemicals including Lead and Lead Compounds, which are known to the State of California to cause cancer, birth defects or other reproductive harm.

For more information, visit:

www.P65Warnings.ca.gov

 **ADVERTENCIA**

Este producto puede exponerle a productos químicos, incluidos el plomo y los compuestos de plomo, que el Estado de California reconoce como causantes de cáncer, defectos de nacimiento u otros daños reproductivos.

Para más información, visite:

www.P65Warnings.ca.gov

 **AVERTISSEMENT**

Ce produit peut vous exposer à des produits chimiques, y compris le plomb et les composés de plomb, reconnus par l'État de Californie comme causant le cancer, des malformations congénitales ou d'autres troubles de la reproduction.

Pour plus d'informations, visitez

www.P65Warnings.ca.gov