

**EN\_IMPORTANT, RETAIN FOR FUTURE REFERENCE: READ CAREFULLY.**

**FR\_IMPORTANT: A LIRE ATTENTIVEMENT ET À CONSERVER POUR CONSULTATION ULTÉRIEURE.**

**ES\_IMPORTANTE, LEA Y GUARDE PARA FUTURAS REFERENCIAS.**

**PT\_IMPORTANTE, RETER PARA REFERÊNCIA FUTURA: LEIA ATENTAMENTE.**

**DE\_WICHTIG! SORGFÄLTIG LESEN UND FÜR SPÄTER NACHSCHLAGEN AUFBEWAHREN.**

**IT\_IMPORTANTE! CONSERVARE IL PRESENTE MANUALE PER FUTURO RIFERIMENTO E LEGGERLO ATTENTAMENTE.**

# **IMPORTANT, RETAIN FOR FUTURE REFERENCE: READ CAREFULLY.**

## **Only for domestic use**

### **Instructions for use:**

- \*Put the chair stably on a flat floor.
- \*Stay away from open flames.
- \*Avoid the overload at the chair.

### **Precautions before assembly:**

- \*Prepare a clean and dry mounting area.
- \*Verify that the product is not damaged.
- \*Check that none of the pieces are missing.

### **Maintenance:**

- \*Clean with a soft fabric.
- \*Check the seating regularly.

### **Storage conditions:**

- \*The fabric should be stored completely dry, in a clean and dry place to avoid the risks of mold.

## **Beware of crushing and cutting hazards during assembly.**

**The manufacturer declines all responsibility in case of damages due to a bad installation or withering.**

**If the seating is fitted with powered seat height adjustments, only trained personnel may replace or repair those components.**

# **IMPORTANT: A LIRE ATTENTIVEMENT ET À CONSERVER POUR CONSULTATION ULTÉRIEURE.**

## **Réservé à un usage domestique**

### **Conseils :**

- \*Placez la chaise sur un sol plat et sec afin qu'elle soit stable
- \*Placer à l'écart des flammes ou de sources de chaleur
- \*Ne pas dépasser la charge maximale autorisée

### **Précautions avant l'assemblage :**

- \*Préparez une zone de montage propre et sèche
- \*Vérifiez que le produit n'est pas endommagé
- \*Vérifiez qu'aucune des pièces de ne manque

### **Recommandations d'entretien :**

- \*Veuillez utiliser un chiffon doux pour essuyer la chaise
- \*Vérifiez régulièrement la structure du produit

### **Conditions de stockage:**

- \*Veuillez stocker le produit dans un environnement propre et sec pour éviter tout risque de moisissure.

**Veillez faire attention à ne pas vous blesser lors de l'assemblage du produit.**

**Le fabricant n'est pas responsable des dommages causés par une mauvaise installation.**

**Si le fauteuil est équipé d'un dispositif de hauteur réglable avec moteur, seule une personne qualifiée peut remplacer ou réparer la partie motorisée.**

# IMPORTANTE, LEA Y GUARDE PARA FUTURAS REFERENCIAS.

## Producto para uso doméstico

### Consejos de uso:

- \* Coloque el producto sobre un suelo plano de forma estable.
- \* Manténgase alejado de fuentes de calor y llamas.
- \* Evite la sobrecarga de los anclajes del producto.

### Precauciones antes del montaje:

- \* Prepare la zona de montaje. Asegúrese de que esté limpia y seca.
- \* Asegúrese de que el producto está en buen estado.
- \* Verifique que no falta ninguna de las piezas.

### Mantenimiento:

- \* Limpie el producto con la ayuda de un paño suave.
- \* Inspeccione el producto de forma regular a fin de detectar posibles daños o desperfectos que puedan afectar a su uso.

### Condiciones de almacenaje:

- \* A fin de evitar la aparición de moho, los tejidos se deben de guardar totalmente secos y en un lugar limpio y sin humedad.

### Atención:

**Riesgo de pinzamientos o cortes durante el montaje.**

**El fabricante declina toda responsabilidad en caso de deterioro debido a una mala instalación o por causas meteorológicas.**

**Si el producto está equipado con algún mecanismo eléctrico de ajuste de altura o similar, solo podrá ser reemplazado o reparado por personal capacitado y técnicos.**

# **IMPORTANTE, RETER PARA REFERÊNCIA FUTURA: LEIA ATENTAMENTE.**

## **Produto para uso doméstico**

### **Conselhos de uso:**

- \* Coloque o produto sobre um solo plano e estável.
- \* Mantenha-o afastado de fontes de calor e chamas.
- \* Evite a sobre carga das fixações do produto.

### **Precauções antes da montagem:**

- \* Prepare a zona de montagem. Certifique-se de que esteja limpa e seca.
- \* Certifique-se que o produto esteja em bom estado.
- \* Verifique que não falte nenhuma das peças.

### **Manutenção:**

- \* Limpar o produto com a ajuda de um pano suave.
- \* Inspeccionar o produto de forma regular a fim de detectar possíveis defeitos que possa afetar seu uso.

### **Condições de armazenamento:**

- \* A fim de evitar a aparecimento de mofo, os tecidos se devem guardar totalmente secos e em um lugar limpo e sem umidade.

### **Atenção:**

**Risco de cortes durante a montagem. O fabricante declina toda responsabilidade no caso de deterioração devido uma má instalação ou por causas meteorológicas.**

**Se o produto estiver equipado com algum mecanismo elétrico de ajuste de altura ou similar, somente poderá ser substituído ou reparado por uma pessoa qualificada ou técnicos.**

# **WICHTIG! SORGFÄLTIG LESEN UND ZUM SPÄTEREN NACHSCHLAGEN AUFBEWAHREN.**

## **Ausschließlich für den häuslichen Gebrauch bestimmt Nutzungshinweise:**

- \*Bitte stellen Sie den Stuhl stabil auf eine ebene Fläche.
- \*Von offenen Feuerquellen fernhalten.
- \*Vermeiden Sie eine Überlastung des Stuhls.

## **Vorsichtsmaßnahmen vor der Montage:**

- \*Bitte bereiten Sie einen sauberen und trockenen Montagebereich vor.
- \*Stellen Sie sicher, dass das Produkt nicht beschädigt ist.
- \*Vergewissern Sie sich, dass kein Zubehörteil fehlt.

## **Instandhaltung:**

- \*Bitte reinigen Sie den Stuhl nur mit einem weichen Tuch.
- \*Überprüfen Sie den Stuhl regelmäßig.

## **Lagerung:**

- \*Der Stoff sollte an einem völlig trockenen und sauberen Ort aufbewahrt werden, um Schimmel zu vermeiden.

## **Vorsicht vor Quetsch- und Schnittgefahr bei der Montage.**

**Der Hersteller lehnt jegliche Haftung für Schäden ab, die aufgrund unsachgemäßer Montage oder Witterungseinflüsse verursacht werden. Falls der Stuhl mit einer elektronischen Höhenverstellung geliefert wird, dürfen Reparaturarbeiten nur von qualifiziertem Personal durchgeführt werden.**

# **IMPORTANTE! CONSERVARE IL PRESENTE MANUALE PER FUTURO RIFERIMENTO E LEGGERLO ATTENTAMENTE.**

## **Solo per uso domestico**

### **Istruzioni per l'uso:**

- \*Posizionare la sedia in maniera stabile su un pavimento in piano.
- \*Tenere lontano dalle fiamme vive.
- \*Evitare di sovraccaricare la sedia.

### **Precauzioni prima del montaggio:**

- \*Preparare un'area di montaggio sgombra e asciutta.
- \*Verificare che il prodotto non sia danneggiato.
- \*Verificare che non manchi nessun pezzo.

### **Manutenzione:**

- \*Pulire con un tessuto morbido.
- \*Controllare regolarmente il sedile.

### **Condizioni di stoccaggio:**

- \*Il tessuto deve essere conservato completamente asciutto, in un luogo pulito e asciutto per evitare la formazione di muffa.

**Fare attenzione al rischio di schiacciamento e di taglio durante le fasi di montaggio.**

**Il produttore declina ogni responsabilità in caso di danni dovuti ad un'installazione incorretta o alle intemperie.**

**Se la sedia è dotata di un'unità di regolazione elettrica dell'altezza del sedile, solo il personale qualificato può sostituire o riparare questi componenti elettrici.**

① x 1

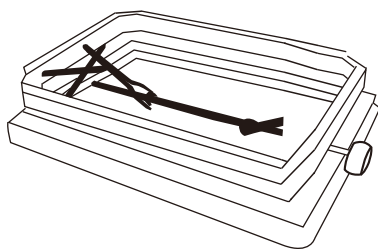

② x 4



A x 4

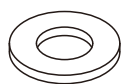

B x 4



C x 4

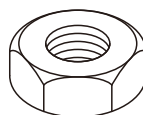

D x 1

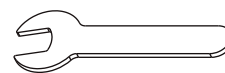

## EN

1. Remove all parts from inside the bench and separate them. Legs, flat washers, lock washers (the cut washers) and nuts.
2. Wiggle the bolts coming out of the legs. If they are loose, use a phillips head screwdriver to tighten the screw head found at the top of the leg.
3. Place the bolt that is already on the leg into the hole located on each corner of the bench.
4. Place the flat washer on the bolt first, then the lock washer, then the nut. Tighten the nut fully.
5. Repeat steps 2 - 4 for the other three legs.

## FR

1. Retirez toutes les pièces de l'intérieur du banc et séparez-les. Les pieds, les rondelles plates, les rondelles de blocage (les rondelles coupées) et les écrous.
2. Remuez les boulons qui sortent des pieds. S'ils sont desserrés, utilisez un tournevis à tête Phillips pour serrer la tête de vis située en haut du pied.
3. Placez le boulon qui se trouve déjà sur le pied dans le trou situé à chaque coin du banc.
4. Placez d'abord la rondelle plate sur le boulon, puis la rondelle de blocage et enfin l'écrou. Serrez l'écrou à fond.
5. Répétez les étapes 2 à 4 pour les trois autres pieds.

## ES

1. Retire todas las piezas del interior del banco y sepárelas. Patas, arandelas planas, arandelas de seguridad (las arandelas cortadas) y tuercas.
2. Mueva los tornillos que salen de las patas. Si están flojos, utilice un destornillador de cabeza Phillips para apretar la cabeza del tornillo que se encuentra en la parte superior de la pata.
3. Coloque el perno que ya está en la pata en el agujero situado en cada esquina del banco.
4. Coloque primero la arandela plana en el perno, luego la arandela de seguridad y después la tuerca. Apriete la tuerca a fondo.
5. Repita los pasos 2 - 4 para las otras tres patas.

**PT**

1. Retirar todas as peças do interior da bancada e separá-las. Pernas, arruelas planas, arruelas de fecho (as arruelas de corte) e porcas.
2. Abanar os parafusos que saem das pernas. Se estiverem soltos, utilizar uma chave de fendas phillips para apertar a cabeça do parafuso encontrada na parte superior da perna.
3. Colocar o parafuso que já está sobre a perna no buraco localizado em cada canto do banco.
4. Colocar primeiro a arruela plana no parafuso, depois a arruela de fecho, depois a porca. Apertar completamente a porca.
5. Repetir os passos 2 - 4 para as outras três pernas.

**DE**

1. Entfernen Sie alle Teile aus dem Inneren der Bank und trennen Sie sie. Beine, Unterlegscheiben, Sicherungsscheiben (die abgeschnittenen Unterlegscheiben) und Muttern.
2. Wackeln Sie an den Schrauben, die aus den Beinen kommen. Wenn sie locker sind, verwenden Sie einen Kreuzschlitzschraubendreher, um den Schraubenkopf am oberen Ende des Beins festzuziehen.
3. Stecken Sie die Schraube, die sich bereits auf dem Bein befindet, in das Loch an jeder Ecke der Bank.
4. Setzen Sie zuerst die flache Unterlegscheibe auf die Schraube, dann die Sicherungsscheibe und schließlich die Mutter. Ziehen Sie die Mutter ganz fest.
5. Wiederholen Sie die Schritte 2 - 4 für die anderen drei Beine.

**IT**

1. Rimuovere tutte le parti dall'interno del banco e separarle. Gambe, rondelle piatte, rondelle di sicurezza (le rondelle tagliate) e dadi.
2. Muovete i bulloni che escono dalle gambe. Se sono allentati, utilizzare un cacciavite a croce per stringere la testa della vite che si trova nella parte superiore della gamba.
3. Inserire il bullone già presente sulla gamba nel foro situato in ogni angolo del banco.
4. Posizionare prima la rondella piatta sul bullone, poi la rondella di sicurezza e infine il dado. Serrare completamente il dado.
5. Ripetere i passaggi da 2 a 4 per le altre tre gambe.

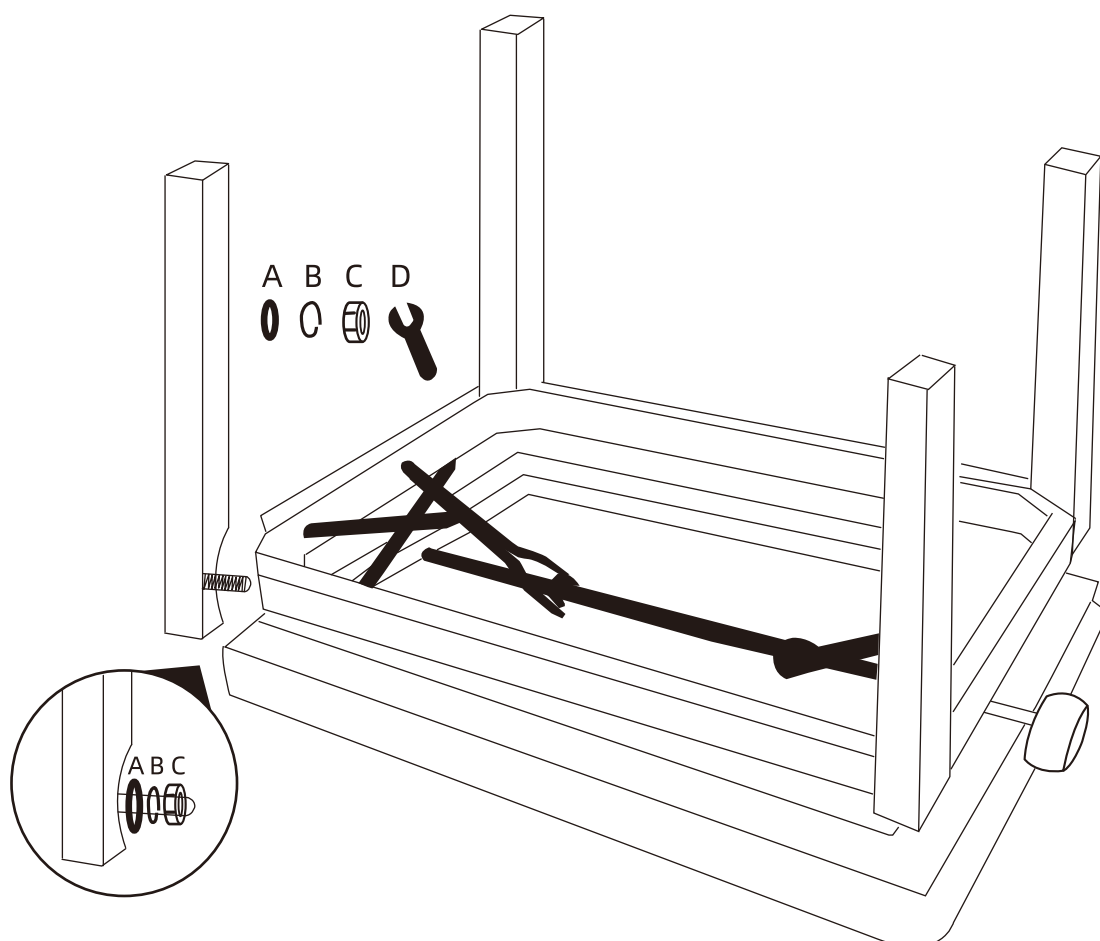

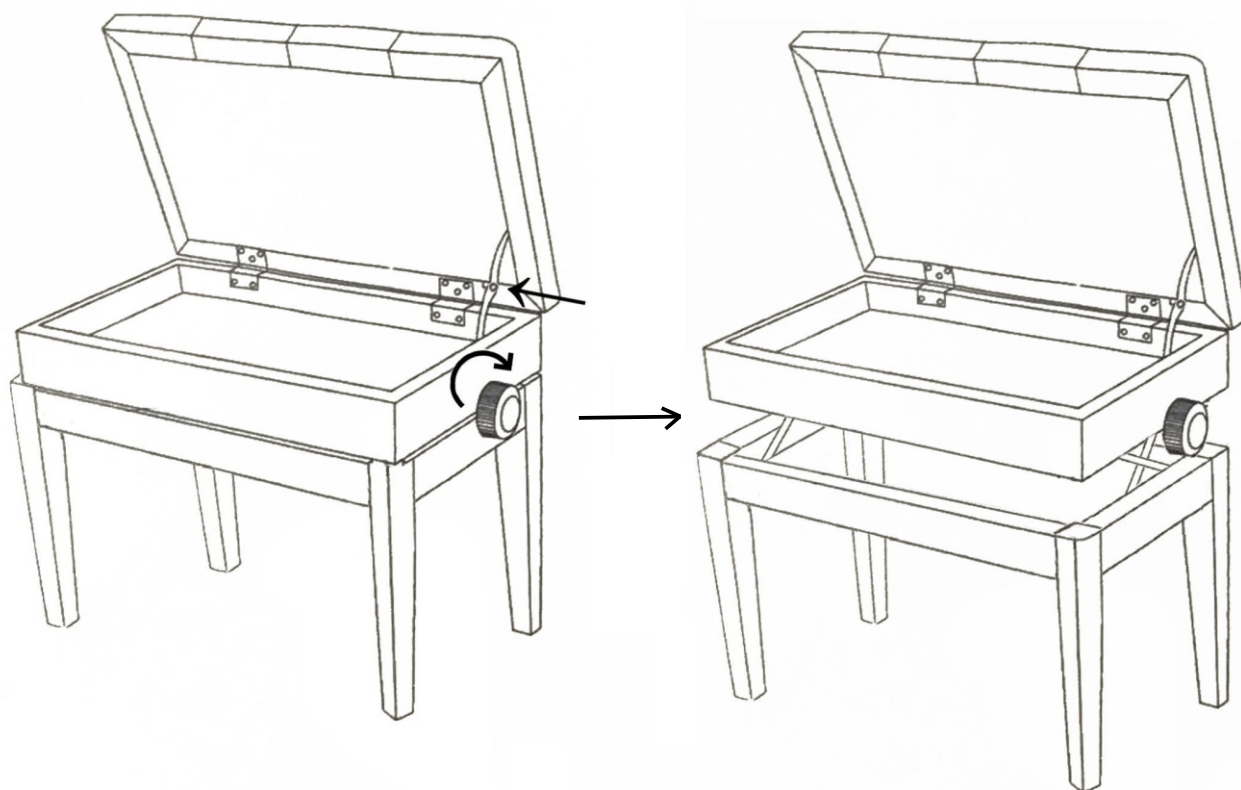

## EN

To adjust the height of the seat locate the knobs on either side of the bench and turn them. If this adjustment becomes hard to operate lubricate the long screw on the bottom side of the bench with a spray lubricant such as Wd40®.

## FR

Pour régler la hauteur du siège, localisez les boutons de chaque côté du banc et tournez-les. Si ce réglage devient difficile à effectuer, lubrifiez la longue vis située sur le côté inférieur du banc avec un lubrifiant en spray tel que Wd40®.

## ES

Para ajustar la altura del asiento, localice los pomos situados a ambos lados del banco y gírelos. Si este ajuste se vuelve difícil de operar lubrique el tornillo largo en el lado inferior del banco con un lubricante en spray como Wd40®.

## PT

Para ajustar a altura do banco, localizar os botões de cada lado do banco e virá-los. Se este ajuste se tornar difícil de operar, lubrificar o parafuso longo no lado inferior do banco com um lubrificante pulverizador como o Wd40®.

## DE

Um die Höhe des Sitzes einzustellen, drehen Sie die Knöpfe auf beiden Seiten der Bank. Wenn diese Einstellung schwer zu bedienen ist, schmieren Sie die lange Schraube an der Unterseite der Bank mit einem Sprühschmiermittel wie Wd40®.

## IT

Per regolare l'altezza del sedile, individuare le manopole su entrambi i lati del banco e ruotarle. Se questa regolazione diventa difficile da usare, lubrificare la vite lunga sul lato inferiore della panca con un lubrificante spray come il Wd40®.