

MULTIFUNCTION TURNTABLE PLAYER

With USB Recording & Playing

User Manual



Customer Service:

Email: support@digitnow.us

Tel.: +1 6264203418(US)

Mon.-Fri. 9:00-17:00(PST)

148 s 8th ave city of industry CA91746

MADE IN CHINA

EN DE SP IT FR

ATTENTION:

Connect the equipment to the DC 12V power supply, and then press the "⏻ power" switch to start the equipment. After startup, rotate the mode switch knob to select the required mode, which can be switched between "phono", "CD", "tape / aux" and "radio" modes.

BEFORE USE

Read this before operation

- Choose the installation location of your unit carefully. Avoid placing it in direct sunlight or close to a source of heat. Also avoid locations subject to vibrations and excessive dust, heat, cold or moisture.
- The ventilation holes should not be covered. Make sure there is enough space above and beside the amplifier/receiver (about 4 cm). Do not place a CD player or other equipment on top of the Turntable Player/Recorder.
- Do not open the cabinet as this might result in damage to the circuitry or electrical shock. If a foreign object gets into the set. Contact your dealer.
- When removing the power plug, never yank the cord.
- Do not attempt to clean the unit with chemical solvents as this might damage the finish. Use a clean, dry cloth.
- Keep this manual in a safe place for future reference.



CAUTION: TO REDUCE THE RISK OF ELECTRIC SHOCK DO NOT REMOVE COVER (OR BACK), NO USE SERVICEABLE PARTS INSIDE. REFER SERVICING TO QUALIFIED SERVICE PERSONNEL

DANGEROUS VOLTAGE

Conducts dangerous voltage, that may be of sufficient magnitude to constitute a risk of electric shock to persons present within this product, enclosure

ATTENTION

The owner's manual contains important operating and maintenance instructions, for your safety, it is necessary to refer to the manual.

WARNING: TO PREVENT FIRE OR SHOCK HAZARD, DO NOT EXPOSE THIS APPLIANCE TO DRIPPING OR SPLASHING.

NOTE: This unit will become warm when used for a long period of time. This is normal and does not indicate a problem with the unit.

Automatic Stereo Turntable System

Installation and Operation

CAUTION: To avoid stylus damage, make certain the included stylus guard is in place whenever the turntable is being installed, moved or cleaned.

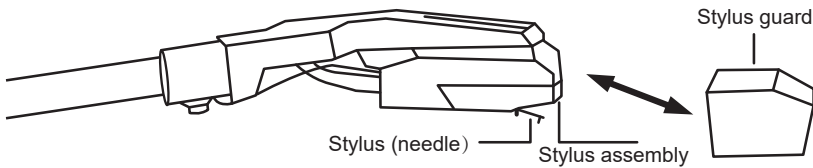

The turntable features:

1. Turntable with Bluetooth function.
2. CD player.
3. 3-speed turntable fit for 33 1/3, 45, 78 RPM.
4. Belt-drive and semi-automatic play tone arm.
5. Ceramic stereo cartridge with jewel stylus.
6. Built-in 45 RPM adapter.
7. Slot-in USB/SD/MMC for encoding & decoding.
8. Analog FM stereo radio.
9. Cassette tape playback.
10. Aux in and headphone sockets.
11. Full range stereo speakers

FUNCTIONS AND CONTROLS

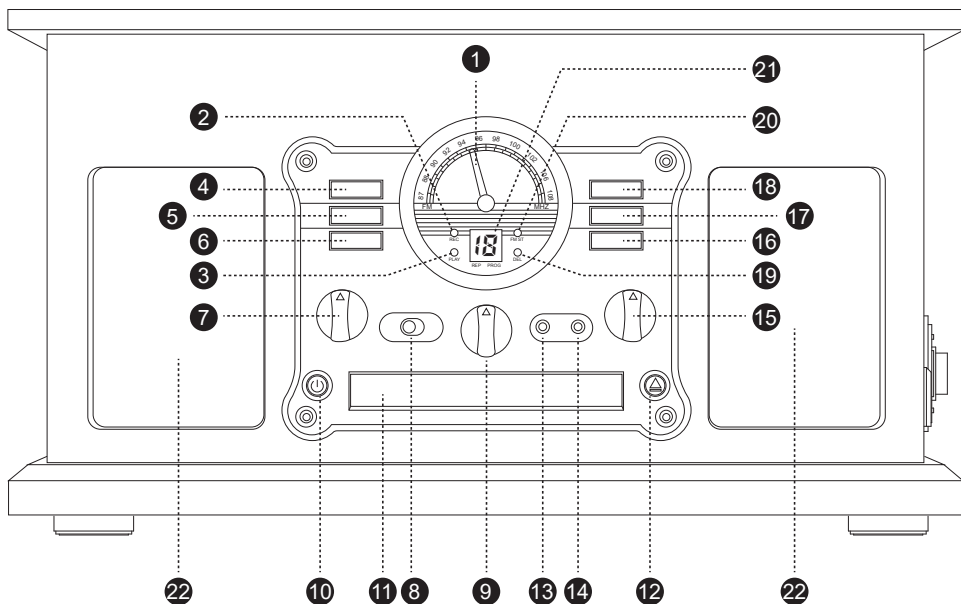

- | | |
|----------------------------|----------------------------|
| 1. Tuning dial pointer | 12. CD in / out button |
| 2. Recording indicator | 13. Headphone connector |
| 3. Play indicator | 14. Aux input interface |
| 4. Stop / USB / SD button | 15. Volume adjustment knob |
| 5. Record / delete button | 16. Prev button |
| 6. Repeat / program button | 17. Next button |
| 7. Mode switch knob | 18. Play / pause button |
| 8. FM / Bluetooth switch | 19. Delete indicator |
| 9. Radio tuning knob | 20. FM stereo indicator |
| 10. Power switch | 21. LED display |
| 11. CD bin door | 22. Horn |

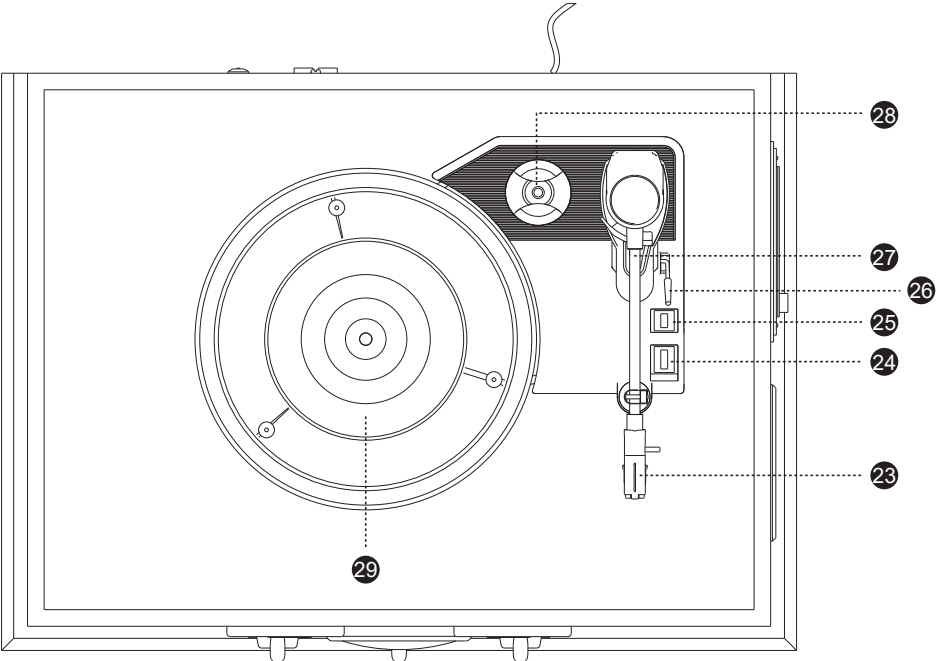

- 23. Diamond cartridge
- 24. Speed switch
- 25. Auto Stop Switch
- 26. Play/pause lift lever

- 27. Stick fixed mouth
- 28. 45 RPM adapter
- 29. The big platter

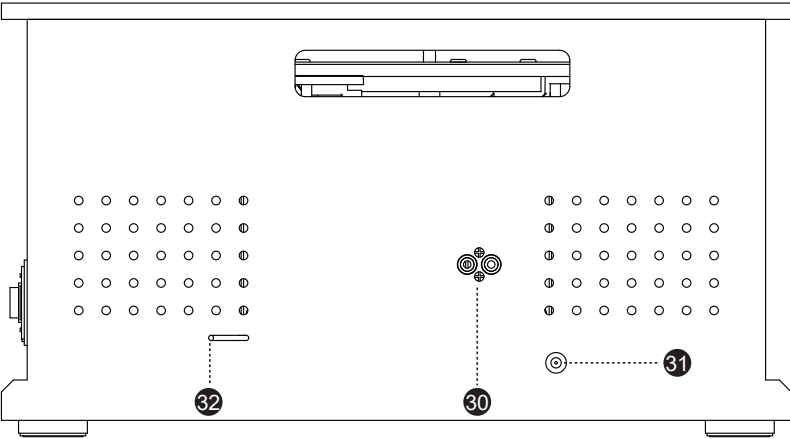

- 30. RCA output interface
- 31. DC12V power input interface
- 32. FM antenna

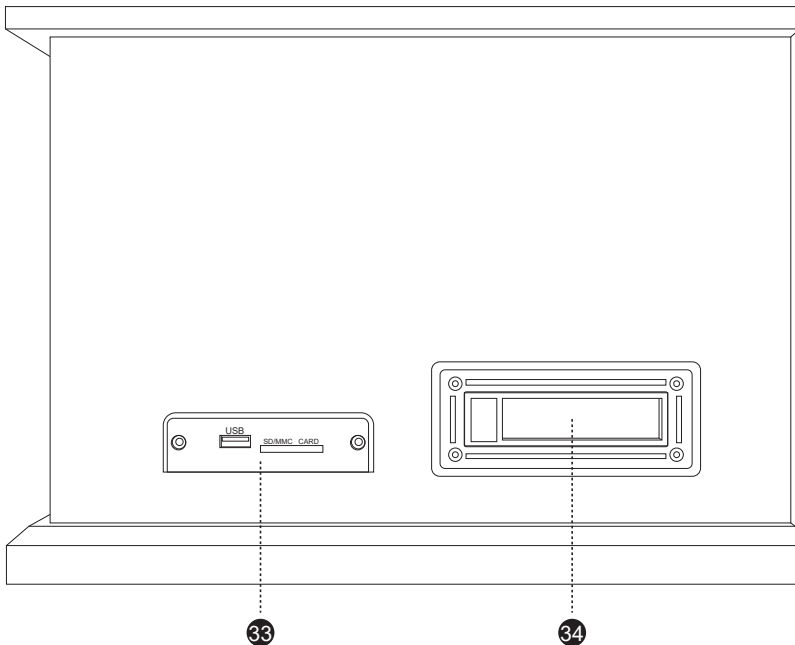

33. USB flash disk / SD card interface panel

34. Tape slot

OPERATION GUIDE

Power on:

Connect the equipment to the DC 12V power supply, and then press the "⏻ power" switch to start the equipment. After startup, rotate the mode switch knob to select the required mode, which can be switched between "phono", "CD", "tape / aux" and "radio" modes.

Special note: if you want to turn off the device, you can turn off the device by pressing the "power" switch on the panel again.

Phono playback mode:

1. Rotate the mode knob to switch to "phono" mode, and the LED display screen will open to display "PH" information.
2. Place the record on the turntable of the record player, remove the stylus protection device, select the speed of the record: 33 1 / 3, 45, 78 rpm, and then play the vinyl record.
3. Adjust volume control to your desired sound level.
4. When you need to record phonorecord music, first insert the USB flash disk or SD card of the storage device, and then short press the "record / delete" button (if you have inserted the USB flash disk and SD card in the device at the same time, you can save the recorded album music by short press the "prev" button or "next" to Select the USB flash disk or SD.)and then short press the "record / delete" button to start recording.The recording indicator will flash to start recording. If you want to stop recording,Short press the "stop / USB / SD" button, recording indicator light is off.

Note:Recordedfile in mp3 format with 128kbps.

CD playback mode :

1. Rotate the mode knob to switch to "CD" mode, and the LED display screen will open to display "CD" information.
2. Short press the "CD in / out" button to open the CD bin door and put in the CD disc. Short press the "CD in / out" button again to close the CD bin door. The device starts to read the disc and automatically plays the first song.
3. Adjust volume control to your desired sound level.
4. In the playing state, briefly press the "play / pause" button to pause the music, and then briefly press the "play / pause" button again to continue playing the music. Short press the "prev" button to play the previous track, and long press the "prev" button to speed up the backward playback. Short press the "next" button to play the next track, and long press the "next" button to speed up the forward playback. Short press the "stop / USB / SD" button to stop playing.
5. Repeat playback: in the playback state, press the "repeat / program button" for a short time, and the repeat indicator light flashes slowly to indicate that a single song is played repeatedly. Press the "repeat / program button" button again for a short time, and the repeat indicator light is on for a long time to indicate that all surfaces are played repeatedly. Press the "repeat / program button" button again, and the repeat indicator light is off to indicate that the surfaces are played sequentially.
6. Programming playback: in the stop state, press the "repeat / program button" for a short time, and the programming indicator light flashes slowly to indicate that the programming mode is entered. Press the "repeat / program button" again for a short time, and the tracks on the LED display screen flash. Short

press "prev" button to select the previous track or short press "next" button to select the next track. After selection, short press "repeat / program" button again to program the next track. A total of 20 tracks can be programmed. After all 20 tracks are programmed, "Fu" will appear on the LED display screen. Press the "play / pause" button to play the programmed music. To exit the programming mode, briefly press the "stop / USB / SD" button, and the program indicator light goes out to exit the programming mode.

7. When you need to record cd music, first insert the USB flash disk or SD card of the storage device, and then short press the "record / delete" button, and the LED display screen flashes "NO" information to record a single song. You can short press the "prev" button or the "next" button to switch to record the all songs. The LED display screen flashes "AI" information to record all songs.(if you have inserted the USB flash disk and SD card in the device at the same time, you can save the recorded album music by short press the "prev" button or "next" to Select the USB flash disk or SD.) and then short press the "record / delete" button to start recording. The recording indicator will flash to start recording. If you want to stop recording,Short press the "stop / USB / SD" button, recording indicator light is off.

Note:Recordedfile in mp3 format with 128kbps.

USB flash drive / SD card play mode:

1. Rotate the mode knob to switch to "CD" mode, and the LED display screen will open to display "CD" information. Then press and hold the "stop / USB / SD" button for 1s to switch to the USB flash disk playback mode, and the LED display screen will display "US" information. Press and hold the "stop / USB / SD" button for 1s again to switch to the SD playback mode, and the LED display will display the "SD" information. Press and hold the "stop / USB / SD" button for 1 second to switch back to CD mode.
2. Adjust volume control to your desired sound level.
3. In the playing state, briefly press the "play / pause" button to pause the music, and then briefly press the "play / pause" button again to continue playing the music. Short press the "prev" button to play the previous track, and long press the "prev" button to speed up the backward playback. Short press the "next" button to play the next track, and long press the "next" button to speed up the forward playback. Short press the "stop / USB / SD" button to stop playing.
4. Repeat playback: in the playback state, press the "repeat / program button" for a short time, and the repeat indicator light flashes slowly to indicate that a single song is played repeatedly. Press the "repeat / program button" button again for a short time, and the repeat indicator light is on for a long time to indicate that all surfaces are played repeatedly. Press the "repeat / program

button" button again, and the repeat indicator light is off to indicate that the surfaces are played sequentially.

5. Programming playback: in the stop state, press the "repeat / program button" for a short time, and the programming indicator light flashes slowly to indicate that the programming mode is entered. Press the "repeat / program button" again for a short time, and the tracks on the LED display screen flash. Short press "prev" button to select the previous track or short press "next" button to select the next track. After selection, short press "repeat / program" button again to program the next track. A total of 20 tracks can be programmed. After all 20 tracks are programmed, "Fu" will appear on the LED display screen. Press the "play / pause" button to play the programmed music. To exit the programming mode, briefly press the "stop / USB / SD" button, and the program indicator light goes out to exit the programming mode.
6. Delete Songs: when the USB flash disk / SD card stops playing, long press the "record / delete" button, and the LED display screen flashes "NO" information to delete a single song. You can short press the "prev" button or the "next" button to switch to delete the download or delete all songs. The LED display screen flashes "DL" information to delete the download songs. The LED display screen flashes "Al" information to delete all songs. Short press the "record / delete" button to confirm the deletion.

Tape playback mode:

1. Rotate the mode knob to switch to "tape" mode, and the LED display screen will open to display "TA" information.
2. Insert a pre-recorded cassette tape into tape slot, with the exposed side facing right. By pushing, the cassette will slide into the tape mechanism and play start automatically.
Note: one end of tape will remain visible.
3. Adjust volume control to your desired sound level.
4. Depress the eject button completely in, the tape will be ejected from the slot.
5. Press the eject button halfway to fast forward of the tape you are listening.
6. The tape will stop automatically when it comes to its end.
7. When you need to record tape music, first insert the USB flash disk or SD card of the storage device, and then short press the "record / delete" button (if you have inserted the USB flash disk and SD card in the device at the same time, you can save the recorded album music by short press the "prev" button or "next" to Select the USB flash disk or SD.)and then short press the "record / delete" button to start recording.The recording indicator will flash to start recording. If you want to stop recording,Short press the "stop / USB / SD" button, recording indicator light is off.

Note:Recordedfile in mp3 format with 128kbps.

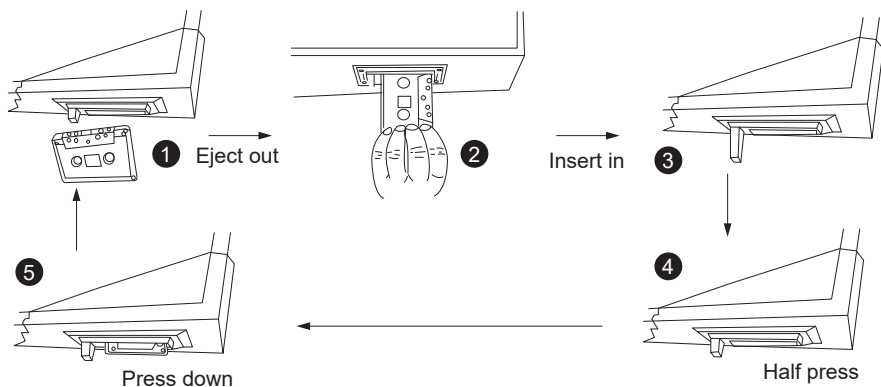

Aux input mode:

1. Rotate the mode knob to switch to "tape" mode, and the LED display screen will open to display "TA" information. Insert a 3.5mm audio cable into the aux input socket of the product, and the LED display will display "AU" information after insertion. Connect the other end to your iPhone, iPod or other audio player. Connect the cable and start playing music. It will be transmitted to the product through the 3.5mm audio cable.
2. Adjust volume control to your desired sound level.
3. When you need to record aux music, first insert the USB flash disk or SD card of the storage device, and then short press the "record / delete" button (if you have inserted the USB flash disk and SD card in the device at the same time, you can save the recorded album music by short press the "prev" button or "next" to Select the USB flash disk or SD.)and then short press the "record / delete" button to start recording.The recording indicator will flash to start recording. If you want to stop recording,Short press the "stop / USB / SD" button, recording indicator light is off.

Note:Recordedfile in mp3 format with 128kbps.

Radio playback mode:

1. Rotate the mode knob to switch to "radio" mode, and pull the "FM / Bluetooth switch" switch to the FM position. The LED display screen does not display information.
2. Adjust volume control to your desired sound level.
3. Rotate the "radio tuning" knob and select the corresponding station through the tuning dial pointer. After selecting the corresponding station, the station sound will be played. If the station is playing a stereo station, the FM stereo indicator will be on for a long time.

4. When you need to record Radio music, first insert the USB flash disk or SD card of the storage device, and then short press the "record / delete" button (if you have inserted the USB flash disk and SD card in the device at the same time, you can save the recorded album music by short press the "prev" button or "next" to Select the USB flash disk or SD.)and then short press the "record / delete" button to start recording.The recording indicator will flash to start recording. If you want to stop recording,Short press the "stop / USB / SD" button, recording indicator light is off.

Note:Recordedfile in mp3 format with 128kbps.

Bluetooth playback mode:

1. Turn the mode knob to switch to the "radio" mode, pull the "FM / Bluetooth switch" switch to the BT position, and the LED display will open to display the "BT" information.
2. Turn on the Bluetooth of smart phone, and then search the device named "turntable" for pairing. After pairing, Bluetooth music will be played.
3. Adjust volume control to your desired sound level.
4. In the playing state, briefly press the "play / pause" button to pause the music, and then briefly press the "play / pause" button again to continue playing the music. Short press "prev" to play the previous track, and short press "next" to play the next track.
5. When you need to record bluetooth music, first insert the USB flash disk or SD card of the storage device, and then short press the "record / delete" button (if you have inserted the USB flash disk and SD card in the device at the same time, you can save the recorded album music by short press the "prev" button or "next" to Select the USB flash disk or SD.)and then short press the "record / delete" button to start recording.The recording indicator will flash to start recording. If you want to stop recording,Short press the "stop / USB / SD" button, recording indicator light is off.

Note:Recordedfile in mp3 format with 128kbps.

How to replace the needle:

To replace the needle, please refer to the instructions below.

Removing the needle form the cartridge:

1. Please a screwdriver at the tip of the needle heads hell and push downwards in the direction shown in sketch "A".
2. Remove the needle head shell by pulling it forwards and pushing downwards

Inserting the needle:

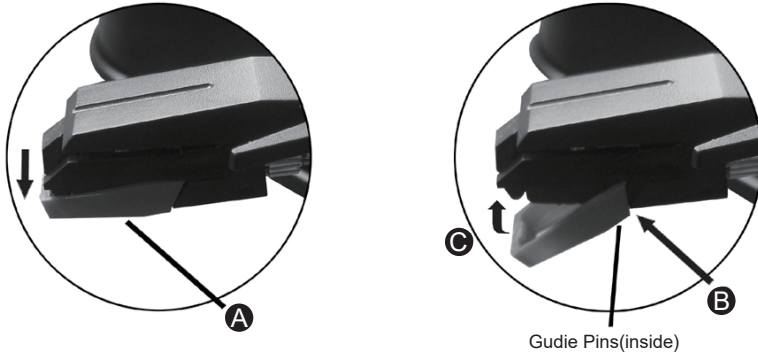

1. Hold the tip of the needle head shell and insert it by pressing in the direction illustrated by "B"
2. Push the needle head shell upwards in the direction illustrated by "C" until the needle locks into the tip position.

CAUTION:

Usage of controls or adjustments or performance of procedures other than those specified herein may result in hazardous radiation exposure.



This unit should not be adjusted or repaired by anyone except qualified service personnel.

Troubleshooting:

Problem	Solution
Unit will not power on	Make sure that the unit's power cord is connected to an appropriate electrical outlet and the wall socket is switched on
There is no sound	Rotate the power/volume knob clockwise to increase the volume
The cassette tape will not play	Make sure the function knob is set to TAPE AUX Make sure it is properly inserted
Vinyl record will not play	Make sure the function knob is set to PHONO Check you have removed the stylus guard
Vinyl sounds strange	Make sure you have selected the right speed (331/3, 45 or 78 rpm).
Nothing plays via the AUX IN connection	Make sure the cable is securely connected and check the volume on you external device Make sure the function knob is set to TAPE AUX
USB stick or SD card won't play	Check the function knob is set to CD Make sure the memory device is properly inserted in the USB port/SD card slot Check file format is MP3, device/card format is FAT32 and capacity is not more than 32Gb

Specifications :

Power	
Power input	12V=== 2A
Power consumption	24W
Dimensions	460 x 335 x 245mm
Amplifier & Speaker	
Output power	2 x 5W
Frequency response	60-20,000Hz
Speaker impedance	4Ω
S/N ratio	35dB
Tuner	
FM frequency range	87 -108MHz
Bluetooth Version	2.1+EDR
USB & SD Card	
Maximum capacity	32GB
File system playback	FAT32
Playback file format	MP3
Recording file format	MP3
Record Player	
Cartridge type	Ceramic stereo cartridge
Speed	33½, 45, 78 rpm

-  At the end of its life, the device has to be separated from the other waste.
-  Consign the device and all its components together to a center of electrical and electrotechnical waste recycling center, designated by your local authorities

ACHTUNG:

Schließen Sie das Gerät an die 12-V-Gleichstromversorgung an und drücken Sie dann den "⏻Netzschalter", um das Gerät einzuschalten. Drehen Sie nach dem Einschalten den Modus-Umschaltknopf, um den gewünschten Modus auszuwählen, indem Sie zwischen den Modi „Phono“, „CD“, „Tape/Aux“ und „Radio“ umschalten.

VOR DER NUTZUNG

Lesen Sie dies vor der Nutzung

- Wählen Sie den Installationsstandort Ihrer Einheit sorgfältig aus. Vermeiden Sie die Platzierung in direktem Sonnenlicht oder nahe einer Wärmequelle. Vermeiden Sie auch Orte mit Vibration und exzessivem Staub, Hitze, Kälte oder Feuchtigkeit.
- Die Belüftungslöcher sollten nicht bedeckt werden. Versichern Sie sich, dass sich ausreichend Platz über und neben dem Verstärker/Empfänger befindet (etwa 4h). Platzieren Sie keinen CD Player oder andere Ausstattung auf dem Schallplattenspieler/Recorder.
- Öffnen Sie nicht das Gehäuse, denn dies könnte die Schaltung beschädigen oder einen Stromschlag verursachen. Sollte ein fremdes Objekt in die Einrichtung gelangen, kontaktieren Sie den Händler.
- Ziehen Sie beim Entfernen des Stromsteckers niemals am Kabel.
- Versuchen Sie nicht die Einheit mit chemischen Reinigungsmitteln zu säubern, denn dies könnte die Veredelung beschädigen. Nutzen Sie ein sauberes, trockenes Tuch.
- Bewahren Sie dieses Benutzerhandbuch zur künftigen Referenz an einem sicheren Ort auf.



CAUTION: TO REDUCE THE RISK OF ELECTRIC SHOCK DO NOT REMOVE COVER (OR BACK), NO USE SERVICEABLE PARTS INSIDE. REFER SERVICING TO QUALIFIED SERVICE PERSONNEL

DANGEROUS VOLTAGE



Conducts dangerous voltage, that may be of sufficient magnitude to constitute a risk of electric shock to persons present within this product, enclosure

ATTENTION



The owner's manual contains important operating and maintenance instructions, for your safety, it is necessary to refer to the manual.

WARNING: TO PREVENT FIRE OR SHOCK HAZARD, DO NOT EXPOSE THIS APPLIANCE TO DRIPPING OR SPLASHING.

NOTE: This unit will become warm when used for a long period of time. This is normal and does not indicate a problem with the unit.

Automatisches Stereo Plattenspieler-System

Installation und Betrieb

ACHTUNG: Um einen Schaden am Stylus zu vermeiden, versichern Sie sich, dass der inbegriffene Stylus-Schutz verwendet wird, wenn der Schallplattenspieler installiert, bewegt oder gereinigt wird.

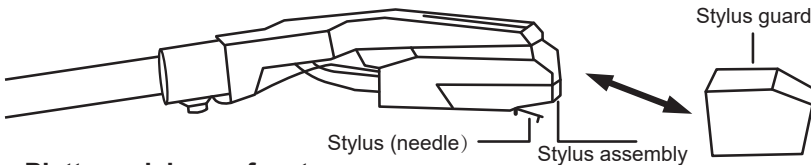

Der Plattenspieler umfasst:

1. Plattenspieler mit Bluetooth Funktion.
2. CD Player.
3. Plattenspieler mit 3 Geschwindigkeiten für 33 1/3, 45, 78 RPM.
4. Riemenantrieb und halbautomatisierter Tonarm.
5. Keramik Stereokartusche mit Schmuckstylus.
6. Eingebauter 45 RPM Adapter.
7. USB/SD/MMC Einschub für Ver- & Entschlüsselung.
8. Analoges FM Stereo Radio.
9. Abspielen von Kassettentonband.
10. Aux in und Kopfhöreranschluss.
11. Vollständiger Stereo Lautsprecher.

FUNKTIONEN UND STEUERUNGEN

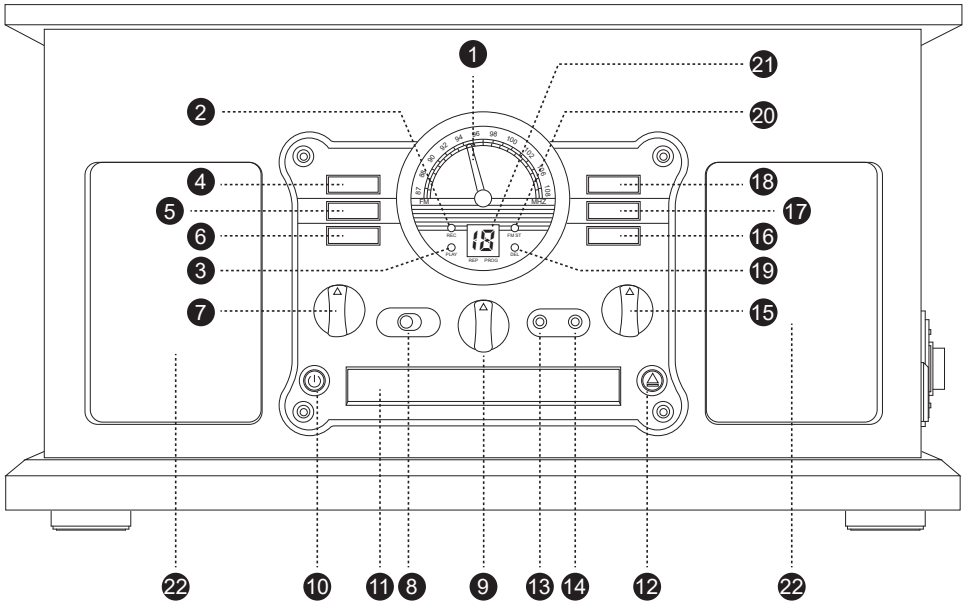

1. Abstimmknopf-Zeiger
2. Aufnahmeanzeige
3. Wiedergabeanzeige
4. Stopp / USB / SD-Taste
5. Aufnahme-/Löschtaste
6. Wiederholungs-/Programmtaste
7. Modus-Umschaltknopf
8. FM/Bluetooth-Schalter
9. Radio-Abstimmknopf
10. Netzschalter
11. CD-Fachtür

12. CD-In/Out-Taste
13. Kopfhörerbuchse
14. Aux-Eingangsschnittstelle
15. Lautstärkereglern
16. Zurück-Taste
17. Weiter-Taste
18. Wiedergabe-/Pause-Taste
19. Anzeige löschen
20. UKW-Stereoanzeige
21. LED-Anzeige
22. Horn

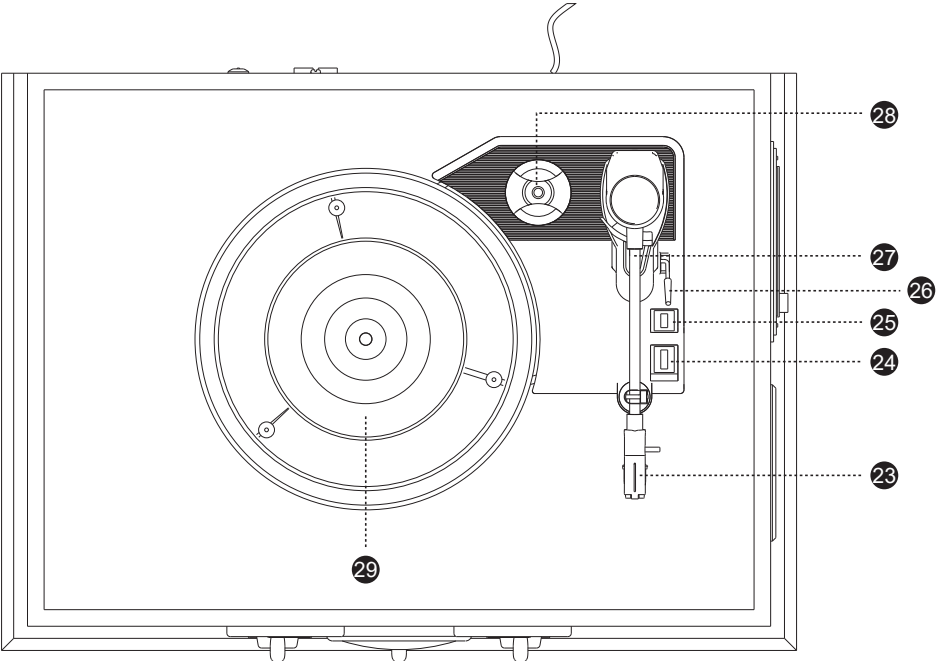

- 23. Diamant kartusche
- 24. Geschwindigkeitsregelung
- 25. Auto Stopp Schalter
- 26. Abspielen/Pause Anlifthebe
- 27. Stick fixierter Mund
- 28. 45 RPM Adapter
- 29. Große Scheibe

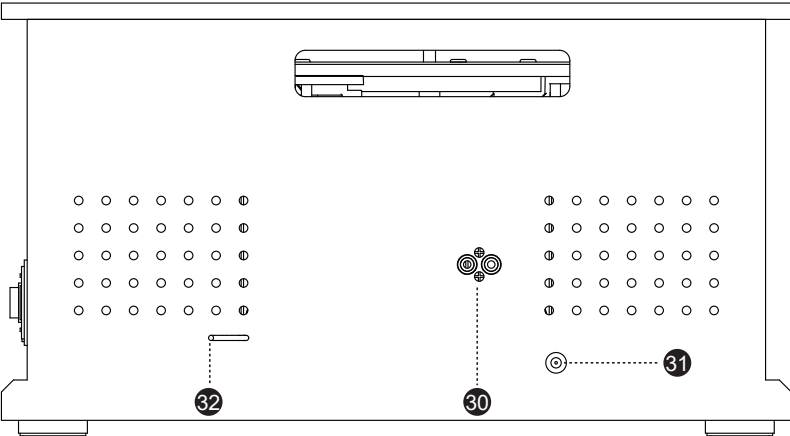

- 30. Cinch-Ausgangsschnittstelle
- 31. DC12V-Netzanschluss
- 32. UKW-Antenne

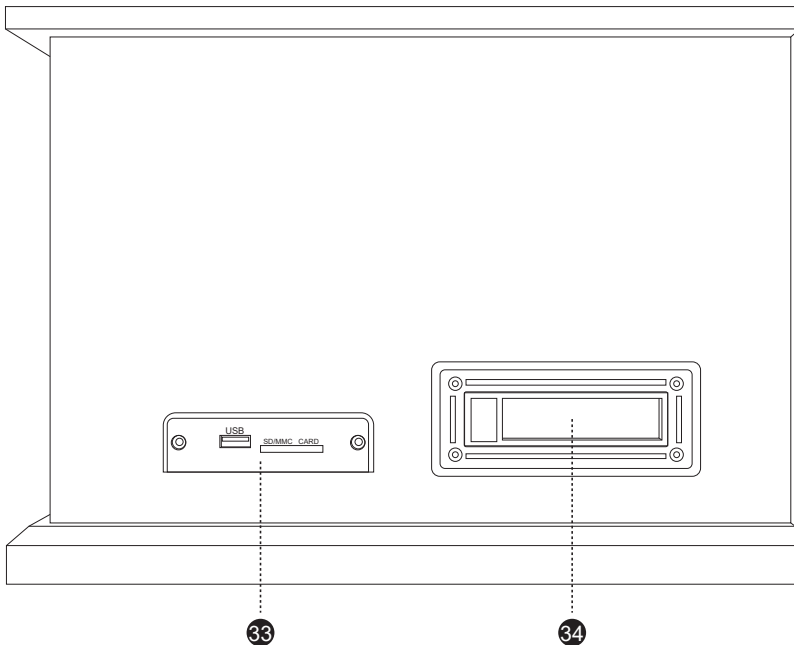

33. Schnittstellenfeld für USB-Flash-Disk / SD-Karte

34. Bandschlitz

BETRIEBSANLEITUNG

Einschalten:

Schließen Sie das Gerät an die 12-V-Gleichstromversorgung an und drücken Sie dann den "⏻ Netzschalter", um das Gerät einzuschalten. Drehen Sie nach dem Einschalten den Modus-Umschaltknopf, um den gewünschten Modus auszuwählen, indem Sie zwischen den Modi „Phono“, „CD“, „Tape/Aux“ und „Radio“ umschalten.

Spezieller Hinweis: Wenn Sie das Gerät ausschalten möchten, können Sie das Gerät durch erneutes Drücken des Netzschalters auf dem Bedienfeld ausschalten.

Phono Wiedergabemodus:

1. Drehen Sie den Modus-Umschaltknopf, um in den „Phono“-Modus umzuschalten, und auf dem LED-Display werden die „PH“-Informationen angezeigt.
2. Legen Sie die Schallplatte auf den Plattenteller, entfernen Sie den Nadelschutz, wählen Sie die Schallplattengeschwindigkeit zwischen 33 1/3, 45 oder 78 U/min und spielen Sie dann die Schallplatte ab.
3. Passen Sie die Lautstärkekontrolle entsprechend dem gewünschten Geräuschniveau an.
4. Wenn Sie Schallplattenmusik aufnehmen müssen, stecken Sie zuerst das USB-Speichergerät oder die SD-Karte ein und drücken Sie dann kurz die Taste „Aufnahme/Löschen“, (beim Einstecken des USB-Sticks und der SD-Karte in das Gerät. Gleichzeitig können Sie die aufgenommene Albummusik speichern, indem Sie kurz die Taste „Zurück“ oder „Weiter“ drücken, um den USB-Stick oder die SD-Karte auszuwählen) und kurz die Taste „Aufnahme/Löschen“ drücken, um die Aufnahme zu starten. Die Anzeige blinkt und die Aufnahme beginnt. Wenn Sie die Aufnahme beenden möchten, drücken Sie kurz die Taste „Stop/USB/SD“ und die Aufnahmeanzeige erlischt.

Hinweis : Die aufgenommene Datei ist im mp3 Format mit 128kbps.

CD Wiedergabemodus

1. Drehen Sie den Modus-Umschaltknopf, um in den „CD“-Modus umzuschalten, und auf dem LED-Display werden die „CD“-Informationen angezeigt.
2. Drücken Sie kurz die Taste CD In/Out, um die CD-Fachtür zu öffnen und legen Sie die CD ein. Drücken Sie die Taste CD In/Out erneut kurz, um die Klappe des CD-Fachs zu schließen. Das Gerät beginnt mit dem Lesen der CD und spielt automatisch das erste Lied ab.
3. Passen Sie die Lautstärkekontrolle entsprechend dem gewünschten Geräuschniveau an.
4. Drücken Sie im Wiedergabezustand kurz die Taste „Wiedergabe/Pause“, um die Musik anzuhalten, und drücken Sie erneut kurz die Taste „Wiedergabe/Pause“, um die Wiedergabe der Musik fortzusetzen. Drücken Sie kurz die „Zurück“-Taste, um den vorherigen Titel abzuspielen, und drücken Sie lange die „Zurück“-Taste, um zurückzuspulen. Drücken Sie kurz die „Weiter“-Taste, um den nächsten Titel abzuspielen, und drücken Sie lange die „Weiter“-Taste, um vorzuspulen. Drücken Sie kurz die Taste „Stop/USB/SD“, um die Wiedergabe zu stoppen.
5. Wiederholte Wiedergabe: Drücken Sie im Wiedergabemodus kurz die „Wiederholungs-/Programmtaste“, die Wiederholungsanzeige blinkt langsam und zeigt an, dass ein Titel wiederholt wiedergegeben wird. Drücken Sie die Wiederholungs-/Programmtaste erneut kurz und die Wiederholungsanzeige leuchtet länger, um anzuzeigen, dass alle Lieder wiederholt abgespielt

werden. Durch erneutes Drücken der Wiederholungs-/Programm taste-Taste wird die Wiederholungsanzeige ausgeschaltet, was anzeigt, dass die Lieder nacheinander abgespielt werden.

6. Programmieren der Wiedergabe: Drücken Sie im gestoppten Zustand kurz die „Wiederholungs-/Programm taste“. Die Programmieranzeige blinkt langsam und zeigt damit an, dass der Programmiermodus aktiviert wurde. Drücken Sie erneut kurz die Taste „Wiederholungs-/Programm taste“, der Titel blinkt auf dem LED-Anzeigebildschirm. Drücken Sie kurz auf die „Zurück“-Taste, um den vorherigen Titel auszuwählen, und drücken Sie kurz auf die „Weiter“-Taste, um den nächsten Titel auszuwählen. Drücken Sie nach der Auswahl erneut kurz die Wiederholungs-/Programm taste, um den nächsten Titel zu programmieren. Insgesamt können 20 Titel programmiert werden. Wenn alle 20 Titel programmiert sind, zeigt das LED-Display „Fu“ an. Drücken Sie die „Wiedergabe/Pause“-Taste, um die programmierte Musik abzuspielen. Um den Programmiermodus zu verlassen, drücken Sie kurz die Taste „Stop/USB/SD“, die Programmanzeige erlischt und der Programmiermodus wird beendet.
7. Wenn Sie CD-Musik aufnehmen müssen, stecken Sie zuerst das USB-Speichergerät oder die SD-Karte ein und drücken Sie dann kurz die Taste „Aufnahme/Löschen“, der LED-Anzeigebildschirm blinkt „NO“, Zeigt die Aufnahme einer Single an, Durch das kurze Drücken auf die Schaltfläche „Zurück“ oder „Weiter“ kann den alle Lieder Aufnahme. blinkt auf dem LED-Anzeigebildschirm die Information „Al“. Zeigt an, dass alle Songs aufgenommen werden sollen.(beim Einstecken des USB-Sticks und der SD-Karte in das Gerät. Gleichzeitig können Sie die aufgenommene Albummusik speichern, indem Sie kurz die Taste „Zurück“ oder „Weiter“ drücken, um den USB-Stick oder die SD-Karte auszuwählen) und kurz die Taste „Aufnahme/Löschen“ drücken, um die Aufnahme zu starten. Die Anzeige blinkt und die Aufnahme beginnt. Wenn Sie die Aufnahme beenden möchten, drücken Sie kurz die Taste „Stop/USB/SD“ und die Aufnahmeanzeige erlischt.

Hinweis: Die aufgenommene Datei ist im mp3 Format mit 128kbps.

USB-Stick /SD-Karten-Wiedergabemodus:

1. Drehen Sie den Modus-Umschaltknopf, um in den „CD“-Modus umzuschalten, und auf dem LED-Display werden die „CD“-Informationen angezeigt. Halten Sie dann die „Stop/USB/SD“-Taste 1 Sekunde lang gedrückt, um in den USB-Flash-Disk-Wiedergabemodus zu wechseln. Die „US“-Informationen erscheinen auf dem LED-Anzeigebildschirm. Halten Sie die Taste „Stop/USB/SD“ erneut 1 Sekunde lang gedrückt, um in den SD-Wiedergabemodus umzuschalten und auf dem LED-Display werden die „SD“-Informationen angezeigt. Halten Sie die „Stop/USB/SD“-Taste 1 Sekunde

- lang gedrückt, um zum CD-Modus zurückzukehren.
2. Passen Sie die Lautstärkekontrolle entsprechend dem gewünschten Geräuschniveau an.
 3. Drücken Sie im Wiedergabezustand kurz die Taste „Wiedergabe/Pause“, um die Musik anzuhalten, und drücken Sie erneut kurz die Taste „Wiedergabe/Pause“, um die Wiedergabe der Musik fortzusetzen. Drücken Sie kurz die „Zurück“-Taste, um den vorherigen Titel abzuspielen, und drücken Sie lange die „Zurück“-Taste, um zurückzuspulen. Drücken Sie kurz die „Weiter“-Taste, um den nächsten Titel abzuspielen, und drücken Sie lange die „Weiter“-Taste, um vorzuspulen. Drücken Sie kurz die Taste „Stop/USB/SD“, um die Wiedergabe zu stoppen.
 4. Wiederholte Wiedergabe: Drücken Sie im Wiedergabemodus kurz die „Wiederholungs-/Programmtaste“, die Wiederholungsanzeige blinkt langsam und zeigt an, dass ein Titel wiederholt wiedergegeben wird. Drücken Sie die Wiederholungs-/Programmtaste erneut kurz und die Wiederholungsanzeige leuchtet länger, um anzuzeigen, dass alle Lieder wiederholt abgespielt werden. Durch erneutes Drücken der Wiederholungs-/Programmtaste-Taste wird die Wiederholungsanzeige ausgeschaltet, was anzeigt, dass die Lieder nacheinander abgespielt werden.
 5. Programmieren der Wiedergabe: Drücken Sie im gestoppten Zustand kurz die „Wiederholungs-/Programmtaste“. Die Programmieranzeige blinkt langsam und zeigt damit an, dass der Programmiermodus aktiviert wurde. Drücken Sie erneut kurz die Taste „Wiederholungs-/Programmtaste“, der Titel blinkt auf dem LED-Anzeigebildschirm. Drücken Sie kurz auf die „Zurück“-Taste, um den vorherigen Titel auszuwählen, und drücken Sie kurz auf die „Weiter“-Taste, um den nächsten Titel auszuwählen. Drücken Sie nach der Auswahl erneut kurz die Wiederholungs-/Programmtaste, um den nächsten Titel zu programmieren. Insgesamt können 20 Titel programmiert werden. Wenn alle 20 Titel programmiert sind, zeigt das LED-Display „Fu“ an. Drücken Sie die „Wiedergabe/Pause“-Taste, um die programmierte Musik abzuspielen. Um den Programmiermodus zu verlassen, drücken Sie kurz die Taste „Stop/USB/SD“, die Programmanzeige erlischt und der Programmiermodus wird beendet.
 6. Löschen von Titeln: Wenn der USB-Stick /SD-Karten-Wiedergabemodus gestoppt wird, halten Sie die Taste „Aufnahme/Löschen“ lang gedrückt, der LED-Anzeigebildschirm blinkt „NO“, um einen Titel zu löschen. Durch das kurze Drücken auf die Schaltfläche „Zurück“ oder „Weiter“ kann den Download löschen oder alle Lieder löschen. „DL“-Informationen blinken auf dem LED-Anzeigebildschirm, um die heruntergeladenen Songs zu löschen. Um alle Lieder zu löschen, blinkt auf dem LED-Anzeigebildschirm die Information „Al“. Drücken Sie kurz die Aufnahme-/Löschen-Taste, um den Löschvorgang zu bestätigen.

Kassetten Wiedergabemodus:

1. Drehen Sie den Modus-Umschaltknopf, um in den „Kassetten“-Modus umzuschalten, und auf dem LED-Display werden die „TA“-Informationen angezeigt.
2. Freiliegenden Seite nach rechts zeigend. Durch das Drücken wird die Kassette in den Kassette Mechanismus eingezogen und beginnt automatisch mit dem Abspielen.
Hinweis: Ein Ende der Kassette bleibt sichtbar.
3. Passen Sie die Lautstärkekontrolle entsprechend dem gewünschten Geräuschniveau an.
4. Drücken Sie die Auswurfaste komplett rein und die Kassette kommt aus dem Schlitz.
5. Drücken Sie die Auswurfaste halb um die Kassette nach vorne zu spulen.
6. Die Kassette stoppt automatisch, wenn diese endet.
7. Wenn Sie Kassetten-Musik aufnehmen müssen, stecken Sie zuerst das USB-Speichergerät oder die SD-Karte ein und drücken Sie dann kurz die Taste „Aufnahme/Löschen“, (beim Einstecken des USB-Sticks und der SD-Karte in das Gerät. Gleichzeitig können Sie die aufgenommene Albummusik speichern, indem Sie kurz die Taste „Zurück“ oder „Weiter“ drücken, um den USB-Stick oder die SD-Karte auszuwählen) und kurz die Taste „Aufnahme/Löschen“ drücken, um die Aufnahme zu starten. Die Anzeige blinkt und die Aufnahme beginnt. Wenn Sie die Aufnahme beenden möchten, drücken Sie kurz die Taste „Stop/USB/SD“ und die Aufnahmeanzeige erlischt.

Hinweis : Die aufgenommene Datei ist im mp3 Format mit 128kbps.

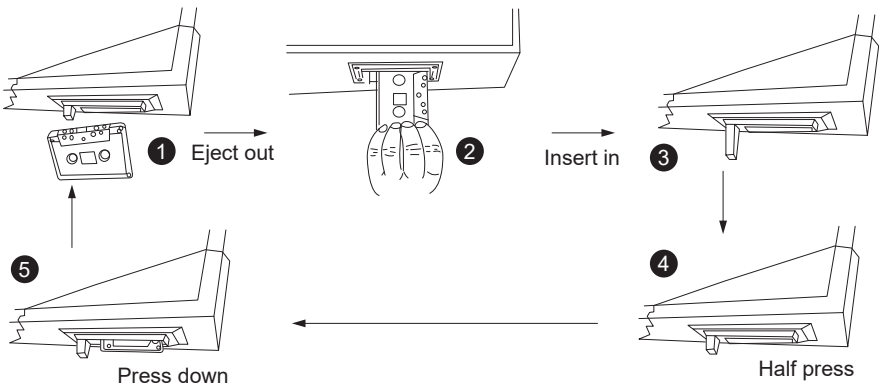

Aux Eingangsmodus:

1. Drehen Sie den Modus-Umschaltknopf, um in den „Kassetten“-Modus umzuschalten, und auf dem LED-Display werden die „TA“-Informationen angezeigt. Stecken Sie das 3,5-mm-Audiokabel in die Aux-In-Buchse des Produkts, die LED-Anzeige zeigt nach dem Einstecken des Kabels die „AU“-Informationen an. Verbinden Sie das andere Ende mit Ihrem iPhone, iPod oder anderen Audioplayer. Schließen Sie das Kabel an und starten Sie die Musikwiedergabe. Es wird über ein 3,5-mm-Audiokabel an das Produkt gesendet.
2. Passen Sie die Lautstärkekontrolle entsprechend dem gewünschten Geräuschniveau an.
3. Wenn Sie Aux-Musik aufnehmen müssen, stecken Sie zuerst das USB-Speichergerät oder die SD-Karte ein und drücken Sie dann kurz die Taste „Aufnahme/Löschen“, (beim Einstecken des USB-Sticks und der SD-Karte in das Gerät. Gleichzeitig können Sie die aufgenommene Albummusik speichern, indem Sie kurz die Taste „Zurück“ oder „Weiter“ drücken, um den USB-Stick oder die SD-Karte auszuwählen) und kurz die Taste „Aufnahme/Löschen“ drücken, um die Aufnahme zu starten. Die Anzeige blinkt und die Aufnahme beginnt. Wenn Sie die Aufnahme beenden möchten, drücken Sie kurz die Taste „Stop/USB/SD“ und die Aufnahmeanzeige erlischt.

Hinweis : Die aufgenommene Datei ist im mp3 Format mit 128kbps.

Radio-Wiedergabemodus:

1. Drehen Sie den Modus-Umschaltknopf, um in den „Radio“-Modus zu wechseln, und drehen Sie den Drehknopf „FM/Bluetooth-Schalter“ in die FM-Position. Der LED-Bildschirm zeigt keine Informationen an.
2. Drehen Sie den "Radio Tuning"- Drehknopf und wählen Sie den entsprechenden Sender mit dem Zeiger des Abstimmknopfs aus. Nach Auswahl des entsprechenden Senders wird der Senderton abgespielt. Wenn der Sender einen Stereosender spielt, leuchtet die UKW-Stereo-Anzeige lange Zeit.
3. Passen Sie die Lautstärkekontrolle entsprechend dem gewünschten Geräuschniveau an.
4. Wenn Sie Radio-Musik aufnehmen müssen, stecken Sie zuerst das USB-Speichergerät oder die SD-Karte ein und drücken Sie dann kurz die Taste „Aufnahme/Löschen“, (beim Einstecken des USB-Sticks und der SD-Karte in das Gerät. Gleichzeitig können Sie die aufgenommene Albummusik speichern, indem Sie kurz die Taste „Zurück“ oder „Weiter“ drücken, um den USB-Stick oder die SD-Karte auszuwählen) und kurz die Taste „Aufnahme/Löschen“ drücken, um die Aufnahme zu starten. Die Anzeige blinkt und die Aufnahme beginnt. Wenn Sie die Aufnahme beenden möchten,

drücken Sie kurz die Taste „Stop/USB/SD“ und die Aufnahmeanzeige erlischt.
Hinweis : Die aufgenommene Datei ist im mp3 Format mit 128kbps.

Bluetooth Wiedergabemodus:

1. Drehen Sie den Modus-Knopf, um in den "Radio"-Modus umzuschalten, ziehen Sie den Schalter "FM / Bluetooth Umschalter" in die BT-Position, und auf dem LED-Display werden die „BT“-Informationen angezeigt.
2. Schalten Sie die Bluetooth-Funktion des Smartphones ein und suchen Sie dann das Gerät mit dem Namen „turntable“ zum Koppeln. Nach der Kopplung wird Bluetooth-Musik abgespielt.
3. Passen Sie die Lautstärkekontrolle entsprechend dem gewünschten Geräuschniveau an.
4. Drücken Sie im Wiedergabezustand kurz die Taste „Wiedergabe/Pause“, um die Musik anzuhalten, und drücken Sie erneut kurz die Taste „Wiedergabe/Pause“, um die Wiedergabe der Musik fortzusetzen. Drücken Sie kurz „Zurück“, um den vorherigen Titel abzuspielen, drücken Sie kurz „Weiter“, um den nächsten Titel abzuspielen.
5. Wenn Sie Bluetooth-Musik aufnehmen müssen, stecken Sie zuerst das USB-Speichergerät oder die SD-Karte ein und drücken Sie dann kurz die Taste „Aufnahme/Löschen“, (beim Einstecken des USB-Sticks und der SD-Karte in das Gerät. Gleichzeitig können Sie die aufgenommene Albummusik speichern, indem Sie kurz die Taste „Zurück“ oder „Weiter“ drücken, um den USB-Stick oder die SD-Karte auszuwählen) und kurz die Taste „Aufnahme/Löschen“ drücken, um die Aufnahme zu starten. Die Anzeige blinkt und die Aufnahme beginnt. Wenn Sie die Aufnahme beenden möchten, drücken Sie kurz die Taste „Stop/USB/SD“ und die Aufnahmeanzeige erlischt.

Hinweis: Die aufgenommene Datei ist im mp3 Format mit 128kbps.

Austausch der nadel:

Um die Nadel auszutauschen, beachten Sie bitte die folgenden Anweisungen.

Entfernen der Nadel aus der Kartusche:

1. Setzen Sie einen Schraubendreher an die Spitze des Nadelkopfs und drücken Sie ihn nach unten in die in der Skizze "A" gezeigte Richtung.
2. Entfernen Sie die Nadelkopfschale, indem Sie sie nach vorne ziehen und nach unten drücken.

Einsetzen der Nadel:

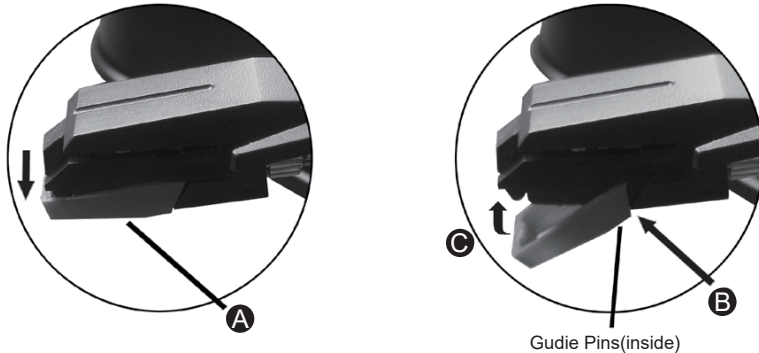

1. Halten Sie die Spitze der Nadelkopfschale fest und setzen Sie sie durch Drücken in die durch "B" veranschaulichte Richtung ein.
2. Schieben Sie die Nadelkopfschale in der durch "C" veranschaulichten Richtung nach oben, bis die Nadel in der Spitzenposition einrastet.

ACHTUNG:

Die Verwendung von Kontrollen oder Anpassungen oder die Durchführung anderer als der hierin beschriebenen Verfahren kann zu einer gefährlichen Strahlenexposition führen. Dieses Gerät darf nur von qualifiziertem Servicepersonal eingestellt oder repariert werden.

Fehlersuche:

Problem	Lösung
Gerät schaltet sich nicht ein	Stellen Sie sicher, dass das Netzkabel des Geräts an eine geeignete Steckdose angeschlossen ist und die Wandsteckdose eingeschaltet ist
Das Gerät gibt keinen Ton von sich	Den Ein-/Aus-Schalter / Lautstärkeregler im Uhrzeigersinn drehen, um die Lautstärke zu erhöhen
Die Kassette wird nicht abgespielt	Darauf achten, dass der Funktionsschalter auf TAPE AUX gestellt ist Darauf achten, dass die Kassette richtig eingelegt ist
Die Schallplatte wird nicht abgespielt	Darauf achten, dass der Funktionsschalter auf PHONO gestellt ist Prüfen, ob Sie die Nadelschutzabdeckung entfernt haben
Schallplatte hört sich merkwürdig an	Darauf achten, dass Sie die richtige Drehzahl (331/3, 45 oder 78 rpm) gewählt haben.
Kein Ton über den AUX-Eingang	Darauf achten, dass das Kabel fest angeschlossen ist und die Lautstärke auf dem externen Gerät überprüfen Darauf achten, dass der Funktionsschalter auf TAPE AUX gestellt ist
Von der USB-Stick oder SD-Karte wird nichts abgespielt	Darauf achten, dass der Funktionsschalter auf CD gestellt ist Darauf achten, dass der Datenträger richtig in die USB-Buchse bzw. den SD-Kartenschlitz eingesteckt ist Prüfen, ob das Dateiformat MP3, das Format des USB-Sticks/der Karte FAT32 und die Kapazität nicht mehr als 32 Gb ist

Spezifikationen :

Stromversorgung	
Stromverbrauch	12V --- 2A
Stromverbrauch	24W
Abmessungen	460 x 335 x 245mm
Verstärker & Lautsprecher	
Ausgangsleistung	2 x 5W
Frequenzgang	60-20.000Hz
Lautsprecherwiderstand	4Ω
S/N-Ratio	35dB
Frequenzeinstellung	
FM-Frequenzbereich	87 -108MHz
Bluetooth-Version	2.1+EDR
USB & SD-Karte	
Maximale Speicherkapazität	32GB
Dateisystem Wiedergabe	FAT32
Wiedergabe-Dateiformat	MP3
Aufnahme-Dateiformat	MP3
Plattenspieler	
Tonabnehmertyp	Ceramic stereo cartridge
Drehzahl	33 $\frac{1}{3}$, 45, 78 rpm

Entsorgung



ProduktElektronische Geräte sind Wertstoffe und gehören nicht in den Hausmüll.

Entsorgen Sie das Produkt am Ende seiner Lebensdauer gemäß den geltenden gesetzlichen Bestimmungen.

Entnehmen Sie evtl. eingelegte Batterien/Akkus und entsorgen Sie diese getrennt vom Produkt.

Ihre verbrauchten Batterien/Akkus können Sie unentgeltlich bei den Sammelstellen Ihrer Gemeinde, unseren Filialen oder überall dort abgeben, wo Batterien/Akkus verkauft werden.Sie erfüllen damit die gesetzlichen Verpflichtungen und leisten Ihren Beitrag zum Umweltschutz.

ATENCIÓN:

Conecte el equipo a la fuente de alimentación de 12 V CC y luego presione el interruptor de "⏻ encendido" para iniciar el equipo. Después del inicio, gire la perilla del interruptor de modo para seleccionar el modo requerido, que se puede cambiar entre los modos "phono", "CD", "tape / aux" y "radio".

ANTES DE USAR

Lea este manual antes de ponerlo en funcionamiento.

- Elija la ubicación de instalación de la unidad con cuidado. Evite colocarla donde le dé la luz solar directa o cerca de una fuente de calor. También evite los lugares sujetos a vibraciones y con excesivo polvo, calor, frío o humedad.
- Los orificios de ventilación no deben cubrirse. Asegúrese de que hay espacio suficiente arriba y en los laterales del amplificador/receptor (aproximadamente 4 horas). No coloque un reproductor CD u otro equipo encima del Tocabiscos/Grabador.
- No abra la carcasa ya que esto podría dañar los circuitos o provocar una descarga eléctrica. Si un objeto extraño entra en el interior, póngase en contacto con su distribuidor.
- Cuando retire el cable de alimentación, nunca lo haga tirando del cable.
- No intente limpiar la unidad con disolventes químicos ya que esto podría dañar el acabado. Use un paño limpio y seco.
- Conserve este manual en un lugar seguro para futuras consultas.



CAUTION: TO REDUCE THE RISK OF ELECTRIC SHOCK DO NOT REMOVE COVER (OR BACK), NO USE SERVICEABLE PARTS INSIDE. REFER SERVICING TO QUALIFIED SERVICE PERSONNEL

DANGEROUS VOLTAGE



Conducts dangerous voltage, that may be of sufficient magnitude to constitute a risk of electric shock to persons present within this product, enclosure

ATTENTION



The owner's manual contains important operating and maintenance instructions, for your safety, it is necessary to refer to the manual.

WARNING: TO PREVENT FIRE OR SHOCK HAZARD, DO NOT EXPOSE THIS APPLIANCE TO DRIPPING OR SPLASHING.

NOTE: This unit will become warm when used for a long period of time. This is normal and does not indicate a problem with the unit.

Sistema automático de plato giratorio estéreo

Instalación y funcionamiento

PRECAUCIÓN: Para evitar daños en la aguja, asegúrese de que el protector de la aguja incluido esté en su lugar cada vez que instale, mueva o limpie el tocadiscos.

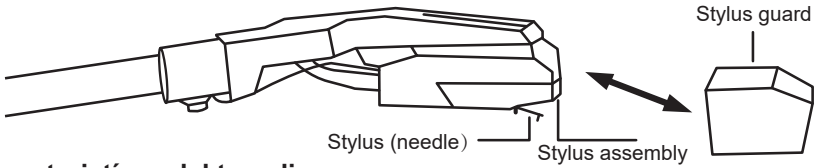

Características del tocadiscos:

1. Tocadiscos con función Bluetooth.
2. Reproductor CD.
3. Tocadiscos de 3 velocidades para 33 1/3, 45, 78 RPM.
4. Tracción de correa y brazo fonocaptor semiautomático.
5. Cartucho estéreo cerámico con aguja de diamante.
6. Adaptador incorporado de 45 rpm.
7. Ranura para USB/SD/MMC para codificación y decodificación.
8. Radio estéreo FM analógica.
9. Reproducción de cinta de cassette.
10. Entradas auxiliares y para auriculares.
11. Altavoces estéreo de rango completo.

FUNCIONES Y CONTROLES

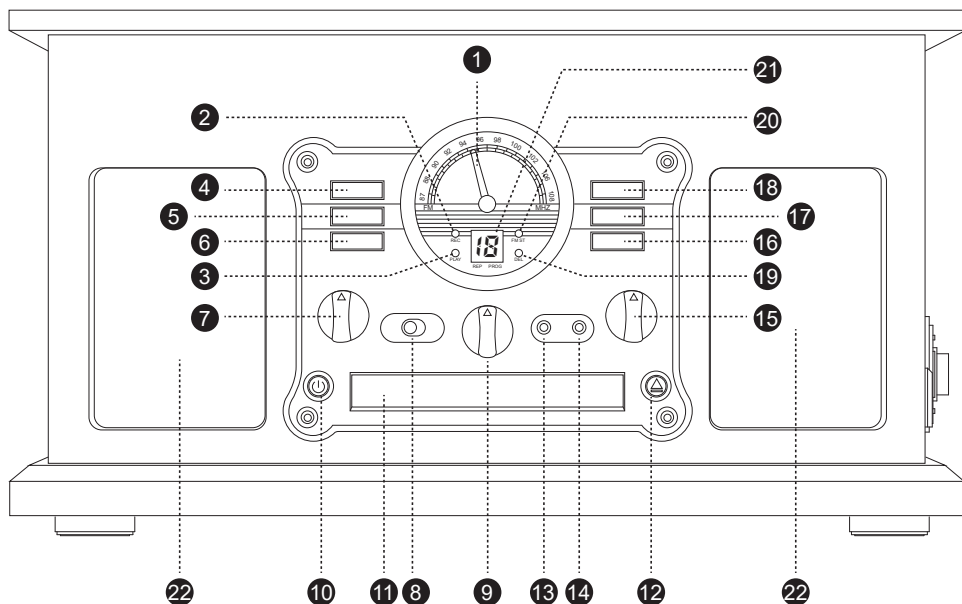

1. Puntero del dial de sintonización
2. Indicador de grabación
3. Indicador de reproducción
4. Detener/USB/SDbotón
5. Grabar/eliminarbotón
6. Repetir/programarbotón
7. Modocambiarmando
8. Interruptor FM/Bluetooth
9. Perilla de sintonización de radio
10. Interruptor de encendido
11. Puerta del compartimiento de CD

12. Entrada/salida de CDbotón
13. Conector de auriculares
14. Interfaz de entrada auxiliar
15. Perilla de ajuste de volumen
16. Anteriorbotón
17. Siguientebotón
18. Reproducir/pausarbotón
19. Indicador de eliminación
20. Indicador estéreo FM
21. Pantalla LED
22. Cuerno

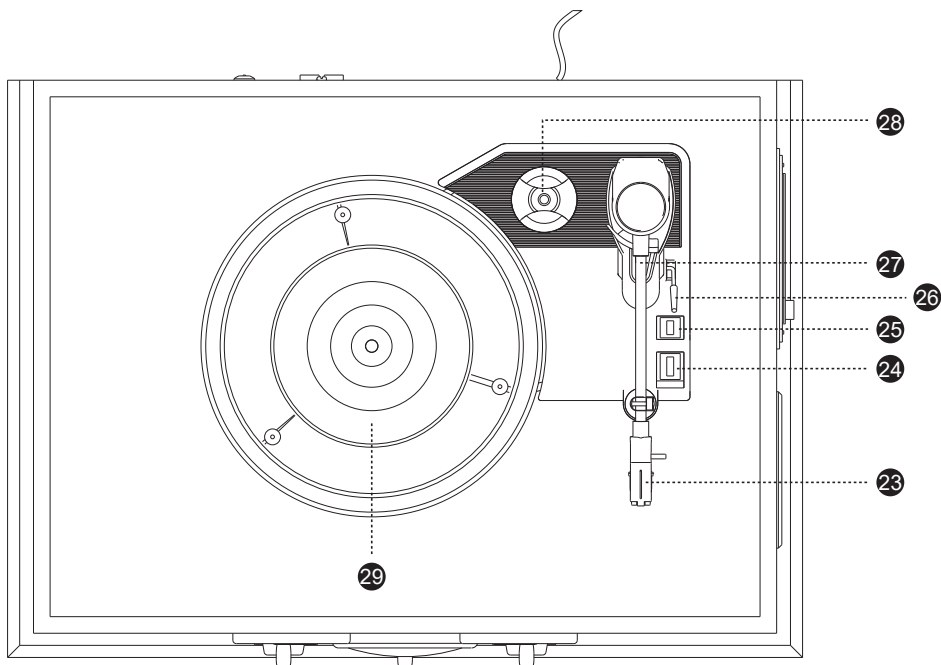

- 23. Cartucho de diamante
- 24. Interruptor de velocidad
- 25. Interruptor de parada automática
- 26. Palanca de elevación de PLAY/PAUSE

- 27. Boca fija de palillo
- 28. Adaptador de 45 RPM
- 29. El gran plato

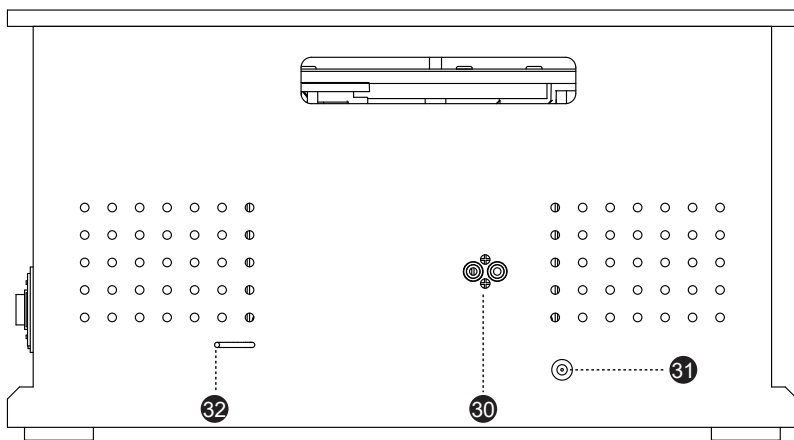

- 30. Interfaz de salida RCA
- 31. Interfaz de entrada de alimentación DC12V
- 32. Antena FM

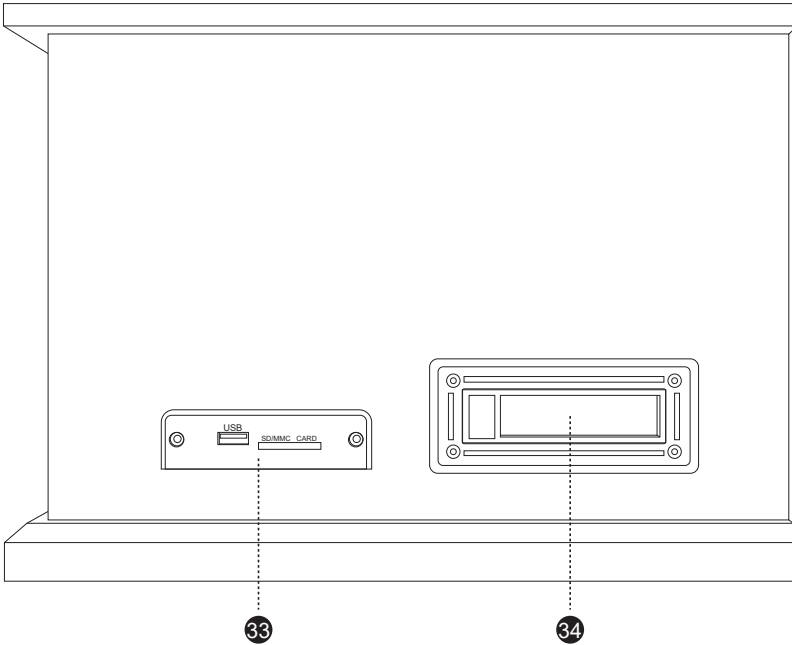

33. Panel de interfaz de disco flash USB/tarjeta SD

34. Ranura para cinta

MANUAL DE OPERACIONES

Encendido:

Conecte el equipo a la fuente de alimentación de 12 V CC y luego presione el interruptor de "⏻ encendido" para iniciar el equipo. Después del inicio, gire la perilla del interruptor de modo para seleccionar el modo requerido, que se puede cambiar entre los modos "phono", "CD", "tape / aux" y "radio".

Nota especial: si desea apagar el dispositivo, puede apagar el dispositivo presionando el interruptor de "encendido" en el panel de nuevo.

Modo de reproducción de fono:

1. Gire la perilla de modo para cambiar aModo "fono", y la pantalla LED se abrirá para mostrar "PAGSinformación H".
2. Coloque el disco en el plato giratorio del tocadiscos, retire el dispositivo de protección de la aguja, seleccione la velocidad del disco: 33 1/3, 45, 78 rpm y luego reproduzca el disco de vinilo.
3. Ajuste el control de volumen para su nivel de sonido deseado.
4. Cuando necesitas grabar fonograma música, primero inserte el disco flash USB o la tarjeta SD del dispositivo de almacenamiento y luegoHort presione el botón "grabar/borrar"botón(si ha insertado el disco flash USB y la tarjeta SD en el dispositivo al mismo tiempo, puede guardar la música del álbum grabadosHort presione el "anterior"botóno "siguiente"aSeleccione el disco flash USB o SD, y luegoHort presione el botón "grabar/borrar"botónpara comenzar a grabar.) El indicador de grabación parpadeará para comenzar a grabar. Si desea detener la grabación, presione brevemente "stop / USB / SD"botón, la luz indicadora de grabación está apagada.

Nota : El archivo es grabado en formato mp3 con 128 kbps.

Modo de reproducción de CD:

1. Gire la perilla de modo para cambiar al modo "CD", y la pantalla LED se abrirá para mostrar la información de "CD".
2. Presione brevemente el botón "CD in / out" para abrir la puerta del compartimiento de CD y colocar el disco de CD. Presione brevemente el botón "CD in / out" nuevamente para cerrar la puerta del compartimiento de CD. El dispositivo comienza a leer el disco y reproduce automáticamente la primera canción.
3. Ajuste el control de volumen para su nivel de sonido deseado.
4. En el estado de reproducción, presione brevemente el botón "reproducir/pausar" para pausar la música, y luego presione brevemente el botón "reproducir/pausar" nuevamente para continuar reproduciendo la música. Presione brevemente el botón "anterior" para reproducir la pista anterior y mantenga presionado el botón "anterior" para acelerar la reproducción hacia atrás. Presione brevemente el botón "siguiente" para reproducir la siguiente pista y mantenga presionado el botón "siguiente" para acelerar la reproducción hacia adelante. Presione brevemente el botón "detener / USB / SD" para detener la reproducción.
5. Reproducción repetida: en el estado de reproducción, presione el "botón de repetición / programa" por un corto tiempo, y la luz indicadora de repetición parpadea lentamente para indicar que una sola canción se reproduce repetidamente. Presione el botón "repetir / programar" nuevamente por un corto tiempo, y la luz indicadora de repetición estará encendida durante

mucho tiempo para indicar que todas las superficies se reproducen repetidamente. Presione el botón "repetir / programar" nuevamente, y la luz indicadora de repetición se apagará para indicar que las superficies se reproducen secuencialmente.

6. Reproducción de programación: en el estado de parada, presione el "botón de repetición / programa" por un corto tiempo, y la luz indicadora de programación parpadea lentamente para indicar que se ingresó al modo de programación. Presione el "botón de repetición / programa" nuevamente por un corto tiempo, y las pistas en la pantalla LED parpadearán. Presione brevemente el botón "anterior" para seleccionar la pista anterior o presione brevemente el botón "siguiente" para seleccionar la siguiente pista. Después de la selección, presione brevemente el botón "repetir / programar" nuevamente para programar la siguiente pista. Se pueden programar un total de 20 pistas. Después de programar las 20 pistas, aparecerá "Fu" en la pantalla LED. Pulse el botón "reproducir/pausar" para reproducir la música programada. Para salir del modo de programación, presione brevemente el botón "stop / USB / SD".
7. Cuando necesitas grabar cd música, primero inserte el disco flash USB o la tarjeta SD del dispositivo de almacenamiento y luego presione el botón "grabar/borrar"botón, La pantalla LED mostrará la información "NO" para grabar una sola canción. Puede presionar brevemente el botón "anterior" o el botón "siguiente" para cambiar grabar todas las canciones. La pantalla LED muestra la información "Al" para grabar todas las canciones. (si ha insertado el disco flash USB y la tarjeta SD en el dispositivo al mismo tiempo, puede guardar la música del álbum grabadosHort presione el "anterior"botón "siguiente"aSelecione el disco flash USB o SD, y luegoHort presione el botón "grabar/borrar"botónpara comenzar a grabar.) El indicador de grabación parpadeará para comenzar a grabar. Si desea detener la grabación, presione brevemente "stop / USB / SD"botón, la luz indicadora de grabación está apagada.

Nota : El archivo es grabado en formato mp3 con 128 kbps.

Unidad flash USB/modo de reproducción de tarjeta SD:

1. Gire la perilla de modo para cambiar al modo "CD", y la pantalla LED se abrirá para mostrar la información de "CD". Luego, presione y mantenga presionado el botón "detener / USB / SD" durante 1 segundo para cambiar al modo de reproducción del disco flash USB, y la pantalla LED mostrará la información "US". Mantenga presionado el botón "detener / USB / SD" durante 1 segundo nuevamente para cambiar al modo de reproducción SD, y la pantalla LED mostrará la información "SD". Mantenga presionado el botón "detener / USB / SD" durante 1 segundo para volver al modo de CD.

2. Ajuste el control de volumen para su nivel de sonido deseado.
3. En el estado de reproducción, presione brevemente el botón "reproducir/pausar" para pausar la música, y luego presione brevemente el botón "reproducir/pausar" nuevamente para continuar reproduciendo la música. Presione brevemente el botón "anterior" para reproducir la pista anterior y mantenga presionado el botón "anterior" para acelerar la reproducción hacia atrás. Presione brevemente el botón "siguiente" para reproducir la siguiente pista y mantenga presionado el botón "siguiente" para acelerar la reproducción hacia adelante. Presione brevemente el botón "detener / USB / SD" para detener la reproducción.
4. Reproducción repetida: en el estado de reproducción, presione el "botón de repetición / programa" por un corto tiempo, y la luz indicadora de repetición parpadea lentamente para indicar que una sola canción se reproduce repetidamente. Presione el botón "repetir / programar" nuevamente por un corto tiempo, y la luz indicadora de repetición estará encendida durante mucho tiempo para indicar que todas las superficies se reproducen repetidamente. Presione el botón "repetir / programar" nuevamente, y la luz indicadora de repetición se apagará para indicar que las superficies se reproducen secuencialmente.
5. Reproducción de programación: en el estado de parada, presione el "botón de repetición / programa" por un corto tiempo, y la luz indicadora de programación parpadea lentamente para indicar que se ingresó al modo de programación. Presione el "botón de repetición / programa" nuevamente por un corto tiempo, y las pistas en la pantalla LED parpadearán. Presione brevemente el botón "anterior" para seleccionar la pista anterior o presione brevemente el botón "siguiente" para seleccionar la siguiente pista. Después de la selección, presione brevemente el botón "repetir / programar" nuevamente para programar la siguiente pista. Se pueden programar un total de 20 pistas. Después de programar las 20 pistas, aparecerá "Fu" en la pantalla LED. Pulse el botón "reproducir/pausar" para reproducir la música programada. Para salir del modo de programación, presione brevemente el botón "stop / USB / SD".
6. Eliminar canciones: cuando el disco flash USB/tarjeta SD deje de reproducirse, mantenga presionado el botón "grabar/eliminar" y la pantalla LED mostrará la información "NO" para eliminar una sola canción. Puede presionar brevemente el botón "anterior" o el botón "siguiente" para cambiar y eliminar la descarga o eliminar todas las canciones. La pantalla LED muestra la información "DL" para eliminar las canciones descargadas. La pantalla LED muestra la información "Al" para eliminar todas las canciones. Presione brevemente el botón "grabar/eliminar" para confirmar la eliminación.

Modo de reproducción de cinta:

1. Gire la perilla de modo para cambiar al modo "cinta", y la pantalla LED se abrirá para mostrar la información "TA".
2. Inserte una cinta de cassette pregrabada en el compartimento de la cinta, con el lado expuesto hacia la derecha. Al presionar, el cassette se deslizará dentro del mecanismo de la cinta y comenzará a reproducirse automáticamente.

Nota: un extremo de la cinta permanecerá visible.

3. Ajuste el control de volumen para su nivel de sonido deseado.
4. Presione el botón de expulsión hasta la mitad para avanzar rápidamente la cinta que está escuchando.
5. La cinta se detendrá automáticamente cuando llegue a su fin.
6. Cuando necesites grabar cinta música, primero inserte el disco flash USB o la tarjeta SD del dispositivo de almacenamiento y luego presione el botón "grabar/borrar" (si ha insertado el disco flash USB y la tarjeta SD en el dispositivo al mismo tiempo, puede guardar la música del álbum grabados). Presione el "anterior" botón "siguiente" a Seleccione el disco flash USB o SD, y luego presione el botón "grabar/borrar" para comenzar a grabar.) El indicador de grabación parpadeará para comenzar a grabar. Si desea detener la grabación, presione brevemente "stop / USB / SD" botón, la luz indicadora de grabación está apagada.

Nota : El archivo es grabado en formato mp3 con 128 kbps.

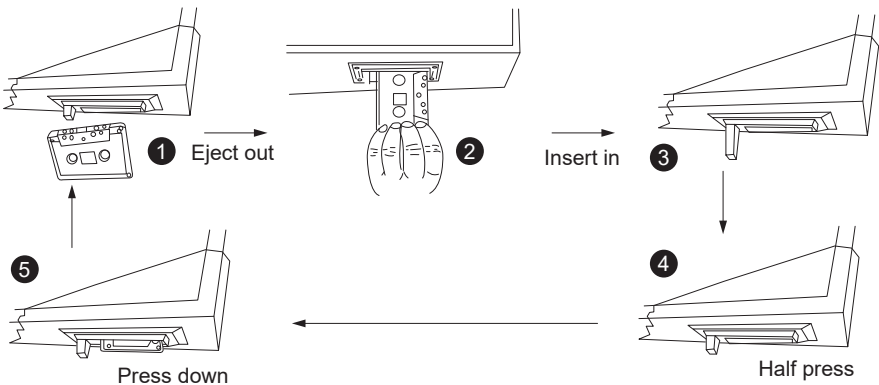

Modo de entrada auxiliar:

1. Gire la perilla de modo para cambiar al modo "cinta", y la pantalla LED se abrirá para mostrar la información "TA". Inserte un cable de audio de 3,5 mm en la toma de entrada auxiliar del producto y la pantalla LED mostrará información "AU" después de la inserción. Conecte el otro extremo a su iPhone, iPod u otro reproductor de audio. Conecte el cable y comience a reproducir música. Se transmitirá al producto a través del cable de audio de 3,5 mm.
2. Ajuste el control de volumen para su nivel de sonido deseado.
3. Cuando necesitas grabar auxiliar música, primero inserte el disco flash USB o la tarjeta SD del dispositivo de almacenamiento y luego presione el botón "grabar/borrar" (si ha insertado el disco flash USB y la tarjeta SD en el dispositivo al mismo tiempo, puede guardar la música del álbum grabados). Presione el "anterior" / "siguiente" botón. Seleccione el disco flash USB o SD, y luego presione el botón "grabar/borrar" para comenzar a grabar.) El indicador de grabación parpadeará para comenzar a grabar. Si desea detener la grabación, presione brevemente "stop / USB / SD" botón, la luz indicadora de grabación está apagada.

Nota : El archivo es grabado en formato mp3 con 128 kbps.

Modo de reproducción de radio:

1. Gire la perilla de modo para cambiar al modo "radio" y tire del interruptor "FM / Bluetooth switch" a la posición FM. La pantalla LED no muestra información.
2. Gire la perilla de "sintonización de radio" y seleccione la estación correspondiente a través del puntero del dial de sintonización. Después de seleccionar la estación correspondiente, se reproducirá el sonido de la estación. Si la estación está reproduciendo una estación estéreo, el indicador de FM estéreo estará encendido durante mucho tiempo.
3. Ajuste el control de volumen para su nivel de sonido deseado.
4. Cuando necesitas grabar radio música, primero inserte el disco flash USB o la tarjeta SD del dispositivo de almacenamiento y luego presione el botón "grabar/borrar" (si ha insertado el disco flash USB y la tarjeta SD en el dispositivo al mismo tiempo, puede guardar la música del álbum grabados). Presione el "anterior" / "siguiente" botón. Seleccione el disco flash USB o SD, y luego presione el botón "grabar/borrar" para comenzar a grabar.) El indicador de grabación parpadeará para comenzar a grabar. Si desea detener la grabación, presione brevemente "stop / USB / SD" botón, la luz indicadora de grabación está apagada.

Nota : El archivo es grabado en formato mp3 con 128 kbps.

Modo de reproducción Bluetooth:

1. Gire la perilla de modo para cambiar al modo "radio", tire del interruptor "FM / Bluetooth switch" a la posición BT, y la pantalla LED se abrirá para mostrar la información "BT".
2. Encienda el Bluetooth del teléfono inteligente y luego busque el dispositivo llamado "tocadiscos" para el emparejamiento. Después del emparejamiento, se reproducirá música Bluetooth.
3. Ajuste el control de volumen para su nivel de sonido deseado.
4. En el estado de reproducción, presione brevemente el botón "reproducir/pausar" para pausar la música, y luego presione brevemente el botón "reproducir/pausar" nuevamente para continuar reproduciendo la música. Presione brevemente "anterior" para reproducir la pista anterior y presione brevemente "siguiente" para reproducir la siguiente pista.
5. Cuando necesitas grabar bluetooth música, primero inserte el disco flash USB o la tarjeta SD del dispositivo de almacenamiento y luego presione el botón "grabar/borrar" (si ha insertado el disco flash USB y la tarjeta SD en el dispositivo al mismo tiempo, puede guardar la música del álbum grabados presione el "anterior" botón "siguiente" a Seleccione el disco flash USB o SD, y luego presione el botón "grabar/borrar" para comenzar a grabar.) El indicador de grabación parpadeará para comenzar a grabar. Si desea detener la grabación, presione brevemente "stop / USB / SD" botón, la luz indicadora de grabación está apagada.

Nota : El archivo es grabado en formato mp3 con 128 kbps.

CÓMO cambiar la aguja:

Para volver a colocar la aguja, por favor refiérase a las instrucciones de abajo.

Retirada de la aguja formar el cartucho:

1. Coloque un destornillador en la punta de demonios cabezas de agujas y empuje hacia abajo en la dirección que se muestra en el croquis "A"
2. Retire la cáscara cabeza de la aguja tirando de él hacia delante y empujando hacia abajo.

Inserción de la aguja:

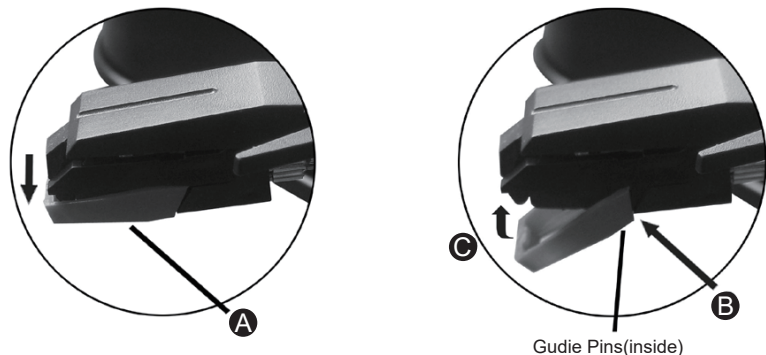

1. Mantenga la punta de la cáscara cabeza de la aguja y la inserta presionando en la dirección ilustrada por "B".
2. Empuje la cáscara cabeza de la aguja hacia arriba en la dirección ilustrada por "C" hasta que las cerraduras de aguja en la posición de la punta.

PRECAUCIÓN:

El uso de controles o ajustes o la realización de procedimientos distintos a los especificados aquí puede provocar una exposición peligrosa a la radiación. Esta unidad no debe ser ajustado o reparado por nadie excepto el personal de servicio cualificado.

Troubleshooting:

Problema	Solución
La unidad no se enciende	Asegúrese de que el cable de alimentación de la unidad esté conectado a una toma de corriente apropiada y el enchufe de la pared esté encendido
No hay sonido	Gire el control de potencia/volumen en sentido horario para subir el volumen
La cinta de casete no se reproduce	Asegúrese de que el control de Función esté en TAPE AUX Asegúrese de que esté correctamente insertado
El disco de vinilo no se reproduce	Asegúrese de que el control de Función esté en PHONO Compruebe que ha quitado la protección de la púa
El vinilo suena raro	Asegúrese de que ha seleccionado la velocidad correcta (331/3, 45 o 78 rpm).
No se reproduce nada a través de la conexión AUX IN	Asegúrese de que el cable esté bien conectado y compruebe el volumen de su dispositivo externo Asegúrese de que el mando de función esté en TAPE AUX
La memoria USB o la tarjeta SD no funcionan	Compruebe que el control de Función esté en CD Asegúrese de que el dispositivo de memoria esté insertado correctamente en la ranura del puerto USB/tarjeta SD Compruebe que el formato de archivo es MP3, el formato del dispositivo/tarjeta es FAT32 y la capacidad no es superior a 32 Gb

Specifications :

Alimentación	
Potencia de entrada	12V --- 2A
Consumo de energía	24W
Dimensiones	460 x 335 x 245mm
Amplificador y altavoz	
Potencia de salida	2 x 5W
Frecuencia de respuesta	60-20,000Hz
Impedancia de altavoces	4Ω
Ratio S/R	35dB
Sintonizador	
Rango de frecuencia FM	87 -108MHz
Versión Bluetooth	2.1+EDR
USB y tarjeta SD	
Capacidad máxima	32GB
Reproducción de sistema de archivos	FAT32
Formato de archivo de reproducción	MP3
Formato de archivo de grabación	MP3
Reproductor de discos	
Tipo de cabezal	Cabezal cerámico estéreo
Velocidad	33⅓, 45, 78 rpm

 Al final de su vida útil, el dispositivo debe separarse de los otros residuos. El usuario debe remitir el dispositivo y todos sus componentes a un centro adecuado de centro de reciclaje electrotécnico, designado por las autoridades locales.

ATTENZIONE:

Collegare l'apparecchiatura all'alimentazione CC 12V, quindi premere l'interruttore "⏻ power" per avviare l'apparecchiatura. Dopo l'avvio, ruotare la manopola dell'interruttore di modalità per selezionare la modalità richiesta, che può essere commutata tra le modalità "phono", "CD", "nastro / aux" e "radio".

PRIMA DELL'USO

LEGGERE PRIMA DELL'USO

- Scegli attentamente il luogo di installazione della tua unità. Evitare di collocarlo alla luce diretta del sole o vicino a una fonte di calore. Evitare anche luoghi soggetti a vibrazioni e polvere eccessiva, calore, freddo o umidità.
- I fori di ventilazione non devono essere coperti. Assicurarsi che ci sia spazio sufficiente sopra e accanto all'amplificatore / ricevitore (circa 4 ore). Non posizionare un lettore CD o altre apparecchiature sopra il giradischi /registratore.
- Non aprire il cabinet in quanto ciò potrebbe provocare danni ai circuiti o scosse elettriche. Se un oggetto estraneo entra nel set. Contattare il rivenditore.
- Quando si rimuove la spina di alimentazione, non tirare mai il cavo.
- Non tentare di pulire l'unità con solventi chimici in quanto ciò potrebbe danneggiare la finitura. Utilizzare un panno pulito e asciutto.
- Conservare questo manuale in un luogo sicuro per riferimenti futuri.



CAUTION: TO REDUCE THE RISK OF ELECTRIC SHOCK DO NOT REMOVE COVER (OR BACK), NO USE SERVICEABLE PARTS INSIDE. REFER SERVICING TO QUALIFIED SERVICE PERSONNEL

DANGEROUS VOLTAGE



Conducts dangerous voltage, that may be of sufficient magnitude to constitute a risk of electric shock to persons present within this product, enclosure

ATTENTION



The owner's manual contains important operating and maintenance instructions, for your safety, it is necessary to refer to the manual.

WARNING: TO PREVENT FIRE OR SHOCK HAZARD, DO NOT EXPOSE THIS APPLIANCE TO DRIPPING OR SPLASHING.

NOTE: This unit will become warm when used for a long period of time. This is normal and does not indicate a problem with the unit.

Sistema di giradischi stereo automatico

Installazione e funzionamento

ATTENZIONE: Per evitare danni allo stilo, accertarsi che la protezione dello stilo inclusa sia posizionata ogni volta che il giradischi viene installato, spostato o pulito.

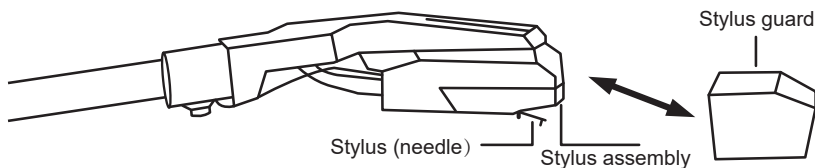

Le caratteristiche del giradischi:

1. Player girevole con funzione Bluetooth.
2. Lettore CD.
3. Giunzione giradischi a 3 velocità per 33 1/3, 45, 78 giri/min.
4. Braccio di trasmissione a cinghia e braccio di riproduzione semi-automatico.
5. Cartuccia stereo in ceramica con stilo gioiello.
6. Adattatore incorporato da 45 giri/min.
7. Slot-in USB / SD / MMC per codifica e decodifica.
8. Radio stereo FM analogica.
9. Riproduzione su cassetta.
10. Prese Aux in e cuffie.
11. Altoparlanti stereo a gamma completa.

FUNZIONI E COMANDI

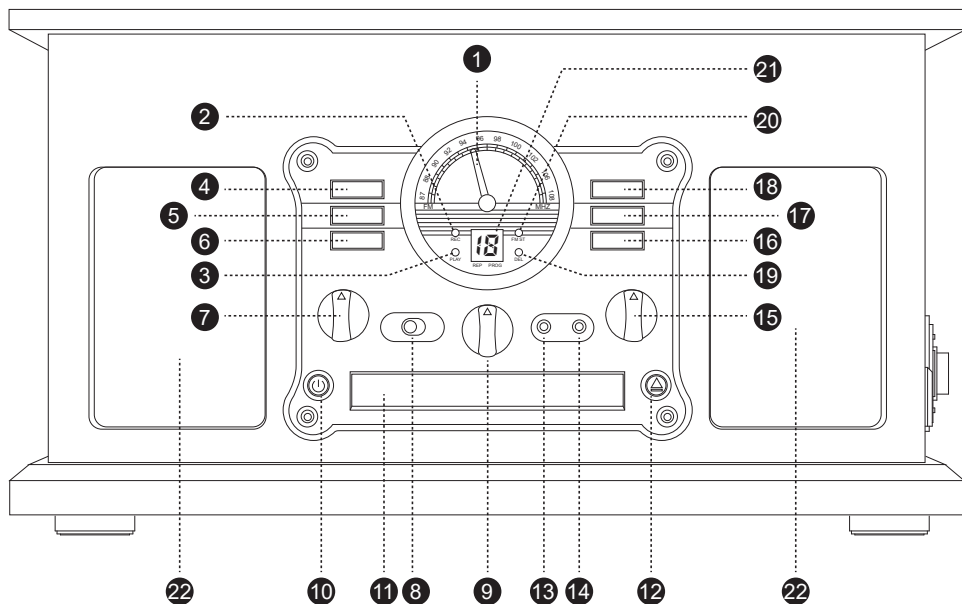

- | | |
|--|--|
| 1. Sintonizzazione del puntatore del quadrante | 12. Ingresso/uscita CD pulsante |
| 2. Indicatore di registrazione | 13. Connettore per cuffie |
| 3. Indicatore di riproduzione | 14. Interfaccia di ingresso Aux |
| 4. Arresto/USB/SD pulsante | 15. Manopola di regolazione del volume |
| 5. Registra/cancellapulsante | 16. Precpulsante |
| 6. Ripetere / programmare pulsante | 17. Avantipulsante |
| 7. Modalità interruttore pomello | 18. Riproduci/pausapulsante |
| 8. Interruttore FM/Bluetooth | 19. Elimina indicatore |
| 9. Manopola di sintonia radio | 20. Indicatore stereo FM |
| 10. Interruttore di alimentazione | 21. Display a LED |
| 11. Sportello porta CD | 22. Corno |

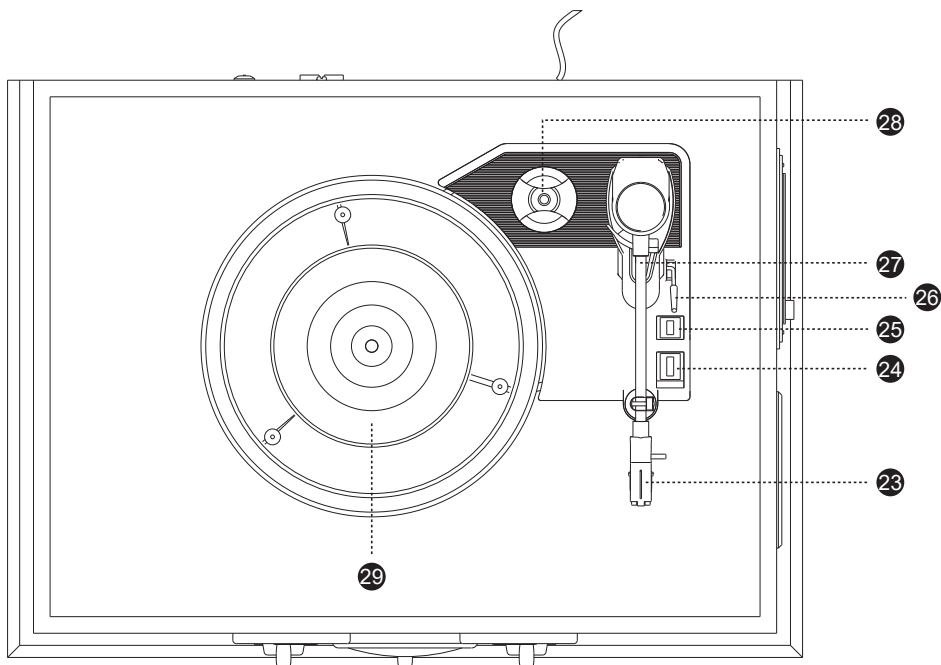

- 23. Cartuccia diamantata
- 24. Interruttore di velocità
- 25. Interruttore di arresto automatico
- 26. Leva di sollevamento riproduzione /pausa

- 27. Attacca la bocca fissa
- 28. Adattatore 45 RPM
- 29. Il grande piatto

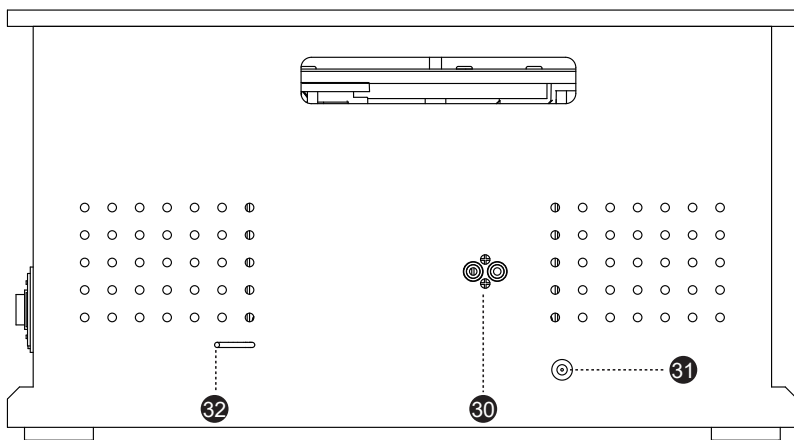

- 30. Interfaccia di uscita RCA
- 31. Interfaccia di ingresso alimentazione DC12V
- 32. Antenna FM

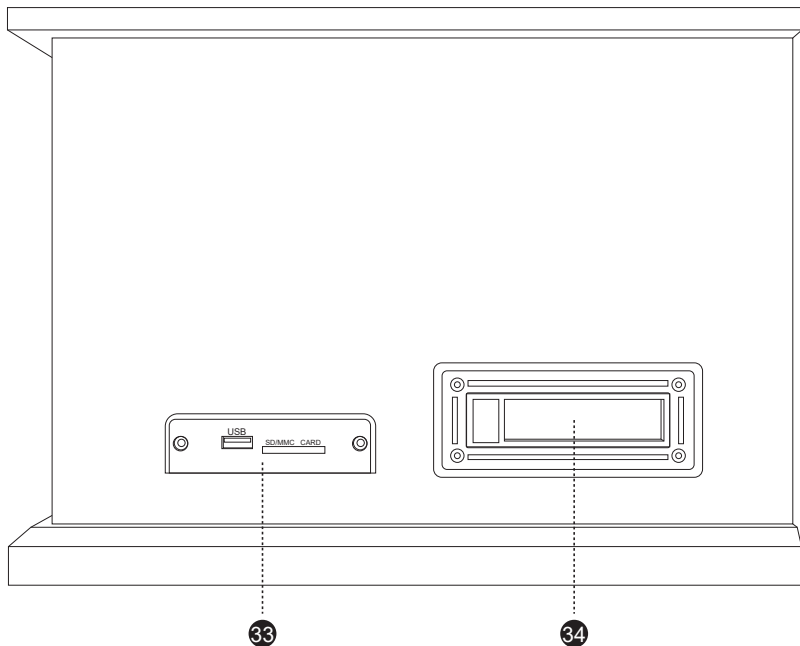

33. Pannello interfaccia disco flash USB/scheda SD

34. Slot per nastro

GUIDA OPERATIVA

IT Accensione:

Collegare l'apparecchiatura all'alimentazione CC 12V, quindi premere l'interruttore "⏻ power" per avviare l'apparecchiatura. Dopo l'avvio, ruotare la manopola dell'interruttore di modalità per selezionare la modalità richiesta, che può essere commutata tra le modalità "phono", "CD", "nastro / aux" e "radio".

Nota speciale: se si desidera spegnere il dispositivo, è possibile spegnere il dispositivo premendo l'interruttore "power". di nuovo sul pannello.

Modalità di riproduzione fonò:

1. Ruotare la manopola della modalità per passare a modalità "fono" e lo schermo del display a LED si aprirà per visualizzare "Informazioni H".
2. Posizionare il disco sul giradischi del giradischi, rimuovere il dispositivo di protezione dello stilo, selezionare la velocità del disco: 33 1 / 3, 45, 78 giri/min, quindi riprodurre il disco in vinile.
3. Regolare il controllo del volume al livello audio desiderato.
4. Quando hai bisogno di registrare fonorecord musica, inserire prima il disco flash USB o la scheda SD del dispositivo di archiviazione, quindi premere il pulsante "registra/cancella" (se hai inserito contemporaneamente la chiavetta USB e la scheda SD nel dispositivo, puoi salvare la musica dell'album registrato premendo il tasto "precedente" o "successivo"). Selezionare il disco flash USB o SD.) quindi premere il pulsante "registra/cancella" per avviare la registrazione. L'indicatore di registrazione lampeggerà per avviare la registrazione. Se si desidera interrompere la registrazione, premere brevemente "stop/USB/SD", la spia di registrazione è spenta.

Nota : file registrato in formato mp3 con 128 kbps.

Modalità di riproduzione del CD

1. Ruotare la manopola della modalità per passare alla modalità "CD" e lo schermo del display a LED si aprirà per visualizzare le informazioni "CD".
2. Premere brevemente il pulsante "CD in/out" per aprire lo sportello del vassoio CD e inserire il disco CD. Premere di nuovo brevemente il pulsante "CD in/out" per chiudere lo sportello del vassoio CD. Il dispositivo inizia a leggere il disco e riproduce automaticamente il primo brano.
3. Regolare il controllo del volume al livello audio desiderato.
4. Nello stato di riproduzione, premere brevemente il pulsante "riproduzione/pausa" per mettere in pausa la musica, quindi premere nuovamente brevemente il pulsante "riproduzione/pausa" per continuare a riprodurre la musica. Premere brevemente il pulsante "prec" per riprodurre la traccia precedente e premere a lungo il pulsante "precedente" per accelerare la riproduzione all'indietro. Premere brevemente il pulsante "Avanti" per riprodurre la traccia successiva e premere a lungo il pulsante "Avanti" per accelerare la riproduzione in avanti. Premere brevemente il pulsante "stop / USB / SD" per interrompere la riproduzione.
5. Riproduzione ripetuta: nello stato di riproduzione, premere il "pulsante ripetizione/programma" per un breve periodo e la spia di ripetizione lampeggia lentamente per indicare che un singolo brano viene riprodotto ripetutamente. Premere nuovamente il pulsante "Ripeti/programma" per un breve periodo e la spia di ripetizione si accende a lungo per indicare che tutte le superfici vengono riprodotte ripetutamente. Premere di nuovo il pulsante "ripeti /

programma" e la spia di ripetizione si spegne per indicare che le superfici vengono riprodotte in sequenza.

6. Riproduzione in programmazione: nello stato di arresto, premere brevemente il "tasto di ripetizione/programmazione" e la spia di programmazione lampeggia lentamente per indicare che si è entrati nella modalità di programmazione. Premere nuovamente per un breve periodo il "tasto di ripetizione / programma" e le tracce sul display a LED lampeggiano. Premere brevemente il pulsante "prec" per selezionare la traccia precedente o premere brevemente il pulsante "successivo" per selezionare la traccia successiva. Dopo la selezione, premere di nuovo brevemente il pulsante "ripeti /programma" per programmare il brano successivo. È possibile programmare un totale di 20 brani. Dopo che tutte le 20 tracce sono state programmate, sul display a LED apparirà "Fu". Premere il pulsante "riproduci/pausa" per riprodurre la musica programmata. Per uscire dalla modalità di programmazione premere brevemente il pulsante "stop / USB / SD".
7. Quando hai bisogno di registrare cd musica, inserire prima il disco flash USB o la scheda SD del dispositivo di archiviazione, quindi premere il pulsante "registra/cancella" pulsante, LED lampeggia con le informazioni "NO" per registrare un singolo brano. Puoi premere brevemente il pulsante "precedente" o il pulsante "successivo" per registrare tutti i brani. LED fa lampeggiare le informazioni "AI" per registrare tutti i brani. (se hai inserito contemporaneamente la chiavetta USB e la scheda SD nel dispositivo, puoi salvare la musica dell'album registrato. Sorto premi il tasto "precedente" pulsante "successivo" a Selezionare il disco flash USB o SD.) quindi Sorto premere il pulsante "registra/cancella" pulsante per avviare la registrazione. L'indicatore di registrazione lampeggerà per avviare la registrazione. Se si desidera interrompere la registrazione, premere brevemente "stop/USB/SD" pulsante, la spia di registrazione è spenta.

Nota : file registrato in formato mp3 con 128 kbps.

Modalità di riproduzione chiavetta USB/scheda SD:

1. Ruotare la manopola della modalità per passare alla modalità "CD" e lo schermo del display a LED si aprirà per visualizzare le informazioni "CD". Quindi premere e tenere premuto il pulsante "stop / USB / SD" per 1 secondo per passare alla modalità di riproduzione del disco flash USB e il display a LED visualizzerà le informazioni "US". Tenere premuto di nuovo il pulsante "stop / USB / SD" per 1 secondo per passare alla modalità di riproduzione SD e il display a LED visualizzerà le informazioni "SD". Tenere premuto il pulsante "stop / USB / SD" per 1 secondo per tornare alla modalità CD.
2. Regolare il controllo del volume al livello audio desiderato.

3. Nello stato di riproduzione, premere brevemente il pulsante "riproduzione/pausa" per mettere in pausa la musica, quindi premere nuovamente brevemente il pulsante "riproduzione/pausa" per continuare a riprodurre la musica. Premere brevemente il pulsante "prec" per riprodurre la traccia precedente e premere a lungo il pulsante "precedente" per accelerare la riproduzione all'indietro. Premere brevemente il pulsante "Avanti" per riprodurre la traccia successiva e premere a lungo il pulsante "Avanti" per accelerare la riproduzione in avanti. Premere brevemente il pulsante "stop / USB / SD" per interrompere la riproduzione.
4. Riproduzione ripetuta: nello stato di riproduzione, premere il "pulsante ripetizione/programma" per un breve periodo e la spia di ripetizione lampeggia lentamente per indicare che un singolo brano viene riprodotto ripetutamente. Premere nuovamente il pulsante "Ripeti/programma" per un breve periodo e la spia di ripetizione si accende a lungo per indicare che tutte le superfici vengono riprodotte ripetutamente. Premere di nuovo il pulsante "ripeti / programma" e la spia di ripetizione si spegne per indicare che le superfici vengono riprodotte in sequenza.
5. Riproduzione in programmazione: nello stato di arresto, premere brevemente il "tasto di ripetizione/programmazione" e la spia di programmazione lampeggia lentamente per indicare che si è entrati nella modalità di programmazione. Premere nuovamente per un breve periodo il "tasto di ripetizione / programma" e le tracce sul display a LED lampeggiano. Premere brevemente il pulsante "prec" per selezionare la traccia precedente o premere brevemente il pulsante "successivo" per selezionare la traccia successiva. Dopo la selezione, premere di nuovo brevemente il pulsante "ripeti / programma" per programmare il brano successivo. È possibile programmare un totale di 20 brani. Dopo che tutte le 20 tracce sono state programmate, sul display a LED apparirà "Fu". Premere il pulsante "riproduci/pausa" per riprodurre la musica programmata. Per uscire dalla modalità di programmazione premere brevemente il pulsante "stop / USB / SD".
6. Elimina brani: quando il disco flash USB/scheda SD interrompe la riproduzione, premere a lungo il pulsante "registra/cancella" e il display a LED lampeggia con le informazioni "NO" per eliminare un singolo brano. Puoi premere brevemente il pulsante "precedente" o il pulsante "successivo" per passare all'eliminazione del download o all'eliminazione di tutti i brani. Lo schermo del display a LED fa lampeggiare le informazioni "DL" per eliminare i brani scaricati. Lo schermo del display a LED fa lampeggiare le informazioni "Al" per eliminare tutti i brani. Premere brevemente il pulsante "registra/cancella" per confermare l'eliminazione.

Modalità di riproduzione del nastro :

1. Ruotare la manopola della modalità per passare alla modalità "nastro" e lo schermo del display a LED si aprirà per visualizzare le informazioni "TA".
2. Inserire una cassetta per-registrata nello slot del nastro, con il lato espostorivolto a destra. Premendo, la cassetta scorrerà nel meccanismo del nastro e ilgioco inizierà automaticamente.
3. Regolare il controllo del volume al livello audio desiderato.
4. Premere completamente il pulsante di espulsione, il nastro verrà espulso dallo slot.
5. Premere il pulsante di espulsione a metà corsa per far avanzare rapidamente il nastro che si sta ascoltando.
6. il nastro si ferma automaticamente alla fine.
7. Quando hai bisogno di registrare nastro musica, inserire prima il disco flash USB o la scheda SD del dispositivo di archiviazione, quindiSorto premere il pulsante "registra/cancella"pulsante(se hai inserito contemporaneamente la chiavetta USB e la scheda SD nel dispositivo, puoi salvare la musica dell'album registratoSorto premi il tasto "precedente"pulsanteo "successivo"aSelezionare il disco flash USB o SD.) quindiSorto premere il pulsante "registra/cancella"pulsanteper avviare la registrazione. L'indicatore di registrazione lampeggerà per avviare la registrazione. Se si desidera interrompere la registrazione, premere brevemente "stop/USB/SD"pulsante, la spia di registrazione è spenta.

Nota : file registrato in formato mp3 con 128 kbps.

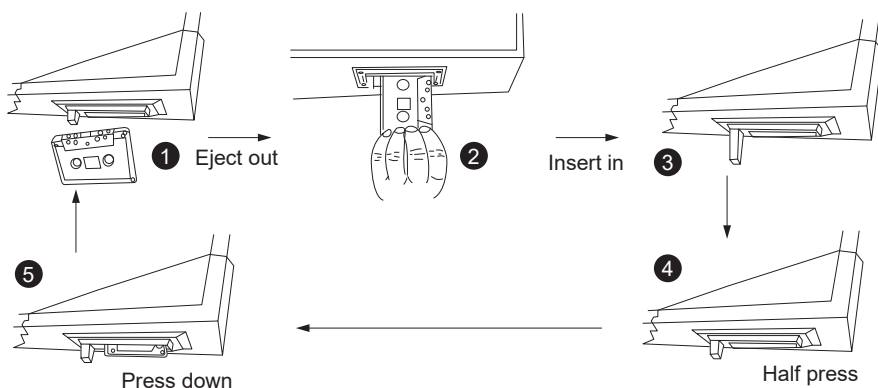

Modalità ingresso ausiliario:

1. Ruotare la manopola della modalità per passare alla modalità "nastro" e lo schermo del display a LED si aprirà per visualizzare le informazioni "TA". Inserire un cavo audio da 3,5 mm nella presa di ingresso aux del prodotto e il display a LED visualizzerà le informazioni "AU" dopo l'inserimento. Collega l'altra estremità al tuo iPhone, iPod o altro lettore audio. Collega il cavo e inizia a riprodurre la musica. Verrà trasmesso al prodotto tramite il cavo audio da 3,5 mm.
2. Regolare il controllo del volume al livello audio desiderato.
3. Quando hai bisogno di registrare ausiliario musica, inserire prima il disco flash USB o la scheda SD del dispositivo di archiviazione, quindi Sorto premere il pulsante "registra/cancella" pulsante (se hai inserito contemporaneamente la chiavetta USB e la scheda SD nel dispositivo, puoi salvare la musica dell'album registrato Sorto premi il tasto "precedente" pulsante o "successivo" a Selezionare il disco flash USB o SD.) quindi Sorto premere il pulsante "registra/cancella" pulsante per avviare la registrazione. L'indicatore di registrazione lampeggerà per avviare la registrazione. Se si desidera interrompere la registrazione, premere brevemente "stop/USB/SD" pulsante, la spia di registrazione è spenta.

Nota : file registrato in formato mp3 con 128 kbps.

Modalità di riproduzione radiofonica:

1. Ruotare la manopola della modalità per passare alla modalità "radio" e tirare l'interruttore "interruttore FM / Bluetooth" sulla posizione FM. Il display a LED non visualizza informazioni.
2. Ruotare la manopola di "sintonizzazione radio" e selezionare la stazione corrispondente tramite il puntatore di sintonia. Dopo aver selezionato la stazione corrispondente, verrà riprodotto il suono della stazione. Se la stazione sta riproducendo una stazione stereo, l'indicatore FM stereo rimarrà acceso per molto tempo.
3. Regolare il controllo del volume al livello audio desiderato.
4. Quando hai bisogno di registrare radiofonica musica, inserire prima il disco flash USB o la scheda SD del dispositivo di archiviazione, quindi Sorto premere il pulsante "registra/cancella" pulsante (se hai inserito contemporaneamente la chiavetta USB e la scheda SD nel dispositivo, puoi salvare la musica dell'album registrato Sorto premi il tasto "precedente" pulsante o "successivo" a Selezionare il disco flash USB o SD.) quindi Sorto premere il pulsante "registra/cancella" pulsante per avviare la registrazione. L'indicatore di registrazione lampeggerà per avviare la registrazione. Se si desidera interrompere la registrazione, premere brevemente "stop/USB/SD" pulsante, la spia di registrazione è spenta.

Nota : file registrato in formato mp3 con 128 kbps.

Modalità di riproduzione Bluetooth:

1. Ruotare la manopola della modalità per passare alla modalità "radio", tirare l'interruttore "interruttore FM / Bluetooth" sulla posizione BT e il display a LED si aprirà per visualizzare le informazioni "BT".
2. Attivare il Bluetooth dello smartphone, quindi cercare il dispositivo denominato "giradischi" per l'associazione. Dopo l'associazione, verrà riprodotta la musica Bluetooth.
3. Regolare il controllo del volume al livello audio desiderato.
4. Nello stato di riproduzione, premere brevemente il pulsante "riproduzione/pausa" per mettere in pausa la musica, quindi premere nuovamente brevemente il pulsante "riproduzione/pausa" per continuare a riprodurre la musica. Premere brevemente "prec" per riprodurre la traccia precedente e premere brevemente "next" per riprodurre la traccia successiva.
5. Quando hai bisogno di registrare bluetooth musica, inserire prima il disco flash USB o la scheda SD del dispositivo di archiviazione, quindi premere il pulsante "registra/cancella" (se hai inserito contemporaneamente la chiavetta USB e la scheda SD nel dispositivo, puoi salvare la musica dell'album registrato). Quindi premere il pulsante "precedente" o "successivo" a selezionare il disco flash USB o SD.) quindi premere il pulsante "registra/cancella" per avviare la registrazione. L'indicatore di registrazione lampeggerà per avviare la registrazione. Se si desidera interrompere la registrazione, premere brevemente "stop/USB/SD" pulsante, la spia di registrazione è spenta.

Nota : file registrato in formato mp3 con 128 kbps.

Come sostituire l'AGO:

Per sostituire l'ago, si prega di fare riferimento alle istruzioni riportate di seguito.

Rimozione dell'ago formare la cartuccia:

1. Posizionare un cacciavite a punta del teste ago inferno e spingere verso il bassonella direzione indicata nel disegno "A"
2. Rimuovere il fonorivelatore dell'ago tirandolo in avanti e spingendo verso il basso.

Inserire l'ago:

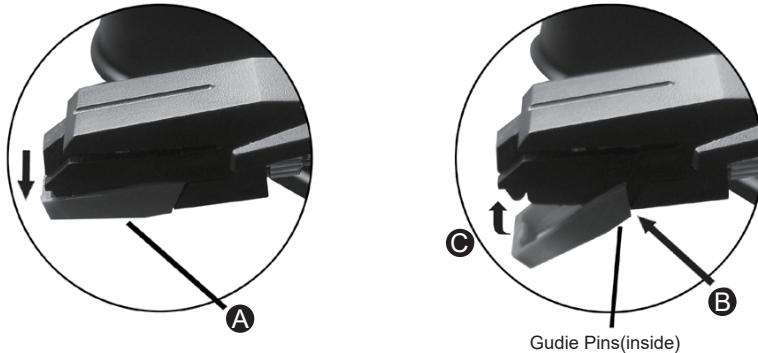

1. Tenere la punta del guscio testa dell'ago e inserirla premendo nella direzione illustrata da "B"
2. Spingere il fonorivelatore ago verso l'alto nella direzione illustrata da "C" fino a bloccare l'ago in posizione di punta.

ATTENZIONE:

L'uso di comandi o regolazioni o procedure diverse da quelle specificate può provocare l'esposizione a radiazioni pericolose.

Questa unità non deve essere regolato o riparato esclusivamente da personale qualificato.

Risoluzione dei problemi:

Problema	Soluzione
L'unità non si accende	Assicurarsi che il cavo di alimentazione dell'unità sia connesso a una presa elettrica appropriata e che la presa di corrente sia accesa
Non si sente niente	Ruotare la manopola di accensione/volume in senso orario per alzare il volume
Non viene riprodotto l'audio della musicassetta	Assicurarsi che la manopola delle funzioni sia impostata su TAPE AUX Assicurarsi che sia inserita correttamente
Non viene riprodotto l'audio del vinile	Assicurarsi che la manopola delle funzioni sia impostata su PHONO Controllare di aver rimosso la protezione della puntina
Il vinile emette un suono strano	Assicurarsi di aver selezionato la velocità corretta (33 1/3, 45 o 78 giri/min)
Non viene emesso audio dalla connessione AUX IN	Assicurarsi che il cavo sia connesso saldamente e controllare il volume del dispositivo esterno Assicurarsi che la manopola delle funzioni sia impostata su TAPE AUX
La chiavetta USB o la scheda SD non funzionano	Controllare che la manopola delle funzioni sia impostata su CD Assicurarsi che il dispositivo di memoria sia inserito correttamente nella porta USB/scomparto della scheda SD Controllare che il formato del file sia MP3, che il formato del dispositivo/scheda sia FAT32 e che la capacità non superi i 32 Gb

Specifiche :

Alimentazione	
Ingresso alimentazione	12V --- 2A
Consumo di energia	24W
Dimensioni	460 x 335 x 245mm
Amplificatore e casse	
Potenza in uscita	2 x 5W
Risposta in frequenza	60-20,000Hz
Impedenza delle casse	4Ω
Rapporto segnale/rumore	35dB
Sintonizzatore	
Gamma di frequenza FM	87 -108MHz
Versione Bluetooth	2.1+EDR
USB e scheda SD	
Capacità massima	32GB
Riproduzione file	FAT32
Formato file di riproduzione	MP3
Formato file di registrazione	MP3
Giradischi	
Tipo di testina	Testina stereo in ceramica
Velocità	33⅓, 45, 78 giri/min

 Il simbolo del cassonetto barrato riportato sull'apparecchiatura indica che il prodotto alla fine della propria vita utile deve essere raccolto separatamente dagli altri rifiuti. L'utente dovrà, pertanto, conferire l'apparecchiatura integra dei componenti essenziali giunta a fine vita agli idonei centri di raccolta differenziata dei rifiuti elettrici ed elettronici, oppure riconsegnarla al rivenditore al momento dell'acquisto di nuova apparecchiatura di tipo equivalente (senza ulteriore acquisto, se di dimensioni inferiori a 25 cm.). Lo smaltimento abusivo del prodotto da parte dell'utente comporta l'applicazione delle sanzioni amministrative di cui al Decreto Legislativo N. 49 del 14 Marzo 2014.

ATTENTION:

Connectez l'équipement à l'alimentation DC 12V, puis appuyez sur l'interrupteur "⏻ power" pour démarrer l'équipement. Après le démarrage, tournez le bouton de commutation de mode pour sélectionner le mode requis, qui peut être commuté entre les modes "phono", "CD", "tape/aux" et "radio".

AVANT UTILISATION

Lisez ceci avant utilisation

- Choisissez l'emplacement d'installation de votre unité avec soin. Évitez de le placer à la lumière directe du soleil ou près d'une source de chaleur. Évitez également les endroits sujets aux vibrations et à la poussière excessive, à la chaleur, au froid ou à l'humidité.
- Les trous de ventilation ne doivent pas être couverts. Assurez-vous qu'il y a suffisamment d'espace au-dessus et à côté de l'amplificateur / récepteur (environ 4 CM). Ne placez pas un lecteur de CD ou un autre appareil sur le lecteur / enregistreur de platine.
- N'ouvrez pas le boîtier car cela pourrait endommager le circuit ou provoquer un choc électrique. Si un objet pénètre dans l'ensemble. Contactez le vendeur.
- Lorsque vous débranchez la prise d'alimentation, ne tirez jamais sur le cordon.
- N'essayez pas de nettoyer l'unité avec des solvants chimiques car cela pourrait endommager la finition. Utilisez un chiffon propre et sec.
- Gardez ce manuel dans un endroit sûr pour référence future.



CAUTION: TO REDUCE THE RISK OF ELECTRIC SHOCK DO NOT REMOVE COVER (OR BACK), NO USE SERVICEABLE PARTS INSIDE. REFER SERVICING TO QUALIFIED SERVICE PERSONNEL

DANGEROUS VOLTAGE



Conducts dangerous voltage, that may be of sufficient magnitude to constitute a risk of electric shock to persons present within this product, enclosure

ATTENTION



The owner's manual contains important operating and maintenance instructions, for your safety, it is necessary to refer to the manual.

WARNING: TO PREVENT FIRE OR SHOCK HAZARD, DO NOT EXPOSE THIS APPLIANCE TO DRIPPING OR SPLASHING.

NOTE: This unit will become warm when used for a long period of time. This is normal and does not indicate a problem with the unit.

Tourne Disque stéréo automatique

Installation et fonctionnement

MISE EN GARDE: Pour éviter d'endommager le stylet, assurez-vous que le protecteur-stylet inclus est en place lors de l'installation, du déplacement ou du nettoyage de la platine.

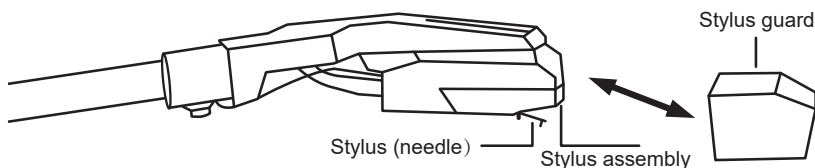

Les caractéristiques de la platine:

1. Tourne disque avec fonction Bluetooth.
2. Lecteur de CD.
3. Platine à 3 vitesses pour 33 1/3, 45, 78 tr/min.
4. Bras de lecture à entraînement par courroie semi-automatique.
5. Cartouche stéréo céramique avec stylet bijou.
6. Adaptateur 45 tours intégré.
7. Slot-in USB / SD / MMC pour l'encodage et le décodage.
8. Radio FM stéréo analogique.
9. Lecteur de cassette.
10. Entrée aux et prises casque.
11. Haut-parleurs stéréo.

FONCTIONS ET COMMANDES

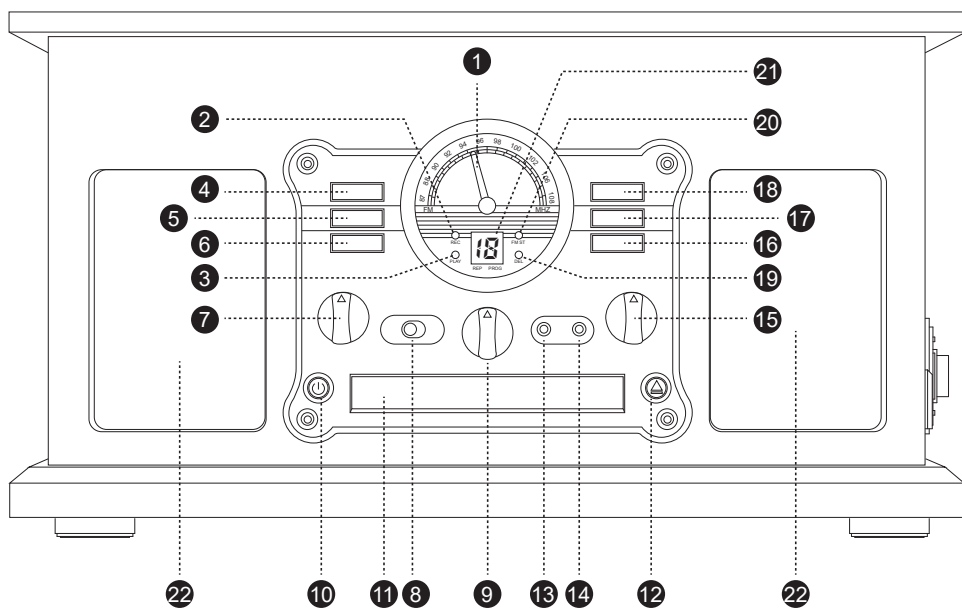

- | | |
|-----------------------------------|-----------------------------------|
| 1. Pointeur du cadran de réglage | 12. Entrée/sortie CD bouton |
| 2. Indicateur d'enregistrement | 13. Connecteur casque |
| 3. Indicateur de lecture | 14. Interface d'entrée auxiliaire |
| 4. Arrêt / USB / SDbouton | 15. Bouton de réglage du volume |
| 5. Enregistrer / supprimer bouton | 16. Préc bouton |
| 6. Répéter / programmer bouton | 17. Suivant bouton |
| 7. Mode changer bouton | 18. Lecture / pause bouton |
| 8. Commutateur FM/Bluetooth | 19. Indicateur de suppression |
| 9. Bouton de réglage radio | 20. Indicateur stéréo FM |
| 10. Interrupteur d'alimentation | 21. Affichage LED |
| 11. Porte du bac à CD | 22. Klaxon |

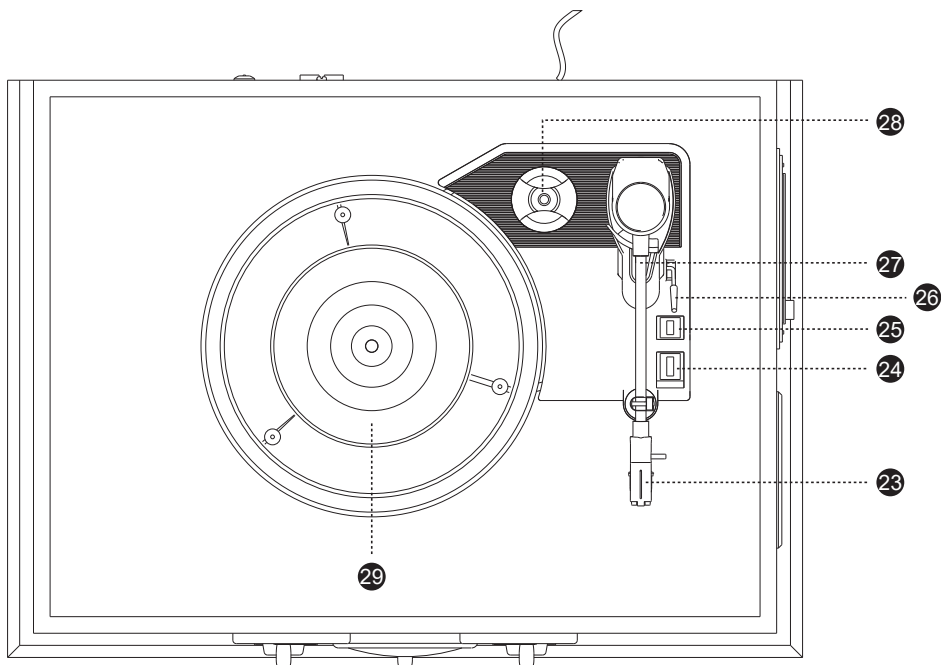

23. Cartouche de diamant

24. Sélecteur de vitesse

25. Interrupteur d'arrêt automatique

26. Lecture / pause du levier de levage

27. Bâton bouche fixe

28. Adaptateur 45 tr/min

29. Grand plateau

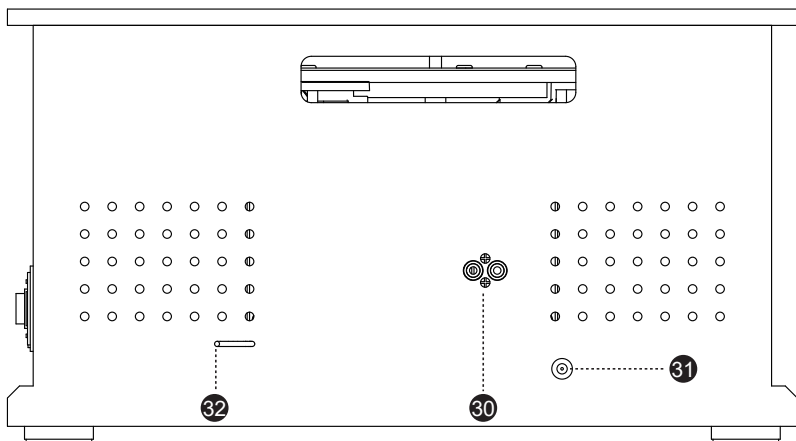

30. Interface de sortie RCA

31. Interface d'entrée d'alimentation DC12V

32. Antenne FM

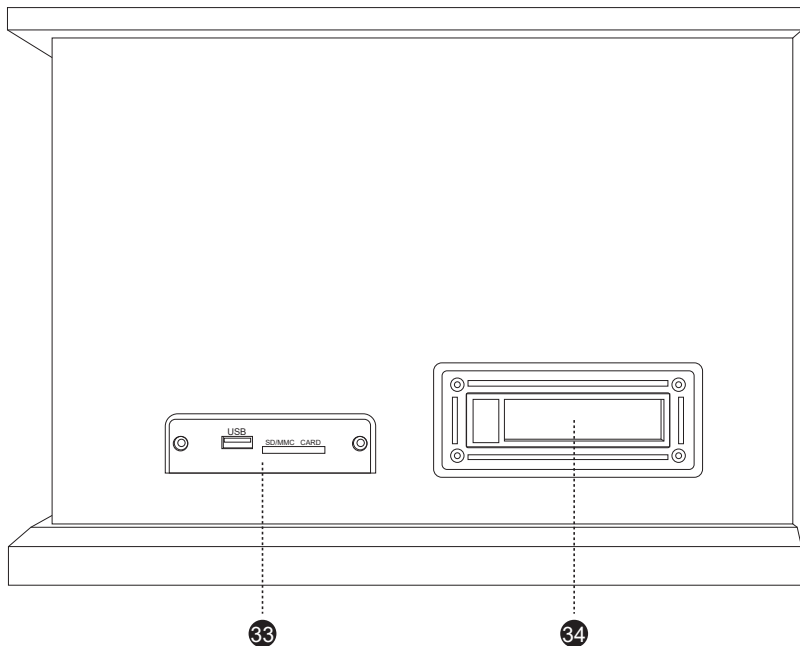

33. Panneau d'interface disque flash USB / carte SD

34. Fente pour bande

GUIDE D'OPÉRATION

Allumer:

Connectez l'équipement à l'alimentation DC 12V, puis appuyez sur l'interrupteur "⏻ power" pour démarrer l'équipement. Après le démarrage, tournez le bouton de commutation de mode pour sélectionner le mode requis, qui peut être commuté entre les modes "phono", "CD", "tape/aux" et "radio".

Remarque spéciale : si vous souhaitez éteindre l'appareil, vous pouvez éteindre l'appareil en appuyant sur l'interrupteur "power" à nouveau sur le panneau.

Mode de lecture phono:

1. Tournez le bouton de mode pour passer à mode "phono", et l'écran d'affichage LED s'ouvrira pour afficher "PH".
2. Placez le disque sur la platine du tourne-disque, retirez le dispositif de protection du stylet, sélectionnez la vitesse du disque : 33 1/3, 45, 78 tours, puis lancez la lecture du disque vinyle.
3. Réglez le volume à votre niveau sonore souhaité.
4. Lorsque vous devez enregistrer phonogramme musique, insérez d'abord le disque flash USB ou la carte SD du périphérique de stockage, puis court appuyer sur "enregistrer/supprimer" bouton (si vous avez inséré le disque flash USB et la carte SD dans l'appareil en même temps, vous pouvez enregistrer la musique de l'album enregistré en court appuyez sur "préc" bouton ou "suivant" à Sélectionnez le disque flash USB ou la carte SD.) puis court appuyer sur "enregistrer/supprimer" bouton pour commencer l'enregistrement. L'indicateur d'enregistrement clignotera pour commencer l'enregistrement. Si vous voulez arrêter l'enregistrement, appuyez brièvement sur "stop/USB/SD" bouton, le voyant d'enregistrement est éteint.

Note: Fichier enregistre au format mp3 avec 128kbps.

Mode de lecture de CD:

1. Tournez le bouton de mode pour passer en mode "CD", et l'écran d'affichage LED s'ouvrira pour afficher les informations "CD".
2. Appuyez brièvement sur le bouton "CD in/out" pour ouvrir la porte du bac à CD et insérez le disque CD. Appuyez à nouveau brièvement sur le bouton "CD in / out" pour fermer la porte du bac à CD. L'appareil commence à lire le disque et lit automatiquement la première chanson.
3. Réglez le volume à votre niveau sonore souhaité.
4. Dans l'état de lecture, appuyez brièvement sur le bouton "lecture/pause" pour mettre la musique en pause, puis appuyez à nouveau brièvement sur le bouton "lecture/pause" pour continuer à jouer la musique. Appuyez brièvement sur le bouton "prev" pour lire la piste précédente et appuyez longuement sur le bouton "prev" pour accélérer la lecture en arrière. Appuyez brièvement sur le bouton "suivant" pour lire la piste suivante, et appuyez longuement sur le bouton "suivant" pour accélérer la lecture vers l'avant. Appuyez brièvement sur le bouton "stop/USB/SD" pour arrêter la lecture.
5. Répétition de la lecture : en mode de lecture, appuyez brièvement sur le "bouton de répétition/programme" et le voyant de répétition clignote lentement pour indiquer qu'une seule chanson est lue à plusieurs reprises. Appuyez à nouveau sur le bouton "répétition/programme" pendant une courte période, et le voyant de répétition s'allume pendant une longue période pour indiquer que toutes les surfaces sont lues à plusieurs reprises. Appuyez à nouveau sur le bouton "répéter / programmer" et le voyant de répétition s'éteint pour indiquer

que les surfaces sont lues séquentiellement.

6. Lecture de programmation : à l'état d'arrêt, appuyez brièvement sur le "bouton de répétition/programme" et le voyant de programmation clignote lentement pour indiquer que le mode de programmation est entré. Appuyez à nouveau sur le "bouton de répétition/programme" pendant une courte période, et les pistes sur l'écran d'affichage LED clignotent. Appuyez brièvement sur le bouton "prev" pour sélectionner la piste précédente ou appuyez brièvement sur le bouton "next" pour sélectionner la piste suivante. Après la sélection, appuyez à nouveau brièvement sur le bouton "répéter/programmer" pour programmer la piste suivante. Un total de 20 pistes peut être programmé. Une fois les 20 pistes programmées, "Fu" apparaîtra sur l'écran d'affichage LED. Appuyez sur le bouton "play / pause" pour jouer la musique programmée. Pour sortir du mode programmation, appuyez brièvement sur le bouton "stop / USB / SD".
7. Lorsque vous devez enregistrer cd musique, insérez d'abord le disque flash USB ou la carte SD du périphérique de stockage, puis appuyez sur "enregistrer/supprimer" bouton, et l'écran d'affichage LED clignote les informations "NO" pour enregistrer une seule chanson. Vous pouvez appuyer brièvement sur le bouton "prev" ou sur le bouton "next" pour basculer pour enregistrer toutes les chansons. L'écran d'affichage LED clignote les informations "Al" pour enregistrer toutes les chansons. (si vous avez inséré le disque flash USB et la carte SD dans l'appareil en même temps, vous pouvez enregistrer la musique de l'album enregistré en court appuyez sur "préc" bouton ou "suivant" à Sélectionnez le disque flash USB ou la carte SD.) puis appuyez sur "enregistrer/supprimer" bouton pour commencer l'enregistrement. L'indicateur d'enregistrement clignotera pour commencer l'enregistrement. Si vous voulez arrêter l'enregistrement, appuyez brièvement sur "stop/USB/SD" bouton, le voyant d'enregistrement est éteint.

Note: Fichier enregistre au format mp3 avec 128kbps.

Mode lecture clé USB / carte SD:

1. Tournez le bouton de mode pour passer en mode "CD", et l'écran d'affichage LED s'ouvrira pour afficher les informations "CD". Appuyez ensuite sur le bouton "stop / USB / SD" et maintenez-le enfoncé pendant 1 s pour passer en mode de lecture du disque flash USB, et l'écran d'affichage LED affichera les informations "US". Appuyez à nouveau sur le bouton "stop/USB/SD" et maintenez-le enfoncé pendant 1 seconde pour passer en mode de lecture SD, et l'écran LED affichera les informations "SD". Appuyez et maintenez le bouton "stop / USB / SD" pendant 1 seconde pour revenir en mode CD.
2. Réglez le volume à votre niveau sonore souhaité.

3. Dans l'état de lecture, appuyez brièvement sur le bouton "lecture/pause" pour mettre la musique en pause, puis appuyez à nouveau brièvement sur le bouton "lecture/pause" pour continuer à jouer la musique. Appuyez brièvement sur le bouton "prev" pour lire la piste précédente et appuyez longuement sur le bouton "prev" pour accélérer la lecture en arrière. Appuyez brièvement sur le bouton "suivant" pour lire la piste suivante, et appuyez longuement sur le bouton "suivant" pour accélérer la lecture vers l'avant. Appuyez brièvement sur le bouton "stop/USB/SD" pour arrêter la lecture.
4. Répétition de la lecture : en mode de lecture, appuyez brièvement sur le "bouton de répétition/programme" et le voyant de répétition clignote lentement pour indiquer qu'une seule chanson est lue à plusieurs reprises. Appuyez à nouveau sur le bouton "répétition/programme" pendant une courte période, et le voyant de répétition s'allume pendant une longue période pour indiquer que toutes les surfaces sont lues à plusieurs reprises. Appuyez à nouveau sur le bouton "répéter / programmer" et le voyant de répétition s'éteint pour indiquer que les surfaces sont lues séquentiellement.
5. Lecture de programmation : à l'état d'arrêt, appuyez brièvement sur le "bouton de répétition/programme" et le voyant de programmation clignote lentement pour indiquer que le mode de programmation est entré. Appuyez à nouveau sur le "bouton de répétition/programme" pendant une courte période, et les pistes sur l'écran d'affichage LED clignotent. Appuyez brièvement sur le bouton "prev" pour sélectionner la piste précédente ou appuyez brièvement sur le bouton "next" pour sélectionner la piste suivante. Après la sélection, appuyez à nouveau brièvement sur le bouton "répéter/programmer" pour programmer la piste suivante. Un total de 20 pistes peut être programmé. Une fois les 20 pistes programmées, "Fu" apparaîtra sur l'écran d'affichage LED. Appuyez sur le bouton "play / pause" pour jouer la musique programmée. Pour sortir du mode programmation, appuyez brièvement sur le bouton "stop / USB / SD".
6. Supprimer des chansons : lorsque le disque flash USB/la carte SD s'arrête de jouer, appuyez longuement sur le bouton "enregistrer/supprimer", et l'écran d'affichage LED clignote les informations "NO" pour supprimer une seule chanson. Vous pouvez appuyer brièvement sur le bouton "prev" ou sur le bouton "next" pour basculer pour supprimer le téléchargement ou supprimer toutes les chansons. L'écran d'affichage LED clignote les informations "DL" pour supprimer les chansons téléchargées. L'écran d'affichage LED clignote les informations "Al" pour supprimer toutes les chansons. Appuyez brièvement sur le bouton "enregistrer / supprimer" pour confirmer la suppression.

Mode de lecture de bande:

1. Tournez le bouton de mode pour passer en mode "bande", et l'écran d'affichage LED s'ouvrira pour afficher les informations "TA".
2. Insérez une cassette préenregistrée dans la fente de la bande, avec le côté exposé vers la droite. En poussant, la cassette va glisser dans l'emplacement de la cassette et la lecture démarre automatiquement.
3. Réglez le volume à votre niveau sonore souhaité.
4. Appuyez sur le bouton d'éjection, la cassette sera éjectée de la fente.
5. Appuyez sur le bouton d'éjection à mi-course pour avancer rapidement sur la cassette que vous écoutez.
6. La bande s'arrêtera automatiquement à la fin.
7. Lorsque vous devez enregistrer bande musique, insérez d'abord le disque flash USB ou la carte SD du périphérique de stockage, puis court appuyez sur "enregistrer/supprimer" bouton (si vous avez inséré le disque flash USB et la carte SD dans l'appareil en même temps, vous pouvez enregistrer la musique de l'album enregistré en court appuyez sur "préc" bouton ou "suivant" à Sélectionnez le disque flash USB ou la carte SD.) puis court appuyez sur "enregistrer/supprimer" bouton pour commencer l'enregistrement. L'indicateur d'enregistrement clignotera pour commencer l'enregistrement. Si vous voulez arrêter l'enregistrement, appuyez brièvement sur "stop/USB/SD" bouton, le voyant d'enregistrement est éteint.

Note : Fichier enregistre au format mp3 avec 128kbps.

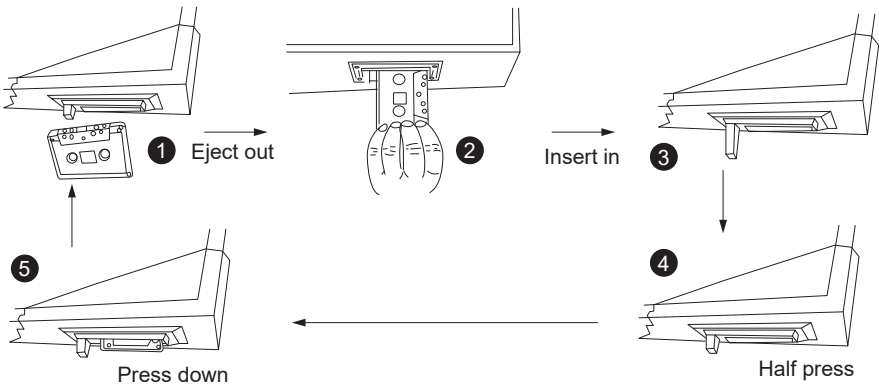

Mode d'entrée auxiliaire:

1. Tournez le bouton de mode pour passer en mode "bande", et l'écran d'affichage LED s'ouvrira pour afficher les informations "TA". Insérez un câble audio de 3,5 mm dans la prise d'entrée auxiliaire du produit et l'écran LED affichera les informations "AU" après l'insertion. Connectez l'autre extrémité à votre iPhone, iPod ou autre lecteur audio. Connectez le câble et commencez à jouer de la musique. Il sera transmis au produit via le câble audio 3,5 mm.
2. Réglez le volume à votre niveau sonore souhaité.
3. Lorsque vous devez enregistrer auxiliaire musique, insérez d'abord le disque flash USB ou la carte SD du périphérique de stockage, puis appuyez sur "enregistrer/supprimer" bouton (si vous avez inséré le disque flash USB et la carte SD dans l'appareil en même temps, vous pouvez enregistrer la musique de l'album enregistré ensuite appuyez sur "préc" bouton ou "suivant" à Sélectionnez le disque flash USB ou la carte SD.) puis appuyez sur "enregistrer/supprimer" bouton pour commencer l'enregistrement. L'indicateur d'enregistrement clignotera pour commencer l'enregistrement. Si vous voulez arrêter l'enregistrement, appuyez brièvement sur "stop/USB/SD" bouton, le voyant d'enregistrement est éteint.

Note: Fichier enregistre au format mp3 avec 128kbps.

Mode de lecture radio:

1. Tournez le bouton de mode pour passer en mode "radio", et tirez le commutateur "FM/Bluetooth" sur la position FM. L'écran d'affichage LED n'affiche pas d'informations.
2. Tournez le bouton "radio tuning" et sélectionnez la station correspondante à l'aide du pointeur du cadran de syntonisation. Après avoir sélectionné la station correspondante, le son de la station sera joué. Si la station diffuse une station stéréo, l'indicateur FM stéréo restera allumé longtemps.
3. Réglez le volume à votre niveau sonore souhaité.
4. Lorsque vous devez enregistrer radio musique, insérez d'abord le disque flash USB ou la carte SD du périphérique de stockage, puis appuyez sur "enregistrer/supprimer" bouton (si vous avez inséré le disque flash USB et la carte SD dans l'appareil en même temps, vous pouvez enregistrer la musique de l'album enregistré ensuite appuyez sur "préc" bouton ou "suivant" à Sélectionnez le disque flash USB ou la carte SD.) puis appuyez sur "enregistrer/supprimer" bouton pour commencer l'enregistrement. L'indicateur d'enregistrement clignotera pour commencer l'enregistrement. Si vous voulez arrêter l'enregistrement, appuyez brièvement sur "stop/USB/SD" bouton, le voyant d'enregistrement est éteint.

Note: Fichier enregistre au format mp3 avec 128kbps.

Mode de lecture Bluetooth:

1. Tournez le bouton de mode pour passer en mode "radio", tirez le commutateur "FM / Bluetooth" sur la position BT, et l'écran LED s'ouvrira pour afficher les informations "BT".
2. Activez le Bluetooth du smartphone, puis recherchez l'appareil nommé "platine" pour l'appairage. Après l'appairage, la musique Bluetooth sera lue.
3. Réglez le volume à votre niveau sonore souhaité.
4. Dans l'état de lecture, appuyez brièvement sur le bouton "lecture/pause" pour mettre la musique en pause, puis appuyez à nouveau brièvement sur le bouton "lecture/pause" pour continuer à jouer la musique. Appuyez brièvement sur "prev" pour lire la piste précédente et appuyez brièvement sur "next" pour lire la piste suivante.
5. Lorsque vous devez enregistrer bluetooth musique, insérez d'abord le disque flash USB ou la carte SD du périphérique de stockage, puis court appuyez sur "enregistrer/supprimer" bouton (si vous avez inséré le disque flash USB et la carte SD dans l'appareil en même temps, vous pouvez enregistrer la musique de l'album enregistré en court appuyez sur "préc" bouton ou "suivant" à Sélectionnez le disque flash USB ou la carte SD.) puis court appuyez sur "enregistrer/supprimer" bouton pour commencer l'enregistrement. L'indicateur d'enregistrement clignotera pour commencer l'enregistrement. Si vous voulez arrêter l'enregistrement, appuyez brièvement sur "stop/USB/SD" bouton, le voyant d'enregistrement est éteint.

Note: Fichier enregistre au format mp3 avec 128kbps.

Comment remplacer l'aiguille:

Pour remplacer l'aiguille, veuillez vous référer aux instructions ci-dessous.

Retirer l'aiguille de la cartouche:

1. Placez un tournevis à l'extrémité de l'aiguille et enfoncez-le dans le sens indiqué sur le croquis "A"
2. Retirez la coquille d'aiguille en la tirant vers l'avant et en la poussant vers le bas.

Insérer l'aiguille:

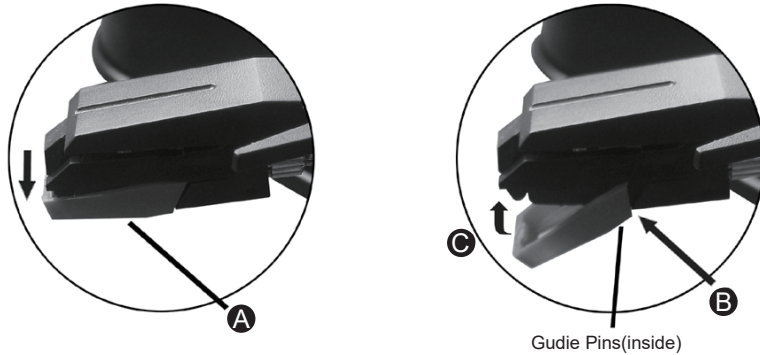

1. Tenez le bout de la coquille d'aiguille et insérez-le en appuyant dans le sens illustré par "A"
2. Poussez la coquille d'aiguille vers le haut dans la direction illustrée par la lettre "C" jusqu'à ce que l'aiguille se bloque en position pointe.

AVERTISSEMENT:

L'utilisation de commandes ou de réglages ou l'exécution de procédures autres que celles spécifiées dans le présent document peut entraîner une exposition à un rayonnement dangereux.

Cet appareil ne doit pas être ajusté ou réparé par quiconque, à l'exception d'un personnel qualifié.

Résolution des problèmes:

Problème	Solution
L'unité ne s'allume pas	Veillez à ce que le câble d'alimentation de l'unité soit branché à une prise électrique appropriée et à ce que la prise murale soit allumée
Il n'y a pas de son	Tournez le bouton de volume dans le sens des aiguilles d'une montre pour augmenter le volume
La lecture de la cassette ne se lance pas	Veillez à ce que le bouton Fonction soit réglé sur TAPE AUX Veillez à ce que la cassette soit bien insérée
La lecture du vinyle ne se lance pas	Veillez à ce que le bouton Fonction soit réglé sur PHONO Vérifiez si vous avez retiré la protection de la pointe de lecture
Le son du vinyle est bizarre	Vérifiez si vous avez sélectionné la bonne vitesse (331/3, 45 ou 78 tr/min)
Impossible de lire du contenu audio via l'entrée auxiliaire	Veillez à ce que le câble soit bien branché et vérifiez le volume sur votre appareil externe Veillez à ce que le bouton Fonction soit réglé sur TAPE AUX
Impossible de lire du contenu audio depuis une clé USB ou une carte SD	Veillez à ce que le bouton Fonction soit réglé sur CD Veillez à ce que le dispositif de stockage soit correctement inséré dans le port USB/lecteur de carte SD Vérifiez que le format de fichier est le MP3, que le format de la clé/la carte est le FAT32 et que la capacité de stockage ne dépasse pas les 32Go

Spécifications :

Alimentation	
Entrée d'alimentation	12V --- 2A
Puissance	24W
Dimensions	460 x 335 x 245mm
Amplificateur et enceinte	
Puissance de sortie	2 x 5W
Réponse en fréquence	60-20,000Hz
Impédance de l'enceinte	4Ω
S/N ratio	35dB
Tuner	
Gamme de fréquence FM	87 -108MHz
Version Bluetooth	2.1+EDR
USB et carte SD	
Maximum capacity	32GB
File system playback	FAT32
Playback file format	MP3
Recording file format	MP3
Lecteur de disque	
Type de cartouche	Cartouche en céramique
Vitesse	33⅓, 45, 78 tr/min

-  Qu'en fin de vie, l'appareil doit être séparé des autres déchets.
— Consigner l'appareil et tous ses composants dans un centre approprié de recyclage des déchets électroniques et électrotechniques, désigné par vos autorités locales.

Customer Service:
Email: support@digitnow.us
Tel.: +1 6264203418(US)
Mon.-Fri. 9:00-17:00(PST)

148 s 8th ave city of industry CA91746
MADE IN CHINA



