

2-Shelf Bookcase

Share your journey!



NOTE: THIS INSTRUCTION BOOKLET CONTAINS **IMPORTANT** SAFETY INFORMATION.

PLEASE READ AND KEEP FOR FUTURE REFERENCE.

English pg 1-11
Français pg 12-13
Español pg 14-16

Be sure to give us a ring before making any returns.

Table of Contents

Assembly Tools Required

Part Identification	3
Hardware Identification	4
Assembly Steps	5-11
Français	12-13
Español	14-16
Safety	17-18
Warranty	19

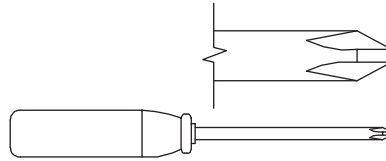

No. 2 Phillips Screwdriver
Tip Shown Actual Size

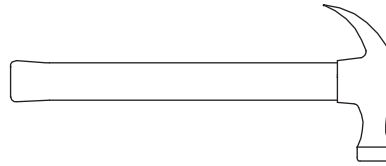

Hammer
Not actual size 😊

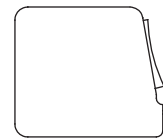

Tape Measure

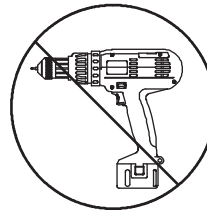

Skip the power trip.
This time.

Part Identification

Now you know
our ABCs.



† While not all parts are labeled, some of the parts will have a label or an inked letter on the edge to help distinguish similar parts from each other. Use this part identification to help identify similar parts.

A	RIGHT END (1)	E	TOP (1)	I	BACK (1)
B	LEFT END (1)	F	BOTTOM (1)	J	ADJUSTABLE SHELF (1)
M25	TOP MOLDING (1)	G	END MOLDING (2)		
M48	BASE (1)	H	SHELF MOLDING (1)		

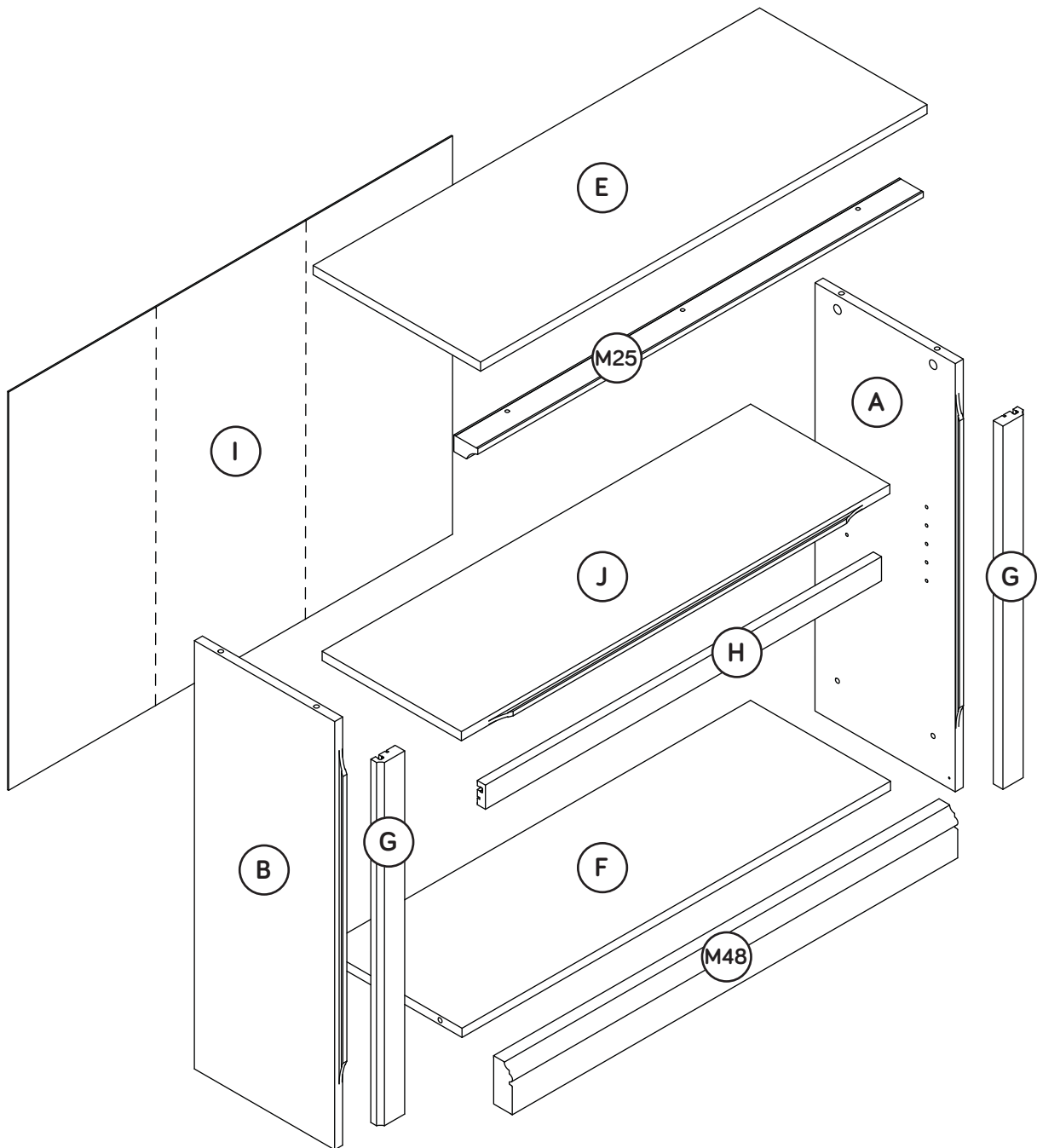

Hardware Identification

† Screws are shown actual size. You may receive extra hardware with your unit.

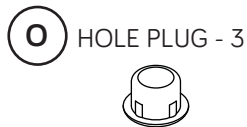
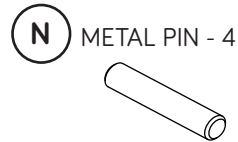
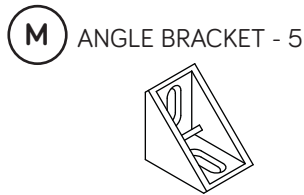
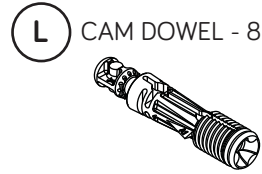

Step 1



- ✦ Assemble your unit on a carpeted floor or on the empty carton to avoid scratching your unit or the floor.
- ✦ Push eight HIDDEN CAMS (K) into the ENDS (A and B) and BOTTOM (F). Then, insert the metal end of a CAM DOWEL (L) into each HIDDEN CAM.

Do not tighten the HIDDEN CAMS in this step.

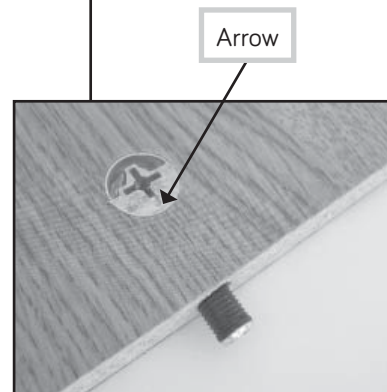
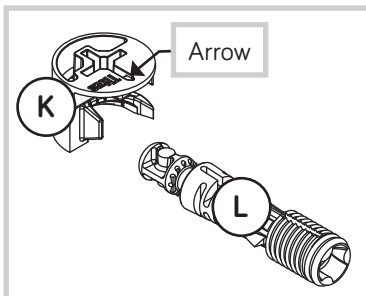
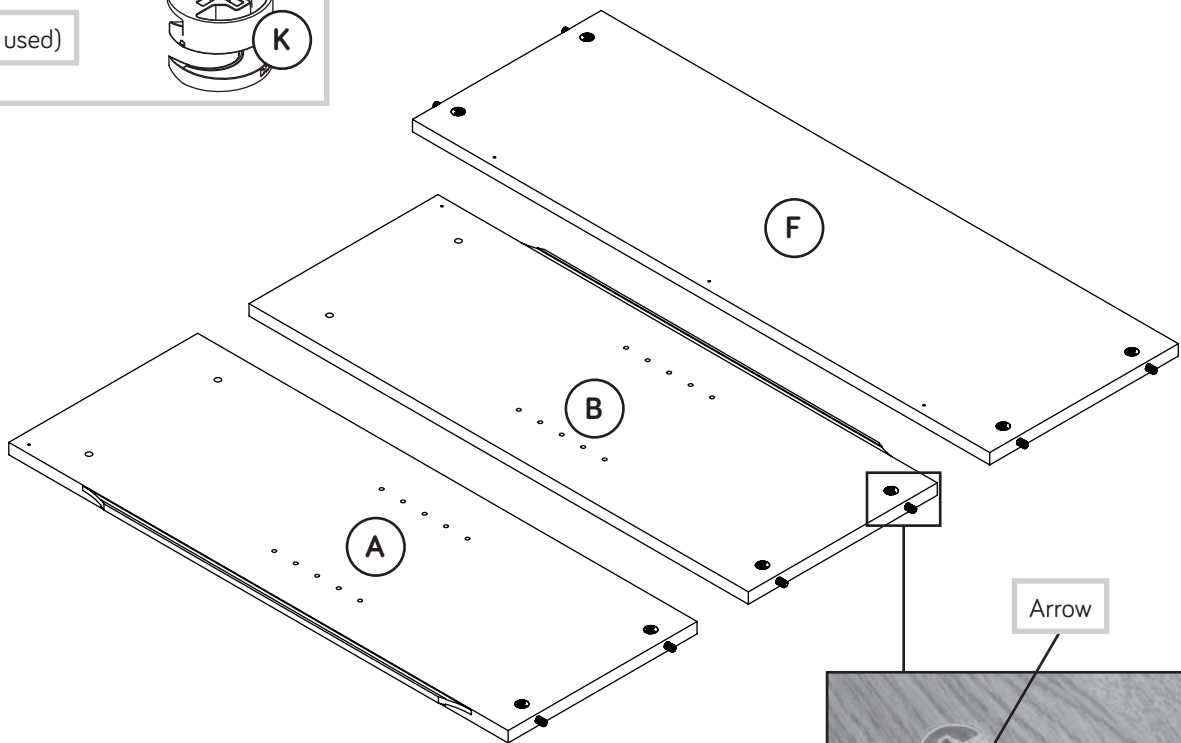
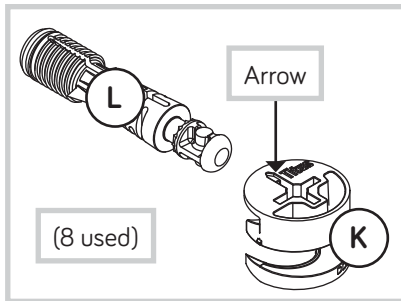

Insert the metal end of the CAM DOWEL into the HIDDEN CAM.

Step 2



- Fasten the BOTTOM (F) to the ENDS (A and B). Tighten four HIDDEN CAMS as shown in the diagram below.
- Fasten the ENDS (A and B) to the TOP (E). Tighten four HIDDEN CAMS.

Caution

Do not stand the unit upright without the BACK fastened. The unit may collapse.

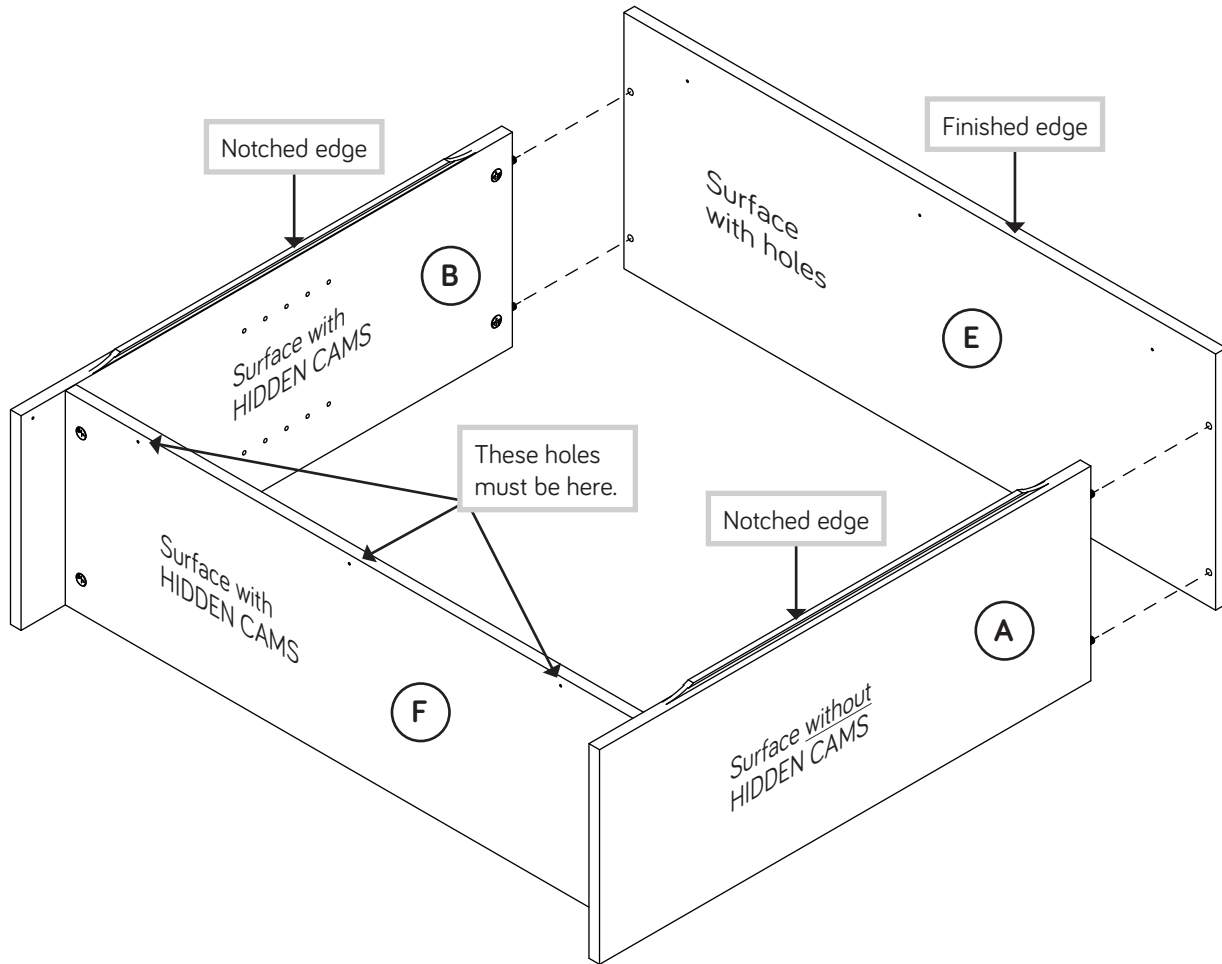

Caution

Risk of damage or injury. HIDDEN CAMS must be completely tightened. HIDDEN CAMS that are not completely tightened may loosen, and parts may separate. To completely tighten:

Start

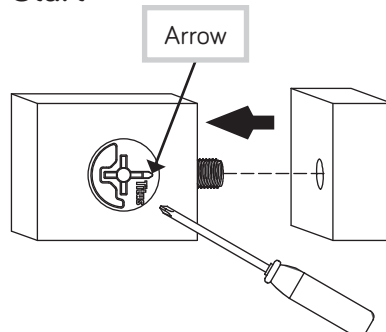

Tighten

Maximum 210 degrees

Minimum 190 degrees

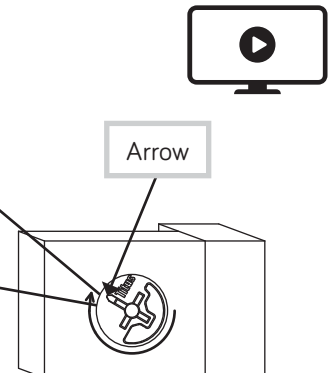

Step 3

Fasten the TOP MOLDING (M25) to the TOP (E). Use three BLACK 1-1/8" PAN HEAD SCREWS (Q).

NOTE: You should start each SCREW a few turns before completely tightening them. Do not overtighten.

Push three HOLE PLUGS (O) into the holes in the TOP MOLDING.

Slide the END MOLDINGS (G) onto the notched edges of the ENDS (A and B) until they are against the TOP MOLDING.

*U.S. Patent No. 5,499,886

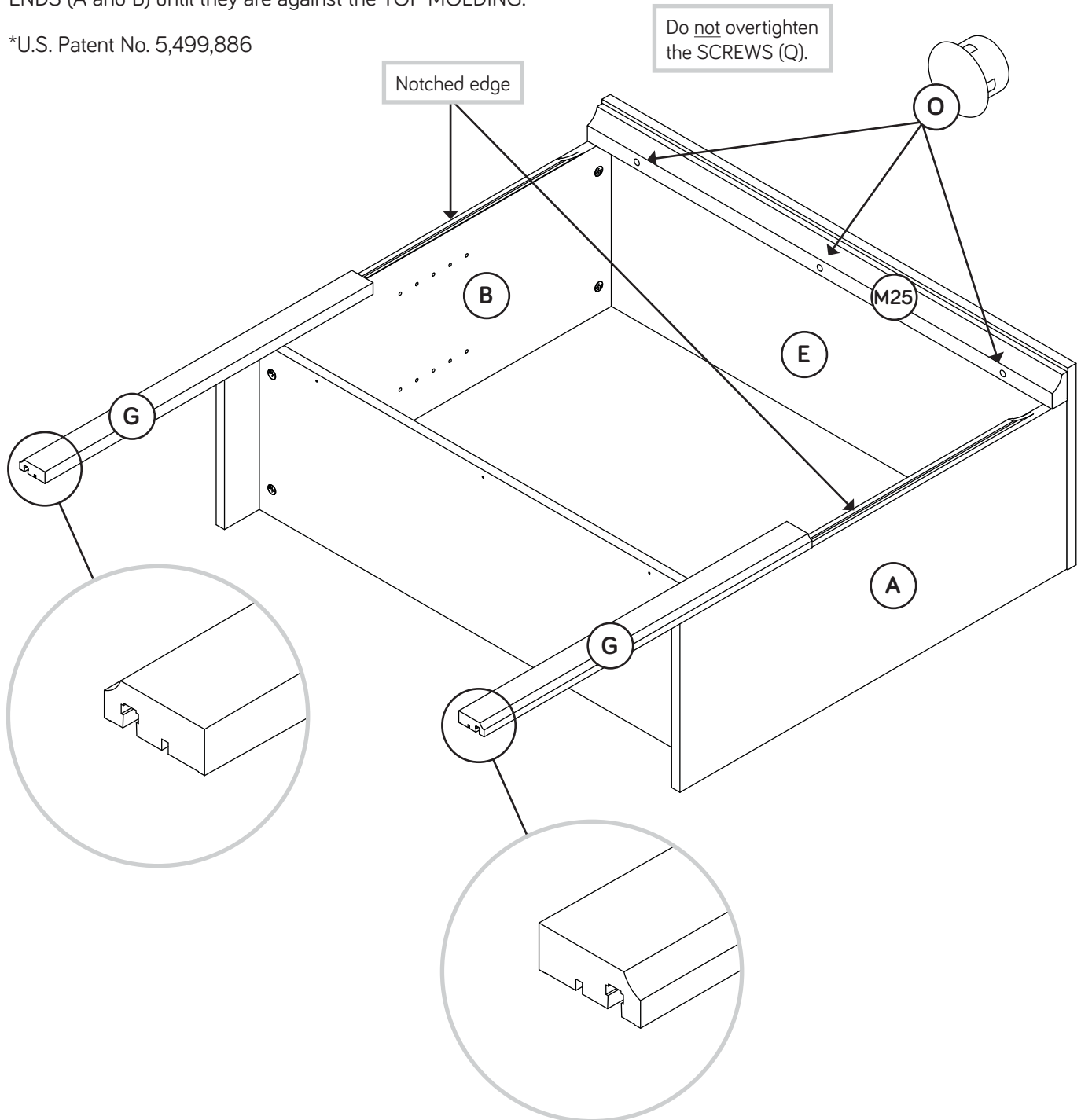
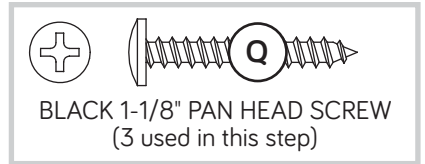

Step 4

- Fasten five ANGLE BRACKETS (M) to the ENDS (A and B) and BOTTOM (F). Use five BLACK 9/16" LARGE HEAD SCREWS (R).
- Fasten the BASE (M48) to the ENDS (A and B) and BOTTOM (F). Use five BLACK 9/16" LARGE HEAD SCREWS (R).

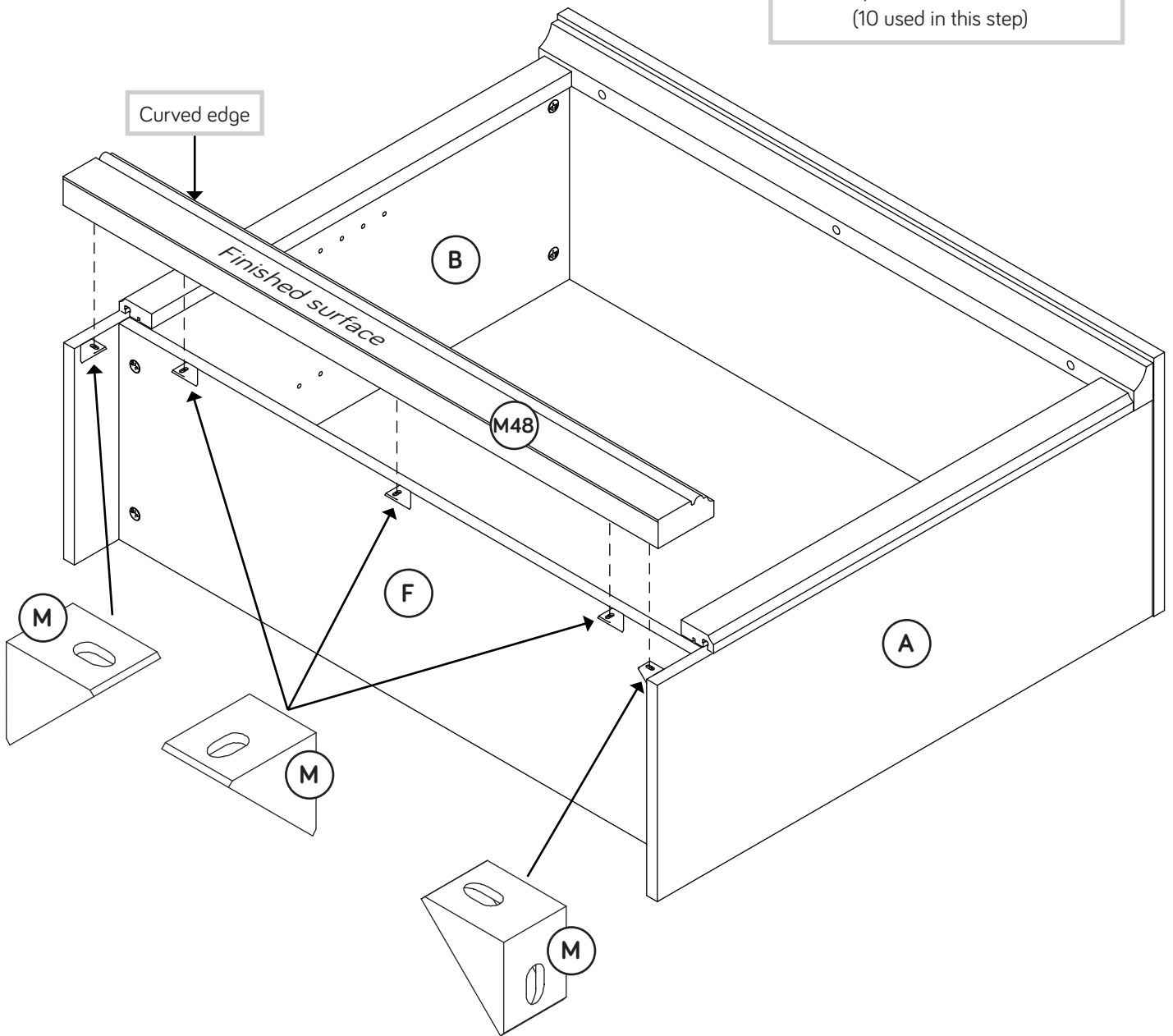
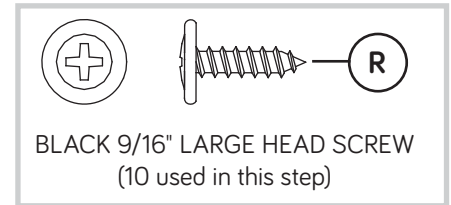

Step 5



- ✦ Carefully turn your unit over onto its front edges. Unfold the BACK (I) and lay it over your unit.
- ✦ Make equal margins along all four edges of the BACK (I). Push on opposite corners of your unit if needed to make it "square".
- ✦ Fasten the BACK (I) to your unit using the NAILS (S). The NAILS should be 5-1/2" apart, 1-1/2" from the corners, and 1/4" in from the edges.

Caution

Do not stand the unit upright without the BACK fastened. The unit may collapse.

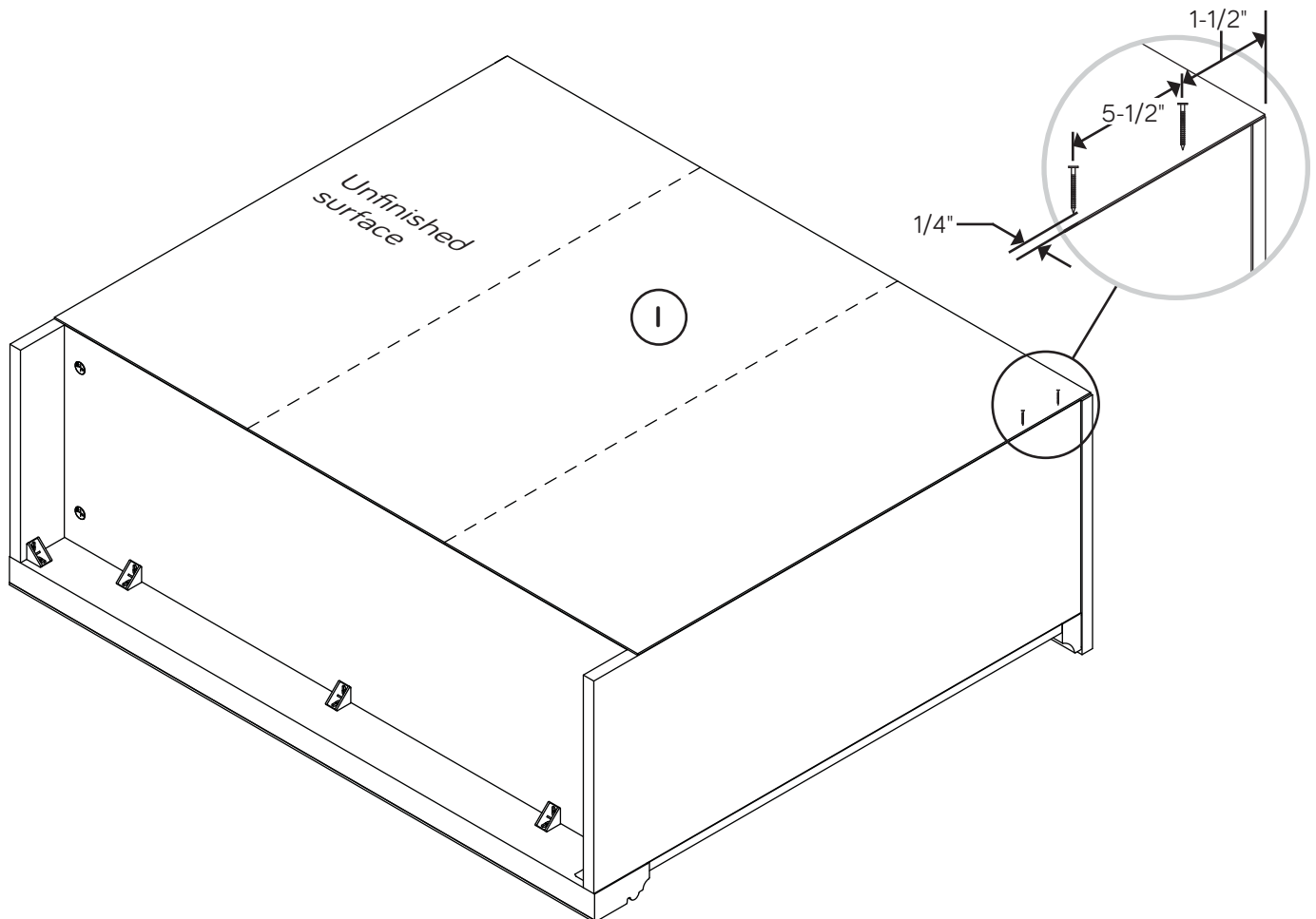
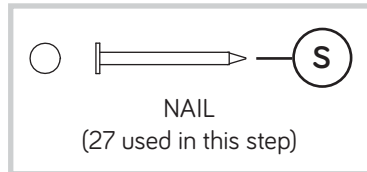

Step 6

Slide and center the SHELF MOLDING (H) onto the notched edge of the SHELF (J).

*U.S. Patent No. 5,499,886

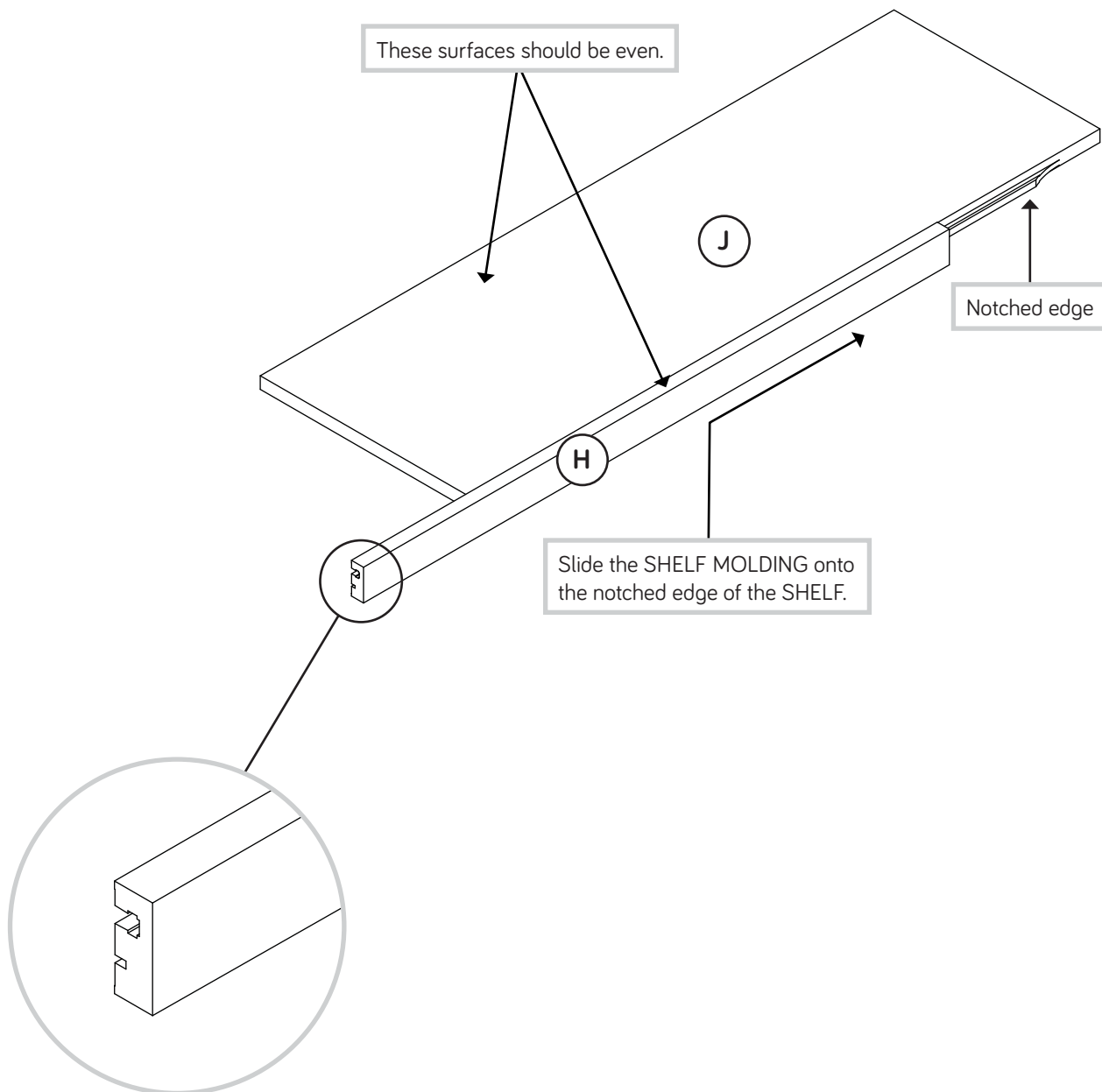

Step 7

- 🔌 Carefully stand your unit upright.
- 🔌 Push a CAM COVER (P) onto each HIDDEN CAM.
- 🔌 Insert the METAL PINS (N) into the hole locations of your choice in the ENDS (A and B). Set the ADJUSTABLE SHELF (J) onto the METAL PINS.
- 🔌 **NOTE:** Please read the back pages of the instruction booklet for important safety information.
- 🔌 This completes assembly. Clean with your favorite furniture polish or a damp cloth. Wipe dry.



Pro Tip: Lift with your legs. And, you know, your arms.

★ And to celebrate, why not share your success story?

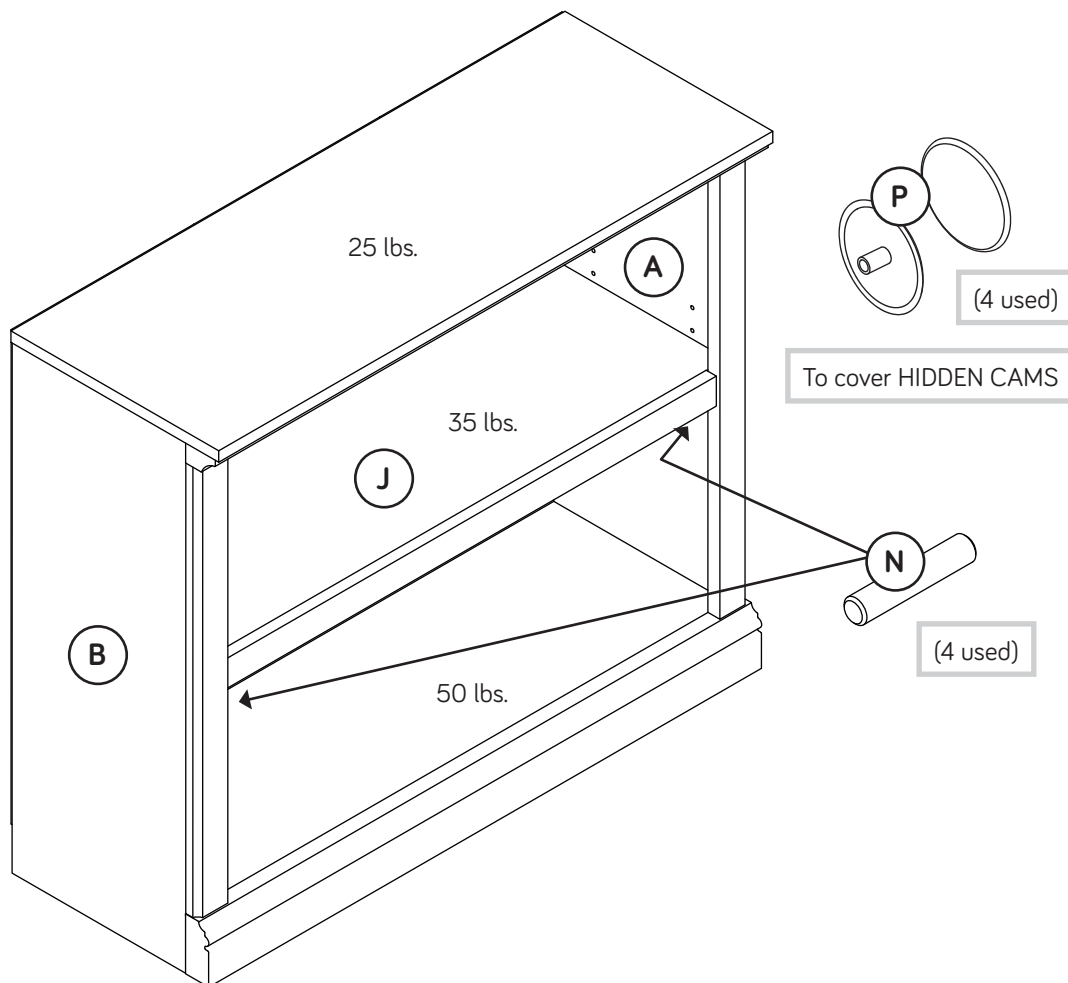

Utilisez les instructions d'assemblage en français avec les schémas étape par étape du manuel d'instruction en anglais. Chaque étape en français correspond à la même étape en anglais. La pièce devant être attachée à l'élément est représentée en gris sur les schémas de chaque étape pour plus de précision. Comparez la "Liste de pièces" ci-dessous avec la "PART IDENTIFICATION" du manuel en anglais pour vous familiariser avec les pièces avant l'assemblage.

REMARQUE : CE MANUEL D'INSTRUCTIONS CONTIENT **D'IMPORTANTES** INFORMATIONS RELATIVES À LA SÉCURITÉ. À LIRE ET CONSERVER POUR TOUTE RÉFÉRENCE FUTURE.

NOUS SOMMES LÀ POUR VOUS AIDER!

Nous faisons de notre mieux pour nous assurer que votre meuble arrive dans d'excellentes conditions. Nos représentants du service Clientèle sont aimables et prêts à vous aider au cas où une pièce aurait été endommagée ou manquerait (ou si vous aviez besoin d'aide pour l'assemblage). **NE RAMENEZ PAS LE MEUBLE AU MAGASIN.** Au Canada, composez ce numéro d'appel gratuit:

A l'usage exclusif du Canada Noter la date d'achat de cet élément et conserver le livret pour future référence. Pour contacter en ce qui concerne cet élément, faire référence au numéro de lot et numéro de modèle en appelant notre numéro sans frais.

Lot n° : _____

Date de l'achat: _____

LISTE DE PIÈCES			LISTE DE PIÈCES		
REFERENCE	DESCRIPTION	QUANTITÉ	REFERENCE	DESCRIPTION	QUANTITÉ
A	EXTRÉMITÉ DROITE	1	K	EXCENTRIQUE ESCAMOTABLE.....	8
B	EXTRÉMITÉ GAUCHE.....	1	L	CHEVILLE D'EXCENTRIQUE	8
M25	MOULURE DE DESSUS	1	M	CONSOLE À ÉQUERRE	5
M48	SOCLE	1	N	GOUPILLE EN MÉTAL	4
E	DESSUS.....	1	O	BOUCHON	3
F	DESSOUS.....	1	P	COUVERCLE D'EXCENTRIQUE	4
G	MOULURE D'EXTRÉMITÉ	2	Q	VIS TÊTE GOUTTE DE SUIF 28 mm NOIRE	3
H	MOULURE DE TABLETTE	1	R	VIS TÊTE LARGE 14 mm NOIRE.....	10
I	ARRIÈRE	1	S	CLOU	27
J	TABLETTE RÉGLABLE	1			

ÉTAPE 1

Ne pas serrer les CAMES ESCAMOTABLES dans cette étape.
Assembler l'élément sur un sol à moquette ou sur le carton vide pour éviter d'endommager l'élément ou le sol.
Enfoncer huit EXCENTRIQUES ESCAMOTABLES (K) dans les EXTRÉMITÉS (A et B) et le DESSOUS (F). Ensuite, insérer l'extrémité en métal de la CHEVILLE D'EXCENTRIQUE (L) dans chaque EXCENTRIQUE ESCAMOTABLE.

ÉTAPE 2

Attention: Ne pas relever l'élément dans sa position verticale avant d'avoir fixé l'ARRIÈRE. L'élément risque de s'effondrer.
Fixer le DESSOUS (F) aux EXTRÉMITÉS (A et B). Serrer quatre EXCENTRIQUES ESCAMOTABLES comme l'indique le schéma ci-dessous.
Fixer les EXTRÉMITÉS (A et B) au DESSUS (E). Serrer quatre EXCENTRIQUES ESCAMOTABLES.
Attention: Risque des dégâts ou blessures. Les Excentriques Escamotables doivent être serrés à bloc. Les Excentriques Escamotables que ne sont pas serrés à bloc peuvent desserrer et les pièces peuvent séparer. Pour serrer à bloc, faire tourner l'excentrique escamotable de 210 degrés.

ÉTAPE 3

Fixer la MOULURE DE DESSUS (M25) au DESSUS (E). Utiliser trois VIS TÊTE GOUTTE DE SUIF 28 mm (Q) NOIRES.
REMARQUE : Il est préférable de donner quelques tours de tournevis à chaque VIS avant de les serrer toutes à bloc. Ne pas serrer de trop.
Enfoncer trois BOUCHONS (O) dans les trous dans la MOULURE DE DESSUS.
Faire glisser les MOULURES D'EXTRÉMITÉ (G) sur les chants crantés des EXTRÉMITÉS (A et B) jusqu'à ce que sont plaquées contre la MOULURE DE DESSUS.
* Brevet État Unis n° 5,499,886

ÉTAPE 4

Fixer cinq CONSOLES À ÉQUERRE (M) aux EXTRÉMITÉS (A et B) et au DESSOUS (F). Utiliser cinq VIS TÊTE LARGE 14 mm NOIRES (R).
Fixer le SOCLE (M48) aux EXTRÉMITÉS (A et B) et au DESSOUS (F). Utiliser cinq VIS TÊTE LARGE 14 mm (R) NOIRES.

ÉTAPE 5

Attention: Ne pas relever l'élément dans sa position verticale avant d'avoir fixé l'ARRIÈRE. L'élément risque de s'effondrer.
Avec précaution, retourner l'élément sur ses chants avant. Déplier l'ARRIÈRE (I) et le placer sur l'élément.
Veiller à avoir des marges égales le long des quatre chants de l'ARRIÈRE (I). Si besoin est, enfoncer sur les coins opposés de l'élément pour s'assurer d'être « d'équerre ».
Fixer l'ARRIÈRE (I) à l'élément à l'aide des CLOUS (S). Les CLOUS doivent être placés avec une séparation de 14 cm, et 38 mm des coins, et 6 mm en retrait des chants.

ÉTAPE 6

Enfiler et centrer la MOULURE DE TABLETTE (H) sur le chant cranté de la TABLETTE (J).
* Brevet État Unis n° 5,499,886

ÉTAPE 7

Relever, avec précaution, l'élément dans sa position verticale.
Enfoncer un COUVERCLE D'EXCENTRIQUE (P) sur chaque EXCENTRIQUE ESCAMOTABLE.
Insérer les GOUPILLES EN MÉTAL (N) dans les trous choisis dans les EXTRÉMITÉS (A et B). Poser la TABLETTE RÉGLABLE (J) sur les GOUPILLES EN MÉTAL.
REMARQUE : Prière de lire les informations importantes sur la sécurité figurant sur les pages arrière du manuel d'instructions.
Ceci complète l'assemblage. Nettoyer à l'aide d'une encaustique pour meubles ou d'un chiffon humide. Essuyer.

Librería con 2 estantes

Use estas instrucciones de ensamblaje en español junto con las figuras paso-a-paso provistas en el folleto inglés. Cada paso en español corresponde al mismo paso en inglés. Se destacan las figuras de cada paso con una tonalidad oscura para mostrar precisamente cual parte se debe montar a la unidad. Compare la "Lista de Part" abajo con la "Part Identification" en el folleto en inglés para familiarizarse con Las partes de ensamblaje.

NOTA: ESTE FOLLETO DE INSTRUCCIONES CONTIENE INFORMACIÓN IMPORTANTE SOBRE LA SEGURIDAD. POR FAVOR LEA Y GUÁRDELO PARA REFERENCIA EN EL FUTURO.

ESTAMOS AQUI PARA AYUDAR!

Tratamos de asegurar que su mueble llega en condición excelente. Nuestros representantes de Servicio al Cliente son amables y listos para ayudarle con servicio rápido y eficiente si una parte está defectuosa o ausente (o si necesita ayuda con el ensamblaje). **NO DEVUELVA LA UNIDAD A LA TIENDA.** Llame este número sin cargo:

Si requiere un repuesto de una parte, será enviado dentro de 48 horas (excepto los fines de semana y días festivos)

A l'usage exclusif du Canada Noter la date d'achat de cet élément et conserver le livret pour future référence. Pour contacter en ce qui concerne cet élément, faire référence au numéro de lot et numéro de modèle en appelant notre numéro sans frais.

Lot n° : _____

Date de l'achat: _____

LISTA DE PARTES			LISTA DE PARTES		
ITEM	DESCRIPCIÓN	CANTIDAD	ITEM	DESCRIPCIÓN	CANTIDAD
A	EXTREMO DERECHO.....	1	K	EXCÉNTRICO ESCONDIDO.....	8
B	EXTREMO IZQUIERDO.....	1	L	PASADOR DE EXCÉNTRICO.....	8
M25	MOLDURA DE PANEL SUPERIOR.....	1	M	SOPORTE ANGULAR.....	5
M48	BASE.....	1	N	ESPIGA DE METAL.....	4
E	PANEL SUPERIOR.....	1	O	TAPÓN DE AGUJERO.....	3
F	FONDO.....	1	P	CUBIERTA DE EXCÉNTRICO.....	4
G	MOLDURA DE EXTREMO.....	2	Q	TORNILLO NEGRO DE CABEZA REDONDA de 28 mm.....	3
H	MOLDURA DE ESTANTE.....	1	R	TORNILLO NEGRO DE CABEZA GRANDE de 14 mm.....	10
I	DORSO.....	1	S	CLAVO.....	27
J	ESTANTE AJUSTABLE.....	1			

PASO 1

No apriete los EXCÉNTRICOS ESCONDIDOS en este paso.

Ensamble la unidad sobre un piso alfombrado o sobre el cartón vacío para evitar rayar la unidad o el piso.

Empuje ocho EXCÉNTRICOS ESCONDIDOS (K) dentro de los EXTREMOS (A y B) y del FONDO (F). A continuación, inserte el extremo de metal de un PASADOR DE EXCÉNTRICO (L) dentro de cada EXCÉNTRICO ESCONDIDO

PASO 2

Precaución: No coloque la unidad en posición vertical hasta que se fije el DORSO. La unidad podría caerse.

Fije el FONDO (F) a los EXTREMOS (A y B). Apriete cuatro EXCÉNTRICOS ESCONDIDOS, como se muestra en el diagrama siguiente.

Fije los EXTREMOS (A y B) al PANEL SUPERIOR (E). Apriete cuatro EXCÉNTRICOS ESCONDIDOS.

Precaución: Riesgo de daños o heridas. Los Excéntricos Escondidos deben apretarse completamente. Los Excéntricos Escondidos que no se aprieten completamente se aflojarán y las partes pueden separarse. Para apretar completamente, atornille el excéntrico escondido 210 grados.

PASO 3

Fije la MOLDURA DE PANEL SUPERIOR (M25) al PANEL SUPERIOR (E). Utilice tres TORNILLOS NEGROS DE CABEZA REDONDA de 28 mm (Q).

NOTA: Debe apretar cada TORNILLO unas vueltas antes de apretar cualquier tornillo firmemente. No apriete en exceso.

Empuje tres TAPONES DE AGUJEROS (O) dentro de los agujeros de la MOLDURA DE PANEL SUPERIOR.

Deslice las MOLDURAS DE EXTREMO (G) sobre los bordes con muesca de los EXTREMOS (A y B) hasta que queden contra la MOLDURA DE PANEL SUPERIOR.

*Patente EE. UU. No. 5,499,886

PASO 4

Fije cinco SOPORTES ANGULARES (M) a los EXTREMOS (A y B) y al FONDO (F). Utilice cinco TORNILLOS NEGROS DE CABEZA GRANDE de 14 mm (R).

Fije la BASE (M48) a los EXTREMOS (A y B) y al FONDO (F). Utilice cinco TORNILLOS NEGROS DE CABEZA GRANDE de 14 mm (R).

PASO 5

Precaución: No coloque la unidad en posición vertical hasta que se fije el DORSO. La unidad podría caerse.

Cuidadosamente voltee la unidad para que repose sobre los bordes delanteros. Desdoble el DORSO (I) y colóquelo sobre la unidad.

Los márgenes a lo largo de los cuatro bordes del DORSO (I) deben estar uniformes. Empuje sobre las esquinas opuestas de la unidad si es requerido para hacerla "cuadrada."

Fije el DORSO (I) a la unidad utilizando los CLAVOS (S). Debe colocar los CLAVOS a una distancia de 14 cm el uno del otro, y a 38 mm de las esquinas y a 6 mm dentro de los bordes.

PASO 6

Deslice la MOLDURA DE ESTANTE (H) sobre el borde con muesca del ESTANTE (J).

*Patente EE. UU. No. 5,499,886

PASO 7

Cuidadosamente ponga la unidad en posición vertical.

Empuje una CUBIERTA DE EXCÉNTRICO (P) sobre cada EXCÉNTRICO ESCONDIDO.

Inserte las ESPIGAS DE METAL (N) dentro de los agujeros al nivel preferido de los EXTREMOS (A y B). Coloque el ESTANTE AJUSTABLE (J) sobre las ESPIGAS DE METAL.

NOTA: Por favor, lea las páginas de atrás del folleto de instrucciones en cuanto a importante información de seguridad.

Esto completa el ensamblaje. Limpie con su pulimento para muebles preferido o un paño húmedo. Seque con un paño.

⚠ WARNING

Please use your furniture correctly and safely. Improper use can cause safety hazards, or damage to your furniture or household items. **Carefully read the following chart.**

Look out for:	What can happen:	How to avoid the problem:
<ul style="list-style-type: none"> Overloaded shelves. Improper loading can cause the product to be top-heavy. 	<ul style="list-style-type: none"> Risk of injury. Top-heavy furniture can tip over. Overloaded shelves can break. 	<ul style="list-style-type: none"> Never exceed the weight limits shown in the instructions. Work from bottom to top when loading shelves. Place the heavier items on the lower shelves.
<ul style="list-style-type: none"> Improperly moving furniture that is not designed and equipped with casters. 	<ul style="list-style-type: none"> Furniture can tip over or break if improperly moved. Physical injury. Furniture can be very heavy. 	<ul style="list-style-type: none"> Unload shelves from top to bottom before moving the furniture. Do not push furniture, especially on a carpeted floor. Have a friend help you lift the item and set it in place. This unit must be positioned against a wall.
<ul style="list-style-type: none"> Children climbing on the shelves can cause the product to tip. 	<ul style="list-style-type: none"> Risk of injury or death. 	<ul style="list-style-type: none"> Do not allow children to climb on the shelves. Avoid placing items like toys or candy on upper shelves. Use the supplied safety bracket for added stability.
<ul style="list-style-type: none"> Placing TVs on furniture items that are not designed to support a television is hazardous. 	<ul style="list-style-type: none"> Risk of injury or death. TVs can be very heavy. Plus the weight and location of the picture tube tends to make TVs unbalanced and prone to tipping forward. 	<ul style="list-style-type: none"> This product is not designed to support a television.

⚠ AVERTISSEMENT

Prière d'utiliser le mobilier à bon escient et avec prudence. Une mauvaise utilisation peut être à l'origine de risques d'accident ou peut endommager le mobilier et les articles ménagers. **Lire attentivement le tableau suivant.**

À surveiller :	Danger éventuel :	Solution :
<ul style="list-style-type: none"> Tablettes surchargées. En cas de chargement inadéquat l'élément peut être lourd du haut. 	<ul style="list-style-type: none"> Risque de blessure. Du mobilier mal équilibré risque de se renverser. Des tablettes surchargées risqueraient de casser. 	<ul style="list-style-type: none"> Ne jamais excéder les limites de poids indiquées dans les instructions. Pour charger les tablettes, commencer par remplir celui du bas pour finir par celui du haut. Placer les articles plus lourds sur les tablettes inférieures.
<ul style="list-style-type: none"> Déplacement inadéquat d'un mobilier qui n'est pas conçu pour avoir des roulettes et n'en est pas équipé. 	<ul style="list-style-type: none"> Le mobilier risque de se renverser ou de casser en cas de déplacement inadéquat. Blessure physique. Le mobilier peut être très lourd. 	<ul style="list-style-type: none"> Décharger les tablettes en commençant par celui du haut avant de déplacer le mobilier. Ne pas pousser le mobilier, surtout sur la moquette. Se faire aider par une autre personne pour soulever l'élément et le mettre en place. Cette unité doit être placée contre un mur.
<ul style="list-style-type: none"> Les enfants qui grimpent sur les tablettes risqueraient de déséquilibrer ce dernier et de le faire tomber. 	<ul style="list-style-type: none"> Risque de blessures graves, voire mortelles. 	<ul style="list-style-type: none"> Ne pas laisser les enfants grimper sur les tablettes. Ne pas placer de jouets ou d'aliments sur les tablettes supérieures. Utiliser la console de sécurité fournie pour plus de stabilité.
<ul style="list-style-type: none"> Il est dangereux de placer des téléviseurs sur des meubles que ne sont pas prévus à cet effet. 	<ul style="list-style-type: none"> Risque de blessures graves, voire mortelles. Les téléviseurs peuvent être particulièrement lourds. De plus, le poids et l'emplacement du tube image ont tendance à rendre les téléviseurs instables et enclins à tomber vers l'avant. 	<ul style="list-style-type: none"> Ce produit n'est pas destiné à supporter un téléviseur.

⚠ ADVERTENCIA

Por favor use el mobiliario correcta y seguramente. El mal uso puede causar riesgos de seguridad o daño a las unidades o artículos domésticos. **Cuidadosamente lea la tabla a continuación.**

Esté alerta de:	Puede ocurrir:	Evitar el problema:
<ul style="list-style-type: none">• Estantes sobrecargados• Cargar el producto inadecuadamente puede causar la inestabilidad.	<ul style="list-style-type: none">• Riesgo de lesiones.• El mobiliario inestable puede volcarse.• Estantes sobrecargados pueden romper.	<ul style="list-style-type: none">• Nunca exceder los límites de peso indicados en las instrucciones.• Comience a cargar los estantes a partir de la base y trabaje hacia arriba. Coloque los artículos más pesados sobre los estantes inferiores.
<ul style="list-style-type: none">• Mover incorrectamente el mobiliario que no está diseñado y provisto con ruedecitas.	<ul style="list-style-type: none">• La inclinación o rotura de mobiliario si se mueve de manera inadecuada.• Lesión física. El mobiliario puede ser muy pesado.	<ul style="list-style-type: none">• Descargue los estantes desde arriba hacia abajo antes de mover el mobiliario.• No empuje la unidad, especialmente sobre un piso alfombrado. Pide la ayuda de otra persona para levantar la unidad y colocarla en lugar.• Esta unidad debe ser colocada contra una pared.
<ul style="list-style-type: none">• Un niño subiendo al mobiliario puede causar la inestabilidad y como resultado la caída de la unidad.	<ul style="list-style-type: none">• Riesgo de lesiones o la muerte.	<ul style="list-style-type: none">• No permita que los niños suban a los estantes. Evite poner artículos como juguetes y dulces sobre los estantes superiores.• Utilice la ménsula de seguridad provista para mayor estabilidad.
<ul style="list-style-type: none">• Es peligroso colocar los televisores sobre unidades de mobiliario que no están diseñadas para soportar un televisor.	<ul style="list-style-type: none">• Riesgo de lesiones o muerte. Los televisores pueden ser muy pesados. Además, el peso y la ubicación del tubo de imagen tienden a causar la inestabilidad de televisores y propensa a volcarse hacia adelante.	<ul style="list-style-type: none">• Este producto no está diseñado para soportar un televisor.



LIMITED WARRANTY

GARANTIE LIMITÉE

GARANTÍA LIMITADA

So, how did it go?

Set a world record for speed?
Feeling good about yourself?
Nice. Get social with it on any
of these quality share sites.



Register your new
product online

General Conformity Certificate

1. This certificate applies
Product identified by this Instruction Book.
2. This certificate applies to compliance of this
product with the CPSC Ban on Lead-Containing
Paint (16 CFR 1303).



Made in USA
with U.S. and imported materials