

Date of Purchase ___ / ___ / ___
Lot Number:

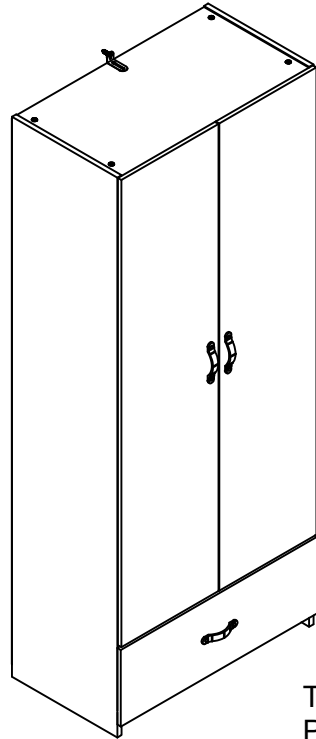

DO NOT RETURN PRODUCT TO THE STORE
Individual stores do not stock parts.

NO REGRESAS ESTA PRODUCTO A LA TIENDA
Las tiendas no tiene partes.

NE RETOURNEZ PAS LE PRODUIT AU MAGASIN
Les magasins individuels ne gardent pas de pièces.

If a part is missing or damaged, please visit our website or call our toll-free customer service line. We will gladly ship your replacement parts FREE of charge.

Si las partes están perdidas o dañadas Por favor visite nuestra página de Internet o llame a nuestra línea de teléfono gratis de Servicio al Cliente. Nosotros le enviaremos sus repuestos sin cargo adicional, serán totalmente gratis.

Si une pièce est manquante ou endommagée, veuillez visiter notre site web ou appelez sans frais notre Service à la clientèle. Nous expédierons avec plaisir vos pièces de rechange GRATUITEMENT.

Need Parts or Assistance?

Nesacitas partes o Asistencia?

Besoin de Pièces ou d'assistance?

www.systembuild.com

or call toll free:
o llame a nuestra línea gratis: 1-800-489-3351
ou appelez sans frais:

For prompt, reliable service; please have your assembly manual ready.
Para servicio mas rapido y reliable por favor tenga esta manual listo.
Pour un service rapide et fiable, s'il vous plaît ayez votre livret d'assemblage en main.

THIS INSTRUCTION BOOKLET CONTAINS **IMPORTANT** SAFETY INFORMATION.
PLEASE READ AND KEEP FOR FUTURE REFERENCE.

-KEEP FOR REFERENCE-

-GUARDAR PARA REFERENCIA-

-GARDEZ POUR RÉFÉRENCE-

⚠ WARNING



Unit can tip over causing severe injury or death.

- Anchor unit to stud or wall.
- **DO NOT** allow children to climb on unit.
- Put heavy items on lower shelves or drawers.
- Read and follow all assembly instructions.

⚠ ADVERTENCIA

Este mueble puede caerse por encima causando daño serio o la muerte

- Anolar el mueble a un espárrago muro.
- **NO** dejar que los niños suben por encima del mueble.
- Poner los articulos mas pesados en los tableros o cajones inferiores.
- Leer y seguir todos de los instuccionnes para el montaje.

⚠ AVERTISSEMENT

L'unité peut basculer et causer des blessures graves ou la mort.

- Fixez l'unité au mur ou à un montant.
- Ne laissez **PAS** les enfants grimper sur le meuble
- Déposez les pièces lourdes sur les tablettes ou tiroirs du bas.
- Lire et suivre toutes les instructions d'assemblage.

Thank you for purchasing from SYSTEM BUILD.
Visit www.systembuild.com to view the limited warranty valid in the U.S. and Canada.

Gracias por haber comprado de SYSTEM BUILD.
Visite www.systembuild.com para ver la garantía limitada válida solamente en Estados Unidos y Canadá.
SERVICIO A LA CLIENTELA DE SYSTEM BUILD

Merci pour votre achat de SYSTEM BUILD.
Visitez www.systembuild.com pour voir la garantie limitée valide au Canada et aux États-Unis.

SYSTEM BUILD CONSUMER SERVICES

SERVICE À LA CLIENTÈLE DE SYSTEM BUILD

Before starting – Antes de Empezar – Avant de débiter.

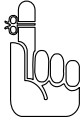

- Read each step carefully before starting. It is very important that each step is performed in the correct order. If these steps are not followed in sequence, assembly difficulties will occur.

Lea con cuidado cada paso antes de empezar. Es muy importante que cada paso se ejecute en el orden correcto, de lo contrario, tendrá dificultades en el ensamblaje.

Lisez chaque étape soigneusement avant de commencer. Il est très important que chaque étape de l'assemblage soit exécutée dans le bon ordre. Si ces étapes ne sont pas suivies dans l'ordre, des difficultés d'assemblage se produiront.

- Make sure all parts are included. Most board parts are labeled or stamped on the raw edge. Asegúrese de tener todas las piezas. Cada pieza está marcada con una etiqueta o con un sello en el lado sin acabado. Assurez-vous que toutes les pièces sont incluses. La plupart des pièces en bois sont étiquetées ou estampées sur le bord non-fini.

- Work in spacious area, preferably on a carpet, near the place the unit will be used. Ejecute el ensamblaje en un área espaciosa, de preferencia sobre alfombra y cerca del lugar donde se usará el mueble.

Travaillez dans un endroit spacieux, préférentiellement sur un tapis, près de l'endroit où le meuble sera utilisé.

- Have the following tools. Tenga las siguientes herramientas a la mano. Ayez les outils suivants à la portée de la main.

- Do not use power tools to assemble your furniture. Power tools may strip or damage the parts. No use herramientas eléctricas para ensamblar el mueble. Las herramientas eléctricas pueden dañar la unidad.

N'utilisez pas d'outils électriques pour assembler votre mobilier. Les outils électriques peuvent démonter ou endommager les pièces.

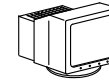
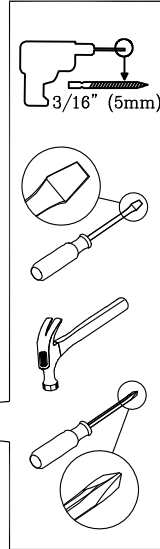

Visit our website:
Visite nuestra página de internet:
Visitez notre site Web:

WWW.SYSTEMBUILD.COM



Call us at:
Llame al: 1-866-452-4081
Téléphonez au:



Fax:
Envíe un facsimil: 1-636-745-1005
Envoyez une télécopie:



Write to: SYSTEM BUILD
Escriba a: 410 East First Street South
Écrivez à l'adresse: Wright City, MO 63390 USA
Attention: Consumer Services

Monday – Friday
9:00 am – 5:00 pm
Central Time

Lunes – Viernes
9:00 am – 5:00 pm
Tiempo Central

Lundi-Vendredi
9:00 am – 5:00 pm
Heure Normale du Centre

HELPFUL HINTS

- Visit our website for basic assembly tips and to order replacement parts.
- Identify, sort and count the parts before attempting assembly.
- Call our toll free number if you need assistance identifying parts.
- Compression dowels are tapped in with a hammer.
- Slides have lips only on the right side.
- Cam locks that are properly fastened on a horizontal board will face toward the center of the unit, on a vertical board the point on the lock will face the bottom.
- Back panels provide stability and support. Use all the nails provided.
- When nailing back panels to the unit, be sure there is equal distance on all sides to square the unit.
- Units without the back panel installed may collapse.
- Clean the product with your favorite furniture polish and a soft cloth. DO NOT USE harsh chemicals or abrasive cleaners.
- Move your new furniture carefully, with two people lift and carry the unit to a new location.
- Never push, pull or drag your furniture (especially on carpet).
- Your System Build furniture can be disassembled and reassembled to move.
- Additional parts are available for a nominal fee.

NOTAS UTILES

- Visite nuestro página de internet para que siga los pasos básicos del montaje del mueble y ordene las partes que necesitan ser reemplazadas.
- Identifique, clasifique y cuente todas las partes antes de empezar el ensamblaje.
- Llame gratis al número de servicio al cliente si necesita ayuda con el montaje de la unidad.
- Las clavijas de compresión se taladran con un martillo.
- Las correderas del cajón solo tienen un borde en el lado derecho.
- En las piezas (tablas) horizontales, las cerraduras deben quedar al lado derecho cuando están colocadas apropiadamente. En el caso de una pieza (tabla) vertical, las cerraduras deben quedar hacia abajo.
- Los paneles traseros dan estabilidad al mueble. Use todos los clavos incluidos.
- Clave el panel trasero teniendo cuidado de mantener la misma distancia entre los clavos.
- Los muebles que no tienen el panel trasero pueden colapsar.
- Use cualquier producto que sea específico para limpiar muebles. No use químicos o sustancias abrasivas.
- Mueva su mueble con mucho cuidado y con la ayuda de otra persona levante y mueva el mueble a su lugar.
- Nunca empuje, jale o arrastre un mueble (especialmente sobre alfombra).
- Los muebles de System Build pueden ser ensamblados o desarmados para ser transportados.
- Por un pago nominal puede ordenar partes adicionales.

NOTES UTILES

- Visitez notre site web pour obtenir des conseils de montage de base et pour commander des pièces de rechange.
- Identifiez, séparez et comptez les pièces avant d'entreprendre l'assemblage.
- Appelez à notre numéro sans frais si vous avez besoin d'aide pour identifier les pièces.
- Les goujons de compression sont insérés avec un marteau.
- Les glissières ont des rebords seulement sur le côté droit.
- Les serrures de came qui sont serrées sur une planche horizontale doivent faire face au centre de l'unité. Sur une planche verticale, la pointe de la serrure doit être orientée vers le bas.
- Les panneaux arrière stabilisent et soutiennent le meuble. Utilisez tous les clous fournis.
- En enfonçant les clous dans une planche, assurez-vous que toutes les distances entre les coins sont égales pour que l'unité soit carrée.
- Sans leur panneau arrière, les unités peuvent s'écrouler.
- Nettoyez le produit avec votre poli à meubles préféré et un linge doux. NE PAS UTILISER de produits chimiques ou de nettoyeurs abrasifs.
- Déplacez votre nouveau meuble avec soin, avec l'aide d'une autre personne et portez-le jusqu'à son nouvel emplacement.
- Ne jamais pousser ou traîner votre meuble (surtout sur un tapis).
- Votre meuble System Build peut être démonté puis ré-assemblé pour être déplacé.
- Il est possible d'obtenir des pièces supplémentaires à un prix modique.

PARTS - PIEZAS - PIECES

Parts shown are the base cabinet of your model. Drawer shown on next page. Please note, some parts are labeled with a sticker and some parts have a letter stamped on a raw edge.

Piezas mostradas son la base del gabinete de su modelo. Cajon que se muestra en la siguiente página. Tenga en cuenta las mismas partes se etiquetan con una etiqueta engomada y algunas partes tienen una carta impresa en un borde crudo.

Pièces indiquées sont le placard de votre modèle. Tiroir montrés sur la page suivante. Veuillez noter que les mêmes pièces sont pourvus d'une étiquette et certaines régions ont une lettre estampillée sur le bord brut.

This piece is paperboard construction. It is not made from wood but is required for the assembly of your unit.

Esto pedazo son la construcción del cartón. Ello no son hecho de madera, pero se requiere para la asamblea de su unidad.

Cette pièce est de construction en carton. Elle n'est pas fabriquée de bois, mais nécessaire pour l'assemblage de votre meuble.

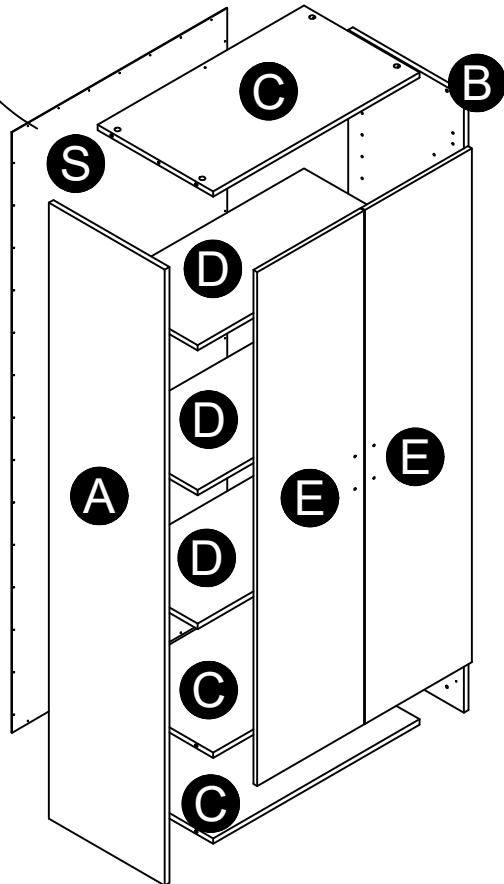

Spanish & French parts list on page 4.

Lista de piezas españolas y francesas en la página 4.

Liste des pièces espagnoles et françaises à la page 4.

Parts List			
ITEM	QTY	PART NUMBER	DESCRIPTION
A	1	39450333010	LEFT PANEL
B	1	39450333020	RIGHT PANEL
C	3	39450333030	FIXED SHELF
D	3	39450333040	ADJUSTABLE SHELF
E	2	39450333050	DOOR
S	1	K725833300	BACK PANEL

PARTS - PIEZAS - PIECES

Parts shown are for the drawer. Please note, some parts are labeled with a sticker and some parts have a letter stamped on a raw edge.

Piezas que se muestran son para el cajón. Tenga en cuenta que algunas partes están marcadas con una etiqueta engomada y algunas partes tener una carta estampada en un borde crudo.

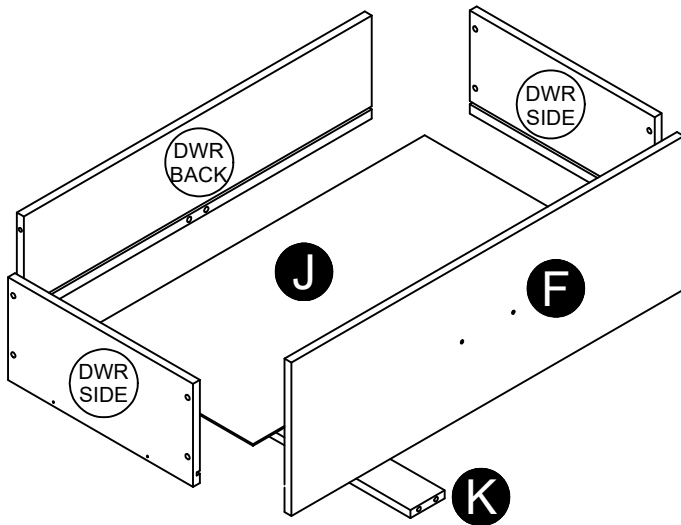

Pièces indiqués sont pour le tiroir. S'il vous plaît noter, certaines parties sont marqués avec un autocollant et certaines parties ont une lettre estampillée sur un bord brut.



Parts List			
ITEM	QTY	PART NUMBER	DESCRIPTION
F	1	39450333060	DRAWER FRONT
J	1	39991340066110D	DRAWER BOTTOM
K	1	39450000110	DRAWER BRACE
	1	39991167065150B	DRAWER BACK
	2	39991167346200C	DRAWER SIDE

Parts List			
ITEM	QTY	PART NUMBER	DESCRIPTION
A	1	39450333010	panel izquierdo / panneau gauche
B	1	39450333020	panel derecho / panneau droit
C	3	39450333030	estante fijo / étagère fixe
D	3	39450333040	repizas ajustable / tablette réglable
E	2	39450333050	puerta / porte
F	1	39450333060	cajon del frente / devant du tiroir
J	1	39991340066110D	cajon inferiore / fond de tiroir
K	1	39450000110	llaves de cajon / support de tiroir
	1	39991167065150B	cajon trasero / dos du tiroir
	2	39991167346200C	lado del cajon / côté du tiroir
S	1	K725833300	panel trasero / panneau arrière

PARTS - PIEZAS - PIECES

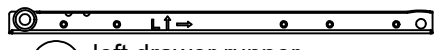
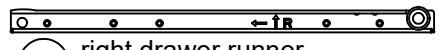
 1a left cabinet member correda de mueble izquierda glissière gauche du cabinet	 1b right cabinet member correda de mueble derecha glissière droite du cabinet	
 1c left drawer runner deslizador izquierdo de cajón coulisse gauche du tiroir	 1d right drawer runner deslizador derecha de cajón coulisse droite du tiroir	
①	#A56750	x 1

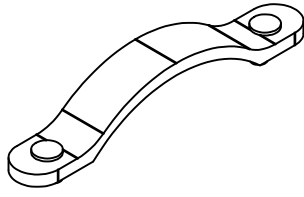



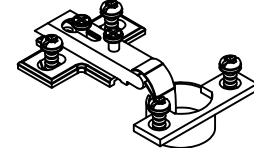

② x 3

#A50410
handle
manija
poignée

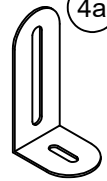

③ x 6

#A65615
hinge
bisagra
charniere

④ x 1

#A84050
safety bracket kit
juego del soporte de seguridad
ensemble de courroie sécurite

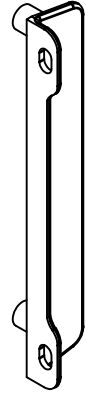

⑤ x 2

#A54520
drawer bracket
soporte de caón
support de tiroir



⑥ x 14

#A22620
cam lock
cerradura de leva
serrure de came

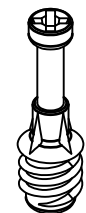

⑦ x 14

#A22610
cam bolt
perno de leva
boulon de came

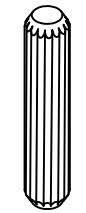

⑨ x 6

#A21660
wood dowel
clavija de madera
goujon de bois



⑩ x 10

#A11080
7/16" flat head
7/16" cabeza plano
7/16" tête plate



⑪ x 8

#A12120
7/16" pan head
cabeza redondo 7/16"
tête ronde 7/16"

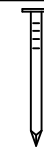

⑫ x 42

#A21110
nail
clavo
clou



⑬ x 12

#A80250
shelf support
soporte de tablero
support de la tablette

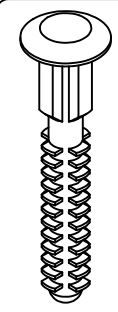

⑭ x 6

#A21970
drive fastener
cierre de la unidad
attached de fixation

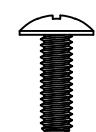

⑮ x 6

#A17200
8-32 x 1/2" bolt
tornillo 1/2"
vis 1/2"



⑯ x 4

#A89210
rubber pad
cojin de goma
garniture en caoutchouc

This illustration shows how the CAM fastening system works.
 Esta ilustración muestra el sistema de fijación de leva y como funciona.
 Cette illustration montre le système de fixation CAME et son fonctionnement.

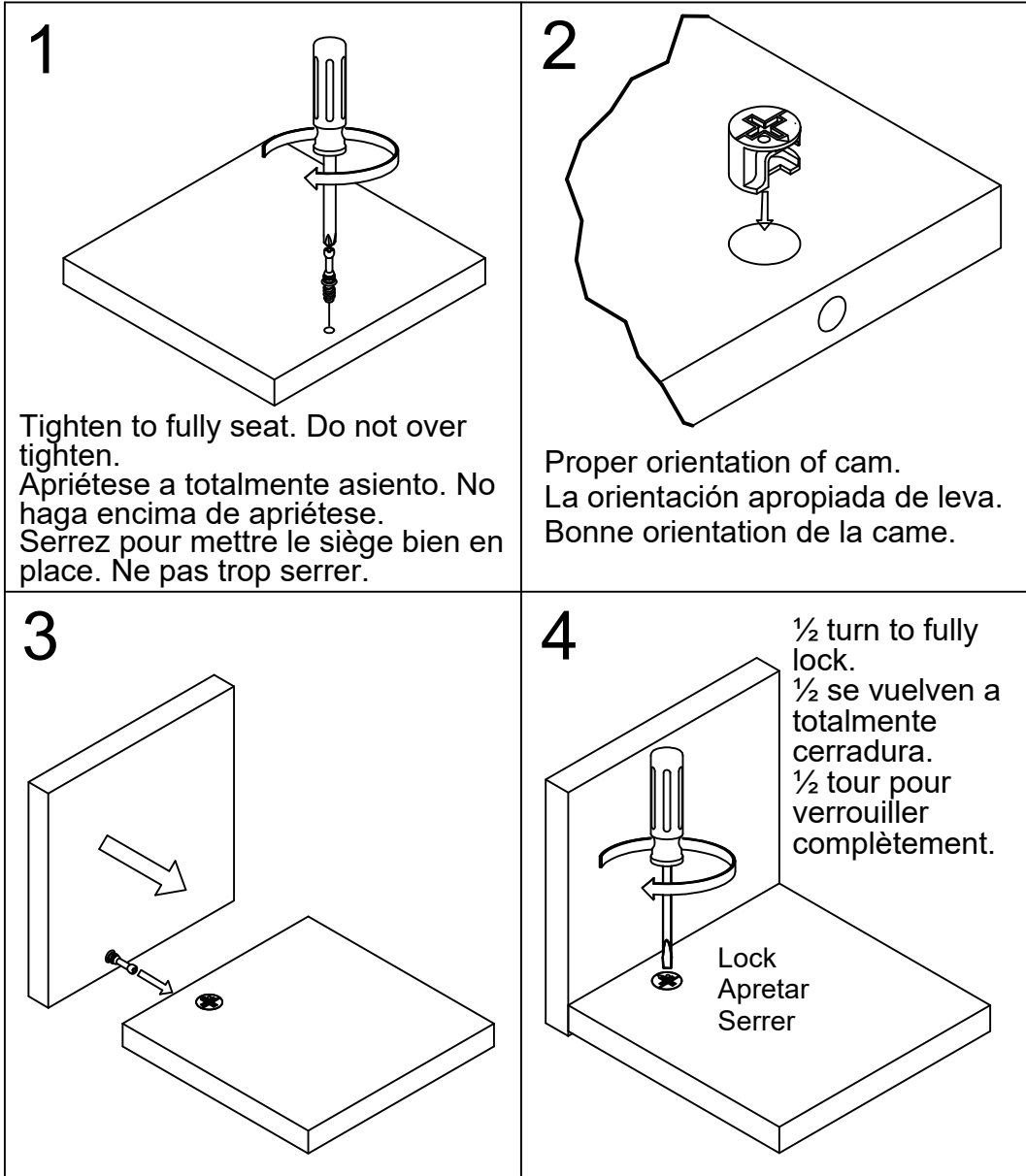

Caution: If using a power drill or power screwdriver for screwing, please be aware to slow down and stop when screw is tight. Failure to do so may result in stripping the screw.

Precaución: Si se utiliza un taladro o destornillador eléctrico para atornillar, tenga en cuenta para frenar y parar cuando el tornillo es apretado. El no hacerlo puede resultar en la extracción del tornillo.

Attention: Si vous utilisez une perceuse électrique ou tournevis électrique pour le vissage, s'il vous plaît être conscient pour ralentir et arrêter lorsque la vis est serrée. Ne pas le faire peut entraîner le décapage de la vis.

1

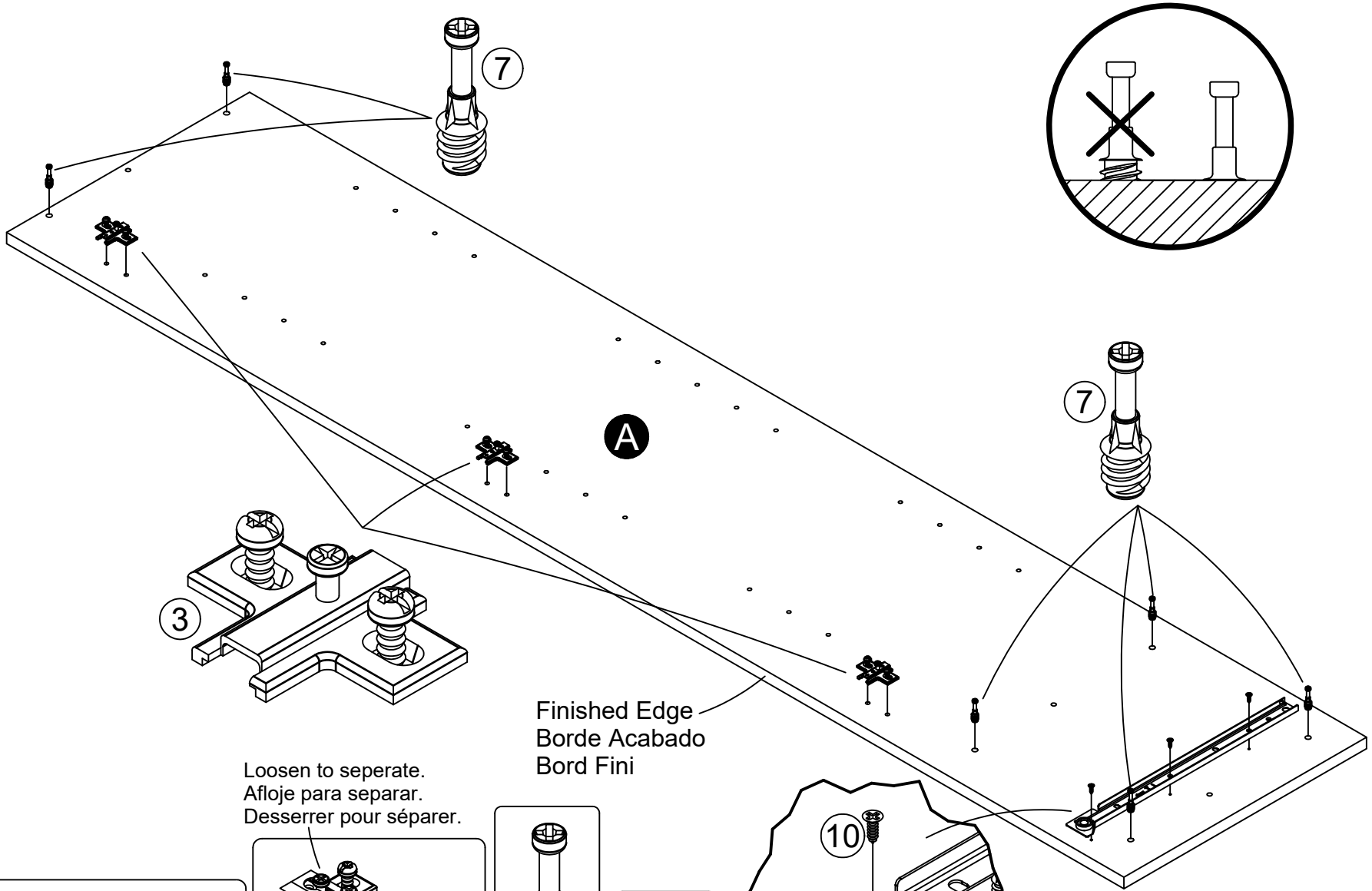

Loosen to separate.
Afloje para separar.
Desserrer pour séparer.

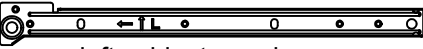
	left cabinet member correda de mueble izquierda glissière gauche du cabinet
①	x1

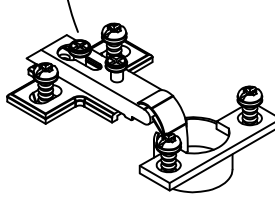
	
③	x3

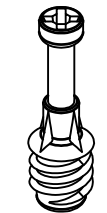
	
⑦	x6

	
⑩	x3

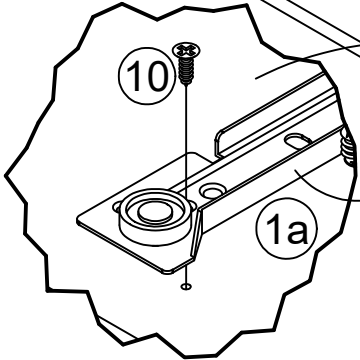

left cabinet member
correda de mueble izquierda
glissière gauche du cabinet

2

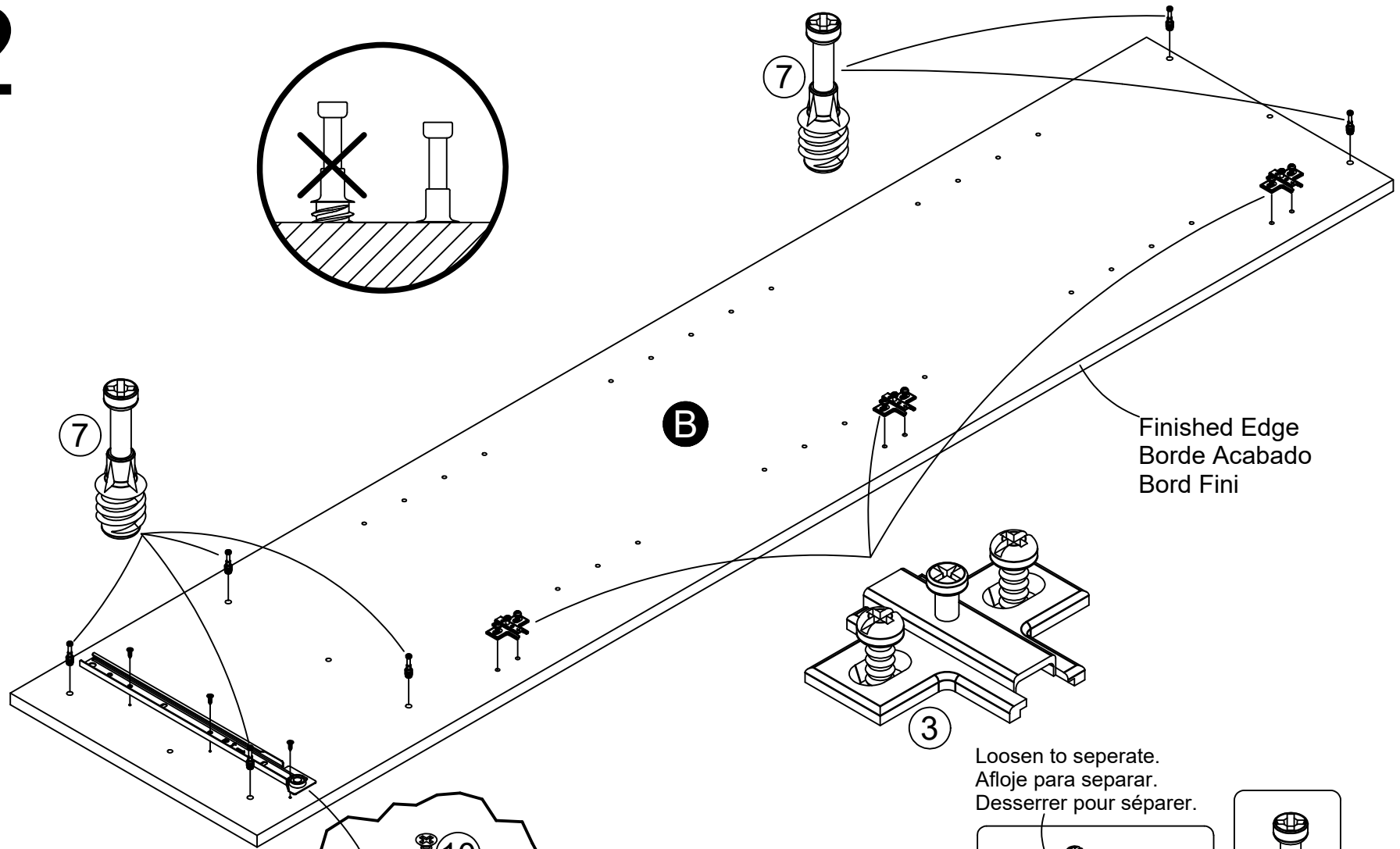
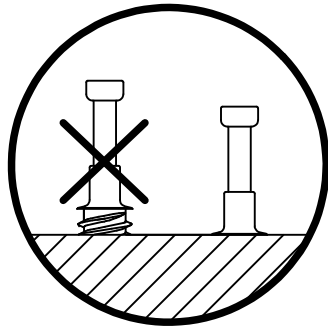

Finished Edge
Borde Acabado
Bord Fini

right cabinet member
correda de mueble derecha
glissière droit du cabinet

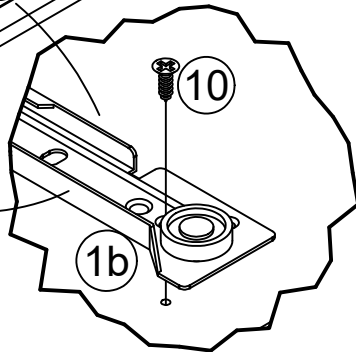

1b	right cabinet member correda de mueble derecha glissière droite du cabinet
1	x 1

Loosen to separate.
Afloje para separar.
Desserrer pour séparer.

3	x 3

7	x 6

10	x 3

3

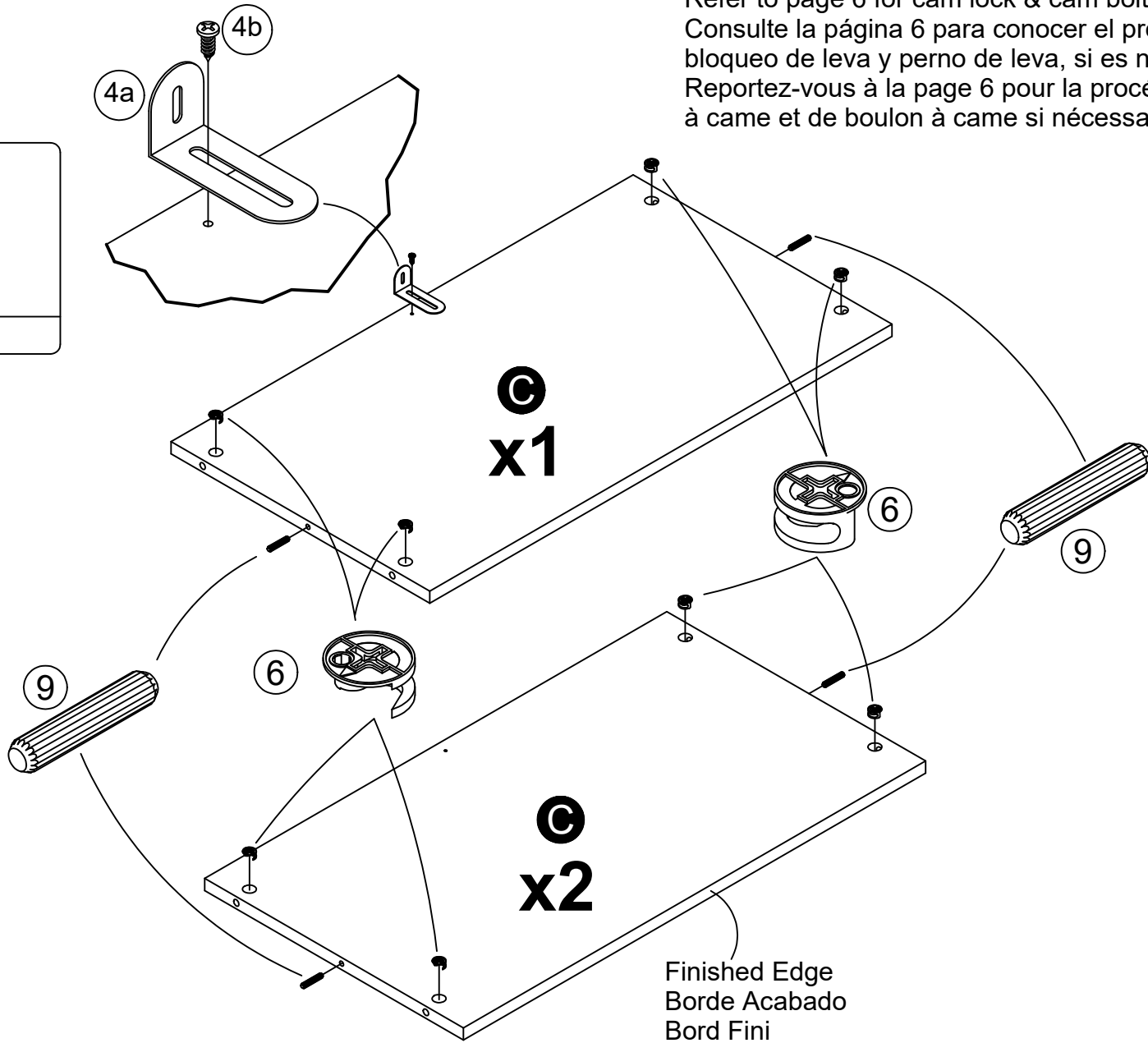
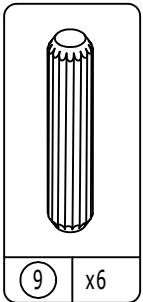
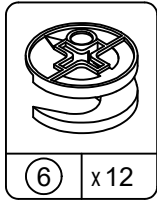
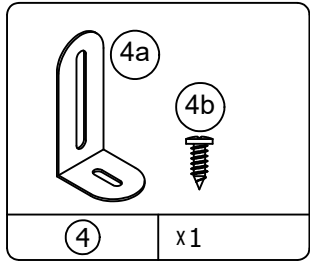

Refer to page 6 for cam lock & cam bolt procedure if needed.
Consulte la página 6 para conocer el procedimiento de bloqueo de leva y perno de leva, si es necesario.
Reportez-vous à la page 6 pour la procédure de verrouillage à came et de boulon à came si nécessaire.

4

This step will require 2 people.
Este paso requerirá 2 personas.
Cette étape nécessitera 2 personnes.

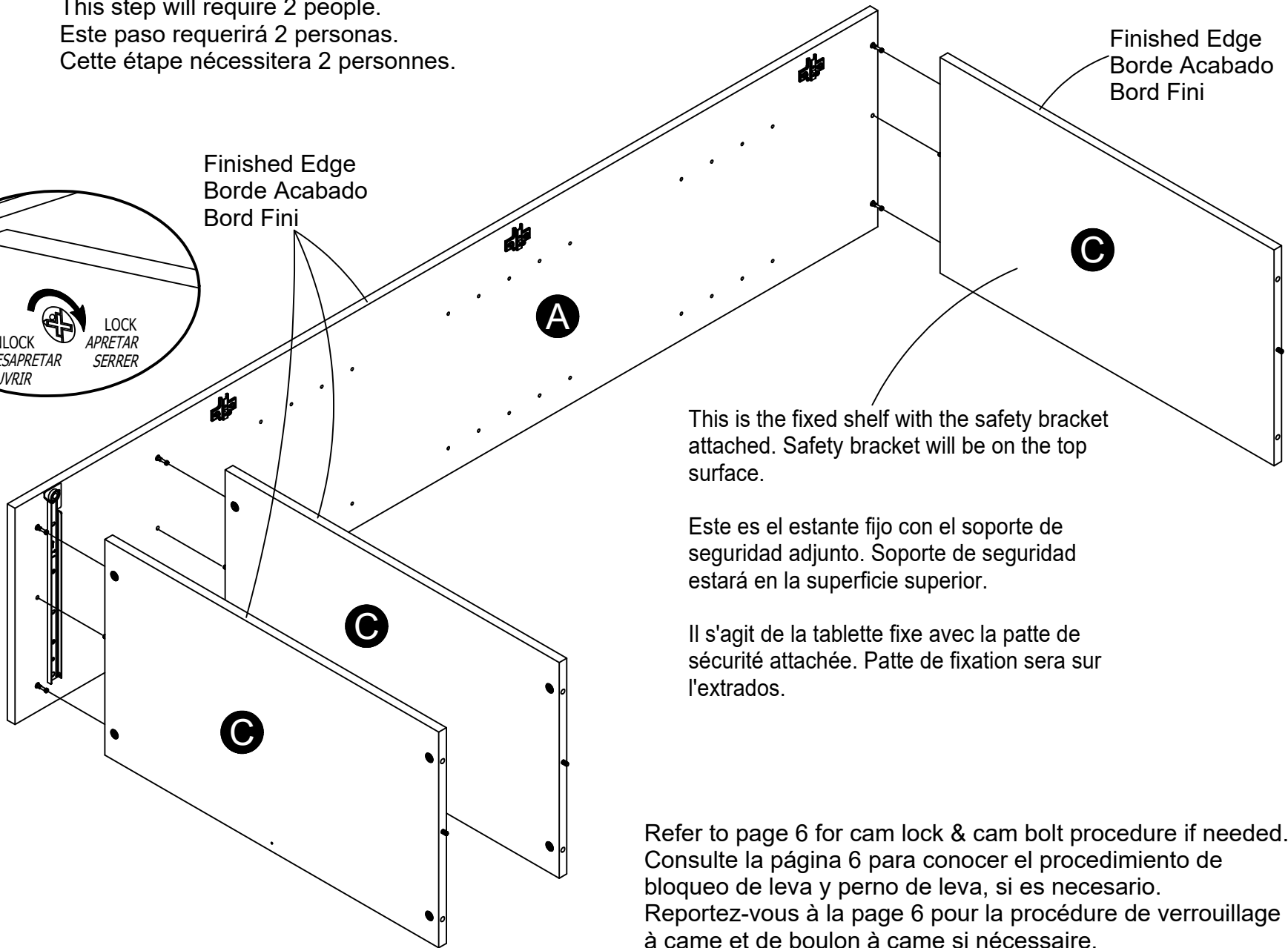
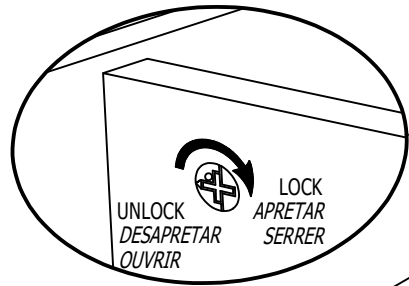

This is the fixed shelf with the safety bracket attached. Safety bracket will be on the top surface.

Este es el estante fijo con el soporte de seguridad adjunto. Soporte de seguridad estará en la superficie superior.

Il s'agit de la tablette fixe avec la patte de sécurité attachée. Patte de fixation sera sur l'extrados.

Refer to page 6 for cam lock & cam bolt procedure if needed.
Consulte la página 6 para conocer el procedimiento de bloqueo de leva y perno de leva, si es necesario.
Reportez-vous à la page 6 pour la procédure de verrouillage à came et de boulon à came si nécessaire.

5

This step will require 2 people.
Este paso requerirá 2 personas.
Cette étape nécessitera 2 personnes.

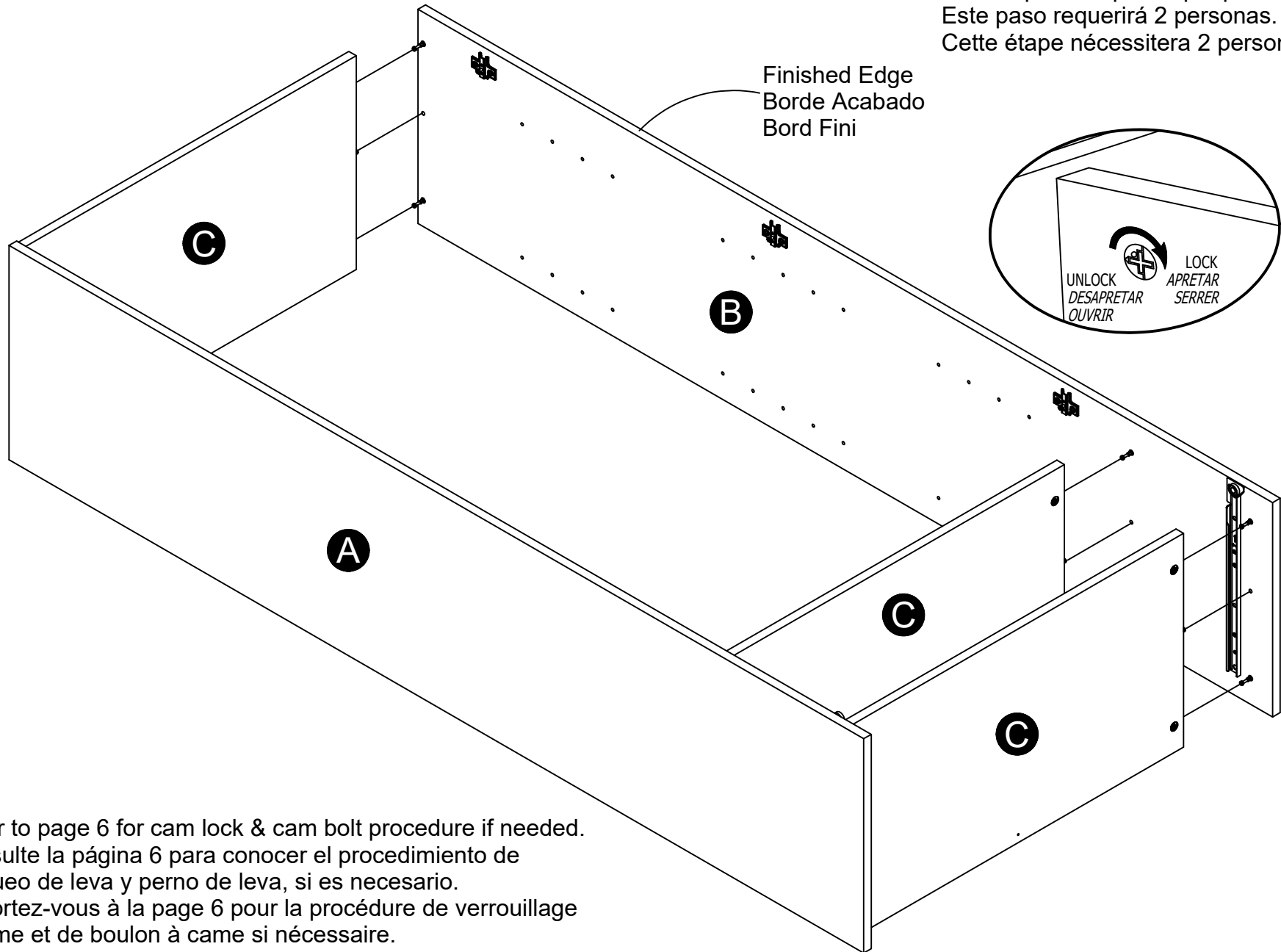

Refer to page 6 for cam lock & cam bolt procedure if needed.
Consulte la página 6 para conocer el procedimiento de bloqueo de leva y perno de leva, si es necesario.
Reportez-vous à la page 6 pour la procédure de verrouillage à came et de boulon à came si nécessaire.

6

IMPORTANT! THE BACK PANEL IS A STRUCTURAL PART OF THIS UNIT AND MUST BE INSTALLED PROPERLY.

IMPORTANTE! EL PANEL TRASERO ES UNA PARTE ESTRUCTURAL DE ESTA UNIDAD Y DEBE SER INSTALADO CORRECTAMENTE.

IMPORTANT! LE PANNEAU ARRIÈRE EST UNE PIÈCE STRUCTURELLE DU MEUBLE ET DOIT ÊTRE INSTALLÉ CORRECTEMENT.

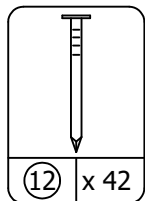

- (1) With the help of another person, carefully place unit on its front side.
Con la ayuda de otra persona, coloque cuidadosamente la unidad en su lado frontal.
Avec l'aide d'une autre personne, placez soigneusement l'unité sur son côté avant.

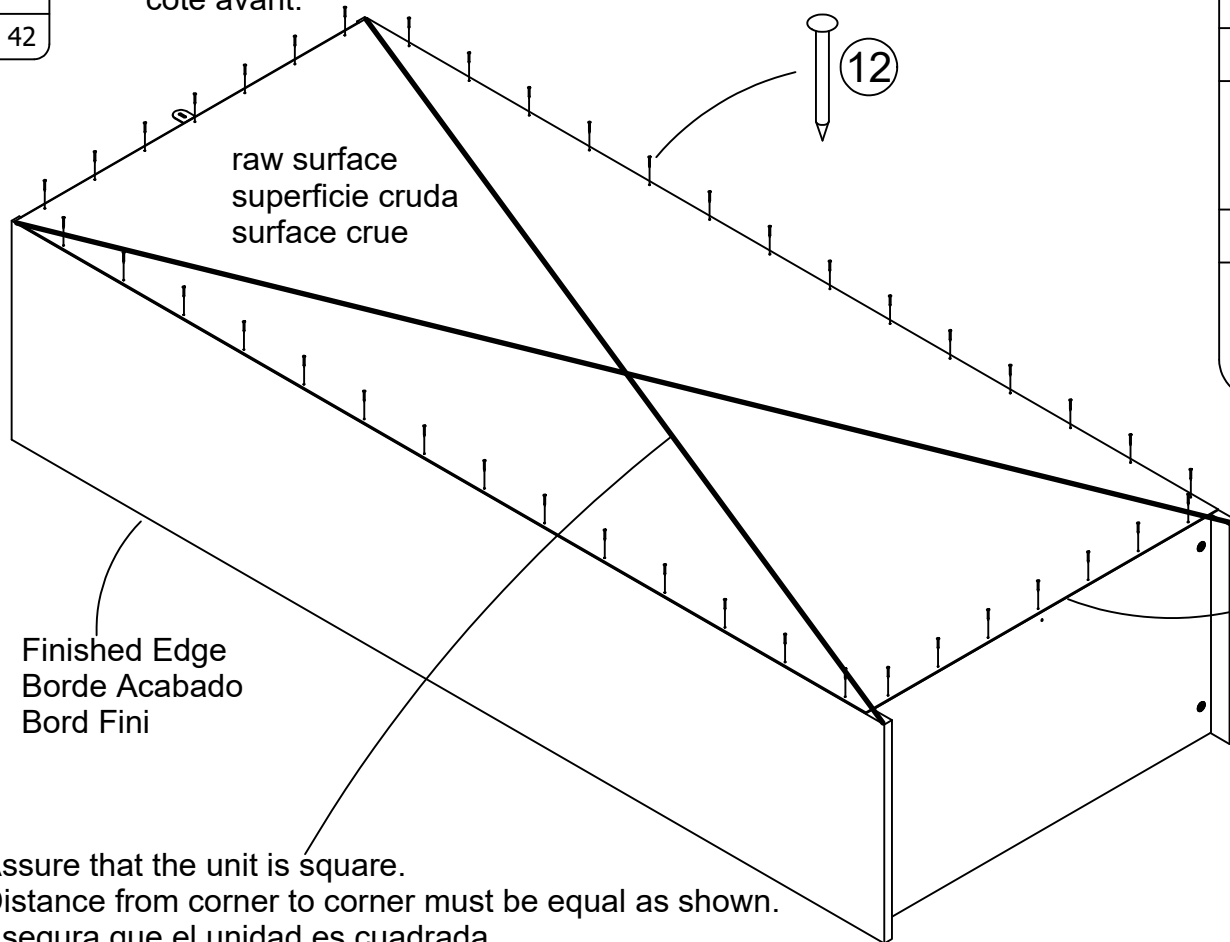

- (2) Assure that the unit is square.
Distance from corner to corner must be equal as shown.
Asegura que el unidad es cuadrada.
Distancia de esquina a esquina debe ser igual como se muestra por favor.
Assurez-vous que le meuble est à égalité.
La distance de coin en coin doit être égale comme montré.

⚠ WARNING

Please make sure that the Back Panel is attached securely. All nails must be driven into the parts straight. Failure to do so could cause instability, product collapse, and/or serious injury.

⚠ AVERTISSEMENT

S'il-vous-plaît assurez-vous que le Panneau Arrière est attaché solidement. Tous les clous doivent être enfoncés perpendiculairement et solidement dans les pièces. Sinon le meuble peut devenir instable, s'effondrer subitement et/ou causer des blessures graves.

⚠ ADVERTENCIA

Por favor asegúrese que el Panel Trasero es ate firmemente. Todos los clavos deben manejarse en las partes recto y firmemente. El fracaso para hacer para que podría causar inestabilidad, derrumbamiento del producto, y/o la lesión seria.

- (3) Flush the edge of the back panel with the bottom edge of the bottom shelf. Align squarely and nail straight through into back edges.

Alinie el borde del panel trasero con el borde inferior del estante inferior. Alinee en ángulo recto y clave derecho dentro o en los bordes traseros.

Alignez le bord du panneau arrière avec le bord inférieur de la tablette inférieure. Alignez à égalité et enfoncez les clous perpendiculairement dans les bords arrière.

7

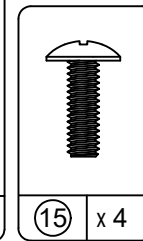
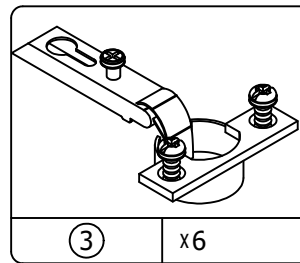
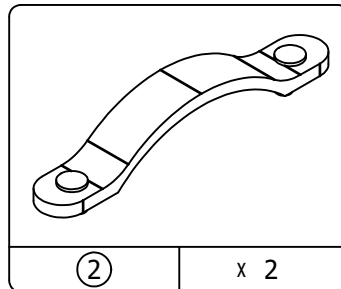
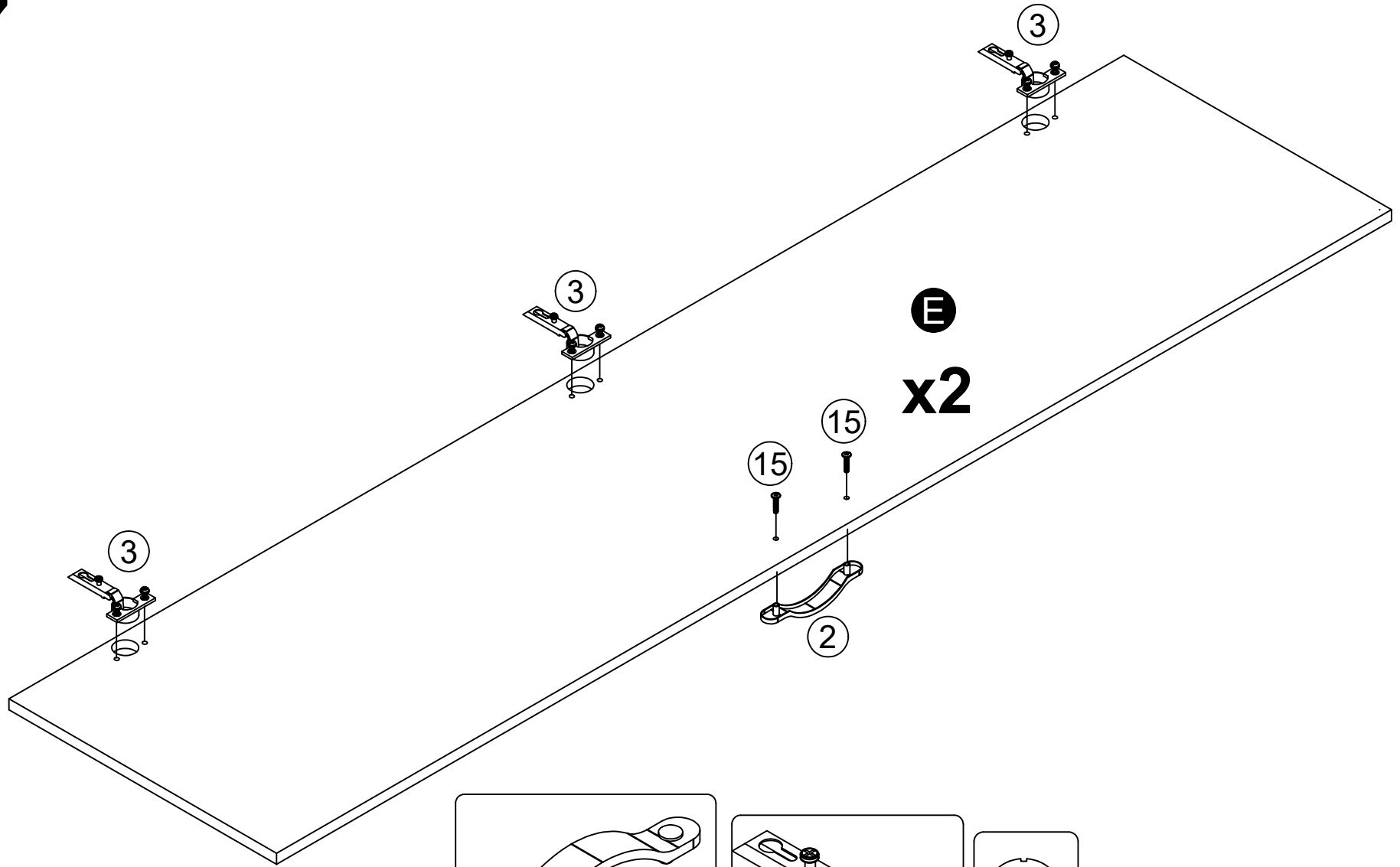

8

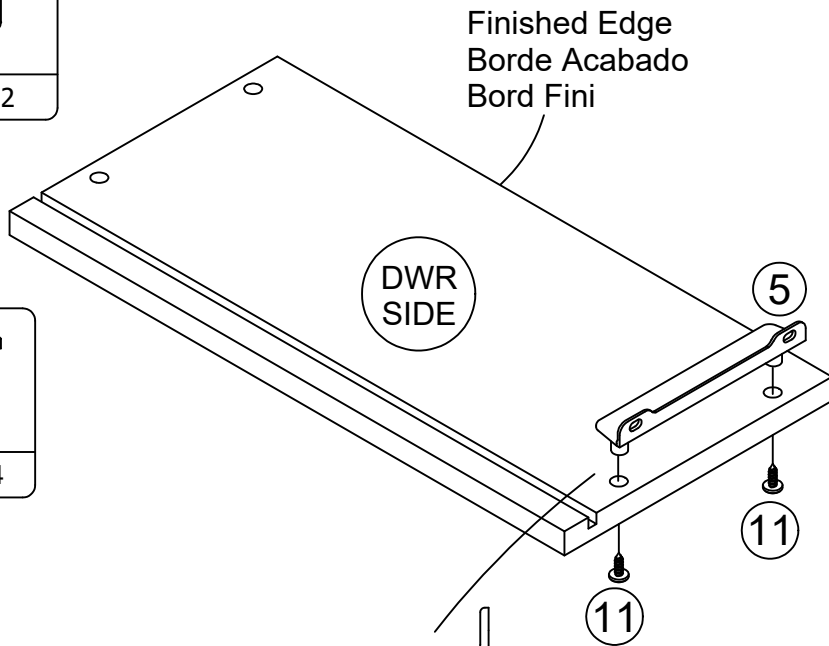
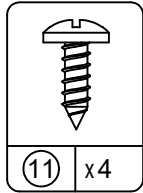
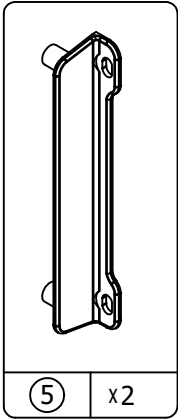

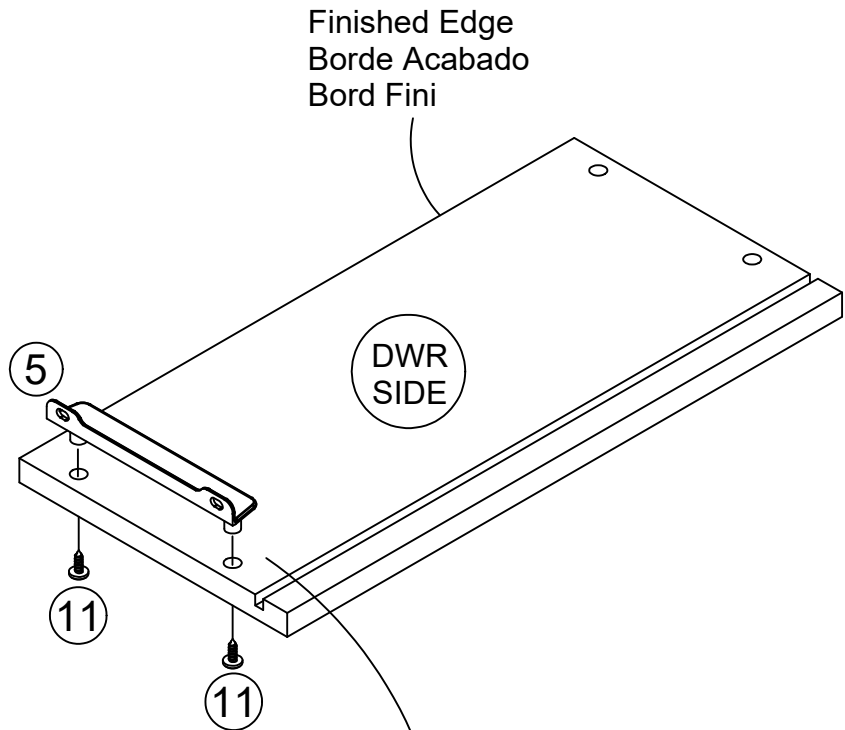

Bracket Orientation
Orientación del soporte
Orientation du support

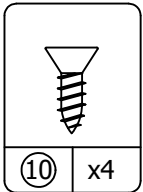
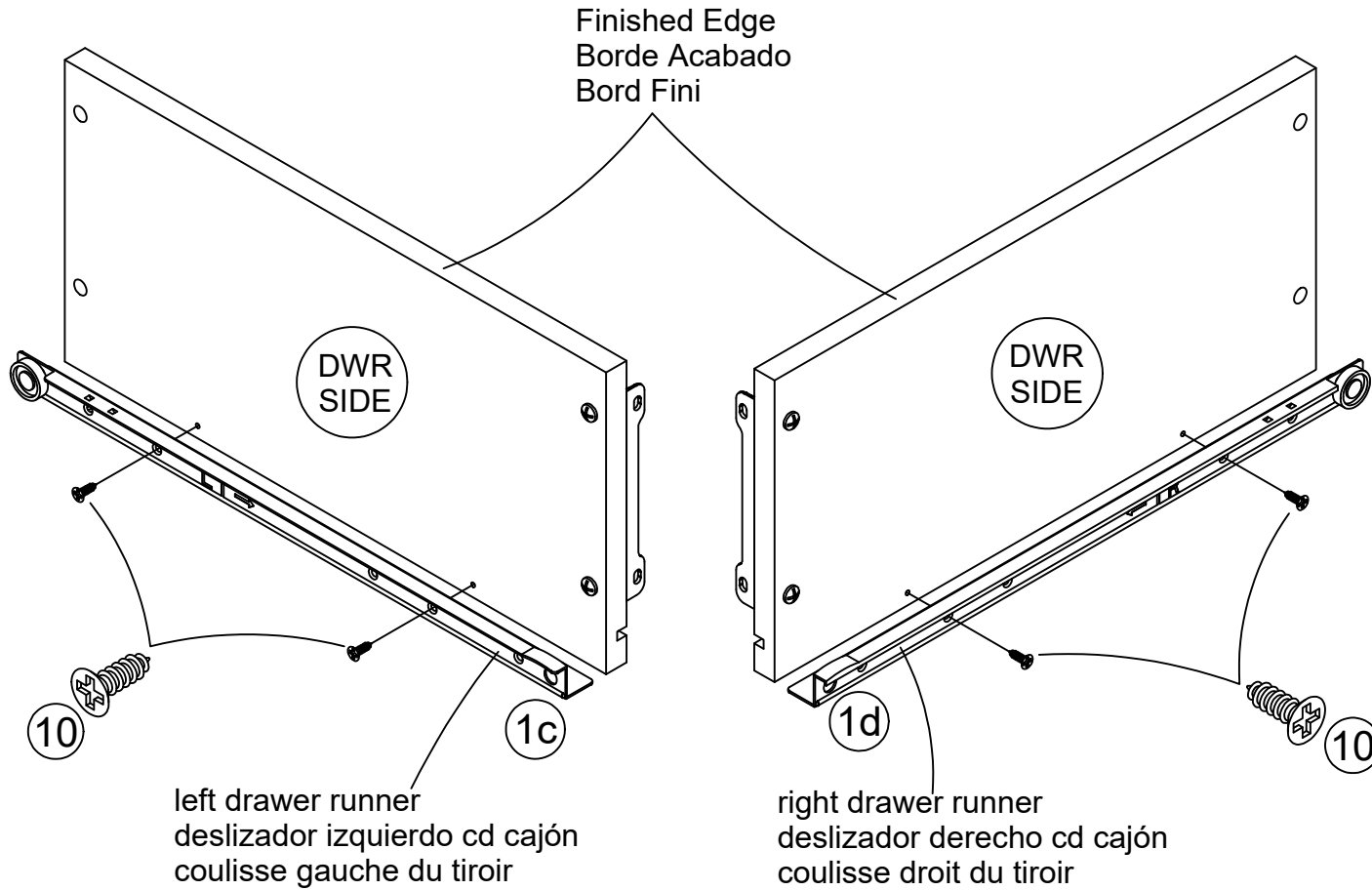

Bracket Orientation
Orientación del soporte
Orientation du support

9



	
1c left drawer runner deslizador izquierdo de cajón coulisse gauche du tiroir	1d right drawer runner deslizador derecha de cajón coulisse droite du tiroir
1	x 1

10

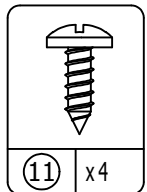
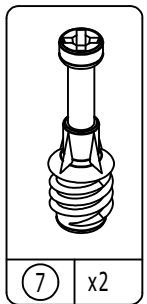
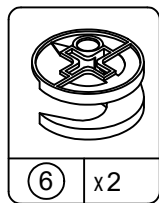

Finished Edge
Borde Acabado
Bord Fini

Finished Edge
Borde Acabado
Bord Fini

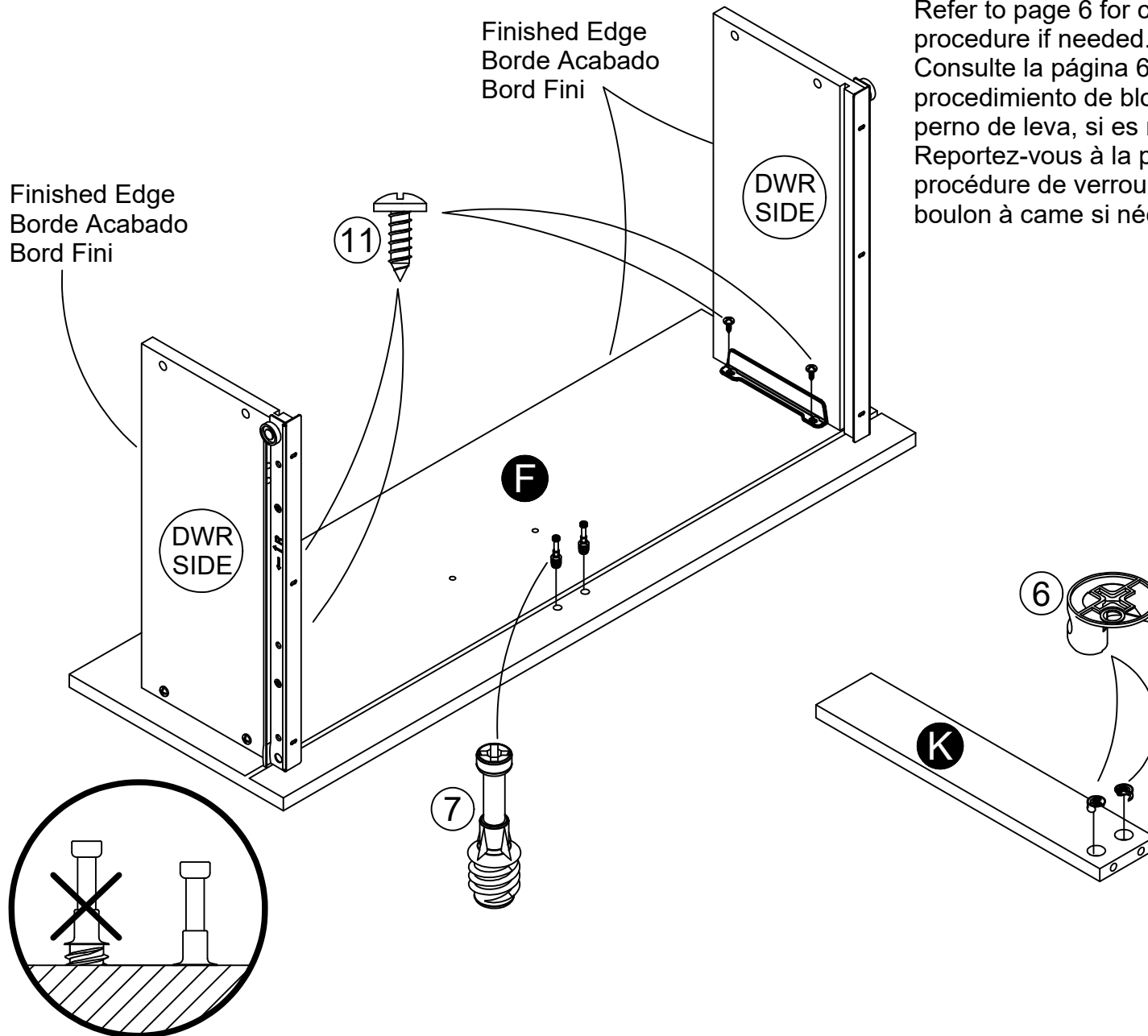

Refer to page 6 for cam lock & cam bolt procedure if needed.
Consulte la página 6 para conocer el procedimiento de bloqueo de leva y perno de leva, si es necesario.
Reportez-vous à la page 6 pour la procédure de verrouillage à came et de boulon à came si nécessaire.

11

Refer to page 6 for cam lock & cam bolt procedure if needed.

Consulte la página 6 para conocer el procedimiento de bloqueo de leva y perno de leva, si es necesario.

Reportez-vous à la page 6 pour la procédure de verrouillage à came et de boulon à came si nécessaire.

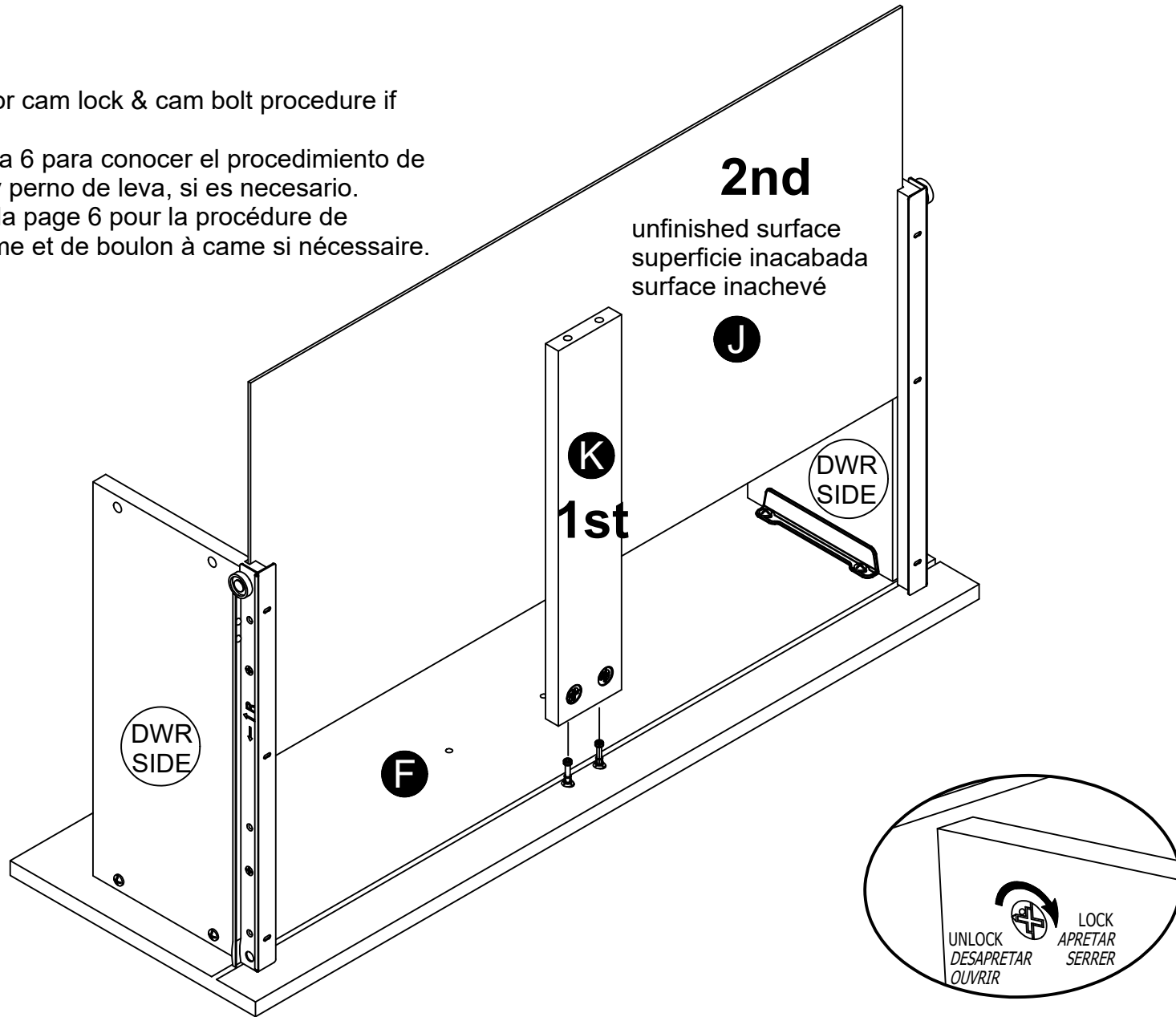

13

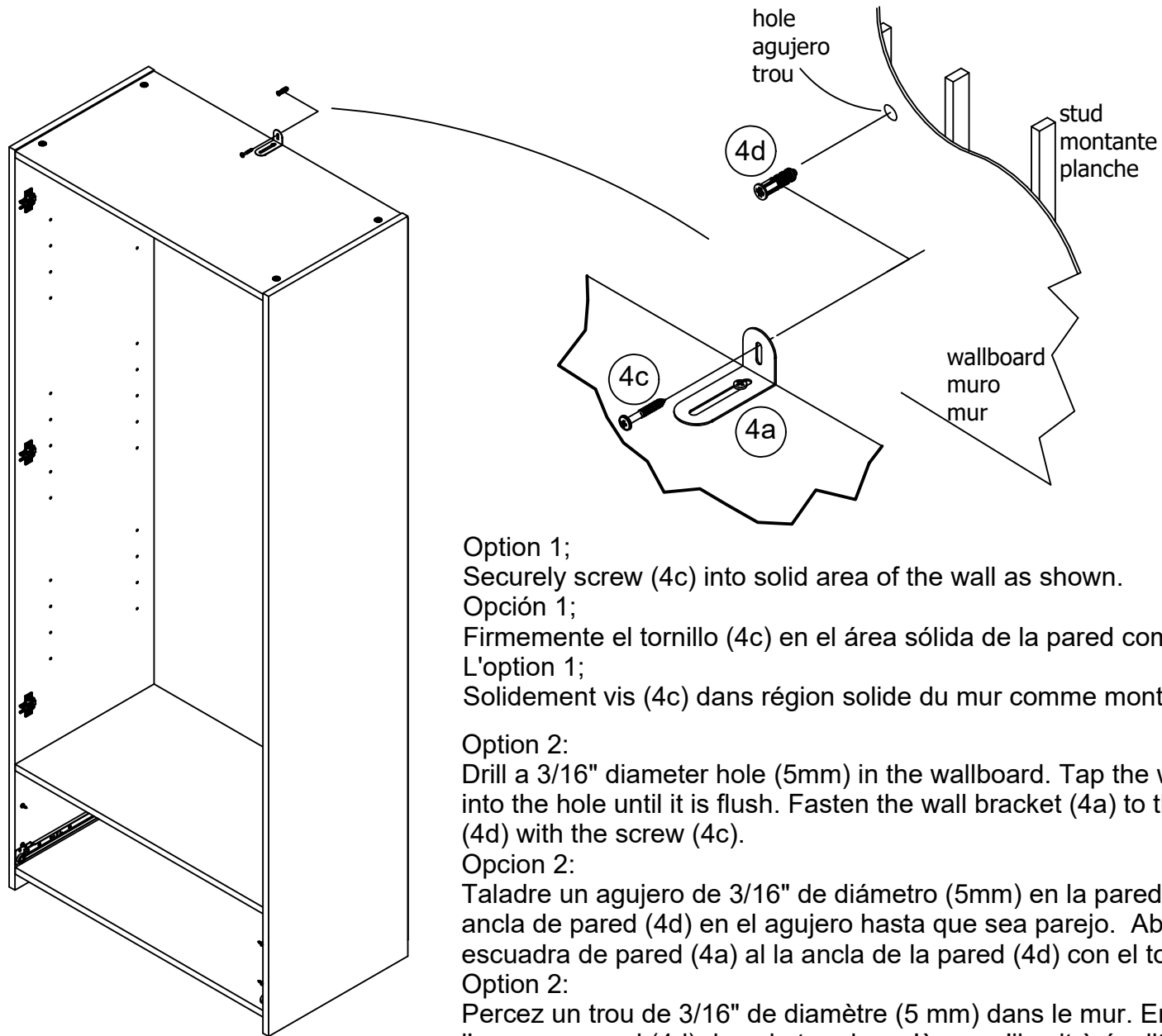

Option 1;

Securely screw (4c) into solid area of the wall as shown.

Opción 1;

Firmemente el tornillo (4c) en el área sólida de la pared como mostrado.

L'option 1;

Solidement vis (4c) dans région solide du mur comme montré.

Option 2:

Drill a 3/16" diameter hole (5mm) in the wallboard. Tap the wall anchor(4d) into the hole until it is flush. Fasten the wall bracket (4a) to the wall anchor (4d) with the screw (4c).

Opción 2:

Taladre un agujero de 3/16" de diámetro (5mm) en la pared. Golpea la ancla de pared (4d) en el agujero hasta que sea parejo. Abroche la escuadra de pared (4a) al la ancla de la pared (4d) con el tornillo (4c).

Option 2:

Percez un trou de 3/16" de diamètre (5 mm) dans le mur. Enfoncez l'ancrage mural (4d) dans le trou jusqu'à ce qu'il soit à égalité avec le mur. Fixez le support mural (4a) à l'ancrage mural (4d) avec la vis (4c).

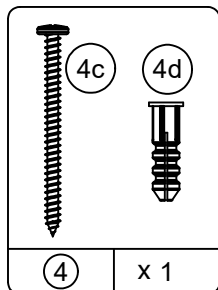

14

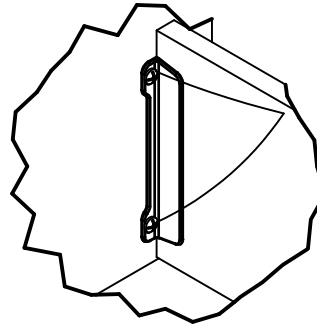
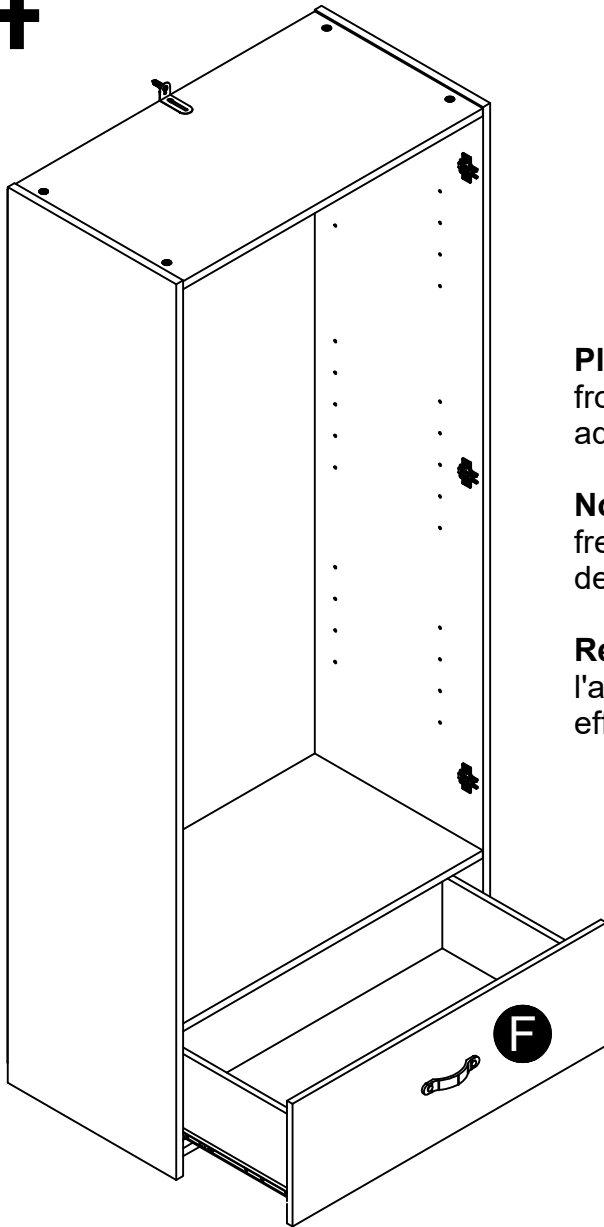

Please Note: The drawer bracket holes are slotted for adjustment of drawer front. If needed, loosen screws attaching drawer bracket, make needed adjustments and retighten screws.

Nota: los orificios del soporte de cajón son ranurados para el ajuste del frente del cajón. Si es necesario, afloje los tornillos de fijación del soporte del cajón, hacer los ajustes necesarios y vuelva a apretar los tornillos.

Remarque: Les trous du support de tiroir sont rainurés pour le réglage de l'avant du tiroir. Si nécessaire, desserrez les vis fixant le support du tiroir, effectuez les réglages nécessaires et resserrez les vis.

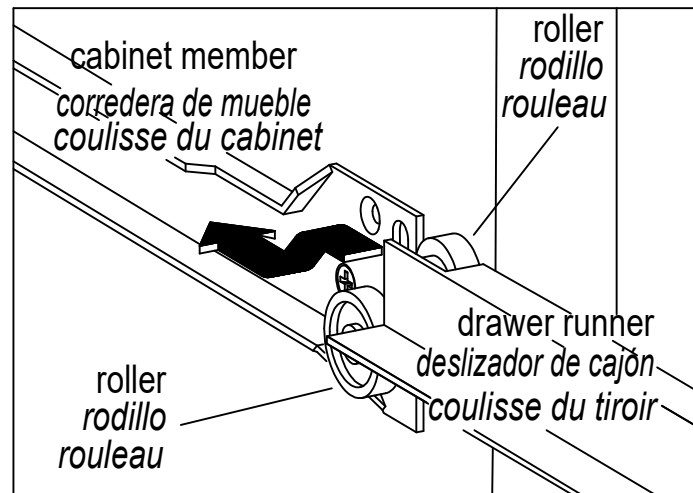

15

If doors need to be adjusted, please follow directions.
 Si las puertas necesitan ser ajustadas, siga las indicaciones.
 Si les portes doivent être ajustés, suivez les instructions.

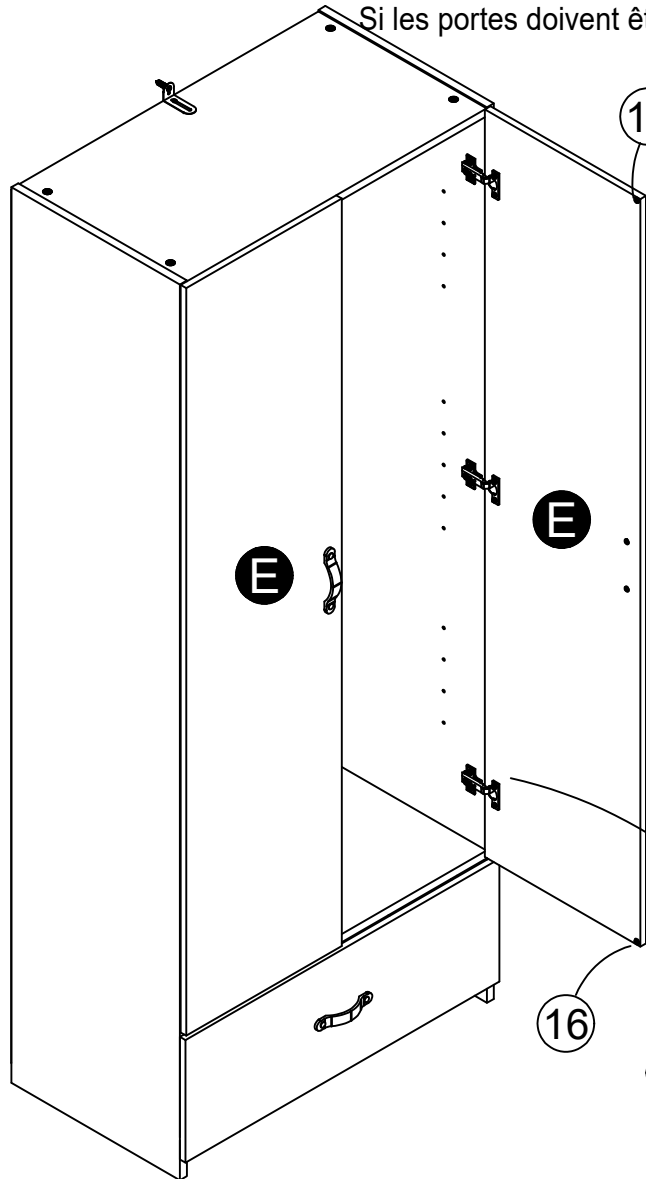
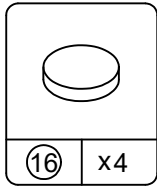

16 Stick the round rubber pads on each corner of the doors where the door meets the shelves.

Pegar las almohadillas de goma redonda en cada esquina de las puertas donde la puerta se encuentra con los estantes.

Coller les garnitures en caoutchouc rond sur chaque coin des portes lorsque la porte rencontre les étagères.

Loosen screw A
Adjust door.
Tighten screw A

Suelte el tornillo A
Acomode la puerta.
Ajuste el tornillo A

Défaites le vis A
Ajustez la porte.
Serrez le vis A

Loosen screw C
Turn screw B to move door.
Tighten screw C

Suelte el tornillo C
Dé vuelta el tornillo B para mover la puerta.
Ajuste el tornillo C

Défaites le vis C
Le vis du tour B déplacer la porte.
Serrez le vis C

Loosen screw C
Adjust door.
Tighten screw C
*side view

Suelte el tornillo C
Acomode la puerta.
Ajuste el tornillo C
*la vista lateral

Défaites le vis C
Ajustez la porte.
Serrez le vis C
*le côté envisagent

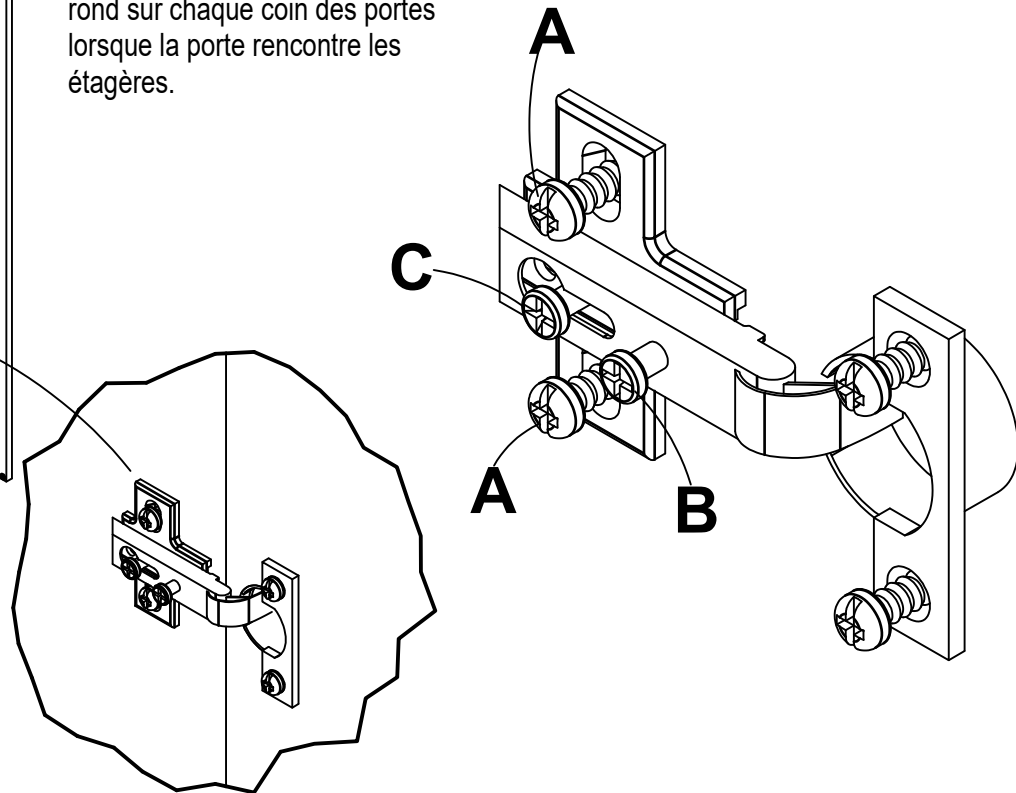

16

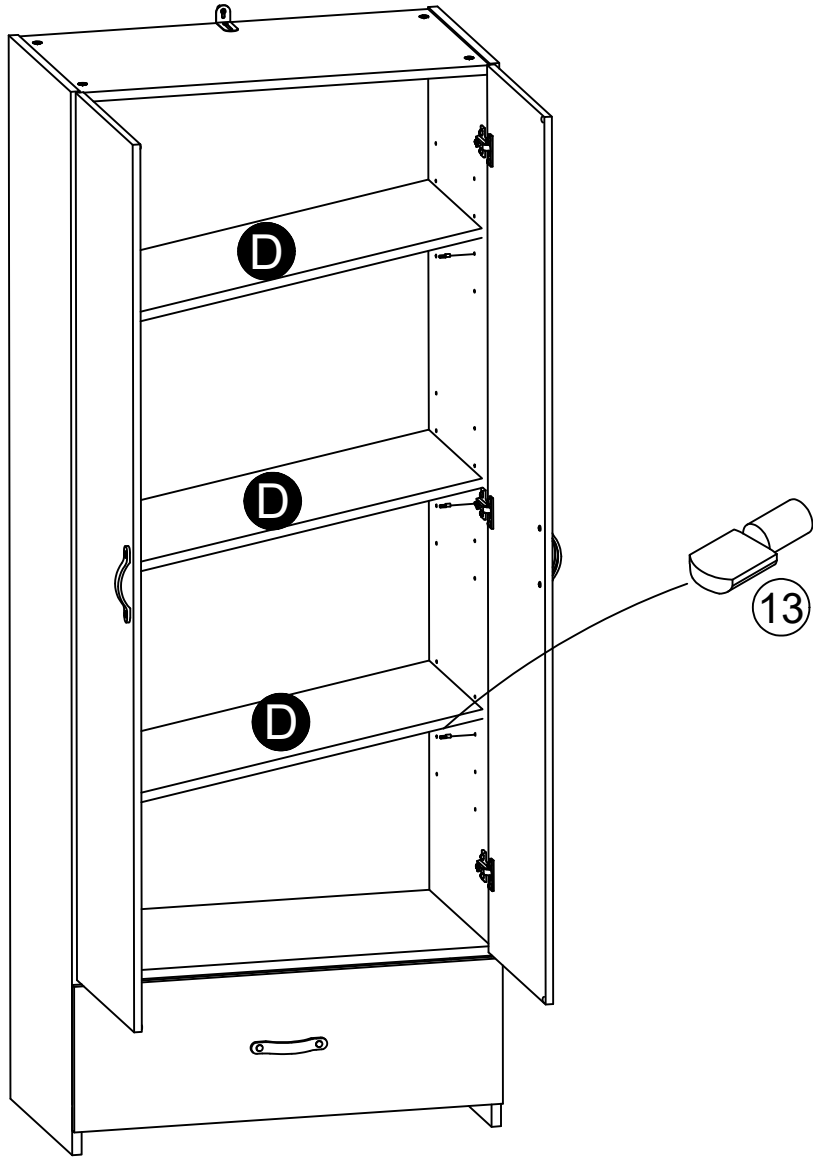
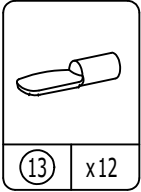

MAXIMUM LOADS – CARGA MAXIMA - CHARGES MAXIMALES

This unit has been designed to support the maximum loads shown. Exceeding these load limits could cause sagging, instability, product collapse, and/or serious injury.

Esta unidad ha sido diseñada para soportar la carga máxima anotada. El exceder estos límites puede causar inestabilidad, colapsarse y/o causar serias lesiones.

Ce meuble a été conçu pour supporter les charges maximales indiquées. En excédant ces limites de charge, le meuble pourrait devenir instable, s'effondrer, et/ou causer des blessures graves.

Warning:

Risk of injury to person - do not place a television on this furniture. This furniture is not approved for use with a television.

Advertencia:

Riesgo de que una persona se lesione - no poner la televisión en este mueble.

Este mueble no está aprobado para usarlo con una televisión.

Mise en garde :

Risque de blessure corporelle - ne pas placer un téléviseur sur ce meuble. Ce mobilier n'est pas approuvé pour utiliser avec un téléviseur.

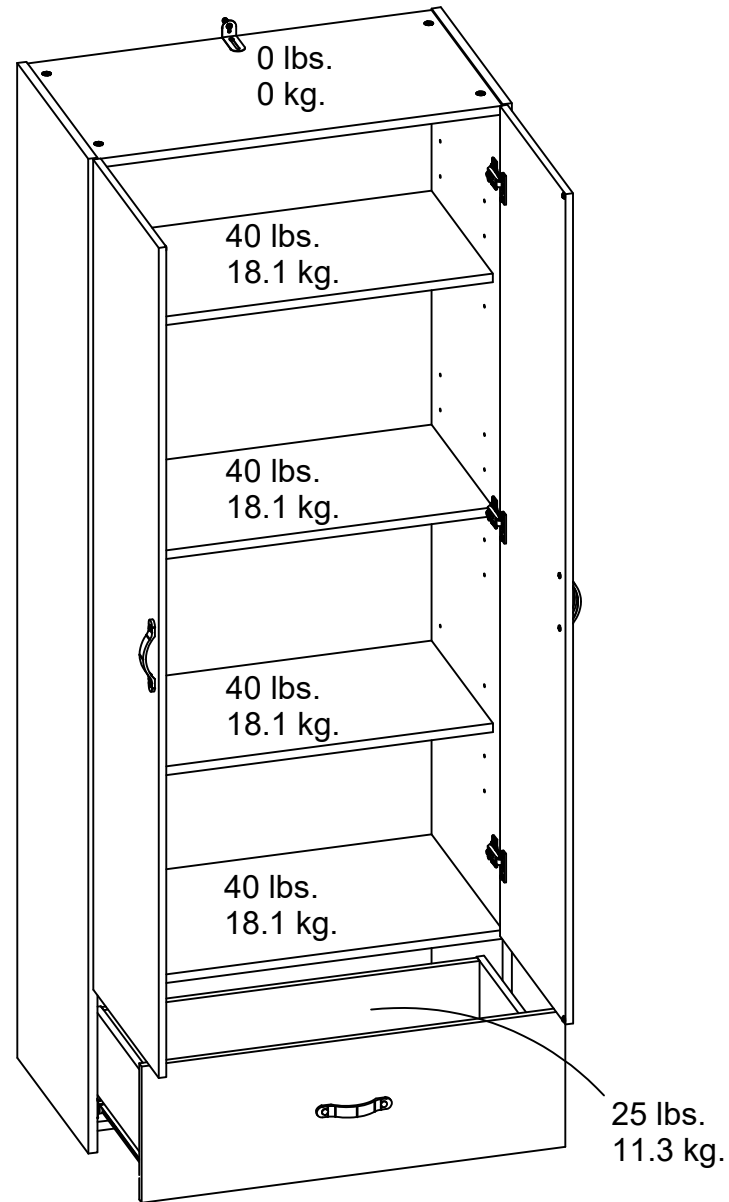

Certificate of Conformity

1. This certificate applies to the Dorel Home Furnishings, Inc. product identified by this instruction manual.
2. This certificate applies to compliance of this product with the CPSC Ban on Lead-Containing Paint (16 CFR 1303).
3. This product is distributed by: Systembuild
410 East First Street South
Wright City, MO 63390
636-745-3351
4. Site of Manufacture:
 - Cornwall ON
5. See front page of instruction manual for date of manufacture.