



Always Comfortable.™

## **ASSEMBLY INSTRUCTIONS INSTRUCCIONES DE MONTAJE**

Track Arm Right Sofa Chaise

Sección izquierda de brazo recto  
del sofá (derecha)

---

So Comfortable,  
You'll feel the difference  
the moment you sit down.

Tan cómoda  
que sentirá la diferencia  
desde el momento en que  
se siente.

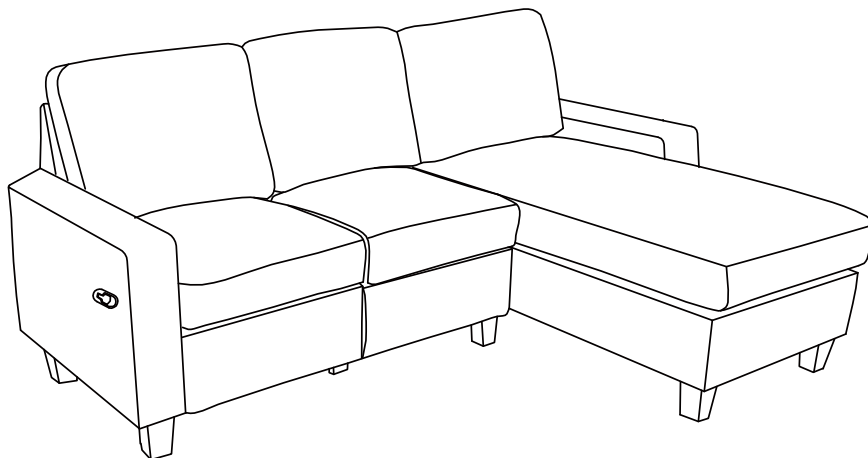

---

Should you prefer to speak with a customer service representative, you may call toll free :

Si desea hablar con un representante de servicio al cliente, puede llamar al número gratuito:

**1-855-372-2315.**

---

## Guidelines

## Instrucciones

### **FAILURE TO FOLLOW THESE WARNINGS WHEN IN USE COULD RESULT IN INJURY**

### **EL INCUMPLIMIENTO DE ESTAS INSTRUC- CIONES DURANTE EL USO DEL PRODUCTO PODRÍA PROVOCAR LESIONES**

- Do not stand on the item or use as a step ladder
  - The chair has been tested and approved for users weighing up to 250 lbs (113kg) per seat.
  - Do not use this item unless all bolts and screws are firmly secured and fastened.
  - Check all bolts and screws every 90 days. As necessary tighten if any are loose.
  - Lift up then move. Pushing over or dragging this product can result in an injury or cause damage to the floor and outdoor piece.
- 
- No se pare sobre el producto ni lo use como escalera
  - La silla se examinó y aprobó para usuarios con un peso de hasta 113 kg (250 lb) por asiento.
  - No use este producto a menos que todos los pernos y tornillos estén firmemente asegurados y apretados.
  - Revise todos los pernos y tornillos cada 90 días. Si están flojos, apriételes.
  - Primero levante y luego mueva el producto. Si arrastra o empuja este producto, puede provocar lesiones o daños al piso o al producto para exteriores.

## Pre-Assembly Preparation:

Please read through this instruction booklet before beginning assembly of this item.

### **Two adults are recommended for assembly.**

- Clear out the space for assembly and lay out all parts on Parts List, extra room will allow you to easily determine if all the pieces are present.
- Save all packing materials until assembly is complete to avoid accidentally discarding smaller parts or hardware.
- Keep small parts and pieces away from children and pets until fully assembled.
- Please check for any loose screws and tighten them before you use.

---

**WARNING:** DO NOT LET CHILDREN PLAY IN OR AROUND THE UNIT DUE TO THE POSSIBLE RISK OF INJURY.

---

## Preparación previa al montaje:

Lea este manual de instrucciones antes de comenzar con el montaje del producto.

### Se recomienda que dos adultos realicen el montaje.

- Despeje el espacio para el montaje y prepare todas las piezas indicadas en la lista de piezas. El espacio adicional permitirá determinar de manera sencilla si todas las piezas están presentes.
- Guarde todos los materiales de embalaje hasta que haya terminado el montaje para evitar desechar accidentalmente piezas más pequeñas o herramientas.
- Mantenga las piezas pequeñas u otras piezas fuera del alcance de niños y de mascotas hasta que termine el montaje.
- Verifique que todos los pernos y tornillos estén apretados antes de usar el producto.

---

**ADVERTENCIA:** NO PERMITA QUE LOS NIÑOS JUEGUEN EN O ALREDEDOR DEL PRODUCTO DEBIDO AL POSIBLE RIESGO DE LESIONES.

---

# Parts List

## Lista de piezas

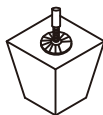

**A** Wood Legs with Washers X 9  
Patatas de madera con arandelas X 9

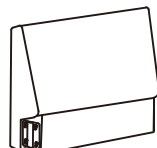

**B** Back Frame X 1  
Bastidor trasero X 1

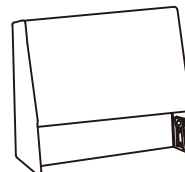

**C** Back Frame X 1  
Bastidor trasero X 1

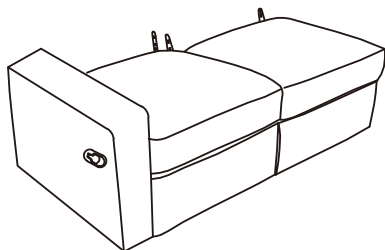

**D** Seat Frame X 1  
Bastidor del asiento X 1



**E** Arm Rest X 1  
Apoyabrazo X 1

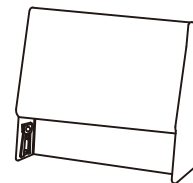

**F** Back Frame X 1  
Bastidor trasero X 1

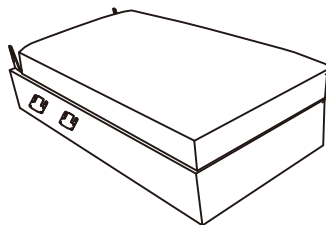

**G** Seat Frame X 1  
Bastidor del asiento X 1



**H** Back Cushion X 1  
Cojín del respaldo X 1



**I** Back Cushion X 1  
Cojín del respaldo X 1

**Step 1--** Remove parts from the Box and place them on a protected surface or carpet. Take the Seat Frame (D). Wood Legs with Washers (A), Back Frame (B) & (C), Arm Rest (E) out of the Box.

**Paso 1--** Retire las piezas de la caja y colóquelas sobre una superficie protegida o una alfombra. Saque el bastidor del asiento (D), las patas de madera con arandelas (A), el bastidor trasero (B) y (C) y el apoyabrazos (E) de la caja.

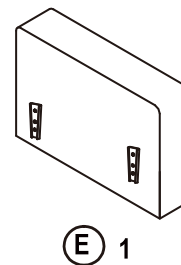
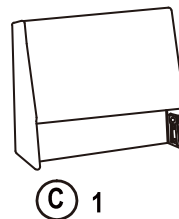
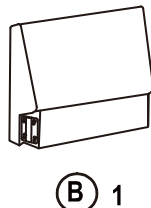
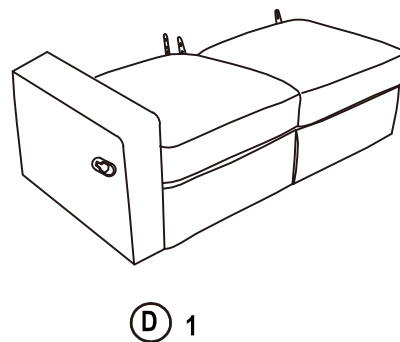
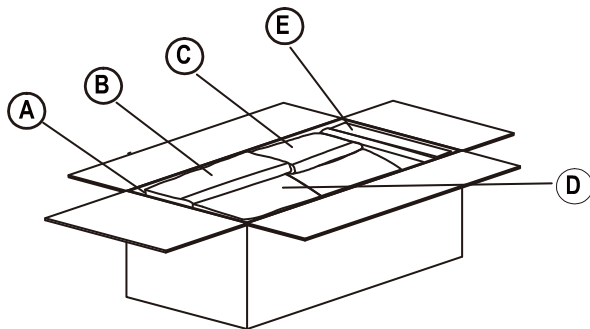

**Step 2** -- 1. Slide the Back Frame (B) into the Seat Frame (D) & align the bracket on the Back Frame (B) until fully engaged.  
2. Secure the back flap with loop tape.

**Paso 2** -- 1. Deslice el bastidor trasero (B) en el bastidor del asiento (D) y alinee el soporte en el bastidor trasero (B) hasta que esté completamente enganchado.  
2. Fije la tapa trasera con cinta de velcro.

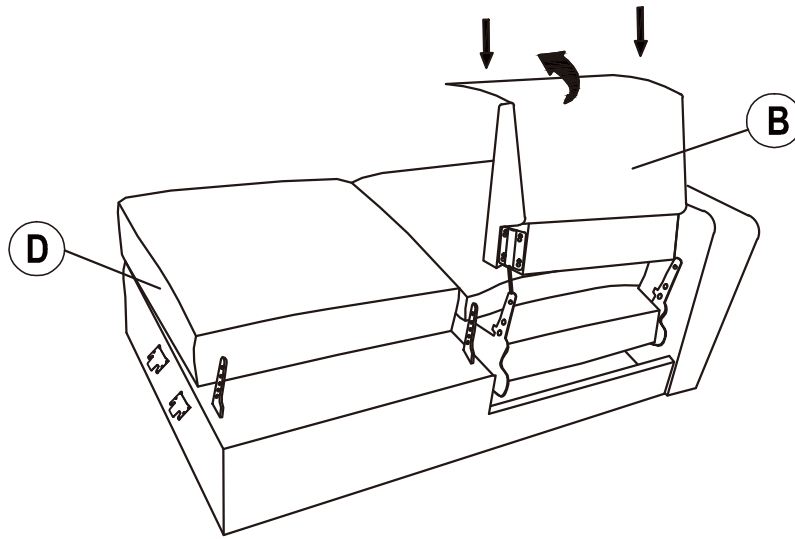

**Step 3** -- 1.Slide the Back Frame (C) into the Seat Frame (D) & align the bracket on the Back Frame (C) until fully engaged.  
2.Secure the back flap with loop tape.

**Paso 3** -- 1.Deslice el bastidor trasero (C) en el bastidor del asiento (D) y alinee el soporte en el bastidor trasero (C) hasta que esté completamente enganchado.  
2.Fije la tapa trasera con cinta de velcro.

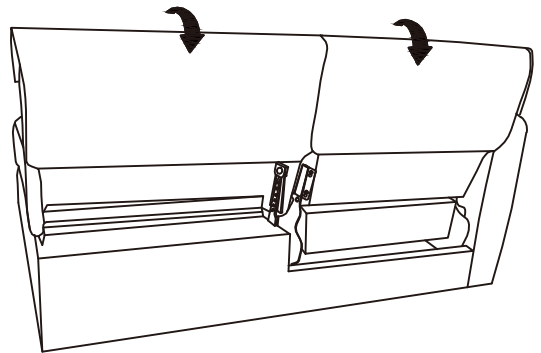
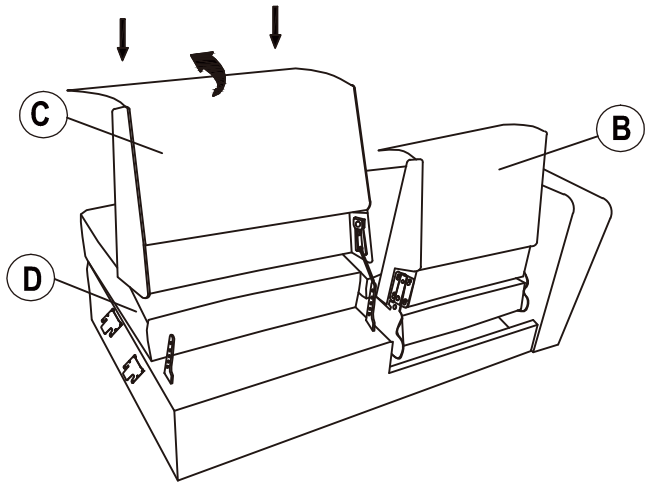

**Step 4--** Turn over Seat Frame (D) and remove the plastic caps on the threaded bores of each Wood Leg (A). Attach the Wood Legs with Washers (A) to the corners of the sofa.

**Paso 4--** Gire el bastidor del asiento (D), retire las tapas de plástico de los pernos de cada pata de madera (A). Fije las patas de madera con arandelas (A) en las esquinas del sofá.

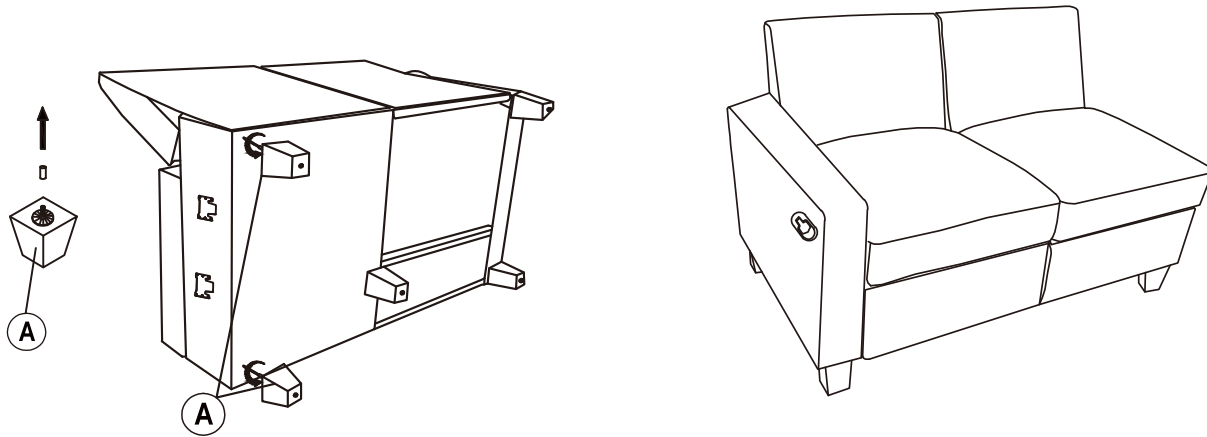

**Step 5--** Remove parts from the Box and place them on a protected surface or carpet. Take the Seat Frame (G). Wood Legs with Washers (A), Back Frame (F) out of the Box.

**Paso 5--** Retire las piezas de la caja y colóquelas sobre una superficie protegida o una alfombra. Saque el bastidor del asiento (G), las patas de madera con arandelas (A) y el bastidor trasero (F) de la caja.

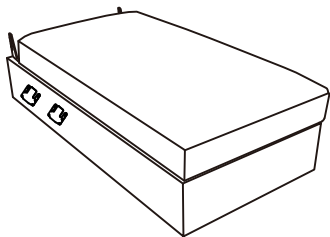
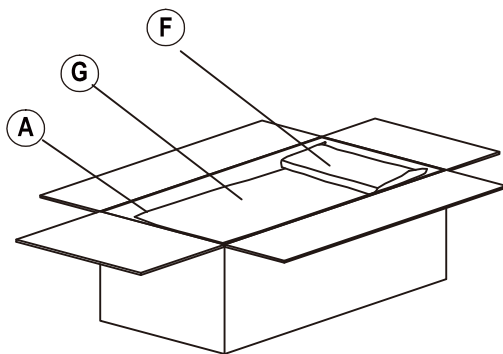

**G** 1

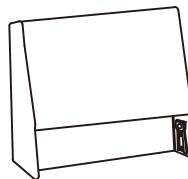

**F** 1



**A** 4

**Step 6**--Remove parts from the Seat Frame (G) and place them on a protected surface or carpet. Take out the Back Cushion (H) & (I).

**Paso 6**--Retire las piezas en el interior del bastidor del asiento (G) y colóquelas sobre una superficie protegida o una alfombra. Saque el cojín del respaldo (H) e (I).

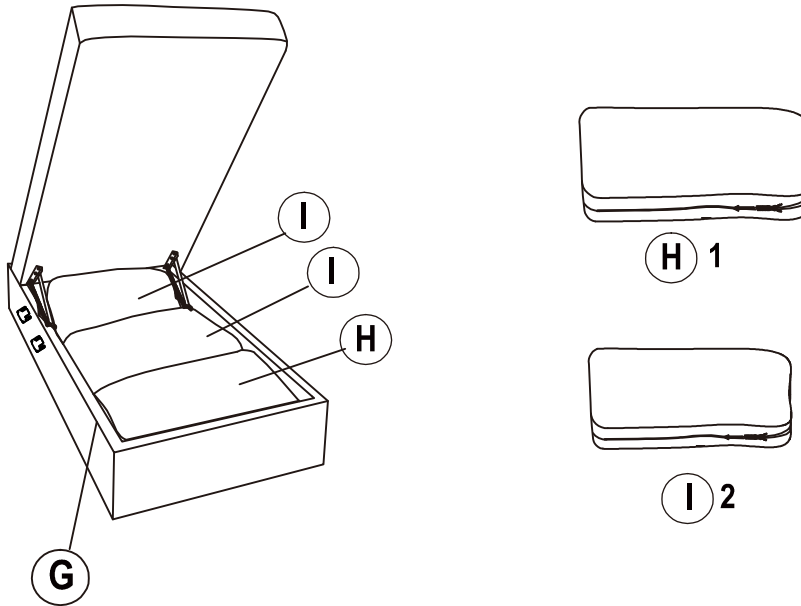

**Step 7--** Attach Arm rest (E) to the Seat Frame (G) by sliding the receivers into the mechanism posts located on sides of Seat Frame (G), press down on both sides of the Arm rest (E) to firmly secure.

**Paso 7--** Fije el apoyabrazo (E) en el bastidor del asiento (G) deslizando los receptores en los postes del mecanismo ubicados en los costados del bastidor del asiento (G), presione hacia abajo en ambos lados del apoyabrazo (E) para asegurarlo firmemente.

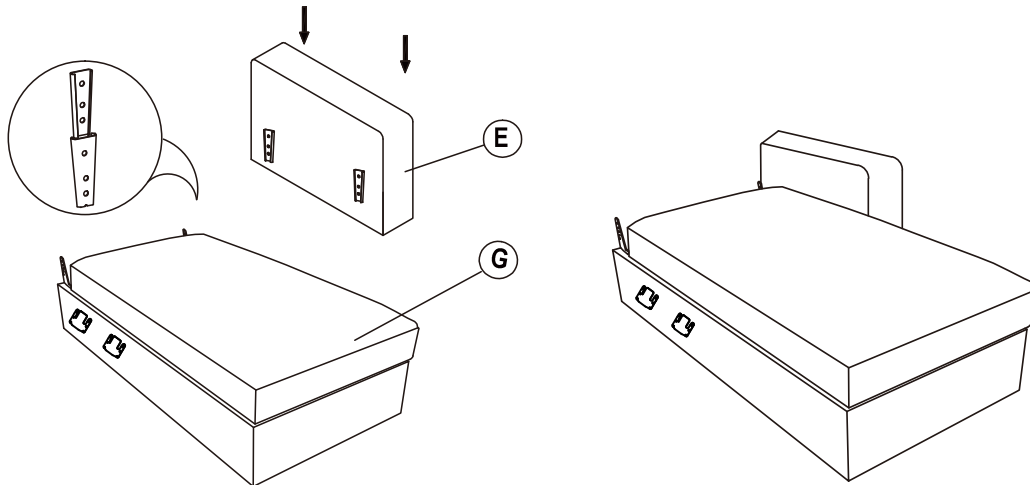

**Step 8--** 1.Slide the Back Frame (F) into the Seat Frame (G) & align the bracket on the Back Frame (F) until fully engaged.  
2.Secure the back flap with loop tape.

**Paso 8--** 1.Deslice el bastidor trasero (F) en el bastidor del asiento (G) y alinee el soporte en el bastidor trasero (F) hasta que esté completamente enganchado.  
2.Fije la tapa trasera con cinta de velcro.

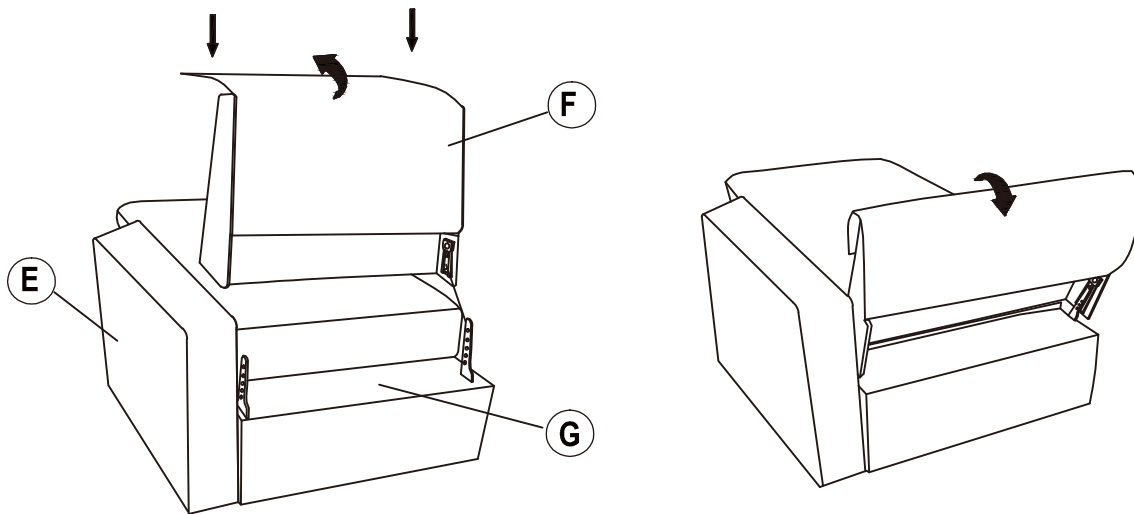

**Step 9--** Turn over Seat Frame (G), Remove the plastic caps on the threaded bores of each Wood Leg (A). Attach the Wood Legs with Washers (A) to the corners of the sofa.

**Paso 9--** Gire el bastidor del asiento (G), retire las tapas de plástico de los pernos de cada pata de madera (A). Fije las patas de madera con arandelas (A) en las esquinas del sofá.

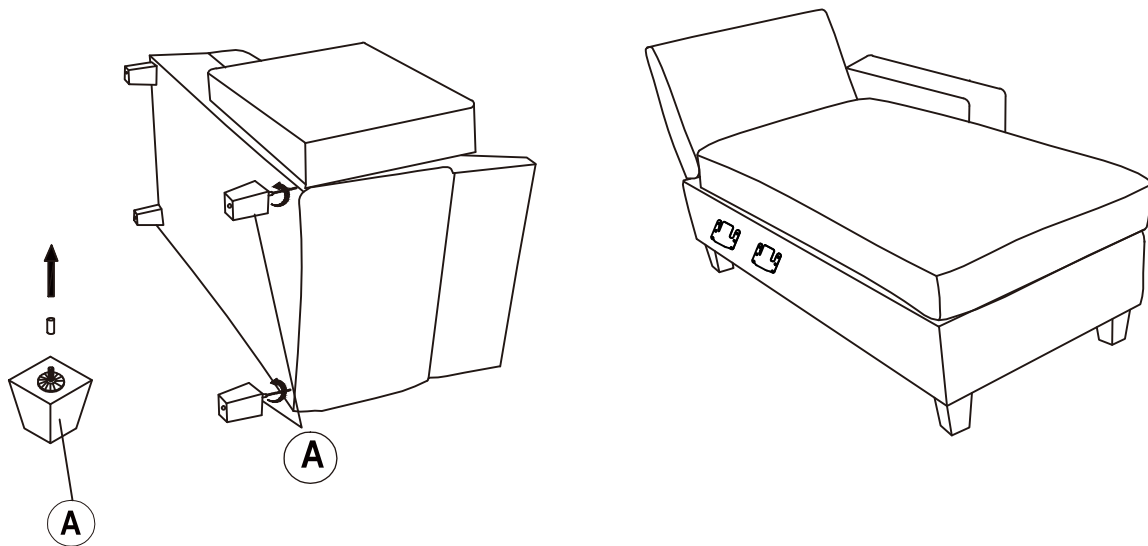

**Step 10--** You need two people to attach Seat Frame (D) to the Seat Frame (G) by sliding the receivers into the mechanism posts located on sides of Seat Frame (G), press down on Seat Frame (D) to firmly secure.

**Paso 10--** Se necesitan dos personas para fijar el bastidor del asiento (D) al bastidor del asiento (G) deslizando los receptores en los postes del mecanismo ubicados en los costados del bastidor del asiento (G), presione hacia abajo el bastidor del asiento (D) para asegurarlo firmemente.

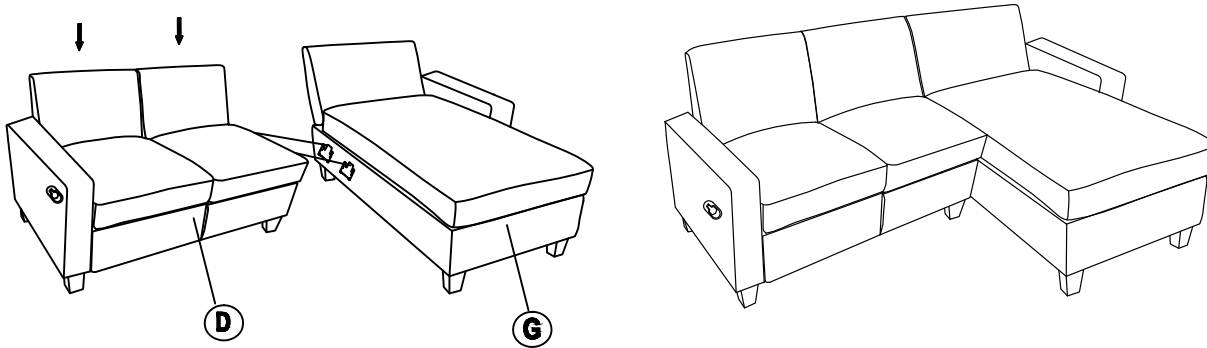

**Step 11--** Fluff all Back Cushions (H) & (I) to allow them to expand. Lastly, position all cushions on the sofa. Seat and back cushions may take 24-48 hours to fully expand, which will allow wrinkles and indentations caused by packing to fade.

**Paso 11--** Ahueque los cojines del respaldo (H) e (I) para permitir que se expandan. Por último, coloque todos los cojines y en el sofá. Los cojines del asiento y del respaldo pueden tardar entre 24 y 48 horas en expandirse completamente, lo que permitirá que desaparezcan las arrugas y los surcos causados por el empaquetamiento.

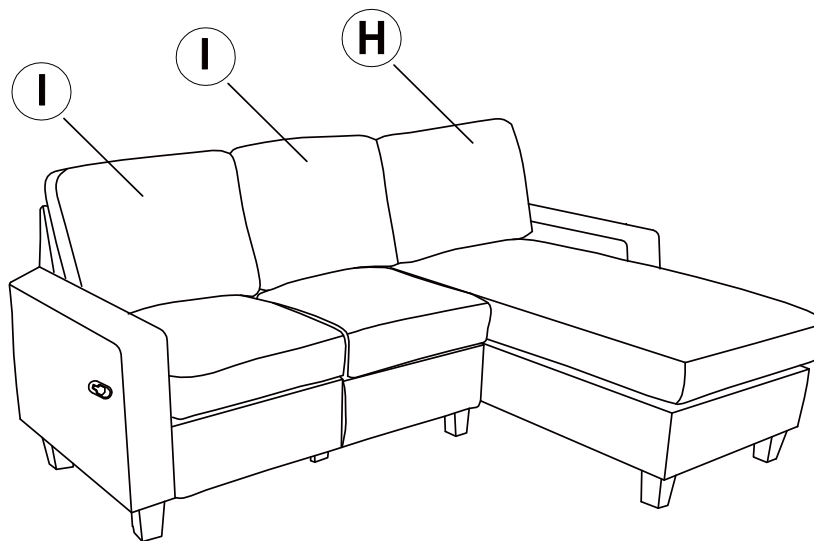

- Step 12--** 1.Chaise top can be lifted for storage room  
2.Pull the mechanism on the Arm side (D), it can adjust the foot rest position.

- Paso 12--** 1.Es posible levantar la parte superior del diván para utilizarla como depósito  
2.Para ajustar la posición del reposapiés, tire el mecanismo en el brazo izquierdo (D).

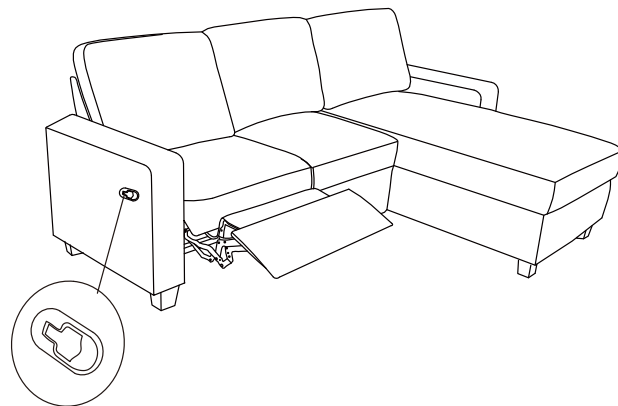
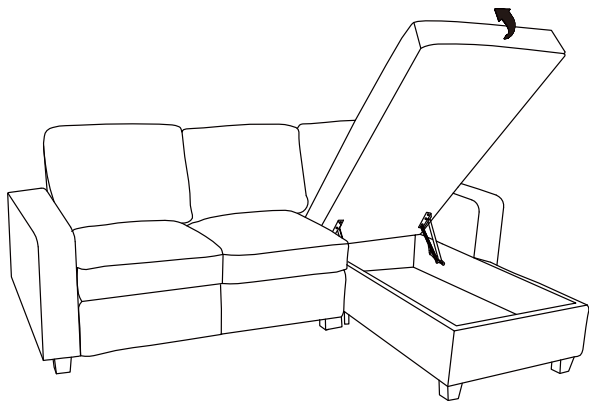

## Limited Warranty

Millwork Holdings seating products are warranted against defects in material and workmanship while owned by the “Original Purchaser”. The term “Original Purchaser” is defined as that party or entity which purchases Millwork Holdings furniture from an authorized Millwork Holdings retailer as shown by the original sales receipt. This warranty does not apply to “as is” or previously owned seating products.

Millwork Holdings warrants its products to be free from defects in materials and workmanship (normal wear and tear, fading and stretching excepted), for one year from the date of purchase, except as provided below under the limited warranty.

This warranty gives you specific rights, and you may also have other rights, which vary from state to state. All warranties are limited to the original purchaser for normal use by a maximum of two users. Total weight capacity per chair is 250 pounds for a single user.

### **The exceptions or exclusions to this warranty are:**

- Upholstery material and foam cushion material is warranted against defects in material and workmanship for a period of one year, beginning on the date of purchase as shown on the original sales receipt.
- Any warranty claim that is submitted after the limited warranty period, or without proper proof of purchase will not include the cost of parts, labor, or delivery on the warranted parts within a reasonable amount of time. We reserve the right to require damaged parts to be returned to us upon request. Natural markings such as scars, brands, grain variations, wrinkles, color variations, etc. will be considered normal characteristics and not construed as defects.
- For claims or questions concerning this warranty, please contact Millwork Holdings Customer Service department on the web at [www.truecustomersupport.com](http://www.truecustomersupport.com). Be prepared to provide your name, address, daytime phone number, the model and purchase order number of the product, date of purchase, and the store where it was purchased. Millwork Holdings requires that the original sales receipt be submitted with all requests to confirm that you are the original purchaser according to our written warranty.

## Garantía limitada

Los asientos de Millwork Holdings están garantizados contra defectos en material y mano de obra mientras sean propiedad del “Comprador original”. El término “Comprador original” se define como la parte o entidad que compra mobiliario de Millwork Holdings según se muestra en el recibo de venta original. Esta garantía no se aplica a asientos “en el estado en el que se encuentran” o previamente poseídos.

Millwork Holdings garantiza que sus productos estén libres de defectos en materiales y mano de obra (a excepción de uso habitual, deslucido y deformación) por un año desde la fecha de compra, excepto como se provee a continuación bajo la garantía limitada.

Esta garantía le concede derechos específicos, y puede tener otros derechos que varían de estado a estado. Todas las garantías están limitadas al comprador original par uso normal por un máximo de dos usuarios. La capacidad de peso total por cada silla es de 113,3 kilogramos por cada usuario individual.

### Las excepciones o exclusiones para esta garantía son:

- El material de tapizado y el material de la espuma del cojín está garantizado contra defectos en material y mano de obra para un periodo de un año, empezando en la fecha de compra tal y como se muestra en el recibo de venta original.
- Cualquier reclamación de garantía que se envíe después del periodo de garantía limitada, o sin la adecuada prueba de compra, no incluirá el coste de las piezas, trabajo, o entrega de las piezas garantizadas en un tiempo razonable. Nos reservamos el derecho a exigir la devolución de las piezas dañadas bajo solicitud. Señales naturales como cicatrices, marcas, variaciones en grano, arrugas, variaciones de color, etc. serán consideradas como características normales y no constituyen defectos.
- Para reclamaciones o cuestiones acerca de esta garantía, contacte con el departamento de Servicio de Atención al Cliente de Millwork Holdings en el sitio web [www.truecustomersupport.com](http://www.truecustomersupport.com). Esté preparado para proporcionar su nombre, dirección, número de teléfono durante el día, número de pedido del producto, fecha de compra y tienda en la que fue adquirido. Millwork Holdings exige que el recibo de venta original sea enviado con todas las peticiones para confirmar que es el comprador original según nuestra garantía escrita.