

MEDICINE CABINET

Installation Guide

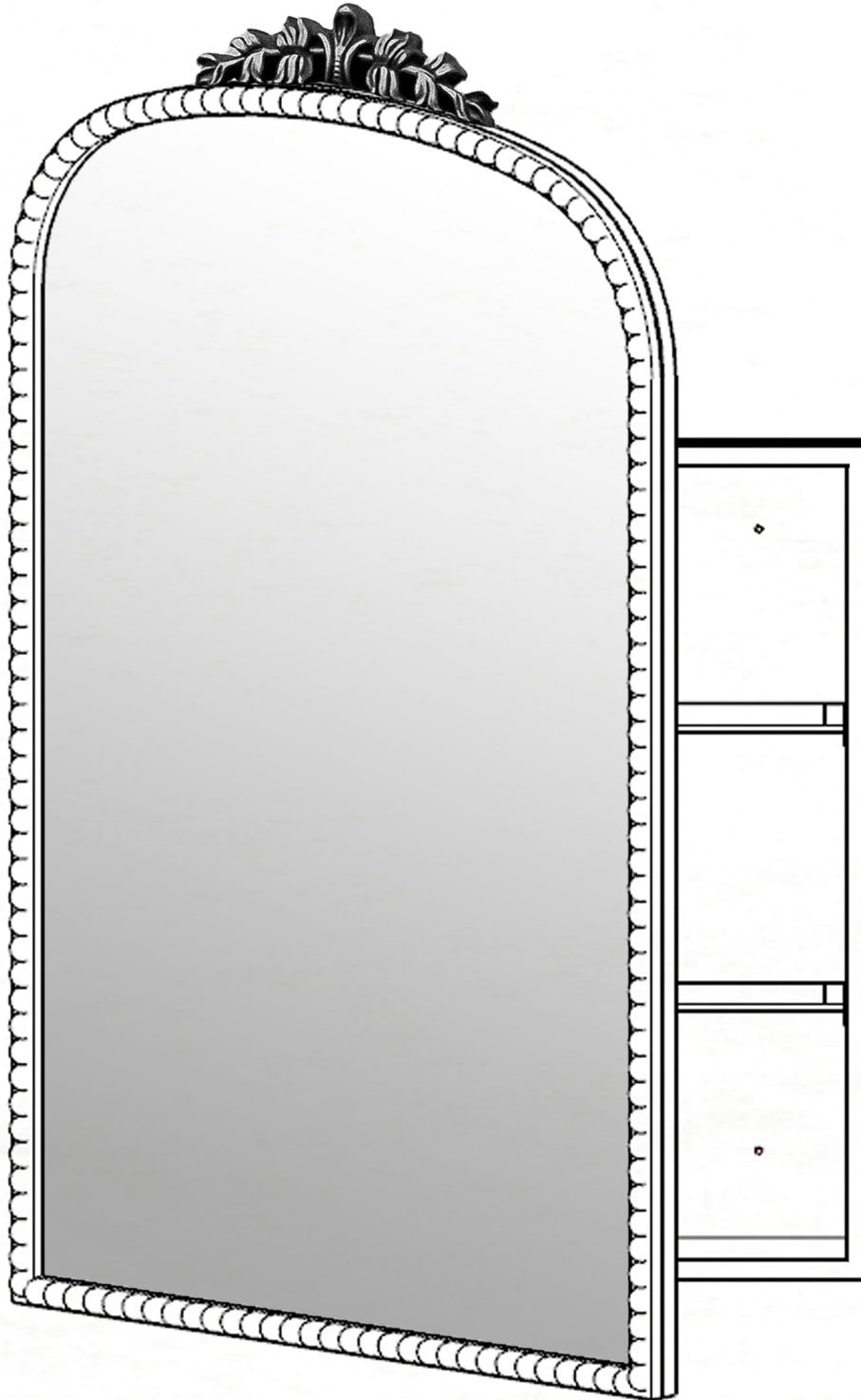



[EN]

WARNING: Please read these instructions carefully before installation. Keep the instructions in a safe place for future reference. Some installations require two people to work together. If necessary, seek professional assistance.

WARNING: Place all parts on a flat surface with a soft blanket or similar underneath to avoid scratching or soiling. Avoid dragging or moving parts on the floor.

WARNING: If any part is missing, broken, damaged or worn, do not use the appliance until it is repaired with factory approved parts.

WARNING: Do not allow children to climb on the furniture as this may cause it to tip over and cause serious injury: Do not place furniture near sources of ignition or hot objects as this may cause a fire. Do not leave the furniture in a humid environment as this may result in material damage.

WARNING: To avoid fire, do not place furniture near sources of ignition or hot objects, Clean furniture with a damp cloth or alcohol and avoid cleaning agents containing caustic chemicals.

WARNING: Clean the furniture with a damp cloth or alcohol and avoid using cleaning agents containing corrosive chemicals.

WARNING: This product is equipped with an anti-tipping device. Make sure to use this device

[DE]

WARNUNG: Bitte lesen Sie diese Anleitung vor der Installation sorgfältig durch. Bewahren Sie die Anleitung zum späteren Nachschlagen an einem sicheren Ort auf. Bei einigen Installationen müssen zwei Personen zusammenarbeiten. Bitten Sie bei Bedarf um professionelle Hilfe.

WARNUNG: Legen Sie alle Teile auf eine ebene Fläche mit einer weichen Decke oder Ähnlichem darunter, um Kratzer oder Verschmutzungen zu vermeiden.

Vermeiden Sie das Ziehen oder Bewegen von Teilen auf dem Boden.

WARNUNG: Wenn ein Teil fehlt, kaputt, beschädigt oder abgenutzt ist, verwenden Sie das Gerät nicht, bis es mit werkseitig zugelassenen Teilen repariert ist.

WARNUNG: Erlauben Sie Kindern nicht, auf die Möbel zu klettern, da sie sonst umkippen und schwere Verletzungen verursachen können. Stellen Sie die Möbel nicht in der Nähe von Zündquellen oder heißen Gegenständen auf, da dies zu einem Brand führen kann. Lassen Sie das Möbelstück nicht in einer feuchten Umgebung stehen, da dies zu Materialschäden führen kann.

WARNUNG: Stellen Sie die Möbel nicht in der Nähe von Zündquellen oder heißen Gegenständen auf, um Brände zu vermeiden. Reinigen Sie die Möbel mit einem feuchten Tuch oder Alkohol und vermeiden Sie Reinigungsmittel, die ätzende Chemikalien enthalten.

WARNUNG: Reinigen Sie die Möbel mit einem feuchten Tuch oder Alkohol und vermeiden Sie die Verwendung von Reinigungsmitteln, die ätzende Chemikalien enthalten.

WARNUNG: Dieses Produkt ist mit einer Kippicherung ausgestattet. Achten Sie darauf, diese Vorrichtung zu verwenden

[FR]

AVERTISSEMENT : Veuillez lire attentivement ces instructions avant l'installation. Conservez les instructions dans un endroit sûr pour pouvoir vous y référer ultérieurement. Certaines installations nécessitent l'intervention de deux personnes. Si nécessaire, demandez l'aide d'un professionnel.

AVERTISSEMENT : Placez toutes les pièces sur une surface plane avec une couverture douce ou similaire en dessous pour éviter de les rayer ou de les salir. Évitez de traîner ou de déplacer les pièces sur le sol.

AVERTISSEMENT : Si une pièce est manquante, cassée, endommagée ou usée, n'utilisez pas l'appareil tant qu'il n'a pas été réparé avec des pièces approuvées par l'usine.

AVERTISSEMENT : Ne laissez pas les enfants grimper sur le meuble, car il pourrait basculer et provoquer des blessures graves. Ne placez pas le meuble à proximité de sources d'inflammation ou d'objets chauds, car cela pourrait provoquer un incendie. Ne laissez pas le meuble dans un environnement humide, car il pourrait être endommagé.

AVERTISSEMENT : Pour éviter tout risque d'incendie, ne placez pas le meuble à proximité de sources d'ignition ou d'objets chauds. Nettoyez le meuble avec un chiffon humide ou de l'alcool et évitez les produits de nettoyage contenant des substances chimiques caustiques.

AVERTISSEMENT : Nettoyez le meuble avec un chiffon humide ou de l'alcool et évitez d'utiliser des produits de nettoyage contenant des produits chimiques corrosifs.

[IT]

AVVERTENZA: Leggere attentamente queste istruzioni prima dell'installazione. Conservare le istruzioni in un luogo sicuro per future consultazioni. Alcune installazioni richiedono la collaborazione di due persone. Se necessario, rivolgersi a un professionista.

AVVERTENZA: Posizionare tutte le parti su una superficie piana con una coperta morbida o simile sotto per evitare di graffiare o sporcare. Evitare di trascinare o spostare le parti sul pavimento.

AVVERTENZA: Se un componente è mancante, rotto, danneggiato o usurato, non utilizzare l'apparecchio finché non è stato riparato con parti approvate dal produttore.

AVVERTENZA: Non permettere ai bambini di arrampicarsi sui mobili per evitare che si ribaltino e causino gravi lesioni. Non collocare i mobili vicino a fonti di accensione o a oggetti caldi per evitare di provocare un incendio. Non lasciare il mobile in un ambiente umido per evitare danni materiali.

AVVERTENZA: Per evitare incendi, non collocare i mobili in prossimità di fonti di accensione o di oggetti caldi, pulire i mobili con un panno umido o con alcol ed evitare detergenti contenenti sostanze chimiche caustiche.

AVVERTENZA: Pulire i mobili con un panno umido o con alcol ed evitare l'uso di detergenti contenenti sostanze chimiche corrosive.

AVVERTENZA: Questo prodotto è dotato di un dispositivo antiribaltamento. Assicurarsi di utilizzare questo dispositivo

[ES]

ADVERTENCIA: Lea atentamente estas instrucciones antes de proceder a la instalación. Conserve las instrucciones en un lugar seguro para futuras consultas.

Algunas instalaciones requieren la colaboración de dos personas. En caso necesario, solicite ayuda profesional.

ADVERTENCIA: Coloque todas las piezas sobre una superficie plana con una manta suave o similar debajo para evitar que se rayen o ensucien. Evite arrastrar o mover las piezas por el suelo.

ADVERTENCIA: Si falta alguna pieza, está rota, dañada o desgastada, no utilice el aparato hasta que se repare con piezas aprobadas por la fábrica.

ADVERTENCIA: No permita que los niños se suban al mueble, ya que podría volcarse y causar lesiones graves: No coloque el mueble cerca de fuentes de ignición u objetos calientes, ya que podría provocar un incendio. No deje el mueble en un ambiente húmedo, ya que podría provocar daños materiales.

ADVERTENCIA: Para evitar incendios, no coloque los muebles cerca de fuentes de ignición u objetos calientes. Limpie los muebles con un paño húmedo o alcohol y evite los productos de limpieza que contengan productos químicos caústicos.

ADVERTENCIA: Limpie los muebles con un paño húmedo o con alcohol y evite utilizar productos de limpieza que contengan sustancias químicas corrosivas.

ADVERTENCIA: Este producto está equipado con un dispositivo antivuelco. Asegúrese de utilizar este dispositivo



[NL]

WAARSCHUWING: Lees deze instructies zorgvuldig door voordat u tot installatie overgaat. Bewaar de instructies op een veilige plaats voor toekomstig gebruik. Voor sommige installaties moeten twee mensen samenwerken. Vraag indien nodig professionele hulp.

WAARSCHUWING: Plaats alle onderdelen op een vlakke ondergrond met een zachte deken of iets dergelijks eronder om krassen of vuil te voorkomen. Sleep of beweeg de onderdelen niet over de vloer.

WAARSCHUWING: Als er een onderdeel ontbreekt, gebroken, beschadigd of versleten is, gebruik het apparaat dan niet totdat het gerepareerd is met door de fabriek goedgekeurde onderdelen.

WAARSCHUWING: Laat kinderen niet op de meubelen klimmen, want hierdoor kunnen ze kantelen en ernstig letsel oplopen: Plaats de meubelen niet in de buurt van ontstekingsbronnen of hete voorwerpen, want hierdoor kan brand ontstaan. Laat de meubelen niet achter in een vochtige omgeving omdat dit materiële schade kan veroorzaken.

WAARSCHUWING: Plaats het meubel niet in de buurt van ontstekingsbronnen of hete voorwerpen om brand te voorkomen. Reinig het meubel met een vochtige doek of alcohol en vermijd schoonmaakmiddelen die bijtende chemicaliën bevatten.

WAARSCHUWING: Reinig het meubilair met een vochtige doek of alcohol en vermijd het gebruik van reinigingsmiddelen die bijtende chemicaliën bevatten.

WAARSCHUWING: Dit product is uitgerust met een anti-kantelbeveiliging. Zorg ervoor dat u deze voorziening gebruikt

[PL]

OSTRZEŻENIE: Przed instalacją należy uważnie przeczytać niniejszą instrukcję. Instrukcję należy przechowywać w bezpiecznym miejscu do wykorzystania w przyszłości. Niektóre instalacje wymagają współpracy dwóch osób. W razie potrzeby należy skorzystać z profesjonalnej pomocy.

OSTRZEŻENIE: Umieść wszystkie części na płaskiej powierzchni z miękkim kocem lub podobnym podłożem, aby uniknąć zarysowania lub zabrudzenia. Należy unikać ciągnięcia lub przesuwania części po podłodze.

OSTRZEŻENIE: Jeśli brakuje jakiegokolwiek części, jest ona pęknięta, uszkodzona lub zużyta, nie należy używać urządzenia do czasu jej naprawy przy użyciu części zatwierdzonych przez producenta.

OSTRZEŻENIE: Nie pozwalaj dzieciom wspinać się na meble, ponieważ może to spowodować ich przewrócenie i poważne obrażenia: Nie umieszczaj mebli w pobliżu źródeł zapłonu lub gorących przedmiotów, ponieważ może to spowodować pożar. Nie należy pozostawiać mebli w wilgotnym otoczeniu, ponieważ może to spowodować uszkodzenie materiału.

OSTRZEŻENIE: Aby uniknąć pożaru, nie należy umieszczać mebli w pobliżu źródeł zapłonu lub gorących przedmiotów. Czyść meble wilgotną szmatką lub alkoholem i unikaj środków czyszczących zawierających żrące chemikalia.

OSTRZEŻENIE: Meble należy czyścić wilgotną szmatką lub alkoholem, unikając środków czyszczących zawierających agresywne substancje chemiczne.

OSTRZEŻENIE: Ten produkt jest wyposażony w zabezpieczenie przed przewróceniem. Należy upewnić się, że urządzenie jest używane

[SE]

WARNING: Läs noga igenom dessa anvisningar före installationen. Förvara anvisningarna på en säker plats för framtida bruk. Vissa installationer kräver att två personer arbetar tillsammans. Om så krävs, anlita professionell hjälp.

WARNING: Placera alla delar på en plan yta med en mjuk filt eller liknande under för att undvika repor eller nedsmutsning. Undvik att släpa eller flytta delar på golvet.

WARNING: Om någon del saknas, är trasig, skadad eller sliten ska du inte använda apparaten förrän den har reparerats med delar som är godkända av fabriken.

WARNING: Låt inte barn klättra på möblerna eftersom de då kan välta och orsaka allvarliga skador: Placera inte möblerna nära antändningskällor eller heta föremål eftersom det kan orsaka brand. Lämna inte möblerna i en fuktig miljö eftersom det kan leda till materiella skador.



WARNING: För att undvika brand, placera inte möblerna nära antändningskällor eller heta föremål: Rengör möblerna med en fuktig trasa eller alkohol och undvik rengöringsmedel som innehåller aggressiva kemikalier.

WARNING: Rengör möblerna med en fuktig trasa eller alkohol och undvik rengöringsmedel som innehåller aggressiva kemikalier.

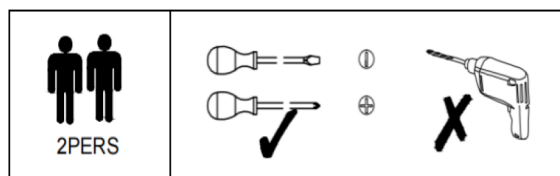
WARNING: Denna produkt är utrustad med en tipskyddsanordning. Se till att anordningen används

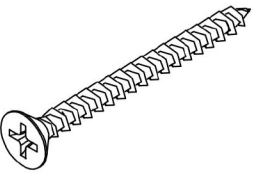
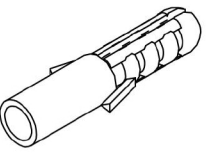
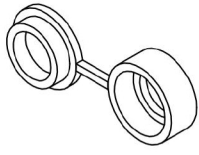

List of Parts

A 8pcs  6x35mm	B 8pcs  7x30mm	C 8pcs  Φ12mm
D 2 pcs  570x100x17mm		

Please make sure all the parts are included.

Missing parts? Reach out to wf1_us@csbdhome.com for free replacement

Additional Tools Required

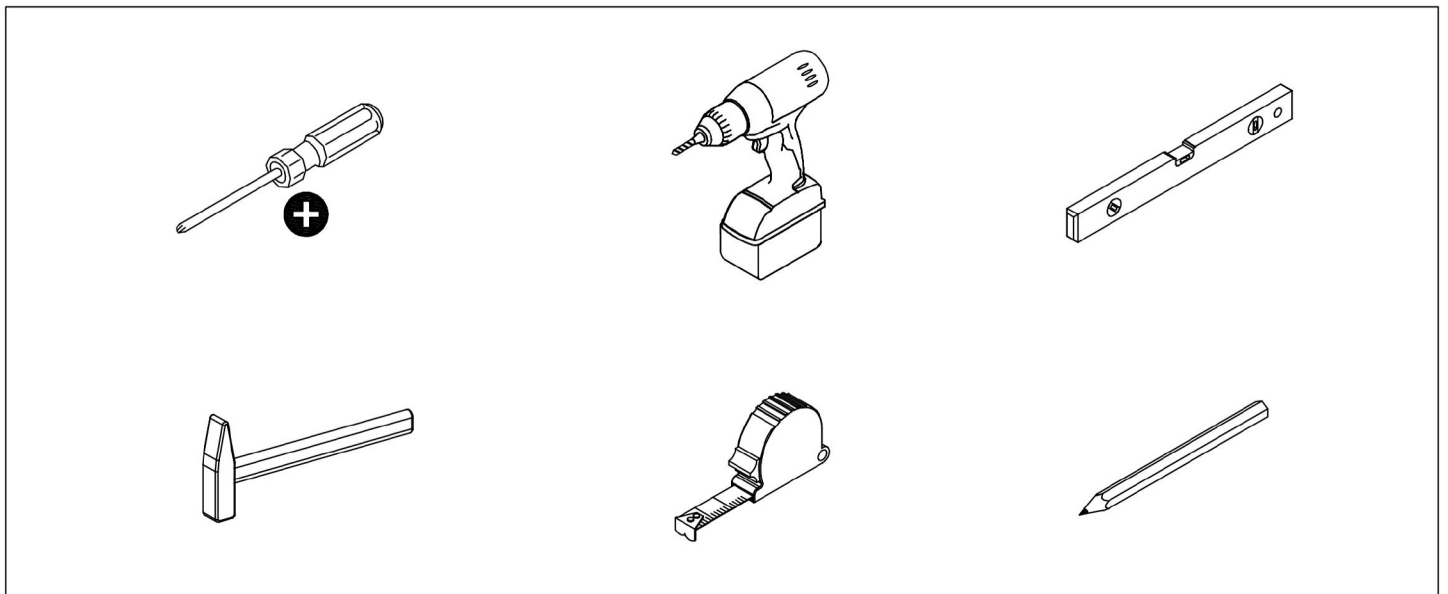

Rough Wall Opening

Overall Size	Rough Wall Opening
24 in.(W) X 35.8in.(H) X 4.9 in.(D)	22.5 in.(W) X 22.5 in.(H) X 3.35in.(D)

Recessed Installation

EN: Mark four (4) mounting holes on the wall corresponding to the pre-drilled hole locations in the mounting bars on the inside back panel of the cabinet

Eingelassener Einbau

DE: Markieren Sie vier (4) Montagelöcher an der Wand, die mit den vorgebohrten Stellen an den Montagestangen an der Innenrückwand des Schrank übereinstimmen. Entsprechen den vorgebohrten Stellen an den Montagestangen an der Innenrückwand des Schrank

Installation encastrée

FR: Marquez quatre (4) trous de montage sur le mur correspondant aux emplacements pré-perçés sur les tiges de montage du panneau arrière intérieur de l'armoire. Correspondent aux emplacements pré-perçés sur les barres de montage du panneau arrière intérieur de l'armoire

Installazione a incasso

IT: Segnare quattro (4) fori di montaggio sulla parete corrispondenti alle posizioni preforate sulle barre di montaggio sul pannello posteriore interno del mobile. Corrispondono alle posizioni preforate sulle barre di montaggio del pannello posteriore interno dell'armadio

Instalación empotrada

ES: Marque cuatro (4) orificios de montaje en la pared que se correspondan con las ubicaciones pretaladradas en las barras de montaje del panel trasero interior del armario. Se corresponden con las ubicaciones pretaladradas en las barras de montaje del panel trasero interior del armario

Inbouwinstallatie

NL: Markeer vier (4) montagegaten op de muur die overeenkomen met de voorgeboorde locaties op de montagestaafjes aan de binnenkant van het achterpaneel van de kast. Kom overeen met de voorgeboorde locaties op de montagestaven aan de binnenkant van het achterpaneel van de kast

Instalacja wpuszczana

PL: Zaznaczyć cztery (4) otwory montażowe na ścianie odpowiadające wstępnie wywierconym miejscom na prętach montażowych na wewnętrznym tylnym panelu szafy. Odpowiadają one wstępnie wywierconym miejscom na prętach montażowych na wewnętrznym tylnym panelu szafy

Infälld installation

SE: Markera fyra (4) monteringshål på väggen som motsvarar de förborrade platserna på monteringsstängerna på skåpets bakre innerpanel. Motsvara de förborrade platserna på monteringsstängerna på skåpets bakre insida

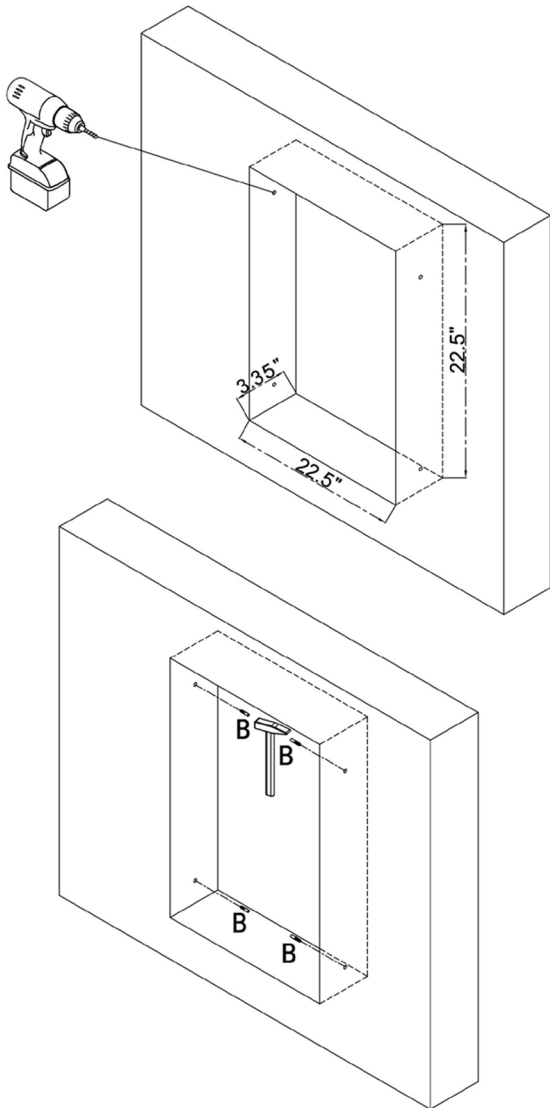

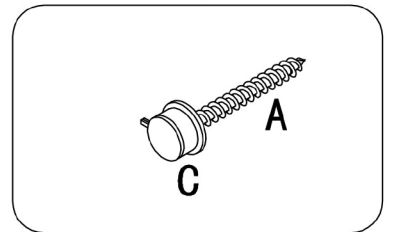
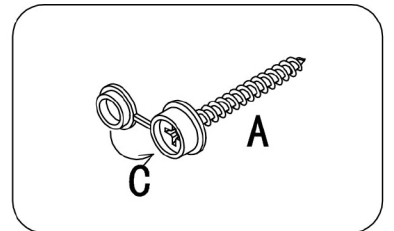
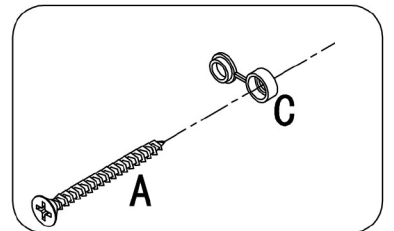
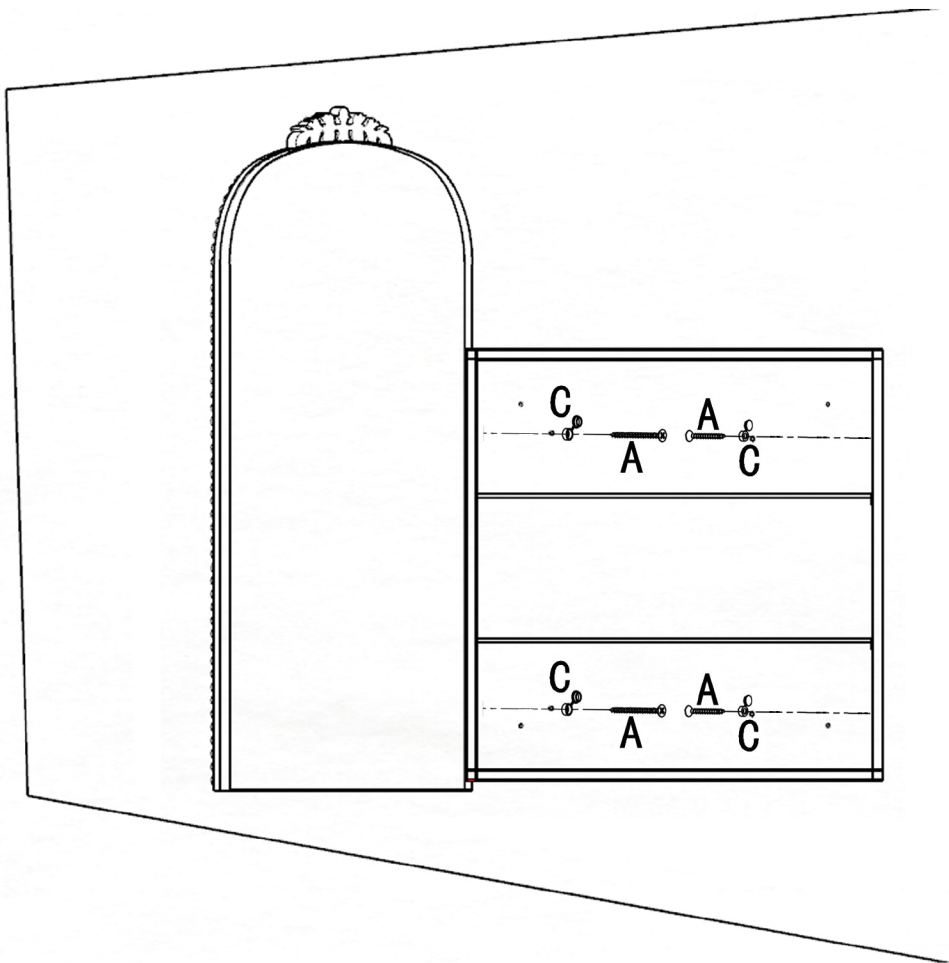
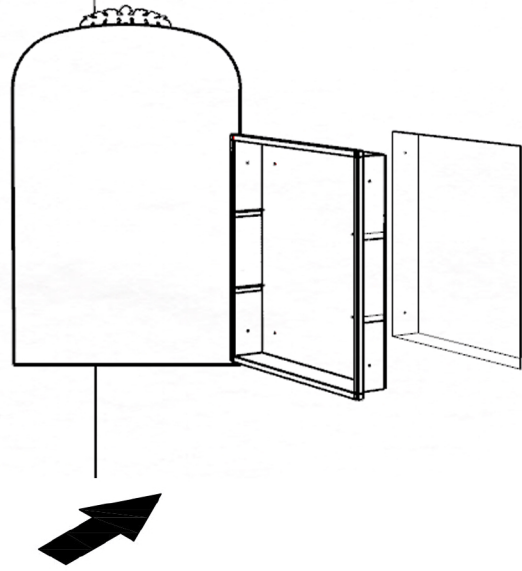

Surface installation

EN: Mark four (4) mounting holes on the wall corresponding to the pre-drilled hole locations in the mounting bars on the inside back panel of the cabinet

Einbau an der Oberfläche

DE: Markieren Sie vier (4) Montagelöcher an der Wand, die mit den vorgebohrten Stellen an den Montagestangen an der Innenrückwand des Schrankes übereinstimmen. Entsprechen den vorgebohrten Stellen an den Montagestangen an der Innenrückwand des Schrankes

Installation en surface

FR: Marquez quatre (4) trous de montage sur le mur correspondant aux emplacements pré-perçés sur les tiges de montage du panneau arrière intérieur de l'armoire. Correspondent aux emplacements pré-perçés sur les barres de montage du panneau arrière intérieur de l'armoire

Installazione in superficie

IT: Segnare quattro (4) fori di montaggio sulla parete corrispondenti alle posizioni preforate sulle barre di montaggio sul pannello posteriore interno del mobile. Corrispondono alle posizioni preforate sulle barre di montaggio del pannello posteriore interno dell'armadio

Instalación en superficie

ES: Marque cuatro (4) orificios de montaje en la pared que se correspondan con las ubicaciones preinstaladas en las barras de montaje del panel trasero interior del armario. Se corresponden con las ubicaciones preinstaladas en las barras de montaje del panel trasero interior del armario

Oppervlakte-installatie

NL: Markeer vier (4) montagegaten op de muur die overeenkomen met de voorgeboorde locaties op de montagestaafjes aan de binnenkant van het achterpaneel van de kast. Kom overeen met de voorgeboorde locaties op de montagestaven aan de binnenkant van het achterpaneel van de kast

Instalacja powierzchniowa

PL: Zaznaczyć cztery (4) otwory montażowe na ścianie odpowiadające wstępnie wywierconym miejscom na prętach montażowych na wewnętrznym tylnym panelu szafy. Odpowiadają one wstępnie wywierconym miejscom na prętach montażowych na wewnętrznym tylnym panelu szafy

Installation på ytan

SE: Markera fyra (4) monteringshål på väggen som motsvarar de förborrade platserna på monteringsstängerna på skåpets bakre innerpanel. Motsvara de förborrade platserna på monteringsstängerna på skåpets bakre insida

