

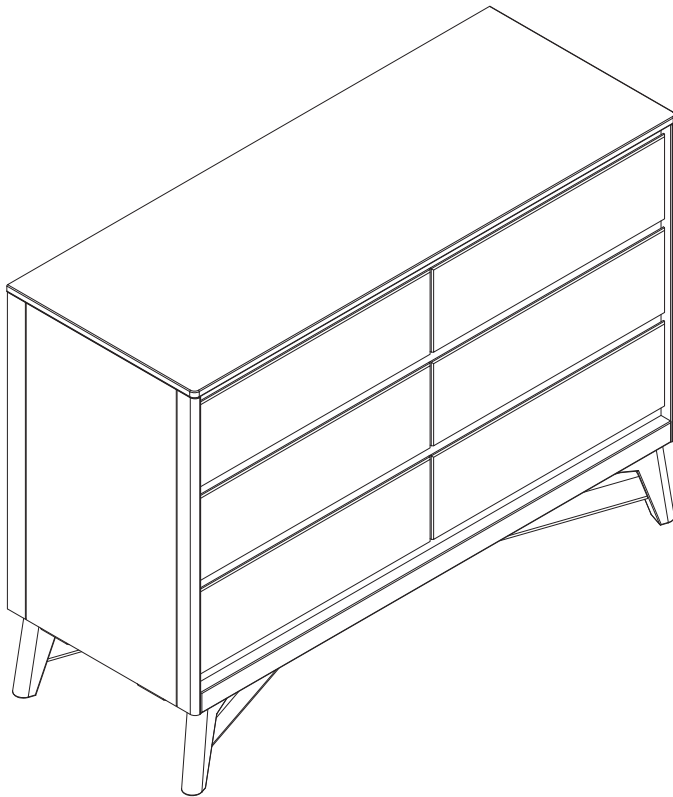

CG011
6-Drawer Dresser
Commode 6 tiroirs
Cómoda de 6 cajones



THIS INSTRUCTION BOOKLET CONTAINS IMPORTANT SAFETY INFORMATION.
READ AND KEEP FOR FUTURE REFERENCE.

CE MANUEL D'INSTRUCTIONS CONTIENT DES INFORMATIONS DE SÉCURITÉ
IMPORTANTES. LISEZ-LE ET CONSERVEZ-LE POUR POUVOIR LE CONSULTER
ULTÉRIEUREMENT.

ESTE MANUAL DE INSTRUCCIONES CONTIENE INFORMACIÓN IMPORTANTE
DE SEGURIDAD. LEA Y CONSERVE ESTE COMPROBANTE PARA FUTURA
REFERENCIA.

Date of Purchase

Lot Number (TAKEN FROM CARTON)

Adult assembly required. Tools needed: Hex driver and Allen wrench (included) and Phillips head screwdriver (not included)

L'assemblage par un adulte est nécessaire. Outils nécessaire : tournevis hexagonal et une clé Allen (inclus) et tournevis cruciforme (non inclus).

Se requiere el armado por parte de un adulto. Herramientas necesarias: Destornillador hexagonal y una llave Allen (incluido) y destornillador Phillips (no incluido).

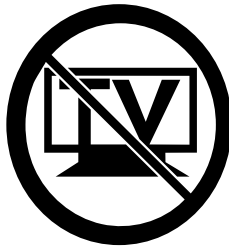

⚠ WARNING

Children have died from furniture tipover. To reduce the risk of furniture tipover:

- **ALWAYS** install anti-tip device provided.
- **NEVER** put a TV on this product.
- **NEVER** allow children to stand, climb, or hang on any drawers, doors, or shelves.
- **NEVER** open more than one drawer at a time.
- **Place** heaviest items in the lowest drawers.
- **CHOKING HAZARD:** Keep small parts away from children during assembly.



⚠ MISE EN GARDE

Des enfants sont morts à la suite d'un renversement de meubles. Pour réduire le risque de renversement des meubles :

- **Installez TOUJOURS** le dispositif anti-bascule fourni.
- **Ne posez JAMAIS** de téléviseur sur ce produit.
- **Ne laissez JAMAIS** les enfants se tenir debout, grimper ou s'accrocher aux tiroirs, portes ou étagères.
- **N'ouvrez JAMAIS** plus d'un tiroir à la fois.
- **Placez** les articles les plus lourds dans les tiroirs les plus bas.
- **RISQUE D'ÉTOUFFEMENT:** Gardez les petites pièces loin des enfants pendant l'assemblage.

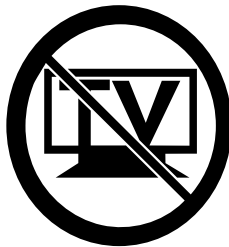

⚠ ADVERTENCIA

Se han producido muertes infantiles debido al vuelco de los muebles. Para reducir el riesgo de que los muebles se vuelquen:

- **SIEMPRE** instale el dispositivo antivuelco provisto.
- **NUNCA** coloque un televisor sobre este producto.
- **NUNCA** permita que los niños se paren, trepen o se cuelguen de cajones, puertas o estantes.
- **NUNCA** abra más de un cajón a la vez.
- **Coloque** los artículos más pesados en los cajones más bajos.
- **RIESGO DE ASFIXIA:** Durante el montaje, mantenga las piezas pequeñas lejos de los niños.

Parts / Pièces / Piezas

Lay out and identify all parts. Assemble on a soft, smooth surface to prevent damage to product finish.

Disposez toutes les pièces et identifiez-les. Assemblez l'article sur une surface douce et lisse pour éviter d'endommager la finition du produit.

Disponga ordenadamente e identifique todas las piezas. Ármela sobre una superficie suave y lisa para evitar dañar el acabado del producto.





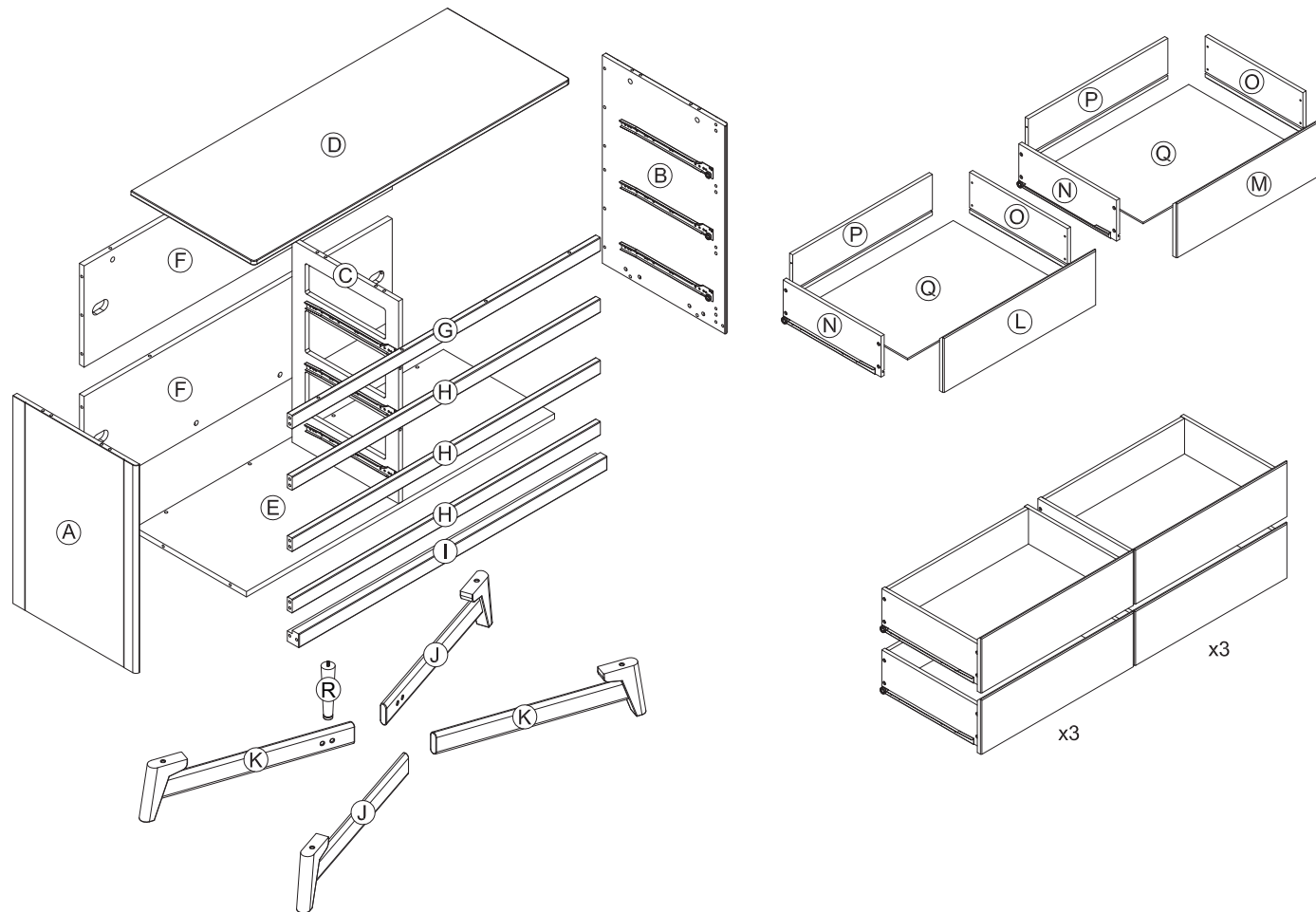

IMPORTANT: This dresser **MUST** be secured to the wall to help prevent tipover. Follow the instructions on page 15 for the anti-tip hardware included with this product.

IMPORTANT: cette commode **DOIT** être fixée au mur pour éviter tout risque de basculement. Suivez les instructions de la page 15 pour installer le dispositif anti-bascule fourni avec ce produit.

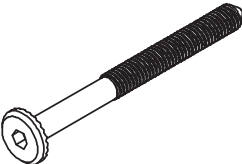
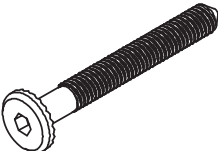
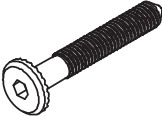
IMPORTANTE: Esta cómoda **DEBE** fijarse a la pared para evitar que se vuelque. Siga las instrucciones de la página 15 para obtener información sobre el herraje antivuelco incluido con este producto.

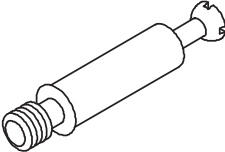
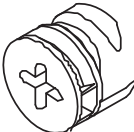
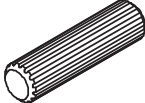

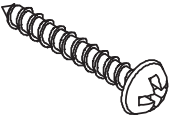
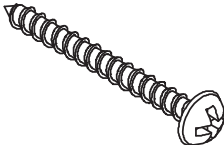

Hardware List / Liste du matériel / Lista de herrajes

			
<p>P1 (x2)</p>	<p>P2 (x8)</p>	<p>P3 (x8)</p>	<p>P4 (x20)</p>
			
<p>P5 (x8)</p>	<p>P6 (x28)</p>	<p>P7 (x28)</p>	<p>P8 (x30)</p>
			
<p>P9 (x4)</p>	<p>P10 (x24)</p>	<p>P11 (x24)</p>	<p>P12 (x24)</p>

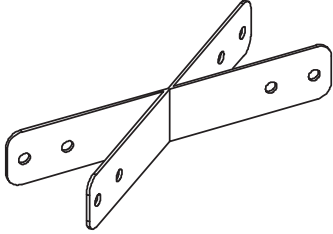

Hardware List / Liste du matériel / Lista de herrajes

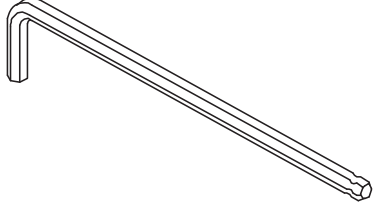
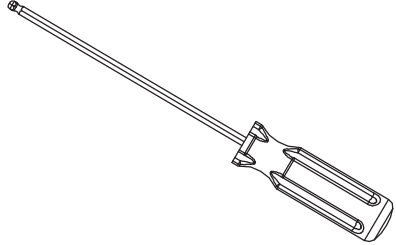
			
P13 (x1)	P14 (x4)	P16 (x1)	P17 (x1)

Anti-tip hardware / Dispositif anti-bascule / Herraje antivuelco

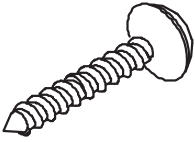
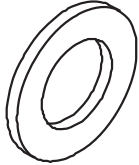
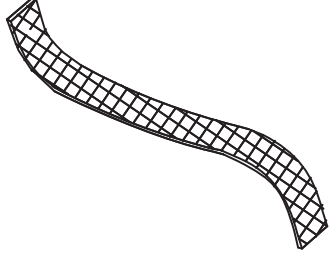
		
P15 (x2), (x2), (x2)		

1

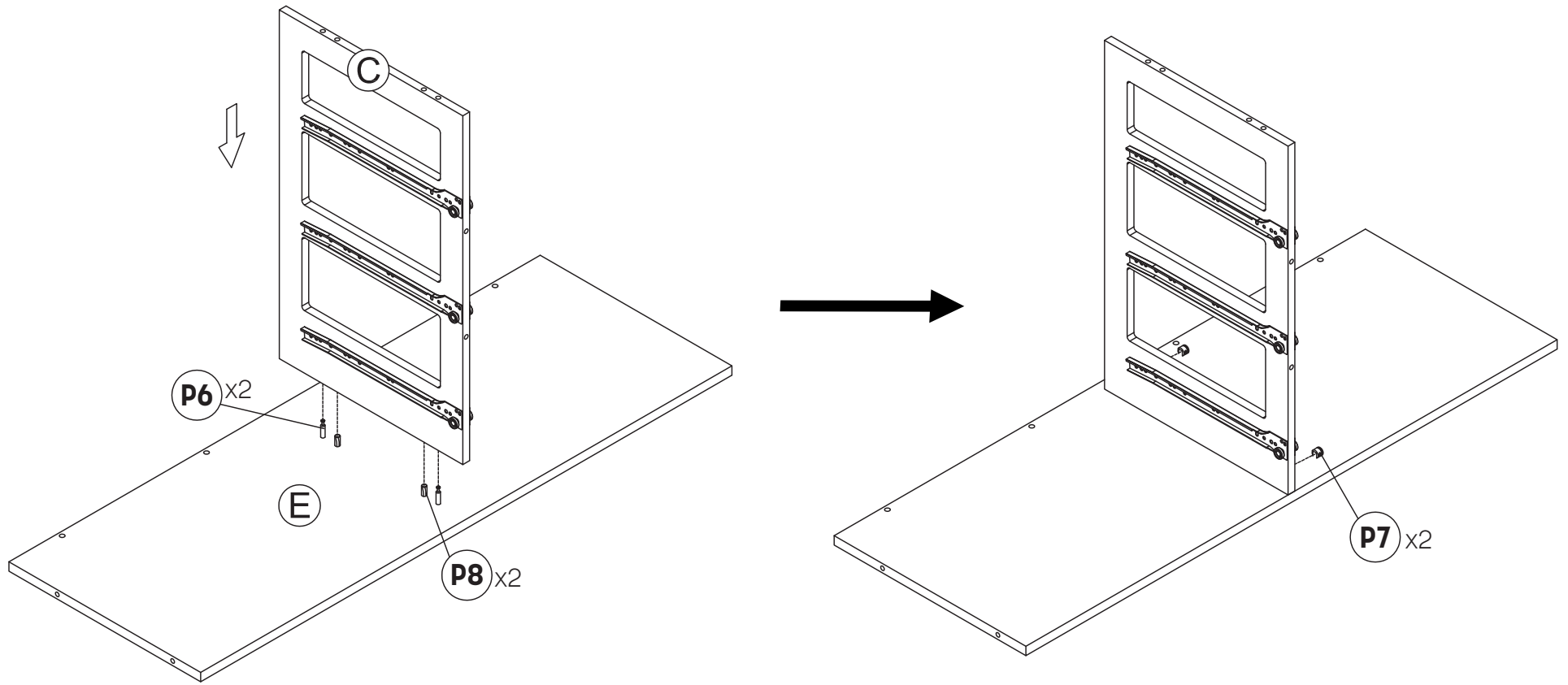

2

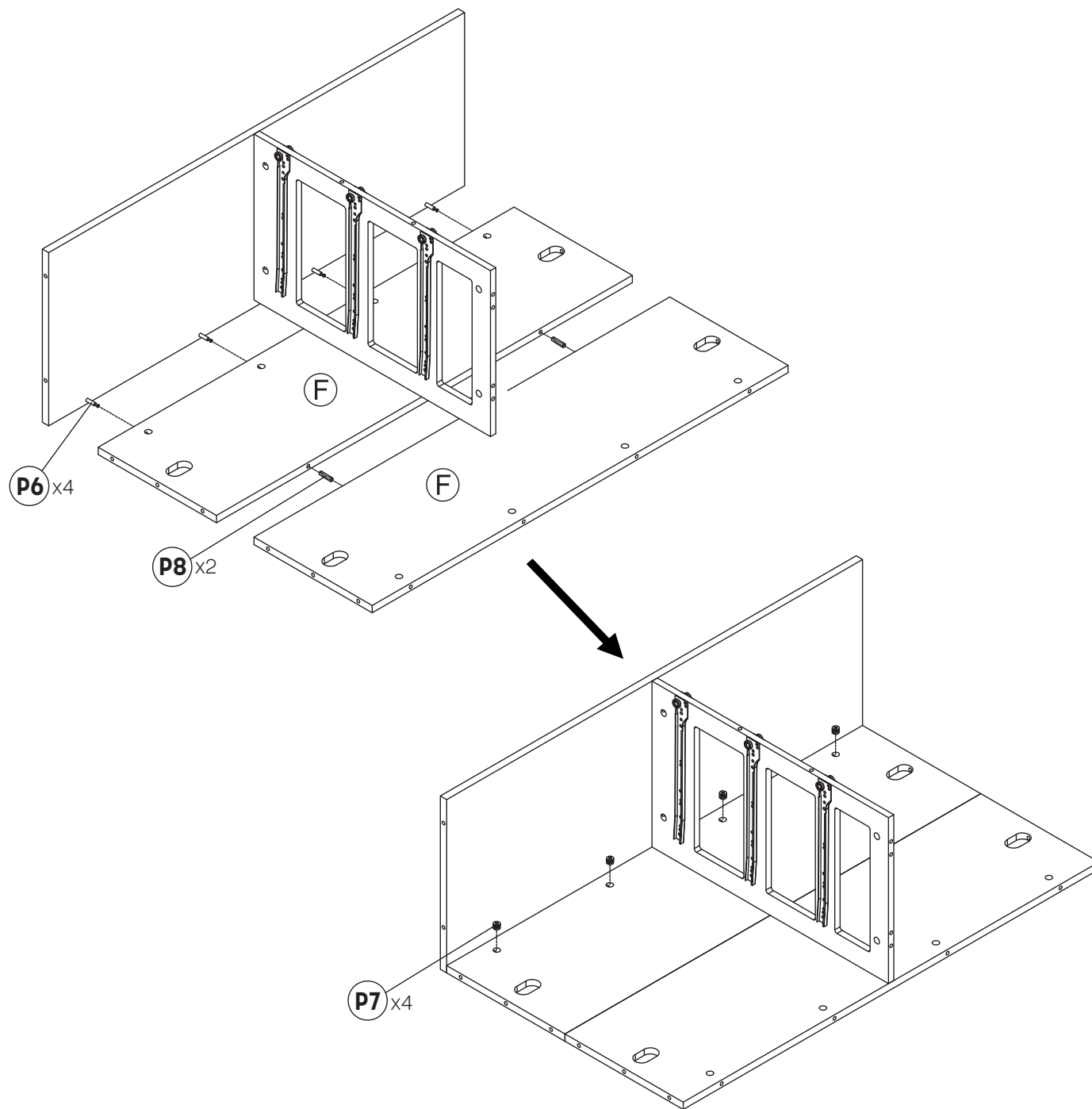

3

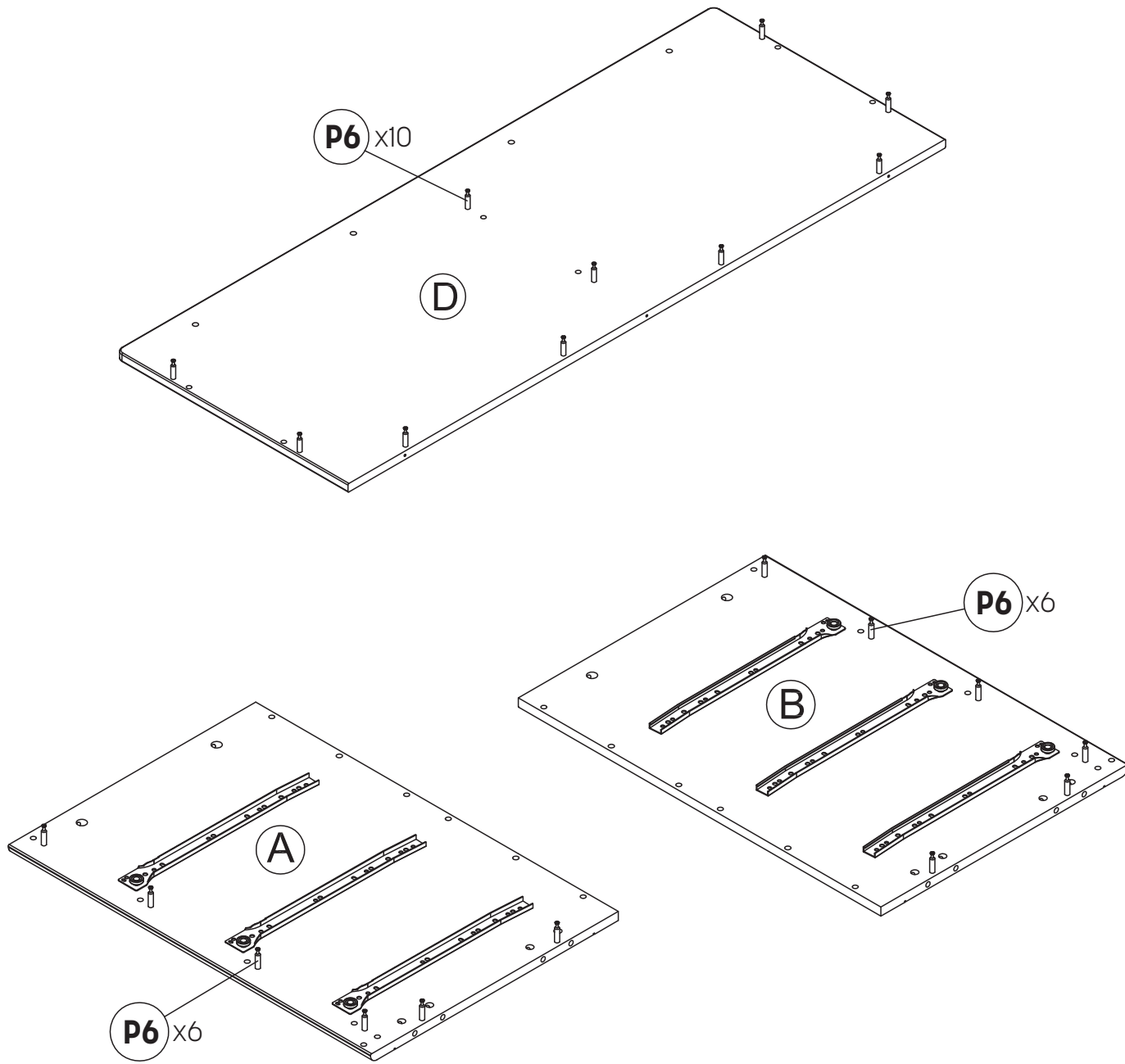

4

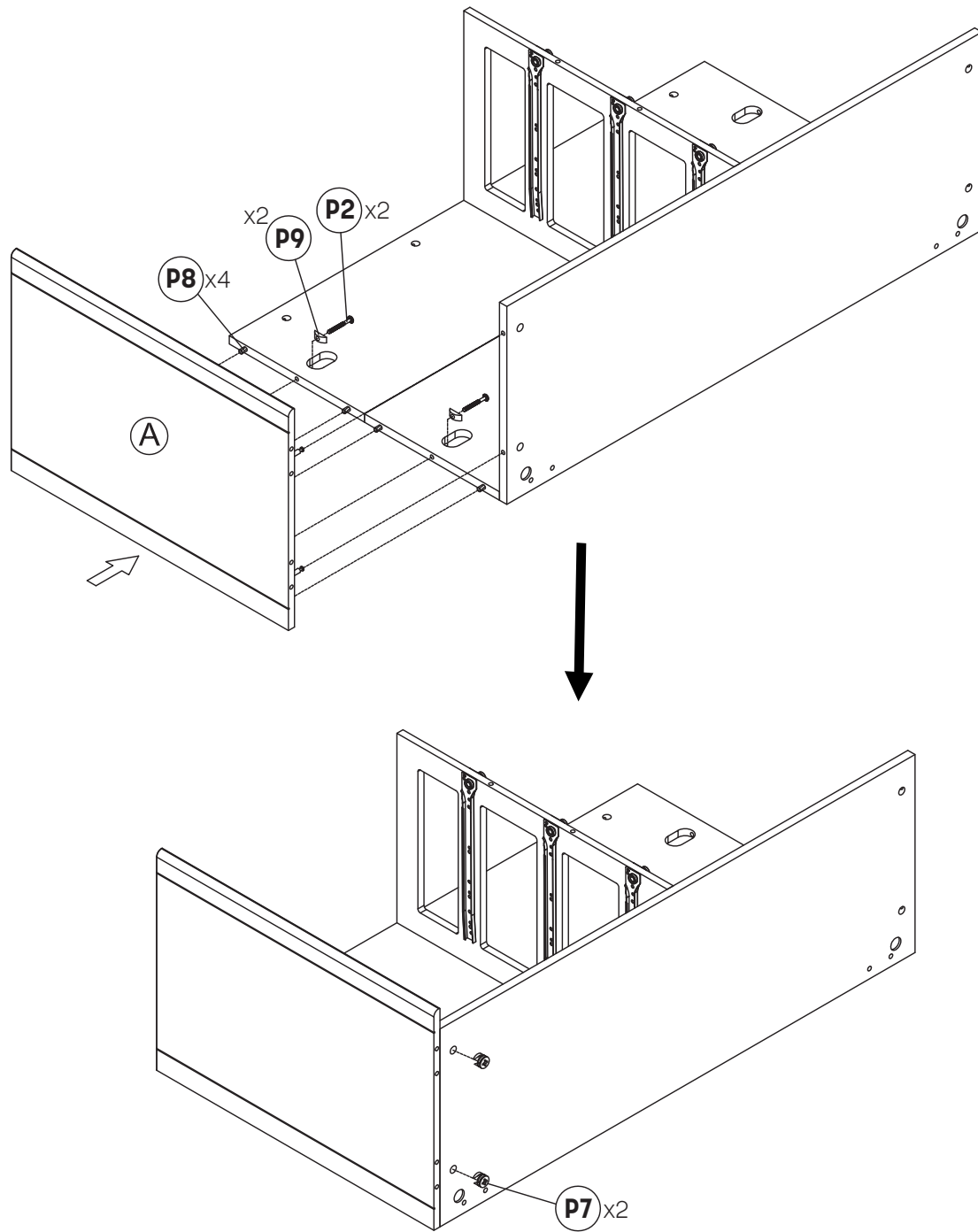

5

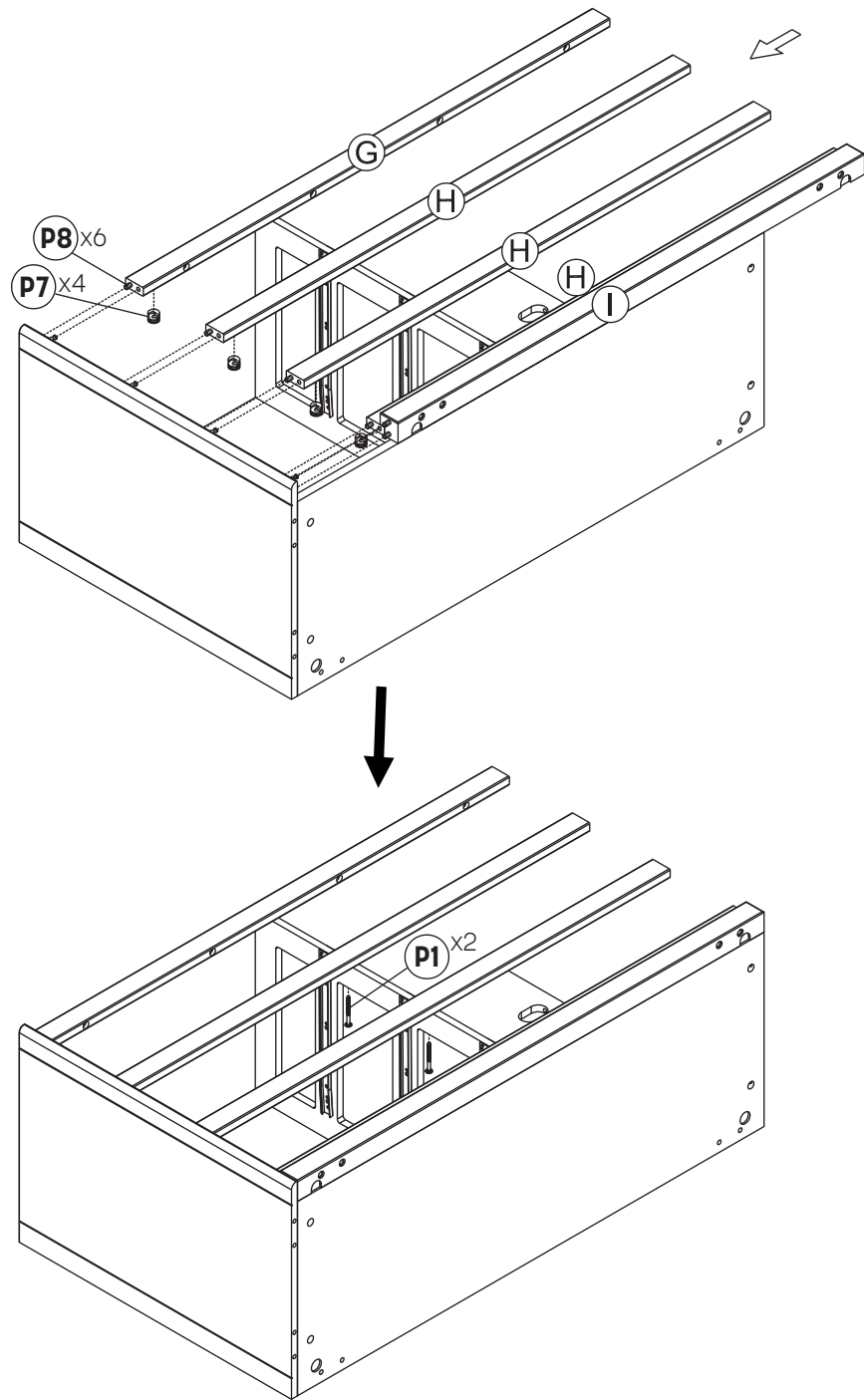

6

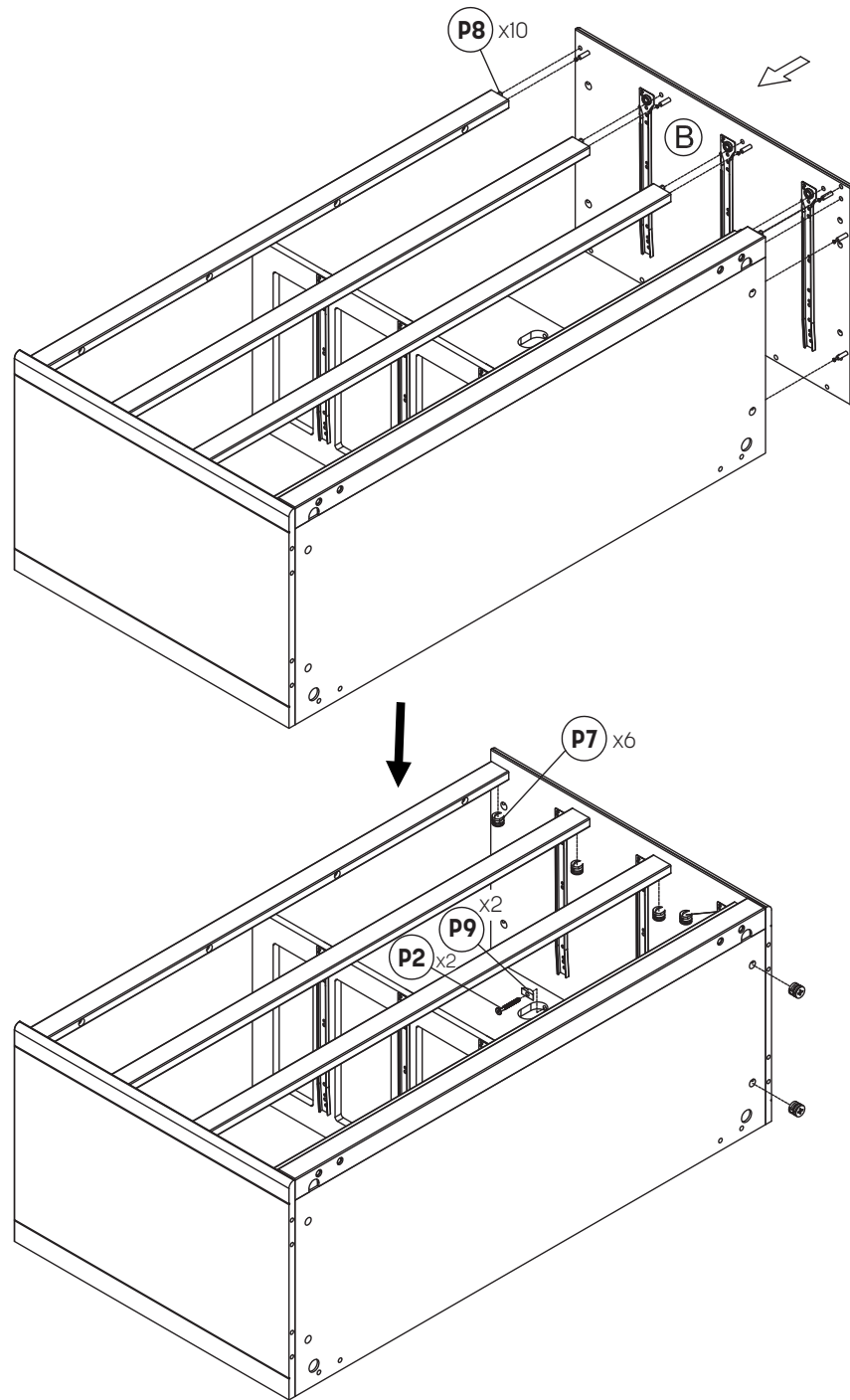

7

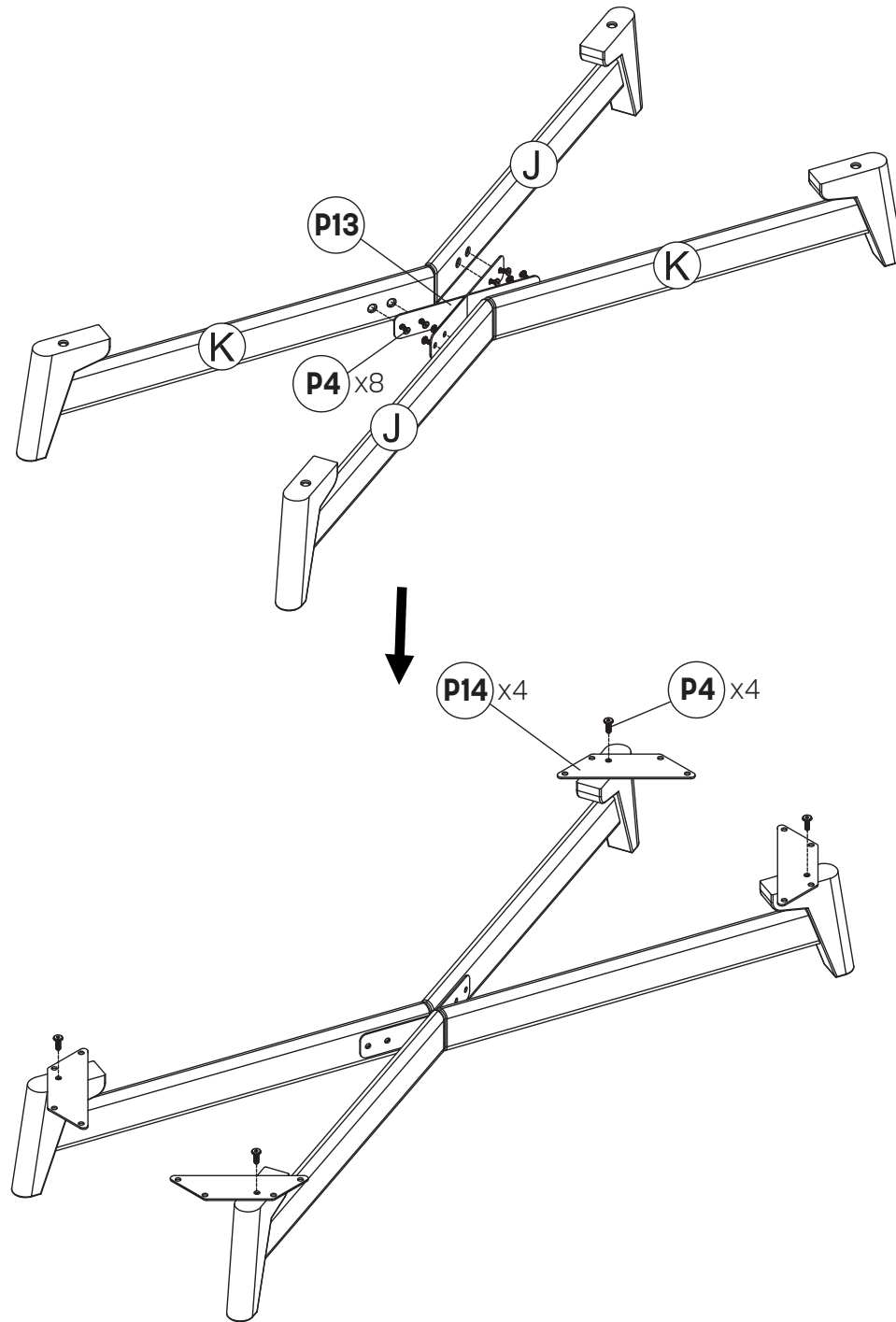

8

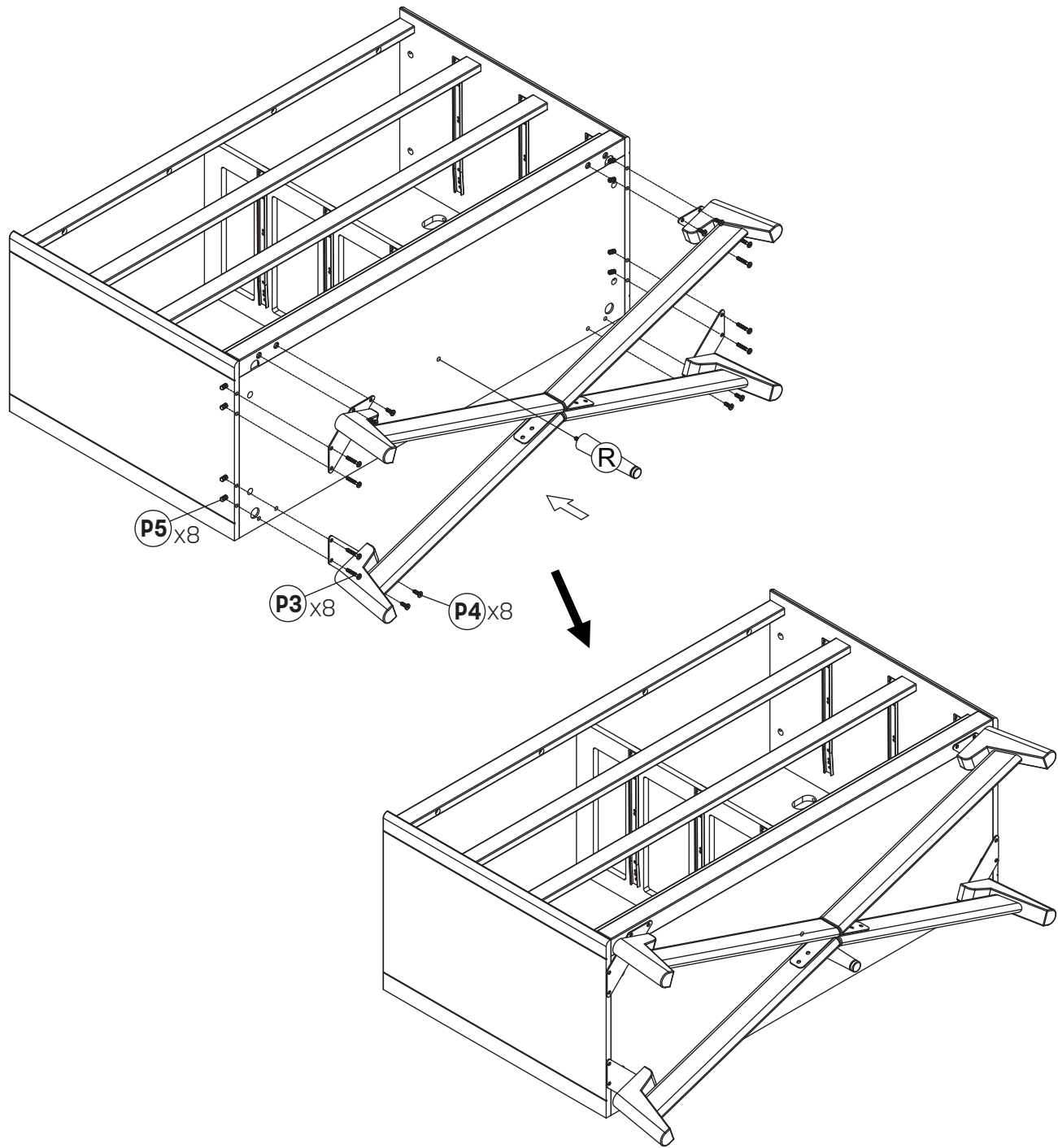

9

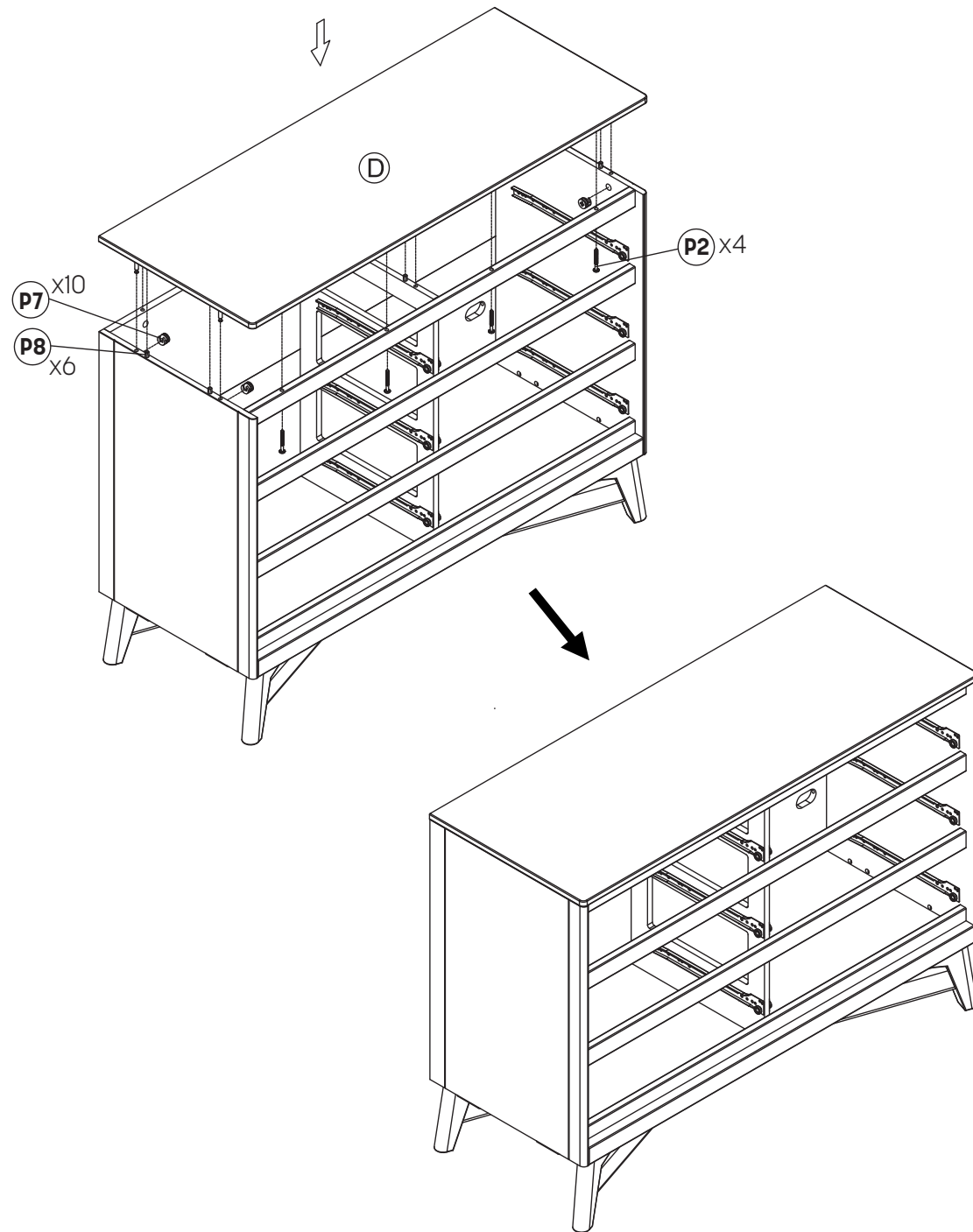

10

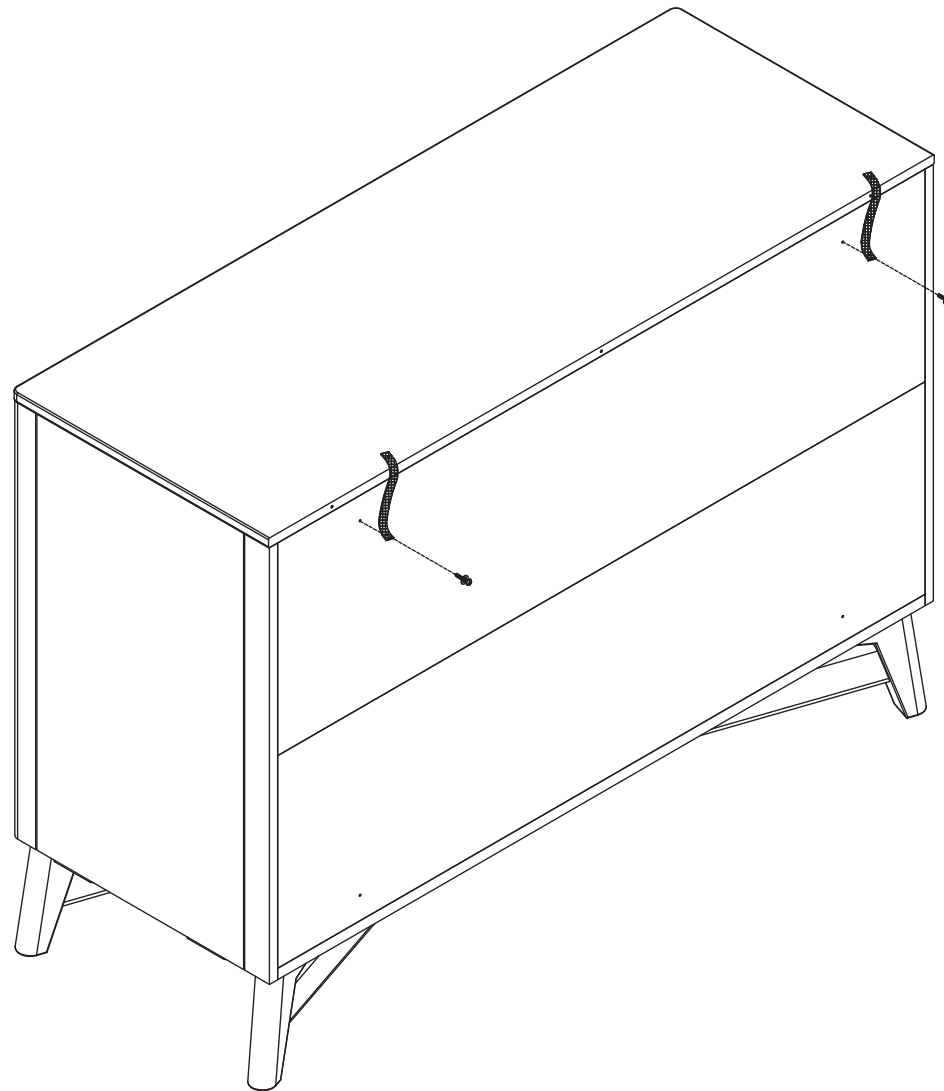

Use the P15 parts to install the anti-tip hardware.
Utilisez les pièces P15 pour installer le dispositif anti-bascule.
Utilice las piezas P15 para instalar el herraje antivuelco.

See pages 19–20 for how to secure the dresser to the wall.
Consultez les pages 19 à 20 pour savoir comment fixer la commode au mur.
Consulte las páginas 19 y 20 para saber cómo fijar la cómoda a la pared.



11

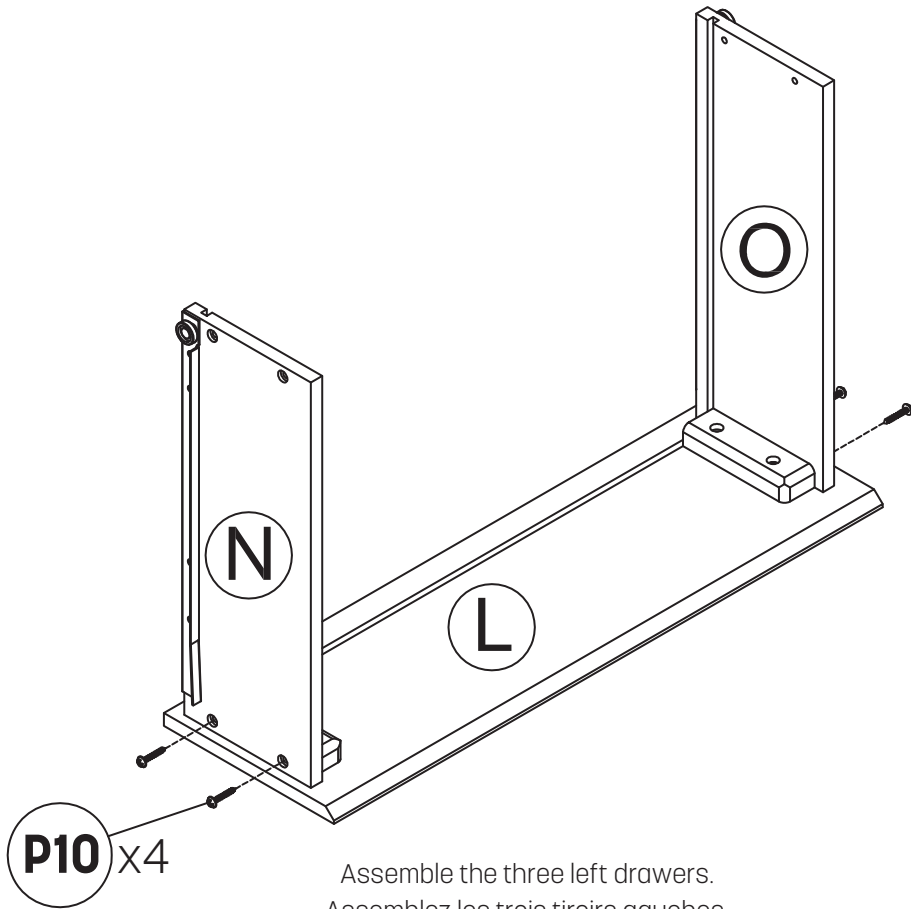

Assemble the three left drawers.
Assemblez les trois tiroirs gauches.
Arme los tres cajones izquierdos.

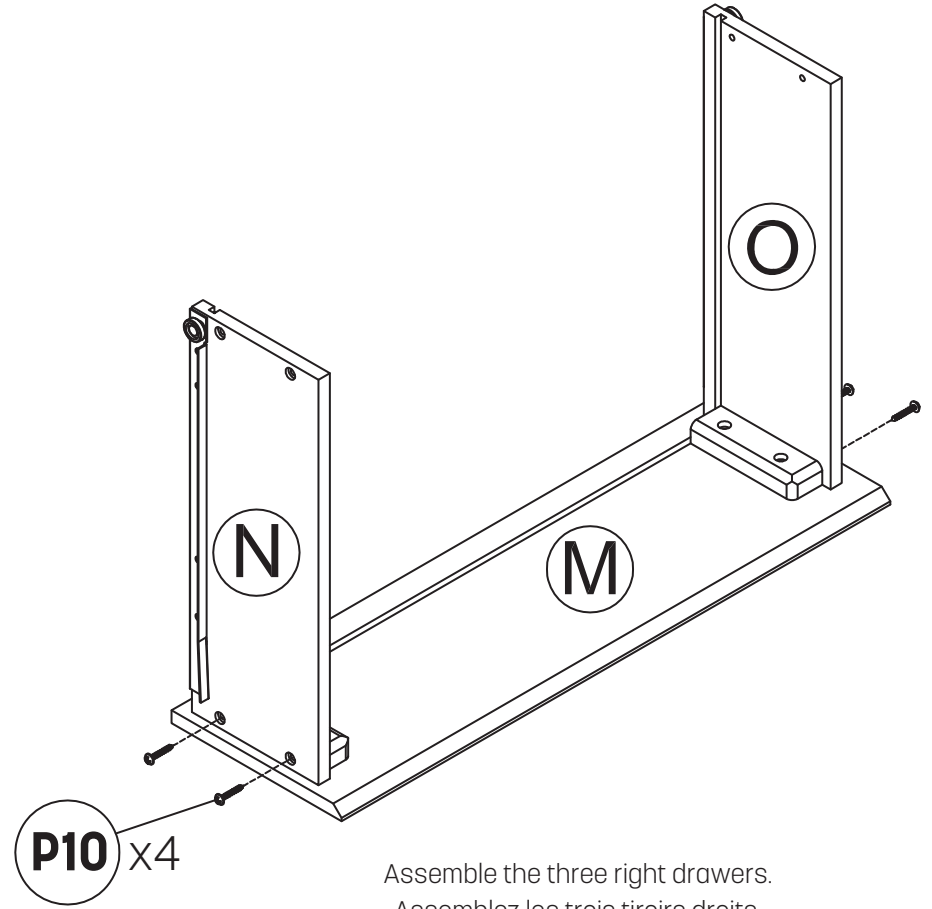

Assemble the three right drawers.
Assemblez les trois tiroirs droits.
Arme los tres cajones derechos.



12

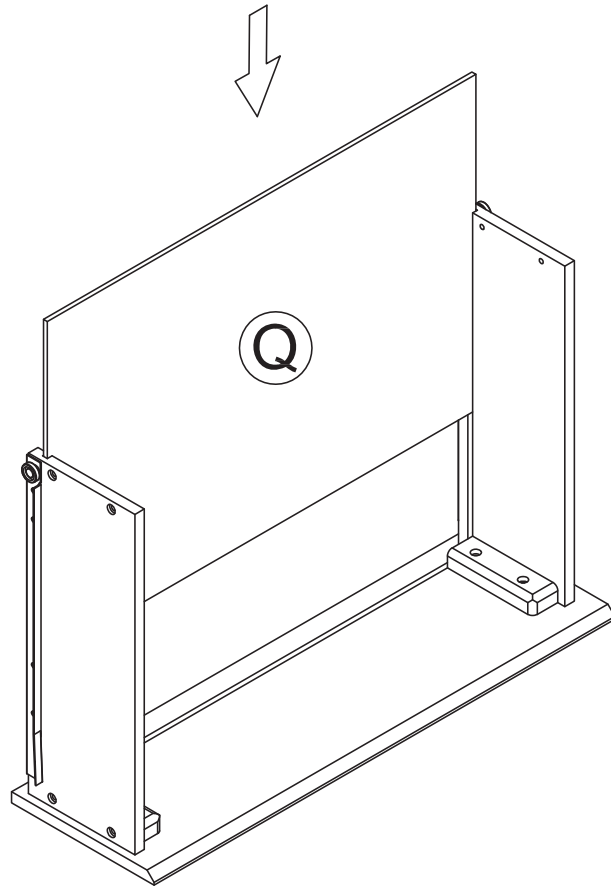

13

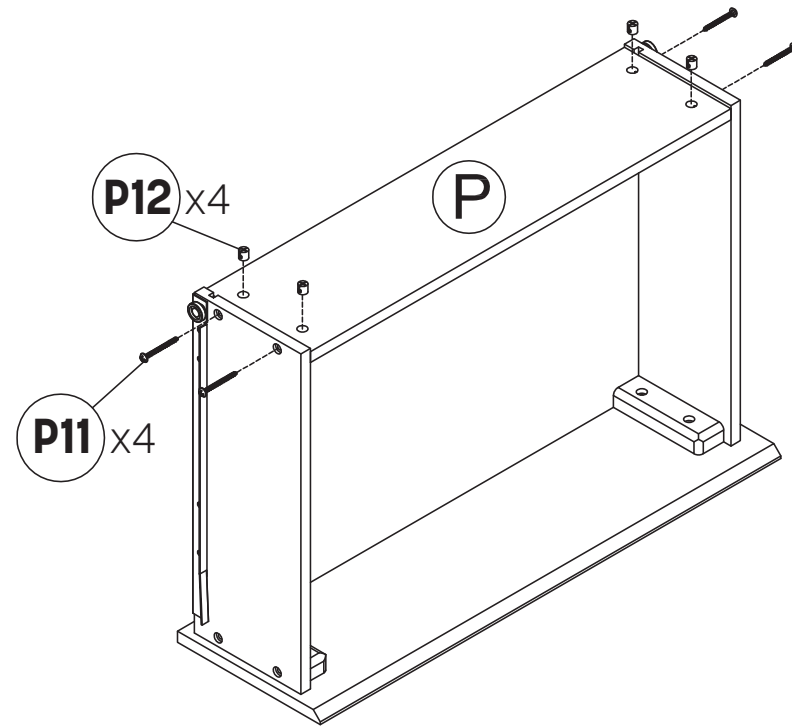

Repeat Steps 12 and 13 for all six drawers.
Répétez les étapes 12 et 13 pour les six tiroirs.
Repita los pasos 12 y 13 para los seis cajones.

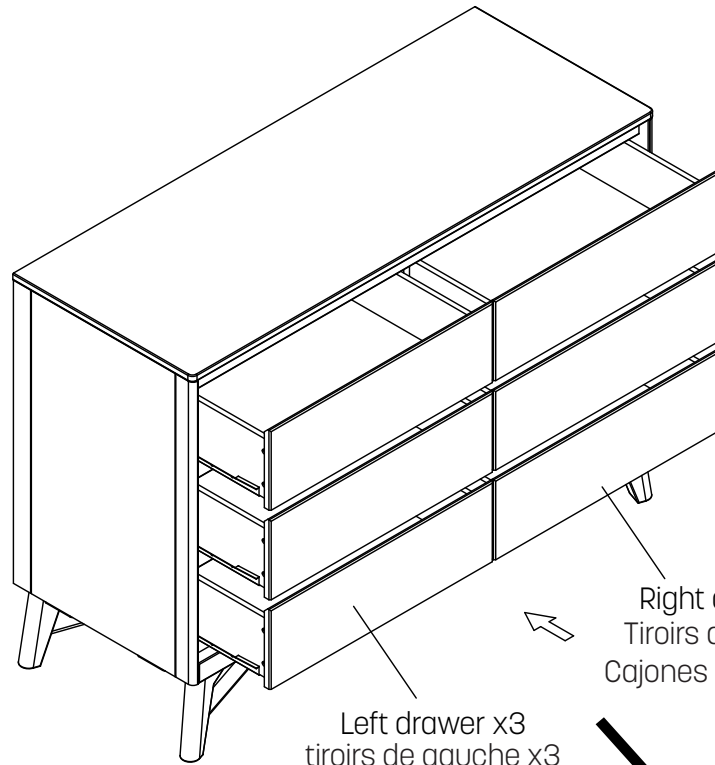

Left drawer x3
 tiroirs de gauche x3
 Cajones izquierdos x3

Right drawer x3
 Tiroirs de droite x3
 Cajones derechos x3

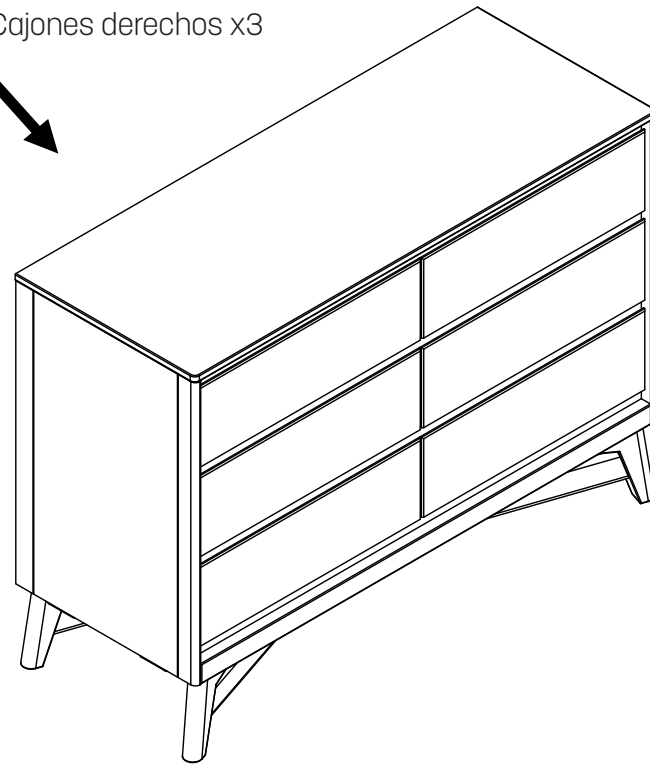



15

Drill holes on the wall 2–4 in. (5–10 cm) above the top of the dresser with a hand drill (not included).

Percez des trous dans le mur à 5 à 10 cm au-dessus du haut de la commode à l'aide d'une perceuse (non inclus).

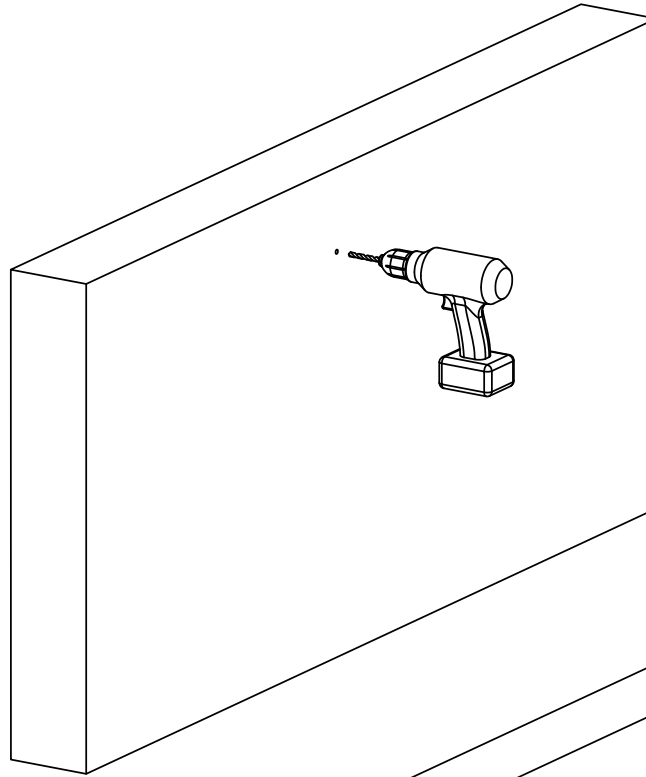
Taladre agujeros en la pared a una altura de entre 5 y 10 cm (2 a 4") por encima de la parte superior de la cómoda con un taladro (no incluido).

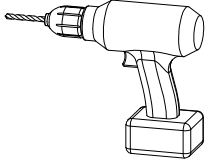

	
(not included) (non inclus) (no incluido)	(not included) (non inclus) (no incluido)
x1	x2

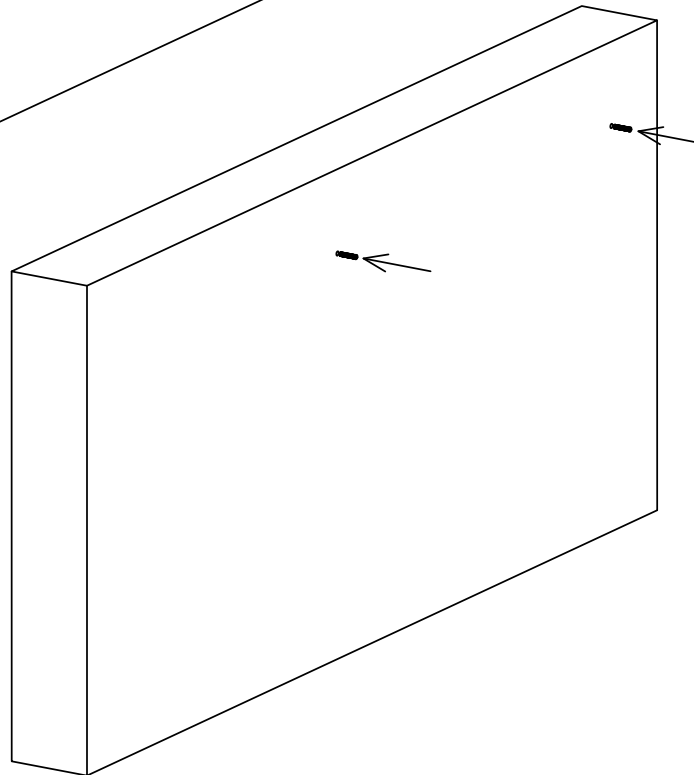



Press plastic plugs (not included) into each drilled hole.

Enfoncez des chevilles en plastique (non inclus) dans chaque trou.

Presione los tapones de plástico (no incluido) en cada agujero.

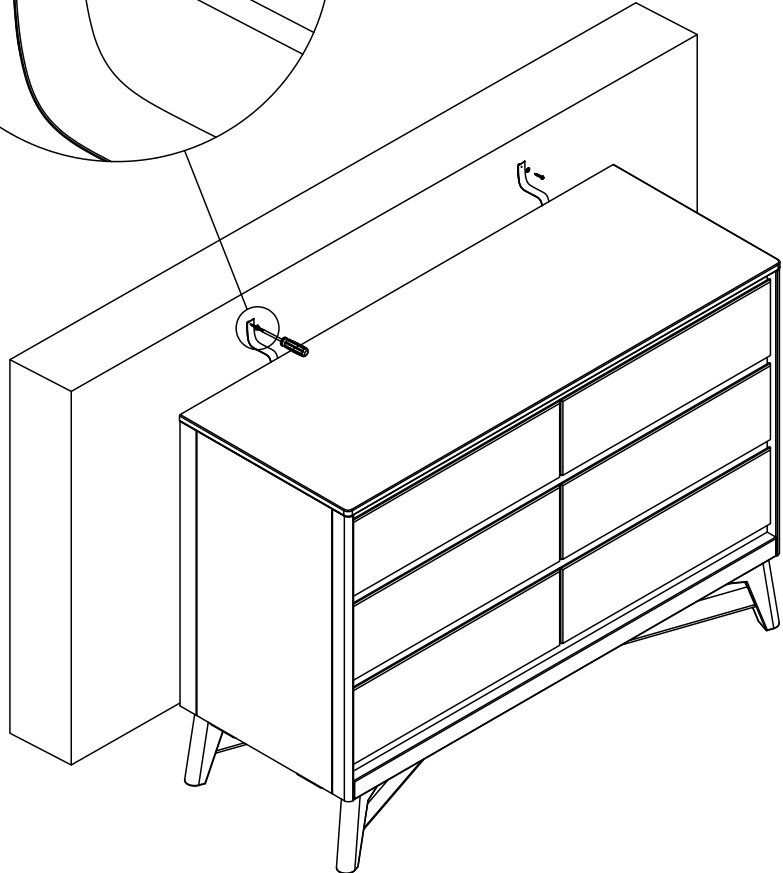
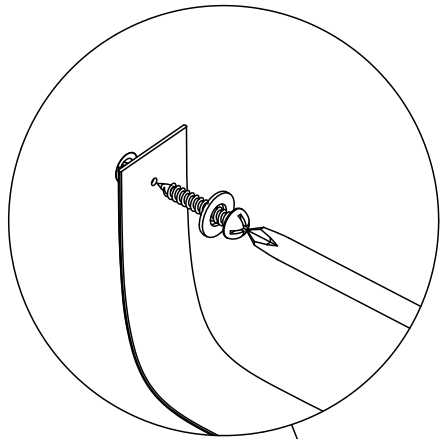

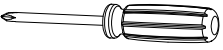

 (not included) (non inclus) (no incluido) Ø8 X 4 X 25	 (not included) (non inclus) (no incluido) Ø12 X Ø7 X 1	 (not included) (non inclus) (no incluido)
x2	x2	Philips head (tournevis cruciforme) (destornillador Phillips) x1

Secure the anti-tipping belts to the wall with screws, washers, and a Phillips head screwdriver (not included).

Fixez les sangles anti-basculement au mur à l'aide de vis, de rondelles et d'un tournevis cruciforme (non inclus).

Fije las correas antivuelco a la pared con tornillos, arandelas y un destornillador Phillips (no incluidos).



Care and Cleaning

Dust regularly with a soft, lint-free cloth to prevent soil build-up. A damp cloth may be used occasionally to clean the surface. Dry immediately. Do not use any abrasives that may damage the finish. Excessive exposure to sunlight and extreme changes in temperature and moisture can damage wood furniture.

Maintenance

Check bolts/screws periodically and tighten them if necessary.

Have Questions?

If a part is missing or damaged or you have any questions about this product, contact Consumer Care. Do not return this product to the place of purchase. Have the model number ready (CG011) and call 1-800-544-1108, text 1-812-652-2525, visit maxicosi.com, or email support@djgusa.com.

Nettoyage

Dépoussiérez régulièrement avec un chiffon doux et non pelucheux pour éviter l'accumulation de saleté. Un chiffon humide peut être utilisé occasionnellement pour nettoyer la surface. Séchez immédiatement. N'utilisez pas de produits abrasifs qui pourraient endommager la finition. Une exposition excessive à la lumière du soleil et des changements extrêmes de température et d'humidité peuvent endommager les meubles en bois.

Entretien

Vérifiez périodiquement les boulons/vis et resserrez-les si nécessaire.

Vous avez des questions?

Si une pièce est manquante ou endommagée ou si vous avez des questions sur ce produit, contactez le service à la clientèle. Ne retournez pas ce produit au lieu d'achat. Ayez le numéro de modèle à portée de main (CG011) et appelez le 1 800 544-1108, envoyez un SMS au 1 812 652-2525, visitez le site maxicosi.com ou envoyez un courriel à support@djgusa.com.

Cuidado y limpieza

Quite el polvo regularmente con un paño suave y sin pelusa para evitar la acumulación de suciedad. Ocasionalmente se puede utilizar un paño húmedo para limpiar la superficie. Séquela inmediatamente. No utilice ningún abrasivo que pueda dañar el acabado. La exposición excesiva a la luz solar y los cambios extremos de temperatura y humedad pueden dañar los muebles de madera.

Mantenimiento

Revise los pernos/tornillos periódicamente y apriételes si es necesario.

¿Tiene preguntas?

Si alguna pieza falta o está dañada, o tiene alguna pregunta sobre este producto, comuníquese con el Servicio de Atención al Cliente. No devuelva este producto al lugar donde lo compró. Tenga a mano el número de modelo (CG011) y llame al 1-800-544-1108, envíe un mensaje de texto al 1-812-652-2525, visite maxicosi.com o envíe un correo electrónico a support@djgusa.com.



Limited Warranty

Dorel Juvenile Group, Inc. warrants its product to be free from defects in material and workmanship and agrees to remedy any such defect. This warranty covers 1 year from the date of original purchase. This warranty is valid only upon presentation of proof of purchase. This is solely limited to the repair or replacement of defective furniture components and no assembly labor is included. This warranty does not apply to any product which has been improperly assembled, subjected to misuse or abuse or which has been altered or repaired in any way. This warranty gives you specific legal rights and you may also have other rights which vary from state to state.

Garantie limitée

Dorel Juvenile Group, Inc. garantit que son produit est exempt de défauts de matériaux et de fabrication et s'engage à remédier à tout défaut de ce type. Cette garantie couvre une période d'un an à compter de la date d'achat initiale. Cette garantie n'est valable que sur présentation d'une preuve d'achat. Elle se limite exclusivement à la réparation ou au remplacement des composants défectueux du meuble et ne comprend pas la main-d'œuvre d'assemblage. Cette garantie ne s'applique pas aux produits qui ont été mal montés, mal utilisés ou détournés de leur usage, ou qui ont été modifiés ou réparés de quelque manière que ce soit. Cette garantie vous donne des droits légaux spécifiques et vous pouvez également avoir d'autres droits qui varient d'un état à l'autre.

Garantía limitada

Dorel Juvenile Group, Inc. garantiza que su producto está libre de defectos de material y mano de obra y se compromete a remediar cualquier defecto de este tipo. Esta garantía cubre 1 año a partir de la fecha de compra original. Esta garantía es válida únicamente con la presentación del comprobante de compra. Esto se limita únicamente a la reparación o reemplazo de componentes de muebles defectuosos y no incluye mano de obra de ensamblaje. Esta garantía no se aplica a ningún producto que haya sido armado incorrectamente, sometido a mal uso o abuso o que haya sido alterado o reparado de alguna manera. Esta garantía le otorga derechos legales específicos, y es posible que usted tenga otros derechos que pueden variar de un estado a otro.



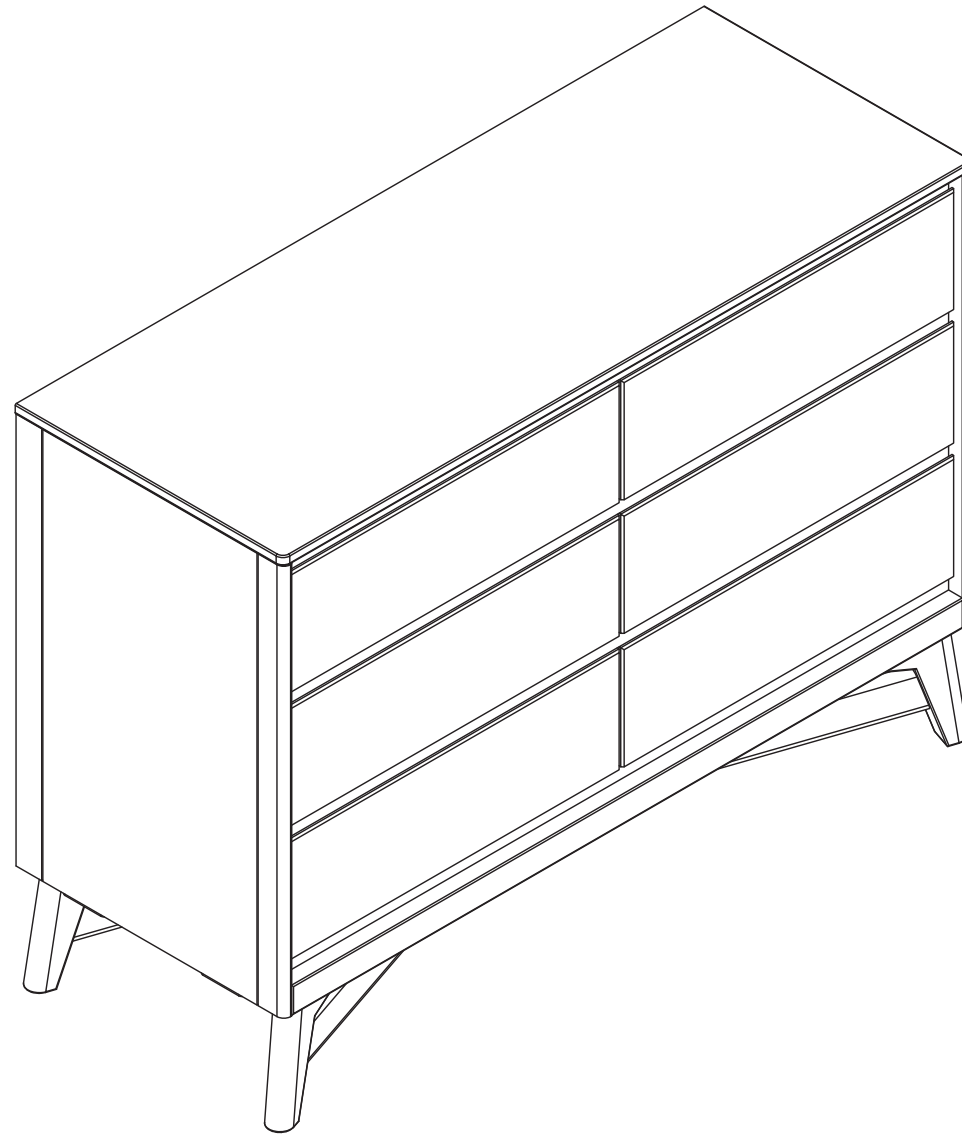

©2025 Dorel Juvenile Group, Inc. Little Seeds™ and the Little Seeds logo and design are trademarks of Dorel Juvenile Group, Inc. (800) 544-1108. Styles, colors, and labeling may vary. Les styles, les couleurs et l'étiquetage peuvent varier. Los estilos, colores y etiquetado pueden variar. Made in CAMBODIA. Fabriqué en CAMBODIA. Hecho en CAMBODIA. Distributed by (distribuido por) Dorel Juvenile Group, Inc., 2525 State St., Columbus, IN 47201-7494. Dorel Juvenile Canada, 2233 Argenta Road, Suite 110, Mississauga, ON L5N 2X7. Representante exclusivo en Chile: DOREL JUVENILE CHILE S.A. Av. del Parque 4161, oficina 602 A, Huechuraba, Santiago, Chile - Fono: 56 2 24971500 - www.infanti.cl - www.dorel.cl. Importado y distribuido en Perú por: COMEXA COMERCIALIZADORA EXTRANJERA S.A. SUCURSAL DEL PERÚ - Los Libertadores 455, San Isidro, Lima 27, Lima, Perú RUC 20431062870 - Fono: 4413029 - www.infanti.com.pe. En Centro América, Caribe y Ecuador por: Best Brands Group S.A. - Av. Balboa, Bay Mall Plaza, Planta Baja, local 9, Panamá. - Fono: (507) 300 2884. En Colombia por: Baby Universe S.A.S. - Vía 40 No. 77-29, Barranquilla, Colombia - Fono: (575) 353 1110 Importador: DJGM, S.A. DE C.V. Gabriel Mancera No. 1041 Col. Del Valle, Benito Juárez C.P. 03100 México, Ciudad de México R.F.C. DJG140305GN9 Tel. (55) 671992020823 11/25

