

# SUNVIVI

ZFC003WT

## BABY FOOD PROCESSOR USER MANUAL

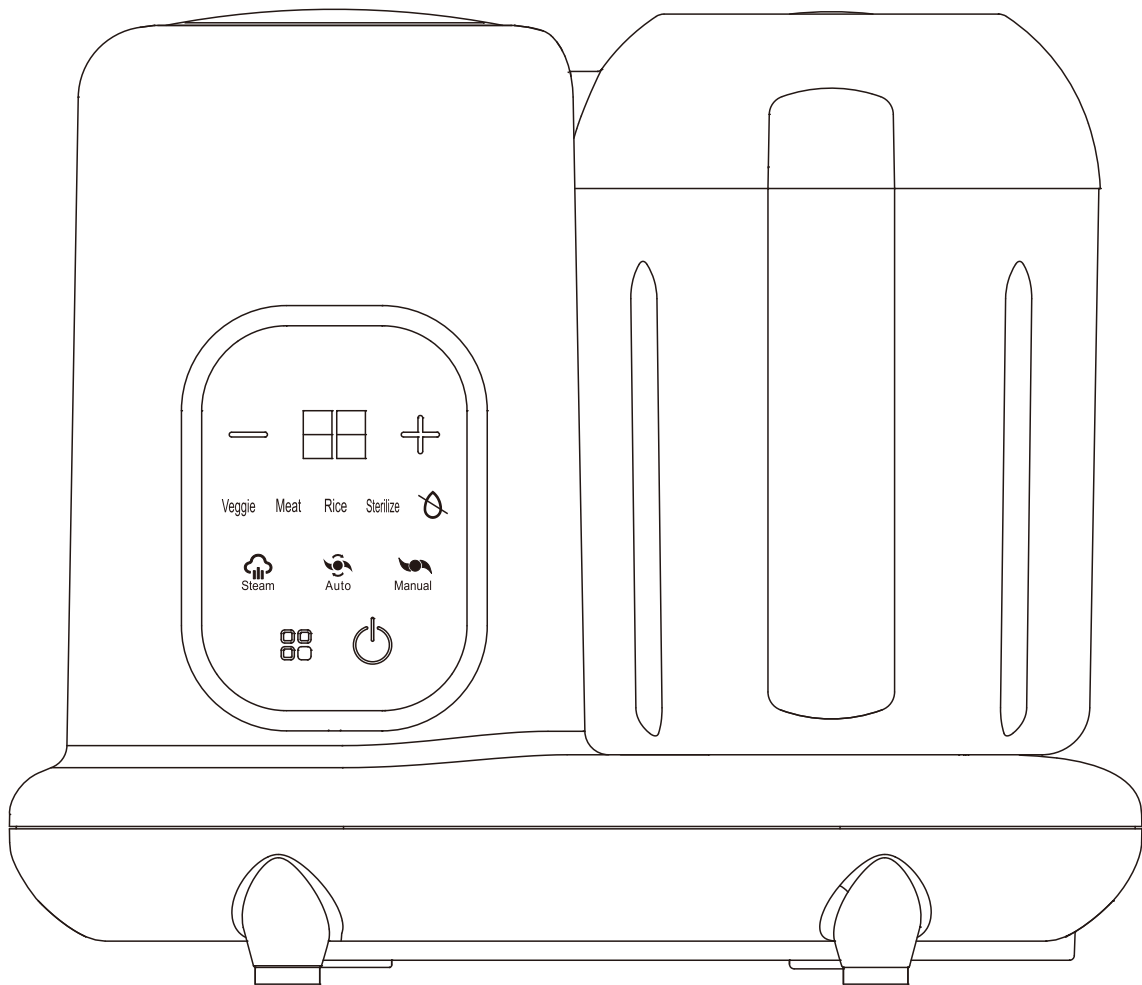

**Model No.:LM-FS501A**

For your safety and correct use of the product,  
please read the instructions carefully before use.



707-392-8405



www.sunvivi.com



service@sunvivi.com

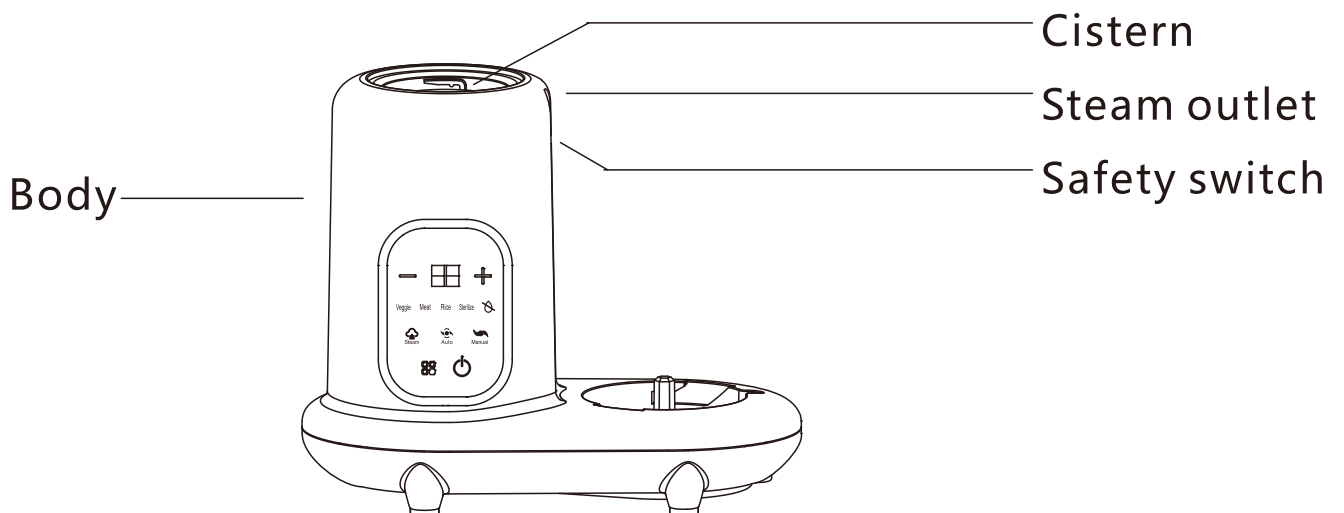
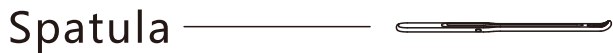
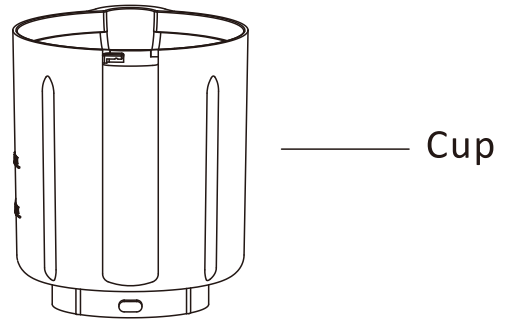
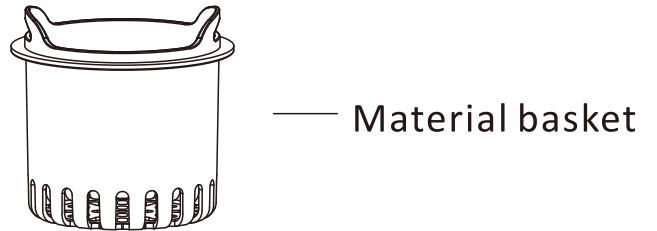
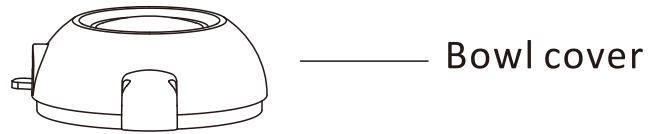
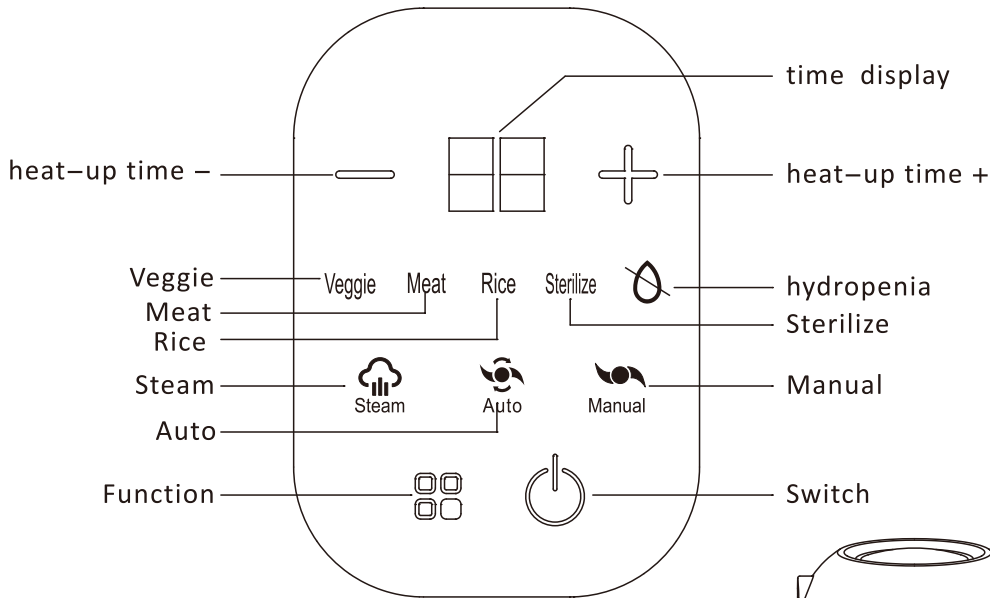

# Description of product parts

## Material details of contact parts

Type	component	material	
LM-FS501A	Bowl cover	Plastic	Food grade PP
	Material basket		Food grade PP
	Cup		Tritan
	Steels		Food grade PA
	Fixed knob		Food grade PA
	Spatula		Food grade PP
	Steam gland		Food grade PP
	Body		Food grade PP
	Cistern	Metal	304SS
	Blade		304SS
	Steam outlet	rubber	Food grade silica gel
	Seal ring		Food grade silica g

## Data sheet

Type: LM-FS501A	Net weight: 3.3lbs (1.5 kg)	Size: 9.33x6.73x8 inches(237x171x204 mm)
Voltage: 120V~ 60Hz		Heating Power: 300W
Stirring Power: 120W (Vegetable&fruit: 0.55lbs (250g); cooked meat: 0.44lbs (200g))		
Maximum capacity of cistern: 7.74oz (220 ml)		
Maximum solid capacity of material basket: 0.66lbs (300g)		
Minimum capacity of stirring cup: 0.11lbs (50g)		
Operating temperature: 50 °F -104 °F (10°C - 40°C)		

# Product functions



Steaming



Manual



Heating



Unfreeze



Auto

This product has five functions: Steaming, Manual, Heating, Unfreeze and Auto. It mainly used to steam and stir fresh food for baby and the aged. When making the assisted food, please steam before stirring. (This product can not steam the food already stirred.)

## Time for steaming

Term	Material	Time	Material	Time
Fruit	Apple	About 15 min	Avocado	About 15 min
	Peach		Pear	
	Pineapple		Banana	
	Orange		Pawpaw	
Vegetable	Cauli ower	About 15 min	Spinach	About 15 min
	Broccoli		Leaf mustard	
	Celery		Tomato	
	Asparagus		Chinese yam	
	Cabbage		Carrot	
	Pumpkin		Radish	
	Pea		Sweet potato	
	Kidney bean		Potato	
Meat	Chicken/Beef/Mutton	About 20 min		
Fish	Salmon/Cod/Trout	About 15 min		



Attention: The food above is based on the size of 0.59inches(1.5CM)  
 (Please nuclear the hard part before steaming)  
 -The steaming time is only for reference.

# Product usage



Attention: Please steam at least 15 min without food for twice before first using in order to wipe off the smell.

1. Before steaming, please read the steaming time to prepare the water addition. For example: prepare 0.7oz(20ml) pure water into the Cistern when you steam the potato. (It's better to add purified water to avoid incrustation.)

- ① Open the steam gland according to indicator.    ② Add the water into Cistern.    ③ Close the steam gland according to indicator.

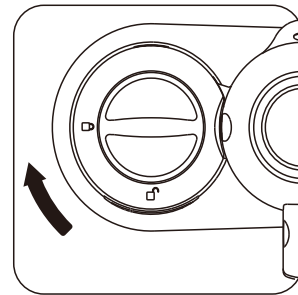
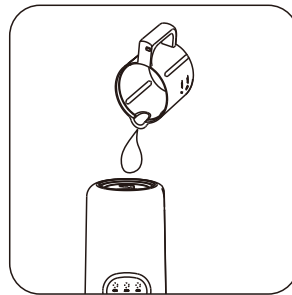
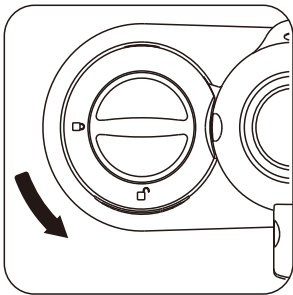

2. Hold the handle of stirring cup and remove it clockwise to take it down. Open the bowl cover in clockwise and take it down.

- ④ Hold the handle of stirring cup and remove it clockwise to take it down.    ⑤ Open the bowl cover in clockwise and take it down.

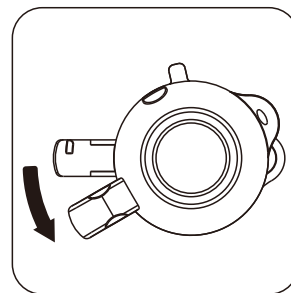
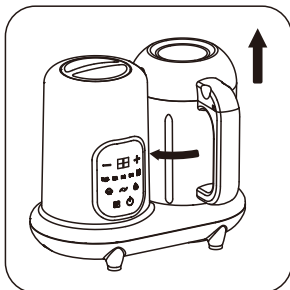

3. Please cut the food in size of 0.59inches(1.5cm) and put them in material basket. Then put the material basket in stirring cup and covered.

- ⑥ Cut the food and put them in material basket    ⑦ Put the material basket into the stirring cup in right place.    ⑧ Covered

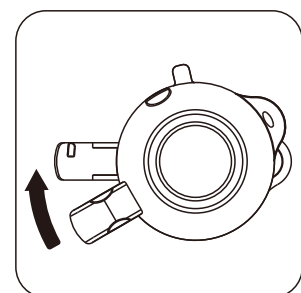
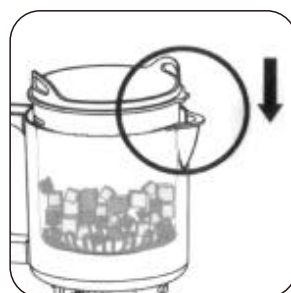

4. Put the stirring cup into the body in right place. The safety switch of tiring cup is closed in body, if the place is right, you may hear a light sound "Ka". Show as picture 9, switch on the power 220V/50Hz. Press the on key, then select "Steam" button, digital tube default display 15 minutes of steaming time, you can press "+, -" to adjusting the steaming time, indicates that the product is steaming the food. Show as picture 10-11.

9 Put the stirring cup into the body according to the anticlockwise rotate to keep the safety switch in right place.

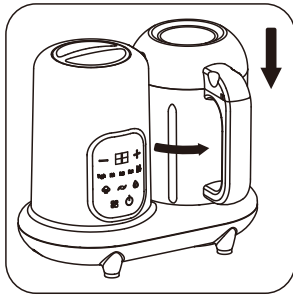

10 Turn on power

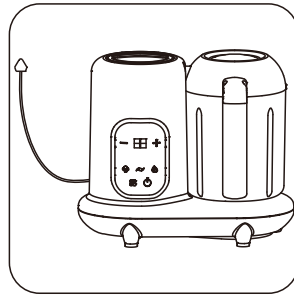

11 Press the on button and select "Steam" Button, digital tube default shows 15 minutes steaming time, can Press "+ -" to adjust the casting time.

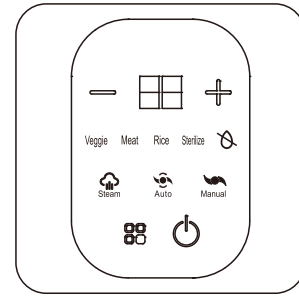

Attention: If the stirring cup is not in right place, this product will not start to work. Do not put water, food or any other liquid into stirring cup directly for steaming. This product has the anti- dry design. When the cistern without water, the machine will off work automatically

5. After finishing steaming, use a spatula to pour the food through the handle of the steamer basket into the mixing cup. The amount of liquid in the mixing cup can be retained according to the thin consistency of the food. (Open the lid to pour food when the temperature is too high, careful to hot hands)

12 Steaming is finished while power indicator turn off.

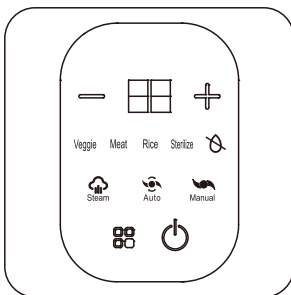

13 Open the bowl cover in anticlockwise

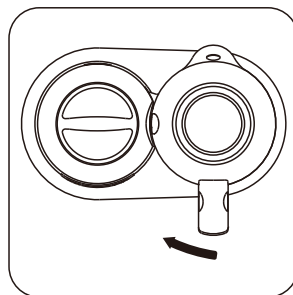

14 Using the spatula to pour the food into stirring cup.

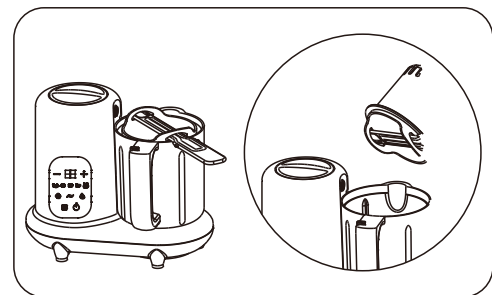

Attention: When food finished steaming, the temperature is still high. Please be careful and wait at least 2 min when open the bowl cup.  
-Keep the material basket in horizontal direction smoothly when using spatula to lift it up. Please be careful to avoid the food side turn then scaled.

6. Press the open key, select the stirring function " " automatic stirring, a single stirring time is 25 seconds, stirring well into the standby state.

15 Close the bowl cover

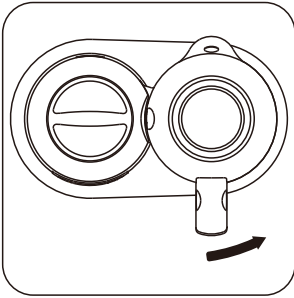

16 Press the open key, select the stirring function " " automatic stirring, a single stirring time is 25 seconds, stirring well into the standby state.

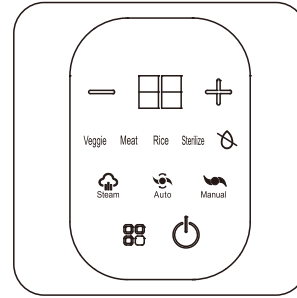

**!** Attention: When you chose the stirring function, the machine needs 5s response time to start working.

The stirring time is 40s once, then the machine will stop automatically.

7. After stirring, use spatula to check the food to make sure they are already cook thoroughly. After cold down, you can taste it.



**!** Attention: If the small size of food adhere on the inside of cup, turn off the power before using the spatula to pick them down.  
- Before feeding the baby, make sure to test the temperature on the back of your hand.  
- Please immediately wash the stirring cup and other parts which contacting food after using in order to avoid colored from food natural pigment.

8. Put the food into material basket when steaming. If the food is liquid, please put it in bowl smaller than material basket, keep the bowl smooth and steady. Then covered to start steaming. (the bowl must be high temperature resistance and forbid sealed)

17 The solid food directly put into material basket.

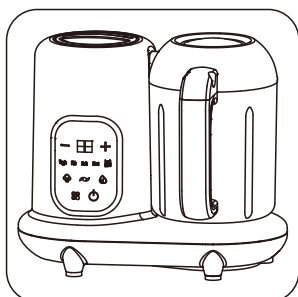

18 If steaming the liquid, using high temperature resistance bowl and keep it smooth and steady.

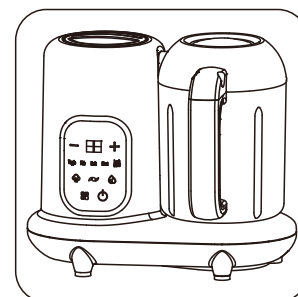

# Clean and descale

## Forbid

- Do not put body into water.
- The water which clean the cistern should be remove directly.Product and other parts can not be washed with this water.
- Do not use bleach,chemical disinfectant solution/pill ,steel ball ,abrasive cleaning liquid or corrosive liquid (such as gasoline,acetone or alcohol) to clean the product.
- Do not put the handle of cup into hot water.

## Simple cleaning

Pour a moderate amount of warm water into the stirring cup. Turn on the power. Using the stirring function to clean the cup. Using warm water to clean other parts.

## Thoroughly cleaning

- 1.Make sure the power is o before cleaning.
2. Take o the stirring cup and remove the bowl cover.
- 3.Knead the plastic handle of stirring cup cutter, remove it in clockwise.
- 4.Thoroughly clean the steels, stirring cup, material basket, spatula and so on
- 5.Advise to put 3.87oz (110ml) hot water with 3.87oz (110ml) white vinegar into water cistern.  
Keep it a night and then clean it. If necessary, repeat until the dirt is removed.
- 6.Use dry cloth to clean the body.
- 7.After all the parts clean,put them in ventilated place and open thhe steam outlet in order to avoid bacterial growth.

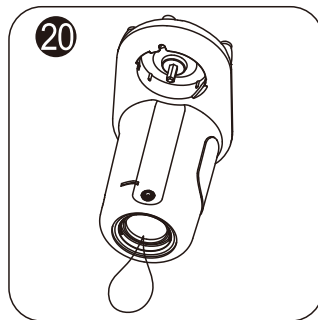

## Store

1. Pour all the water out of cistern before stored.
2. Keep all the parts clean and dry before stored.
3. In order to prevent the damage from falling, please install the steels components correctly at the bottom of the stirring cup before stored.

## Environmental protection

When discarding products, please do not put them together with the general life garbage. Send it to official recycling center, which is beneficial to environmental protection.

## Assembly diagram of steels

### Tear down



1. Knead the plastic handle of stirring cup cutter



2. Remove it in clockwise.

### Installation

1. Face down the waterproof ring and mounted on cutter.

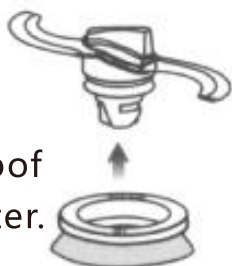

2. A hand holds the plastic handle, another hand rotate the knife holder anticlockwise to lock and install in place.

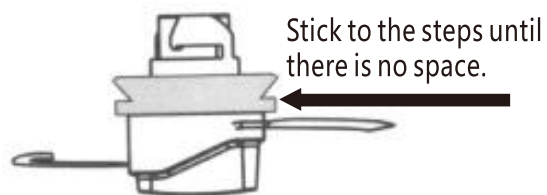



## Dangerous

Do not wash the body into water or other liquid.

Do not disassemble, repair or refit the product.



## Warn

1. Please check the local power voltage is consistent with the voltage of product before power turns on.
2. If the product and its parts broke or damaged, please do not use it and send it to our authorized service center for inspection.
3. Do not use the parts made by other company, if you use, the product will lose the warranty period.
4. If the supply cord is damaged, it must be replaced by the manufacturer, its service agent or similarly qualified persons in order to avoid a hazard.
5. The product is household use. If you use it in commercial purpose or not operate it according to the instruction book, the product will lose warranty and our company will not take any responsibility if you damaged yourself.
6. This appliance can be used by children aged from 8 years and above and persons with reduced physical, sensory or mental capabilities or lack of experience and knowledge if they have been given supervision or instruction concerning use of the appliance in a safe way and understand the hazards involved. Children shall not play with the appliance. Cleaning and user maintenance shall not be made by children without supervision.
7. Take care of children to avoid they play it (also parts) as toys.
8. Store the product and its power cord (including accessories) in the place that the children and animals can not reach.
9. Do not let children clean and maintain.
10. Add the pure water into tank before power turn on.
11. The product will be very hot when steaming or after steaming. Please use it again when it cold down, or may cause scalding when touch accidental.
12. When using the product, the non-operating side is forbidden to people, so as to avoid scalding from wrong operating.
13. Do not touch the blade when the product is power on.
14. If the blade is stuck, please turn off the power first, then remove the food that clogs the blade.
15. Do not use the product to cut up hard and sticky food.
16. The product is strictly prohibited to stir in an empty cup. When making the assisted food, touch the power switch, then touch the stirring switch, 3 indicator light flash at the same time for 5 times, then it start stirring. Every time of stirring is 20s. Do not stir repeatedly.
17. Do not block the nozzle or steam outlet.
18. Do not put water food or other liquid into stirring cup directly for steaming in order to avoid damage.
19. Turn off the power and cold down the product before cleaning or changing the parts.
20. Please stop using when blade is broken.
21. Do not put the handle of cup into hot water.
22. Do not use bleach, chemical disinfectant solution/pill, steel ball abrasive cleaning liquid or corrosive liquid (such as gasoline, acetone or alcohol) to clean the product.

## Attention

1. Before use, remove all the package of this product, check the parts with instruction book whether they are complete or not.
2. Place the product on a smooth surface to ensure that is enough space around to prevent any damage to the cabinet or other objects caused by high temperature steam during using.
3. Do not place the product on or near the cooker with high temperature.
4. Do not connect the product to a timer or remote control system to avoid danger.
5. Do not pick up, remove, or cover the product when using.
6. Do not sterilize the stirring cup or any parts of the product by a sterilizer or microwave oven, because the inside steel is not suitable for this methods.
7. Please steaming at least 15 min a time before use for twice. Make sure to disconnect the power when you remove or clean the product and its parts.
8. If you need remove the product, please pick it up with whole machine. It may cause damage if only pick up the stirring cup.
9. The time interval of steaming is about 5 min.
10. Do not add water into tank when steaming in order to avoid the scalding from hot temperature steam.
11. Do not exceed the Max water level when add the water, otherwise the hot water will overflow when heated.
12. Be careful about the steam from stirring cup, you can cold down for 5 min.
13. Be careful when pour the food into stirring cup after steaming, because the liquid in cup may splash and cause scald.
14. If you need heat, please put the stirred food in a high temperature bowl (forbid sealed).
15. Make sure the steels is right placed in the bottom of cup before steam and stir.
16. The knife is very sharp, please take care when cleaning to avoid cutting.
17. Make sure the temperature of food is suitable before eating to avoid scald.
18. When steamed with colored fruits and vegetables, it is possible that the food pigmentation will result in the material basket and stirring cup. It is better to wash immediately after cooling.
19. Turn off the power after use, clean in time and keep dry store.
20. Remove the remaining water from tank every time after using. In order to prolong the product using time, it is necessary to remove the scale regularly.
21. Please stop using if the product can not work properly.

## Exception handing

1. If abnormal conditions occur, such as abnormal noise, smell, smoke etc, please cut off the power immediately and stop to use.
2. If the product can not work, please check the power is on or not, the switch is open or not, the stirring cup is right place or not.
3. If you check all the things above and the product still can not work, please contact us for help.

## Question answer

Question	Answer	Solution
Can not work	Not right placed	Right place all the parts before use
Indicator not light	Power is off	Turn on power
	The stirring cup is not right placed	Right place the stirring cup to body
	Too quick to start second steaming	Turn off the power to cool for 5 min, then start second steaming
Colored with food connecting	Color from food may cause colored with parts	Normal phenomenon, all the parts can safety use.
Bad smell from cistern in first few times	Unclean the cistern before use	Clean the cistern
The product can not produce steam	Forget to add pure water in cistern	Turn off the power and then add the pure water
	Too much disgrace in cistern	Clean the cistern
Steam leak from cistern	Steam gland is not closed	Close the steam gland with body in right place.
	The stirring cup is not right placed	Right place the stirring cup to body
	The disgrace block the steam outlet or steam gland	Clean the steam gland and outlet
The water of cistern or steam gas into the stirring cup show different color or bad smell	The small pieces of food goes into cistern	Clean the tank, Make sure the water level below the max degree, The same batch of food can not steam over 30 min

Question	Answer	Solution
Cistern, water gland, material basket, stirring cup has white dot.	These parts have scale	Normal phenomenon. Use damp cloth to clear the water gland, stirring cup, bowl cover and material basket
Food not heat thoroughly	The food cut in too big size	Cut the food into 0.59inches(1.5cm) size
	Too much food is in stirring cup	Reduce the food in stirring cup
	Too little water in cistern	Add enough water in cistern
	Too little time for steaming	Choose longer steam time
	Too much scale in cistern	Clean the cistern
	Stirring cup is not right placed	Right place the stirring cup to body
Automatic stir can not work	Too much food is in stirring cup	Reduce the food in stirring cup
	Stirring cup is not right placed	Right place the stirring cup to body
	Stir the sticky food	Use the product correctly
	Continuously Stirring for 30s	Stop stirring to cool for several min and then start again
Loud noise, bad smell or burn hot when stirring	Too much food is in stirring cup	Reduce the food in stirring cup
	Continuously Stirring too long time	Do not continuously stir more than 30s
The stirring cup leak water	Waterproof ring is not install or not right install	Install the waterproof ring in right place
	Waterproof ring is broken	Change a new one
The temperature of the unfreeze food is still low	Too much food to unfreeze	Max the unfreeze food can not be more than max degree of material basket
	The unfreeze food is too thickly	Unfreeze again after cool for 5 min

Read this instruction book carefully and use the product correctly

## Schematic circle diagram

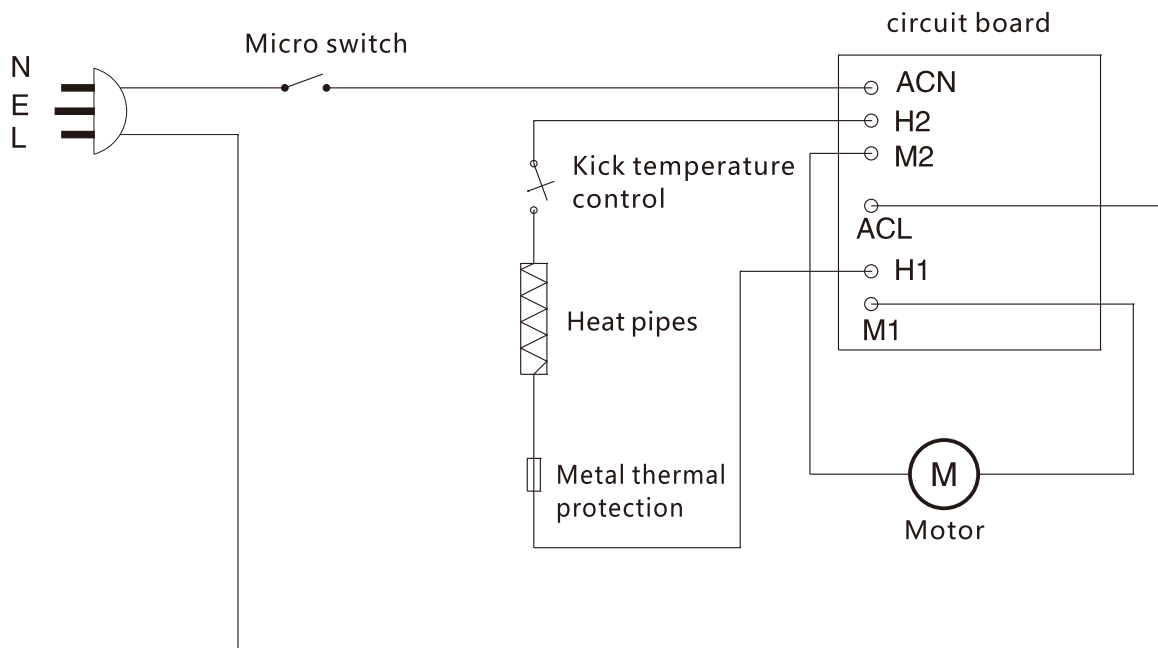

## Warranty service explain

- ★ Provide free repair or replacement of products with quality problems and failures under normal use during the warranty period.
- ★ Frequently replaced consumable parts are not within the warranty scope(cutter, stirring cup, material basket, bowl cover).
- ★ The warranty period is a year.
- ★ Please show the warranty card , voucher or receipt when repair.

Any situation without free warranty service

- ★ During the warranty period, the man-made damage caused by improper use: incorrect voltage, improper parts, improper installation, not follow the instruction book,misuse or damage caused by negligence etc.
- ★ Damage caused by transportation or other accidents
- ★ Damage caused by other majeure or repair by the company not approved by us.
- ★ Damage caused by commercial use or industrial use.
- ★ Warranty card lost or broke.

***SUNVIVI***<sup>®</sup>



Any Problem? Let Us Know.



707-392-8405



[www.sunvivi.com](http://www.sunvivi.com)



[support@sunvivi.com](mailto:support@sunvivi.com)



ZFC003WT

# PROCESADOR DE ALIMENTOS PARA BEBÉS MANUAL DE USUARIO

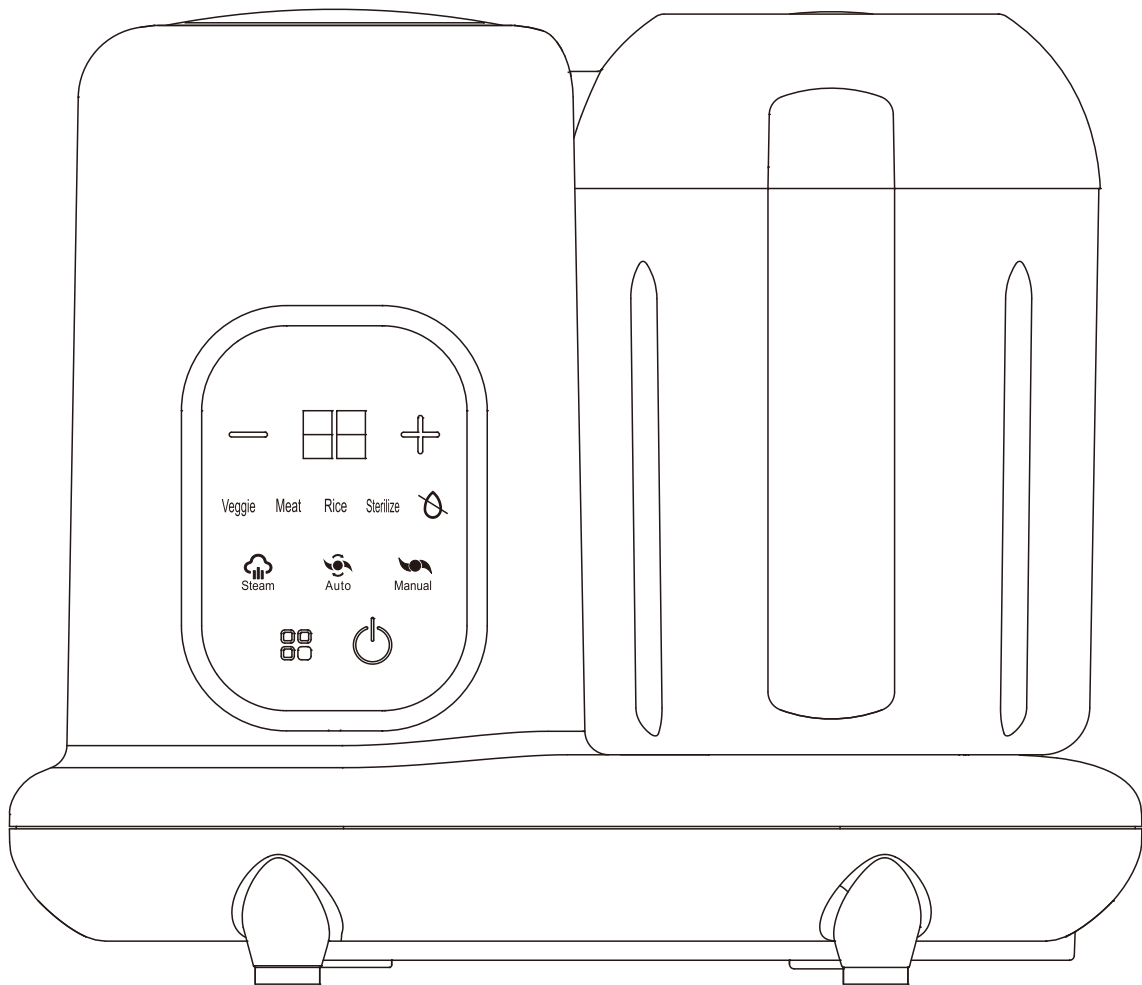

Model No.:LM-FS501A

For your safety and correct use of the product,  
please read the instructions carefully before use.



707-392-8405



[www.sunvivi.com](http://www.sunvivi.com)



[service@sunvivi.com](mailto:service@sunvivi.com)

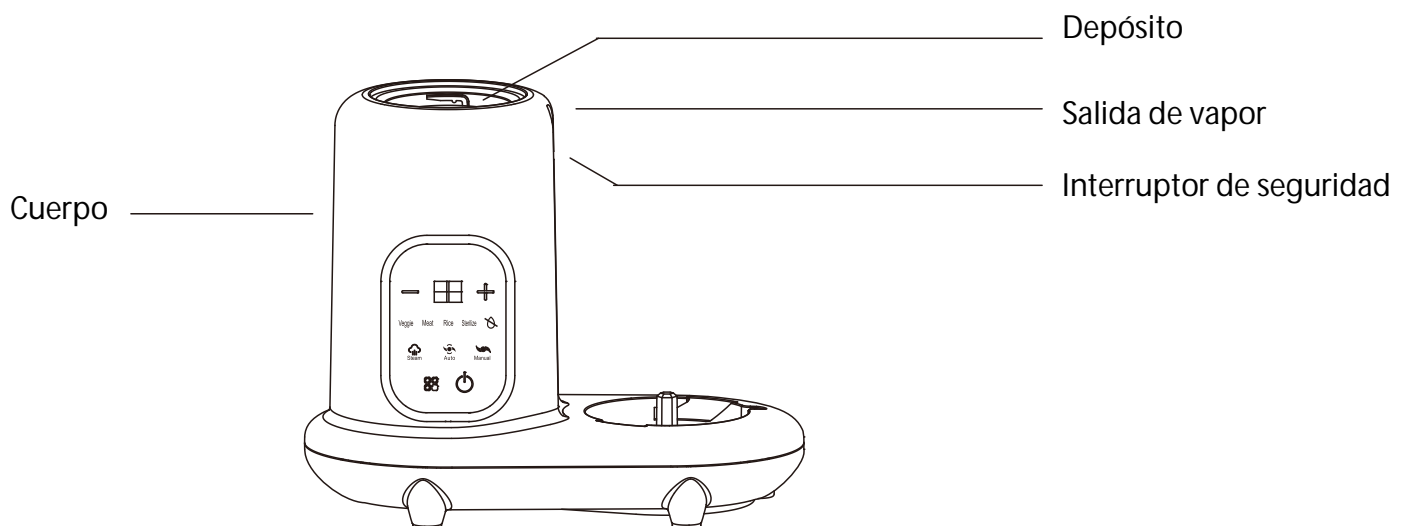
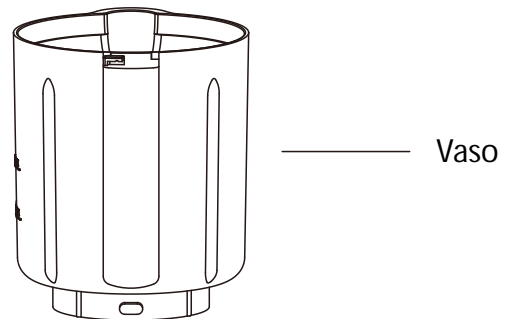
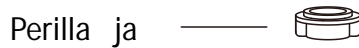
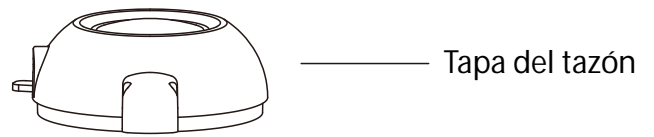
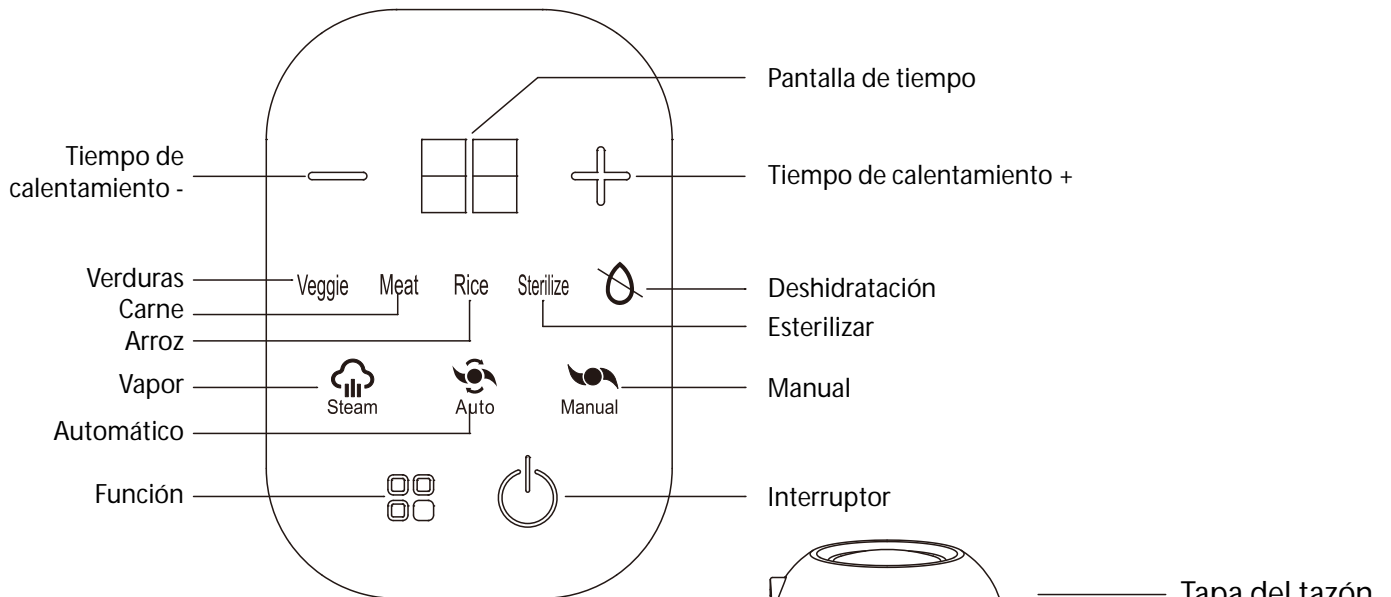

# Descripción de las partes del producto

Detalles del material de las partes en contacto

Tipo	Componente	Material	
LM-FS501A	Tapa del tazón	Plástico	PP de grado alimenticio
	Cesta de material		PP de grado alimenticio
	Vaso		Tritan
	Acero		PA de grado alimenticio
	Perilla ja		PA de grado alimenticio
	Espátula		PP de grado alimenticio
	Glándula de vapor		PP de grado alimenticio
	Cuerpo		PP de grado alimenticio
	Depósito	Metal	Acero inoxidable 304
	Cuchilla		Acero inoxidable 304
	Salida de vapor	Goma	Silicona de grado alimenticio
	Anillo de sellado		Silicona de grado alimenticio

## Ficha técnica

Tipo: LM-FS501A	Peso neto: 3.3lbs (1.5 kg)	Tamaño: 9.33x6.73x8 inches(237x171x204 mm)
Voltaje: 120V~ 60Hz		Potencia de calefacción: 300W
Potencia de agitación: 120W [Verduras y frutas: 0.55lbs (250g); carne cocida: 0.44lbs (200g)]		
Capacidad máxima del depósito: 7.74oz (220 ml)		
Capacidad máxima sólida de la cesta de material: 0.66lbs (300g)		
Capacidad mínima del vaso de agitación: 0.11lbs (50g)		
Temperatura de funcionamiento: 50 °F -104 °F (10°C - 40°C)		

# Funciones del producto



Vaporizar



Manual



Calentar



Unfreeze



Automático

Este producto tiene cinco funciones: Vaporizar, Manual, Calentar, Descongelar y Automático. Se utiliza principalmente para vaporizar y agitar alimentos frescos para bebés y personas mayores. Al preparar la comida asistida, debe vaporizar antes de agitar. (Este producto no puede vaporizar alimentos que ya hayan sido agitados.)

## Tiempo de vaporizar

Término	Material	Tiempo	Material	Tiempo
Fruta	Manzana	Aproximadamente 15 min	Aguacate	Aproximadamente 15 min
	Durazno		Pera	
	Piña		Plátano	
	Naranja		Papaya	
Verdura	Coli or	Aproximadamente 15 min	Espinaca	Aproximadamente 15 min
	Brócoli		Mostaza de hoja	
	Apio		Tomate	
	Espárrago		Ñame chino	
	Repollo		Zanahoria	
	Calabaza		Rábano	
	Guisante		Batata	
	Frijol rojo		Papa	
Carne	Pollo/Vaca/Cordero			Aproximadamente 20 min
Pescado	Salmón/Abadejo/Troto			Aproximadamente 15 min



Atención: Los alimentos anteriores están basados en un tamaño de 0.59 pulgadas (1.5 cm) (Por favor, retire la parte dura antes de vaporizar)  
-El tiempo de vaporizar es solo de referencia.

# Uso del producto

**!** Atención: Por favor, vaporice al menos 15 minutos sin alimentos dos veces antes de usar por primera vez para eliminar el olor.

1. Antes de vaporizar, lea el tiempo de vaporizar para preparar la cantidad de agua. Por ejemplo: prepare 0.7oz (20ml) de agua pura en el Cistern cuando vaporice la papa. (Es mejor agregar agua purificada para evitar incrustaciones.)

**1** Abra la válvula de vapor según el indicador.

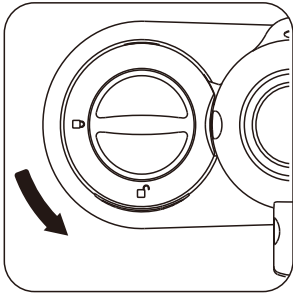

**2** Agregue el agua en el Cistern.

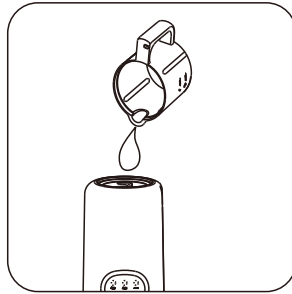

**3** Cierre la válvula de vapor según el indicador.

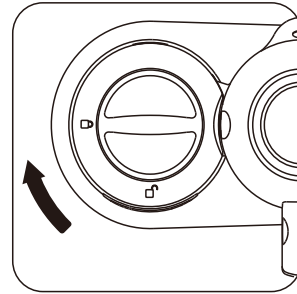

2. Sostenga el mango de la taza de agitación y gírelo en sentido horario para retirarlo. Abra la tapa del tazón en sentido horario y retírela.

**4** Sostenga el mango de la taza de agitación y gírelo en sentido horario para retirarlo.

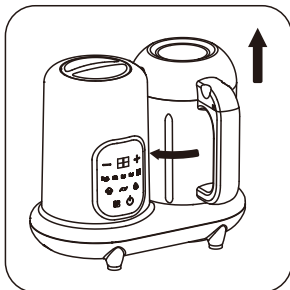

**5** Abra la tapa del tazón en sentido horario y retírela.

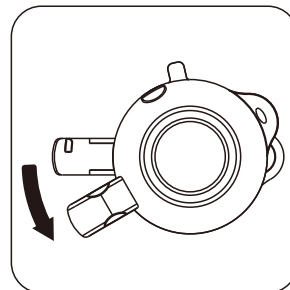

3. Corte los alimentos en tamaño de 0.59 pulgadas (1.5 cm) y colóquelos en la cesta de material. Luego coloque la cesta de material en la taza de agitación y cúbrala.

**6** Corte los alimentos y colóquelos en la cesta de material.



**7** Coloque la cesta de material en la taza de agitación en el lugar correcto.

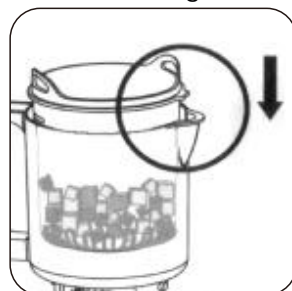

**8** Cubra.

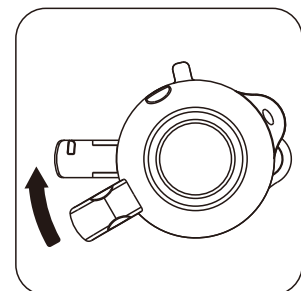

4. Coloque la taza de agitación en el lugar correcto del cuerpo. El interruptor de seguridad de la taza de agitación debe estar cerrado en el cuerpo; si está en el lugar correcto, podrá escuchar un sonido suave de "Ka". Como se muestra en la imagen 9, encienda la alimentación a 220V/50Hz. Presione el botón de encendido, luego seleccione el botón "Vapor", el tubo digital mostrará por defecto 15 minutos de tiempo de vaporización, puede presionar "+, -" para ajustar el tiempo de vaporización, lo que indica que el producto está vaporando los alimentos. Como se muestra en las imágenes 10-11.

**9** Coloque la taza de agitación en el cuerpo girándola en sentido antihorario para asegurarse de que el interruptor de seguridad esté en su lugar correcto.

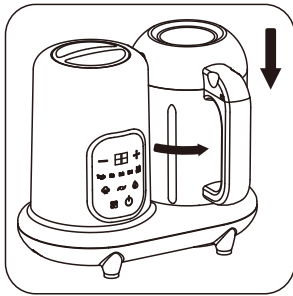

**10** Encienda la alimentación.

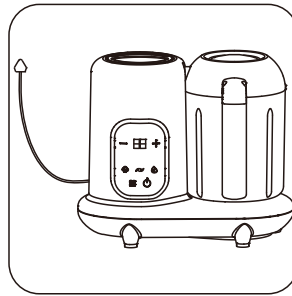

**11** Presione el botón de encendido y seleccione el botón "Vapor", el tubo digital mostrará por defecto 15 minutos de tiempo de vaporización, puede presionar "+ -" para ajustar el tiempo de vaporización.

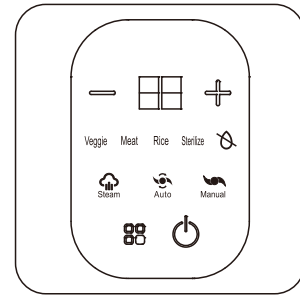

**Atención:** Si la taza de agitación no está en el lugar correcto, este producto no comenzará a funcionar. No ponga agua, alimentos ni ningún otro líquido directamente en la taza de agitación para vaporizar. Este producto tiene un diseño anti-seco. Cuando el cisterna no tenga agua, la máquina se apagará automáticamente.

5. Después de finalizar la vaporización, use una espátula para verter los alimentos a través del mango de la cesta de vapor en la taza de agitación. La cantidad de líquido en la taza de agitación puede mantenerse según la consistencia deseada de los alimentos. (Abra la tapa para verter los alimentos cuando la temperatura sea demasiado alta, tenga cuidado con las manos calientes).

**12** La vaporización ha terminado cuando el indicador de encendido se apaga.

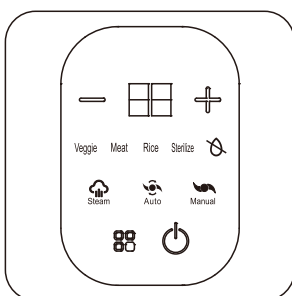

**13** Abra la tapa del tazón en sentido antihorario.

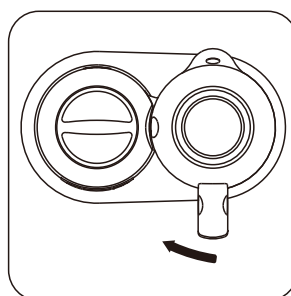

**14** Use la espátula para verter los alimentos en la taza de agitación.

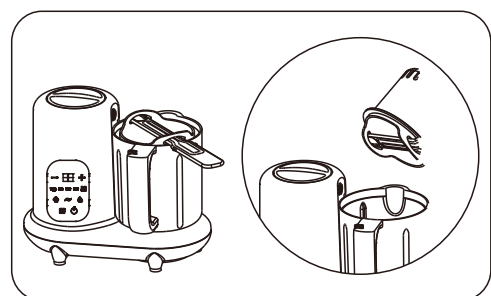

**Atención:** Cuando los alimentos hayan terminado de vaporizarse, la temperatura aún estará alta. Tenga cuidado y espere al menos 2 minutos antes de abrir la tapa del tazón.  
- Mantenga la cesta de material en posición horizontal de manera suave cuando use la espátula para levantarla. Tenga cuidado de evitar que los alimentos se volteen y se derramen.

6. Presione el botón de apertura, seleccione la función de agitación " " para agitación automática, el tiempo de agitación individual es de 25 segundos, luego de la agitación, el producto entra en estado de espera.

15 Cierre la tapa del tazón.

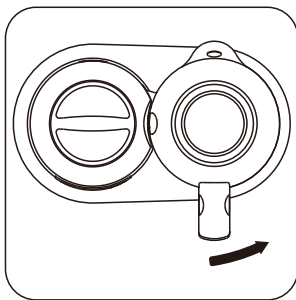

16 Presione el botón de apertura, seleccione la función " " de agitación automática, el tiempo de agitación individual es de 25 segundos, luego de agitar, el producto entra en estado de espera.

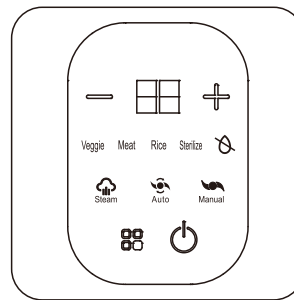

Atención: Cuando seleccione la función de agitación, la máquina necesita 5 segundos de tiempo de respuesta para comenzar a funcionar. El tiempo de agitación es de 40 segundos una vez, luego la máquina se detendrá automáticamente.

7. Después de agitar, use la espátula para verificar los alimentos y asegurarse de que estén completamente cocidos. Después de que se enfríen, puede probarlos.



Atención: Si pequeños trozos de comida se adhieren al interior de la taza, apague la alimentación antes de usar la espátula para retirarlos.

-Antes de alimentar al bebé, asegúrese de probar la temperatura en el dorso de su mano.

-Por favor, lave inmediatamente la taza de agitación y otras partes que hayan estado en contacto con los alimentos después de usarlas, para evitar que los pigmentos naturales de los alimentos los manchen.

8. Coloque los alimentos en la cesta de material al vaporizar. Si los alimentos son líquidos, colóquelos en un tazón más pequeño que la cesta de material, manteniendo el tazón estable y suave. Luego cubra para comenzar a vaporizar. (El tazón debe ser resistente a altas temperaturas y no debe estar sellado).

17 Los alimentos sólidos se colocan directamente en la cesta de material.

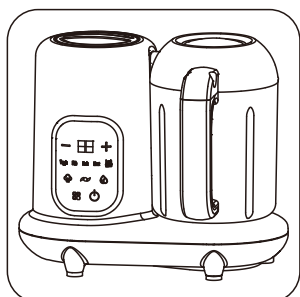

18 Si va a vaporizar líquidos, use un tazón resistente a altas temperaturas y manténgalo estable y suave.

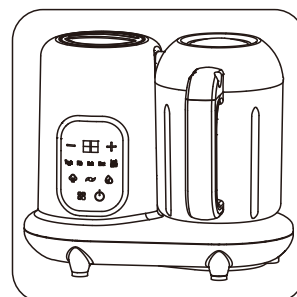

# Limpieza y Descalcificación

## Prohibido

- No sumerja el cuerpo en agua.
- El agua que se utiliza para limpiar el cisterna debe ser eliminada directamente. El producto y otras partes no deben ser lavadas con esta agua.
- No utilice blanqueador, solución/pastillas desinfectantes químicas, bolas de acero, líquidos abrasivos de limpieza o líquidos corrosivos (como gasolina, acetona o alcohol) para limpiar el producto.
- No sumerja el mango de la taza en agua caliente.

## Limpieza simple

Vierta una cantidad moderada de agua tibia en la taza de agitación. Encienda la alimentación. Utilice la función de agitación para limpiar la taza. Use agua tibia para limpiar otras partes.

## Limpieza a fondo

1. Asegúrese de que la alimentación esté apagada antes de limpiar.
2. Retire la taza de agitación y retire la tapa del tazón.
3. Gire el mango de plástico del cortador de la taza de agitación en sentido horario para retirarlo.
4. Limpie a fondo los aceros, la taza de agitación, la cesta de material, la espátula, etc.
5. Se recomienda poner 3.87oz (110ml) de agua caliente con 3.87oz (110ml) de vinagre blanco en el cisterna de agua. Déjelo durante toda la noche y luego límpielo. Si es necesario, repita hasta que se eliminen los residuos.
6. Use un paño seco para limpiar el cuerpo.
7. Después de limpiar todas las partes, colóquelas en un lugar ventilado y abra la salida de vapor para evitar el crecimiento bacteriano.

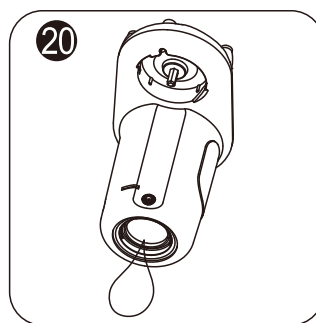

# Almacenamiento

1. Vierta toda el agua del cisterna antes de guardarlo.
2. Mantenga todas las partes limpias y secas antes de guardarlas.
3. Para evitar daños por caídas, instale correctamente los componentes de acero en la parte inferior de la taza de agitación antes de guardarla.

# Protección del medio ambiente

Cuando deseche el producto, no lo ponga junto con la basura común. Llévelo a un centro de reciclaje o cial, lo cual es bene cioso para la protección del medio ambiente.

## Diagrama de ensamblaje de los componentes de acero

### Desmontaje



1. Amasar el mango de plástico del cortador de la taza de agitación.



2. Retírelo girando en sentido horario.

### Instalación



1. Coloque el anillo impermeable hacia abajo y móntelo en el cortador.



Siga los pasos hasta que no quede espacio.

2. Con una mano sujete el mango de plástico, con la otra gire el soporte de la cuchilla en sentido antihorario para bloquearlo e instalarlo en su lugar.





## Peligroso

No lave el cuerpo en agua u otros líquidos.  
No desmonte, repare ni modifique el producto.



## Advertencia

1. Por favor, verifique que el voltaje de la red eléctrica local sea compatible con el voltaje del producto antes de encenderlo.
2. Si el producto y sus partes están rotos o dañados, no lo use y envíelo a nuestro centro de servicio autorizado para su inspección.
3. No utilice piezas fabricadas por otras compañías; si lo hace, el producto perderá la garantía.
4. Si el cable de suministro está dañado, debe ser reemplazado por el fabricante, su agente de servicio o personas calificadas para evitar un peligro.
5. El producto es para uso doméstico. Si se usa con fines comerciales o no se opera de acuerdo con el manual de instrucciones, el producto perderá la garantía y nuestra empresa no asumirá ninguna responsabilidad si se produce un daño.
6. Este electrodoméstico puede ser usado por niños mayores de 8 años y personas con capacidades físicas, sensoriales o mentales reducidas o falta de experiencia y conocimientos, siempre que hayan recibido supervisión o instrucciones sobre el uso seguro del aparato y comprendan los riesgos involucrados. Los niños no deben jugar con el aparato. La limpieza y el mantenimiento del usuario no deben ser realizados por niños sin supervisión.
7. Tenga cuidado con los niños para evitar que jueguen con él (también las piezas) como si fuera un juguete.
8. Guarde el producto y su cable de alimentación (incluidos los accesorios) en un lugar al que los niños y los animales no puedan acceder.
9. No deje que los niños limpien o mantengan el producto.
10. Agregue agua pura al tanque antes de encender el producto.
11. El producto estará muy caliente al vaporizar o después de vaporizar. Por favor, espere a que se enfríe antes de usarlo nuevamente, ya que puede causar quemaduras si se toca accidentalmente.
12. Al utilizar el producto, la parte que no está en funcionamiento debe mantenerse alejada de las personas para evitar quemaduras por un mal funcionamiento.
13. No toque la cuchilla cuando el producto esté encendido.
14. Si la cuchilla está atascada, apague primero el producto, luego retire los alimentos que obstruyen la cuchilla.
15. No use el producto para cortar alimentos duros o pegajosos.
16. Está estrictamente prohibido agitar en una taza vacía. Al hacer los alimentos asistidos, toque el interruptor de encendido, luego toque el interruptor de agitación, las 3 luces indicadoras parpadearán al mismo tiempo 5 veces, luego comenzará la agitación. Cada vez que se agite es por 20 segundos. No agite repetidamente.
17. No obstruya la boquilla ni la salida de vapor.
18. No ponga agua, alimentos u otros líquidos directamente en la taza de agitación para vaporizar, para evitar daños.
19. Apague el producto y deje que se enfríe antes de limpiarlo o cambiar las piezas.
20. Por favor, deje de usarlo si la cuchilla está rota.
21. No ponga el mango de la taza en agua caliente.
22. No utilice blanqueador, soluciones/pastillas desinfectantes químicas, bolas de acero, líquidos de limpieza abrasivos ni líquidos corrosivos (como gasolina, acetona o alcohol) para limpiar el producto.



## Atención

1. Antes de usar, retire todo el embalaje de este producto, verifique que las piezas con el manual de instrucciones para asegurarse de que estén completas.
2. Coloque el producto en una superficie lisa para garantizar que haya suficiente espacio alrededor, evitando daños al gabinete u otros objetos causados por el vapor a alta temperatura durante su uso.
3. No coloque el producto sobre ni cerca de una estufa con alta temperatura.
4. No conecte el producto a un temporizador o sistema de control remoto para evitar peligros.
5. No levante, retire ni cubra el producto mientras lo esté usando.
6. No esterilice la taza de agitación ni ninguna parte del producto con un esterilizador o microondas, ya que el acero interior no es adecuado para estos métodos.
7. Por favor, realice un vapor al menos 15 minutos antes de usarlo por segunda vez. Asegúrese de desconectar la corriente eléctrica cuando retire o limpie el producto y sus partes.
8. Si necesita retirar el producto, levántelo con la máquina completa. Puede causar daño si solo se levanta la taza de agitación.
9. El intervalo de tiempo para vaporizar es de unos 5 minutos.
10. No agregue agua al tanque mientras esté vaporizando para evitar quemaduras por vapor a alta temperatura.
11. No exceda el nivel máximo de agua al añadirla, de lo contrario el agua caliente se desbordará al calentarse.
12. Tenga cuidado con el vapor que sale de la taza de agitación, puede enfriarla durante 5 minutos.
13. Tenga cuidado al verter los alimentos en la taza de agitación después de vaporizar, ya que el líquido en la taza puede salpicar y causar quemaduras.
14. Si necesita calentar, ponga los alimentos agitadores en un recipiente de alta temperatura (se prohíbe que esté sellado).
15. Asegúrese de que el acero esté correctamente colocado en el fondo de la taza antes de vaporizar y agitar.
16. La cuchilla es muy afilada, tenga cuidado al limpiarla para evitar cortes.
17. Asegúrese de que la temperatura de los alimentos sea adecuada antes de comer para evitar quemaduras.
18. Al vaporizar frutas y verduras de colores, es posible que la pigmentación de los alimentos resulte en la cesta de materiales y la taza de agitación. Es mejor lavarlas inmediatamente después de que se enfríen.
19. Apague el producto después de usarlo, límpielo a tiempo y guárdelo en un lugar seco.
20. Retire el agua restante del tanque cada vez después de usarlo. Para prolongar la vida útil del producto, es necesario eliminar regularmente los depósitos de cal.
21. Por favor, deje de usar el producto si no funciona correctamente.

# Manejo de excepciones

1. Si ocurren condiciones anormales, como ruidos extraños, olores, humo, etc., por favor corte la energía inmediatamente y deje de usar el producto.
2. Si el producto no funciona, por favor verifique que si la energía está encendida, si el interruptor está abierto y si la taza de agitación está en el lugar correcto.
3. Si ha verificado todo lo anterior y el producto aún no funciona, por favor contáctenos para obtener ayuda.

## Pregunta y respuesta

Pregunta	Respuesta	Solución
No funciona	No está colocado correctamente	Coloque todas las piezas correctamente antes de usar
El indicador no se enciende	La energía está apagada	Encienda la energía
	La taza de agitación no está colocada correctamente	Coloque correctamente la taza de agitación en el cuerpo
	Demasiado rápido para comenzar el segundo vapor	Apague la energía, enfríe durante 5 minutos, luego comience el segundo vapor
Color de los alimentos al conectar	El color de los alimentos puede causar coloración en las piezas	Fenómeno normal, todas las piezas son seguras de usar.
Mal olor de la cisterna en los primeros usos	La cisterna no está limpia antes de usar	Limpie la cisterna
El producto no produce vapor	Olvidó agregar agua pura en la cisterna	Apague la energía y luego agregue agua pura
	Demasiada suciedad en la cisterna	Limpie la cisterna
Fugas de vapor de la cisterna	La válvula de vapor no está cerrada	Cierre la válvula de vapor con el cuerpo en su lugar correcto
	La taza de agitación no está colocada correctamente	Coloque correctamente la taza de agitación en el cuerpo
	La suciedad bloquea la salida de vapor o la válvula de vapor	Limpie la válvula de vapor y la salida
El agua de la cisterna o el gas de vapor que entra en la taza de agitación muestra color diferente o mal olor	Pequeños trozos de comida han entrado en la cisterna	Limpie el tanque, asegúrese de que el nivel de agua esté por debajo del nivel máximo, no se debe vaporizar más de 30 minutos con el mismo lote de alimentos

<b>Pregunta</b>	<b>Respuesta</b>	<b>Solución</b>
La cisterna, la válvula de agua, la canasta de material y la taza de agitación tienen puntos blancos.	Estas partes tienen sarro.	Fenómeno normal. Use un paño húmedo para limpiar la válvula de agua, la taza de agitación, la tapa del tazón y la canasta de material.
<b>La comida no se calienta completamente.</b>	a comida está cortada en trozos demasiado grandes.	Corte la comida en trozos de 1.5 cm (0.59 pulgadas).
	Hay demasiada comida en la taza de agitación.	Reduzca la cantidad de comida en la taza de agitación.
	Demasiada poca agua en la cisterna.	Agregue suficiente agua en la cisterna.
	Demasiado poco tiempo de vapor.	Elija un tiempo de vapor más largo.
	Demasiado sarro en la cisterna.	Limpie la cisterna.
	La taza de agitación no está colocada correctamente.	Coloque correctamente la taza de agitación en el cuerpo.
<b>La agitación automática no funciona.</b>	Demasiada comida en la taza de agitación.	Reduzca la cantidad de comida en la taza de agitación.
	La taza de agitación no está colocada correctamente.	Coloque correctamente la taza de agitación en el cuerpo.
	Agitar la comida pegajosa.	Use el producto correctamente.
	Agitar continuamente durante 30 segundos.	Detenga la agitación para enfriar durante unos minutos y luego reinicie.
<b>Ruido fuerte, mal olor o quemaduras al calentar al agitar.</b>	Demasiada comida en la taza de agitación.	Reduzca la cantidad de comida en la taza de agitación.
	Agitar durante demasiado tiempo.	No agite continuamente por más de 30 segundos.
<b>La taza de agitación tiene fugas de agua.</b>	El anillo impermeable no está instalado o no está instalado correctamente.	Instale el anillo impermeable en el lugar correcto.
	El anillo impermeable está roto.	Cambie por uno nuevo.
<b>La temperatura de la comida descongelada sigue baja.</b>	Demasiada comida para descongelar.	La cantidad máxima de comida para descongelar no debe superar el nivel máximo de la canasta de material.
	a comida descongelada es demasiado gruesa.	Descongele nuevamente después de enfriar durante 5 minutos.

Lea este manual de instrucciones cuidadosamente y use el producto correctamente.

# Diagrama esquemático circular.

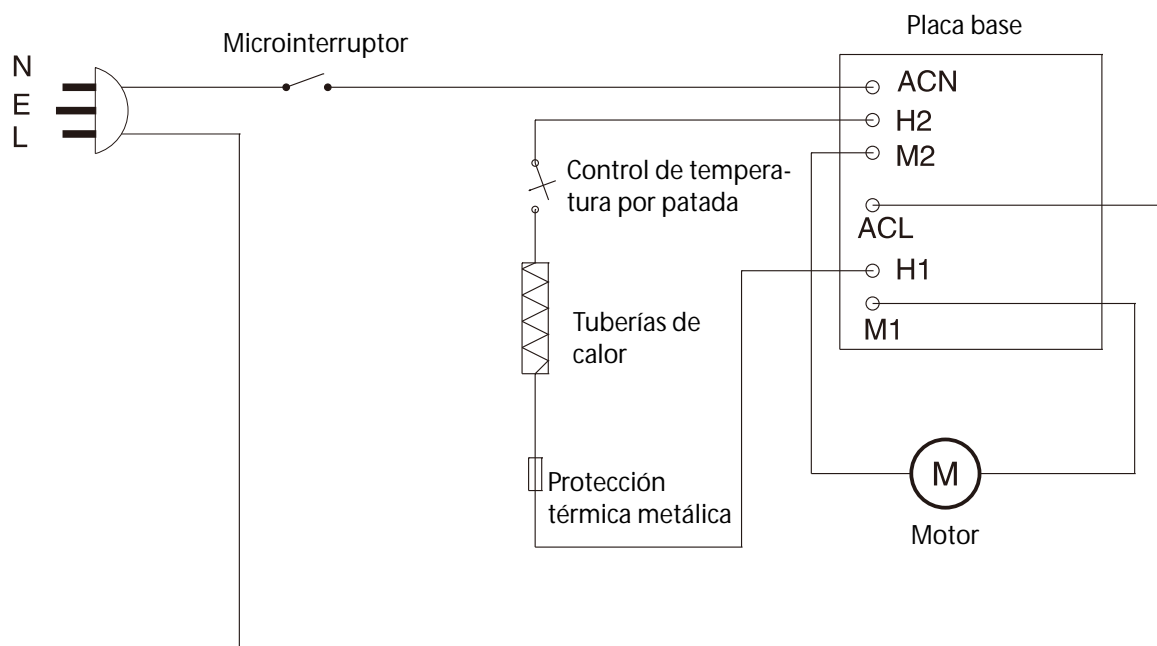

## Explicación del Servicio de Garantía

- \* Proporcionar reparación o reemplazo gratuito de productos con problemas de calidad y fallos bajo uso normal durante el período de garantía.
- \* Las piezas de consumo que se reemplazan con frecuencia (cuchillo, taza de agitación, cesta de materiales, tapa del tazón) no están dentro del alcance de la garantía.
- \* El período de garantía es de un año.
- \* Por favor, muestre la tarjeta de garantía, el vale o el recibo al momento de la reparación.

Cualquier situación sin servicio de garantía gratuito

- \* Durante el período de garantía, los daños causados por el uso incorrecto: voltaje incorrecto, piezas inapropiadas, instalación incorrecta, no seguir el manual de instrucciones, uso indebido o daños causados por negligencia, etc.
- \* Daños causados por el transporte o otros accidentes.
- \* Daños causados por fuerza mayor u reparaciones realizadas por empresas no aprobadas por nosotros.
- \* Daños causados por uso comercial o industrial.
- \* Pérdida o rotura de la tarjeta de garantía.

***SUNVIVI***<sup>®</sup>

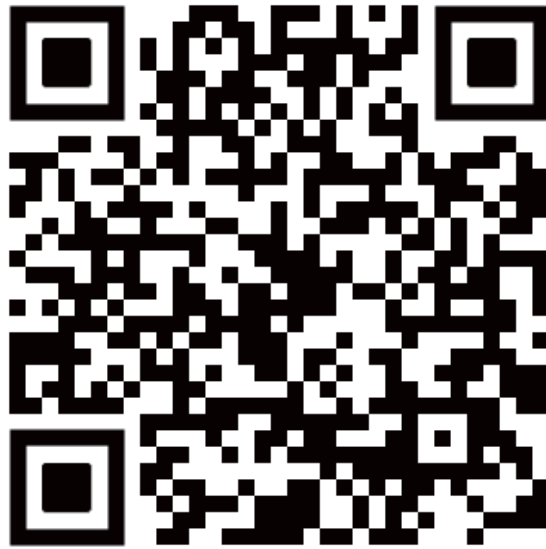

Estamos aquí para ayudar.

 707-392-8405     [www.sunvivi.com](http://www.sunvivi.com)     [support@sunvivi.com](mailto:support@sunvivi.com)