

EN Operating and safety instructions

DE Bedienungs- und Sicherheitshinweise

FR Instructions de sécurité et de fonctionnement

NL Bediening en veiligheidsinstructies

IT Istruzioni per l'uso e la sicurezza

PL Instrukcja obsługi i bezpieczeństwa

SE Drift- och säkerhetsanvisningar

ES Instrucciones de uso y seguridad

DK Betjenings- og sikkerhedsanvisninger

NO Drifts- og sikkerhetsinstruksjoner

PT Instruções de funcionamento e segurança

RO Instrucțiuni de utilizare și de siguranță

SI Navodila za uporabo in varnostna navodila

HU Kezelési és biztonsági utasítások

CZ Provozní a bezpečnostní pokyny

SK Prevádzkové a bezpečnostné pokyny









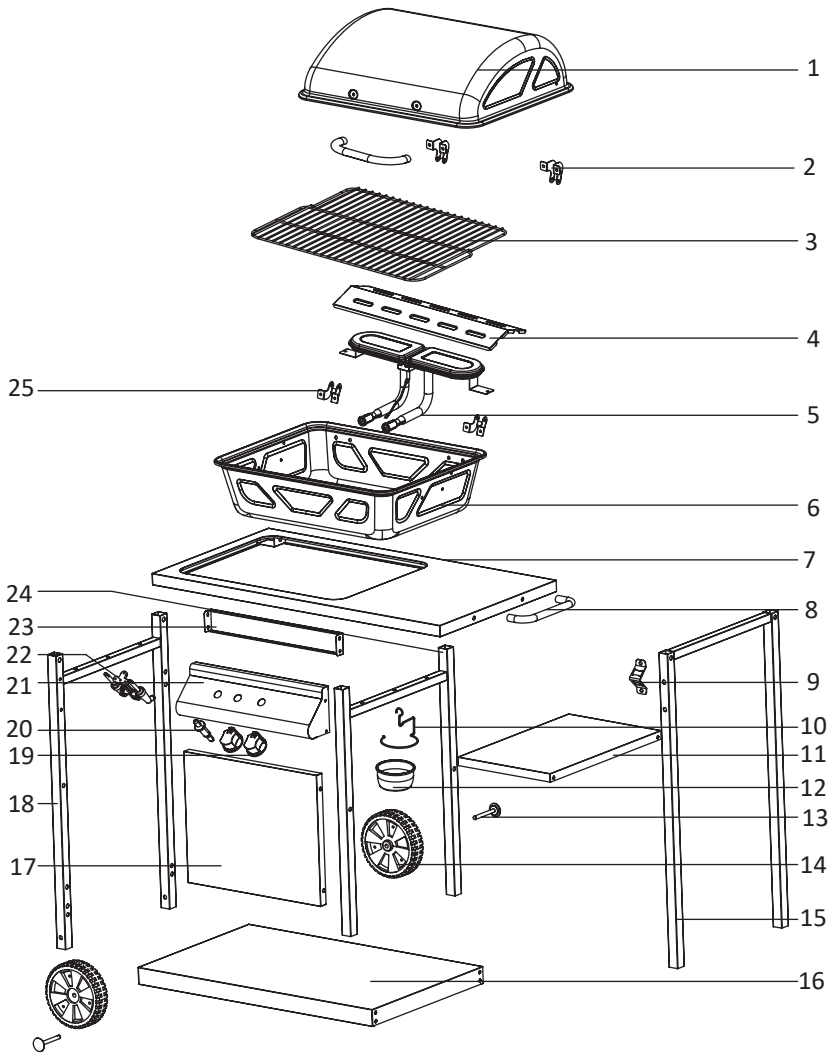

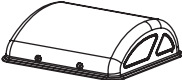

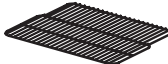







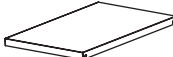









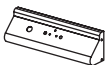

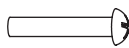

Language table

EN	User manual.....	14	DK	Brugermanual.....	49
DE	Benutzerhandbuch.....	18	NO	Brukermanual.....	53
FR	Manuel d'utilisation.....	22	PT	Manual de utilizador.....	57
NL	Gebruikershandleiding.....	27	RO	Manual de utilizare.....	61
IT	Manuale dell'utente.....	31	SI	Priročnik za uporabo.....	66
PL	Instrukcja obsługi.....	36	HU	Felhasználói kézikönyv.....	70
SE	Bruksanvisning.....	40	CZ	Uživatelská příručka.....	74
ES	Manual del usuario.....	44	SK	Používateľská príručka.....	78

1



1 1pc 	2 2pcs 	3 1pc 	4 1pc 	
5 1pc 	6 1pc 	7 1pc 	8 2pcs 	
9 1pc 	10 1pc 	11 1pc 	12 1pc 	
13 2pcs 	14 2pcs 	15 1pc 	16 1pc 	
17 1pc 	18 1pc 	19 2pcs 	20 1pc 	
21 1pc 	22 1pc 	23 1pc 	24 1pc 	
25 2pcs 	A 15pcs  M5x10	B 4pcs  M6x35	C 22pcs  M6x12	
D 4pcs  M4x12	E 4pcs 	F 18pcs  M5	G 10pcs  M5x30	H 2pcs 

2 1

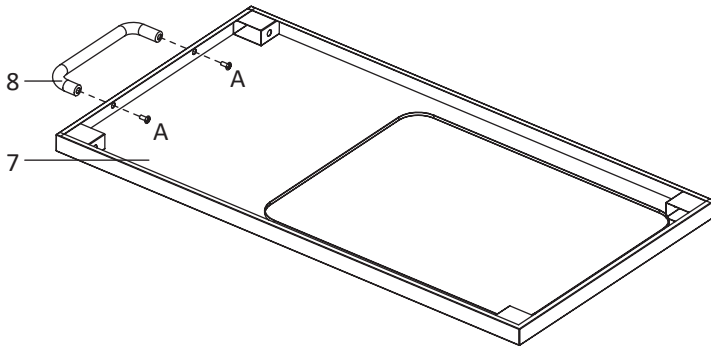

A | 2 pcs  M5x10

2

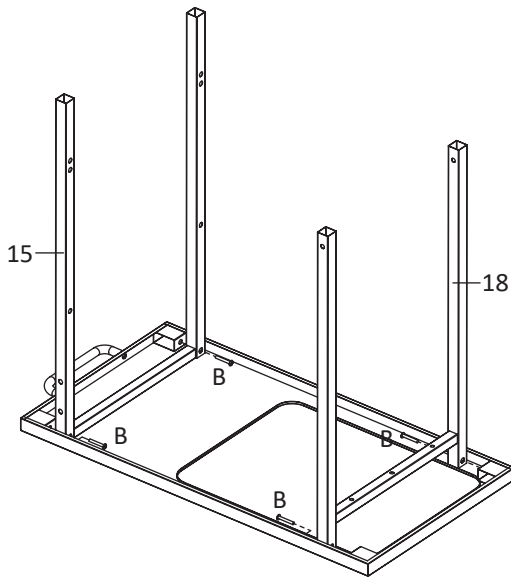

B | 4 pcs  M6x35

3

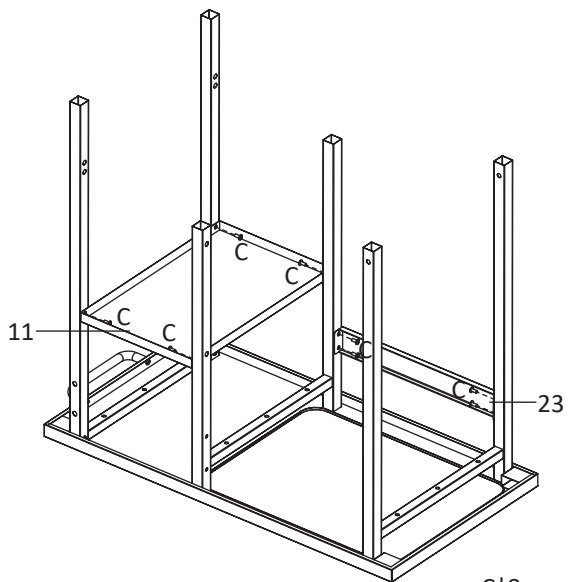

C | 8pcs  M6x12

4

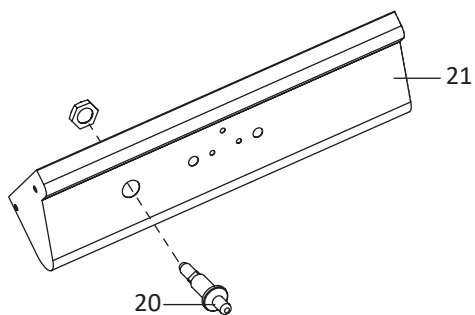

5

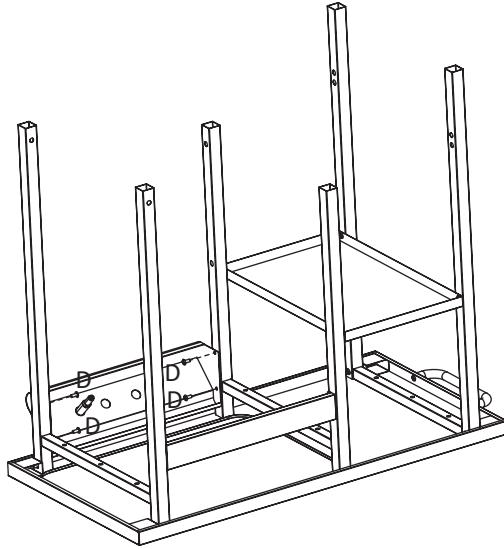

D | 4pcs  M4x12

6

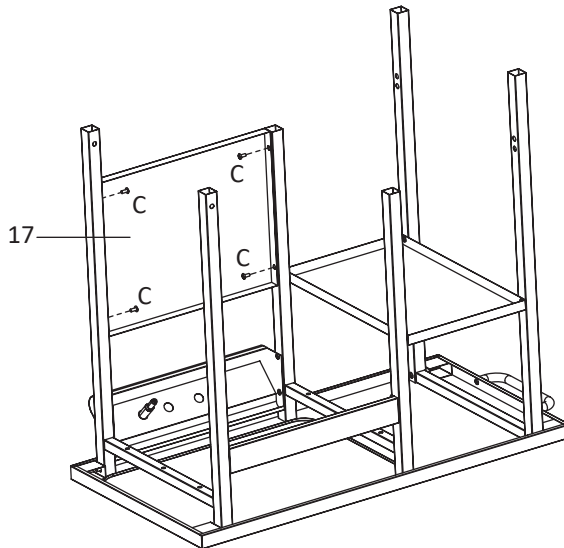

C | 4pcs  M6x12

7

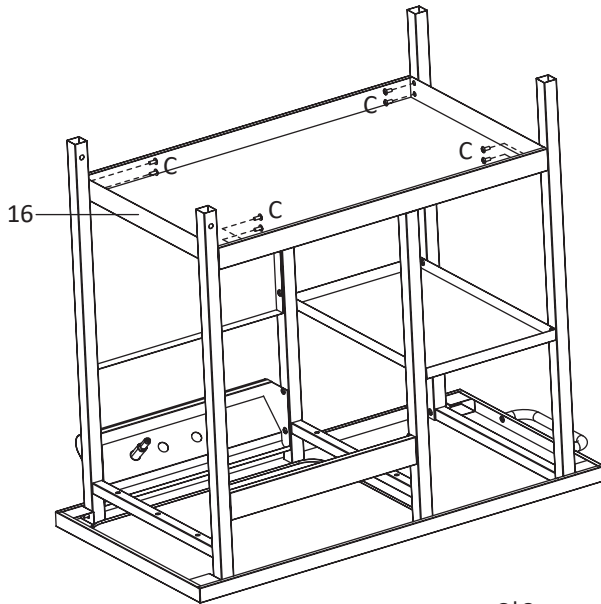

C | 8pcs  M6x12

8

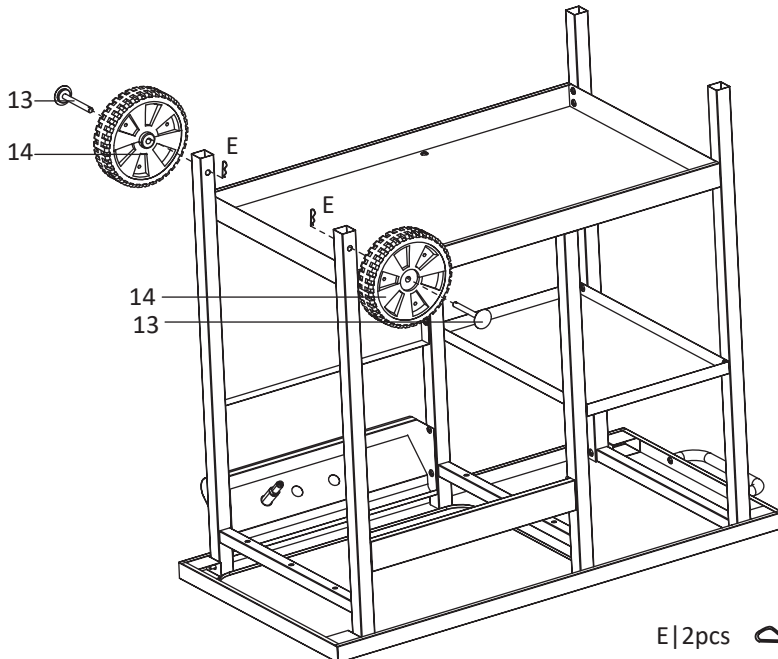

E | 2pcs 

9

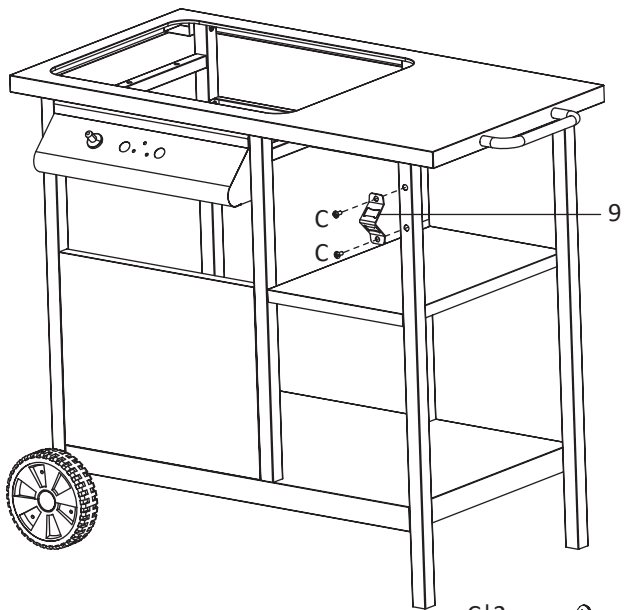

C|2pcs  M6x12

10

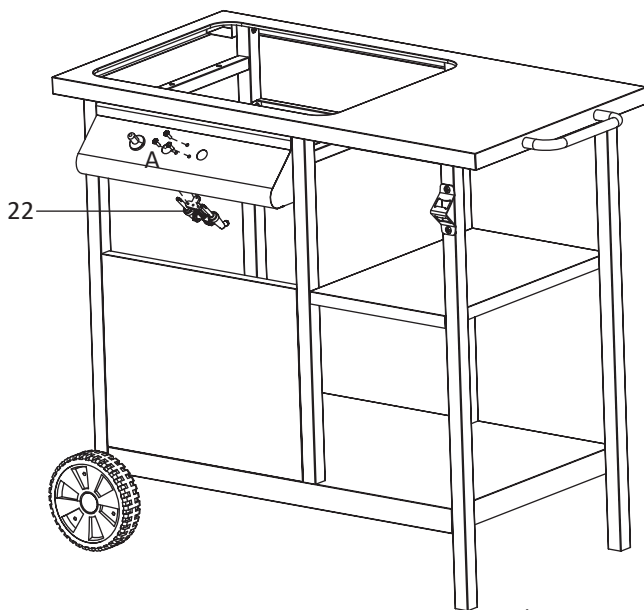

A|3pcs  M5x10

11

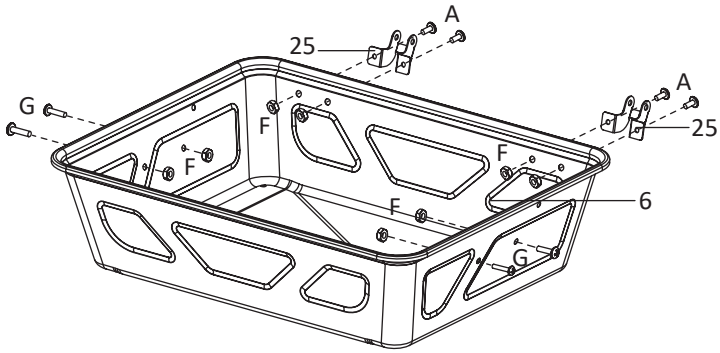

G | 4pcs  M5x30

A | 4pcs  M5x10

F | 8pcs  M5

12

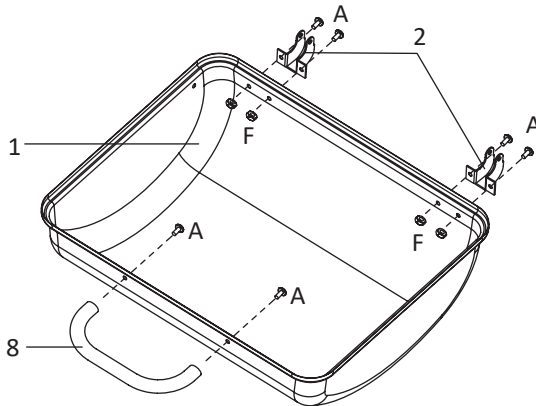



A | 6pcs  M5x10

F | 4pcs  M5

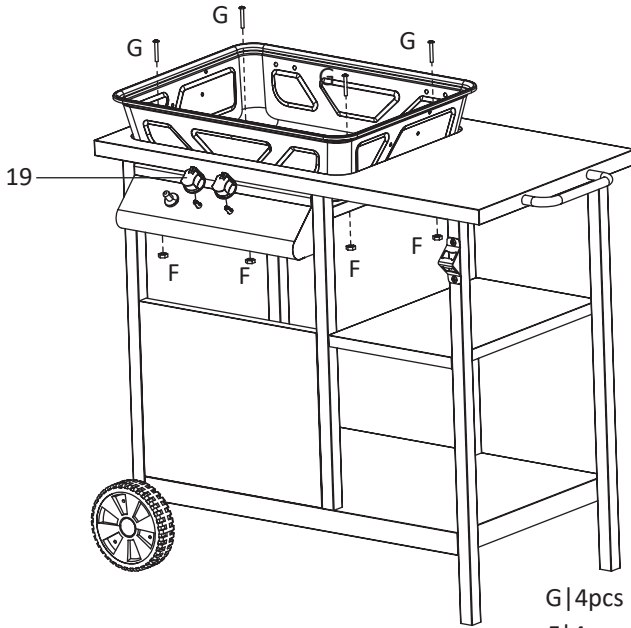

13



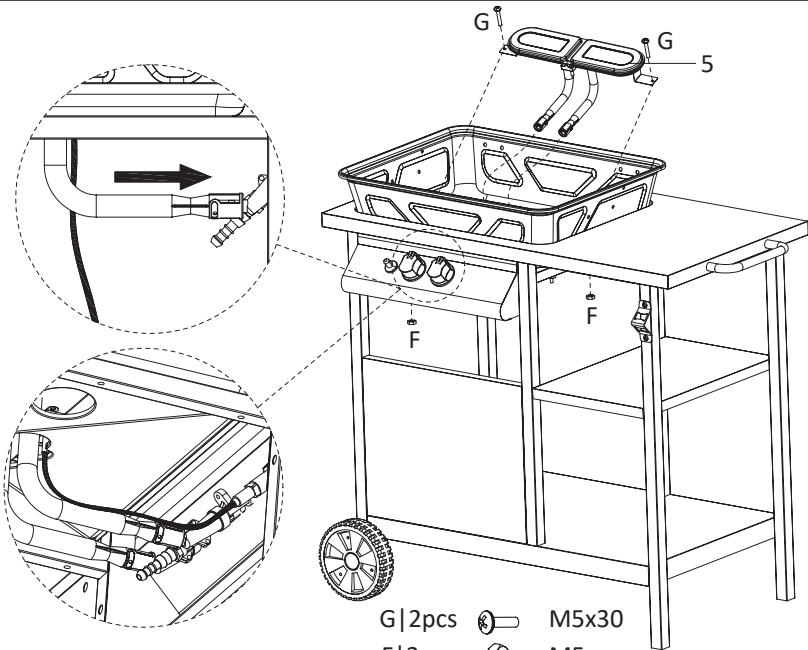

G|4pcs  M5x30
F|4pcs  M5

14



G|2pcs  M5x30
F|2pcs  M5

E | 2pcs 
H | 2pcs 

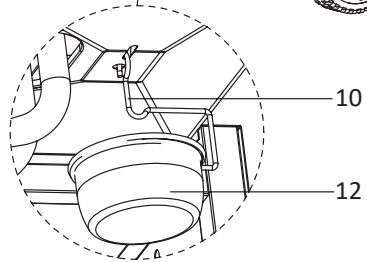
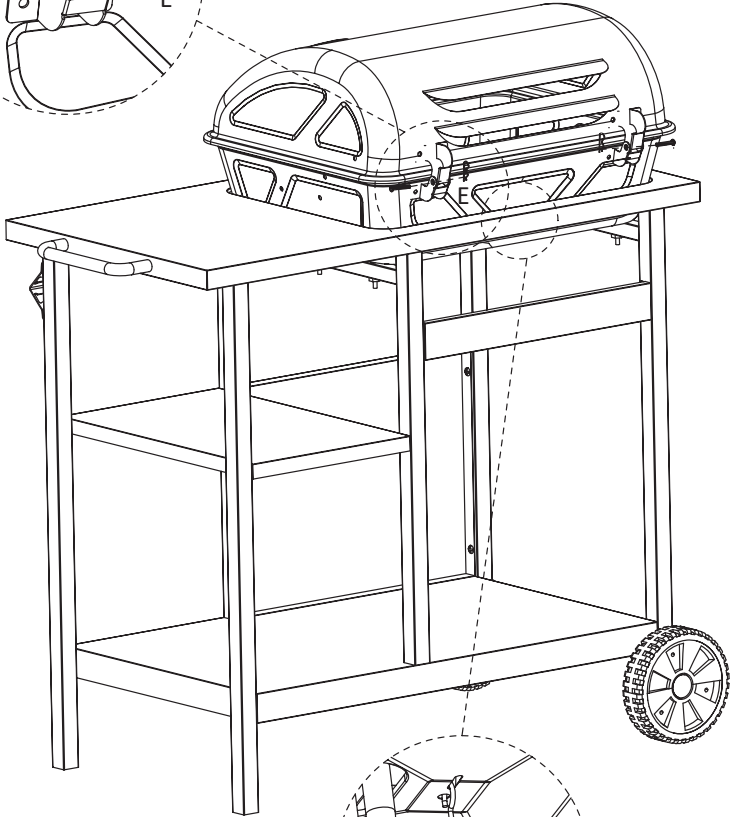
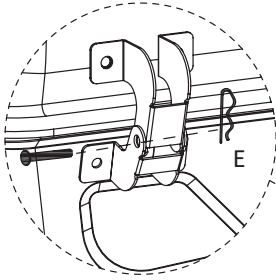

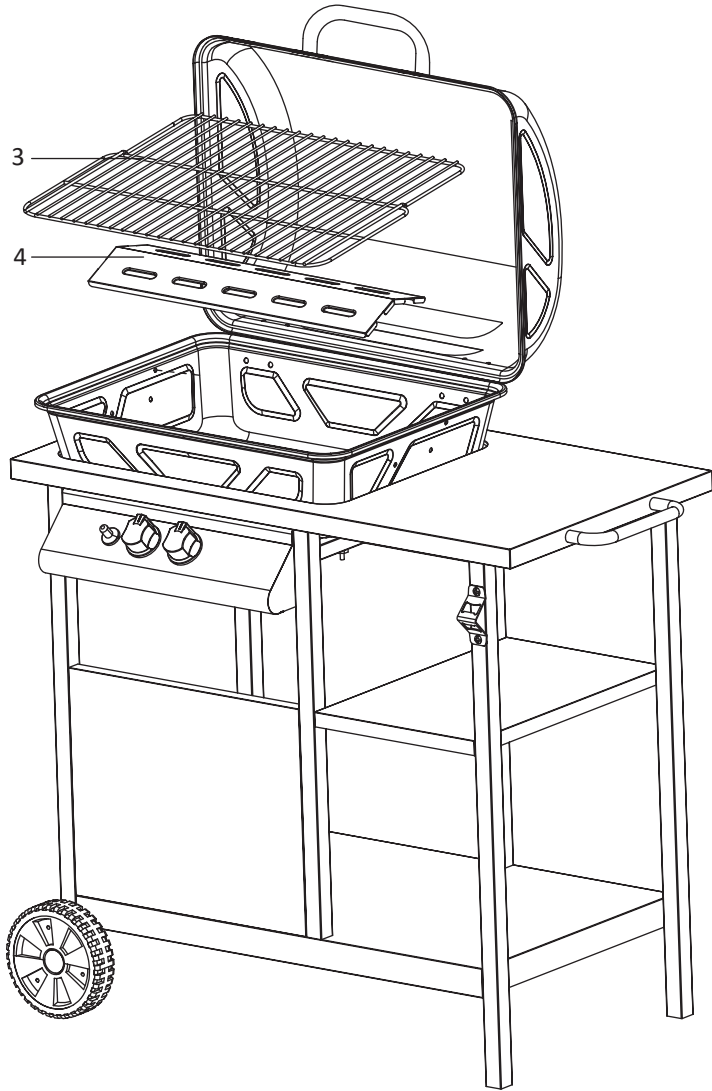

1 General warnings

Read all the instructions and warnings carefully before using this product. Failure to follow warnings and instructions can result in severe injury, death, or property damage. Before installation, check if all accessories are complete and without damage. If not, contact customer service. Keep these instructions in a safe place for future reference. Use this product with its original parts only. cannot be held responsible in the event of damage or injury due to incorrect use of this product. The information contained in this manual is believed to be correct at the time of printing. However, reserve the right to change or modify any of the specifications without notice or obligation to update existing units. Repairs should only be carried out by a specialist or a professional and experienced technician. Never attempt to repair the product yourself.

2 Warnings and personal safety

- Use outdoors only.
- Read the instructions before using the appliance.
- **WARNING:** accessible parts may be very hot. Keep young children away.
- Do not move the appliance during use.
- Do not modify the appliance. Any modification of the appliance may be dangerous.
- When storing the appliance, please make sure the appliance was turned off.
- In the case of blockage of the venturi, do not use it until it was fixed.
- Please change the flexible tube when the national conditions require it. the length of flexible shall not exceed 1.5m.
- Please arrange the flexible tube so as to make sure it is not subjected to twisting.
- This appliance must be kept away from flammable materials during use.
- Please make sure do not obstructing the ventilation opening of the cylinder compartment.
- When changing the gas cylinder, please make sure it was turn off and it shall be carried out away from any source of ignition.
- When the support temperature exceed 50K, please make sure the support surface was insulated.
- Use the protective gloves when handling particularly hot components.

i Important

- Read the following instructions carefully. Install your Barbecue properly as instructed. Failure to follow these instructions may result in serious physical injury and/or property damage.
 - If you have any questions concerning the assembly or operation, consult your dealer or LPG Gas Company.
 - When used on the ground always place the Product and cylinder on flat level ground.
 - Do not light the Product with the HOOD in the closed position.
 - Do not light or use the side burner with the lid in the closed position.
 - The side burner can be used with saucepans with diameter between 11 cm and 20 cm and flat bottoms. The burner must not be used with pans with convex bases (Woks) or rim based pans.
 - Use the protective gloves when handling particularly hot components.
 - Do not move the product during use.
 - Turn off the gas supply at the gas cylinder after use.
 - Your barbecue can be used on gas cylinders between 11 kg and 15 kg. The product will perform better if propane or LPG mixtures are used. Butane can be used but because of the rate of the Product the cylinder will tend to freeze and supply gas at reduced pressures affecting the performance of your barbecue.
 - When lighting the barbecue, the following clearances must be followed without fail.
 - Keep at least 1 metre gap from the sides and rear of the product.
 - Make sure there no overhead obstructions above the product.
- i** Note
- Keep the manual for the future reference.

3 Parts list

See image 1

No.	Description	No.	Description
1	Lid	18	Left Leg Frame
2	Lid Hinge	19	Knob
3	Cooking grid	20	Ignitor
4	Flame Tamer	21	Control Panel
5	Burner	22	Valve
6	Body	23	Back Panel

7	Table	24	Middle leg frame
8	Handle	25	Body Hinge
9	Bottle opener	A	Screw
10	Grease Cup Hook	B	Screw
11	The partition	C	Screw
12	Grease Cup	D	Screw
13	Wheel Axle	E	Clip
14	Trolley Wheel	F	Nut
15	Right Leg Frame	G	Screw
16	Bottom panel	H	Hinge Axle
17	Front panel		

4 Assembly instructions

See image 2

5 Operation Guide

5.1 Connecting the gas cylinder to the product

This Product is only suitable for use with low-pressure Butane or Propane gas or LPG mixtures, fitted with the appropriate low-pressure regulator via a flexible hose.

The hose should be secured to the regulator and the product with hose clips. This barbecue is set to operate a 28 mbar regulator with butane gas and a 37 mbar regulator with propane gas 30 mbar for LPG mixtures, or 37 mbar for LPG mixtures, or 50 mbar for LPG mixtures. Use a suitable regulator certified to BSEN 16129. Consult your LPG dealer for the information regarding a suitable regulator for the gas cylinder.

5.2 Regulator and Hose

- These items are not supplied with the barbecue, but are available from your product retailer or an authorised LPG gas dealer. Use only the regulators and hose approved for LPG gas at the above pressures. The life expectancy of the regulator is estimated 10 years. It is recommended that the regulator must be changed before the expiry date.
- The use of the wrong regulator or hose is DANGEROUS; always check that you have the correct items before operating the barbecue.
- The hose used must conform to the relevant standard for the country of use. The length of the hose must be maximum 1.5 metres. Worn or damaged hose must be replaced. Ensure that the hose is not obstructed, kinked, twisted, or in contact with any part of barbecue other than its connection.

5.3 Storage of Product

You can store the product indoor after disconnecting the cylinder from the product. If the product is not used for a long period, store it in its original packaging and in a dry dust free environment.

5.4 Gas Cylinder

- The gas cylinder should not be dropped or handled roughly! If the Product is not in use, the cylinder must be disconnected. Replace the protective cap on the cylinder after disconnecting the cylinder from the product.
- Cylinders must be stored outdoors in an upright position and out of the reach of the children. The cylinder must not be stored where temperatures can reach over 50°C. Do not store the cylinder near flames or any other sources of ignition. DO NOT SMOKE near the cylinder.
- This barbecue is designed for outdoor use and must be not be used near flammable materials.
- It is important that there are no overhead obstructions and there is at least 1 meter distance from the side or rear of the product. It is important that the ventilation openings of the product are not obstructed. The barbecue must be used on a level and a stable surface. The Product should be protected from the direct wind and water.
- Take proper precautions while changing the gas container and away from any source of ignition.

⚠ DO NOT alter the parts sealed by the manufacturer or the service agent. DO NOT modify any part of this barbecue. Repairs and maintenance should only be carried out by an authorized service engineer.

5.5 Connection to Product

- Before connection, ensure that there is no debris caught in the head of the gas cylinder, regulator, burner and burner ports. Spiders and insects can nest within and clog the burner/venturi tube at the orifice. A clogged burner can lead to a fire beneath the product.
- Clean the burner holes with a heavy-duty pipe cleaner.
- Fit the hose to the Product using a spanner to tighten it onto the connection thread. If the hose is replaced it must be secured to the product and regulator connections with hose clips. Disconnect the regulator from the cylinder (according to the directions supplied with the regulator) when the barbecue is not in use.
- The Barbecue must be used in a well-ventilated area. Do not obstruct the flow of combustion air to the burner when the barbecue is in use. ONLY USE THIS BARBECUE OUTDOORS.

⚠ CHECK FOR THE LEAKS BEFORE USE. DO NOT check for leaks with a naked flame, always use a soapy water solution.

5.6 To check for leaks

1. Make 2-3 fluid ounces of leak detecting solution by mixing one part washing liquid with 3 parts water.
2. Ensure the control valve is "OFF".
3. Connect the regulator to the cylinder and ON/OFF valve to the burner, ensure the connections are secure then turn ON the gas.
4. Brush the soapy solution onto the hose and all joints. If bubbles appear you have a leak, which must be rectified before use.
5. Retest after fixing the fault.
6. Turn OFF the gas at the cylinder after testing.
7. If leakage is detected and cannot be rectified, do not attempt to repair leakage on your own. Consult your gas dealer.

5.7 Lighting your barbecue (main burner)

Lighting Instructions

1. Open the hood.
2. Turn all control knobs clockwise to "OFF" position.
3. Connect the regulator to the gas bottle. Turn the gas supply "ON" at the regulator. Check for the leakage with the soapy water between the bottle and the regulator.
4. Push down the left hand control knob and turn it anti-clockwise to the "HI" position while depressing the Piezo ignition button 4 or 5 times. This will light the burner. Observe if the burner is lit. If not, repeat the process.
5. If the burner is not lit wait 5 minutes and repeat step 4.
6. Adjust the heat by turning the knob to the High/Low position.
7. If the burner does not light. Light the Product with a match using the lighting hole in the side of the product. Consult your gas dealer to rectify the pilot ignition.
8. To light the right hand burner, turn the right hand control knob to the full rate position, it will light the left hand burner. Always light the product from the left hand burner to the right hand side.
9. To turn the barbecue "OFF" either turn the gas control knobs to the "OFF" position if the side burner is in use or turn "OFF" the cylinder valve or regulator switch to "OFF" position, if the barbecue process is finished and then turn the control knobs on the product clockwise to the "OFF" position.

▲ If the burner fails to ignite, turn the control knob off (clockwise) and also turn the cylinder valve off. Wait five minutes before attempting to relight with ignition sequence.

6 Additional information

6.1 Choice of Gas Cylinder, Regulator and Hose

6.1.1 Choice of gas cylinder

You can use a gas cylinder of 5-15 kg.

Maximum diameter for a gas cylinder	
5 kg: 230mm	15 kg: 310mm

Maximum height (regulator included) for a gas cylinder	
5 kg: 460mm	15 kg: 600 mm

6.1.2 Choice of gas type

You can choose:

- Propane (suitable for the conditions below -44° Celsius)
- Butane (suitable for the conditions above 5° Celsius and cheaper than propane)
- LPG (mixture of Propane and Butane, percentage depends on the local conditions)

6.1.3 Choice of regulator

- After choosing the gas type, you can match the type of gas regulator you should purchase.
- Check the technical information chapter in this manual: Gas pressure.
- The gas hose you need is country specific and should be bought locally.
- Consult your local Gas dealer for the advice.

7 Maintenance and cleaning

I All cleaning and maintenance should be carried out after the barbecue is cool down and the fuel supply is turned OFF at the gas cylinder.

7.1 Cleaning

"Burning off" the barbecue after every use (approx. 15 minutes) will keep the excessive food residue to a minimum.

7.2 Outside Surface

Use a mild detergent or baking soda and hot water solution. Non-abrasive scouring powder can be used on stubborn stains, then rinse it with water.

If the inside surface of the barbecue lid has a peeling paint, if the grease build-up has turned to carbon and is flaking off. Clean thoroughly with strong hot soapy water solution. Rinse with water and allow to dry completely. NEVER USE AN OVEN CLEANER.

7.3 Interior Of Barbecue Bottom

Remove residue using a brush, scraper and/or cleaning pad then wash with a soapy water solution. Rinse with water and allow it to dry.

7.4 Cooking Grid

Use a mild soapy water solution. Non-abrasive scouring power can be used on stubborn stains and then rinse it with water.

7.5 Cleaning The Burner Assembly

- Turn the gas OFF at the control knob and disconnect the cylinder.
- Remove the cooled rate.
- Clean the burner with a soft brush or blow clean with compressed air and wipe it with a cloth.
- Clean any clogged ports with a pipe cleaner or stiff wire such as an opened paper clip or plastic tooth pick.
- Inspect the burner for any damage (cracks or holes). If

damage is found, replace the burner. Reinstall the burner. Ensure that the Gas valve orifices are correctly positioned and secured inside the burner inlet (venturi).

7.6 Servicing

Contact an experienced technician to service the barbecue annually.

7.7 Troubleshooting

Problem	Possible cause	Solution
Burners will not light using the ignition system.	<ul style="list-style-type: none"> • LP gas cylinder is empty. • Faulty regulator. • Obstructions in the burner. • Obstructions in the gas jets or gas hose. • Electrode wire loose or disconnected on electrode or ignition unit. • Electrode or wire is damaged. • Faulty pushbutton igniter. 	<ul style="list-style-type: none"> • Replace with full cylinder. • Have regulator checked or replace. • Clean the burner. • Clean the jets and gas hose. • Reconnect wire. • Change the electrode and wire. • Change the igniter.
Burner will not light with a match.	<ul style="list-style-type: none"> • LP gas cylinder is empty. • Faulty regulator. • Obstructions in the burner. • Obstructions in the gas jets or gas hose. 	<ul style="list-style-type: none"> • Replace with full cylinder. • Have regulator checked or replace. • Clean the burner. • Clean the jets and gas hose.
Low flame or flashback (fire in burner tube-a hissing or roaring noise may be heard).	<ul style="list-style-type: none"> • Obstructions in the burner. • Obstructions in the gas jets or gas hose. • LP gas cylinder too small. • Windy conditions. 	<ul style="list-style-type: none"> • Use larger cylinder. • Clean the burner. • Clean jets and gas hose. • Use BBQ in a more sheltered position.
Difficulty turning gas valve knob.	<ul style="list-style-type: none"> • Gas valve jammed. 	<ul style="list-style-type: none"> • Replace gas valve.

8 Technical specifications

Item number	/ /				
Total Heat Input: (all Gas Categories)	5.5kW (400g/h)				
Gas Category	I _{3B/P(30)}	I _{3+(28-30/37)}		I _{3B/P(37)}	I _{3B/P(50)}
Types Of Gas	LPG	Butane	Propane	LPG	LPG
Gas Pressure	30 mbar	28-30 mbar	37 mbar	37 mbar	50 mbar
Country of destination	DE	CH	CH		DE, AT, CH
For outdoor use and in well ventilated areas.					
Warning: Accessible parts may be very hot. Keep the young children away.					
Read the instruction manual before using the product.					

Item number	/ /				
Total Heat Input: (all Gas Categories)	5.5kW (400g/h)				
Gas Category	I _{3B/P(30)}	I _{3+(28-30/37)}		I _{3B/P(37)}	I _{3B/P(50)}
Types Of Gas	LPG	Butane	Propane	LPG	LPG
Gas Pressure	30 mbar	28-30 mbar	37 mbar	37 mbar	50 mbar

Country of destination	IT, GB, NL	FR, BE, IT, GB	FR, BE, IT, GB	
For outdoor use and in well ventilated areas.				
Warning: Accessible parts may be very hot. Keep the young children away.				
Read the instruction manual before using the product.				

Ignition: Main burners: Single shot Piezo ignition unit.

DE Benutzerhandbuch

1 Allgemeine Sicherheitshinweise

Lesen Sie alle Anweisungen und Warnungen sorgfältig durch, bevor Sie dieses Produkt in Betrieb nehmen. Die Nichtbeachtung von Warnungen und Anweisungen kann zu schweren Verletzungen, Tod oder Sachschäden führen. Überprüfen Sie vor der Installation, ob alle Zubehörteile vollständig vorhanden und unbeschädigt sind. Falls das nicht der Fall sein sollte, wenden Sie sich bitte an unseren Kundendienst. Bewahren Sie diese Anleitung zum späteren Nachschlagen an einem sicheren Ort auf. Verwenden Sie dieses Produkt nur mit Originalzubehörteilen. haftet nicht für Beschädigungen bzw. Verletzungen, die infolge unsachgemäßen Gebrauchs dieses Produkts entstehen. Die in dieser Gebrauchsanweisung enthaltenen Informationen werden zum Zeitpunkt der Drucklegung nach bestem Wissen und Gewissen als korrekt erachtet. behält sich jedoch das Recht vor, Änderungen oder Ergänzungen der Vorgaben ohne vorherige Ankündigung vorzunehmen. Reparaturen dürfen nur von einem Fachmann oder einem erfahrenen Heimwerker durchgeführt werden. Versuchen Sie niemals, das Produkt selbst zu reparieren.

2 Warnung und persönliche Sicherheit

- Für die Benutzung im Außenbereich.
- Lesen Sie die Bedienungsanleitung vor dem Gebrauch des Gerätes.
- **WARNUNG:** Die zugänglichen Bauteile können sehr heiß sein. Halten Sie kleine Kinder fern.
- Bewegen Sie das Gerät während des Gebrauchs nicht.
- Verändern Sie das Gerät nicht. Jeder Umbau am Gerät kann Gefahren verursachen.
- Stellen Sie sicher, dass das Gerät ausgeschaltet ist, wenn Sie es lagern.
- Im Falle einer Blockierung der Venturi, verwenden Sie es nicht, bis es repariert wurde.
- Bitte wechseln Sie das flexible Rohr, wenn die nationalen Bedingungen es erfordern. Die Länge darf 1,5 m nicht überschreiten.
- Bitte ordnen Sie das flexible Rohr so an, dass es sich nicht verdreht.

- Dieses Gerät muss während des Gebrauchs von brennbaren Materialien ferngehalten werden.
- Bitte achten Sie darauf, die Belüftungsöffnung des Zylinderraums nicht zu behindern.
- Stellen Sie beim Wechseln der Gasflasche sicher, dass sie ausgeschaltet und von jeder Zündquelle entfernt ist.
- Wenn die Trägertemperatur 50K übersteigt, stellen Sie bitte sicher, dass die Auflagefläche isoliert ist.
- Verwenden Sie Schutzhandschuhe, wenn Sie besonders heiße Komponenten behandeln.

I Wichtig

- Lesen Sie die folgenden Hinweise sorgfältig durch. Montieren Sie Ihren Grill ordnungsgemäß wie angewiesen. Die Nichtbeachtung dieser Anweisungen kann zu schweren Körperverletzungen und / oder Sachschäden führen.
- Wenn Sie Fragen zur Montage oder zum Betrieb haben, wenden Sie sich bitte an Ihren Händler oder an die LPG Gas Company.
- Wenn Sie es auf dem Boden verwenden, stellen Sie es immer das Produkt und den Zylinder auf ebenen Boden.
- Zünden Sie das Produkt nicht mit der HOOD in der geschlossenen Position an.
- Verwenden Sie oder zünden Sie den Seitenbrenner nicht mit dem Deckel in der geschlossenen Position an.
- Der Seitenbrenner kann mit Kochtöpfen mit einem Durchmesser von 11 cm bis 20 cm und Flachböden verwendet werden. Der Brenner darf nicht mit Pfannen mit gewölbten Böden (Woks) oder Felgenböden verwendet werden.
- Verwenden Sie Schutzhandschuhe, wenn Sie besonders heiße Komponenten behandeln.
- Bewegen Sie das Produkt während des Gebrauchs nicht.
- Drehen Sie die Gaszufuhr an der Gasflasche nach dem Gebrauch ab.
- Ihr Grill kann mit Gasflaschen zwischen 11 kg und 15 kg verwendet werden. Das Produkt wird besser funktionieren, wenn Propan- oder LPG-Mischungen verwendet werden. Butan kann verwendet werden, aber der Zylinder wird zum Einfrieren wegen der Rate des Produktes neigen und Gas bei reduzierten Drücken liefern, was die Leistung Ihres Grills beeinflusst.

- Beim Anzünden des Grills müssen die folgenden Abstände unbedingt eingehalten werden.
- Halten Sie mindestens 1 Meter Abstand von den Seiten und Rückseite des Produkts.
- Stellen Sie sicher, dass es keine Hindernisse über dem Produkt gibt.

i Hinweis

- Bewahren Sie dieses Handbuch für spätere Nachschlagzwecke auf.

3 Liste der Bestandteile

Siehe Bild 1

Nr	Beschreibung	Nr	Beschreibung
1	Deckel	18	Linker Beinrahmen
2	Deckelscharnier	19	Knopf
3	Bratrost	20	Zünder
4	Flammenabdeckung	21	Bedienfeld
5	Brenner	22	Ventil
6	Körper	23	Rückwand
7	Tisch	24	Mittlerer Beinrahmen
8	Griff	25	Gehäuse-Scharnier
9	Flaschenöffner	A	Schraube
10	Haken der Fettschale	B	Schraube
11	Die Partition	C	Schraube
12	Fettschale	D	Schraube
13	Radachse	E	Klemme
14	Wagenrad	F	Mutter
15	Rechter Beinrahmen	G	Schraube
16	Untere Platte	H	Scharnierachse
17	Frontplatte		

4 Montageanleitung

Siehe Bild 2

5 Bedienungsanleitung

5.1 Anschluss der Gasflasche an das Produkt

Dieses Produkt eignet sich nur zum Gebrauch mit Niederdruck-Butan- oder Propangas- oder LPG-Mischungen, die mit einem geeigneten Niederdruckregler über einen flexiblen Schlauch ausgestattet sind.

Der Schlauch sollte am Regler und Produkt mit Schlauchschellen befestigt werden. Dieser Grill ist für den Betrieb mit einem 28 mbar Regler mit Butangas und einem 37 mbar Regler mit

Propangas 30 mbar für LPG-Mischungen oder 37 mbar für LPG-Mischungen oder 50 mbar für LPG-Mischungen vorgesehen. Verwenden Sie einen nach BSEN 16129 zertifizierten Regler. Wenden Sie sich an Ihren LPG-Händler, um Informationen über einen geeigneten Regler für die Gasflasche zu erhalten.

5.2 Regler und Schlauch

- Diese Gegenstände werden nicht mit dem Grill geliefert, sind aber bei Ihrem Produkthändler oder einem autorisierten LPG-Gashändler erhältlich. Verwenden Sie nur Regler und Schläuche, die für LPG-Gas bei den oben genannten Drücken zugelassen sind. Die Lebenserwartung des Reglers wird auf 10 Jahre geschätzt. Es wird empfohlen, dass der Regler vor dem Verfallsdatum ersetzt wird.
- Einsatz eines falschen Reglers oder Schlauches ist GEFÄHRLICH; überprüfen Sie immer vor der Bedienung des Grills, ob Sie die richtigen Artikel eingesetzt haben.
- Der verwendete Schlauch muss dem jeweiligen landesspezifischen Standard entsprechen. Die Länge des Schlauches muss maximal 1,5 Meter betragen. Verschlissener oder beschädigter Schlauch muss ersetzt werden. Stellen Sie sicher, dass der Schlauch nicht blockiert, geknickt, verdreht oder in Kontakt mit irgendeinem Teil des Grills außer seinem Anschluss ist.

5.3 Lagerung des Produkts

Sie können das Produkt nach dem Trennen des Zylinders vom Produkt aufbewahren. Wenn das Produkt längere Zeit nicht benutzt wird, lagern Sie es in seiner Originalverpackung und in einer trockenen, staubfreien Umgebung.

5.4 Gasflasche

- Die Gasflasche sollte nicht fallen gelassen oder grob behandelt werden! Wenn das Produkt nicht benutzt wird, muss der Zylinder abgetrennt werden. Ersetzen Sie die Schutzkappe des Zylinders, nachdem Sie den Zylinder vom Produkt getrennt haben.
- Die Gasflaschen müssen außen in einer aufrechten Position und außerhalb der Reichweite der Kinder aufbewahrt werden. Der Zylinder darf in Orten, wo die Temperatur über 50 °C erreichen könnte, nicht gelagert werden. Lagern Sie den Zylinder nicht in der Nähe von Flammen oder anderen Zündquellen. RAUCHEN SIE NICHT in der Nähe des Zylinders.
- Dieser Grill ist für den Außenbereich konzipiert und darf nicht in der Nähe von brennbaren Materialien verwendet werden.
- Es ist wichtig, dass es keine Hindernisse über dem Produkt und dass es ein Abstand von mindestens 1 Meter von der Seite oder Rückseite des Produkts gibt. Es ist wichtig, dass die Lüftungsöffnungen des Produkts nicht blockiert werden. Der Grill muss auf einer ebenen und stabilen Fläche

verwendet werden. Das Produkt sollte vor direktem Wind und Wasser geschützt werden.

- Nehmen Sie die entsprechenden Vorsichtsmaßnahmen beim Austausch des Gasbehälters und halten Sie sich von jeglichen Zündquellen fern.

⚠ Die vom Hersteller oder dem Kundendienst versiegelten Teile dürfen NICHT verändert werden. Ändern Sie KEINEN Teil dieses Grills. Reparaturen und Wartungsarbeiten dürfen nur von einem autorisierten Servicetechniker durchgeführt werden.

5.5 Anschluss an das Produkt

- Vor dem Anschluss ist darauf zu achten, dass keine Ablagerungen im Kopf der Gasflasche, Regler, Brenner und Brenneröffnungen eingefangen sind. Spinnen und Insekten können dort eindringen und die Öffnung des Brenners / Venturi-Schlauches verstopfen. Ein verstopfter Brenner kann zu Brand unter dem Produkt führen.
- Reinigen Sie die Öffnungen des Brenners mit einem Hochleistungs-Rohrreiner.
- Passen Sie den Schlauch an das Produkt mit einem Schraubenschlüssel, um es auf das Anschlussgewinde anzuziehen. Wenn der Schlauch ersetzt wird, muss er am Produkt- und den Regleranschlüssen mit Schlauchschellen befestigt werden. Trennen Sie den Regler vom Zylinder (gemäß den mit dem Regler gelieferten Anweisungen), wenn der Grill nicht benutzt wird.
- Der Grill muss in einem gut belüfteten Bereich eingesetzt werden. Behindern Sie nicht die Strömung der Verbrennungsluft zum Brenner, wenn der Grill verwendet wird. VERWENDEN SIE DIESEN GRILL NUR IM AUßENBEREICH.

⚠ ÜBERPRÜFEN SIE AUF UNDICHTIGKEITEN VOR DEM GEBRAUCH. Überprüfen Sie NICHT auf Undichtigkeiten mit einer offenen Flamme, verwenden Sie immer Seifenwasser.

5.6 So überprüfen Sie mögliche, undichte Stellen:

1. Fertigen Sie 2 - 3 flüssige Unzen Leckdetektionslösung an, indem Sie ein Teil Waschflüssigkeit mit 3 Teilen Wasser mischen.
2. Stellen Sie sicher, dass das Regelventil auf die "AUS"-Position steht.
3. Verbinden Sie den Regler mit der Gasflasche und das EIN/AUS-Ventil mit dem Brenner. Stellen Sie sicher, dass die Verbindungen gesichert sind, danach setzen Sie das Gas frei.
4. Tragen Sie die Seifenlösungen auf den Schlauch und alle Verbindungen auf. Wenn Blasen erscheinen, gibt es eine Undichtigkeit, die vor dem Gebrauch beseitigt werden muss.
5. Prüfen Sie erneut nach Beseitigung des Fehlers.
6. Drehen Sie das Gas an der Gasflasche nach der Prüfung ab.

7. Wenn eine Undichtigkeit erkannt wird und nicht beseitigt werden kann, versuchen Sie nicht die Leckage selbst zu reparieren, sondern wenden Sie sich an Ihren Gashändler.

5.7 Anzünden des Grills (Hauptbrenner)

Anweisungen zum Anzünden

1. Öffnen Sie die Haube.
2. Drehen Sie alle Steuerknöpfe im Uhrzeigersinn in die "AUS"-Position.
3. Schließen Sie den Regler an die Gasflasche an. Schalten Sie die Gaszufuhr am Regler "EIN". Prüfen Sie mit Seifenlösungen die Stellen zwischen der Flasche und dem Regler auf Gaslecks.
4. Drücken Sie den linken Steuerknopf und drehen Sie ihn gegen den Uhrzeigersinn in die "HI"-Position, während Sie den Piezo-Zündknopf 4 oder 5 Mal drücken. Dies wird den Brenner anzünden. Stellen Sie fest, ob der Brenner angezündet ist. Wenn nicht, wiederholen Sie den Vorgang.
5. Wenn der Brenner nicht angezündet ist, warten Sie 5 Minuten und wiederholen Sie Schritt 4.
6. Passen Sie die Wärmezufuhr an, indem Sie den Drehknopf in die High/Low-Position drehen.
7. Falls der Brenner nicht brennen sollte - Zünden Sie das Produkt mit einem Streichholz an, indem Sie das Zündloch an der Seite des Produkts verwenden. Wenden Sie sich an Ihren Gashändler, um die Zündanlage zu reparieren.
8. Um den rechten Brenner anzuzünden, drehen Sie den rechten Steuerknopf in die volle Rate-Position, es wird den linken Brenner anzünden. Zünden Sie immer das Produkt vom linken Brenner zum rechten an.
9. Um den Grill auszuschalten, drehen Sie die Gasregler in die "AUS"-Position, wenn der Seitenbrenner benutzt wird oder drehen Sie das Ventil der Gasflasche oder den Regler in die "AUS"-Position, wenn der Grillvorgang beendet ist und danach drehen Sie die Steuerknöpfe am Produkt im Uhrzeigersinn in die "AUS"-Position.

⚠ Wenn ein Brenner nicht zündet, drehen Sie den Drehknopf in die "AUS"-Position (im Uhrzeigersinn) und drehen Sie auch das Flaschenventil zu. Warten Sie fünf Minuten bevor Sie es mit dem Anzünden erneut versuchen.

6 Zusätzliche Informationen

6.1 Auswahl von Gasflaschen, Regler und Schlauch

6.1.1 Auswahl der Gasflasche

Sie können eine Gasflasche von 5-15 kg verwenden.

Maximaler Durchmesser der Gasflasche	
5 kg: 230mm	15 kg: 310mm

Maximale Höhe der Gasflasche (Regler ist auch einbezogen)	
5 kg: 460mm	15 kg: 600 mm

6.1.2 Auswahl der Gasart

Sie können zwischen folgenden Gasarten wählen:

- Propan (geeignet für Bedingungen unter -44° C)
- Butan (geeignet für Bedingungen über 5° Celsius und billiger als Propan)
- LPG (Mischung aus Propan und Butan, Prozentsatz hängt von den örtlichen Gegebenheiten ab)

6.1.3 Auswahl des Reglers

- Sie können nach der Auswahl der Gasart die Art der Gasregler, den Sie kaufen sollten, übereinstimmen.
- Schlagen Sie im Kapitel Technische Daten aus diesem Handbuch: Gasdruck nach.
- Der Gasschlauch, den Sie benötigen, ist länderspezifisch und sollte vor Ort gekauft werden.
- Wenden Sie sich an Ihren örtlichen Gashändler für Beratung.

7 Pflege und Reinigung

i Alle Reinigungs- und Wartungsarbeiten sollten nur nach Abkühlung des Grills und Abschalten der Brennstoffzufuhr an der Gasflasche durchgeführt werden.

7.1 Reinigung

Das "Abbrennen" des Grills nach jedem Gebrauch (für ca. 15 Minuten) reduziert übermäßige Speisereste auf ein Minimum.

7.2 Außenoberfläche

Verwenden Sie ein mildes Reinigungsmittel oder eine Lösung aus Backpulver und heißem Wasser. Nicht abrasives Scheuerpulver kann bei hartnäckigen Flecken verwendet werden. Spülen Sie danach mit Wasser ab.

Wenn die Innenfläche des Grilldeckels eine abblätternde Farbe

7.7 Fehlerbehebung

Problem	Mögliche Ursache	Lösung
Die Brenner zünden sich mit dem Zündsystem nicht an.	<ul style="list-style-type: none"> • Die LP-Gasflasche ist leer. • Defekter Regler. • Hindernisse im Brenner. • Hindernisse in der Gasdüse oder dem Gasschlauch. • Der Elektrodendraht ist lose oder auf der Elektrode oder Zündeinheit unterbrochen. • Die Elektrode oder das Kabel ist beschädigt. • Defekte Drucktasterzündung. 	<ul style="list-style-type: none"> • Ersetzen Sie durch eine volle Gasflasche. • Überprüfen oder ersetzen Sie den Regler. • Reinigen Sie den Brenner. • Reinigen Sie die Düsen oder den Gasschlauch. • Schließen Sie das Kabel wieder an. • Ersetzen Sie die Elektrode oder den Draht. • Ersetzen Sie den Zünder.

hat, wenn sich der Fettaufbau in Kohlenstoff verwandelt hat und sich abschält. Reinigen Sie gründlich mit starker, heißer Seifenwasserlösung. Spülen Sie mit Wasser ab und lassen Sie ihn vollständig trocknen. VERWENDEN SIE NIEMALS EINEN BACKOFENREINIGER.

7.3 Innenseite der Grill-Unterseite

Entfernen Sie Rückstände mit einer Bürste, Spachtel und/oder Reinigungspad, danach bitte mit Seifenwasserlösung abwaschen. Spülen Sie mit Wasser und lassen Sie den Grill trocknen.

7.4 Bratrost

Verwenden Sie eine milde Seifenwasserlösung. Nicht-abrasives Scheuerpulver kann bei hartnäckigen Flecken verwendet werden. Spülen Sie danach mit Wasser ab.

7.5 Reinigung des Brenners

- Drehen Sie das Gas am Drehknopf ab und trennen Sie die Gasflasche.
- Entfernen Sie die abgekühlte Rate.
- Reinigen Sie den Brenner mit einer weichen Bürste oder blasen Sie ihn mit Druckluft sauber, danach bitte mit einem Tuch abwischen.
- Reinigen Sie alle verstopften Anschlüssen mit einem Pfeifenreiniger oder steifem Draht, wie z.B. einer geöffneten Büroklammer oder einem Zahnstocher aus Kunststoff.
- Überprüfen Sie den Brenner auf Beschädigungen (Risse oder Löcher). Falls Beschädigungen vorliegen, ersetzen Sie den Brenner. Bauen Sie den Brenner wieder ein. Achten Sie darauf, dass die Gasventilöffnungen korrekt positioniert und im Inneren des Brennereingangs (Venturi) befestigt sind.

7.6 Wartung

Wenden Sie sich an einen erfahrenen Techniker, um den Grill jährlich zu warten.

Der Brenner zündet nicht mit einem Streichholz.	<ul style="list-style-type: none"> Die LP-Gasflasche ist leer. Defekter Regler. Hindernisse im Brenner. Hindernisse in der Gasdüse oder dem Gasschlauch. 	<ul style="list-style-type: none"> Ersetzen Sie durch eine volle Gasflasche. Überprüfen oder ersetzen Sie den Regler. Reinigen Sie den Brenner. Reinigen Sie die Düsen oder den Gasschlauch.
Kleine Flamme oder Flammenrückschlag (Feuer im Brennerrohr - ein fauchendes oder rauschendes Geräusch ist hörbar).	<ul style="list-style-type: none"> Hindernisse im Brenner. Hindernisse in der Gasdüse oder dem Gasschlauch. Die LP-Gasflasche ist zu klein. Windige Bedingungen. 	<ul style="list-style-type: none"> Verwenden Sie einen größeren Zylinder. Reinigen Sie den Brenner. Reinigen Sie die Düsen oder den Gasschlauch. Verwenden Sie den Grill in einer geschützteren Stelle.
Schwierigkeiten beim Drehen des Gasventilknopfes.	<ul style="list-style-type: none"> Das Gasventil ist eingeklemmt. 	<ul style="list-style-type: none"> Ersetzen Sie das Gasventil.

8 Technische Spezifikationen

Artikelnummer					
Gesamter Wärmeeintrag: (alle Gaskategorien)	5,5 kW (400 g/h)				
Gaskategorie	I _{3B/P(30)}	I _{3+(28-30/37)}		I _{3B/P(37)}	I _{3B/P(50)}
Gasarten	LPG	Butan	Propan	LPG	LPG
Gasdruck	30 mbar	28-30 mbar	37 mbar	37 mbar	50 mbar
Bestimmungsland	DE	CH	CH		DE, AT, CH
Nur im Außenbereich einsetzen. In gut belüfteten Bereichen verwenden.					
WARNUNG: Zugängliche Teile können sehr heiß sein. Halten Sie Kleinkinder fern.					
Lesen Sie die Bedienungsanleitung, bevor Sie das Produkt benutzen.					

Artikelnummer					
Gesamter Wärmeeintrag: (alle Gaskategorien)	5,5 kW (400 g/h)				
Gaskategorie	I _{3B/P(30)}	I _{3+(28-30/37)}		I _{3B/P(37)}	I _{3B/P(50)}
Gasarten	LPG	Butan	Propan	LPG	LPG
Gasdruck	30 mbar	28-30 mbar	37 mbar	37 mbar	50 mbar
Bestimmungsland	IT, GB, NL	FR, BE, IT, GB	FR, BE, IT, GB		
Nur im Außenbereich einsetzen. In gut belüfteten Bereichen verwenden.					
WARNUNG: Zugängliche Teile können sehr heiß sein. Halten Sie Kleinkinder fern.					
Lesen Sie die Bedienungsanleitung, bevor Sie das Produkt benutzen.					

Zündung: Hauptbrenner: Einzelschuss Piezozündung.

FR Manuel d'utilisation

1 Avertissements généraux

Lire attentivement toutes les instructions et les avertissements avant d'utiliser ce produit. Le non-respect des avertissements et des instructions peut entraîner des blessures graves, la mort

ou des dommages matériels. Avant l'installation, vérifier si tous les accessoires sont complets et sans dommage. Sinon, contacter le service à la clientèle. Garder ces instructions dans un endroit sûr pour une référence ultérieure. Utiliser ce produit uniquement avec ses pièces d'origine. ne peut être tenu

responsable en cas de dommages ou de blessures en raison de l'utilisation incorrecte de ce produit. Les informations contenues dans ce manuel sont jugées correctes au moment de l'impression. Cependant, se réserve le droit de changer ou de modifier les spécifications sans préavis ni obligation de mettre à jour les unités existantes. Les réparations ne doivent être effectuées que par un spécialiste ou un technicien professionnel et expérimenté. Ne jamais essayer de réparer le produit vous-même.

2 Avertissements et sécurité personnelle

- Pour usage uniquement à l'extérieur.
- Lire les instructions avant d'utiliser l'appareil.
- AVERTISSEMENT: les pièces accessibles peuvent être très chaudes. Garder les jeunes enfants à distance.
- Ne pas déplacer l'appareil pendant l'utilisation.
- Ne pas modifier l'appareil. Toute modification de l'appareil peut être dangereuse.
- Lorsque vous rangez l'appareil, assurez-vous que l'appareil a été éteint.
- En cas de blocage du venturi, ne pas l'utiliser jusqu'à ce qu'il soit réparé.
- Prière de changer le tube flexible lorsque les conditions nationales l'exigent. La longueur du tube flexible ne doit pas dépasser 1,5 m.
- Prière de disposer le tube flexible de manière à ce qu'il ne soit pas soumis à la torsion.
- Cet appareil doit être tenu à l'écart de matières inflammables pendant l'utilisation.
- Prière de ne pas obstruer l'ouverture de ventilation du compartiment du cylindre.
- Lorsque vous changez la bouteille de gaz, assurez-vous qu'elle a été fermée et qu'elle doit être éloignée de toute source d'inflammation.
- Lorsque la température du support dépasse 50K, assurez-vous que la surface de support a été isolée.
- Utiliser des gants de protection lors de la manipulation des composants particulièrement chauds.

i Important

- Lire attentivement les instructions suivantes. Installer le barbecue correctement comme indiqué. Le non-respect de ces instructions peut entraîner des blessures physiques graves et / ou des dommages matériels.
- Si vous avez des questions concernant l'assemblage ou le fonctionnement, consultez votre revendeur GPL.
- Lorsqu'il est utilisé sur le sol, placez toujours le produit et la bouteille sur un sol plat.
- Ne pas allumer le produit avec la HOTTE en position fermée.
- Ne pas allumer ni utiliser le brûleur latéral avec le couvercle en position fermée.
- Le brûleur latéral peut être utilisé avec des casseroles de

diamètre compris entre 11 cm et 20 cm et des fonds plats. Le brûleur ne doit pas être utilisé avec des casseroles ayant des bases convexes (Wok) ou des casseroles à base bordée.

- Utiliser des gants de protection lors de la manipulation des composants particulièrement chauds.
- Ne pas déplacer le produit pendant l'utilisation.
- Couper l'alimentation en gaz à la bouteille de gaz après utilisation.
- Votre barbecue peut être utilisé avec des bouteilles de gaz d'une capacité entre 11 kg et 15 kg. Le produit fonctionnera mieux si des mélanges de propane ou de GPL sont utilisés. Le butane peut être utilisé mais à cause du taux du produit, la bouteille aura tendance à geler et à fournir du gaz à des pressions réduites affectant la performance de votre barbecue.
- Lorsque vous allumez le barbecue, les dégagements suivants doivent être suivis sans faute.
- Gardez une distance d'au moins 1 mètre entre les côtés et l'arrière du produit.
- Assurez-vous qu'il n'y a pas d'obstruction au-dessus du produit.

i Remarque

- Conservez le manuel pour référence future.

3 Liste des pièces

Voir l'image 1

N °	Description	N °	Description
1	Couvercle	18	Cadre du pied gauche
2	Charnière de couvercle	19	Bouton
3	Grille de cuisson	20	Allumeur
4	Régulateur de flamme	21	Panneau de commande
5	Brûleur	22	Vanne
6	Corps	23	Panneau arrière
7	Table	24	Cadre de pied moyen
8	Poignée	25	Charnière
9	Décapsuleur	A	Vis
10	Crochet pour la tasse à graisse	B	Vis
11	La partition	C	Vis
12	Tasse à graisse	D	Vis
13	Essieu de roue	E	Pince
14	Roue de chariot	F	Écrou
15	Cadre de pied droit	G	Vis
16	Panneau inférieur	H	Axe de charnière

17	Panneau frontal		
----	-----------------	--	--

4 Instructions d'assemblage

Voir l'image 2

5 Guide de fonctionnement

5.1 Raccordement de la bouteille de gaz au produit

Ce produit ne peut être utilisé qu'avec des mélanges de gaz butane ou de propane basse pression ou de GPL, équipés de régulateur basse pression approprié via un tuyau flexible.

Le tuyau doit être correctement fixé au régulateur et au produit avec des colliers de serrage. Ce barbecue est conçu pour fonctionner avec un régulateur de 28 mbar avec du gaz butane et un régulateur de 37 mbar avec du gaz propane, 30 mbar pour les mélanges de GPL, ou 37 mbar pour les mélanges de GPL ou 50 mbar pour les mélanges de GPL. Utilisez un régulateur approprié et certifié BSEN 16129. Consultez votre revendeur de GPL pour obtenir des informations concernant le régulateur approprié pour la bouteille de gaz.

5.2 Régulateur et tuyau

- Ces articles ne sont pas fournis avec le barbecue, mais sont disponibles chez votre revendeur ou chez un revendeur de gaz GPL agréé. Utilisez uniquement les régulateurs et les tuyaux approuvés pour le gaz GPL aux pressions ci-dessus. La durée de vie de fonctionnement du régulateur est estimée à 10 ans. Il est recommandé de changer le régulateur avant la date de péremption.
- L'utilisation d'un régulateur ou d'un tuyau inadapté est DANGEREUSE ; vérifiez toujours que vous êtes équipé des éléments appropriés avant d'utiliser le barbecue.
- Le tuyau utilisé doit être conforme à la norme pertinente pour le pays d'utilisation. La longueur du tuyau doit être de 1,5 mètre maximum. Le tuyau usé ou endommagé doit être remplacé. S'assurer que le tuyau n'est pas obstrué, plié, tordu ou en contact avec n'importe quelle partie de barbecue autre que son raccord.

5.3 Stockage du produit

Vous pouvez stocker le produit à l'intérieur après avoir débranché la bouteille du produit. Si le produit n'est pas utilisé pendant une longue période, stockez-le dans son emballage d'origine et dans un environnement exempt de poussières sèches.

5.4 Bouteille de gaz

- La bouteille de gaz ne doit ni tomber ni être manipulée brutalement ! Si le produit n'est pas utilisé, la bouteille doit être déconnectée. Remplacer le capuchon de protection sur la bouteille après avoir déconnecté la bouteille du produit.
- Les bouteilles doivent être stockées à l'extérieur en position verticale et hors de portée des enfants. La bouteille ne doit pas être stockée là où les températures peuvent atteindre plus de 50 °C. Ne rangez pas la bouteille près des flammes ou de toute autre source d'inflammation. NE PAS FUMER à proximité de la bouteille.
- Ce barbecue est conçu pour une utilisation à l'extérieur et ne doit pas être utilisé à proximité de matériaux inflammables.
- Il est important qu'il n'y ait pas d'obstruction au-dessus et qu'il y ait au moins 1 mètre du côté ou de l'arrière du produit. Il est important que les ouvertures de ventilation du produit ne soient pas obstruées. Le barbecue doit être utilisé sur un plan et une surface stable. Le produit doit être protégé du vent direct et de l'eau.
- Prenez les précautions appropriées pendant le remplacement de la bouteille de gaz et à l'écart de toute source d'inflammation.

⚠ NE PAS modifier les pièces scellées par le fabricant ou l'agent de service. NE PAS modifier une partie de ce barbecue. Les réparations et l'entretien ne doivent être effectués que par un ingénieur de service autorisé.

5.5 Raccordement au produit

- Avant le raccordement, s'assurer qu'il n'y a pas de débris coincés à l'entrée de la bouteille de gaz, du régulateur, du brûleur et des pièces du brûleur. Les araignées et les insectes peuvent nicher à l'intérieur et bloquer le brûleur / le tube venturi à l'orifice. Un brûleur bouché peut entraîner un incendie sous le produit.
- Nettoyez les trous du brûleur avec un nettoyeur de tuyaux puissant.
- Monter le tuyau au produit à l'aide d'une clé pour le serrer sur le filet de raccordement. Si le tuyau est remplacé, il doit être fixé au produit et aux connexions du régulateur avec des colliers de serrage. Débrancher le régulateur de la bouteille (selon les instructions fournies avec le régulateur) lorsque le barbecue n'est pas utilisé.
- Le barbecue doit être utilisé dans un endroit bien ventilé. Ne pas obstruer le flux d'air de combustion sur le brûleur lorsque le barbecue est utilisé. UTILISER CE BARBECUE UNIQUEMENT À L'EXTÉRIEUR.

⚠ VÉRIFIEZ LES FUITES AVANT L'UTILISATION. NE PAS vérifier les fuites avec une flamme nue, utiliser toujours une eau savonneuse.

5.6 Pour vérifier les fuites

1. Préparer 5 à 10 centilitres de solution de détection de fuite

- en mélangeant 1/4 de liquide nettoyant avec 3/4 d'eau.
- S'assurer que la vanne de régulation est positionnée sur « OFF ».
 - Brancher le régulateur à la bouteille et la vanne ON/OFF au brûleur et s'assurer que les raccords sont sécurisés, puis ouvrir la soupape de gaz.
 - Appliquer la solution savonneuse sur le tuyau et tous les joints par une action de brossage. Si des bulles apparaissent, il y a de la fuite qui doit être éliminée avant utilisation.
 - Effectuer un autre test après la réparation du défaut.
 - Fermer la soupape de gaz à la bouteille après l'essai.
 - Si une fuite est détectée et ne peut pas être éliminée, n'essayez pas de réparer vous-même les fuites. Consultez votre revendeur de gaz.

5.7 Allumage de votre barbecue (brûleur principal)

Instructions d'allumage

- Ouvrir le couvercle.
- Tourner tous les boutons de commande dans le sens des aiguilles d'une montre jusqu'à la position « OFF ».
- Brancher le régulateur à la bouteille de gaz. Mettre l'alimentation en gaz sur « ON » au régulateur. Vérifier la fuite avec de l'eau savonneuse entre la bouteille et le régulateur.
- Appuyez sur le bouton de commande de la main gauche et tournez-le dans le sens anti-horaire jusqu'à la position "HI" tout en appuyant sur le bouton d'allumage Piezo 4 ou 5 fois. Cela allumera le brûleur. Observez si le brûleur est allumé. Si non, répétez le processus.
- Si le brûleur n'est pas allumé, attendre 5 minutes et répéter l'étape 4.
- Réglez la chaleur en tournant le bouton en position High (haut) / Low (basse).
- Si le brûleur ne s'allume pas, l'allumer avec une allumette en utilisant le trou d'allumage sur le côté du produit. Consulter le revendeur de gaz pour réparer l'allumage.
- Pour allumer le brûleur droit, tournez le bouton de commande droit à la position de débit maximal, cela allumera le brûleur gauche. Toujours allumer le produit à partir du brûleur gauche à droite.
- Pour éteindre le barbecue, tournez les boutons de commande de gaz sur la position "OFF" si le brûleur latéral est utilisé ou éteignez le robinet de la bouteille ou le régulateur sur la position "OFF" si le processus du barbecue est terminé et puis tournez les boutons de commande sur le produit dans le sens horaire jusqu'à la position "OFF".

⚠ Si le brûleur ne s'allume pas, fermer le bouton de commande (en tournant dans le sens horaire) et fermer la soupape de la bouteille aussi. Attendre cinq minutes avant de réessayer de l'allumer avec séquence d'allumage.

6 Informations supplémentaires

6.1 Choix de la bouteille de gaz, du régulateur et du tuyau

6.1.1 Choix de la bouteille de gaz

Vous pouvez utiliser une bouteille à gaz de 5-15 kg.

Diamètre maximal pour une bouteille à gaz	
5 kg: 230mm	15 kg: 310mm

Hauteur maximale (régulateur inclus) pour une bouteille à gaz

5 kg: 460mm	15 kg: 600 mm
-------------	---------------

6.1.2 Choix du type de gaz

Vous pouvez choisir :

- Propane (convient à des conditions en-dessous de -44 ° Celsius)
- Butane (convient à des conditions supérieures à 5 ° Celsius et moins cher que le propane)
- GPL (mélange de propane et de butane, le pourcentage dépend des conditions locales)

6.1.3 Choix du régulateur

- Après avoir choisi le type de gaz, vous pouvez comparer le type de régulateur de gaz que vous devez acheter.
- Vérifiez le chapitre sur les informations techniques dans ce manuel : Pression du gaz.
- Le tuyau à gaz dont vous avez besoin est spécifique au pays et devrait être acheté localement.
- Consultez votre fournisseur de gaz local pour obtenir des conseils.

7 Entretien et nettoyage

i Tous les activités de nettoyage et d'entretien doivent être effectuées après que le barbecue ait refroidi et que l'alimentation en gaz soit coupée à la bouteille de gaz.

7.1 Nettoyage

« Brûler » le barbecue après chaque utilisation (pendant environ 15 minutes) réduira les résidus alimentaires excessifs au minimum.

7.2 Surface extérieure

Utilisez un détergent doux ou du bicarbonate de soude et une solution d'eau chaude. Il est possible d'utiliser de la poudre à récurer non abrasive sur les taches tenaces, ensuite rincez avec de l'eau.

Si la surface intérieure du couvercle du barbecue présente la peinture écaillée, si l'accumulation de graisse s'est transformée en carbone et s'écaille, nettoyer soigneusement avec une solution d'eau chaude savonneuse. Rincer à l'eau et laisser

sécher complètement. NE JAMAIS UTILISER UN NETTOYANT DE FOUR.

7.3 Intérieur du fond du barbecue

Éliminer les résidus en utilisant une brosse, un grattoir et / ou un tampon de nettoyage, puis laver avec une solution d'eau savonneuse. Rincer à l'eau et le laisser sécher.

7.4 Grille de cuisson

Utiliser une solution d'eau savonneuse douce. Il est possible d'utiliser de la poudre à récurer non abrasive sur les taches tenaces. Ensuite, le rincer avec de l'eau.

7.5 Nettoyage des brûleurs.

- Couper le gaz au bouton de commande et débrancher la bouteille.

- Retirer la grille refroidie.
- Nettoyer le brûleur avec une brosse douce ou avec de l'air comprimé et l'essuyer avec un chiffon.
- Nettoyer les orifices obstrués à l'aide d'un cure-pipe ou d'un fil rigide tel qu'un trombone ouvert ou un cure-dent en plastique.
- Inspecter le brûleur pour assurer qu'il n'est pas endommagé (fissures ou trous). Si un dommage est constaté, le remplacer par un nouveau brûleur. Réinstaller le brûleur. S'assurer que les orifices de la soupape de gaz sont correctement positionnés et fixés à l'intérieur de l'entrée du brûleur (venturi).

7.6 Entretien

Contactez un technicien expérimenté pour entretenir le barbecue chaque année.

7.7 Dépannage

Problème	Cause possible	Solution
Les brûleurs ne s'allument pas avec le système d'allumage.	<ul style="list-style-type: none"> • La bouteille de GPL est vide. • Régulateur défectueux. • Obstructions dans le brûleur. • Obstructions dans les jets de gaz ou le tuyau de gaz. • Le fil de l'électrode est lâche ou débranché de l'électrode ou de l'unité d'allumage. • L'électrode ou le fil est endommagé. • Bouton d'allumage défectueux. 	<ul style="list-style-type: none"> • Remplacer par une bouteille pleine. • Vérifier ou remplacer le régulateur. • Nettoyer le brûleur. • Nettoyer les jets et le tuyau de gaz. • Rebrancher le fil. • Changer l'électrode et le fil. • Changer l'allumeur.
Le brûleur ne s'allume pas avec une allumette.	<ul style="list-style-type: none"> • La bouteille de GPL est vide. • Régulateur défectueux. • Obstructions dans le brûleur. • Obstructions dans les jets de gaz ou le tuyau de gaz. 	<ul style="list-style-type: none"> • Remplacer par une bouteille pleine. • Vérifier ou remplacer le régulateur. • Nettoyer le brûleur. • Nettoyer les jets et le tuyau de gaz.
Flamme faible ou retour de flamme (feu dans le tube du brûleur - un sifflement ou un bruit de rugissement peut être entendu).	<ul style="list-style-type: none"> • Obstructions dans le brûleur. • Obstructions dans les jets de gaz ou le tuyau de gaz. • La bouteille de GPL est trop petite. • Conditions venteuses. 	<ul style="list-style-type: none"> • Utiliser une bouteille plus grande. • Nettoyer le brûleur. • Nettoyer les jets et le tuyau de gaz. • Utiliser le barbecue dans un endroit à l'abri du vent.
Difficulté à tourner le bouton de la vanne de gaz.	<ul style="list-style-type: none"> • La vanne de gaz est bloquée. 	<ul style="list-style-type: none"> • Remplacer la vanne de gaz.

8 Spécifications techniques

Numéro d'article					
Entrée de chaleur totale : (toutes catégories de gaz)	5,5 kW (400 g / h)				
Catégorie de gaz	I _{3B/P(30)}	I _{3+(28-30/37)}		I _{3B/P(37)}	I _{3B/P(50)}
Types de gaz	GPL	Butane	Propane	GPL	GPL
Pression du gaz	30 millibar	28-30 mbar	37 mbar	37 mbar	50 mbar

Pays de destination	DE	CH	CH		DE, AT, CH
Pour usage extérieur et dans des zones bien ventilées.					
Avertissement : Les pièces accessibles peuvent être très chaudes. Garder les jeunes enfants à l'écart.					
Lire le manuel d'utilisation avant d'utiliser le produit.					

Numéro d'article					
Entrée de chaleur totale : (toutes catégories de gaz)	5,5 kW (400 g / h)				
Catégorie de gaz	I _{3B/P(30)}	I _{3+(28-30/37)}		I _{3B/P(37)}	I _{3B/P(50)}
Types de gaz	GPL	Butane	Propane	GPL	GPL
Pression du gaz	30 millibar	28-30 mbar	37 mbar	37 mbar	50 mbar
Pays de destination	IT, GB, NL	FR, BE, IT, GB	FR, BE, IT, GB		
Pour usage extérieur et dans des zones bien ventilées.					
Avertissement : Les pièces accessibles peuvent être très chaudes. Garder les jeunes enfants à l'écart.					
Lire le manuel d'utilisation avant d'utiliser le produit.					

Allumage: Brûleurs principaux: Unité d'allumage Piezo à une seule fois.

NL Gebruikershandleiding

1 Algemene waarschuwingen

Lees alle instructies en waarschuwingen zorgvuldig door voordat u dit product gebruikt. Het niet opvolgen van waarschuwingen en instructies kan leiden tot ernstig letsel, overlijden of materiële schade. Controleer vóór de installatie of alle accessoires compleet zijn en niet beschadigd zijn. Zo niet, neem dan contact op met de klantenservice. Bewaar deze instructies op een veilige plaats voor toekomstige verwijzing. Gebruik dit product alleen met originele onderdelen. kan niet aansprakelijk worden gesteld bij schade of letsel door onjuist gebruik van dit product. De informatie die in deze handleiding is opgenomen wordt geacht correct te zijn op het moment van afdrukken. behoudt echter het recht om een van de specificaties te wijzigen zonder voorafgaande kennisgeving of verplichting om bestaande eenheden te updaten. Reparaties mogen alleen uitgevoerd worden door een specialist of een professionele en ervaren technicus. Probeer het product nooit zelf te repareren.

2 Waarschuwingen en persoonlijke veiligheid

- Alleen voor gebruik in de open lucht.
- Lees deze instructies voordat u het apparaat gebruikt.
- **WAARSCHUWING:** bereikbare onderdelen kunnen erg heet worden. Houd jonge kinderen uit de buurt.
- Verplaats het apparaat niet tijdens het gebruik.

- Pas het apparaat niet aan. Alle aanpassingen aan het apparaat kunnen gevaarlijk zijn.
- Zorg ervoor dat het apparaat is uitgeschakeld wanneer u het opslaat.
- Als de venturi verstopt zit, gebruik het apparaat dan niet en laat het repareren.
- Vervang de flexibele buis volgens de nationale wetgeving. De buis mag niet langer zijn dan 1,5 m.
- Zorg ervoor dat de flexibele buis zo wordt geplaatst dat deze niet kan draaien.
- Dit apparaat moet tijdens gebruik uit de buurt worden gehouden van brandbare materialen.
- Zorg ervoor dat u de ventilatieopening van het cilinder-deel niet blokkeert.
- Zorg er bij het verwisselen van de gasfles voor dat deze is uitgeschakeld en dat hij uit de buurt van ontstekingsbronnen wordt gehouden.
- Wanneer de ondersteuningstemperatuur hoger is dan 50K (223 graden Celsius), zorg er dan voor dat het steunoppervlak is geïsoleerd.
- Draag beschermende handschoenen bij het hanteren van zeer hete onderdelen.

i Belangrijk

- Lees de volgende instructies zorgvuldig door. Installeer uw barbecue correct volgens de instructies. Het niet opvolgen van deze instructies kan leiden tot ernstig lichamelijk letsel en/of eigendomsschade.
- Als u vragen heeft over de montage of het gebruik,

raadpleeg dan uw verkoper of LPG gasbedrijf.

- Plaats bij gebruik op de grond altijd het product en de cilinder op een vlakke ondergrond.
- Ontsteek het product niet met de kap in gesloten stand.
- Ontsteek of gebruik de zijbrander niet met het deksel in de gesloten stand.
- De zijbrander kan worden gebruikt met pannen met een diameter tussen 11 cm en 20 cm en platte bodems. De brander mag niet worden gebruikt met pannen met convex bodem (zoals woks) of geribbelde bodem.
- Draag beschermende handschoenen bij het hanteren van zeer hete onderdelen.
- Verplaats het product niet tijdens gebruik.
- Draai na gebruik de gastoevoer bij de gasfles dicht.
- Uw barbecue kan worden gebruikt met gasflessen van tussen de 11 en 15 kg. Het product zal beter presteren als propaan- of LPG-mengsels worden gebruikt. Butaan kan worden gebruikt, maar door de snelheid van het apparaat zal de fles neigen te bevriezen en gas met lagere druk te leveren die de prestaties van uw barbecue beïnvloeden.
- Bij het ontsteken van de barbecue moeten de volgende aanwijzingen correct worden gevolgd.
- Houd minstens 1 meter afstand van de zijkanten en achterkant van het product.
- Zorg ervoor dat er geen hindernissen op hoofdhoogte boven het product zijn.

i Opmerking

- Bewaar de gebruiksaanwijzing alstublieft voor toekomstig gebruik.

3 Onderdelenlijst

Zie afbeelding 1

Nr.	Beschrijving	Nr.	Beschrijving
1	Deksel	18	Linkerframepoot
2	Dekselscharnier	19	Knop
3	Kookrooster	20	Ontsteker
4	Vlammendemper	21	Bedieningspaneel
5	Brander	22	Ventiel
6	Behuizing	23	Achterpaneel
7	Tafel	24	Middenpootframe
8	Handvat	25	Behuizingsscharnier
9	Flessenopener	A	Schroef
10	Vetbekerhaak	B	Schroef
11	De afscheiding	C	Schroef
12	Vetbeker	D	Schroef
13	Wielas	E	Klem

14	Trolleywiel	F	Moer
15	Rechterframepoot	G	Schroef
16	Onderpaneel	H	Scharnieras
17	Voorpaneel		

4 Montage instructies

Zie afbeelding 2

5 Gebruikshandleiding

5.1 De gasfles op het product aansluiten

Dit product is alleen geschikt voor gebruik met lage druk butaangas, propaangas of LPG mengsels die worden uitgerust met de geschikte lage-druk regulator via een flexibele slang. De slang moet met slangklemmen aan de regelaar en het apparaat worden bevestigd. Deze barbecue is ingesteld op een 28 mbar regelaar met butaangas en een 37 mbar regelaar met propaangas, of 30 mbar of 50 mbar voor LPG-mengsels. Gebruik een geschikte regelaar die gecertificeerd is volgens BSEN 16129. Raadpleeg uw LPG-handelaar voor informatie over een geschikte regelaar voor de gasfles.

5.2 Regelaar en slang

- Deze artikelen worden niet bij de barbecue geleverd, maar zijn bij uw verkoper en erkende LPG-gasverkoper verkrijgbaar. Gebruik alleen regelaars en slangen die voor LPG-gas bij bovengenoemde druk zijn goedgekeurd. De levensverwachting van een regelaar wordt geschat op 10 jaar. Het wordt aanbevolen de regelaar binnen 10 jaar na de fabricagedatum te vervangen.
- Het gebedruk van de verkeerde regelaar of slang is GEVAARLIJK; controleer altijd of u de juiste artikelen heeft voordat u de barbecue gebruikt.
- De slang die wordt gebruikt moet voldoen aan de desbetreffende norm voor het land van gebruik. De lengte van de slang moet maximaal 1,5 meter zijn. Een versleten of beschadigde slang moet worden vervangen. Zorg ervoor dat de slang niet wordt belemmerd, geknikt, gedraaid, of in contact komt met enig ander deel van de barbecue dan de verbinding.

5.3 Opslag van het product

U kunt het product binnenshuis bewaren nadat u de gasfles van het product heeft losgekoppeld. Als het product langere tijd niet wordt gebruikt, sla dit op in de originele verpakking en in een droge stofvrije omgeving.

5.4 Gasfles

- De gasfles mag niet vallen en moet met zorg behandeld

worden! Als het apparaat niet in gebruik is, moet de gasfles worden losgekoppeld. Vervang de beschermkap op de fles nadat u de gasfles van het apparaat heeft losgekoppeld.

- Gasflessen moeten in verticale positie buitenshuis en buiten bereik van kinderen worden opgeslagen. De gasfles mag niet worden opgeslagen waar temperaturen meer dan 50 ° C kunnen bereiken. Bewaar de fles niet in de buurt van vlammen of andere ontstekingsbronnen. ROOK NIET in de buurt van de gasfles.
- Deze barbecue is ontworpen voor buitengebruik en mag niet worden gebruikt in de buurt van brandbare materialen.
- Het is belangrijk dat er zich geen hindernissen op hoofdhoogte bevinden en er tenminste 1 meter afstand van de zijkant en achterkant van het product is. Het is belangrijk dat het afsluiten van de ventilatieopeningen van het product niet wordt belemmerd. De barbecue moet worden gebruikt op een gelijk en een stabiel oppervlak. Het product moet beschermd worden tegen directe wind en water.
- Neem goede voorzorgsmaatregelen wanneer u de gasfles vervangt en houd deze vrij van mogelijke ontstekingsbronnen.

⚠ Breng GEEN wijzigingen aan de onderdelen die door de fabrikant of de serviceagent zijn verzegeld aan. Verwissel GEEN onderdelen van deze barbecue. Reparaties en onderhoud mogen uitsluitend door een erkende onderhoudsmonteur uitgevoerd worden.

5.5 Aansluiting op apparaat

- Zorg er, voor het aansluiten, voor dat er geen vuil in de kop van de gasfles, de regelaar, de brander en branderdelen zit. Spinnen en insecten kunnen in de opening van de brander/venturibus nestelen en verstoppingen veroorzaken. Een verstopte brander kan brand onderaan het product veroorzaken.
- Reinig de brandergaten met een robuuste pijpreiniger.
- Monteer de slang aan het apparaat met een moersleutel om deze aan de verbindingsdraad vast te draaien. Als de slang is vervangen, moet deze met de slangklemmen aan het apparaat en de regelaaraansluitingen bevestigd worden. Ontkoppel de regelaar van de gasfles (volgens de aanwijzingen bij de regelaar) wanneer de barbecue niet in gebruik is.
- De barbecue moet in een goed geventileerde ruimte worden gebruikt. Verhinder de verbrandingsluchtstroom naar de brander niet wanneer de barbecue in gebruik is. GEBRUIK DEZE BARBECUE BUITEN.

⚠ CONTROLEER OP LEKKAGE VOOR GEBRUIK. Controleer NIET op lekkage met een open vuur, gebruik altijd zeepwater.

5.6 Controleren op lekken

1. Maak een bakje lekdetectie-oplossing door 1 deel

wasvloeistof met 3 delen water te mengen.

2. Zorg ervoor dat de regelklep DICHT is.
3. Sluit de regelaar op de gasfles en het aan/uit-ventiel op de brander aan. Zorg ervoor dat alles veilig aangesloten is en zet het gas AAN.
4. Borstel de zeepoplossing op de slang en alle aansluitingen. Als er belletjes te zien zijn, is er een lek dat voor gebruik moet worden gedicht.
5. Test opnieuw na het oplossen van de storing.
6. Draai na het testen de gasfles DICHT.
7. Als er lekkage is en dit niet kan worden gerepareerd, probeer het lek dan niet te repareren, maar raadpleeg uw gashandelaar.

5.7 Uw barbecue aansteken (hoofdbrander)

Aanstekinstructies

1. Het openen van de kap.
2. Draai alle controleknoppen met de klok me naar de UIT-positie.
3. Sluit de regelaar op de gasfles aan. Zet de gastoevoer op de regelaar op "AAN". Controleer met zeepwater op eventuele gaslekage tussen de fles en de regelaar.
4. Duw de linker bedieningsknop in en draai hem tegen de klok in de "HI" positie terwijl u de Piezo ontstekingsknop 4 of 5 keer indrukt. Dit ontsteekt de brander. Let op of de brander brandt. Indien dit niet het geval is, herhaal het proces.
5. Als de brander niet aangaat, wacht dan 5 minuten en herhaal dan stap 4.
6. Pas de hitte aan door de knop naar de hoge/lage-positie te draaien.
7. Als de brander niet aangaat. Steek het product door een brandende lucifer in het brandgat aan de zijkant van het product te steken. Neem contact op met uw gashandelaar om de waakvlam te repareren.
8. Om de rechter brander aan te zetten, draai de rechter bedieningsknop naar de volledige snelheidspositie, dit zal de linker brander ontsteken. Ontsteek altijd het product op de linker brander aan uw rechterzijde.
9. Om de barbecue uit te schakelen, zet u de gasknoppen op de "OFF" -positie indien de zijbrander in gebruik is. U kunt de cilinderklep of de regelaarschakelaar naar "OFF" schakelen wanneer het barbecueproces is afgerond. Vervolgens draait u de bedieningsknoppen op het product met de klok mee naar de stand "OFF".

⚠ Als een brander niet aangaat, draai dan de regelknop dicht (met de klok mee) en draai ook het gasventiel dicht. Wacht 5 minuten voordat u hem opnieuw probeert aan te steken.

6 Aanvullende informatie

6.1 Keuze van gasfles, regelaar en slang

6.1.1 Gasfles keuze

U kunt een gasfles van 5-15 kg gebruiken.

Maximale diameter voor een gasfles	
5 kg: 230mm	15 kg: 310mm

Maximale hoogte (regelaar inbegrepen) voor een gasfles	
5 kg: 460mm	15 kg: 600 mm

6.1.2 Gassoort keuze

U kunt kiezen uit:

- Propaan (geschikt voor omstandigheden onder -44° Celsius)
- Butaan (geschikt voor omstandigheden boven 5° Celsius, het is goedkoper dan propaan)
- LPG (mengsel van propaan en butaan, percentage hangt af van lokale omstandigheden)

6.1.3 Regelaar keuze

- Na het kiezen van het gastype kunt u bepalen welk bijbehorend type gasregelaar u zou moeten aanschaffen.
- Raadpleeg het hoofdstuk technische informatie in deze handleiding: Gasdruk.
- De gas slang die u nodig heeft, is landspecifiek en moet lokaal gekocht worden.
- Raadpleeg uw plaatselijke gashandelaar voor advies.

7 Onderhoud en schoonmaak

i Alle reiniging en onderhoud dient te worden uitgevoerd wanneer de barbecue afgekoeld is en met de brandstofvoorziening van de gasfles UITGESCHAKELD.

7.1 Reiniging

De barbecue na gebruik laten nabranden (gedurende ongeveer 15 minuten) beperkt overgebleven etensresten tot een minimum.

7.2 Buitenoppervlak

Gebruik een mild reinigingsmiddel of soda en een

warmwateroplossing. Niet-agressieve schuurpoeder kan op hardnekkige vlekken worden gebruikt, spoel daarna af met water.

Als het binnenoppervlak van de grilldeksel het uiterlijk heeft van bladderende verf en opgebouwd gebakken vet in koolstof is veranderd, dient de binnenkant zorgvuldig schoongemaakt te worden met een sterke, warme zeepwateroplossing. Spoel af met water en laat volledig drogen. GEBRUIK NOOIT OVENREINIGER.

7.3 Binnenkant van het onderste deel van de barbecue

Verwijder het residu met een borstel, schraper en/of reinigingsspons, was daarna met een zeepwateroplossing. Spoel met water en laat drogen.

7.4 Kookrooster

Gebruik een milde zeepwateroplossing. Niet-agressief schuurpoeder kan op hardnekkige vlekken worden gebruikt. Spoel daarna af met water.

7.5 De branders schoonmaken

- Zet het gas UIT met de regelknop en ontkoppel de gasfles.
- Verwijder het afgekoelde rek.
- Maak de brander met een zachte borstel schoon of reinig hem met perslucht en veeg daarna af met een doek.
- Reinig alle verstopte onderdelen met een pijpreiniger of stijve draad zoals een geopende paperclip of een kunststof tandenstoker.
- Controleer de brander op eventuele schade (scheuren en gaten). Als er schade is, vervang de brander dan met een nieuwe brander. Plaats de brander opnieuw, controleer of de gasklepjes goed geplaatst zijn en vastzitten in de branderinjectie (venturi).

7.6 Onderhoud

Neem contact op met een ervaren technicus om de barbecue jaarlijks te onderhouden.

7.7 Probleemoplossing

Probleem	Mogelijke oorzaak	Oplossing
De branders gaan niet aan met het ontstekingsysteem.	<ul style="list-style-type: none">• De LP-gasfles is leeg.• Defecte regelaar.• Obstructies in de brander.• Obstructies in de gasstralen of gas slang.• Elektrode draad is los of losgekoppeld van de elektrode of ontstekingsseenheid.• Elektrode of draad is beschadigd.• Defecte drukknop ontsteking.	<ul style="list-style-type: none">• Vervang met een volle gasfles.• Laat de regelaar controleren of vervangen.• Maak de brander schoon.• Reinig de stralen en de gas slang.• Sluit de draad opnieuw aan.• Vervang de elektrode en de draad.• Vervang de ontsteking.

De brander gaat niet branden met een lucifer.	<ul style="list-style-type: none"> De LP-gasfles is leeg. Defecte regelaar. Obstructies in de brander. Obstructies in de gasstralen of gasslang. 	<ul style="list-style-type: none"> Vervang met een volle gasfles. Laat de regelaar controleren of vervangen. Maak de brander schoon. Reinig de stralen en de gasslang.
Lage vlam of vlamterugslag (vlam in de branderbuis - een sissend of brullend geluid kan gehoord worden).	<ul style="list-style-type: none"> Obstructies in de brander. Obstructies in de gasstralen of gasslang. De LP-gasfles is te klein. Winderige omstandigheden. 	<ul style="list-style-type: none"> Gebruik een grotere gasfles. Maak de brander schoon. Reinig de stralen en de gasslang. Gebruik de BBQ op een meer beschutte plaats.
Moeilijkheid bij het draaien van de gasventielknop.	<ul style="list-style-type: none"> Gasventiel zit vast. 	<ul style="list-style-type: none"> Vervang het gasventiel.

8 Technische specificaties

Item nummer	4				
Totale warmte-invoer: (alle gascategorieën)	5,5 kW (400 g/u)				
Gascategorie	I _{3B/P} (30)	I ₃₊ (28 - 30/37)		I _{3B/P} (37)	I _{3B/P} (50)
Gassoorten	LPG	Butaan	Propaan	LPG	LPG
Gasdruk	30 mbar	28 - 30 mbar	37 mbar	37 mbar	50 mbar
Land van bestemming	DE	CH	CH		DE, AT, CH
Voor gebruik in de buitenlucht en goed geventileerde ruimtes.					
WAARSCHUWING: bereikbare onderdelen kunnen erg heet worden. Houd jonge kinderen uit de buurt.					
Lees deze gebruikshandleiding vóór gebruik zorgvuldig door.					

Item nummer					
Totale warmte-invoer: (alle gascategorieën)	5,5 kW (400 g/u)				
Gascategorie	I _{3B/P} (30)	I ₃₊ (28 - 30/37)		I _{3B/P} (37)	I _{3B/P} (50)
Gassoorten	LPG	Butaan	Propaan	LPG	LPG
Gasdruk	30 mbar	28 - 30 mbar	37 mbar	37 mbar	50 mbar
Land van bestemming	IT, GB, NL	FR, BE, IT, GB	FR, BE, IT, GB		
Voor gebruik in de buitenlucht en goed geventileerde ruimtes.					
WAARSCHUWING: bereikbare onderdelen kunnen erg heet worden. Houd jonge kinderen uit de buurt.					
Lees deze gebruikshandleiding vóór gebruik zorgvuldig door.					

Ontsteking: Hoofdbrander: Piezo ontstekingseenheid met een enkele schot.

IT Manuale dell'utente

1 Avvertenze generali

Leggere attentamente tutte le istruzioni e le avvertenze prima di utilizzare questo prodotto. La mancata osservanza delle avvertenze e delle istruzioni può causare gravi lesioni, morte o danni alla proprietà. Prima dell'installazione, verificare che tutti gli accessori siano completi e senza danni. In caso contrario, rivolgersi al servizio clienti. Conservare queste istruzioni in un

luogo sicuro per future consultazioni. Utilizzare questo prodotto solo con le parti originali. non può essere ritenuta responsabile in caso di danni o lesioni a causa di un uso errato di questo prodotto. Le informazioni contenute in questo manuale sono ritenute corrette al momento della stampa. Tuttavia, si riserva il diritto di modificare qualsiasi specifica senza preavviso o obbligo di aggiornare le unità esistenti. Le riparazioni devono essere eseguite solo da un

tecnico specializzato o da un tecnico esperto e professionale. Non tentare mai di riparare il prodotto da soli.

2 Avvertenze e sicurezza personale

- Usare solo all'aperto.
- Leggere le istruzioni prima di utilizzare l'apparecchio.
- **AVVERTENZA:** le parti accessibili possono essere molto calde. Tenere lontano i bambini piccoli.
- Non spostare l'apparecchio durante l'uso.
- Non modificare l'apparecchio. Qualsiasi modifica dell'apparecchio potrebbe essere pericolosa.
- Quando si ripone l'apparecchio, assicurarsi che l'apparecchio sia spento.
- In caso di blocco del venturi, non utilizzarlo fino a quando non è stato riparato.
- Si prega di cambiare il tubo flessibile quando le normative nazionali lo richiedono. La lunghezza del flessibile non deve superare 1,5 m.
- Si prega di sistemare il tubo flessibile in modo tale da assicurarsi che non sia soggetto a torsioni.
- Questo apparecchio deve essere tenuto lontano da materiali infiammabili durante l'uso.
- Assicurarsi di non ostruire l'apertura di ventilazione del vano del cilindro.
- Quando si cambia la bombola del gas, assicurarsi che sia stato spento e che sia eseguito lontano da qualsiasi fonte di accensione.
- Quando la temperatura di supporto supera i 50 K, assicurarsi che la superficie di supporto sia stata isolata.
- Usare guanti protettivi quando si tratta di componenti particolarmente caldi.

i Importante

- Leggere attentamente le seguenti istruzioni. Installare il vostro barbecue seguendo accuratamente le istruzioni. La mancata osservanza di queste istruzioni può causare gravi lesioni fisiche e/o danni alla proprietà.
- Se ci sono delle domande sul montaggio o sull'operazione, rivolgersi al rivenditore o alla società GPL Gas.
- Quando si utilizza a terra, posizionare sempre il prodotto e la bombola su una superficie a livello.
- Non accendere il prodotto con il COPERCHIO chiuso.
- Non accendere o utilizzare il fornello laterale con il coperchio chiuso.
- Il fornello laterale può essere utilizzato con pentole di diametro da 11 cm a 20 cm a fondo piatto. Il fornello non deve essere utilizzato con padelle a base convessa (Woks) o pentole con base a bordo.
- Usare guanti protettivi quando si tratta di componenti particolarmente caldi.

- Non spostare il prodotto durante l'uso.
- Spegnerne l'alimentazione del gas al cilindro del gas dopo l'uso.
- Il barbecue può essere utilizzato su cilindri di gas tra 11 kg e 15 kg. Il prodotto funzionerà meglio se si utilizzano miscele di propano o GPL. Il butano può essere utilizzato ma a causa della velocità del prodotto il cilindro tende a congelare e fornire gas a pressioni ridotte che influenzano le prestazioni del barbecue.
- Quando si accende il barbecue, devono essere rispettate le seguenti distanze.
- Tenersi ad almeno 1 metro di distanza dai lati e dalla parte posteriore del prodotto.
- Assicurarsi che non vi siano ostruzioni e sovraccarichi sopra il prodotto.

i Nota

- Conservare il manuale per riferimenti futuri.

3 Elenco delle parti

Vedi immagine 1

No.	Descrizione	No.	Descrizione
1	Coperchio	18	Telaio gamba sinistra
2	Cardine coperchio	19	Pomello
3	Griglia di cottura	20	Detonatore
4	Parafiamma	21	Pannello di controllo
5	Fornello	22	Valvola
6	Corpo	23	Pannello posteriore
7	Tavolo	24	Telaio gamba centrale
8	Manubrio	25	Cardini struttura principale
9	Apribottiglie	A	Vite di bloccaggio
10	Gancio coppa del grasso	B	Vite di bloccaggio
11	La partizione	C	Vite di bloccaggio
12	Coppa del Grasso	D	Vite di bloccaggio
13	Assale della ruota	E	Clip
14	Ruota del carrello	F	Noce
15	Telaio gamba destra	G	Vite di bloccaggio
16	Pannello inferiore	H	Asse cardini
17	Pannello frontale		

4 Istruzioni di montaggio

Vedi immagine 2

5 Guida operativa

5.1 Collegamento della bombola del gas al prodotto

Questo prodotto è adatto solo per impieghi con gas a butano o propano a bassa pressione o miscele di GPL, dotato di adeguato regolatore a bassa pressione tramite un tubo flessibile.

Il tubo deve essere fissato al regolatore e all'apparecchio con i dadi del tubo flessibile. Questo barbecue è regolato per funzionare con un regolatore a 28 mbar con gas butano e un regolatore 37 mbar con gas propano, 30 mbar per miscele di GPL o 50 mbar per miscele di GPL. Utilizzare un regolatore idoneo certificato a BSEN 16129. Per informazioni relative ad un adeguato regolatore per la bombola del gas, si prega di rivolgersi al venditore GPL.

5.2 Regolatore e flessibile

- Questi articoli non sono forniti con il barbecue, ma sono disponibili presso il rivenditore di prodotti o un rivenditore autorizzato di gas LPG. Usare solo i regolatori e il flessibile approvati per il gas GPL alle pressioni sopra indicate. L'aspettativa della durata del regolatore è stimata 10 anni. Si consiglia di modificare il regolatore prima della data di scadenza.
- L'uso del regolatore o del tubo sbagliato è PERICOLOSO; controllare sempre di avere gli articoli corretti prima di utilizzarli il barbecue.
- Il tubo flessibile utilizzato deve essere conforme allo standard pertinente per il paese d'uso. La lunghezza del tubo deve essere di massimo 1,5 metri. Il tubo flessibile consumato o danneggiato deve essere sostituito. Assicurarsi che il tubo non sia ostruito, schiacciato, contorto o a contatto con qualsiasi parte del barbecue, ad eccezione della sua connessione.

5.3 Conservazione del Prodotto

È possibile depositare il prodotto all'interno dopo aver scollegato la bombola dal prodotto. Se il prodotto non viene utilizzato per un lungo periodo, conservarlo nell'imballaggio originale e in un ambiente privo di polvere.

5.4 Cilindro del gas

- La bombola del gas non deve essere lasciata cadere o manipolata approssimativamente! Se il prodotto non è in uso, la bombola deve essere scollegata. Sostituire il tappo di protezione sul cilindro dal prodotto.
- Le bombole devono essere conservate all'aperto in posizione verticale e fuori dalla portata dei bambini. La bombola non deve essere conservata dove le temperature possono raggiungere i 50° C. Non conservare la bombola vicino a fiamme o altre sorgenti di accensione. NON

FUMARE vicino alla bombola.

- Questo barbecue è progettato per uso esterno e non deve essere utilizzato vicino a materiali infiammabili.
- È importante che non ci siano ostruzioni o sovraccarichi e che ci sia almeno 1 metro di distanza dal lato o dalla parte posteriore del prodotto. È importante che le aperture di ventilazione del prodotto non siano ostruite. Il barbecue deve essere utilizzato su una superficie piana e stabile. Il prodotto deve essere protetto dal vento diretto e dall'acqua.
- Prendere le dovute precauzioni durante la sostituzione della bombola a gas e lontano da qualsiasi sorgente di accensione.

⚠ NON alterare le parti sigillate dal produttore o dall'agente di assistenza. NON modificare alcuna parte di questo barbecue. Le riparazioni e le manutenzioni devono essere eseguite solo da un tecnico autorizzato.

5.5 Collegamento al Prodotto

- Prima di collegarlo, assicurarsi che non ci siano detriti incastrati nella valvola della bombola del gas, del regolatore, del bruciatore e dei bruciatori. I ragni e gli insetti possono nidificare all'interno e bloccare il tubo del bruciatore/venturi all'orifizio. Un bruciatore ostruito può provocare una fiamma sotto al prodotto.
- Pulire i fori del bruciatore con un detergente per tubi pesanti.
- Montare il tubo flessibile al prodotto utilizzando una chiave per serrarlo sul cavo di connessione. Se il tubo è sostituito, deve essere fissato al prodotto e ai collegamenti del regolatore con tubi flessibili. Scollegare il regolatore dalla bombola (secondo le indicazioni fornite con il regolatore) quando il barbecue non è in uso.
- La griglia deve essere utilizzata in un'area ben ventilata. Non impedire il flusso dell'aria di combustione al bruciatore quando il barbecue è in uso. SOLO UTILIZZARE QUESTO BARBECUE ESTERNO.

⚠ CONTROLLARE LE PERDITE PRIMA DELL'USO. NON controllare le perdite con una fiamma, utilizzare sempre acqua saponata.

5.6 Per verificare le perdite

1. Realizzare 2-3 once del liquido di soluzione di rilevazione delle perdite mescolando una parte di liquido di lavaggio con 3 parti di acqua.
2. Assicurarsi che la valvola di controllo sia "OFF".
3. Collegare il regolatore alla bombola e la valvola ON/OFF al bruciatore, assicurarsi che le connessioni siano sicure, quindi accendere il gas.
4. Spazzolare la soluzione saponosa sul tubo e su tutte i raccordi. Se si formano delle bolle c'è una perdita, che deve essere rettificata prima dell'uso.
5. Riprovare dopo aver risolto il problema.

- Spegner il gas sul cilindro dopo la prova.
- Se la perdita viene rilevata e non può essere risolta, non tentare di riparare le perdite da soli. Consultare il rivenditore del gas.

5.7 Accensione del barbecue (bruciatore principale)

Istruzioni di accensione

- Aprire il coperchio.
- Ruotare tutte le manopole di controllo in senso orario in posizione "OFF".
- Collegare il regolatore alla bombola del gas. Ruotare l'alimentazione di gas "ON" al regolatore. Controllare la dispersione con l'acqua saponata tra la bottiglia e il regolatore.
- Spingere verso il basso la manopola di controllo di sinistra e ruotarla in senso antiorario nella posizione "HI" premendo il pulsante di accensione 4 o 5 volte. Questo accenderà il fornello. Osservate se il fornello sia acceso. In caso contrario, ripetere il processo.
- Se il bruciatore non è acceso attendere 5 minuti e ripetere il passo 4.
- Regolare il calore ruotando la manopola nella posizione Alta / Basso.
- Se il bruciatore non si accende. Accendere il Prodotto con un fiammifero utilizzando il foro di accensione sul lato del prodotto. Consultare il rivenditore del gas per rettificare la spia dell'accensione.
- Per accendere il fornello a destra, ruotare la manopola di controllo a destra nella posizione a piena velocità, accenderà il fornello a sinistra. Sempre accendere il prodotto dal fornello a sinistra verso il lato destro.
- Per far spegnere il barbecue "OFF", ruotare le manopole di controllo del gas in posizione "OFF" se il fornello laterale è in uso ruotare su "OFF" la valvola del cilindro o l'interruttore di regolazione in posizione "OFF" se il processo di barbecue è terminato, quindi ruotare le manopole di controllo sul prodotto in senso orario fino alla posizione "OFF".

⚠ Se il bruciatore non si accende, ruotare la manopola di controllo (in senso orario) e spegnere anche la valvola della bombola. Attendere cinque minuti prima di tentare di riaccendere con la sequenza di accensione.

6 Informazioni aggiuntive

6.1 Scelta del cilindro del gas, del regolatore e del tubo flessibile

6.1.1 Scelta del cilindro del gas

È possibile utilizzare una bombola del gas da 5-15 kg.

Diametro massimo per una bombola del gas	
5 Kg: 230mm	15 Kg: 310mm

Altezza massima (regolatore incluso) per una bombola gas	
5 kg: 460mm	15 kg: 600 mm

6.1.2 Scelta del tipo di gas

È possibile scegliere:

- Propano (adatto alle condizioni sotto -44 ° C)
- Butano (adatto per le condizioni superiori a 5 ° C e meno costoso del propano)
- GPL (miscela di propano e butano, la percentuale dipende dalle condizioni locali)

6.1.3 Scelta del regolatore

- Dopo aver scelto il tipo di gas, è possibile abbinare il tipo di regolatore per il gas che si desidera acquistare.
- Controllare il capitolo sulle informazioni tecniche in questo manuale: Pressione del gas.
- Il tubo flessibile per il gas è necessario secondo il paese specifico e dovrebbe essere acquistato in un negozio locale.
- Consultare il rivenditore locale del gas per un consiglio.

7 Manutenzione e pulizia

i Tutte le operazioni di pulizia e manutenzione devono essere effettuate dopo che il barbecue si è raffreddato e l'alimentazione del carburante è spenta la bombola del gas.

7.1 Pulizia

"Spegner" il barbecue dopo ogni utilizzo (circa 15 minuti) manterrà il residuo del cibo in eccesso al minimo.

7.2 Superficie esterna

Utilizzare un detersivo delicato o bicarbonato di sodio e una soluzione di acqua calda. La polvere non abrasiva può essere utilizzata su macchie ostinate, poi sciacquare con acqua.

Se la superficie interna del coperchio del barbecue è di vernice, se l'accumulo di grasso si è mutato in carbone e si stacca, pulire accuratamente con una forte soluzione di acqua saponata calda. Sciacquare con acqua e lasciare asciugare completamente. MAI UTILIZZARE UN DETERSIVO PER IL FORNO.

7.3 Interno Di Barbecue Parte inferiore

Rimuovere il residuo utilizzando un pennello, un raschiatore e/o un panno pulente, quindi lavare con una soluzione di acqua saponata. Sciacquare con acqua e lasciare asciugare.

7.4 Griglia di cottura

Utilizzare una soluzione di acqua saponata leggera. La spugna non abrasiva può essere usata su macchie ostinate e poi risciacquata con acqua.

7.5 Pulizia dell'assieme del bruciatore

- CHIUDERE la manopola del gas e scollegare la bombola.
- Rimuovere il tasso raffreddato.
- Pulire il bruciatore con una spazzola morbida o pulire con aria compressa e pulire con un panno.
- Pulire le porte intasate con uno scovolino o un cavo rigido, ad esempio una graffetta di aperta o una punta dentellata di plastica.
- Ispezionare il bruciatore per eventuali danni (crepe o fori).

Se si verifica un danno, sostituire con un nuovo bruciatore. Reinstallare il bruciatore. Assicurarsi che le aperture delle valvole del gas siano correttamente posizionate e fissate all'interno dell'ingresso del bruciatore (venturi).

7.6 Manutenzione

Contattare un tecnico esperto per mantenere il barbecue ogni anno.

7.7 Risoluzione dei problemi

Problema	Causa possibile	Soluzione
I bruciatori non si accendono con il sistema di accensione.	<ul style="list-style-type: none"> • Il cilindro del gas LP è vuoto. • Regolatore difettoso. • Ostruzioni nel bruciatore. • Ostacoli nei getti del gas o nel tubo del gas. • Cavo dell'elettrodo allentato o scollegato dall'elettrodo o dall'unità di accensione. • L'elettrodo o il filo sono danneggiati. • Avvitatore difettoso. 	<ul style="list-style-type: none"> • Sostituire con una bombola piena. • Controllare o sostituire il regolatore. • Pulire il bruciatore. • Pulire i getti e il tubo del gas. • Ricollegare il cavo. • Cambiare l'elettrodo e il filo. • Cambiare l'accenditore.
Il bruciatore non si accenderà con un fiammifero.	<ul style="list-style-type: none"> • Il cilindro del gas LP è vuoto. • Regolatore difettoso. • Ostruzioni nel bruciatore. • Ostacoli nei getti del gas o nel tubo del gas. 	<ul style="list-style-type: none"> • Sostituire con una bombola piena. • Controllare o sostituire il regolatore. • Pulire il bruciatore. • Pulire i getti e il tubo del gas.
Fiamma bassa o flashback (fuoco nel tubo del bruciatore - si può sentire un suono o un rumore).	<ul style="list-style-type: none"> • Ostruzioni nel bruciatore. • Ostacoli nei getti del gas o nel tubo del gas. • LP bombola del gas troppo piccola. • Condizioni di vento. 	<ul style="list-style-type: none"> • Utilizzare una bombola più grande. • Pulire il bruciatore. • Pulire i getti e il tubo del gas. • Usate il barbecue in posizione più protetta.
Difficoltà nella rotazione della valvola di gas.	<ul style="list-style-type: none"> • La valvola di gas è inceppata. 	<ul style="list-style-type: none"> • Sostituire la valvola del gas.

8 Specifiche tecniche

Codice articolo	4				
Ingresso termico totale (tutte le categorie del gas)	5,5 kW (400 g/ora)				
Categoria del gas	I _{3B/P(30)}	I _{3+(28-30/37)}		I _{3B/P(37)}	I _{3B/P(50)}
Tipi di gas	GPL	Butano	Propano	GPL	GPL
Pressione del gas	30 mbar	28-30 mbar	37 mbar	37 mbar	50 mbar
Paese di destinazione	DE	CH	CH		DE, AT, CH
Per uso esterno e in aree ben ventilate.					
Attenzione: Le parti accessibili possono essere molto calde. Tenere lontani i bambini.					
Leggere il manuale di istruzioni prima di utilizzare il prodotto.					

Codice articolo					
Ingresso termico totale (tutte le categorie del gas)	5,5 kW (400 g/ora)				
Categoria del gas	I _{3B/P(30)}	I _{3+(28-30/37)}		I _{3B/P(37)}	I _{3B/P(50)}

Tipi di gas	GPL	Butano	Propano	GPL	GPL
Pressione del gas	30 mbar	28-30 mbar	37 mbar	37 mbar	50 mbar
Paese di destinazione	IT, GB, NL	FR, BE, IT, GB	FR, BE, IT, GB		
Per uso esterno e in aree ben ventilate.					
Attenzione: Le parti accessibili possono essere molto calde. Tenere lontani i bambini.					
Leggere il manuale di istruzioni prima di utilizzare il prodotto.					

Accensione: Bruciatori principali: Unità di accensione piezo singolo.

PL Instrukcja obsługi

1 Ostrzeżenia ogólne

Przed użyciem produktu zapoznaj się uważnie z instrukcją oraz ostrzeżeniami. Nieprzestrzeganie ostrzeżeń i instrukcji obsługi może skutkować poważnymi obrażeniami, śmiercią lub zniszczeniem mienia. Przed instalacją upewnij się, że wszystkie akcesoria są kompletne i nieuszkodzone. Jeżeli czegokolwiek brakuje lub jakaś część jest uszkodzona, skontaktuj się z działem obsługi klienta. Zachowaj niniejszą instrukcję w bezpiecznym miejscu, aby mieć do niej dostęp w przyszłości. Używaj produktu tylko i wyłącznie z oryginalnymi częściami. nie ponosi odpowiedzialności w przypadku uszkodzenia lub obrażeń powstałych w wyniku nieprawidłowego użytkowania produktu. Informacje zawarte w instrukcji uważane są za poprawne w momencie drukowania. Tym niemniej zachowuje sobie prawo do zmian i wszelkich modyfikacji specyfikacji bez konieczności powiadamiania o nich oraz bez konieczności dokonywania aktualizacji przy dotychczasowych jednostkach. Wszelkie naprawy powinny być wykonywane przez specjalistę lub doświadczonego mechanika. Nigdy nie próbuj dokonywać napraw na własną rękę.

2 Ostrzeżenia i bezpieczeństwo osobiste

- Produktu należy używać wyłącznie na zewnątrz.
- Przeczytaj niniejszą instrukcję obsługi przed użyciem urządzenia.
- UWAGA: dostępne (odsłonięte) elementy produktu mogą nagrzewać się do wysokich temperatur. Nie wolno pozwalać dzieciom zbliżać się do nich.
- Nie przestawiaj urządzenia podczas jego użytkowania.
- Nie wolno modyfikować urządzenia. Jakakolwiek modyfikacja może być niebezpieczna.
- Podczas przechowywania urządzenia upewnij się, że zostało ono wyłączone.
- W przypadku zablokowania zwięzki Venturiego nie używaj urządzenia dopóki nie zostanie naprawione.
- Wymień elastyczną rurkę, jeśli wymagają tego warunki

krajowe. Jej długość nie powinna przekraczać 1,5 m.

- Umieść elastyczną rurkę tak, aby nie mogła się przekręcić.
- Urządzenie musi znajdować się z daleka od jakichkolwiek materiałów łatwopalnych podczas użycia.
- Upewnij się, że nie został zastłonięty otwór wentylacyjny butli (cylindra).
- Podczas wymiany butli upewnij się, że urządzenie zostało wyłączone i znajduje się z dala od jakiegokolwiek źródła zapłonu.
- Gdy temperatura podparcia przekracza 50 K, należy upewnić się, że powierzchnia podparcia jest zaizolowana.
- Należy użyć rękawic ochronnych przy chwytaniu gorących części.

I Ważne

- Uważnie przeczytaj następujące instrukcje i upewnij się, że Twój grill został zamontowany prawidłowo. Nieprzestrzeganie owych zaleceń może skutkować poważnymi uszkodzeniami ciała i/lub uszkodzeniem własności.
- W przypadku jakichkolwiek pytań odnośnie obsługi lub montażu, skonsultuj się ze sprzedawcą lub dostawcą gazu.
- Podczas używania produktu na ziemi należy umieścić produkt i butlę na płaskiej, równej powierzchni.
- Nie zapalaj tego produktu przy opuszczonej pokrywie.
- Nie zapalaj bocznego palnika, kiedy pokrywa jest zamknięta.
- Boczny palnik może służyć do naczyń o średnicy pomiędzy 11 a 20 cm z płaskim dnem. Nie można używać go do naczyń z dnem wypukłym (Wok) lub z wystającymi krawędziami dna.
- Należy użyć rękawic ochronnych przy chwytaniu gorących części.
- Nie przesuwaj urządzenia w trakcie jego działania.
- Wyłącz dopływ gazu na butli po użyciu.
- Grill może być używany z butlą gazową 11 - 15 kg. Będzie działać lepiej przy użyciu propanu lub mieszanki LPG. Butan może także być stosowany z powodzeniem, ale ze względu na klasę produktu butla może zamarzać i gaz może przepływać przy obniżonym ciśnieniu, wpływając na

wydajność urządzenia.

- Podczas zapalania grilla należy bezwzględnie zachować następującą odległość.
- Zachowaj co najmniej 1 metr odstęp od boków i od tyłu produktu.
- Upewnij się, że nie ma żadnych przeszkód (obiektów) powyżej produktu.

! Uwaga

- Zachowaj niniejszą instrukcję do wykorzystania w przyszłości.

3 Lista części

Patrz rysunek 1

Nr	Opis	Nr	Opis
1	Pokrywa	18	Lewa część ramy
2	Zawias pokrywy	19	Pokrętło
3	Ruszt do pieczenia	20	Zapalnik
4	Ogranicznik płomienia	21	Panel sterowania
5	Palnik	22	Zawór
6	Korpus	23	Panel tylny
7	Stół	24	Rama środkowej nogi
8	Uchwyt	25	Zawias korpusu głównego
9	Otwieracz do butelek	A	Śruba
10	Wieszak na pojemnik na tłuszcz	B	Śruba
11	Przegroda	C	Śruba
12	Pojemnik na tłuszcz	D	Śruba
13	Oś kół	E	Zapinka
14	Koło wózka	F	Nakrętka
15	Prawa część ramy	G	Śruba
16	Dolny panel	H	Oś zawiasu
17	Przedni panel		

4 Instrukcja montażu

Patrz rysunek 2

5 Instrukcja obsługi

5.1 Podłączanie butli gazowej do urządzenia

Ten produkt nadaje się wyłącznie do stosowania z niskociśnieniowym butanem lub propanem lub mieszaniną LPG oraz musi być wyposażony w odpowiedni regulator niskiego ciśnienia za pomocą elastycznego przewodu.

Wąż powinno się zabezpieczyć do regulatora i urządzenia, za pomocą klamer. Grill gazowy jest ustawiony, by działać z

reduktorem 28 mbar w przypadku butanu, z reduktorem 37 mbar w przypadku propanu i reduktorem 30/37/50 mbar w przypadku mieszaniki LPG. Stosuj właściwy reduktor certyfikowany przez BSEN 16129. W razie wątpliwości skonsultuj się z dostawcą gazu LPG, by wybrać właściwy reduktor do butli.

5.2 Regulator i wąż

- Te elementy nie są dostarczane wraz z grillem, ale są dostępne u sprzedawcy lub w autoryzowanym punkcie LPG. Używaj wyłącznie reduktorów i węży przeznaczonych dla gazu LPG oraz ciśnienia wymienionego powyżej. Żywotność reduktora jest szacowana na około 10 lat. Zaleca się wymianę go przed końcem daty ważności.
- Używanie niewłaściwego węża bądź regulatora jest niebezpieczne, zawsze sprawdzaj czy otrzymane przedmioty są poprawne, przed rozpoczęciem obsługi grilla.
- Stosowany przewód musi spełniać odpowiednie normy dla kraju użytkowania. Długość węża musi wynosić maksymalnie 1,5 metra. Zużyty lub uszkodzony przewód musi zostać wymieniony. Upewnij się, że wąż nie jest zatłakany, załamany, skręcony ani nie styka się z żadną inną częścią grilla niż podłączenie węża.

5.3 Przechowywanie urządzenia

Produkt można przechowywać w pomieszczeniu po odłączeniu butli gazowej od urządzenia. Jeśli produkt nie jest używany przez dłuższy czas, należy go przechowywać w oryginalnym opakowaniu i w suchym, wolnym od kurzu otoczeniu.

5.4 Cylinder gazu

- Butla z gazem nie powinna być upuszczana i rzucona. Nieużywane urządzenie należy odłączyć od butli z gazem. Wymień ochronną nasadkę po odłączeniu butli od grilla.
- Butle muszą być przechowywane na zewnątrz w pozycji pionowej i poza zasięgiem dzieci. Butla nie może być przechowywana w miejscu, gdzie temperatura może przekroczyć 50 °C. Nie przechowywać butli w pobliżu płomienia lub innych źródeł zapłonu. NIE WOLNO PALIĆ w pobliżu butli.
- Ten grill jest przeznaczony do użytku na zewnątrz i nie może być używany w pobliżu łatwopalnych materiałów.
- Ważne jest, aby nie było żadnych przeszkód (obiektów) nad urządzeniem oraz aby odległość od boków oraz od tyłu produktu wynosiła co najmniej 1 metr. Ważne jest, aby otwory wentylacyjne produktu nie były zatłakane. Grill musi być używany na równej i stabilnej powierzchni. Produkt powinien być chroniony przed bezpośrednim działaniem wiatru i wody.
- Należy zachować należytą ostrożność podczas wymiany butli gazowej i przeprowadzać tę czynność z daleka od źródeł zapłonu.

⚠ NIE zmieniaj części zaplombowanych przez producenta lub agenta serwisowego. NIE modyfikuj żadnej części tego grilla. Naprawy i konserwacja powinny być wykonywane wyłącznie przez mechanika w autoryzowanym serwisie.

5.5 Podłączanie do urządzenia

- Przed podłączeniem upewnij się, że żadne zanieczyszczenia nie utknęły w głowicy butli, reduktora, palnika ani żadnej z jego części. Pająki i insekty mogą gniazdować wewnątrz palnika/zwęźki Venturiego przy otworze. Zapchany palnik może prowadzić do zapalenia się ognia pod urządzeniem.
 - Czyść otwory palnika za pomocą czyścika do rur.
 - Dopasuj wąż do urządzenia używając klucza do przykręcenia go na gwincie łącznika. Przy wymianie węża musi on być przymocowany do urządzenia i butli za pomocą klamer. Odcłącz reduktor od butli (zgodnie ze wskazówkami dostarczonymi z reduktorem), gdy grill nie jest używany.
 - Grill musi być używany w dobrze wentylowanym terenie. Nie należy zakłócać przepływu powietrza do palnika, gdy grill jest w użyciu. **UŻYWAJ GRILLA WYŁĄCZNIE NA ZEWNĄTRZ.**
- ⚠ SPRAWDŹ SZCZELNOŚĆ PRZED UŻYCIEM. NIE sprawdzaj wycieków żywym płomieniem, używaj do tego wody z mydłem.**

5.6 Aby sprawdzić wycieki

1. Przygotuj 50-60 ml (2-3 uncje) roztworu do wykrywania wycieków, mieszając część płynu do naczyń z 3 częściami wody.
2. Miej pewność, że zawór jest zakręcony.
3. Podłącz reduktor do butli gazowej, a zawór włączania/wyłączania do palnika. Upewnij się, że podłączenia są poprawne, a następnie odkręć gaz.
4. Rozprowadź roztwór wody i mydła na wężu i łączeniach. Jeśli pojawią się bąbelki, musisz zablokować wyciek przed użyciem.
5. Przetestuj ponownie po naprawieniu nieprawidłowości.
6. Zakręć gaz na butli po wykonaniu testu.
7. Przy wykryciu wycieku, którego nie można naprawić, nie należy naprawiać go na własną rękę, ale skontaktować się ze sprzedawcą gazu.

5.7 Rozpalanie grilla (głównego palnika)

Instrukcje rozpalania

1. Otwórz pokrywę.
2. Przekręć wszystkie pokrętki zgodnie z ruchem wskazówek zegara do pozycji "OFF".
3. Podłącz reduktor do butli z gazem. Odkręć dopływ gazu na reduktorze. Sprawdź za pomocą roztworu wody z mydłem, czy nie pojawił się wyciek między butlą a reduktorem.
4. Naciśnij lewe pokrętło i obróć je w kierunku przeciwnym do

ruchu wskazówek zegara, do pozycji "HI", jednocześnie naciskając przycisk zapłonu piezoelektrycznego 4 lub 5 razy. To zapali palnik. Patrz, czy palnik się zapala. Jeżeli tak nie jest, powtórz te czynności.

5. Jeśli palnik nie zapali się, odczekaj 5 minut i powtórz krok 4.
6. Dopasuj ilość ciepła, przekręcając pokrętkę do pozycji najwyższej lub najniższej.
7. Jeśli palnik się nie zapala, zapal go za pomocą zapalniczki, używając otworu zapalania z boku urządzenia. Skonsultuj się z dostawcą gazu w celu naprawienia zapalnika.
8. Aby zapalić prawy palnik, przekręć prawe pokrętło na najwyższy poziom, zapali to lewy palnik. Zawsze zapalaj produkt od lewego palnika do prawej strony.
9. Aby wyłączyć grilla przekręć pokrętło gazu na pozycję "OFF", jeżeli używany jest palnik boczny lub zakręć zawór butli gazowej lub wyłącz reduktor na pozycję "OFF" po zakończeniu grillowania. Następnie przekręć pokrętkę na produkcie zgodnie z ruchem wskazówek zegara, do pozycji "OFF".

⚠ Jeśli palnik nie zadziała, zakręć pokrętło (zgodnie z ruchem wskazówek zegara) i zakręć zawór butli. Odczekaj 5 minut przed ponownym uruchomieniem.

6 Dodatkowe informacje

6.1 Wybór butli gazowej, reduktora i węża

6.1.1 Wybór cylindra gazowego

Można używać butli gazowych 5-15 kg.

Maksymalna średnica butli gazowej	
5 kg: 230mm	15 kg: 310mm

Maksymalna wysokość butli gazowej (wraz z reduktorem)	
5 kg: 460mm	15 kg: 600 mm

6.1.2 Wybór rodzaju gazu

Do wyboru:

- Propan (odpowiedni w warunkach poniżej -44° C)
- Butan (odpowiedni w warunkach powyżej 5° C, tańszy niż propan)
- LPG (mieszanek propanu i butanu, procent zależy od lokalnych warunków)

6.1.3 Wybór regulatora

- Po wybraniu typu gazu można dobrać typ reduktora gazu, jaki należy kupić.
- Sprawdź informacje techniczne w niniejszej instrukcji: ciśnienie gazu.
- Wąż do gazu, którego potrzebujesz, jest specyficzny dla danego kraju i powinien być zakupiony lokalnie.
- Skonsultuj się z lokalnym dystrybutorem gazu.

7 Konserwacja i czyszczenie

i Każde czyszczenie i konserwacja powinny być przeprowadzane po ostudzeniu grilla oraz odłączeniu dopływu gazu na butli.

7.1 Czyszczenie

"Przepalenie" grilla po każdym użyciu (przez około 15 minut) pozwoli zredukować pozostałości żywności do minimum.

7.2 Powierzchnia zewnętrzna

Stosuj delikatny detergent lub sodę oczyszczoną z gorącą wodą. Przy uporczywych zabrudzeniach można zastosować nierysujący proszek do czyszczenia, a następnie spłukać go wodą.

Jeśli wewnętrzna powierzchnia pokrywy grilla zaczyna łuszczyć się, a nagromadzony tłuszcz się zgęstlał i również się łuszczy, oczyść pokrywę roztworem gorącej wody z mydłem. Splucz ją wodą i pozwól kompletnie wyschnąć. **NIGDY NIE STOSUJ ŚRODKA DO CZYSZCZENIA PIEKARNIKÓW.**

7.3 Wnętrze dna grilla

Usuń osady za pomocą szczotki, drapak i/lub gąbki, a następnie zmyj za pomocą roztworu wody z detergentem. Splucz dokładnie wodą i pozostaw do wyschnięcia.

7.7 Rozwiązywanie problemów

Problem	Możliwa przyczyna	Rozwiązanie
Palniki nie zapalają się przy użyciu systemu zapalania.	<ul style="list-style-type: none">• Butla gazowa jest pusta.• Wadliwy regulator.• Zatkany palnik.• Zapchany wylot lub wąż doprowadzający gaz.• Przewód elektrody jest luźny lub odłączony od elektrody lub jednostki zapłonu.• Elektroda lub kabel są uszkodzone.• Wadliwie działający przycisk zapalnika.	<ul style="list-style-type: none">• Wymień butlę gazową na pełną.• Wymień lub sprawdź reduktor.• Oczyszcz palnik.• Wyczyść dysze i przewód gazowy.• Podłącz ponownie przewód.• Wymień elektrodę i/lub przewód.• Wymień zapalnik.
Palnik nie zapala się za pomocą zapalnika.	<ul style="list-style-type: none">• Butla gazowa jest pusta.• Wadliwy regulator.• Zatkany palnik.• Zapchany wylot lub wąż doprowadzający gaz.	<ul style="list-style-type: none">• Wymień butlę gazową na pełną.• Wymień lub sprawdź reduktor.• Oczyszcz palnik.• Wyczyść dysze i przewód gazowy.
Niski płomień lub poświata (płomień w tubie palnika lub słyszalny hałas).	<ul style="list-style-type: none">• Zatkany palnik.• Zapchany wylot lub wąż doprowadzający gaz.• Butla gazowa jest zbyt mała.• Wietrzne warunki	<ul style="list-style-type: none">• Użyj większej butli.• Oczyszcz palnik.• Czyść dysze i wąż.• Używaj grilla w bardziej osłoniętym przed podmuchami wiatru miejscu.
Trudności w przekręcaniu pokrętki zaworu gazowego.	<ul style="list-style-type: none">• Zawór gazu jest zatkany.	<ul style="list-style-type: none">• Wymień zawór gazu.

8 Specyfikacja techniczna

Numer przedmiotu	
Moc grzewcza: (wszystkie kategorie gazu)	5.5 kW (400 g/h)

7.4 Ruszt do pieczenia

Stosuj delikatny roztwór wody z mydłem. Na uporczywe zabrudzenia można zastosować nierysujący proszek do czyszczenia, a następnie spłukać go wodą.

7.5 Czyszczenie elementów palnika

- Wyłączaj gaz za pomocą pokrętki i odłącz butlę z gazem.
- Zdejmij ostudzony ruszt.
- Czyść palnik za pomocą miękkiej szczotki, przy pomocy sprężonego powietrza i wytrzyj szmatką.
- Wyczyść zapchane elementy za pomocą czyszcika do rur lub sztywnego drucika (jak na przykład otwarty spinacz lub wykałaczka).
- Sprawdzaj palnik w poszukiwaniu uszkodzeń (pęknięć lub dziur). W przypadku znalezienia jakichkolwiek uszkodzeń, wymień palnik na nowy. Załóż go i sprawdź, czy dysze zaworów są właściwie położone i zabezpieczone wewnątrz wlotu palnika.

7.6 Serwis

Skontaktuj się z doświadczonym mechanikiem w sprawie corocznego przeglądu.

Typ gasu	I _{3B/P (30)}	I _{3+ (28-30/37)}		I _{3B/P (37)}	I _{3B/P (50)}
Rodzaje gasu	LPG	Butan	Propan	LPG	LPG
Ciśnienie gasu	30 mbar	28-30 mbar	37 mbar	37 mbar	50 mbar
Kraj docelowy	DE	CH	CH		DE, AT, CH
Używaj grilla na zewnątrz, w dobrze wentylowanym miejscu.					
Uwaga: odsłonięte elementy produktu mogą nagrzewać się do wysokich temperatur. Nie wolno pozwalać dzieciom zbliżać się do nich.					
Prosimy zapoznać się uważnie z instrukcją obsługi przed użyciem.					

Numer przedmiotu					
Moc grzewcza: (wszystkie kategorie gasu)	5.5 kW (400 g/h)				
Typ gasu	I _{3B/P (30)}	I _{3+ (28-30/37)}		I _{3B/P (37)}	I _{3B/P (50)}
Rodzaje gasu	LPG	Butan	Propan	LPG	LPG
Ciśnienie gasu	30 mbar	28-30 mbar	37 mbar	37 mbar	50 mbar
Kraj docelowy	IT, GB, NL	FR, BE, IT, GB	FR, BE, IT, GB		
Używaj grilla na zewnątrz, w dobrze wentylowanym miejscu.					
Uwaga: odsłonięte elementy produktu mogą nagrzewać się do wysokich temperatur. Nie wolno pozwalać dzieciom zbliżać się do nich.					
Prosimy zapoznać się uważnie z instrukcją obsługi przed użyciem.					

Zapłon: Palniki główne: Jednorazowe urządzenie zapłonowe Piezo.

SE Bruksanvisning

1 Allmänna varningar

Läs noga igenom alla instruktioner och varningar innan du använder den här produkten. Underlåtenhet att följa varningar och instruktioner kan leda till allvarliga skador, dödsfall eller egendomsskador. Innan installationen, kontrollera om alla tillbehör är kompletta och utan skador. Om inte, kontakta kundservice. Spara dessa anvisningar på ett säkert ställe för framtida referens. Använd denna produkt endast med sina ursprungliga delar. kan inte hållas ansvariga vid skador på grund av felaktig användning av denna produkt. Informationen i denna handbok anses vara korrekt vid tidpunkten för tryckning. förbehåller sig dock rätten att ändra eller modifiera några av utan förvarning eller skyldighet att uppdatera befintliga enheter. Reparationer bör endast utföras av en specialist eller en professionell och erfaren tekniker. Försök aldrig att reparera produkten själv.

2 Varningar och personlig säkerhet

- Använd endast utomhus.
- Läs anvisningarna innan du använder apparaten.
- **WARNING:** Åtkomliga delar kan vara väldigt varma. Håll små

barn borta.

- Flytta inte apparaten vid användning.
 - Modifiera inte apparaten. Alla ändringar på apparaten kan vara farliga.
 - Se till att apparaten är avstängd när du förvarar den.
 - Om venturin är blockerad får den inte användas förrän problemet är åtgärdat.
 - Byt det flexibla röret när nationella förhållanden kräver det. Längden på det flexibla röret ska inte överstiga 1,5 m.
 - Arrangera det flexibla röret så att det inte utsätts för vridning.
 - Apparaten måste hållas borta från lättantändliga material vid användning.
 - Blockera inte ventilationsöppningarna på gasflaskans utrymme.
 - Vid byte av gasflaska, säkerställ att den är avstängd och håll den borta från antändningskällor.
 - När stödtemperaturen överstiger 50K måste du säkerställa att stödytan är isolerad.
 - Använd skyddshandskar när du hanterar särskilt heta komponenter.
- i** Viktigt
- Läs följande anvisningar noga. Installera din grill korrekt

enligt instruktionerna. Underlåtenhet att följa dessa anvisningar kan resultera i allvarlig personskada och/eller skada på egendom.

- Om du har frågor om monteringen eller användningen, rådfråga din återförsäljare eller gasolhandlare.
 - Placera alltid produkten och cylindern på en jämn, plan yta när den används på marken.
 - Tänd inte produkten med LOCKET i stängt läge.
 - Tänd inte eller använd sidobrännaren med locket i stängt läge.
 - Sidobrännaren kan användas med kastruller med en diameter på mellan 11 cm och 20 cm och platt undersida. Brännaren får inte användas med pannor med konvexa bottenar (Wokpannor) eller med traktörpannor.
 - Använd skyddshandskar när du hanterar särskilt heta komponenter.
 - Flytta inte produkten under användning.
 - Stäng av gastillförseln vid gasflaskan efter användning.
 - Din grill kan användas med gasflaskor mellan 11 kg och 15 kg. Din grill kommer att fungera bättre om propan eller gasol används. Butan kan användas med på grund av apparatens hastighet tenderar flaskan till att frysa och tillföra gas vid minskat tryck och påverka din grills funktion.
 - När du tänds grillen måste du utföra följande åtgärder utan undantag.
 - Ha minst 1 meter mellanrum på sidorna och baksidan av produkten.
 - Se till att det inte finns några överliggande hinder ovanför produkten.
- i** Observera
- Spara bruksanvisningen för framtida referens.

3 Dellista

Se bild 1

Nr.	Beskrivning	Nr.	Beskrivning
1	Lock	18	Vänster benram
2	Lock gångjärn	19	Vred
3	Grillgaller	20	Tändare
4	Flametamer	21	Kontrollpanel
5	Brännare	22	Ventil
6	Kropp	23	Bakre panel
7	Bord	24	Mellanbenram
8	Handtag	25	Gångjärn kropp
9	Flasköppnare	A	Skruv
10	Krok till fettuppsamlingskopp	B	Skruv
11	Skiljeväggen	C	Skruv

12	Fettuppsamlingskopp	D	Skruv
13	Hjulaxel	E	Klämma
14	Vagnshjul	F	Mutter
15	Höger benram	G	Skruv
16	Bottenpanel	H	Gångjärnsaxel
17	Frontpanel		

4 Monteringsanvisningar

Se bild 2

5 Bruksanvisning

5.1 Anslutning av gasflaskan till produkten

Denna produkt är endast lämplig för butan eller propangaser eller gasolblandningar med lågt tryck, utrustade med lämplig lågtrycksregulator via en flexibel slang.

Slangen ska vara fastsatt på regulatorn och produkten med slangklämmor. Denna grill är inställd på att drivas av en regulator på 28 mbar med butangas och en regulator på 37 mbar med propangas 30 mbar för gasolblandningar, eller 37 mbar för gasolblandningar, eller 50 mbar för gasolblandningar. Använd en lämplig regulator med BSEN 16129-certifikat. Rådfråga din gasolhandlare för information om en lämplig regulator för gasflaskan.

5.2 Regulator och slang

- Dessa föremål levereras inte med grillen, men finns tillgängliga hos din återförsäljare eller en auktoriserad gasolleverantör. Använd endast regulatorer och slangar som är godkända för gasol vid trycken angivna ovan. Livslängden för en regulator beräknas vara 10 år. Det rekommenderas att regulatorn byts ut innan utgångsdatumet.
- Användning av fel regulator eller slang är FARLIGT, kontrollera alltid att du har rätt produkter innan du använder grillen.
- Slangen som används måste överensstämma med gällande standard för användarlandet. Slangens längd får vara max 1,5 meter. En slitna eller skadad slang måste bytas ut. Se till att slangen inte är blockerad, böjd, vriden eller i kontakt med andra delar av grillen än anslutningen.

5.3 Förvaring av apparat

Du kan förvara produkten inomhus efter att du kopplat ifrån gasflaskan från produkten. Om produkten inte används under en längre period, förvara den i originalkartongen och i en torr dammfri miljö.

5.4 Gasflaska

- Gasflaskan får inte tappas eller hanteras ovarsamt! Om produkten inte används måste flaskan vara frångkopplad. Sätt tillbaka skyddslocket på flaskan efter att du har tagit bort flaskan från produkten.
- Behållare måste förvaras utomhus i upprätt läge och utom räckhåll för barn. Behållaren får inte förvaras där temperaturen kan överstiga 50°C. Förvara inte behållaren nära flammor eller andra tändningskällor. RÖK INTE i närheten av behållaren.
- Denna grill är avsedd för utomhusbruk och får inte användas nära brandfarliga material.
- Det är viktigt att det inte finns några överliggande hinder och att det är minst 1 meter avstånd från sidan eller baksidan av produkten. Det är viktigt att ventilationsöppningarna på produkten inte blockeras. Grillen måste användas på ett plant och stabilt underlag. Produkten bör skyddas mot direkt vind och vatten.
- Vidta lämpliga försiktighetsåtgärder när du ska byta gasbehållare och håll dig borta från eventuella tändningskällor.

⚠ Ändra inte delar som förseglats av tillverkaren eller serviceagenten. MODIFIERA INTE någon del av denna grill. Reparationer och underhåll bör endast utföras av en auktoriserad servicetekniker.

5.5 Anslutning till apparat

- Före anslutning, säkerställ att det inte finns något skräp i gasflaskans lock, regulator, brännare och brännarens delar. Spindlar och insekter kan bygga bo inuti och blockera brännaren/venturiröret vid öppningen. En igentäppt brännare kan leda till brand under apparaten.
- Rengör brännarehålen med en slitstark piprensare.
- Montera slangen på apparaten med en skiftnyckel för att spänna den på anslutningsgången. Om slangen byts ut måste den fästas på apparaten och regulatorns anslutningar med slangklämmor. Koppla ur regulatorn från gasflaskan (enligt anvisningarna som ges med regulatorn) när grillen inte används.
- Grillen ska användas på en välventilerad plats. Hindra inte flödet av förbränningsluft till brännaren när grillen används. ANVÄND ENDAST GRILLEN UTOMHUS.

⚠ KONTROLLERA FÖR LÄCKOR FÖRE ANVÄNDNING.

Kontrollera INTE för läckor med öppen flamma, använd alltid tvålvatten.

5.6 För att kontrollera efter läckor

1. Blanda 60-90 ml testlösning genom att blanda en del flytande tvål med 3 delar vatten.
2. Säkerställ att kontrollventilen är inställd på "AV".
3. Anslut regulatorn till cylindern och PÅ/AV-ventilen till brännaren. Säkerställ att alla anslutningar är fastsatta och slå PÅ gasen.

4. Pensla tvållösning på slangen och alla fogar. Om bubblor syns har du en läcka som måste åtgärdas före användning.
5. Testa igen efter att du har åtgärdat felet.
6. Stäng AV gasen vid gasflaskan efter kontrollen.
7. Om läckage upptäcks och inte kan åtgärdas, försök inte att reparera läckaget utan rådfråga din gasleverantör.

5.7 Tänd din grill (huvudbrännare)

Tändinstruktioner

1. Lyft på huven.
2. Vrid alla kontrollvred medurs till "AV"-positionen.
3. Anslut regulatorn till gasflaskan. Ställ in gasdistributionen på "PÅ" vid regulatorn. Kontrollera med tvålvatten för gasläckage mellan flaskan och regulatorn.
4. Tryck ner det vänstra kontrollreglaget och vrid det moturs till "HI"-läget samtidigt som du trycker på Piezo-tändningsknappen 4 eller 5 gånger. Detta kommer att tända brännaren. Var uppmärksam på om brännaren är tänd. Om inte, upprepa processen.
5. Om brännaren inte har tänts, vänta 5 minuter och upprepa steg 4.
6. Justera värmen genom att vrida vredet till hög/låg-position.
7. Om brännaren inte tänds. Tänd produkten med en tändsticka genom tändningshålet på sidan av produkten. Konsultera din återförsäljare för att åtgärda gnisttändaren.
8. För att tända den högra brännaren, vrid det högra kontrollreglaget till full effekt, det kommer att tända den vänstra brännaren. Tänd alltid produkten från den vänstra brännaren till höger sida.
9. För att stänga av grillen, vrid gasreglaget till "OFF"-läget om sidobrännaren används eller vrid cylinderventilen- eller regulatorns reglage till "OFF"-läget om grillprocessen är klar, och vrid sedan kontrollreglagen på produkten medsols till "OFF"-läget.

⚠ Om en brännare inte tänds, stäng av kontrollvredet (medurs) och stäng även av gasventilen. Vänta fem minuter innan du försöker tända den igen.

6 Ytterligare information

6.1 Val av gasflaska, regulator och slang

6.1.1 Val av gasflaska

Du kan använda en gasflaska på 5-15 kg.

Maximal diameter för en gasflaska	
5 kg: 230mm	15 kg: 310mm

Maximal höjd (inklusive regulator) för en gasflaska	
5 kg: 460mm	15 kg: 600 mm

6.1.2 Val av gastyp

Du kan välja:

- Propan (lämplig i förhållanden ner till -44° Celsius)

- Butan (lämplig i förhållanden över 5° Celsius, är billigare än propan)
- Gasol (blandning av Propan och Butan, procenthalt beror på lokala förhållanden)

6.1.3 Val av regulator

- Efter att du valt gastyp kan du matcha den med typen av gasregulator som du bör köpa.
- Se kapitlet om teknisk information i denna bruksanvisning: Gastryck.
- Den gaslang du behöver är landsspecifik och bör köpas lokalt.
- Rådfråga din lokala gasleverantör.

7 Underhåll och rengöring

i Allt rengörings- och underhållsarbete får endast utföras när grillen har svalnat och när bränsletillförseln är avstängd vid gasflaskan.

7.1 Rengöring

"Avbränning" av grillen efter varje användning (i cirka 15 minuter) kommer att hålla matrester till ett minimum.

7.2 Utsida

Använd ett mildt rengöringsmedel eller en blandning av bakpulver och varmvatten. Icke-slipande skurpulver kan användas på envisa fläckar. Skölj med vatten efteråt.

Om insidan av grilllocket ser ut att ha färgflagor, och fettavlagringar har blivit kol som flagnar, rengör noga med en stark blandning av tvål och varmvatten. Skölj av med vatten och

låt torka helt. ANVÄND ALDRIG UGNRENGÖRING.

7.3 Insidan av grillbotten

Ta bort rester med hjälp av en borste, skrapa och/eller rengöringsduk, rengör sedan med en lösning av tvål och vatten. Skölj med vatten och låt torka.

7.4 Grillgaller

Använd en mild lösning av tvål och vatten. Icke-slipande skurmedel kan användas på envisa fläckar. Skölj med vatten efteråt.

7.5 Rengöring av brännheten

- Stäng AV gasen vid kontrollvredet och koppla från gasflaskan.
- Avlägsna kylgallret.
- Rengör brännaren med en mjuk borste eller rengör med tryckluft och torka sedan med en trasa.
- Rengör eventuella blockerade delar med en piprensare eller hård tråd såsom ett öppet gem eller en tandpetare i plast.
- Inspektera brännaren för skada (sprickor eller hål). Om skada upptäcks, ersätt med en ny brännare. Sätt tillbaka brännaren, säkerställ att gasventilöppningarna är korrekt positionerade och fastsatta inuti brännarens inlopp (venturi).

7.6 Underhåll

Kontakta en erfaren tekniker för att serva grillen årligen.

7.7 Felsökning

Problem	Möjlig orsak	Lösning
Brännare tänds inte med tändsystemet.	<ul style="list-style-type: none"> • Gasolflaskan är tom. • Defekt regulator. • Blockering i brännaren. • Blockering i pip eller gaslang. • Elektrodtråd är lös eller urkopplad på elektrod- eller tändenheten. • Elektrod eller tråd är skadad. • Defekt tryckknapp för tändning. 	<ul style="list-style-type: none"> • Ersätt med en full flaska. • Se till att regulatorn inspekteras eller byts ut. • Rengör brännaren. • Rengör pip och gaslang. • Återanslut tråden. • Byt elektrod och tråd. • Byt tändare.
Brännare tänds inte med en tändsticka.	<ul style="list-style-type: none"> • Gasolflaskan är tom. • Defekt regulator. • Blockering i brännaren. • Blockering i pip eller gaslang. 	<ul style="list-style-type: none"> • Ersätt med en full flaska. • Se till att regulatorn inspekteras eller byts ut. • Rengör brännaren. • Rengör pip och gaslang.
Lågan är låg eller får bakslag (eld i brännarrör-ett väsande eller brusande ljud kan höras).	<ul style="list-style-type: none"> • Blockering i brännaren. • Blockering i pip eller gaslang. • Gasolflaskan är för liten. • Blåsiga förhållanden 	<ul style="list-style-type: none"> • Använd en större flaska. • Rengör brännaren. • Rengör pip och gaslang. • Använd grillen i en mer skyddad position.

<p>Svårt att vrida gasventilvredet.</p>	<ul style="list-style-type: none"> Gasventil är blockerad. 	<ul style="list-style-type: none"> Byt ut gasventilen.
---	---	---

8 Tekniska specifikationer

Artikelnummer					
Totalt värmeintag: (alla gaskategorier)	5.5kW (400g/h)				
Gaskategori	I _{3B/P(30)}	I _{3+(28-30/37)}		I _{3B/P(37)}	I _{3B/P(50)}
Typer av gas	Gasol	Butan	Propan	Gasol	Gasol
Gastryck	30 mbar	28-30 mbar	37 mbar	37 mbar	50 mbar
Mottagarland	DE	CH	CH		DE, AT, CH
Använd endast utomhus och på välventilerade platser.					
VARNING: Åtkomliga delar kan vara väldigt varma. Håll små barn borta.					
Läs bruksanvisningen noggrant före användning.					

Artikelnummer					
Totalt värmeintag: (alla gaskategorier)	5.5kW (400g/h)				
Gaskategori	I _{3B/P(30)}	I _{3+(28-30/37)}		I _{3B/P(37)}	I _{3B/P(50)}
Typer av gas	Gasol	Butan	Propan	Gasol	Gasol
Gastryck	30 mbar	28-30 mbar	37 mbar	37 mbar	50 mbar
Mottagarland	IT, GB, NL	FR, BE, IT, GB	FR, BE, IT, GB		
Använd endast utomhus och på välventilerade platser.					
VARNING: Åtkomliga delar kan vara väldigt varma. Håll små barn borta.					
Läs bruksanvisningen noggrant före användning.					

Tändning: Huvudsakliga brännare: Single-shot Piezo-tändningsenhet.

ES Manual del usuario

1 Advertencias generales

Lea detenidamente todas las instrucciones y advertencias antes de usar este producto. De no seguirse estas advertencias e instrucciones se podrían causar lesiones graves, daños a la propiedad e incluso la muerte. Antes de la instalación, compruebe que todos los accesorios están completos y sin daños. De lo contrario, póngase en contacto con el servicio de atención al cliente. Mantenga estas instrucciones en un lugar seguro para consultas futuras. Use este producto solamente con sus piezas originales. no se responsabiliza en el caso de daños o lesiones debido al uso incorrecto de este producto. La información contenida en este manual se considera correcta en el momento de su impresión. Sin embargo, se reserva el derecho a modificar cualquiera de las especificaciones sin previo aviso o la obligación de actualizar las unidades ya

existentes. Las reparaciones deben ser llevadas a cabo solamente por un especialista o un técnico profesional y experimentado. Nunca intente reparar el producto usted mismo.

2 Advertencias y seguridad personal

- Use en exteriores solamente
- Lea las instrucciones antes de usar el aparato.
- ADVERTENCIA: las partes accesibles se calientan mucho. Mantenga a los niños alejados.
- No mueva el aparato durante el uso.
- No modifique el dispositivo. Cualquier modificación del aparato puede ser peligrosa.
- Cuando guarde el aparato, asegúrese de que el dispositivo esté apagado.

- En el caso de bloqueo del venturi, no lo use hasta que esté fijo.
- Por favor cambie el tubo flexible cuando las condiciones de su país así lo requieran. La longitud del flexible no debe exceder 1.5 m.
- Coloque el tubo flexible para asegurarse de que no esté retorcido.
- Este aparato debe mantenerse alejado de materiales inflamables durante el uso.
- Asegúrese de no obstruir la abertura de ventilación del compartimiento del cilindro.
- Cuando cambie el cilindro de gas, asegúrese de que esté apagado y de que se lo lleve lejos de cualquier fuente de ignición.
- Si la temperatura de soporte excede los 50 K, asegúrese de que la superficie de soporte esté aislada.
- Use guantes de protección cuando maneje componentes particularmente calientes.

i **Importante**

- Lea las siguientes instrucciones cuidadosamente. Instale su barbacoa adecuadamente según las instrucciones. El incumplimiento de estas instrucciones puede ocasionar lesiones físicas graves y/o daños a la propiedad.
- Si tiene alguna pregunta sobre el montaje o el uso, consulte a su distribuidor o compañía de gas LPG.
- Cuando se utiliza en el suelo siempre coloque el producto y el cilindro en un terreno plano.
- No encienda el producto con el HOOD (tapa) en la posición cerrada.
- No encienda ni use el quemador lateral con la tapa en la posición cerrada.
- El quemador lateral se puede utilizar con cacerolas de diámetro entre 11 cm y 20 cm y fondos planos. El quemador no debe utilizarse con cacerolas con bases convexas (woks) o cacerolas con reborde.
- Use guantes de protección cuando maneje componentes particularmente calientes.
- No mueva el producto durante el uso.
- Apague el suministro de gas en el cilindro de gas después de usarlo.
- La barbacoa se puede utilizar con cilindros de gas de entre 11 kg y 15 kg. El producto tendrá un mejor rendimiento si se usan mezclas de propano o LPG. Se puede usar butano, pero debido a la velocidad del producto, el cilindro tenderá a congelarse y suministrar gas a presiones reducidas que afectarán el rendimiento de su barbacoa.
- Al encender la barbacoa, se deben seguir sin falta las siguientes especificaciones.
- Mantenga por lo menos 1 metro de separación de los lados y la parte posterior del producto.
- Asegúrese de que no haya obstrucciones por encima del producto.

i **Nota**

- Guarde el manual para futuras consultas.

3 Lista de partes

Ver imagen 1

Nº.	Descripción	Nº.	Descripción
1	Tapa	18	Estructura de pata izquierda
2	Tapa de bisagra	19	Botón
3	Rejilla de cocción	20	Cebador
4	Supresor de llama	21	Panel de control
5	Quemador	22	Válvula
6	Cuerpo	23	Panel posterior
7	Mesa	24	Estructura de pata central
8	Mango	25	Cuerpo de bisagra
9	Abridor de botellas	A	Tornillo
10	Gancho de la taza de grasa	B	Tornillo
11	La partición	C	Tornillo
12	Taza para la grasa	D	Tornillo
13	Eje de la rueda	E	Clip
14	Rueda del carrito	F	Tuerca
15	Estructura de pata derecha	G	Tornillo
16	Panel inferior	H	Eje de bisagra
17	Panel frontal		

4 Instrucciones de montaje

Ver imagen 2

5 Manual de instrucciones

5.1 Conectar el cilindro de gas al producto

Este producto sólo es adecuado para su uso con mezclas de gas butano o propano a baja presión o de LPG con el regulador de baja presión apropiado a través de una manguera flexible. La manguera debe estar asegurada al regulador y al producto con abrazaderas de manguera. Esta barbacoa está configurada para usar un regulador de 28 mbar con gas butano, un regulador de 37 mbar con gas propano, de 30 mbar para las mezclas de LPG, o 37 mbar para las mezclas de LPG, o 50 mbar para las mezclas de LPG. Utilice un regulador adecuado certificado según BSEN 16129. Consulte a su distribuidor de LPG para obtener información sobre un regulador adecuado para el cilindro de gas.

5.2 Regulador y manguera

- Estos artículos no se suministran con la barbacoa, pero están disponibles en su distribuidor de productos o en un distribuidor autorizado de gas LPG. Use solo los reguladores y la manguera aprobados para gas LPG a las presiones anteriores. La expectativa de vida del regulador se estima en 10 años. Se recomienda cambiar el regulador antes de la fecha de caducidad.
- El uso del regulador o manguera incorrecto es PELIGROSO; siempre compruebe que tiene los elementos correctos antes de usar la barbacoa.
- La manguera utilizada debe ajustarse a la norma pertinente para el país de uso. La longitud de la manguera debe ser de 1,5 metros como máximo. Una manguera gastada o dañada debe ser reemplazada. Asegúrese de que la manguera no esté obstruida, doblada, torcida o en contacto con cualquier parte de la barbacoa que no sea su conexión.

5.3 Almacenamiento del producto

Puede almacenar el producto en interiores después de desconectar el cilindro del producto. Si el producto no se utiliza durante un período prolongado, guárdelo en su embalaje original y en un entorno seco y libre de polvo.

5.4 Cilindro de gas

- ¡El cilindro de gas no debe caerse ni manipularse bruscamente! Si el producto no está en uso, el cilindro debe estar desconectado. Vuelva a colocar la tapa protectora en el cilindro después de desconectar el cilindro del producto.
- Los cilindros deben almacenarse al aire libre en posición vertical y fuera del alcance de los niños. El cilindro no se debe almacenar donde las temperaturas pueden alcanzar más de 50 °C. No guarde el cilindro cerca de llamas ni de otras fuentes de ignición. NO FUME cerca del cilindro.
- Esta barbacoa está diseñada para uso en exteriores y no debe utilizarse cerca de materiales inflamables.
- Es importante que no haya obstrucciones en la parte superior y que haya al menos 1 metro de distancia desde el lado o la parte trasera del producto. Es importante que las aberturas de ventilación del producto no estén obstruidas. La barbacoa debe utilizarse en un nivel y una superficie estable. El producto debe protegerse del viento y del agua directos.
- Tome las precauciones apropiadas mientras cambia el recipiente de gas y lejos de cualquier fuente de ignición.

⚠ NO altere las piezas selladas por el fabricante o el agente de servicio. NO modifique ninguna parte de esta barbacoa.

Las reparaciones y el mantenimiento sólo deben ser realizados por un técnico autorizado.

5.5 Conexión al producto

- Antes de la conexión, asegúrese de que no haya residuos

atrapados en el cabezal del cilindro de gas, el regulador, el quemador y los puertos del quemador. Las arañas y los insectos pueden anidar dentro y obstruir el quemador/tubo venturi en el orificio. Un quemador obstruido puede provocar un incendio debajo del producto.

- Limpie los orificios del quemador con un limpiador fuerte para tuberías.
- Ajuste la manguera al Producto con una llave inglesa para apretarlo en la rosca de conexión. Si se reemplaza la manguera, debe asegurarse a las conexiones del producto y del regulador con las abrazaderas de la manguera. Desconecte el regulador del cilindro (de acuerdo con las instrucciones suministradas con el regulador) cuando la barbacoa no esté en uso.
- La barbacoa se debe utilizar en un área bien ventilada. No obstruya el flujo de aire de combustión al quemador cuando la barbacoa esté en uso. UTILICE SOLAMENTE ESTA BARBACOA AL AIRE LIBRE.

⚠ VERIFIQUE LAS FUGAS ANTES DE USAR. NO revise si hay fugas con una llama desnuda, use siempre agua jabonosa.

5.6 Verificar si hay fugas

1. Haga de solución de detección de fugas mezclando una parte de líquido de lavado con 3 partes de agua.
2. Asegúrese de que la válvula de control esté en "OFF" (apagada).
3. Conecte el regulador al cilindro y la válvula de ON/OFF al quemador, asegúrese de que las conexiones sean seguras y luego encienda el gas
4. Cepille la solución jabonosa sobre la manguera y todas las juntas. Si aparecen burbujas, tiene una fuga que debe arreglar antes de usarla.
5. Volver a poner a prueba después de corregir el fallo.
6. Apague el gas en el cilindro después de las pruebas.
7. Si se detectan fugas y no se pueden corregir, no intente reparar las fugas por su cuenta. Consulte a su distribuidor de gas.

5.7 Encendido de su barbacoa (quemador principal)

Instrucciones de encendido

1. Abra la cubierta.
2. Gire todas las perillas de control en el sentido de las agujas del reloj a la posición "OFF".
3. Conecte el regulador a la botella de gas. Encienda el suministro de gas en el regulador. Verifique la fuga con agua jabonosa entre la botella y el regulador.
4. Empuje hacia abajo la perilla de control de la mano izquierda y gírela en sentido contrario a las agujas del reloj a la posición "HI" mientras presiona el botón de encendido Piezo 4 o 5 veces. Esto encenderá el quemador. Observe si

- el quemador está encendido. Si no, repita el proceso.
5. Si el quemador no está encendido, espere 5 minutos y repita el paso 4.
 6. Ajuste el calor girando el botón a la posición alta/baja.
 7. Si el quemador no se enciende encienda el producto con una cerilla usando el orificio de iluminación en el costado del producto. Consulte a su distribuidor de gas para rectificar el encendido del piloto.
 8. Para encender el quemador derecho, gire la perilla de control de la mano derecha a la posición de velocidad completa, se encenderá el quemador de la mano izquierda. Siempre encienda el producto desde el quemador izquierdo hacia el lado derecho.
 9. Para desactivar la barbacoa, gire los mandos de control de gas a la posición "OFF" si el quemador lateral está en uso o apague la válvula de la botella o el interruptor del regulador a la posición "OFF", si el proceso de barbacoa está terminado y Luego gire las perillas de control del producto en el sentido de las agujas del reloj a la posición "OFF".

⚠ Si el quemador no enciende, apague la perilla de control (en el sentido de las agujas del reloj) y también apague la válvula del cilindro. Espere cinco minutos antes de intentar volver a encender con la secuencia de encendido.

6 Información adicional

6.1 Elección de cilindro de gas, regulador y manguera

6.1.1 Elección de cilindro de gas

Puede utilizar un cilindro de gas de 5-15 kg.

Diámetro máximo para un cilindro de gas	
5 kg: 230mm	15 kg: 310mm

Altura máxima (regulador incluido) para un cilindro de gas	
5 kg: 460mm	15 kg: 600 mm

6.1.2 Elección del tipo de gas

Puede elegir:

- Propano (adecuado para las condiciones debajo de -44 ° Celsius)
- Butano (adecuado para las condiciones superiores a 5 ° Celsius y más barato que el propano)
- LPG (mezcla de Propano y Butano, el porcentaje depende de las condiciones locales)

6.1.3 Elección del regulador

- Después de elegir el tipo de gas, puede coincidir con el tipo de regulador de gas que debe comprar.
- Consulte el capítulo de información técnica de este manual: Presión de gas.
- La manguera de gas que necesita es específica del país y se debe comprar localmente.

- Consulte con su distribuidor local asesoramiento.

7 Mantenimiento y limpieza

i Toda la limpieza y el mantenimiento deben llevarse a cabo después de que la barbacoa se enfríe y el suministro de combustible esté APAGADO en el cilindro de gas.

7.1 Limpieza

"Quemar" la barbacoa después de cada uso (aproximadamente 15 minutos) mantendrá el excedente de residuos de comida al mínimo.

7.2 Superficie exterior

Use un detergente suave o bicarbonato de sodio y una solución de agua caliente. Polvo no abrasivo se puede usar en manchas difíciles, luego enjuague con agua.

Si la superficie interior de la tapa de la barbacoa tiene la pintura descascarada, si la acumulación de grasa se ha convertido en carbón y se está descascarando. Limpie a fondo con una solución fuerte de agua jabonosa caliente. Enjuague con agua y permita que se seque completamente. NUNCA USE UN LIMPIADOR DE HORNO.

7.3 Interior del fondo de la barbacoa

Elimine los residuos con un cepillo, un raspador y/o una almohadilla limpiadora y luego lave con una solución de agua jabonosa. Enjuague con agua y permita que se seque.

7.4 Rejilla de cocción

Use una solución de agua jabonosa suave. Un polvo no abrasivo se puede usar en manchas difíciles y luego enjuagar con agua.

7.5 Limpieza del conjunto del quemador

- Apague el gas en el mando de control y desconecte el cilindro.
- Eliminar la velocidad de enfriamiento.
- Limpie el quemador con un cepillo suave o limpie con aire comprimido y límpielo con un paño.
- Limpie los puertos obstruidos con un limpiador de tuberías o un cable rígido, como un clip para papel abierto o una púa de plástico para dientes.
- Inspeccione el quemador por si hubiera cualquier daño (grietas o agujeros). Si se encuentra algún daño, reemplace el quemador. Reinstale el quemador. Asegúrese de que los orificios de la válvula de gas estén colocados y asegurados correctamente dentro de la entrada del quemador (venturi).

7.6 Servicio

Póngase en contacto con un técnico experimentado para dar

servicio a la barbacoa anualmente.

7.7 Resolución de problemas

Problema	Causa posible	Solución
Los quemadores no se encienden con el sistema de encendido.	<ul style="list-style-type: none"> El cilindro de gas LP está vacío. Regulador defectuoso. Obstrucciones en el quemador. Obstrucciones en los chorros de gas o manguera de gas. El cable del electrodo está flojo o desconectado en el electrodo o en la unidad de ignición. El cableado y/o cable está dañado. Botón del encendedor defectuoso. 	<ul style="list-style-type: none"> Reemplazar con el cilindro lleno. Revise o reemplace el regulador. Limpie el quemador. Limpie los chorros y la manguera de gas. Vuelva a conectar el cable. Cambie el electrodo y el alambre. Cambie el encendedor.
El quemador no se enciende con un fósforo.	<ul style="list-style-type: none"> El cilindro de gas LP está vacío. Regulador defectuoso. Obstrucciones en el quemador. Obstrucciones en los chorros de gas o manguera de gas. 	<ul style="list-style-type: none"> Reemplazar con el cilindro lleno. Revise o reemplace el regulador. Limpie el quemador. Limpie los chorros y la manguera de gas.
Llama baja o flashback (fuego en el tubo del quemador - puede oírse un silbido o ruido rugiente).	<ul style="list-style-type: none"> Obstrucciones en el quemador. Obstrucciones en los chorros de gas o manguera de gas. Cilindro de gas LP es demasiado pequeño. Condiciones de viento. 	<ul style="list-style-type: none"> Use un cilindro más grande. Limpie el quemador. Limpie los chorros y la manguera de gas. Use la barbacoa en una posición más protegida.
Dificultad para girar la perilla de la válvula de gas.	<ul style="list-style-type: none"> Válvula de gas atascada 	<ul style="list-style-type: none"> Reemplace la válvula de gas.

8 Especificaciones técnicas

Número de artículo					
Entrada de calor total: (todas las categorías de gas)	5,5 kW (400 g/h)				
Categoría del gas	I _{3B/P(30)}	I _{3+(28-30/37)}		I _{3B/P(37)}	I _{3B/P(50)}
Tiempo de Gas	LPG	Butano	Propano	LPG	LPG
Presión del gas	30 mbar	28-30 mbar	37 mbar	37 mbar	50 mbar
País de destino	DE	CH	CH		DE, AT, CH
Para uso al aire libre y en áreas bien ventiladas.					
Advertencia: las partes accesibles pueden estar muy calientes. Mantenga alejados a los niños pequeños.					
Lea el manual de instrucciones antes de usar el producto.					

Número de artículo					
Entrada de calor total: (todas las categorías de gas)	5,5 kW (400 g/h)				
Categoría del gas	I _{3B/P(30)}	I _{3+(28-30/37)}		I _{3B/P(37)}	I _{3B/P(50)}
Tiempo de Gas	LPG	Butano	Propano	LPG	LPG
Presión del gas	30 mbar	28-30 mbar	37 mbar	37 mbar	50 mbar

País de destino	IT, GB, NL	FR, BE, IT, GB	FR, BE, IT, GB		
Para uso al aire libre y en áreas bien ventiladas.					
Advertencia: las partes accesibles pueden estar muy calientes. Mantenga alejados a los niños pequeños.					
Lea el manual de instrucciones antes de usar el producto.					

Encendido: Quemadores principales: Unidad de ignición piezoeléctrica de disparo únic.

DK Brugermanual

1 Generelle advarsler

Læs alle instruktionerne og advarsler omhyggeligt, før du bruger dette produkt. Manglende overholdelse af advarsler og instruktioner kan resultere i alvorlig personskade, død eller skade på ejendom. Kontroller om alt tilbehør er komplet og uden skader. Hvis ikke, kontakt kundeservice. Opbevar disse instruktioner på et sikkert sted til fremtidig brug. Brug kun dette produkt med dets originale dele. kan ikke holdes ansvarlig i tilfælde af skade på baggrund af forkert brug af dette produkt. Oplysningerne i denne vejledning menes at være korrekte på tidspunktet for udskrivningen. forbeholder sig dog ret til at ændre eller modificere specifikationerne uden varsel eller forpligtelse til at opdatere eksisterende enheder. Reparationer bør kun udføres af en specialist eller en professionel og erfaren tekniker. Forsøg aldrig at reparere produktet selv.

2 Advarsler og personlig sikkerhed

- Kun til udendørs brug.
- Advarsel: Læs brugsanvisningen før du bruger dette apparat.
- ADVARSEL: Tilgængelige dele kan være meget varme. Hold mindre børn væk.
- Flyt ikke apparatet under brug.
- Undgå at ændre apparatet. Enhver ændring af apparatet kan være farligt.
- Sørg for, at apparatet er slukket, når det stilles til opbevaring.
- I tilfælde af blokering af ventilerne må du ikke bruge det, før det er blevet lavet.
- Skift venligst det fleksible rør, når de nationale forhold påkræver det. Længden af de fleksible rør må ikke overstige 1,5 m.
- Arranger venligst det fleksible rør således, at det ikke udsættes for vrid.
- Dette apparat skal holdes væk fra brændbare materialer under brug.
- Sørg venligst for ikke at blokere ventilationsåbningen på cylindrummet.

- Ved udskiftning af gasflasken skal du sørge for, at den er slukket, og den bæres ud og væk fra enhver antændelseskilde.
- Når støttetemperaturen overstiger 50K, skal du sørge for, at støttefladen er isoleret.
- Brug beskyttelseshandsker ved håndtering af særligt varme komponenter.

i Vigtigt

- Læs de følgende instruktioner omhyggeligt, og sørg for, at grillen er korrekt monteret. Manglende overholdelse af disse instruktioner kan medføre alvorlig personskade og/eller skade på ejendommen.
 - Hvis du har spørgsmål vedrørende montering eller drift, skal du kontakte din forhandler eller LPG Gas Company.
 - Når du bruger det på jorden, skal du altid placere produktet og cylindren på et plant underlag.
 - Tænd ikke produktet med låget lukket.
 - Tænd eller brug ikke sidebrænderen med låget i lukket position.
 - Sidebrænderen kan bruges med gryder med en diameter på mellem 11 cm og 20 cm, og flade bunde. Brænderen må ikke anvendes med pander med konvekse baser (wokker) eller kantbaserede pander.
 - Brug beskyttelseshandsker ved håndtering af særligt varme komponenter.
 - Flyt ikke produktet under brug.
 - Sluk for gasforsyningen ved gasflasken efter brug.
 - Din grill kan bruges med gasflasker på mellem 11 kg og 15 kg. Din grill vil fungere bedre, hvis der anvendes propan- eller LPG-blandinger. Butan kan bruges, men på grund af apparatets hastighed vil flasken have tendens til at fryse og forsyne gas ved reduceret tryk, hvilket påvirker grillens ydeevne.
 - Ved tænding af grillen, skal følgende følges uden fejl.
 - Hold mindst 1 meters mellemrum på siderne og bagsiden af produktet.
 - Sørg for, at der ikke er nogen overliggende forhindringer over produktet.
- #### **i** Bemærk
- Behold denne brugsvejledning til senere brug.

3 Liste over dele

Se billede 1

Nr.	Beskrivelse	Nr.	Beskrivelse
1	Låg	18	Venstre benramme
2	Låghåndtag	19	Knap
3	Kogegitter	20	Tænding
4	Flammejustering	21	Kontrolpanel
5	Brænder	22	Ventil
6	Krop	23	Bagpanel
7	Bord	24	Midterste benramme
8	Håndtag	25	Rammehængsel
9	Flaskeåbner	A	Skrue
10	Krog til fedtkop	B	Skrue
11	Adskillelsen	C	Skrue
12	Fedtkop	D	Skrue
13	Hjulaksel	E	Klips
14	Vognhjul	F	Møtrik
15	Højre benramme	G	Skrue
16	Bundpanel	H	Hængselsaksel
17	Frontpanel		

4 Monteringsvejledning

Se billede 2

5 Betjeningsvejledning

5.1 Tilslutning af gasflasken til apparatet

Dette produkt er kun egnet til brug med lavtryks butan- eller propangas eller en LPG-blanding påsat en passende lavtryks regulator via en fleksibel slange.

Slangen skal fastgøres til regulatoren og apparatet med slangeklemmer. Denne grill er indstillet til at fungere ved en 28 mbar-regulator med butangas og en 37 mbar-regulator med propangas, 30 mbar for LPG-blandinger eller 50 mbar for LPG-blandinger. Brug en egnet regulator certificeret til BSEN 16129. Kontakt venligst din LPG-forhandler for at få oplysninger om en egnet regulator til gasflasken.

5.2 Regulator og slange

- Disse genstande leveres ikke med grillen, men udskiftninger er tilgængelige hos din udstyrsforhandler eller en autoriseret LPG-gasforhandler. Brug kun regulatorer og slanger godkendt til LPG-gas ved de nævnte tryk. Den forventede levetid for en regulator er 10 år. Det anbefales,

at regulatoren udskiftes før udløbsdatoen.

- Brug af den forkerte regulator eller slange er FÆRLIGT; kontroller altid, at du har de rigtige genstande, før du bruger grillen.
- Den anvendte slange skal være i overensstemmelse med den relevante standard for anvendelseslandet. Slangens længde må maksimalt være 1,5 meter. Slidt eller beskadiget slange skal udskiftes. Sørg for, at slangen ikke er blokeret, krøllet, snoet eller i berøring med andre dele af grill end dennes forbindelse.

5.3 Opbevaring af apparatet

Du kan gemme produktet indendørs, efter at du har koblet flasken fra produktet. Hvis produktet ikke bruges i længere tid, opbevares det i sin originale emballage og i et tørt, støvfrigt miljø.

5.4 Gasflaske

- Gasflasken må ikke tabes eller håndteres voldsomt. Hvis apparatet ikke er i brug, skal flasken frakobles. Sæt beskyttelseshætten på flasken, når du har frakoblet flasken fra apparatet.
- Flasker skal opbevares udendørs i opretstående stilling og uden for børns rækkevidde. Flasken må ikke opbevares, hvor temperaturen kan nå over 50 °C. Opbevar ikke flasken i nærheden af ild eller andre antændelseskilder. RYG IKKE i nærheden af flasken.
- Denne grill er beregnet til udendørs brug og må ikke anvendes nær brændbare materialer.
- Det er vigtigt, at der ikke er ovenoverhindringer og der er mindst 1 meters afstand fra siden eller bagsiden af produktet. Det er vigtigt, at ventilationsåbningerne af produktet ikke er blokerede. Grillen skal bruges på et plant og stabilt underlag. Produktet skal beskyttes mod direkte vind og vand.
- Tag passende forholdsregler, når du skifter gasflasken, og hold den fra enhver antændelseskilde.

⚠ Foretag IKKE ændringer i de dele, der er forseglet af producenten eller reparatør. Ændr IKKE nogen del af denne grill. Reparationer og vedligeholdelse bør kun udføres af en autoriseret servicetekniker.

5.5 Tilslutning til apparatet

- Før tilslutning skal du sørge for, at der ikke er snavs i hovedet på gasflasken, regulatoren, brænderen og brænderdele. Edderkopper og insekter kan bygge rede indeni og tilstoppe brænder/venturi-røret ved åbningen. En tilstoppet brænder kan føre til brand under apparatet.
- Rengør brænderhullerne med en kraftig rørrensner.
- Fastgør slangen til apparatet og brug en skruenøgle til at stramme den på tilslutningsgevindtet. Hvis slangen skiftes, skal den fastgøres til apparatet og regulatorforbindelserne

med slangeklemmer. Frakobl regulatoren fra flasken (i henhold til anvisningerne, der medfulgte regulatoren), når grillen ikke er i brug.

- Grillen skal bruges i et godt ventileret område. Blokér ikke for forbrændingsluftstrømmen til brænderen, når grillen er i brug. DENNE GRILL MÅ KAN BRUGES UDENDØRS.

⚠ KONTROLLÉR FOR LÆKAGE FØR BRUG. Kontrollér IKKE for lækager med åben ild, brug altid sæbevand.

5.6 Sådan tjekkes der efter lækager

1. Lav 50-80 ml. væske af lækagedetekteringsopløsning ved at blande én del flydende opvaskemiddel med 3 dele vand.
2. Sørg for, at kontrolventilen er slukket.
3. Tilslut regulatoren til flasken og ON/OFF-ventilen til brænderen. Sørg for, at tilslutningerne er sikre, og tænd for gassen.
4. Børst sæbeblandingen på slangen og alle leddene. Hvis der opstår bobler, har du en lækage, som skal afhjælpes før brug.
5. Test igen efter fejlen er rettet.
6. Sluk for gassen på flasken efter test.
7. Hvis der opdages lækage, og det ikke kan afhjælpes, må du ikke forsøge selv at reparere lækagen. Kontakt din gasforhandler.

5.7 Optænding af din grill (hovedbrænder)

Optændingsinstruktioner

1. Løft hjelmen.
2. Drej alle kontrolknapper med uret til SLUK-positionen.
3. Tilslut regulatoren til gasflasken. Drej gasforsyningen til "ON" på regulatoren. Kontrollér med sæbevand for enhver gaslækage mellem flasken og regulatoren.
4. Tryk ned på kontrolknappen til venstre, og drej den mod uret til "HI"-positionen, mens du trykker ned på Piezo-tændingsknappen 4 til 5 gange. Dette vil antænde brænderen. Hold øje med, om brænderen er tændt. Hvis ikke, gentag da processen.
5. Hvis brænderen ikke tændes inden for 5 minutter, gentag trin 4.
6. Juster varmen ved at dreje knappen til høj/lav-position.
7. Hvis brænderen ikke tænder. Antænd produktet med en tændstik via antændingshullet på siden af produktet. Kontakt din gasforhandler for at rettet op på pilottændingen.
8. For at tænde brænderen på højre side, drej da højre kontrolknop til fuld position, den vil antænde venstre brænder. Antænd altid produktet fra venstre brænder til højre side.
9. For at slå grillen til "OFF" skal du enten dreje gasregulatorerne til "OFF"-positionen, hvis sidebrænderen er i brug, eller sluk flaskeventilen eller regulatorkontakten til "OFF", hvis grillprocessen er færdig. Derefter kontrolknapperne på produktet med uret til stilling "OFF".

⚠ Hvis en brænder ikke tænder, skal du dreje kontrolknappen til OFF (med uret) og også slukke for flaskeventilen. Vent 5 minutter, før du forsøger at tænde igen.

6 Yderligere Information

6.1 Valg af gasflaske, regulator og slange

6.1.1 Valg af gasflaske

Du kan bruge en gasflaske på 5-15 kg.

Maksimal diameter for en gasflaske	
5 kg: 230mm	15 kg: 310mm

Maksimal højde (regulator inkluderet) for en gasflaske	
5 kg: 460mm	15 kg: 600 mm

6.1.2 Valg af gastype

Du kan vælge:

- Propan (egnet til forhold ned til -44 °C)
- Butan (egnet til forhold over 5 °C og billigere end propan)
- LPG (blanding af propan og butan, procent afhænger af lokale forhold)

6.1.3 Valg af regulator

- Efter at have valgt gastype, kan du matche den type gasregulator, du skal købe.
- Se kapitlet om teknisk information i denne vejledning: Gastryk.
- Den gasslange du har brug for er landespecifik og skal købes lokalt.
- Kontakt din lokale gasforhandler for at få råd.

7 Vedligeholdelse og rengøring

i Al rengøring og vedligeholdelse skal udføres, når grillen er afkølet og med brændstofforsyningen slået FRA ved gasflasken.

7.1 Rengøring

"Afbrending" af grillen efter hver brug (i ca. 15 minutter) vil holde efterladte madrester til et minimum.

7.2 Udvendig overflade

Brug et mildt rengøringsmiddel eller bagepulver og varmtvandsløsning. Ikke-slibende skurepulver kan anvendes på stædige pletter. Skyl med vand bagefter.

Hvis grill-lågets indvendige overflade har afskrællende maling og det fastbrændt fedt er blevet til kul og skræller af, rengør grundigt med en stærk, varm sæbevandsopløsning. Skyl med vand og lad det tørre helt. BRUG ALDRIG OVNRENS.

7.3 Grillbundens interiør

Fjern rester med en børste, skraber og/eller rengøringsvamp, vask derefter med en sæbevandsopløsning. Skyl med vand og

lad det tørre.

7.4 Madlavningsrist

Brug en mild sæbevandsopløsning. Ikke-slibende skurepulver kan anvendes på stædige pletter og skyl med vand bagefter.

7.5 Rengøring af brændermonteringen

- Sluk for gassen på kontrolknappen og frakobl flasken.
- Fjern den nedkølede rist.
- Rengør brænderen med en blød børste eller blæs ren med trykluft, og tør derefter med en klud.

- Rengør tilstoppede huller med en rørrensner eller en stiv tråd såsom en åben papirclips eller en plastiktandstik.
- Undersøg brænderen for eventuelle skader (revner eller huller). Hvis du finder skader, skal du udskifte med en ny brænder. Monter brænderen igen, kontroller at gasventilåbningerne er korrekt placeret og fastgjort inde i brænderindgangen (venturi).

7.6 Servicering

Kontakt en erfaren tekniker til at se grillen efter, årligt.

7.7 Fejlfinding

Problem	Mulige årsager	Løsning
Brændere vil ikke tænde ved hjælp af tændingsystemet.	<ul style="list-style-type: none">• LP-gasflaske er tom.• Fejlregulator.• Hindringer i brænderen.• Hindringer i gasrålerne eller gasslangen.• Elektrodetråd er løs eller afbrudt på elektroden eller tændingsenheden.• Elektrode eller ledning er beskadiget.• Defekt trykknappantænder.	<ul style="list-style-type: none">• Udskift med en fuld flaske.• Få regulatoren tjekket eller udskiftet.• Rengør brænderen.• Rengør stråler og gasslange.• Tilslut ledningen igen.• Skift elektrode og ledning.• Skift tændingen.
Brænderen vil ikke tænde med en tændstik.	<ul style="list-style-type: none">• LP-gasflaske er tom.• Fejlregulator.• Hindringer i brænderen.• Hindringer i gasrålerne eller gasslangen.	<ul style="list-style-type: none">• Udskift med en fuld flaske.• Få regulatoren tjekket eller udskiftet.• Rengør brænderen.• Rengør stråler og gasslange.
Lav flamme eller flashback (ild i brænderrør - en hvæsende eller brølende støj kan høres).	<ul style="list-style-type: none">• Hindringer i brænderen.• Hindringer i gasrålerne eller gasslangen.• LP-gasflasken er for lille.• Blæsende forhold	<ul style="list-style-type: none">• Brug en større flaske.• Rengør brænderen.• Rengør stråler og gasslange.• Brug grillen i en mere dækket position.
Vanskeligheder ved at dreje gasventilknappen.	<ul style="list-style-type: none">• Gasventil sidder fast.	<ul style="list-style-type: none">• Udskift gasventilen.

8 Tekniske specifikationer

Varenummer					
Samlet varmetilførsel: (Alle gaskategorier)	5,5 kW (400 g/t.)				
Gaskategori	I _{3B/P (30)}	I _{3+ (28-30/37)}		I _{3B/P (37)}	I _{3B/P (50)}
Typer af gas	LPG	Butan	Propan	LPG	LPG
Gastryk	30 mbar	28-30 mbar	37 mbar	37 mbar	50 mbar
Destinationsland	DE	CH	CH		DE, AT, CH
Kun egnet til udendørs brug og i et godt ventileret område.					
ADVARSEL: Tilgængelige dele kan blive meget varme. Hold mindre børn væk.					
Læs denne brugsanvisning før brug.					

Varenummer					
Samlet varmetilførsel: (Alle gaskategorier)	5,5 kW (400 g/t.)				

Gaskategori	I _{3B/P (30)}	I ₃₊ (28-30/37)		I _{3B/P (37)}	I _{3B/P (50)}
Typen af gas	LPG	Butan	Propan	LPG	LPG
Gastryk	30 mbar	28-30 mbar	37 mbar	37 mbar	50 mbar
Destinationsland	IT, GB, NL	FR, BE, IT, GB	FR, BE, IT, GB		
Kun egnet til udendørs brug og i et godt ventileret område.					
ADVARSEL: Tilgængelige dele kan blive meget varme. Hold mindre børn væk.					
Læs denne brugsanvisning før brug.					

Tænding: Hovedbrændere: Single shot Piezo tændingsenhed.

NO Brukermanual

1 Generelle advarsler

Les alle instruksjonene og advarslene nøye før du bruker dette produktet. Unnlattelse av å følge advarsler og instruksjoner kan føre til alvorlig skade, død eller skade på eiendom. Før installasjon, kontroller om alt av tilbehør er komplett og uten skade. Hvis ikke, kontakt kundeservice. Oppbevar disse instruksjonene på et trygt sted for fremtidig bruk. Kun bruk dette produktet med originale deler. kan ikke holdes ansvarlig ved eventuelle skader eller personskaide på grunn av feil bruk av dette produktet. Informasjonen i denne håndboken antas å være korrekt ved utskriftstidspunktet.

forbeholder seg imidlertid retten til å endre eller modifisere noen av spesifikasjonene uten varsel eller forpliktelse til å oppdatere eksisterende enheter. Reparasjoner bør bare utføres av en spesialist eller en profesjonell og erfaren tekniker. Forsøk aldri å reparere produktet selv.

2 Advarsler og personlig sikkerhet

- Kun til utendørs bruk.
- Les instruksjonene før du bruker apparatet.
- ADVARSEL: Lett tilgjengelige deler kan bli veldig varme. Hold små barn unna apparatet.
- Ikke flytt apparatet under bruk.
- Apparatet må ikke modifiseres. Enhver modifikasjon av apparatet kan være farlig.
- Når apparatet lagres må man sørge for at det er slått av.
- Ved blokkering av venturidysen må den ikke brukes før den er reparert.
- Vennligst bytt det fleksible røret når forholdene krever det. Lengden til det fleksible røret må ikke overskride 1,5 m.
- Vennligst arranger det fleksible røret slik at det ikke kan vri seg.
- Dette apparatet må holdes vekk fra brannfarlige materialer under bruk.
- Vennligst sørg for at ingenting forstyrr ventilasjonåpningen

til sylindereholderen.

- Ved bytte av gassflaske, vennligst sørg for at den er slått av og at operasjonen utføres unna kilder til antennelse.
- Når støttetemperaturen overskrider 50K, vennligst sørg for at anleggsflaten er isolert.
- Bruk vernehanskene ved håndtering av spesielt varme komponenter.

i Viktig

- Les følgende instruksjoner nøye. Installer grillen på riktig måte som beskrevet. Unnlattelse av å følge disse instruksjonene kan føre til alvorlig personskaide og/eller skade på eiendom.
- Hvis du har spørsmål angående montering eller bruk, kontakt din forhandler eller LPG Gas Company.
- Når du bruker den på bar bakke, pass på at den står på et flatt grunnlag.
- Ikke tenn på produktet med LOKKET i lukket stilling.
- Ikke tenn på eller bruk sidebrenneren med lokket i lukket stilling.
- Sidebrenneren kan brukes sammen med kasseroller med en diameter mellom 11 cm og 20 cm med flate underlag. Brenneren må ikke brukes med panner med konvekse baser (Woker) eller kantbaserte panner.
- Bruk vernehanskene ved håndtering av spesielt varme komponenter.
- Ikke flytt på produktet mens det er i bruk.
- Slå av gassforsyningen på gassbeholderen etter bruk.
- Grillen din kan brukes på gassflasker mellom 11 kg og 15 kg. Produktet vil fungere bedre hvis propan eller LPG-blanding brukes. Butan kan brukes, men på grunn av produktets hastighet vil sylindere ha en tendens til å fryse og levere gass ved redusert trykk som påvirker grillens ytelse.
- Når du tenner grillen, må følgende oppklaringer følges uten feil.
- Hold minst 1 meter mellomrom på sidene og på baksiden av produktet.

- Pass på at det ikke er noen overliggende hindringer over produktet.

i Merk

- Vennligst ta vare på bruksanvisningen for fremtidig referanse.

3 Deleliste

Se bilde 1

Nr.	Beskrivelse	Nr.	Beskrivelse
1	Lokk	18	Venstre benramme
2	Lokkhengsel	19	Knott
3	Kjøkkenrister	20	Ignitor
4	Flammetemmer	21	Kontrollpanel
5	Brenner	22	Ventil
6	Kropp	23	Bakpanel
7	Bord	24	Midtbenramme
8	Håndtak	25	Kropp's hengsel
9	Flaskeåpner	A	Skrue
10	Fettoppsamlingskoppkrok	B	Skrue
11	Partisjonen	C	Skrue
12	Fettoppsamlingskopp	D	Skrue
13	Hjulaksel	E	Klemme
14	Trallehjul	F	Mutter
15	Høyre benramme	G	Skrue
16	Bunnpanel	H	Hengselaksel
17	Frontpanel		

4 Monteringsanvisninger

Se bilde 2

5 Brukerhåndbok

5.1 Tilkobling av gassflasken til produktet

Dette produktet er kun egnet for bruk med lavtrykksbutan eller propan- eller LPG-blandinger, utstyrt med riktig lavtrykksregulator via en fleksibel slange.

Slangen skal festes til regulatoren og produktet med slangeklemmer. Denne grillen er satt til å betjene en 28 mbar regulator med butangass og en 37 mbar regulator med propangass 30 mbar for LPG-blandinger, eller 37 mbar for LPG-blandinger, eller 50 mbar for LPG-blandinger. Bruk en egnet regulator som er sertifisert til BSEN 16129. Kontakt din LPG-forhandler for informasjon om en egnet regulator for

gassflasken.

5.2 Regulator og slange

- Disse elementene leveres ikke med grillen, men er tilgjengelige fra din forhandler eller en autorisert LPG-gassforhandler. Bruk kun regulatorene og slangen godkjent for LPG-gass ved ovennevnte trykk. Forventet levetid for regulatoren er estimert 10 år. Det anbefales at regulatoren må endres før utløpsdatoen.
- Bruk av feil regulator eller slange er FARLIG. Kontroller alltid at du har de riktige elementene før du bruker grillen.
- Slangen som brukes må være i samsvar med gjeldende standard for brukslandet. Lengden på slangen må være maksimalt 1,5 meter. Slitt eller skadet slange må byttes ut. Pass på at slangen ikke er blokkert, knekt, vridd eller er koblet med noen annen del av grillen enn der den skal være tilkoblet.

5.3 Lagring av produkt

Du kan oppbevare produktet innendørs etter at du har koblet sylindere fra produktet. Hvis produktet ikke brukes over en lengre tid, skal den oppbevares i originalemballasjen og i et tørt og støvfritt miljø.

5.4 Gassbeholder

- Gassflasken må ikke kastes eller håndteres røft! Hvis produktet ikke er i bruk, må flasken kobles fra. Bytt beskyttelseshetten på flasken etter at du har koblet flasken fra produktet.
- Gassflasker må lagres utendørs i en oppreist stilling og utilgjengelig for barn. Slike flasker må ikke lagres der temperaturer kan nå over 50 °C. Ikke oppbevar flasken i nærheten av flammer eller andre antennelseskilder. IKKE RENGJØR i nærheten av gassflasken.
- Denne grillen er beregnet for utendørs bruk og må ikke brukes i nærheten av brennbare materialer.
- Det er viktig at det ikke er noen overliggende hindringer, og at det er minst 1 meter avstand fra siden eller baksiden av produktet. Det er viktig at ventilasjonsåpningene på produktet ikke er blokkert. Grillen må brukes på et flatt og stabilt underlag. Produktet skal beskyttes mot direkte vind og vann.
- Ta riktige forholdsregler når du skifter gassbeholderen og hold deg og enheten langt unna antennelseskilder.

⚠ IKKE forandre eller tukle med noen av delene som er forseglete av produsenten eller serviceagenten. IKKE endre noen av delene på denne grillen. Reparasjoner og vedlikehold bør kun utføres av en autorisert servicetekniker.

5.5 Tilkobling til produkt

- Før tilkobling, sørg for at det ikke er rusk i taket på gassylindere, regulatoren, brenneren og brennerutganger.

Edderkopper og insekter kan bo inni og tette brenneren/venturirøret ved åpningen. En tett brenner kan føre til brann under produktet.

- Rengjør brennhullene med en kraftig rørrensner.
- Monter slangen på produktet med en nøkkel for å stramme den på tilkoblingstråden. Hvis slangen er skiftet ut, må den festes til produktet og regulatorforbindelsene med slangeklemmer. Koble regulatoren fra flasken (i henhold til instruksjonene som følger med regulatoren) når grillen ikke er i bruk.
- Grillen må brukes i et godt ventileret område. Ikke hindre luftstrømmen til brenneren når grillen er i bruk. BRUK DENNE GRILLEN KUN UTENDØRS.

⚠ KONTROLLER FOR LEKKASJER FØR BRUK. IKKE kontroller lekkasjer med åpen flamme, bruk alltid såpevann når du rengjør den.

5.6 For å sjekke lekkasjer

1. Lag en 5dl løsning for å oppdage lekkasjen, ved å blande en del vaskevæske med tre deler vann.
2. Kontroller at ventilen er "AV".
3. Koble regulatoren til sylinder- og ON/OFF-ventilen til brenneren, kontroller at tilkoblingene er sikre, og slå på gassen.
4. Pensle såpevannet på slangen og alle leddene. Hvis det oppstår bobler, har du en lekkasje, som må utbedres før bruk.
5. Test på nytt etter å ha reparert feilen.
6. Slå av gassen på beholderen etter testing.
7. Hvis det oppdages lekkasje og ikke kan utbedres, må du ikke forsøke å reparere lekkasje alene. Kontakt din gassleverandør.

5.7 Tenning av grillen (hovedbrenneren)

Tenningsinstruksjoner

1. Åpne hetten.
2. Vri alle kontrollknappene med urviseren til "OFF" posisjon.
3. Koble regulatoren til gassflasken. Slå gassforsyningen "ON" på regulatoren. Sjekk lekkasje med såpevann mellom flasken og regulatoren.
4. Trykk inn venstre kontrollknapp og vri den mot urviseren til "HI" -posisjonen mens du trykker på Piezo-tennknappen 4 eller 5 ganger. Dette vil tenne brenneren. Vær oppmerksom på om brenneren er påtent. Hvis ikke, gjenta prosessen.
5. Hvis brenneren ikke tenner, vent 5 minutter og gjenta trinn 4.
6. Juster varmen ved å dreie knappen til Høy/Lav-posisjon.
7. Hvis brenneren ikke tenner. Tenn produktet med en fyrstikk ved hjelp av tenningshullet på siden av produktet. Kontakt din gassleverandør for å korrigere pilottenningen.
8. For å tenne brenneren til høyre, vri knappen til høyre til "Full rate" posisjonen, dette vil tenne den venstre

brenneren. Tenn alltid produktet fra venstre brenner til den høyre brenneren.

9. For å slå av grillen, skru enten gasskontrollbryterne til "OFF" posisjonen hvis venstre brenner er i bruk eller steng gassflaskeventilen ved å vri den til "OFF" posisjonen eller regulator bryteren til "OFF"posisjonen, hvis grill prosedyren er over vri kontrollbryterne på produktet med klokken til "OFF" posisjonen.

⚠ Hvis brenneren ikke tenner, slår du av kontrollknappen (med klokken) og slå også av flaskeventilen. Vent fem minutter før du forsøker å tenne med tenningssekvens.

6 Tilleggsinformasjon

6.1 Valg av gassylinder, regulator og slange

6.1.1 Valg av gassflaske

Du kan bruke en gassylinder på 5-15 kg.

Maksimal diameter for en gassylinder	
5 kg: 230mm	15 kg: 310mm

Maksimal høyde (regulator inkludert) for en gassylinder	
5 kg: 460mm	15 kg: 600 mm

6.1.2 Valg av gasstype

Du kan velge:

- Propan (egnet for forholdene under -44°C)
- Butan (egnet for forhold over 5°C og billigere enn propan)
- LPG (blanding av propan og butan, prosent avhenger av de lokale forholdene)

6.1.3 Valg av regulator

- Etter at du har valgt gasstype, kan du matche typen gassregulator du bør kjøpe.
- Se kapitlet om teknisk informasjon i denne håndboken: Gasstrykk.
- Gasslangen du trenger er landspesifikk og bør kjøpes lokalt.
- Rådfør deg med din lokale gassleverandør for råd.

7 Vedlikehold og rengjøring

i All rengjøring og vedlikehold bør utføres etter at grillen er avkjølt og brennstofftilførselen slås AV på gassflasken.

7.1 Rengjøring

Å "avbrenne" grillen etter hver bruk (ca. 15 minutter) vil holde matresteret til et minimum.

7.2 Utenpå overflaten

Bruk et mildt rengjøringsmiddel eller natron og varmtvannsløsning. Ikke-slipende skurepulver kan brukes på στα flekker og skyll det deretter med vann.

Hvis grilldekslets innvendige overflate har en flassende maling, hvis smøreoppbyggingen har blitt gjort om til karbon og

flasser av. Rengjør grundig med sterk, såpevannsløsning. Skyll med vann og la det tørke helt. BRUK ALDRI EN OVNRENGJØRER.

7.3 Innvendig av grillbunnen

Fjern rester med en børste, skrape og/eller vaskesvamp, vask deretter med en såpevannsløsning. Skyll med vann og la det tørke.

7.4 Grillrist

Bruk en mild såpevannsløsning. Ikke-slipende skuremidler kan brukes på sta flekker og skyll det deretter med vann.

7.5 Rengjøring av brennerenheten

7.7 Feilsøking

Problem	Mulig årsak	Løsning
Brennere vil ikke tenne ved hjelp av tenningssystemet.	<ul style="list-style-type: none"> LP-gassbeholderen er tom. Feil regulator. Obstruksjoner i brenneren. Obstruksjoner i gassstråler eller gasslange. Elektrisk ledning løs eller frakoblet på elektrode eller tenningsenhet. Elektrode eller ledning er skadet. Defekt trykknappstener. 	<ul style="list-style-type: none"> Bytt ut med full gassflaske. Kontroller eller bytt regulator. Rengjør brenneren. Rengjør stråler og gasslange. Koble til ledningen igjen. Bytt elektrode og ledning. Bytt tenner.
Brenneren tennes ikke med en fyrstikk.	<ul style="list-style-type: none"> LP-gassbeholderen er tom. Feil regulator. Obstruksjoner i brenneren. Obstruksjoner i gassstråler eller gasslange. 	<ul style="list-style-type: none"> Bytt ut med full gassflaske. Kontroller eller bytt regulator. Rengjør brenneren. Rengjør stråler og gasslange.
Lav flamme eller tilbakeslag (brann i brennerør - det kan høres en brusende eller brølende støy).	<ul style="list-style-type: none"> Obstruksjoner i brenneren. Obstruksjoner i gassstråler eller gasslange. LP-gassflasken er for liten. Vindfulle forhold. 	<ul style="list-style-type: none"> Bruk større gassflaske. Rengjør brenneren. Rengjør stråler og gasslange. Bruk grillen i en mer beskyttet posisjon.
Vanskelighet med å snu gassventilknappen.	<ul style="list-style-type: none"> Gassventil fastkjørt. 	<ul style="list-style-type: none"> Bytt gassventil.

- Slå av gassen med kontrollknappen og koble fra beholderen.
- Fjern den avkjølte satsen.
- Rengjør brenneren med en myk børste eller blås ren med trykkluft og tørk den med en klut.
- Rengjør tilstoppede porter med piperenser eller stiv wire, for eksempel en åpent binders eller en plastisk tannpirker.
- Kontroller brenneren for eventuelle skader (sprekker eller hull). Hvis skaden er funnet, bytt brenneren. Installer brenneren på nytt. Pass på at gassventilåpningene er riktig plassert og festet inne i brennerenhetens innløp (venturi).

7.6 Vedlikehold

Kontakt en erfaren tekniker for å betjene grillen årlig.

8 Tekniske spesifikasjoner

Artikkelnummer					
Total varmeinngang: (alle gasskategorier)	5,5 kW (400 g/t)				
Gasskategori	I _{3B/P(30)}	I _{3+(28-30/37)}		I _{3B/P(37)}	I _{3B/P(50)}
Typer av gass	LPG	Butan	Propan	LPG	LPG
Gasstrykk	30 mbar	28-30 mbar	37 mbar	37 mbar	50 mbar
Destinasjonsland	DE	CH	CH		DE, AT, CH
Til utendørs bruk og i godt ventilerte områder.					
Advarsel: Tilgjengelige deler kan være veldig varme. Hold de små barna unna.					
Les bruksanvisningen før du bruker produktet.					

Artikkelnummer					
Total varmeinngang: (alle gasskategorier)	5,5 kW (400 g/t)				
Gasskategorori	I _{3B/P(30)}	I _{3+(28-30/37)}		I _{3B/P(37)}	I _{3B/P(50)}
Typen av gass	LPG	Butan	Propan	LPG	LPG
Gasstrykk	30 mbar	28-30 mbar	37 mbar	37 mbar	50 mbar
Destinasjonsland	IT, GB, NL	FR, BE, IT, GB	FR, BE, IT, GB		
Til utendørs bruk og i godt ventilerte områder.					
Advarsel: Tilgjengelige deler kan være veldig varme. Hold de små barna unna.					
Les bruksanvisningen før du bruker produktet.					

Tenning: Hovedbrennere: Single shot Piezo tenningsenhet.

PT Manual de utilizador

1 Avisos gerais

Leia cuidadosamente todas as instruções e advertências antes de utilizar este produto. O não cumprimento das advertências e instruções pode resultar em ferimentos graves, morte ou danos materiais. Antes da instalação, verifique se todos os acessórios estão presentes e sem danos. Caso contrário, entre em contacto com o serviço de apoio ao cliente. Mantenha estas instruções num lugar seguro para futura referência. Use este produto apenas com as suas peças originais. A não pode ser responsabilizada em caso de danos ou lesões devido à utilização incorreta deste produto. A informação contida neste manual acredita-se estar correta no momento da impressão. No entanto, a reserva-se o direito de alterar ou modificar qualquer uma das especificações sem aviso prévio ou obrigação de atualizar as unidades existentes. As reparações só devem ser realizadas por um especialista ou um técnico profissional experiente. Nunca tente reparar o produto.

2 Avisos e segurança pessoal

- Utilize apenas no exterior.
- Leia as instruções antes de utilizar o aparelho.
- AVISO: as peças acessíveis podem estar muito quentes. Mantenha as crianças afastadas.
- Não mova o aparelho durante a utilização.
- Não modifique o aparelho. Qualquer modificação no aparelho pode ser perigosa.
- Ao armazenar o aparelho, certifique-se de que se encontra desligado.
- No caso de obstrução do venturi, não o utilize até que esteja desobstruído.
- Substitua o tubo flexível quando as condições nacionais o exigirem. O comprimento do tubo flexível não deve exceder

1,5 m.

- Disponha o tubo flexível, de modo a garantir que não fica sujeito a torção.
- O aparelho deve ser mantido afastado de materiais inflamáveis durante a utilização.
- Certifique-se de não obstruir a abertura de ventilação do compartimento da garrafa.
- Ao substituir a garrafa de gás, certifique-se de que está desligada e que é levada para longe de qualquer fonte de ignição.
- Quando a temperatura de suporte exceder 50K, certifique-se de que a superfície de suporte está isolada.
- Utilize luvas de proteção para manusear componentes particularmente quentes.

I Importante

- Leia atentamente as seguintes instruções. Instale devidamente o seu grelhador conforme as instruções. A não observância destas instruções pode resultar em lesões físicas graves e/ou danos materiais.
- Se tiver alguma dúvida sobre a montagem ou a utilização, consulte o seu revendedor local de gás.
- Quando utilizado no chão, coloque sempre o produto e a garrafa de gás sobre uma superfície plana.
- Nunca ligue o produto com a TAMPA na posição fechada.
- Não acenda ou utilize o queimador lateral com a tampa na posição fechada.
- O queimador lateral pode ser utilizado com painéis de fundo plano, com um diâmetro entre os 11 cm e os 20 cm. O queimador não deve ser utilizado com painéis de base convexa (Woks) ou com bordas.
- Utilize luvas de proteção para manusear componentes particularmente quentes.
- Não mova o produto durante a utilização.
- Desligue o fornecimento de gás da garrafa após a utilização.

- O seu grelhador pode ser utilizado com garrafas de gás entre os 11 kg e os 15 kg. O produto funcionará melhor se forem utilizadas misturas de propano ou GPL. Pode ser utilizado butano, mas devido à taxa do produto a garrafa tende a congelar e fornecer gás a pressões reduzidas que afetam o desempenho do seu grelhador.
- Ao acender o grelhador, as seguintes indicações devem ser seguidas sem falhas.
- Mantenha uma folga de pelo menos 1 metro de distância dos lados e da parte de traseira do produto.
- Certifique-se de que não existem obstruções por cima do produto.

i Nota

- Guarde o manual para consulta futura.

3 Lista de peças

Ver imagem 1

Núm:	Descrição	Núm:	Descrição
1	Tampa	18	Estrutura da perna esquerda
2	Dobradiça da tampa	19	Botão
3	Grelha de cozinhar	20	Arrancador
4	Difusor de calor	21	Painel de controlo
5	Queimador (bico)	22	Válvula
6	Corpo	23	Painel traseiro
7	Mesa	24	Estrutura da perna média
8	Pega	25	Corpo da dobradiça
9	Saca-rolhas	A	Parafuso
10	Gancho do copo de gordura	B	Parafuso
11	A partição	C	Parafuso
12	Copo de gordura	D	Parafuso
13	Eixo da roda	E	Braçadeira
14	Roda do carrinho	F	Porca
15	Estrutura da perna direita	G	Parafuso
16	Painel inferior	H	Eixo da dobradiça
17	Painel frontal		

4 Instruções de montagem

Ver imagem 2

5 Manual de instruções

5.1 Ligação da garrafa de gás ao produto

Este produto é apenas adequado para utilização com misturas de gás butano, propano de baixa pressão ou misturas GPL equipadas com o regulador de baixa pressão apropriado através de uma mangueira flexível.

A mangueira deve ser fixada ao regulador e ao produto com braçadeiras de aperto. Este grelhador está configurado para funcionar com um regulador de 28 mbar com gás butano, um regulador de 37 mbar com gás propano e um regulador de 30/37/50 mbar para misturas de GPL. Utilize um regulador adequado certificado para BSEN 16129. Consulte o seu revendedor de GPL para obter informações sobre qual o regulador adequado para a garrafa de gás.

5.2 Regulador e mangueira

- Estas peças não são fornecidas com o grelhador, mas estão disponíveis no seu revendedor de equipamentos ou num distribuidor autorizado de gás GPL. Utilize apenas reguladores e mangueiras aprovados para gás GPL às pressões acima mencionadas. A expectativa de vida de um regulador está estimada em 10 anos. Recomenda-se a mudança do regulador antes do terminar a data de validade.
- A utilização de um regulador ou mangueira errados é PERIGOSA. Confirme sempre se está a utilizar os acessórios corretos antes de manusear o grelhador.
- A mangueira utilizada deve respeitar os regulamentos relevantes do país onde é usada. O comprimento da mangueira deve ser de 1,5 metros (máximo). As mangueiras gastas ou danificadas devem ser substituídas. Certifique-se de que a mangueira não está obstruída, dobrada ou em contacto com qualquer outra parte do grelhador que não seja a sua conexão.

5.3 Armazenamento do produto

Pode armazenar o produto num ambiente interno depois de desconectar a garrafa de gás do produto. Se o produto não for utilizado por um longo período de tempo, guarde-o na sua embalagem original e num ambiente seco e livre de pó.

5.4 Garrafa de gás

- Não deve deixar cair a garrafa de gás ou manuseá-la com pouco cuidado. Se o aparelho não estiver a ser utilizado, a garrafa de gás deve ser desconectada. Coloque a tampa de proteção na garrafa de gás depois de a desconectar do aparelho.
- As garrafas de gás devem ser armazenadas ao ar livre numa posição vertical e longe do alcance das crianças. A garrafa nunca deve ser armazenada em locais onde as temperaturas possam atingir mais de 50°C. Não guarde a garrafa perto de chamas ou outras fontes de ignição. NÃO FUME PERTO da garrafa.
- Este grelhador foi concebido para utilização no exterior e

- não deve ser utilizado perto de materiais inflamáveis.
- É importante que não se verifiquem obstruções por cima do aparelho e que exista uma distância lateral ou da parte traseira do aparelho de 1 metro no mínimo. É importante que as aberturas de ventilação do produto não estejam obstruídas. O grelhador deve ser utilizado numa superfície nivelada e estável. O produto deve ser protegido contra o vento direto e água.
 - Tome as devidas precauções ao trocar a garrafa de gás e, ao fazê-lo, certifique-se de que se encontra afastado de qualquer fonte de ignição.

⚠ NÃO altere as peças seladas pelo fabricante ou pelo agente autorizado. NÃO modifique nenhuma parte deste grelhador. As reparações e a manutenção só devem ser realizadas por um técnico qualificado autorizado.

5.5 Ligação ao produto

- Antes da ligação, certifique-se de que não existem detritos na cabeça da garrafa de gás, no regulador, no queimador e nas peças do queimador. Aranhas e insetos podem fazer os seus ninhos no interior e obstruírem os orifícios do queimador/tubo venturi. Um queimador entupido pode conduzir a um incêndio por baixo do aparelho.
- Limpe os orifícios dos queimadores com um agente de limpeza de tubos resistente.
- Encaixe a mangueira no aparelho usando uma chave para apertar na rosca da conexão. Se a mangueira for substituída, deve ser segura no aparelho e nas conexões do regulador com braçadeiras de aperto. Desconecte o regulador da garrafa (de acordo com as instruções fornecidas com o regulador) quando o grelhador não estiver a ser utilizado.
- O grelhador deve ser utilizado numa área bem ventilada. Não obstrua o fluxo do ar de combustão do queimador quando o grelhador estiver a ser utilizado. USE O GRELHADOR APENAS NO EXTERIOR.

⚠ VERIFIQUE SE EXISTEM FUGAS. NUNCA verifique se existem fugas com uma chama, utilize sempre uma solução de água com sabão para o fazer.

5.6 Verificar fugas

1. Faça cerca de 90 ml de solução de deteção de fugas, misturando uma parte de líquido de limpeza por 3 partes de água.
2. Certifique-se de que a válvula de controlo está DESLIGADA (OFF).
3. Conecte o regulador à garrafa e a válvula ON/OFF ao queimador. Certifique-se de que as conexões estão seguras e depois ligue (ON) o gás.
4. Esfregue a solução de sabão na mangueira e em todas as juntas. Se aparecerem bolhas, existe uma fuga que deve ser retificada antes da utilização.

5. Volte a testar depois de resolver o problema da fuga.
6. Desligue (OFF) o gás na garrafa após o teste.
7. Se detetar uma fuga que não pode ser reparada, não tente repará-la por conta própria. Consulte o seu revendedor de gás.

5.7 Ligar o grelhador (queimador principal)

Instruções de ligação

1. Abra a tampa.
2. Rode todos os botões de controlo, no sentido dos ponteiros de relógio, para a posição "OFF".
3. Conecte o regulador à garrafa de gás. Ligue (ON) o fornecimento de gás no regulador. Verifique com água e sabão se existe alguma fuga de gás entre a garrafa e o regulador.
4. Pressione o botão de controlo do lado esquerdo e rode-o, no sentido oposto ao dos ponteiros do relógio, para a posição "HI" enquanto pressiona o botão de ignição piezo 4 ou 5 vezes. Isto acenderá o queimador. Observe se o queimador está aceso, caso contrário, repita o processo.
5. Se o queimador não estiver ligado, aguarde 5 minutos e repita o passo 4.
6. Ajuste a temperatura rodando o botão para a posição Alta/Baixa (High/Low).
7. Se o queimador não acender. Acenda o produto com um fósforo, utilizando o orifício de ignição na lateral do produto. Consulte o seu revendedor de gás para reparar a ignição do piloto.
8. Para acender o queimador do lado direito, rode o botão de controlo do lado direito para a posição de taxa máxima e o queimador direito irá acender. Acenda sempre o produto do queimador esquerdo para o direito.
9. Para desligar o grelhador, rode os botões de controlo do gás para a posição "OFF" se o queimador lateral estiver em uso ou posicione a válvula da garrafa ou o interruptor regulador para a posição "OFF", se o processo de grelhar estiver terminado e, de seguida, rode os botões de controlo do produto no sentido dos ponteiros do relógio até a posição "OFF".

⚠ Se o queimador não acender, desligue o botão de controlo (sentido dos ponteiros do relógio) e desligue também a válvula da garrafa. Espere cinco minutos antes de tentar acender novamente com a sequência de ignição.

6 Informação adicional

6.1 Escolha da garrafa de gás, regulador e mangueira

6.1.1 Escolha da garrafa de gás

Pode utilizar uma garrafa de gás de 5-15 kg.

Diâmetro máximo da garrafa de gás	
5 kg: 230 mm	15 kg: 310 mm

Altura máxima (regulador incluído) da garrafa de gás	
5 kg: 460 mm	15 kg: 600 mm

6.1.2 Escolha do tipo de gás

Pode escolher:

- Propano (adequado para condições abaixo de -44° Celsius)
- Butano (adequado para condições acima dos 5° Celsius e é mais barato que o propano)
- GPL (mistura de propano e butano, a percentagem depende das condições locais)

6.1.3 Escolha do regulador

- Depois de escolher o tipo de gás, deve comprar o regulador de gás correspondente.
- Verifique o capítulo de informações técnicas deste manual : Pressão do gás.
- A mangueira de gás que necessita é específica do país e deve ser comprada localmente.
- Peça aconselhamento ao seu revendedor de gás local.

7 Manutenção e limpeza

I Qualquer limpeza e manutenção devem ser realizadas quando o grelhador tiver arrefecido e com o fornecimento de combustível desligado na garrafa de gás.

7.1 Limpar

"Queimar" o grelhador após cada utilização (durante aproximadamente 15 minutos) manterá o excesso de resíduos de comida no mínimo.

7.2 Superfície externa

Use um detergente suave ou uma solução de bicarbonato de sódio e água quente. Um detergente não abrasivo pode ser

7.7 Solução de problemas

Problema	Possível causa	Solução
Os queimadores não se acendem utilizando o sistema de ignição.	<ul style="list-style-type: none"> • A garrafa de gás está vazia. • Regulador defeituoso. • Obstruções no queimador. • Obstruções nos jatos de gás ou na mangueira de gás. • O fio do eléctrodo está solto ou desconectado no eléctrodo/unidade de ignição. • Eléctrodo/fio danificado. • Botão de ignição defeituoso. 	<ul style="list-style-type: none"> • Substitua por uma garrafa nova. • Verifique o regulador ou substitua-o. • Limpe o queimador. • Limpe os jatos e mangueira de gás. • Reconecte o fio. • Mude o eléctrodo e o fio. • Mude o acendedor.
O queimador não acende com um fósforo.	<ul style="list-style-type: none"> • A garrafa de gás está vazia. • Regulador defeituoso. 	<ul style="list-style-type: none"> • Substitua por uma garrafa nova. • Verifique o regulador ou substitua-o.

utilizado em manchas resistentes. Enxaguar com água.

Se a superfície interna da tampa do grelhador tiver a pintura descascada e se a acumulação de gordura se tiver transformado em carbono e estiver a descascar, limpe minuciosamente com uma solução forte de água com sabão quente. Enxague com água e deixe secar completamente. NUNCA UTILIZE PRODUTOS DE LIMPEZA DE FORNOS.

7.3 Interior do grelhador - fundo

Remova os resíduos com uma escova, raspador e/ou esfregão de limpeza, depois lave com uma solução de água com sabão. Enxague com água e deixe secar.

7.4 Grelha de cozinhar

Use uma solução de água com sabão suave. Um produto não abrasivo pode ser usado em manchas resistentes. Enxaguar com água.

7.5 Limpeza do conjunto do queimador

- Desligue o gás no botão de controlo (OFF) e desconecte a garrafa.
- Remova a placa arrefecida.
- Limpe o queimador com uma escova macia ou com ar comprimido e de seguida enxague com um pano.
- Limpe todas as entradas entupidas com um agente de limpeza de tubos ou um fio rígido tal como um clipe de papel aberto ou um palito de plástico.
- Verifique se o queimador tem algum dano (fissuras ou furos), se encontrar algum dano, substitua-o. Volte a colocar o queimador. Assegure-se de que os orifícios da válvula de gás estão corretamente posicionados e seguros dentro da entrada do queimador (venturi).

7.6 Manutenção

Entre em contacto com um técnico experiente para a manutenção anual do grelhador.

	<ul style="list-style-type: none"> • Obstrucções no queimador. • Obstrucções nos jatos de gás ou na mangueira de gás. 	<ul style="list-style-type: none"> • Limpe o queimador. • Limpe os jatos e mangueira de gás.
Chama fraca ou retorno de chama (fogo no tubo do queimador - pode-se ouvir um ruído sibilante ou ruidoso).	<ul style="list-style-type: none"> • Obstrucções no queimador. • Obstrucções nos jatos de gás ou na mangueira de gás. • A garrafa de gás é muito pequena. • Condições ventosas. 	<ul style="list-style-type: none"> • Utilize uma garrafa maior. • Limpe o queimador. • Limpe os jatos e mangueira de gás. • Use o grelhador numa localização mais protegida.
Dificuldade em rodar o botão da válvula de gás.	<ul style="list-style-type: none"> • A válvula de gás está bloqueada. 	<ul style="list-style-type: none"> • Substitua a válvula de gás.

8 Especificações técnicas

Número do item					
Entrada total de calor: (todas as categorias de gás)	5,5kW (400g/h)				
Categoria do gás	I _{3B/P(30)}	I _{3+(28-30/37)}		I _{3B/P(37)}	I _{3B/P(50)}
Tipos de gás	GPL	Butano	Propano	GPL	GPL
Pressão do gás	30 mbar	28-30 mbar	37 mbar	37 mbar	50 mbar
País de destino	DE	CH	CH		DE, AT, CH
Para utilização no exterior e em áreas bem ventiladas.					
Advertência: as peças acessíveis podem estar muito quentes. Mantenha as crianças afastadas.					
Leia o manual de instruções antes de utilizar o produto.					

Número do item					
Entrada total de calor: (todas as categorias de gás)	5,5kW (400g/h)				
Categoria do gás	I _{3B/P(30)}	I _{3+(28-30/37)}		I _{3B/P(37)}	I _{3B/P(50)}
Tipos de gás	GPL	Butano	Propano	GPL	GPL
Pressão do gás	30 mbar	28-30 mbar	37 mbar	37 mbar	50 mbar
País de destino	IT, GB, NL	FR, BE, IT, GB	FR, BE, IT, GB		
Para utilização no exterior e em áreas bem ventiladas.					
Advertência: as peças acessíveis podem estar muito quentes. Mantenha as crianças afastadas.					
Leia o manual de instruções antes de utilizar o produto.					

Ignição: queimadores principais: unidade de ignição piezo de disparo único.

RO Manual de utilizare

1 Avertismente generale

Citiți cu atenție toate instrucțiunile și avertismentele înainte de a utiliza acest produs. Nerespectarea avertismentelor și instrucțiunilor poate duce la vătămări grave, deces sau pagube materiale. Înainte de instalare, verificați dacă toate accesoriile sunt complete și fără deteriorări. În caz contrar, contactați serviciul de relații cu clienții. Păstrați aceste instrucțiuni într-un

loc sigur pentru referințe viitoare. Utilizați acest produs numai cu piesele sale originale. nu poate fi considerată răspunzătoare în caz de avarie sau vătămare din cauza utilizării incorecte a acestui produs. Informațiile conținute în acest manual sunt considerate a fi corecte la momentul tipării. Cu toate acestea, își rezervă dreptul de a schimba sau modifica oricare dintre specificații fără notificare sau obligația de a actualiza unitățile existente. Reparațiile trebuie efectuate

numai de un specialist sau de un tehnician profesionist și experimentat. Nu încercați niciodată să reparați produsul singur.

2 Avertizări și siguranță personală

- Utilizați numai în exterior.
- Citiți instrucțiunile înainte de a utiliza aparatul.
- AVERTISMENT: piesele accesibile pot fi foarte fierbinți. Țineți copiii mici departe de acestea.
- Nu mișcați aparatul în timpul utilizării.
- Nu modificați aparatul. Orice modificare a aparatului poate fi periculoasă.
- Când depozitați aparatul, vă rugăm să vă asigurați că aparatul a fost oprit.
- În cazul blocării tubului Venturi, nu îl utilizați decât după ce a fost reparat.
- Vă rugăm să schimbați tubul flexibil atunci când condițiile naționale o impun. Lungimea tubului flexibil nu trebuie să depășească 1,5 m.
- Vă rugăm să aranjați tubul flexibil astfel încât să vă asigurați că nu este supus răsucirii.
- Acest aparat trebuie ținut departe de materialele inflamabile în timpul utilizării.
- Vă rugăm să vă asigurați că nu obstrucționați orificiul de ventilație al compartimentului cilindrului.
- Când schimbați cilindrul de gaz, asigurați-vă că acesta a fost oprit și trebuie să fie îndepărtat de orice sursă de aprindere.
- Când temperatura suportului depășește 50 K, asigurați-vă că suprafața suportului este izolată.
- Folosiți mănuși de protecție când manipulați componente extrem de fierbinți.

i Important

- Citiți cu atenție următoarele instrucțiuni. Montați grătarul conform instrucțiunilor. Nerespectarea instrucțiunilor poate conduce la răniri grave sau/și prejudicii materiale.
- Dacă aveți întrebări cu privire la asamblare sau operare, consultați distribuitorul sau compania de gaz petrolier lichefiat.
- Atunci când îl utilizați la sol, plasați întotdeauna produsul și cilindrul pe o suprafață plană de teren.
- Nu aprindeți Produsul cu CAPACUL în poziția închisă.
- Nu aprindeți niciodată și nu utilizați arzătorul lateral cu capacul în poziția închisă.
- Arzătorul lateral poate fi utilizat cu cratițe cu diametre între 11 cm și 20 cm și cu fundul plat. Arzătorul nu trebuie folosit cu tigăi cu bază convexă (Woks) sau tigăi cu cadru la bază.
- Folosiți mănuși de protecție când manipulați componente extrem de fierbinți.
- Nu mutați produsul în timpul utilizării.
- Opriti alimentarea cu gaz de la cilindrul de gaz după utilizare.

- Grătarul dvs. poate fi utilizat cu butelii de gaz între 11 kg și 15 kg. Produsul va funcționa mai bine dacă se utilizează gaz propan sau amestecuri GPL. Se poate folosi și gaz butan, dar din cauza proporției produsului, cilindrul va avea tendința să înghețe și să furnizeze gaz la presiuni reduse, afectând performanța grătarului.
 - La aprinderea grătarului, trebuie respectate negreșit următoarele distanțe.
 - Păstrați un spațiu de cel puțin 1 metru față de părțile laterale și de spatele produsului.
 - Asigurați-vă că nu există obstacole deasupra produsului.
- i** Notă
- Păstrați manualul pentru referințe ulterioare.

3 Listă de componente

Vedeți imaginea 1

Nr.	Descriere	Nr.	Descriere
1	Capac	18	Cadru picior stâng
2	Balama capac	19	Mâner
3	Grătar pentru gătit	20	Ignitor
4	Regulator de flacăra	21	Panou de control
5	Arzător	22	Supapă
6	Caroserie	23	Panou spate
7	Masă	24	Cadru picior mijlociu
8	Mâner	25	Balama corp
9	Deschizător de sticle	A	Șurub
10	Cârlig pentru cană materie de uns	B	Șurub
11	Separator	C	Șurub
12	Cană materie de uns	D	Șurub
13	Ax roată	E	Clamă
14	Roată de cărucior	F	Piuliță
15	Cadru picior drept	G	Șurub
16	Panou de bază	H	Ax balama
17	Panou frontal		

4 Instrucțiuni de asamblare

Vedeți imaginea 2

5 Ghid de operare

5.1 Conectarea cilindrului de gaz la produs

Acest produs este adecvat numai pentru utilizarea cu amestecuri de GPL, de gaz butan sau propan cu presiune

scăzută, echipat cu regulator potrivit de joasă presiune, printr-un furtun flexibil.

Furtunul trebuie fixat pe regulator și pe produs cu cleme de furtun. Acest grătar este prevăzut să funcționeze cu un regulator de 28 mbar cu gaz butan și un regulator de 37 mbar cu gaz propan, 30 mbar, 37 mbar sau 50 mbar pentru amestecuri de GPL. Utilizați un regulator adecvat certificat conform BSEN 16129. Consultați furnizorul de GPL pentru informații referitoare la un regulator adecvat pentru cilindru de gaz.

5.2 Regulator și furtun

- Aceste articole nu sunt livrate împreună cu grătarul, dar sunt disponibile la distribuitorul de produse sau la un distribuitor autorizat de gaz lichefiat. Utilizați numai regulatoarele și furtunul omologat pentru gaz lichefiat la presiunile de mai sus. Durata de funcționare a regulatorului este estimată la 10 ani. Se recomandă schimbarea regulatorului înainte de data de expirare.
- Utilizarea unui regulator sau a unui furtun necorespunzător este PERICULOASĂ; verificați întotdeauna dacă aveți elementele corecte înainte de a folosi grătarul.
- Furtunul utilizat trebuie să respecte standardele în vigoare pentru țara de utilizare. Lungimea furtunului trebuie să fie de 1,5 metri (maxim). Furtunurile uzate sau deteriorate trebuie înlocuite. Asigurați-vă că furtunul nu este obstrucționat, înclinat, răsunat sau în contact cu vreo parte a grătarului, în afară de conexiunea acestuia.

5.3 Depozitarea produsului

Puteți stoca produsul în interior după deconectarea cilindrului de la produs. Dacă produsul nu este folosit o perioadă lungă de timp, depozitați-l în ambalajul original și într-un mediu uscat, fără praf.

5.4 Cilindru de gaz

- Cilindru de gaz nu trebuie scăpat din mână sau manevrat brutal. Dacă aparatul nu este utilizat, cilindru trebuie deconectat. Înlocuiți capacul de protecție de pe cilindru după deconectarea cilindrului de la aparat.
- Cilindrii trebuie depozitați în aer liber într-o poziție verticală și nu trebuie să fie la îndemâna copiilor. Cilindru nu trebuie să fie depozitat acolo unde temperaturile pot ajunge la peste 50°C. Nu depozitați cilindru în apropierea flăcărilor sau a altor surse de aprindere. NU FUMAȚI lângă cilindru.
- Acest grătar este destinat utilizării în aer liber și nu trebuie utilizat în apropierea materialelor inflamabile.
- Este important să nu existe obstacole deasupra produsului și să existe cel puțin 1 metru distanță față de partea laterală sau anterioară a produsului. Este important ca deschiderile de ventilație ale produsului să nu fie obstrucționate. Grătarul trebuie folosit pe o suprafață nivelată și stabilă. Produsul trebuie protejat de vânt direct și apă.

- Luați măsuri de precauție adecvate în timp ce schimbați recipientul de gaz și îndepărtați-vă de orice sursă de aprindere.

⚠ NU modificați piesele sigilate de producător sau de agentul de întreținere. NU modificați nicio piesă a acestui grătar. Reparațiile și întreținerea trebuie efectuate numai de către un inginer de service autorizat.

5.5 Conectarea la produs

- Înainte de conectare, asigurați-vă că în capătul cilindrului de gaz, al regulatorului, al arzătorului sau al părților de admisie ale arzătorului nu există resturi sau mizerie. Păianjenii și insectele pot intra în interior și pot înfunda arzătorul/tubul de aerisire venturi. Un arzător înfundat poate produce incendiu sub aparat.
- Curățați orificiile arzătorului cu un dispozitiv de curățare a conductelor.
- Montați furtunul la aparat cu ajutorul unei chei pentru a-l strânge pe firul de conectare. Dacă furtunul este înlocuit, acesta trebuie fixat la racordul aparatului și la regulator cu cleme de furtun. Deconectați regulatorul de la cilindru (conform instrucțiunilor furnizate împreună cu regulatorul) atunci când grătarul nu este utilizat.
- Grătarul trebuie folosit într-o zonă bine aerisită. Nu obstrucționați fluxul aerului de combustie către arzător când grătarul este în uz. FOLOȘIȚI ACEST GRĂTAR NUMAI ÎN EXTERIOR.

⚠ VERIFICAȚI SCURGERILE ÎNAINTE DE UTILIZARE. NU verificați prezența scurgerilor cu o flăcără deschisă, utilizați întotdeauna o soluție de apă cu săpun.

5.6 Verificare scurgeri

1. Asigurați 2-3 picături de soluție de detectare a scurgerilor prin amestecarea unei părți de lichid de spălare cu 3 părți apă.
2. Asigurați-vă că supapa de control este oprită.
3. Conectați regulatorul la cilindru și supapa ON/OFF la arzător, asigurați-vă că toate conexiunile sunt securizate, apoi porniți gazul.
4. Aplicați soluția cu săpun pe furtun și pe toate îmbinările. Dacă apar bule, aveți o scurgere care trebuie rectificată înainte de utilizare.
5. Efectuați testul din nou după remedierea defecțiunii.
6. Opriți gazul de la cilindru după testare.
7. Dacă se detectează scurgeri ce nu pot fi rectificate, nu încercați să reparați singur scurgerile. Consultați distribuitorul de gaz.

5.7 Aprinderea grătarului (arzătorul principal)

Instrucțiuni de aprindere

1. Deschideți capacul.
2. Rotiți toate butoanele de comandă în sensul acelor de

- ceasornic în poziția „Oprit”.
3. Conectați regulatorul la recipientul de gaz. Rotiți alimentarea cu gaz „ON” la regulator. Verificați să nu existe scurgeri aplicând apă cu săpun între cilindru și regulator.
 4. Împingeți în jos mânerul de comandă de pe partea stângă și rotiți-l în sensul invers acelor de ceasornic în poziția "H" în timp ce apăsați butonul de aprindere Piezo de 4 sau 5 ori. Acesta va aprinde arzătorul. Observați dacă arzătorul este aprins. Dacă nu, repetați procesul.
 5. Dacă arzătorul nu este aprins, așteptați 5 minute și repetați pasul 4.
 6. Reglați căldura prin rotirea butonului în poziția High/Low (Puternic/Slab)
 7. Dacă arzătorul nu se aprinde. Aprindeți produsul cu un chibrit utilizând gaura de aprindere din partea laterală a produsului. Consultați distribuitorul de gaze pentru a remedia aprinderea pilot.
 8. Pentru a aprinde arzătorul din partea dreaptă, rotiți mânerul de control de pe partea dreaptă în poziția de curs complet, și acesta va aprinde arzătorul din stânga. Întotdeauna aprindeți produsul de la arzătorul din stânga spre partea dreaptă.
 9. Pentru a opri grătarul, fie rotiți butoanele de comandă a gazului în poziția "OFF", dacă este utilizat arzătorul lateral, fie închideți supapa cilindrilor sau comutatorul de reglare în poziția "OFF", dacă procesul de gătire este terminat și apoi rotiți butoanele de comandă de pe produs în sensul acelor de ceasornic în poziția "OFF".

⚠ Dacă arzătorul nu se aprinde, rotiți butonul de comandă (în sensul acelor de ceasornic) și, de asemenea, opriți supapa cilindrilor. Așteptați cinci minute înainte de a încerca să remediați secvența de aprindere.

6 Informații suplimentare

6.1 Alegerea cilindrilor de gaz, a regulatorului și a furtunului

6.1.1 Alegerea cilindrilor cu gaz

Puteți utiliza un cilindru cu gaz de 5-15 kg.

Diametrul maxim al unui cilindru de gaz	
5 kg: 230 mm	15 kg: 310 mm
Înălțime maximă (inclusă în regulator) pentru un cilindru cu gaz	
5 kg: 460 mm	15 kg: 600 mm

6.1.2 Alegerea tipului de gaz

Puteți alege:

- Propan (adecvat pentru condiții de până la -44° Celsius)
- Butan (adecvat pentru condiții de peste 5° Celsius și mai ieftin decât gazul propan)

- GPL (amestec de propan și butan, procentul depinde de condițiile locale)

6.1.3 Alegerea regulatorului

- După alegerea tipului de gaz, se poate potrivi tipul de regulator de gaz pe care ar trebui să-l cumpărați.
- Verificați capitolul cu informații tehnice din acest manual: Presiunea gazului.
- Furtunul de gaz de care aveți nevoie este specific unei anumite țări și ar trebui să fie cumpărat local.
- Consultați dealerul dvs. local de gaze pentru consiliere.

7 Întreținere și curățare

! Orice curățare sau întreținere trebuie efectuată după ce grătarul se răcește și alimentarea cu combustibil este oprită de la cilindru de gaz.

7.1 Curățare

„Arderea” grătarului după fiecare utilizare (aproximativ 15 minute) va menține reziduurile excesive de alimente la un nivel minim.

7.2 În afara suprafeței

Utilizați un detergent slab sau bicarbonat de sodiu și soluție de apă fierbinte. Pudra de spălare neabrazivă poate fi utilizată pentru pete mai dificile, apoi se clătește cu apă. Dacă suprafața interioară a capacului de grătar are vopsea decojită sau acumularea de grăsime s-a transformat în carbon și se decojește, curățați bine cu o soluție concentrată de apă fierbinte cu săpun. Clătiți cu apă și lăsați să se usuce complet. **NU UTILIZAȚI NICIODATĂ SOLUȚII DE CURĂȚAT PENTRU CUPTOR.**

7.3 Interiorul grătarului în partea de jos

Îndepărtați reziduurile utilizând o perie, racletă și/sau un tampon de curățare, apoi spălați cu o soluție de apă cu săpun. Clătiți cu apă și lăsați să se usuce.

7.4 Grătarul de gătit

Utilizați o soluție ușoară de apă cu săpun. Pudra de spălare neabrazivă poate fi folosită pentru pete mai dificile. Clătiți cu apă după curățare.

7.5 Curățarea ansamblului arzătorului

- Opriți gazul de la butonul de comandă și deconectați cilindrul.
- Eliminați cursul de răcire.
- Curățați arzătorul cu o perie moale sau curățați-l cu aer comprimat și ștergeți-l cu o cârpă.
- Curățați orificiile înfundate cu un dispozitiv de curățare a țevilor sau un fir rigid, cum ar fi o agrafă de hârtie sau o scobitoare din plastic.
- Inspectați arzătorul să nu prezinte deteriorări (fisuri sau

găuri). Dacă se constată o deteriorare, înlocuiți cu un nou arzător. Reinstalați arzătorul. Asigurați-vă că orificiile supapei de gaz sunt poziționate corect și fixate în interiorul orificiului arzătorului (venturi).

7.6 Service

Contactați un tehnician cu experiență pentru întreținerea anuală a grătarului.

7.7 Depanare

Probleme	Cauză posibilă	Soluție
Arzătoarele nu se vor aprinde folosind sistemul de aprindere.	<ul style="list-style-type: none"> Cilindrul de gaz GPL este gol. Regulator defect. Obstrucții ale arzătorului. Obstrucții la duzele de gaz sau la furtunul de gaz. Cablul de electrod este desprins sau decuplat de electrod sau de unitatea de aprindere. Electrodul sau cablul este deteriorat. Buton de aprindere defect. 	<ul style="list-style-type: none"> Înlocuiți cu un cilindru plin. Verificați sau înlocuiți regulatorul. Curățați arzătorul. Curățați duzele și furtunul de gaz. Reconectați cablul. Schimbați electrodul și firul. Schimbați butonul de aprindere.
Arzătorul nu se aprinde cu chibrit.	<ul style="list-style-type: none"> Cilindrul de gaz GPL este gol. Regulator defect. Obstrucții ale arzătorului. Obstrucții la duzele de gaz sau la furtunul de gaz. 	<ul style="list-style-type: none"> Înlocuiți cu un cilindru plin. Verificați sau înlocuiți regulatorul. Curățați arzătorul. Curățați duzele și furtunul de gaz.
Flașcă răscăzută sau retragerea flăcării (foc în tubul arzătorului - se pot auzi pocnituri sau șuierături).	<ul style="list-style-type: none"> Obstrucții ale arzătorului. Obstrucții la duzele de gaz sau la furtunul de gaz. Cilindru de gaz GPL prea mic. Condiții de vânt. 	<ul style="list-style-type: none"> Utilizați un cilindru mai mare. Curățați arzătorul. Curățați jeturile și furtunul de gaz. Utilizați grătarul într-un loc mai adăpostit.
Dificultate la rotirea butonului supapei de gaz.	<ul style="list-style-type: none"> Supapa de gaz este blocată. 	<ul style="list-style-type: none"> Înlocuiți supapa de gaz.

8 Specificații tehnice

Număr articol					
Admisie totală caldură (toate categoriile de gaze)	5,5 kW (400 g/h)				
Categorie gaz	I _{3B/P (30)}	I _{3+ (28-30/37)}		I _{3B/P (37)}	I _{3B/P (50)}
Tipuri de gaz	GPL	Butan	Propan	GPL	GPL
Presiunea gazului	30 mbar	28-30 mbar	37 mbar	37 mbar	50 mbar
Țara de destinație	DE	CH	CH		DE, AT, CH
Pentru utilizare în exterior și în zone bine aerisite.					
Avertisment: Componentele accesibile pot fi foarte fierbinți. Nu lăsați la îndemâna copiilor.					
Citiți manualul de instrucțiuni înainte de utilizarea produsului.					

Număr articol					
Admisie totală caldură (toate categoriile de gaze)	5,5 kW (400 g/h)				
Categorie gaz	I _{3B/P (30)}	I _{3+ (28-30/37)}		I _{3B/P (37)}	I _{3B/P (50)}
Tipuri de gaz	GPL	Butan	Propan	GPL	GPL
Presiunea gazului	30 mbar	28-30 mbar	37 mbar	37 mbar	50 mbar

Tara de destinație	IT, GB, NL	FR, BE, IT, GB	FR, BE, IT, GB		
Pentru utilizare în exterior și în zone bine aerisite.					
Avertisment: Componentele accesibile pot fi foarte fierbinți. Nu lăsați la îndemâna copiilor.					
Citiți manualul de instrucțiuni înainte de utilizarea produsului.					

Aprinderea: Arzătoare principale: Unite de aprindere Piezo cu descărcare unică

SI Priročnik za uporabo

1 Splošna opozorila

Pred uporabo tega izdelka pazno preberite celotna navodila in opozorila. Če ne boste upoštevali opozoril in navodil, lahko to vodi do resnih poškodb, smrti ali poškodovanja lastnine. Pred inštalacijo preverite, ali so vsi pripomočki celotni in nepoškodovani. Če niso, kontaktirajte ekipo za pomoč strankam. Ta navodila shranite na varen prostor, za kasnejšo uporabo. Ta izdelek uporabljajte samo z njegovimi originalnimi deli. Podjetje ni odgovorno za primere škode ali poškodb, ki so posledica nepravilne uporabe tega izdelka. Informacije, ki so zapisane v tem priročniku, so v času tiskanja pravilne. Kljub temu, si pridržuje pravico spremeniti specifikacije brez predhodnega opozorila ali dolžnosti posodabljanja obstoječih enot. Popravila lahko izvaja samo specialist ali profesionalni in izkušeni tehnik. Izdelka nikoli ne poskušajte popraviti sami.

2 Opozorila in osebna varnost

- Uporaba samo na prostem.
- Pred uporabo izdelka preberite navodila.
- OPOZORILO: dostopni deli so lahko zelo vroči. Majhne otroke zadržite stran.
- Izdelka med uporabo ne premikajte.
- Izdelka ne spreminjajte. Vsaka sprememba izdelka je lahko nevarna.
- Med shranjevanjem se prepričajte, da je izdelek izklopljen.
- V primeru zamašitve venturijeve cevi ne uporabljajte, dokler ni popravljena.
- Prosimo, zamenjajte fleksibilno cev v skladu z lokalnimi predpisi. Dolžina fleksibilne cevi ne sme presežati 1,5 m.
- Prosimo, da fleksibilno cev namestite tako, da se ne bo zvijala.
- Izdelek je potrebno med uporabo hraniti stran od vnetljivih materialov.
- Zagotovite, da ne blokirate ventilacijske odprtine v prostoru za jeklenko.
- Med zamenjavo plinske jeklenke se prepričajte, da je ta izklopljena. Zamenjavo je treba izvesti stran od kakršnega koli vira vžiga.
- Ko temperatura podpore preseže 50 K, zagotovite, da je

podporna površina izolirana.

- Med rokovanjem s posebej vročimi komponentami uporabljajte zaščitne rokavice.
- ❗ Pomembno
- Pozorno preberite sledeča navodila. Vaš žar namestite primerno, kot je opisano v navodilih. Neupoštevanje teh navodil lahko povzroči resno fizično poškodbo ali materialno škodo.
- Če imate kakršna koli vprašanja, ki se nanašajo na sestavo ali delovanje, kontaktirajte svojega prodajalca ali podjetje, ki prodaja plin.
- Ko se uporabljata na tleh, vedno postavite izdelek in jeklenko na ravno uravnoteženo površino.
- Izdelka ne prižigajte, ko je POKROV v zaprtem položaju.
- Ne prižigajte ali uporabljajte stranskega gorilnika s pokrovom v zaprtem položaju.
- Stranski gorilnik se lahko uporablja s ponvami premera 11 cm in 20 cm z ravnim dnom. Gorilnik se ne sme uporabljati s ponvami s konveksno osnovo (voki) ali obročastimi posodami.
- Med rokovanjem s posebej vročimi komponentami uporabljajte zaščitne rokavice.
- Izdelka med uporabo ne premikajte.
- Po uporabi izklopite dovod plina na jeklenki.
- Vaš žar je primeren za uporabo s plinskimi jeklenkami med 11 kg in 15 kg. Izdelek bo deloval bolje, če boste uporabili mešanico propana ali LPG-ja. Butan se lahko uporablja, vendar to ni priporočljivo, ker bo jeklenka zamrznila, plin pa bo pri zmanjšanem tlaku vplival na manjšo učinkovitost žara.
- Med prižiganjem žara je potrebno brez izjeme slediti naslednjim postopkom.
- Med stranicami in sprednjim delom izdelka naj bo vsaj 1 meter prostora.
- Zagotovite, da nad izdelkom ni nobenih ovir.
- ❗ Opomba
- Ta priročnik shranite za kasnejšo uporabo.

3 Seznam delov

Oglejte si sliko 1

Št.	Opis	Št.	Opis
1	Pokrov	18	Okvir leve noge
2	Tečaj pokrova	19	Gumb
3	Kuhalna rešetka	20	Vžigalnik
4	Del za prilagajanje plamena	21	Nadzorna plošča
5	Gorilnik	22	Ventil
6	Ohišje	23	Zadnja plošča
7	Miza	24	Srednja noga okvirja
8	Ročaj	25	Tečaj osnove
9	Odpirač za steklenice	A	Vijak
10	Kavelj za posodico za maščobo	B	Vijak
11	Predelna stena	C	Vijak
12	Posodica za maščobo	D	Vijak
13	Os kolesa	E	Spojka
14	Kolo vozička	F	Matica
15	Okvir desne noge	G	Vijak
16	Spodnja plošča	H	Tečajna os
17	Sprednja plošča		

4 Navodila za namestitev

Oglejte si sliko 2

5 Navodila za uporabo

5.1 Priklop plinske jeklenke na izdelek

Ta izdelek je primeren samo za uporabo z nizkotlačnimi butanskimi ali propanskimi oz. LPG mešanici s primernim nizkotlačnim regulatorjem preko fleksibilne cevi.

Cev je potrebno na regulator in izdelek pritrditi s cevnimi objemkami. Žar je nastavljen tako, da deluje z 28 mbar regulatorjem z butanom, 37 mbar regulatorjem s propanom, 30 mbar z LPG mešanici, 37 mbar z LPG mešanici ali 50 mbar z LPG mešanici. Uporabite primeren regulator, ki je v skladu z direktivo BSEN 16129. Posvetujte se s prodajalcem plina, ki vam bo podal informacije o primernem regulatorju za plinsko jeklenko.

5.2 Regulator in cev

- Ta dva izdelka nista priložena žaru, vendar sta na voljo pri prodajalcu izdelka ali pooblaščenem prodajalcu LPG plina. Uporabite samo regulatorje in cevi, ki so primerne za LPG plin pri zgornjih tlakih. Življenjska doba regulatorja je ocenjena na 10 let. Priporočamo, da regulator zamenjate pred iztekom roka uporabnosti.

- Uporaba napačnega regulatorja ali cevi je NEVARNA; pred uporabo žara vedno preverite, ali imate pravilne izdelke.
- Uporabljena cev mora biti v skladu z ustreznim standardom v državi, kjer se uporablja. Dolžina cevi mora biti največ 1,5 metra. Obrabljeno ali poškodovano cev je treba zamenjati. Zagotovite, da cev ni zavita, zvita ali v stiku s katerim koli drugim delom žara, kot s konektorjem.

5.3 Shranjevanje izdelka

Izdelek lahko po odklopu jeklenke z izdelka shranite v notranjih prostorih. Če se izdelek ne bo uporabljal dlje časa, ga shranite v originalno embalažo in okolje brez prahu.

5.4 Plinska jeklenka

- Plinska jeklenka vam ne sme pasti, z njo ravnejte nežno! Če izdelek ni v uporabi, je treba plinsko jeklenko odklopiti. Po odklopu jeklenke zamenjajte zaščitni pokrovček na jeklenki.
- Jeklenke je potrebno shraniti na prostem, v pokončnem položaju in izven dosega otrok. Jeklenke ne smete shranjevati v prostore, kjer lahko temperatura preseže 50 °C. Jeklenke ne shranjujte v bližino plamenov ali drugih virov vžiga. NE KADITE v bližini jeklenke.
- Ta žar je zasnovan za uporabo na prostem, ne sme se ga uporabljati v bližini vnetljivih materialov.
- Pomembno je, da nad žarom ni nobenih ovir ter da je med stranico in zadnjim delom izdelka vsaj 1 meter prostora. Pomembno je, da so ventilacijske odprtine izdelka neovirane. Žar je treba uporabljati na uravnoteženi in stabilni površini. Izdelek je treba zaščititi pred neposrednim vetrom in vodo.
- Med zamenjavo plinske jeklenke sprejmite ustrezne ukrepe in to izvajajte stran od kakršnega koli vira vžiga.

⚠ NE spreminjajte delov, ki so zapečateni s strani proizvajalca ali servisnega agenta. NE prilagajajte nobenega dela tega žara. Popravila in vzdrževanje lahko izvaja samo pooblaščen serviser.

5.5 Priklop na izdelek

- Pred priklopom zagotovite, da na glavi plinske jeklenke, regulatorju, gorilniku in gorilnih točkah ni nabrane umazanije. Pajki in insekti se radi zadržujejo v bližini ustja gorilne/venturijeve cevi. Zamašen gorilnik lahko povzroči požar pod izdelkom.
- Odprtine gorilnika očistite z zmogljivim čistilom za cevi.
- Namestite cev na izdelek s pomočjo ključa in jo privijte na prikladni navoj. Ob zamenjavi cevi je potrebno izdelek in priključke regulatorja zaščititi s cevnimi objemkami. Odklopite regulator iz jeklenke (glede na navodila, ki ste jih prejeli ob regulatorju), ko žar ni v uporabi.
- Žar se mora uporabljati v dobro prezračevanih prostorih. Ne blokirajte vhoda izgorevalne komore gorilnika, ko je žar v uporabi. TA ŽAR UPORABLJAJTE SAMO NA PROSTEM.

⚠ PRED UPORABO PREVERITE MOREBITNO PUŠČANJE. Za ugotavljanje puščanja NE uporabljajte plamena, vedno uporabite raztopino z milnico.

5.6 Pregled puščanja

1. Zmešajte 2-3 merice tekočine za zaznavanje puščanja tako, da zmešate en del čistilne tekočine s 3 deli vode.
2. Prepričajte se, da je kontrolni ventil izklopljen (OFF).
3. Povežite regulator na jeklenko in ON/OFF ventil na gorilnik, zagotovite da so vsi priključki varni, nato vklopite plin.
4. Milnico namažite na vse cevi in spoje. Če se pojavijo mehurčki, je prišlo do puščanja, ki ga je treba odpraviti pred uporabo.
5. Ponovno preskusite po odpravljanju napake.
6. Po preskusu izklopite plin na jeklenki.
7. Če ste zaznali puščanje, ki ga ne morete odpraviti, tega ne poskušajte popraviti sami. Posvetujte se s prodajalcem plina.

5.7 Prižiganje žara (glavni gorilnik)

Navodila za prižiganje

1. Odprite pokrov.
2. Obrnite vse kontrolne gumbе v nasprotni smeri urnega kazalca v položaj OFF.
3. Regulator priključite na plinsko jeklenko. Na regulatorju odprite dovod plina (ON). Preverite morebitno puščanje med steklenico in regulatorjem s pomočjo milnice.
4. Lev kontrolni gumb pritisnite navzdol in ga v nasprotni smeri urnega kazalca zavrtite v "HI" položaj, hkrati pa 4 do 5 krat vklopite Piezo vžigalni gumb. To bo prižgalo gorilnik. Opazujte, če je gorilnik prižgan. Če ni, ponovite postopek.
5. Če gorilnik ni prižgan počakajte 5 minut in ponovite korak 4.
6. Toploto prilagodite z obračanjem gumba v visok/nizek položaj.
7. Če se gorilnik ne prižge. Izdelek prižgite z vžigalico s pomočjo vžigalne luknje na strani izdelka. Posvetujte se s prodajalcem plina, ki vam bo pomagal pri popravilu vžigalnega plamena.
8. Če želite prižgati desni gorilnik, obrnite desni ročni gumb v poln položaj, to bo prižgalo levi gorilnik. Izdelek vedno prižgajte od levega gorilnika proti desnemu.
9. Če želite izklopiti žar (OFF), obrnite gumb za upravljanje plina na položaj OFF, če je stranski gorilnik v uporabi ali pa izklopite ventil jeklenke ali regulacijskega stikala v položaj OFF, če ste končali z uporabo žara in nato obrnite gumb za upravljanje na napravi v smeri urnega kazalca v položaj OFF.

⚠ Če se gorilnik ne prižge, obrnite kontrolni gumb v položaj off (v nasprotni smeri urnega kazalca) ter izklopite ventil jeklenke. Počakajte 5 minut pred ponovnim poskusom vklopa.

6 Dodatne informacije

6.1 Izbira plinske jeklenke, regulatorja in cevi

6.1.1 Izbira plinske jeklenke

Lahko uporabite plinsko jeklenko 5-15 kg.

Maksimalen premer plinske jeklenke	
5 kg: 230 mm	15 kg: 310 mm

Maksimalna višina (vključno z regulatorjem) plinske jeklenke	
5 kg: 460 mm	15 kg: 600 mm

6.1.2 Izbira vrste plina

Izberete lahko:

- Propan (primerno za razmere pod -44 °C)
- Butan (primerno za razmere nad 5 °C in cenejše od propana)
- LPG (mešanica propana in butana, odstotek je odvisen od lokalnih razmer)

6.1.3 Izbira regulatorja

- Po izbiri vrste plina lahko določite tip plinskega regulatorja, ki ga morate kupiti.
- Preglejte poglavje s tehničnimi informacijami v tem priročniku: Tlak plina.
- Plinska cev, ki jo potrebujete, je specifična glede na posamezno državo, zato jo je treba kupiti pri lokalnem prodajalcu.
- Za nasvet prosite lokalnega prodajalca plina.

7 Vzdrževanje in čiščenje

! Čiščenje in vzdrževanje se mora izvajati po tem, ko se žar ohladi in ko je dovod goriva na jeklenki izklopljen (OFF).

7.1 Čiščenje

Če boste žar po vsaki uporabi pustili še malo prižgan (približno 15 minut) bo to zmanjšalo ostanke hrane na minimum.

7.2 Zunanja površina

Uporabite blag detergent ali sodo bikarbono in toplo vodo. Na trdovratnih madežih lahko uporabite neabraziven prah, nato pa sperete z vodo.

Če se iz notranjosti pokrova žara lušči barva, če se je nabrana maščoba začela spreminjati v ogljik in se lušči. Temeljito operite z vročo milnico. Sperite z vodo in počakajte, da se popolnoma posuši. NIKOLI NE UPORABLJAJTE ČISTILA ZA PEČICO.

7.3 Notranjost dna žara

Odstranite ostanke s krtačo ali krpico za čiščenje, nato operite z milnico. Sperite z vodo in pustite, da se posuši.

7.4 Kuhalna rešetka

Uporabite blago milnico. Na trdovratnih madežih lahko uporabite neabraziven prašek in nato sperete z vodo.

7.5 Čiščenje sestava gorilnika

- Izklopite plin na kontrolnem gumbu in odklopite jeklenko.
- Odstranite ohlajeno rešetko.
- Očistite gorilnik z mehko krtačko ali kompresijsko zračno cevjo ter obrišite s krpo.
- Zamašene kanale očistite s čistilom za cevi ali trdno žico, kot je raztegnjena sponka za papir ali plastični zobotrebec.
- Preglejte gorilnik in bodite pozorni na morebitne poškodbe

(razpoke ali luknje). Če najdete poškodbo, zamenjajte gorilnik. Ponovno namestite gorilnik. Zagotovite, da je plinski ventil pravilno postavljen in varno nameščen v notranjosti ustja gorilnika (venturi).

7.6 Servisiranje

Za letno servisiranje tega žara kontaktirajte izkušene tehnika.

7.7 Odpravljanje napak

Težava	Možen vzrok	Rešitev
Gorilnik se ne prižge z uporabo vžigalnega sistema.	<ul style="list-style-type: none">• LP plinska jeklenka je prazna.• Okvarjen regulator.• Ovire v gorilniku.• Ovire v plinskih šobah ali plinski cevi.• Žica elektrode je ohlapna ali odklopljena iz elektrode ali vžigalne enote.• Elektroda ali žica je poškodovana.• Okvarjen pritiski gumb vžigalnika.	<ul style="list-style-type: none">• Zamenjajte s polno jeklenko.• Regulator pregledajte ali zamenjajte.• Očistite gorilnik.• Očistite šobe in plinsko cev.• Ponovno povežite žico.• Zamenjajte elektrodo in žico.• Zamenjajte vžigalnik.
Gorilnik se ne prižge z vžigalico.	<ul style="list-style-type: none">• LP plinska jeklenka je prazna.• Okvarjen regulator.• Ovire v gorilniku.• Ovire v plinskih šobah ali plinski cevi.	<ul style="list-style-type: none">• Zamenjajte s polno jeklenko.• Regulator pregledajte ali zamenjajte.• Očistite gorilnik.• Očistite šobe in plinsko cev.
Majhen plamen ali povratni plamen (plin v cevi gorilnika ali slišen bobneč zvok).	<ul style="list-style-type: none">• Ovire v gorilniku.• Ovire v plinskih šobah ali plinski cevi.• LP plinska jeklenka je premajhna.• Vetrovne razmere.	<ul style="list-style-type: none">• Uporabite večjo plinsko jeklenko.• Očistite gorilnik.• Očistite šobe in plinsko cev.• Žar uporabljajte v položaju, ki omogoča boljše zavetje.
Zahtevno obračanje plinskega ventila.	<ul style="list-style-type: none">• Plinski ventil je zamašen.	<ul style="list-style-type: none">• Zamenjajte plinski ventil.

8 Tehnične specifikacije

Številka artikla					
Skupna grelna moč: (vse kategorije plina)	5,5 kW (400 g/h)				
Kategorija plina	I _{3B/P} (30)	I ₃₊ (28-30/37)		I _{3B/P} (37)	I _{3B/P} (50)
Vrste plina	LPG	Butan	Propan	LPG	LPG
Tlak plina	30 mbar	28-30 mbar	37 mbar	37 mbar	50 mbar
Namembna država	DE	CH	CH		DE, AT, CH
Za uporabo na prostem in v dobro prezračenih prostorih.					
Opozorilo: Dostopni deli so lahko zelo vroči. Majhne otroke zadržite stran.					
Pred uporabo tega izdelka preberite navodila za uporabo.					

Številka artikla	4				
Skupna grelna moč: (vse kategorije plina)	5,5 kW (400 g/h)				
Kategorija plina	I _{3B/P} (30)	I ₃₊ (28-30/37)		I _{3B/P} (37)	I _{3B/P} (50)

Vrste plina	LPG	Butan	Propan	LPG	LPG
Tlak plina	30 mbar	28-30 mbar	37 mbar	37 mbar	50 mbar
Namembna država	IT, GB, NL	FR, BE, IT, GB	FR, BE, IT, GB		
Za uporabo na prostem in v dobro prezračenih prostorih.					
Opozorilo: Dostopni deli so lahko zelo vroči. Majhne otroke zadržite stran.					
Pred uporabo tega izdelka preberite navodila za uporabo.					

Vžiganje: Glavni gorilniki: Enojna Piezo vžigalna enota.

HU Felhasználói kézikönyv

1 Általános figyelmeztetések

Kérjük, a termék használata előtt olvassa el figyelmesen a használati útmutatót és a figyelmeztetéseket! Be nem tartásuk súlyos sérülést, halált, vagy anyagi kárt okozhat. Összeszerelés előtt ellenőrizze, hogy minden alkatrész egész, sérülésmentes-e. Ha nem az, akkor lépjen kapcsolatba az ügyfélszolgálatával. Tartsa ezeket az utasításokat biztonságos helyen a jövőbeli használathoz. Csak eredeti alkatrészekkel használja a terméket. A nem vállal felelősséget a helytelen használatból eredő károk vagy sérülések miatt. Az ebben az útmutatóban található információk a nyomtatás időpontjában hitelesek. Ugyanakkor a fenntartja a jogot, hogy bármilyen figyelmeztetés, vagy a meglévő információk frissítésének kötelezettsége nélkül változtasson vagy módosítson a leíráson. Javítást csak szakember, vagy szakképzett és tapasztalt technikus végezhet. Soha ne próbálja meg egyedül megjavítani a terméket!

2 Figyelmeztetések é személyi biztonság

- Kizárólag kültéri használatra.
- A berendezés használata előtt olvassa el az útmutatót.
- FIGYELEM: a sütő egyes külső részei nagyon forróak lehetnek. Kisgyerekek ne menjenek a közelébe.
- Használat közben ne mozgassa a berendezést.
- Ne alakítsa át a berendezést, mert bármifajta átalakítás veszélyes lehet.
- A berendezés tárolásakor győződjön meg róla, hogy ki van kapcsolva.
- Ha elzáródott a Venturi-cső, ne használja, míg rendbe nincs hozva.
- Ha a vonatkozó törvények megkívánják, cserélje le a flexibilis csövet. Hossza nem haladhatja meg a 1,5 métert.
- Úgy igazítsa el a flexibilis csövet, hogy az ne csavarodhasson meg.
- Ezt a berendezést a használat során gyúlékony anyagoktól távol kell tartani.
- A gázpalacktartó szellőzőnyílásai semmiképpen ne legyenek

eltakarva.

- Amikor gázpalackot cserél, ügyeljen rá, hogy előtte elzárja, és a csere során ne legyen a közelben semmi, ami tüzet okozhat.
 - Ha a támaszték hőmérséklete meghaladja az 50 K-t, kérjük, gondoskodjon a felület megfelelő szigeteléséről.
 - Használjon védőkesztyűt, ha a sütő kifejezetten forró részeit kell megfognia.
- i** Fontos
- Az alábbi útmutatót figyelmesen olvassa el. A grillkocsi a leírtaknak megfelelően szerelje össze. Ha nem követi az utasításokat, annak súlyos sérülés és/vagy anyagi kár lehet a következménye.
 - Ha az összeszerelésre vagy az üzemeltetésre vonatkozó kérdése van, forduljon ahhoz a kereskedőhöz, amelytől vásárolta, vagy a PB-gázpalack forgalmazójához.
 - Ha talajon használja, mindig sík, lapos területre helyezze a berendezést és a gázpalackot.
 - Ne gyújtsa be a berendezést, ha a teteje le van csukva.
 - Az oldalélgőt ne gyújtsa be vagy használja, ha a fedő le van csukva.
 - Az oldalélgőn 11-20 centiméteres, lapos aljú serpenyőket lehet használni. Konvex aljú edényeket (wok), illetve peremes lábasokat nem szabad használni rajta.
 - Használjon védőkesztyűt, ha a sütő kifejezetten forró részeit kell megfognia.
 - Használat közben ne mozgassa a berendezést.
 - Használatot követően zárja el a gázt a gázpalacknál.
 - A grillkocsi 11-15 kilogrammos gázpalackokkal használható. A legjobb teljesítményt propánnal vagy PB-gázzal nyújtja. Butánnal is használható, de a fogyasztás üteme miatt a palack fagyossá válhat és alacsonyabb nyomáson jön belőle a gáz, ez pedig kihat a grillsütő teljesítményére.
 - A grillsütő begyújtásakor az alábbi távolságokat feltétlenül meg kell tartani.
 - A berendezés oldalától és hátuljától legalább 1 méteres távolságot kell tartani.
 - Győződjön meg róla, hogy a berendezés fölött nincsenek

akadályt jelentő tárgyak.

i Figyelem

- A használati utasítást tegye el, mert a későbbiekben is szüksége lehet rá.

3 Alkatrészek listája

Lásd a képen 1

Szám	Leírás	Szám	Leírás
1	Fedő	18	Bal láb váz
2	Fedélzsanér	19	Gomb
3	Sütőrács	20	Gyújtás
4	Lángfogó rátét	21	Vezérlőpanel
5	Égő	22	Szelep
6	Test	23	Hátsó panel
7	Asztal	24	Középső láb-váz
8	Markolat	25	Ház zsanérja
9	Sörnyítő	A	Csavar
10	Zsirtálka akasztója	B	Csavar
11	Felosztás	C	Csavar
12	Zsirtálka	D	Csavar
13	Keréktengely	E	Kapocs
14	Kézikocsi kereke	F	Anyacsavar
15	Jobb láb váz	G	Csavar
16	Alsó panel	H	Zsanér tengely
17	Elülső borítás		

4 Szerelési útmutató

Lásd a képen 2

5 Használati útmutató

5.1 A gázpalack rákötése a berendezésre.

Ez a termék csak alacsony nyomású bután-, propán- vagy PB-gázzal használható, felszerelve a megfelelő alacsony nyomású szabályozóval, amivel flexibilis cső köti össze.

A tömlőt a szabályozóhoz és a berendezéshez tömlőbilinccsel kell rögzíteni. Ehhez a grillsütőhöz bután használata esetén 28 mbar-os szabályozó, propán esetén 37 mbar-os szabályozó, PB-gáz (LPG) esetén 30, 37 vagy 50 mbar-os szabályozó kell. BS EN 16129 szerint tanúsított szabályozót használjon. A gázpalackhoz megfelelő szabályozó ügyében kérdezze meg a gázpalack forgalmazóját.

5.2 Szabályozó és tömlő

- Ezek a tartozékok nem járnak a grillsütőhöz, viszont beszerezhetőek a termék forgalmazójától vagy hivatalos PB-gáz forgalmazótól. Csak a PB-gázra a fentebb megadott nyomás esetében jóváhagyott szabályozót és tömlőt használjon. A szabályozó várható élettartama 10 év körül van. Ajánlott ennél hamarabb lecserélni.
- Helytelen szabályozó vagy tömlő használata VESZÉLYES; a grillsütő üzemeltetése előtt mindig ellenőrizze, hogy a megfelelő típust használja-e.
- A tömlőnek meg kell felelnie a használat országában érvényes szabványoknak. A tömlő hossza legfeljebb 1,5 méter lehet. A kopott vagy sérült tömlőt ki kell cserélni. Ügyeljen rá, hogy a tömlő ne legyen eldugulva, csomóra kötve vagy megtekeredve, és a csatlakozást leszámítva ne érjen hozzá a grillsütő semelyik részéhez.

5.3 A termék tárolása

A termék tárolható beltéren, miután leválasztotta róla a gázpalackot. Ha hosszabb ideig nem használja a berendezést, akkor eredeti csomagolásában, száraz, pormentes környezetben tárolja.

5.4 Gázpalack

- A gázpalackot ne ejtse le és ne bánjon vele durván! Ha a berendezés nincs használatban, a gázpalackot le kell választani róla. Miután a gázpalackot leválasztotta a berendezésről, tegye rá vissza a védőkupakot.
- A gázpalackot kültéren és állítva kell tárolni, gyerekek számára nem hozzáférhető helyen. Nem szabad olyan helyen tárolni, ahol a hőmérséklet meghaladhatja az 50°C-ot. Ne tárolja a palackot nyílt láng vagy egyéb olyan dolog közelében, ami tüzet okozhat. A palack közelében NE DOHÁNYOZZON.
- Ez a grillkocsi kültéri használatra való, és gyúlékony anyagok közelében nem használható.
- Fontos, hogy a berendezés fölött ne legyenek akadályt jelentő tárgyak, és legalább 1 méteres hely legyen a berendezés oldala és hátulja mellett. Fontos, hogy a berendezés szellőzőnyílásai ne legyenek elzáródva. A grillsütő sík, stabil felületen használandó. Övni kell a közvetlen szélétől és a víztől.
- A gázpalack cseréjét a szükséges elővigyázatossággal végezze, és távol bármifajta tűzveszélyes dologtól.

⚠ A gyártó vagy szervizképviselet által leplombált részeket NE alakítsa át. Semelyik részét NE módosítsa a grillsütőnek. A javítást és karbantartást kizárólag hivatalos szervizmérnök végezheti.

5.5 Csatlakoztatás a berendezéshez

- Csatlakoztatás előtt győződjön meg róla, hogy a gázpalack fejénél, a szabályozónál, az égőnél és az égőnyílásoknál nincs-e törmelék. Pókok és rovarok fészket rakhatnak az

égőben / Venturi-csőben és eldugíthatják. Az eltömődött égő miatt a berendezés alatt tűz keletkezhet.

- Egy strapabíró csőtisztítóval tisztítsa meg az égő nyílásait.
- A tömlőt rögzítse a berendezésre, és csavarkulccsal szorítsa rá a csatlakozó csavarmentéire. Ha kicseréli a tömlőt, a berendezéshez és a szabályozóhoz tömlőbilinccsel kell rögzíteni. Ha a grillsütő nincs használatban, válassza le a szabályozót a gázpalackról (a szabályozóval kapott használati utasítás szerint eljárva).
- A grillsütőt csak jól levegőző helyen szabad használni. A grillsütő használata közben az égéshez szükséges levegő útjában ne legyen akadály. EZT A GRILLSÜTŐT KIZÁRÓLAG KÜLTÉREN HASZNÁLJA.

⚠ HASZNÁLAT ELŐTT ELLENŐRIZZE, HOGY NINCS-E SZÍVÁRGÁS. A szívárgást NE nyílt lánggal ellenőrizze, hanem mindig szappanos vízzel.

5.6 Szívárgás ellenőrzéséhez

1. Készítsen 0,5-1 deciliter szívárgásjelző oldatot folyékony mosószer és víz 1:3 arányú elegyből.
2. Győződjön meg róla, hogy a vezérlő szelep "OFF" állásban (kikapcsolva) van.
3. Csatlakoztassa a szabályozót a palackhoz és az ON/OFF (kikapcsoló) szelepet az égőhöz; ellenőrizze, hogy minden csatlakozás jól rögzített, majd nyissa ki a gázt.
4. Ecsetelje a szappanos levet a tömlőre és minden illesztésre. Ha buborékok jelennek meg, akkor szívárgás van, amit használat előtt orvosolni kell.
5. Újbóli ellenőrzés a hiba kijavítása után.
6. Az ellenőrzést követően zárja el a gázt a palacknál.
7. Ha szívárgást észlel és az nem orvosolható, ne kísérelje meg a háziilagos javítást. Keresse fel a gázkereskedőt.

5.7 A grillsütő (főégő) begyújtása

Begyújtási útmutató

1. Nyissa fel a fedelet.
2. Az összes kezelőgombot tekerje az óramutató járásával megegyező irányban az "OFF" (kikapcsolt) állásba.
3. Csatlakoztassa a szabályozót a gázpalackhoz. Nyissa ki a gázt a szabályozónál. Szappanos vízzel ellenőrizze a szívárgást a palack és a szabályozó között.
4. Nyomja le a bal oldali kezelőgombot, és fordítsa el az óramutató járásával ellentétes irányban a "H" (magas fokozat) állásba, miközben 4-5-ször megnyomja a piezo gyújtógombot. Ezzel gyújtható be az égő. Ellenőrizze, hogy begyulladt-e; ha nem, ismétlje meg az eljárást.
5. Ha az égő nem gyulladt be, várjon 5 percet, majd ismétlje meg a 4. lépést.
6. A hő erőssége állítható a tekerőgomb High / Low (magas / alacsony fokozat) állásba forgatásával.
7. Ha az égő nem gyullad be, akkor gyújtsa be égő gyufával, amit a berendezés oldalán lévő gyújtólyukba kell helyezni.

Az őrlángos gyújtás problémájával keresse meg a gázforgalmazót.

8. A jobb oldali égő begyújtásához fordítsa el a jobb oldali kezelőgombot a teljesen kinyitott állásba, ami begyújtja a bal oldali égőt. A berendezés begyújtását mindig a bal oldali égőtől a jobb oldali felé végezze.
9. A grillsütő kikapcsolásához vagy fordítsa a gáz kezelőgombjait "OFF" (kikapcsolt) állásba, ha az oldalegő van használatban; vagy pedig állítsa a palackszelepet vagy a szabályozó kapcsolóját lezárt állásba, ha a grillsütésnek vége, aztán forgassa a berendezés kezelőgombjait óramutató járásszerű irányban az "OFF" (kikapcsolt) állásba.

⚠ Ha az égő nem gyullad be, zárja el (óramutató járásszerű irányba elforgatva) a kezelőgombot, és szintén zárja el a gázpalack szelepet. Várjon öt percet, mielőtt újra végigmegy a begyújtás lépésein.

6 Kiegészítő információ

6.1 Gázpalackra, szabályozóra és tömlőre vonatkozó választási lehetőségek

6.1.1 Gázpalack választási lehetőségek

5-15 kilogrammos gázpalack használható.

Gázpalack maximális átmérője	
5 kg: 230 mm	15 kg: 310 mm

Gázpalack maximális magassága (szabályozóval együtt)	
5 kg: 460 mm	15 kg: 600 mm

6.1.2 Gáz típus választási lehetőségek

Választható:

- Propán (-44°C alatti hőmérsékletekre alkalmas)
- Bután (5°C feletti hőmérsékletekre alkalmas, és olcsóbb a propánnál)
- PB-gáz (propán és bután keveréke; az arány a helyi adottságoktól függ)

6.1.3 Szabályozó választási lehetőségek

- Ha kiválasztotta a használni kívánt gáz fajtáját, ehhez igazítsa a beszerzendő gázszabályozó típusát.
- Nézze meg e használati utasítás műszaki adatokra vonatkozó fejezetében: Gáz tápnyomás.
- A megfelelő gáztömlő országonként eltérő lehet, így helyben beszerzendő.
- Tanácsért forduljon a gázkereskedőhöz.

7 Karbantartás és tisztítás/ takarítás

ⓘ Bármilyen tisztítás és karbantartás csak azután végezhető, hogy a grillsütő kihűlt, és a gázpalacknál el van zárva a gázellátás.

7.1 Tisztítás

A grillsütő "leégetésével" (minden használat után nagyjából 15 perc) megelőzhető az ételmaradék túlzott lerakódása.

7.2 Külső felület

Kíméletes mosószert vagy szódbikarbóna forró vizes oldatát használja. A makacs foltokra használható karcolásmentes súrolópor, amit aztán vízzel le kell öblíteni.

Ha a grillsütő fedelének belső felületéről jön le a festék, vagy ha a lerakódott zsír elszenesedett és pattogzik lefelé, alaposan tisztítsa meg tömény forró szappanos vízzel. Öblítse le vízzel és hagyja teljesen megszáradni. SEMMIKÉPP SE HASZNÁLJON SÜTŐTISZTÍTÓT.

7.3 A grillsütő aljának belseje

A lerakódásokat kefével, kaparóval és/vagy súrolószivaccsal távolítsa el, majd mossa le szappanos vízzel. Öblítse le vízzel, és hagyja megszáradni.

7.4 Sütőrács

Híg szappanos vizet használjon. A makacs foltokra használható

7.7 Hibaelhárítás

Probléma	Lehetséges kiváltó ok	Megoldás
Az égők nem gyulladnak be a gyújtórendszer használatával.	<ul style="list-style-type: none">A gázpalack üres.Meghibásodott szabályozó.Dugulás az égőben.Dugulás a gázfűvókákban vagy a gáztömlőben.Az elektróda vezetéke meglazult, illetve lejtött az elektródáról vagy a gyújtóegységről.Az elektróda vagy a vezeték megsérült.Meghibásodott nyomógombos gyújtó.	<ul style="list-style-type: none">Cserélje ki egy teli gázpalackra.Ellenőriztesse a szabályozót, vagy cseréltesse ki.Tisztítsa meg az égőt.Tisztítsa meg a fűvókákat és a gáztömlőt.Kösse vissza a helyére a vezetéket.Cserélje ki az elektródát és a vezetéket.Cserélje ki a gyújtót.
Az égő nem gyújtható be gyufával.	<ul style="list-style-type: none">A gázpalack üres.Meghibásodott szabályozó.Dugulás az égőben.Dugulás a gázfűvókákban vagy a gáztömlőben.	<ul style="list-style-type: none">Cserélje ki egy teli gázpalackra.Ellenőriztesse a szabályozót, vagy cseréltesse ki.Tisztítsa meg az égőt.Tisztítsa meg a fűvókákat és a gáztömlőt.
Túl kicsi láng vagy visszagyújtás (tűz az égő csővében - sziszegő vagy zúgó hang hallható).	<ul style="list-style-type: none">Dugulás az égőben.Dugulás a gázfűvókákban vagy a gáztömlőben.A gázpalack túl kicsi.Szeles környezet.	<ul style="list-style-type: none">Használjon nagyobb gázpalackot.Tisztítsa meg az égőt.Tisztítsa meg a fűvókákat és a gáztömlőt.Védettebb helyen használja a grillkocsit.
A gázszelep gombja nehezen forgatható el.	<ul style="list-style-type: none">A gázszelep megszorult.	<ul style="list-style-type: none">Cserélje ki a gázszelepet.

8 Műszaki előírások

Cikkszám			
Teljes hőteljesítmény (minden gázkategória):	5,5 kW (400 g/h)		
Gázkategória	I _{3B/P(30)}	I _{3+(28-30/37)}	I _{3B/P(37)} I _{3B/P(50)}

karcolásmentes súrolópor, amit aztán vízzel le kell öblíteni.

7.5 A gázégő komponens tisztítása

- Zárja el a gázt a vezérlő tekerőgombbal, és csatlakoztassa le a gázpalackot.
- Vegye le a kihűlt rostélyt.
- A gázégőt puha kefével tisztítsa, vagy sűrített levegővel fúvassa tisztára, majd törölje le egy ruhával.
- Csőtisztítóval vagy merev dróttal (pl. széthajlított gemkapoccsal) vagy műanyag fogpiszkálóval tisztítsa meg az eldugult nyílásokat.
- Vizsgálja meg az égőt, nincs-e rajta sérülés (repedés vagy lyuk). Sérülés esetén cserélje ki az égőt. Tegye vissza az égőt. Figyeljen rá, hogy a gázszelep nyílásai az égő-bevezetésben (venturi-cső) helyesen legyenek beállítva és rögzítve.

7.6 Szervizelés

A grillkocsi évenkénti szervizeléséhez keressen egy gyakorlott szerelőt.

Gázfajták	PB-gáz	Bután	Propán	PB-gáz	PB-gáz
Gáz tápnyomás	30 mbar	28-30 mbar	37 mbar	37 mbar	50 mbar
Rendeltetési ország	DE	CH	CH		DE, AT, CH
Kültéri használatra, jól levegőző helyen.					
Figyelem: A sütő egyes külső részei nagyon forróak lehetnek. Kíszyerek ne menjenek a közelébe.					
A termék használata előtt olvassa el a használati útmutatót.					

Cikkszám					
Teljes hőteljesítmény (minden gázkategória):	5,5 kW (400 g/h)				
Gázkategória	I _{3B/P(30)}	I _{3+(28-30/37)}		I _{3B/P(37)}	I _{3B/P(50)}
Gázfajták	PB-gáz	Bután	Propán	PB-gáz	PB-gáz
Gáz tápnyomás	30 mbar	28-30 mbar	37 mbar	37 mbar	50 mbar
Rendeltetési ország	IT, GB, NL	FR, BE, IT, GB	FR, BE, IT, GB		
Kültéri használatra, jól levegőző helyen.					
Figyelem: A sütő egyes külső részei nagyon forróak lehetnek. Kíszyerek ne menjenek a közelébe.					
A termék használata előtt olvassa el a használati útmutatót.					

Begyűjtás: főégők: egy gombnyomásos piezo gyújtó.

CZ **Uživatelská příručka**

1 **Obecná varování**

Před použitím tohoto výrobku si pečlivě přečtěte všechny pokyny a varování. Nedodržení varování a pokynů může vést k vážnému zranění, smrti nebo škodám na majetku. Před instalací zkontrolujte, zda je veškeré příslušenství kompletní a bez poškození. Pokud tomu tak není, kontaktujte oddělení péče o zákazníky. Uchovávejte tyto pokyny na bezpečném místě pro budoucí použití. Používejte tento výrobek pouze s originálními díly. Společnost nemůže být zodpovědná za škody nebo úrazy způsobené nesprávným použitím tohoto výrobku. Informace obsažené v této příručce jsou považovány v době tisku správné. Avšak společnost si vyhrazuje právo změnit nebo upravit kteroukoli ze specifikací bez předchozího upozornění nebo povinnosti aktualizovat stávající jednotky. Opravy smí provádět pouze odborník nebo profesionální a zkušený technik. Nikdy se nepokoušejte opravit výrobek sami.

2 **Upozornění a osobní bezpečnost**

- Pouze pro venkovní použití.
- Před použitím si přečtěte návod k obsluze.
- **VAROVÁNÍ:** Přístupné části mohou být velmi horké. Dejte pozor, aby se k nim nedostaly malé děti.
- Během používání s výrobkem nehybejte.
- Neupravujte výrobek. Jakékoli úpravy zařízení mohou být

nebezpečné.

- Při skladování zařízení se ujistěte, že je vypnuté.
- Pokud je Venturiho trubice ucpaná, nepoužívejte výrobek, dokud nebude opraven.
- Vyměňte prosím flexibilní trubici, pokud to vyžadují vnitrostátní podmínky. Délka flexibilní trubice nesmí být delší než 1,5 m.
- Umístěte prosím flexibilní trubici tak, abyste si byli jistí, že se nebude překrucovat.
- Toto zařízení musí být při použití daleko od hořlavých materiálů.
- Ujistěte se prosím, že větracímu otvoru v prostoru pro plynovou láhev nic nepřekáží.
- Při vyměňování plynové láhve se prosím přesvědčte, že je vypnutá. Výměnu provádějte mimo jakékoliv zdroje vznícení.
- Pokud teplota podpěry překročí 50 K, ujistěte se prosím, že je povrch podpěry izolovaný.
- Při manipulaci s horkými součástmi používejte ochranné rukavice.

i **Důležité**

- Přečtěte si pečlivě následující pokyny. Nainstalujte váš gril podle pokynů. Při nedodržení těchto pokynů může dojít k vážnému zranění a/nebo ke škodám na majetku.
- Máte-li jakékoli dotazy týkající se montáže nebo provozu, obraťte se na svého dodavatele nebo plynářskou

společnost LPG.

- Pokud výrobek používáte na zemi, vždy výrobek i plynovou láhev položte na rovný povrch.
- Nezapalujte výrobek, pokud je KRYT v zavřeném pozici.
- Nezapalujte ani nepoužívejte boční hořák s víkem v uzavřené poloze.
- Na bočním hořáku můžete použít pánve s plochým dnem o průměru v rozmezí 11 cm až 20 cm. Na hořáku se nesmí používat pánve s vypouklým dnem (wok) nebo pánve s vysokým okrajem.
- Při manipulaci s horkými součástmi používejte ochranné rukavice.
- Nepohybujte s výrobkem během používání.
- Po použití uzavřete přívod plynu na plynovou láhev.
- Váš gril lze používat s plynovými láhevmi od 11 kg do 15 kg. Výrobek bude fungovat lépe, pokud použijete propanové nebo LPG směsi. Butan lze také použít, ovšem vzhledem k tempu výrobku bude mít láhev tendence zamrznat a dodávat plyn za sníženého tlaku, což bude mít dopad na výkonnost vašeho grilu.
- Při zapalování grilu musí být za všech okolností dodržovány následující vzdálenosti.
- Od bočních stran a zadní strany výrobku udržujte vzdálenost nejméně 1 metr.
- Ujistěte se, že nad výrobkem nejsou žádné visuté překážky.

i Poznámka

- Uložte si tuto příručku pro budoucí použití.

3 Seznam dílů

Viz obrázek 1

Č.	Popis	Č.	Popis
1	Víko	18	Rám levé nohy
2	Pant víka	19	Knoflík
3	Grilovací rošt	20	Zapalovač
4	Systém Flame Tamer	21	Ovládací panel
5	Hořák	22	Ventil
6	Tělo	23	Zadní panel
7	Stůl	24	Rám střední nohy
8	Rukojeť	25	Závěs těla
9	Otvírák na láhve	A	Šroub
10	Hák na nádobu na tuk	B	Šroub
11	Rozdělení	C	Šroub
12	Nádoba na tuk	D	Šroub
13	Hřídel kola	E	Svorka
14	Pojezdové kolečko	F	Matice

15	Rám pravé nohy	G	Šroub
16	Spodní panel	H	Osa závěsu
17	Přední panel		

4 Montážní návod

Viz obrázek 2

5 Návod k obsluze

5.1 Připojte plynovou láhev k výrobku

Pro použití tohoto výrobku je vhodný pouze nízkotlaký butan nebo propan anebo směsi LPG, připojené k náležitému nízkotlakému regulátoru prostřednictvím flexibilní trubice.

Hadice musí být k regulátoru i výrobku připevněna hadicovými sponami. Tento gril je nastaven k provozu 28mbar regulátoru s butanovým plynem, 37mbar regulátoru s propanovým plynem a 30mbar se směsí LPG nebo 37mbar se směsí LPG anebo 50mbar se směsí LPG. Použijte vhodný regulátor certifikovaný podle BSEN 16129. Pro informace týkající se vhodného regulátoru pro danou plynovou láhev se obraťte na svého dodavatele LPG.

5.2 Regulátor a hadice

- Tyto předměty nejsou dodávány spolu s grilem, ale jsou k dostání od vašeho prodejce produktu nebo autorizovaného dodavatele plynu LPG. Používejte pouze regulátory a hadice schválené pro LPG plyn při výše uvedených hodnotách tlaku. Předpokládaná životnost regulátoru se odhaduje na 10 let. Regulátor musí být vyměněn před datem vypršení použitelnosti.
- Použití nesprávného regulátoru nebo hadice je **NEBEZPEČNÉ**; než začnete gril používat, vždy se přesvědčte, že máte správné příslušenství.
- Hadice musí odpovídat příslušným normám země, v níž gril používáte. Délka hadice musí být maximálně 1,5 metru. Opatřovanou nebo poškozenou hadici je nutné vyměnit. Ujistěte se, že hadici nic nepřekáží, není zamotaná, překroucená a nedotýká se žádné části grilu kromě vlastního připojení.

5.3 Skladování výrobku

Po odpojení plynové láhve můžete výrobek skladovat uvnitř. Pokud produkt nebudete používat delší dobu, uschovejte jej do původního balení a uložte v suchém prostředí bez prachu.

5.4 Plynová láhev

- Plynovou láhev nesmíte upustit nebo s ní hrubě zacházet! Pokud výrobek nepoužíváte, je třeba láhev odpojit. Po odpojení láhve od produktu na ni opět našroubujte ochranný uzávěr.

- Láhve se musí skladovat venku ve vzpřímené poloze a mimo dosah dětí. Neukládejte plynovou láhev nikam, kde mohou teploty překročit 50 °C. Neskladujte láhev v blízkosti plamenů ani jiného zdroje zapalování. Nikdy v blízkosti láhve NEKUŘTE.
- Tento gril je určen pro venkovní použití a nesmí se používat v blízkosti hořlavých materiálů.
- Je důležité, aby se nad grilem nenacházely žádné visuté překážky a aby kolem zadní strany a bočních stran výrobku byl alespoň 1 metr volného prostoru. Je rovněž nezbytné, aby větrací otvory výrobku nebyly ničím zahrazeny. Gril používejte na rovném a stabilním povrchu. Ochraňujte výrobek před přímým větrem a vodou.
- Při výměně nádoby s plynem přijměte přiměřená opatření a výměnu provádějte v bezpečné vzdálenosti od jakéhokoli zdroje zapalování.

⚠ NEMĚŇTE žádné díly zapečetěné výrobcem nebo servisním zástupcem. NEUPRAVUJTE žádné části tohoto grilu. Opravy a údržbu mohou provádět pouze autorizovaní servisní technici.

5.5 Připojení k výrobku

- Před připojením se nejdříve ujistěte, že v hlavě láhve, regulátoru, hořáku ani otvorech hořáku nejsou zachyceny žádné nečistoty. Mohou se tam usazovat pavouci nebo hmyz a ucpat tak ústí hořáku/Venturiho trubice. Ucpaný hořák může mít za následek vznětí ohně pod výrobkem.
- Vyčistěte otvory hořáku odolnou štětkou na potrubí.
- Připevněte hadici k výrobku pomocí klíče a utáhněte ji na přípojovací závit. Jestliže hadici vyměňujete, připevněte ji ke spojům výrobku a regulátoru pomocí hadicových spon. Pokud gril nepoužíváte, odpojte regulátor od láhve (podle pokynů dodávaných spolu s regulátorem).
- Gril se musí používat v dobře větraných prostorách. Pokud je gril v provozu, nezamezujte proudění spalovacího vzduchu do hořáku. POUŽÍVEJTE TENTO GRIL POUZE VENKU.

⚠ PŘED POUŽITÍM ZKONTROLUJTE, ZDA NIKDE NEDOCHÁZÍ K ÚNIKU. NEKONTROLUJTE úniky s otevřeným ohněm, vždy použijte mýdlovou vodu.

5.6 Jak kontrolovat, zda dochází k únikům

1. Přichystejte si 2-3 duté unce roztoku k nalezení úniku a to tak, že smícháte jeden díl pracího prostředku se 3 díly vody.
2. Ujistěte se, že je regulační ventil vypnutý.
3. Připojte regulátor k plynové láhvi a ventil ON/OFF k hořáku. Přesvědčte se, že jsou všechna připojení utažena a poté zapněte plyn.
4. Potřete mýdlovým roztokem hadici a všechny spoje. Pokud se někde začnou objevovat bublinky, dochází tam k úniku, který je třeba před použitím napravit.
5. Po opravě vady zkoušku zopakujte.

6. Po dokončení testu vypněte plyn na láhvi.
7. Pokud najdete únik, který není možné napravit, nepokoušejte se ho opravit sami. Obráťte se na svého dodavatele plynu.

5.7 Zapálení vašeho grilu (hlavního hořáku)

Pokyny k zapalování

1. Otevřete kryt.
2. Otočte všechny ovládací knoflíky do polohy OFF.
3. Připojte regulátor k plynové láhvi. Zapněte plyn na regulátoru. Pomocí mýdlové vody zkontrolujte, zda mezi lahví a regulátorem nedochází k úniku plynu.
4. Zmáčkněte levý ovládací knoflík a otočte jej proti směru hodinových ručiček do polohy „HI“, zatímco 4krát nebo 5krát stisknete tlačítko zapalování Piezo. Tím se zapálí hořák. Podívejte se, zda hořák hoří. Pokud ne, celý postup zopakujte.
5. Pokud se hořák nerozhoří, počkejte 5 minut a poté zopakujte 4. krok.
6. Upravujte množství tepla pomocí otáčení knoflíku mezi polohou High/Low (vysoké/nízké).
7. Pokud se hořák nerozhoří. Zapalte výrobek pomocí zápalky v zapalovacím otvoru v boční straně produktu. Kontaktujte svého dodavatele plynu ohledně opravení pilotního zapalování.
8. K zapálení pravého hořáku otočte pravý ovládací knoflík do nejvyšší polohy. Zapálí se levý hořák. Vždy výrobek zapalujte od levého hořáku k pravé straně.
9. Chcete-li gril vypnout, buď otočte ovládací knoflíky plynu do polohy „OFF“, pokud je zapnutý boční hořák, anebo, pokud jste s grilováním skončili, otočte do polohy „OFF“ ventil láhve nebo vypínač regulátoru a následně otočte ovládací knoflíky na výrobku po směru hodinových ručiček do polohy „OFF“.

⚠ Pokud se hořák nezapálí, otočte ovládací knoflík do vypnuté polohy (po směru hodinových ručiček) a vypněte rovněž ventil láhve. Počkejte pět minut, než se pokusíte stejným postupem gril znovu zapálit.

6 Dodatečné informace

6.1 Výběr plynové láhve, regulátoru a hadice

6.1.1 Výběr plynové láhve

Můžete použít plynovou láhev o hmotnosti 5-15 kg.

Maximální průměr plynové láhve	
5 kg: 230 mm	15 kg: 310 mm

Maximální výška plynové láhve (včetně regulátoru)	
5 kg: 460 mm	15 kg: 600 mm

6.1.2 Výběr typu plynu

Můžete si vybrat:

- Propan (vhodný pro podmínky pod -44° Celsia)
- Butan (vhodný pro podmínky nad 5° Celsia a levnější než propan)
- LPG (směs propanu a butanu, procentní složení záleží na místních podmínkách)

6.1.3 Výběr regulátoru

- Až si zvolíte typ plynu, můžete si vybrat typ plynového regulátoru, který byste měli pro daný typ plynu zakoupit.
- Přečtěte si v tomto návodu kapitolu, která obsahuje technické informace: Tlak plynu.
- Plynová hadice, kterou budete potřebovat, je specifická pro každou zemi a je třeba ji koupit lokálně.
- Pro radu se obraťte na svého místního dodavatele plynu.

7 Údržba a čištění

i Veškeré čištění a údržba by se měly provádět, když je gril studený a přívod paliva vypnutý na plynové láhvi.

7.1 Čištění

„Vypálením“ grilu po každém použití (zhruba 15 minut) udržíte přebytké zbytky jídla na minimum.

7.2 Vnější povrch

Používejte šetrný čisticí prostředek nebo sodu s horkou vodou. Na neústupné skvrny můžete použít neabrazivní čisticí prášek a poté opláchněte vodou.

Pokud se nátěr na vnitřní straně víka grilu loupe, pokud usazená mastnota zuhelnatěla a odpadáva. Očistěte důkladně silně mýdlovou horkou vodou. Opláchněte čistou vodou a nechte

7.7 Řešení problémů

Problém	Možná příčina	Řešení
Hořáky se při používání systému zapalování nerozhoří.	<ul style="list-style-type: none"> • Plynová láhev LPG je prázdná. • Vadný regulátor. • Překážka v hořáku. • Překážka v plynových tryskách nebo plynové hadici. • Na elektrodě nebo zapalovací jednotce je uvolněný nebo odpojený elektroodvový drát. • Elektroda nebo drát jsou poškozeny. • Vadný tlačítkový zapalovač. 	<ul style="list-style-type: none"> • Vyměňte za plnou láhev. • Nechte regulátor zkontrolovat nebo vyměnit. • Vyčistěte hořák. • Vyčistěte trysky a plynovou hadici. • Znovu drát připojte. • Vyměňte elektrodu a drát. • Vyměňte zapalovač.
Hořák se nerozhoří při zapalování zápalkou.	<ul style="list-style-type: none"> • Plynová láhev LPG je prázdná. • Vadný regulátor. • Překážka v hořáku. • Překážka v plynových tryskách nebo plynové hadici. 	<ul style="list-style-type: none"> • Vyměňte za plnou láhev. • Nechte regulátor zkontrolovat nebo vyměnit. • Vyčistěte hořák. • Vyčistěte trysky a plynovou hadici.
Nízký plamen nebo zpětný záběr (ohněv v trubici hořáku — může být slyšet sycivý zvuk nebo hukot).	<ul style="list-style-type: none"> • Překážka v hořáku. • Překážka v plynových tryskách nebo plynové hadici. 	<ul style="list-style-type: none"> • Použijte větší láhev. • Vyčistěte hořák.

zcela uschnout. NIKDY NEPOUŽÍVEJTE ČISTIČ NA TROUBU.

7.3 Vnitřek spodní části grilu

Odstraňte zbytky za pomoci štětce, škrabky a/nebo drátěnky. Poté omyjte mýdlovou vodou. Opláchněte a nechte usušit.

7.4 Grilovací rošt

Používejte šetrný čisticí prostředek. Na neústupné skvrny můžete použít neabrazivní čisticí prášek a poté opláchněte vodou.

7.5 Čištění sestavy hořáku

- Vypněte přívod plynu ovládací páčkou a odpojte plynovou láhev.
- Sejměte vychladlý rošt.
- Vyčistěte hořák za pomoci jemného štětce nebo vyfoukejte stlačeným vzduchem a otřete jej hadříkem.
- Veškeré ucpané otvory vyčistěte štětkou na potrubí nebo tuhým drátem, například rozevřenou kancelářskou sponkou nebo plastovým párátkem.
- Zkontrolujte, zda hořák není nijak poškozen (nejsou v něm praskliny nebo díry). Pokud najdete nějakou vadu, vyměňte hořák. Znovu hořák nainstalujte. Ujistěte se, že jsou otvory plynového ventilu správně umístěny a zajištěny uvnitř přívodu hořáku (Venturiho trubice).

7.6 Údržba

Obraťte se na zkušeného technika, který gril každoročně zkontroluje.

	<ul style="list-style-type: none"> • Plynová láhev LPG je príliš malá. • Větrné podmínky. 	<ul style="list-style-type: none"> • Vyčistěte trysky a plynovou hadici. • Použijte gril na lépe chráněném místě.
Páčka plynového ventilu se těžko otáčí.	<ul style="list-style-type: none"> • Ucpaný plynový ventil. 	<ul style="list-style-type: none"> • Vyměňte plynový ventil.

8 Technické specifikace

Číslo položky					
Celkový příjem tepla: (všechny kategorie plynu)	5,5 kW (400 g/h)				
Kategorie plynu	I _{3 B/P (30)}	I _{3 + (28-30/37)}		I _{3 B/P (37)}	I _{3 B/P (50)}
Druhy plynu	LPG	Butan	Propan	LPG	LPG
Tlak plynu	30 mbar	28–30 mbar	37 mbar	37 mbar	50 mbar
Země určení	DE	CH	CH		DE, AT, CH
Pro venkovní použití a v dobře větraných prostorách.					
Varování: Dostupné části mohou být velmi horké. Dejte pozor, aby se k nim nedostaly malé děti.					
Před použitím výrobku si pečlivě přečtěte návod k obsluze.					

Číslo položky					
Celkový příjem tepla: (všechny kategorie plynu)	5,5 kW (400 g/h)				
Kategorie plynu	I _{3 B/P (30)}	I _{3 + (28-30/37)}		I _{3 B/P (37)}	I _{3 B/P (50)}
Druhy plynu	LPG	Butan	Propan	LPG	LPG
Tlak plynu	30 mbar	28–30 mbar	37 mbar	37 mbar	50 mbar
Země určení	IT, GB, NL	FR, BE, IT, GB	FR, BE, IT, GB		
Pro venkovní použití a v dobře větraných prostorách.					
Varování: Dostupné části mohou být velmi horké. Dejte pozor, aby se k nim nedostaly malé děti.					
Před použitím výrobku si pečlivě přečtěte návod k obsluze.					

Zapalování: hlavní hořáky: jednojiskrové zapalování Piezo.

SK Použivatelská příručka

1 Všeobecné upozornenia

Pred použitím tohoto výrobku si pozorne prečítajte inštrukcie a upozornenia. Nedodržanie upozornení a inštrukcií môže viesť k vážnym zraneniam, smrti alebo poškodenia nehnuteľností. Pred inštalovaním skontrolujte, či sú všetky súčiastky kompletne a bez poškodenia. Ak nie sú, kontaktujte zákaznícku podporu. Uchovajte tento návod na bezpečnom mieste do budúcnosti. Používajte tento výrobok iba s originálnymi súčiastkami. nebude viesť zodpovednosť v prípade poškodenia alebo úrazu v dôsledku nesprávneho používania tohoto výrobku. Informácie v tomto návode sú v čase vytlačenia vnímané ako správne. Avšak si vyhradzuje právo na zmenu či úpravu akýchkoľvek údajov bez oznámenia alebo povinnosti na aktualizovanie

existujúcich jednotiek. Opravy by mali prebiehať pomocou odborníkov alebo v profesionálnych a skúsených technikov. Nikdy sa nepokúšajte produkt opravovať sami.

2 Varovanie a osobná bezpečnosť

- Používajte prístroj iba vonku.
- Pred použitím spotrebiča si prečítajte návod na použitie.
- VAROVANIE: Prístupné časti môžu byť veľmi horúce. Nepoužívajte prístroj v blízkosti detí.
- Počas používania spotrebičov nepremiestňujte.
- Prístroj nemodifikujte. Akékoľvek zmeny môžu byť nebezpečné.
- Pri skladovaní sa uistite, že je prístroj vypnutý.

- V prípade zablokovania venturiho trubice nepoužívajte prístroj, kým nebude trubica opravená.
- Prosíme, vymeňte pružnú trubicu, ak si to vyžadujú podmienky príslušného štátu. Dĺžka by nemala presiahnuť 1,5 m.
- Pružnú trubicu uložte tak, aby ste nekrútila.
- Tento prístroj musí byť počas používania v dostatočnej vzdialenosti od horľavých materiálov.
- Uistite sa, že neexistuje žiadna prekážka na ventilačnom otvore na bombе.
- Pri výmene plynovej bomby sa uistite, že bola vypnutá. Musí byť vynesená mimo akéhokoľvek zdroja, ktorý by mohol spôsobiť zapálenie.
- Ak teplota podkladu presahuje 50K, uistite sa, že bol nosný povrch odizolovaný.
- Pri manipulácii s horúcimi časťami používajte ochranné rukavice.

i Dôležité

- Pozorne si prečítajte nasledujúce pokyny. Gril správne nainštalujte podľa pokynov. Nedodržanie týchto pokynov môže viesť k vážnemu fyzickému zraneniu a/alebo škodám na majetku.
- Ak máte akékoľvek otázky týkajúce sa montáže alebo prevádzky, obráťte sa na svojho predajcu alebo spoločnosť LPG Gas Company.
- Vždy položte produkt a valec na rovnú plochu, ak ho používate na zemi.
- Výrobok nezahrievajte, keď je poklop v uzatvorenej polohe.
- Výrobok nezahrievajte a nepoužívajte bočný horák s vekom v uzatvorenej polohe.
- Bočný horák sa dá použiť s panvicou s priemerom od 11 cm do 20 cm a plochými dnom. Horák sa nesmie používať s panvicami s konvexnými podložkami (wok) alebo s panvicami s bočnými okrajmi.
- Pri manipulácii s horúcimi časťami používajte ochranné rukavice.
- S výrobkom počas používania nepohybujte.
- Po použití vypnite prívod plynu na plynovej bombе.
- Na gril sa môžu použiť plynové bomby s hmotnosťou od 11 kg do 15 kg. Produkt bude fungovať lepšie, ak sa použijú zmesi propánu alebo LPG. Bután sa môže použiť taktiež, ale kvôli rýchlosti výrobku bude mať bomba tendenciu zamrzáť a dodávať plyn pri zníženom tlaku, ktorý ovplyvní výkon vášho grilu.
- Pri zahrievaní grilu je nutné bezpodmienečne dodržiavať nasledujúce pokyny.
- Dodržujte medzeru vo veľkosti aspoň 1 meter z oboch strán a zo zadnej časti prístroja.
- Uistite sa, že sa nad prístrojom nenachádzajú žiadne prekážky.

i Poznámka

- Uchovajte si návod pre budúce použitie.

3 Zoznam súčastok

Pozrite si obrázok 1

Číslo	Popis	Číslo	Popis
1	Veko	18	Rám ľavej nohy
2	Záves vrchnáka	19	Tlačidlo
3	Mriežka na pečenie	20	Zapaľovač
4	Bezpečnostná platnička	21	Ovládací panel
5	Horák	22	Ventil
6	Telo	23	Zadný panel
7	Stôl	24	Rám strednej nohy
8	Rukoväť	25	Záves tela
9	Otvárač na fľaše	A	Skrutka
10	Háčik na nádobu na mazanie	B	Skrutka
11	Priečka	C	Skrutka
12	Nádoba na mazanie	D	Skrutka
13	Náprava kolesa	E	Klip
14	Koleso vozíka	F	Matica
15	Rám pravej nohy	G	Skrutka
16	Spodný panel	H	Náprava závesu
17	Predný panel		

4 Pokyny k zostaveniu

Pozrite si obrázok 2

5 Návod na obsluhu

5.1 Pripojenie plynovej bomby k výrobku

Tento výrobok je vhodný len pre použitie s nízkotlakovými butánovými alebo propánovými plynmi alebo zmesami LPG, ktoré obsahujú vhodný nízkotlakový regulátor na flexibilnej hadici.

Hadica by mala byť pripojená k regulátoru a výrobku pomovou hadicových svoriek. Tento gril je nastavený na ovládanie 28 mbar regulátora s butánovým plynom a 37 mbar regulátora s propánovým plynom, 30 mbar pre zmesi LPG, 37 mbar pre zmesi LPG alebo 50 mbar pre zmesi LPG. Použite vhodný regulátor certifikovaný podľa normy BSEN 16129. Informácie o vhodnom regulátore pre plynovú bombu nájdete u predajcu LPG.

5.2 Regulátor a hadica

- Tieto položky nie sú dodávané s grilom, ale sú k dispozícii u vášho predajcu produktov alebo autorizovaného predajcu plynu LPG. Používajte iba regulátory a hadice, ktoré sú schválené pre plyn LPG pri vyššie uvedených tlakoch.

Predpokladaná dĺžka životnosti regulátora sa odhaduje na 10 rokov. Odporúča sa, aby bol regulátor vymenený pred dátumom expirácie.

- Použitie nesprávneho regulátora alebo hadice je **NEBEZPEČNÉ**; vždy pred manipuláciou s grilom skontrolujte, či používate správne položky.
- Používaná hadica musí zodpovedať príslušnej norme pre konkrétnu krajinu. Dĺžka hadice musí byť maximálne 1,5 metra. Opatrebovaná alebo poškodená hadica sa musí vymeniť. Uistite sa, že je hadica voľná, že nie je zalomená, skrútená alebo neprichádza do kontaktu s časťami grilu, ktoré neslúžia na jej pripojenie.

5.3 Skladovanie produktu

Po odpojení bomby môžete výrobok skladovať v interiéri. Ak sa výrobok dlhší čas nepoužíva, uložte ho do pôvodného obalu a skladujte ho v suchom a bezprašnom prostredí.

5.4 Plynová bomba

- Plynová bomba by sa nemala prevrátiť a pri manipulácii by sa nemala používať sila! Ak sa výrobok nepoužíva, bomba musí byť odpojená. Po odpojení bomby od výrobku nahradte ochranný kryt na bombe.
- Bomby musia byť uložené vonku vo vzpriamenej polohe a mimo dosahu detí. Bomba nesmie byť skladovaná tam, kde teplota môže presiahnuť 50°C. Neuskladňujte bombu v blízkosti plameňa alebo iných horľavých zdrojov. **NIKDY** v blízkosti bomby nefajčite.
- Tento gril je určený na vonkajšie použitie a nesmie sa používať v blízkosti horľavých materiálov.
- Je dôležité, aby nad grilom neboli umiestnené žiadne prekážky. Bočné strany alebo zadná strana výrobku by mala byť vzdialená od okolitých predmetov minimálne 1 m. Je dôležité, aby ventilačné otvory produktu neboli zablokované. Gril musí byť používaný na rovnej a stabilnej ploche. Výrobok by mal byť chránený pred priamym vetrom a vodou.
- Pri výmene plynovej bomby postupujte opatrne a bombu udržiajte mimo zdroja zapalovania.

▲ NEVYMIEŇAJTE časti, ktoré boli namontované výrobcom alebo servisným zástupcom. NEMODIFIKUJTE žiadnu časť tohto grilu. Opravy a údržbu môže vykonávať len autorizovaný servisný technik.

5.5 Prípájanie k produktu

- Pred pripojením skontrolujte, či sa v hlave plynovej bomby, regulátore, horáku a výstupoch horáku nenachádzajú žiadne nečistoty. Môžu sa do nich uhniezdiť pavúky a hmyz a upchať horák/venturiho trubice. Upchatý horák môže viesť k požiaru pod výrobkom.
- Vyčistite otvory horáka čističom rúrok.
- Namontujte hadicu na výrobok pomocou kľúča tak, aby ste

ju utiahli na spojovací závit. Ak hadicu vymeníte, musí byť upevnená k prípojke produktu a regulátora pomocou hadicových svoriek. Keď sa gril nepoužíva, odpojte regulátor od bomby (podľa pokynov dodaných s regulátorom).

- Gril musí byť používaný na dobre vetranom mieste. Keď sa gril používa, neprekážajte prietoku spaľovacieho vzduchu, ktorý smeruje k horáku. **TENTO GRIL POUŽÍVAJTE IBA VONKU.**

▲ PRED POUŽITÍM SKONTROLUJTE NETESNOSTI.

NEKONTROLUJTE netesnosti s otvoreným plameňom, vždy používajte roztok s mydlou vodou.

5.6 Kontrola netesností

1. Vyrobte tekutinu na detekciu netesností zmiešaním jedného dielu čistiacim prostriedkom na riad s 3 dielmi vody.
2. Uistite sa, že je regulačný ventil v pozícii OFF.
3. Pripojte regulátor k bombe a ventil ON/OFF k horáku. Zabezpečte, aby boli pripojenia pevne utiahnuté a potom zapnite plyn.
4. Mydlový roztok natrite na hadicu a všetky spoje. Ak sa objavia bublinky, vyskytla sa netesnosť, ktorá sa musí pred použitím opraviť.
5. Po oprave chyby zopakujte test.
6. Po teste vypnite prívod plynu z bomby.
7. Ak je zistená netesnosť a nedá sa odstrániť, nepokúšajte sa únik opraviť sami. Obráťte sa na predajcu plynu.

5.7 Zapalovanie grilu (hlavný horák)

Pokyny pre zapálenie

1. Otvorte poklop.
2. Otočte všetky ovládacie gombíky v smere hodinových ručičiek do polohy OFF.
3. Pripojte regulátor k plynovej fľaši. Otočte prívod plynu na ON na regulátore. Skontrolujte únik s mydlou vodou medzi fľašou a regulátorom.
4. Zatlačte ľavú kľučku a otočte ju proti smeru hodinových ručičiek do polohy HI, a súčasne 4 alebo 5 krát stlačte tlačidlo zapalovača Piezo, čo zapáli horák. Skontrolujte, či horák horí. Ak nie, proces opakujte.
5. Ak horák nehorí, počkajte 5 minút a zopakujte krok 4.
6. Nastavte teplotu otočením tlačidla do polohy High (Vysoká)/Low (Nízka).
7. Ak sa horák nezapáli. Zapáľte výrobok so zápalkami s použitím zapalovacieho otvoru na bočnej strane výrobku. Obráťte sa na predajcu plynu, aby opravil pilotné zapalovanie.
8. Ak chcete zapáliť pravý horák, otočte pravou kľučkou až do plnej polohy. Zapáli sa ľavý horák. Gril vždy zapalujte od ľavého horáka k pravému horáku.
9. Ak chcete vypnúť gril, otočte plynové tlačidlá do polohy OFF, pokiaľ sa používa bočný horák. Ak je proces grilovania

dokončený, otočte ventil bomby alebo regulátor do polohy OFF, a potom otočte ovládacie tlačidlá na grile v smere hodinových ručičiek do polohy OFF.

⚠ Ak sa horák nezapáli, vypnite ovládaciu kľučku (v smere hodinových ručičiek) a vypnite aj ventil bomby. Počkajte päť minút, a potom sa znova pokúste zapáliť horák.

6 Ďalšie informácie

6.1 Voľba plynovej bomby, regulátora a hadice

6.1.1 Výber plynovej bomby

Môžete použiť plynovú bombu s hmotnosťou 5-15 kg.

Maximálny priemer plynovej bomby	
5 kg: 230mm	15 kg: 310mm

Maximálna výška (vrátane regulátora) pre plynovú bombu

5 kg: 460mm	15 kg: 600 mm
-------------	---------------

6.1.2 Výber typu plynu

Môžete si vybrať:

- Propán (vhodný pre podmienky nižšie ako -44°C)
- Bután (vhodný pre podmienky nad 5°C, lacnejší ako propán)
- LPG (zmes propánu a butánu, percento závisí od miestnych podmienok)

6.1.3 Výber regulátora

- Po výbere typu plynu môžete zvoliť typ regulátora plynu.
- Pozrite si kapitolu o technických informáciách v tejto príručke: Tlak plynu.
- Plynová hadica, ktorú potrebujete, je špecifická pre konkrétnu krajinu a mali by ste ju kúpiť vo vašej krajine.
- Obráťte sa na miestneho predajcu plynu.

7 Údržba a čistenie

i Čistenie a údržba by sa mali vykonať po vychladnutí grilu a vypnutí prívodu paliva z plynovej bomby.

7.1 Čistenie

"Prepálenie" grilu po každom použití (približne 15 minút) zníži nadmerné usadzovanie zvyšku potravín na minimum.

7.2 Vonkajší povrch

Použite jemný čistiaci prostriedok alebo sódu bikarbónu a roztok horúcej vody. Na silné znečistenie sa môže použiť aj neabrasívny prášok, ktorý sa opláchnie vodou.

Ak sa na vnútornom povrchu grilovacieho veka začne odlupovať farba a ak sa masť mení na uhlík a odlupuje sa, dôkladne vyčistite povrch silným roztokom horúcej mydlovej vody. Opláchnite ho čistou vodou a nechajte ho úplne vysušiť. **NIKDY NEPOUŽÍVAJTE ČISTIČ NA RÚRU.**

7.3 Interiér spodnej časti grilu

Zvyšky jedla odstráňte pomocou kefy, škrabky a/alebo čistiaceho prostriedku, potom umyte povrch roztokom mydlovej vody. Opláchnite ho vodou a nechajte ho vysušiť.

7.4 Mriežka na grilovanie

Použite jemný roztok mydlovej vody. Na silné znečistenie použite neabrasívny čistiaci prostriedok a opláchnite ho vodou.

7.5 Čistenie horáka

- Vypnite plyn prepnutím ovládacieho tlačidla do polohy OFF a odpojte bombu.
- Odstráňte vychladnutý podnos.
- Horák vyčistite mäkkou kefkou alebo ho očistite pomocou fúkacia stlačeného vzduchu a utrite ho handričkou.
- Vyčistite všetky upchaté vstupy pomocou čističa rúrok alebo pevného drôtu, ako napríklad kancelárskou spinkou či plastového špáradla.
- Skontrolujte horák, či sa na ňom nenachádza akékoľvek poškodenie (trhliny alebo diery). Ak je poškodený, vymeňte ho. Opätovne ho namontujte. Uistite sa, že otvory pre plynové ventily sú správne umiestnené a zaistené vo vnútri prívodu horáka (venturi).

7.6 Údržba

Každoročne sa pre údržbu grilu obráťte na skúseného technika.

7.7 Riešenie problémov

Problém	Možná príčina	Riešenie
Horáky sa nezapaľujú pomocou zapalovacieho systému.	<ul style="list-style-type: none"> • LP plynová bomba je prázdna. • Poškodený regulátor. • Prekážky v horákoch. • Prekážky v plynových dýchach alebo plynovej hadici. • Drôt elektródy je uvoľnený alebo odpojený od elektródy alebo zapalovacej jednotky. • Elektróda alebo drôt je poškodený. • Poškodené tlačidlo zapalovania. 	<ul style="list-style-type: none"> • Vymeňte s plnou plynovou bombou. • Dajte skontrolovať regulátor alebo ho vymeňte. • Vyčistite horák. • Vyčistite trysky a plynovú hadicu. • Znovu pripojte drôt. • Vymeňte elektródu a drôt. • Vymeňte zapalovač.

Horák sa nezapaľuje pomocou zápalky.	<ul style="list-style-type: none"> • LP plynová bomba je prázdna. • Poškodený regulátor. • Prekážky v horáku. • Prekážky v plynových dýchach alebo plynovej hadici. 	<ul style="list-style-type: none"> • Vymeňte s plnou plynovou bombou. • Dajte skontrolovať regulátor alebo ho vymeňte. • Vyčistite horák. • Vyčistite trysky a plynovú hadicu.
Nízky plameň alebo vzplanutie (oheň v trubicí horáka - môžete počuť syčiaci zvuk alebo hluk).	<ul style="list-style-type: none"> • Prekážky v horáku. • Prekážky v plynových dýchach alebo plynovej hadici. • LP plynová bomba je príliš malá. • Veterné podmienky. 	<ul style="list-style-type: none"> • Použite väčšiu bombu. • Vyčistite horák. • Vyčistite trysky a plynovú hadicu. • Používajte gril v závetří.
Obtiažne otáčanie kľučky plynového ventilu.	<ul style="list-style-type: none"> • Plynový ventil je zaseknutý. 	<ul style="list-style-type: none"> • Vymeňte plynový ventil.

8 Technické špecifikácie

Číslo položky					
Celkový prívod tepla: (všetky kategórie plynu)	5.5kW (400g/h)				
Kategória plynu	I _{3B/P(30)}	I _{3+(28-30/37)}		I _{3B/P(37)}	I _{3B/P(50)}
Druhy plynu	LPG	Bután	Propán	LPG	LPG
Tlak plynu	30 mbar	28-30 mbar	37 mbar	37 mbar	50 mbar
Cieľová krajina	DE	CH	CH		DE, AT, CH
Pre vonkajšie použitie a použitie v dobre vetraných priestoroch.					
Varovanie: Prístupné časti môžu byť veľmi horúce. Nepoužívajte prístroj v blízkosti detí.					
Pred použitím tohto produktu si prečítajte návod na použitie.					

Číslo položky					
Celkový prívod tepla: (všetky kategórie plynu)	5.5kW (400g/h)				
Kategória plynu	I _{3B/P(30)}	I _{3+(28-30/37)}		I _{3B/P(37)}	I _{3B/P(50)}
Druhy plynu	LPG	Bután	Propán	LPG	LPG
Tlak plynu	30 mbar	28-30 mbar	37 mbar	37 mbar	50 mbar
Cieľová krajina	IT, GB, NL	FR, BE, IT, GB	FR, BE, IT, GB		
Pre vonkajšie použitie a použitie v dobre vetraných priestoroch.					
Varovanie: Prístupné časti môžu byť veľmi horúce. Nepoužívajte prístroj v blízkosti detí.					
Pred použitím tohto produktu si prečítajte návod na použitie.					

Zapaľovanie: Hlavné horáky: Piezo zapaľovač

