

# INSTALLATION INSTRUCTIONS

DeerValley®

## LED Bathroom Mirror

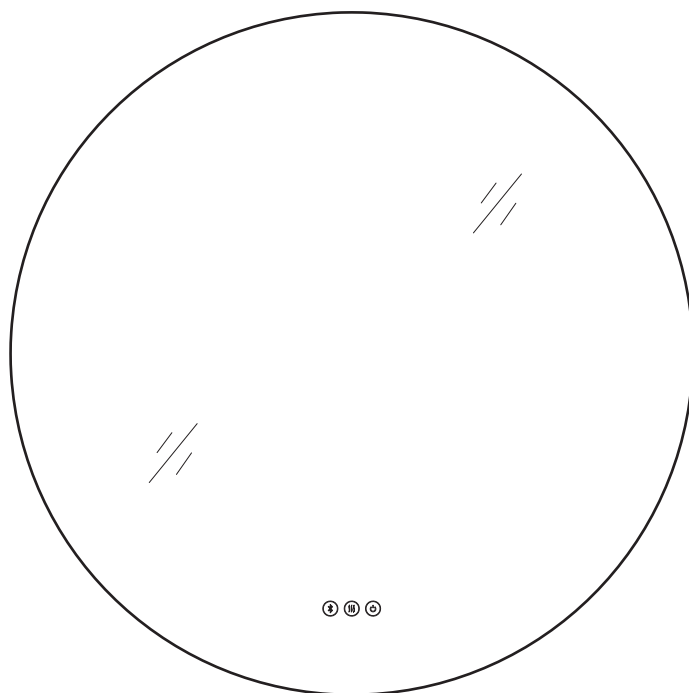
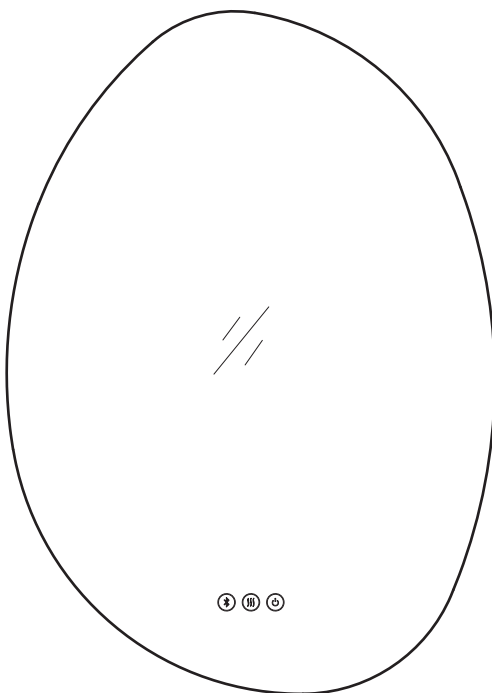

### Contents

English .....	1-5
Français .....	6-10
Deutsch .....	11-15
Italiano .....	26-20
Español .....	21-25
Polski .....	26-30

# English

### **⚠ ATTENTION**

- When using an electrical furnishing, basic precautions should always be followed, including the following:
- Read all instructions before using this furnishing.

**DANGER – To reduce the risk of electric shock:**

1. Always unplug this furnishing from the electrical outlet before cleaning or servicing.

**WARNING – To reduce the risk of burns, fire, electric shock, or injury to persons:**

1. Unplug this furnishing from the outlet before putting on or taking off parts.
2. Close supervision is necessary when this furnishing is used by or near children, invalids, or persons with disabilities.
3. Use this furnishing only for its intended purpose as described in these instructions. Do not use attachments not recommended by the manufacturer.
4. Never operate this furnishing if it has a damaged cord or plug, if it is not working properly, if it has been dropped or damaged, or if it has been dropped into water. Return this furnishing to a service centre for examination and repair.
5. Keep the cord away from heated surfaces.
6. Never drop or insert any object into any opening.
7. Do not use outdoors.
8. Do not operate where aerosol (spray) products are being used or where oxygen is being administered.
9. To disconnect, turn all controls to the "OFF" position, then remove the plug from the outlet.
10. Mount this furnishing at the correct height.
11. For household/residential use only.

**Note: Save these instructions**

### **INSTALLATION SAFETY**

- Inspect the product immediately upon receipt, and check for any damage or missing parts.
- Handle the product with care, and protect all sides and edges of the glass.
- Ensure there are no hidden pipes or cables in the wall before drilling.
- Wear suitable eye protection when drilling. Take extra care when drilling into tiled surfaces to prevent the drill from slipping.

**Before starting your installation, please make sure:**

- The wall surface is of suitable strength and construction.
- The main electrical supply is switched off.

**Recommended Installation Tools (Not Included)**

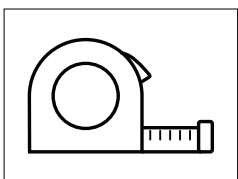

Tape measure

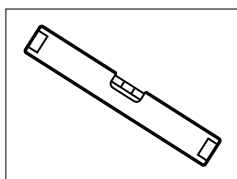

Spirit level

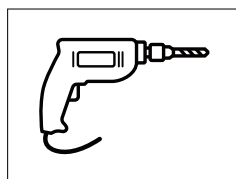

Electric drill

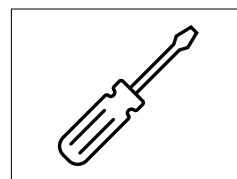

Screwdriver

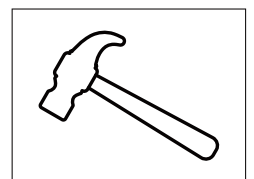

Hammer

### Connecting Electrical Wiring

The electrical wire passes through the access hole at the back of the mirror.

Electrical wiring: Ensure that there is sufficient wire length to make a proper and safe connection to the power supply on site.

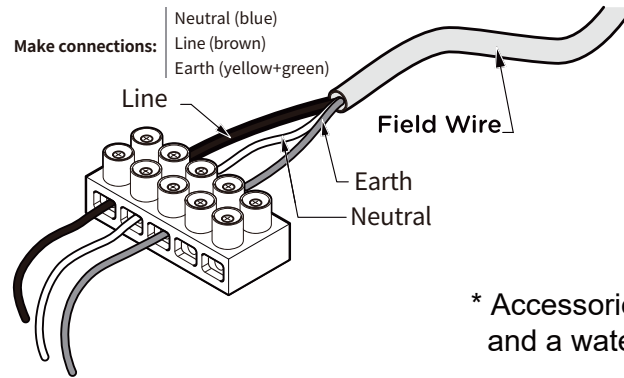

\* Accessories include a wire terminal plate and a waterproof box.

### INSTALLATION STEPS

Use a tape measure to measure the distance between the mounting hooks on the back of the mirror

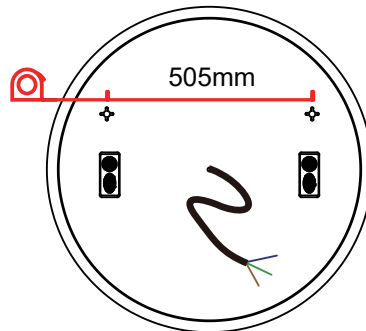

DV-EU1VM0415 (Rear view)

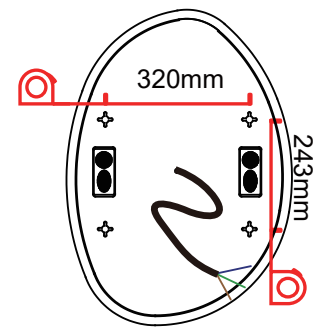

DV-EU1VM0413 (Rear view)

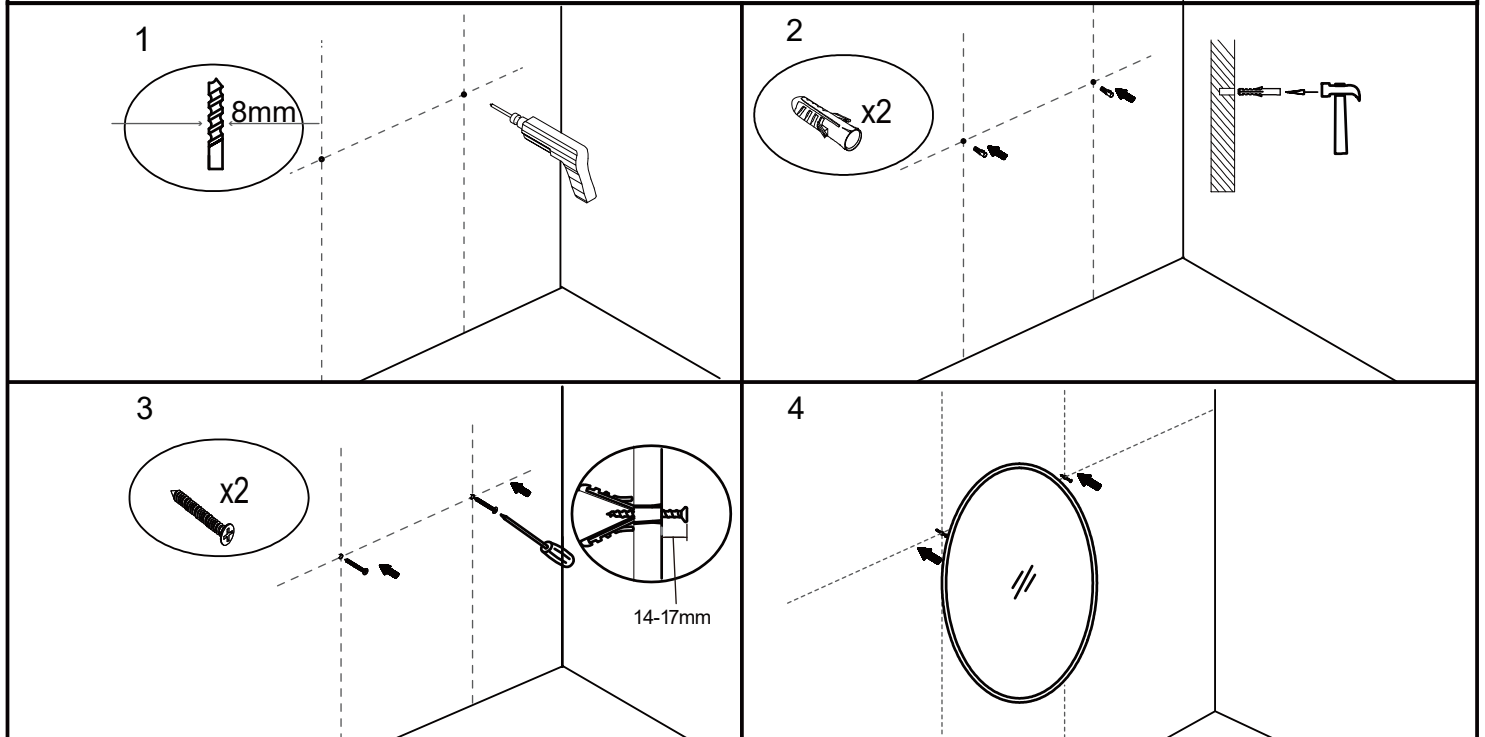

### Operation

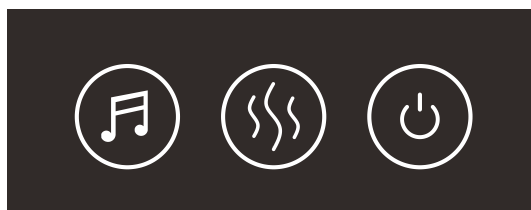

- ③ Bluetooth
- ② Demister
- ① Light Switch / Colour Changing / Brightness Adjustment

1. When the mirror is successfully connected to the power, the switch button will light up blue. When a function is switched on, the button light turns white.
2. Touch the light switch to turn on the LED light. Touch again to change the light colour. Touch again to turn it off.
3. When the LED light is on, press and hold the light switch to adjust the brightness. The switch will flash when it reaches the dimmest or brightest level.
4. Touch the demister button to turn the anti-fog function on or off.
5. Touch the Bluetooth button to turn the Bluetooth function on or off. Search for SG-MUSIC on your device to pair.
6. Energy saving: The mirror will automatically switch off after being on standby for 1 hour.
7. When all the buttons are glowing blue, press and hold the light switch button to turn off the blue light.

### CARE AND MAINTENANCE

The mirror and mirror body are constructed of mirror glass and aluminum alloy. Use a damp cloth to clean your mirror. Do not use any abrasive material as it may damage the surface and finish of the mirror. A mild detergent may be used to clean the surfaces of the mirror. When cleaning, spray on the cloth, not on the mirror or the surrounding surfaces.

In hard water areas, limescale may deposit on the glass. Regular cleaning will minimize this problem. If this build-up becomes increasingly difficult to remove, apply a small amount of white vinegar to the area.

- Do not attempt to cut the glass.
- Do not hit the glass with hard or sharp objects.

**Operating frequency band: 2402–2480 MHz**

**Maximum radio-frequency power transmitted: 8.26 dBm**

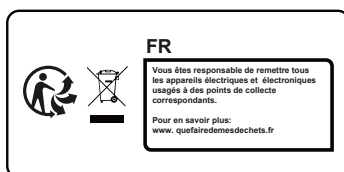

V01-07-2025-RES

## LIMITED WARRANTY COVERAGE

### 1-YEAR LIMITED WARRANTY

DeerValley products are made from high-quality materials and crafted with care to provide long-lasting durability. If defects in material or craftsmanship are found under normal use within the first year of delivery, DeerValley will provide replacement parts at no charge, or, at its discretion, replace any defective product or part, assuming it has been installed, used, serviced, and maintained properly. This warranty applies only to the original purchaser and proof of purchase is required for any claims. **SCRATCHES ARE NOT COVERED UNDER WARRANTY.**

The manufacturer warrants that this product will be free from manufacturing defects for the duration of the above-mentioned warranty period. Please retain a copy of the original invoice as proof of purchase.

DeerValley will, at its discretion, (1) repair or replace the defective part(s) or product(s) free of charge; (2) issue a refund for the original purchase price (valid within 30 days from delivery date); or (3) issue a credit towards a new DeerValley product purchase. Shipping and delivery charges may apply and are at DeerValley's discretion.

DeerValley recommends installation by a licensed professional plumber. DeerValley is not responsible for damage or failure resulting from improper installation, misuse, or failure to hire a licensed professional. Additionally, DeerValley is not responsible for any removal or installation costs.

This warranty does not cover products subjected to accidents, negligence, improper installation, abuse, misuse, or the use of abrasive cleaners, alcohol, or organic solvents. These exclusions apply regardless of whether the actions were performed by a contractor, service company, or the purchaser.

DeerValley's responsibility under this limited warranty is limited solely to the replacement of parts and does not cover any other costs. DeerValley is not responsible for labor charges, damage incurred during installation, repair, or replacement, nor for any indirect, incidental, or consequential damages, losses, injuries, or costs related to this product. Except as required by law, this limited warranty replaces and excludes all other warranties, whether express, implied, statutory, or otherwise, including but not limited to warranties of merchantability or fitness for a particular purpose.

### RESPONSIBILITIES OF OTHERS

It is the responsibility of the installer or contractor acting on behalf of the user to inspect the unit before installation. They must ensure the unit is free from defects or damage.

Notices are placed on the unit and packaging to inform the installer of this responsibility.

If a problem is found, the unit must not be installed. DeerValley is not responsible for damage or failure that could have been identified, repaired, or prevented through proper inspection prior to installation.

Damage occurring during transit is the responsibility of the carrier. The user or installer must inspect the unit upon delivery. If damage is found, it must be reported immediately to both the seller and the carrier in writing, and an inspection must be requested. If the carrier does not respond, the issue should be reported to both parties. Freight claims should be filed promptly thereafter.

### LIMITATIONS AND EXCLUSIONS

This warranty does not cover damages resulting from negligence, misuse, abuse, improper installation, accidents, hard water, mineral deposits, exposure to corrosive materials, misapplication, improper maintenance, product alteration, or failure to follow care and installation instructions. The warranty is void if the DeerValley product is altered or if repairs are attempted with unauthorized accessories or parts not provided by DeerValley.

DeerValley is not liable for the loss of use, inconvenience, or any incidental or consequential costs, expenses, or damages. Some states do not allow the exclusion or limitation of incidental damages.

### DISCLAIMER

Except as expressly stated, no warranties or obligations, whether express, implied, oral, or statutory, are provided. No dealer or individual has the authority to make any warranties or representations regarding DeerValley or its products. DeerValley is not responsible for any unauthorized warranties or representations.

### WARRANTY SERVICE

NOTE: When requesting warranty service, please provide the following:

- A copy of the original invoice
- Date of installation
- Description and pictures of the defect
- Model number or product description

To obtain warranty service or replacement parts, please contact DeerValley Customer Service. DeerValley will determine whether to repair or replace the product, issue a refund, or provide a credit.

# Français

## ⚠ ATTENTION

- Lors de l'utilisation d'un meuble électrique, des précautions de base doivent toujours être respectées, y compris les suivantes :
- Lisez toutes les instructions avant d'utiliser ce meuble.

### **DANGER – Pour réduire le risque d'électrocution :**

1. Débranchez toujours ce meuble de la prise électrique avant de le nettoyer ou de l'entretenir.

### **AVERTISSEMENT – Pour réduire le risque de brûlures, d'incendie, d'électrocution ou de blessure :**

1. Débranchez ce meuble de la prise avant de monter ou de retirer des pièces.
2. Une surveillance étroite est nécessaire lorsque ce meuble est utilisé par ou à proximité d'enfants, de personnes invalides ou handicapées.
3. Utilisez ce meuble uniquement aux fins prévues, comme décrit dans ces instructions. N'utilisez pas d'accessoires non recommandés par le fabricant.
4. N'utilisez jamais ce meuble s'il a un cordon ou une fiche endommagé(e), s'il ne fonctionne pas correctement, s'il est tombé ou endommagé, ou s'il est tombé dans l'eau. Retournez-le à un centre de service pour inspection et réparation.
5. Gardez le cordon à l'écart des surfaces chaudes.
6. Ne laissez jamais tomber ou n'insérez aucun objet dans une ouverture.
7. Ne pas utiliser à l'extérieur.
8. Ne pas utiliser là où des produits aérosols (sprays) sont utilisés ou là où de l'oxygène est administré.
9. Pour débrancher, mettez tous les contrôles en position « OFF », puis retirez la fiche de la prise.
10. Montez ce meuble à la hauteur correcte.
11. Réservé à un usage domestique/résidentiel.

**Remarque : Conservez ces instructions**

## INSTALLATION SAFETY

- Inspectez le produit immédiatement à la réception et vérifiez s'il présente des dommages ou des pièces manquantes.
- Manipulez le produit avec soin et protégez tous les côtés et bords du verre.
- Assurez-vous qu'il n'y a pas de conduites ou de câbles cachés dans le mur avant de percer.
- Portez des lunettes de protection appropriées lors du perçage. Faites particulièrement attention lors du perçage de surfaces carrelées pour éviter que la perceuse ne glisse.

### **Avant de commencer l'installation, assurez-vous que :**

- La surface du mur est d'une résistance et d'une construction appropriées.
- L'alimentation électrique principale est coupée.

### **Outils d'installation recommandés (non inclus)**

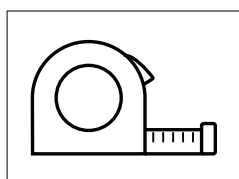

Mètre ruban

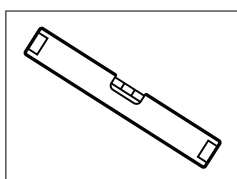

Niveau à bulle

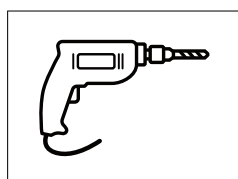

Perceuse électrique

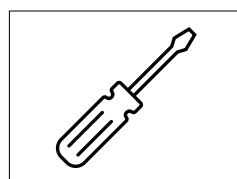

Tournevis

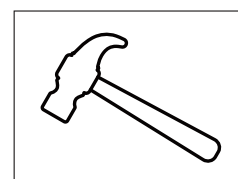

Marteau

### Raccordement électrique

Le câble électrique passe par l'orifice d'accès à l'arrière du miroir.

Câblage électrique : Assurez-vous que la longueur du câble est suffisante pour permettre un raccordement correct et sûr à l'alimentation électrique sur site.

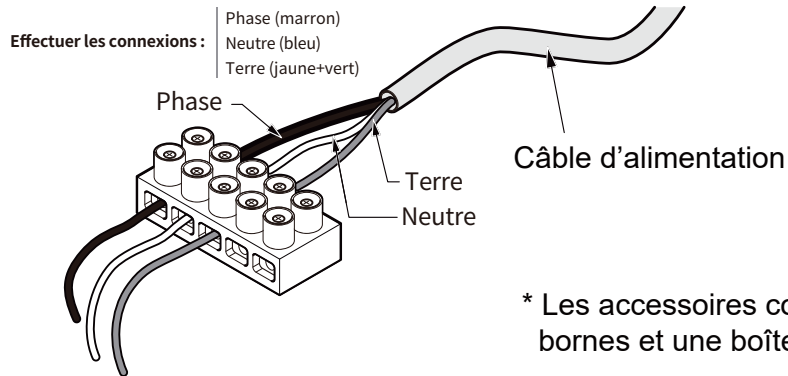

\* Les accessoires comprennent une plaque à bornes et une boîte étanche.

### ÉTAPES D'INSTALLATION

Utilisez un mètre ruban pour mesurer la distance entre les crochets de fixation à l'arrière du miroir.

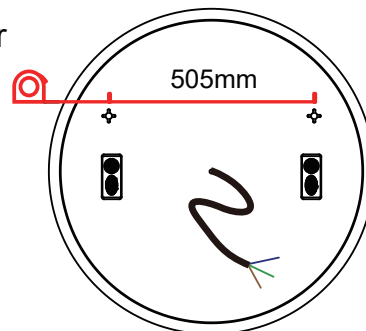

DV-EU1VM0415 (Vue arrière)

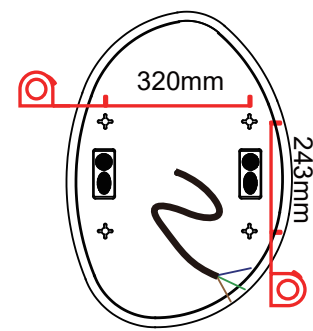

DV-EU1VM0413 (Rear view)

1

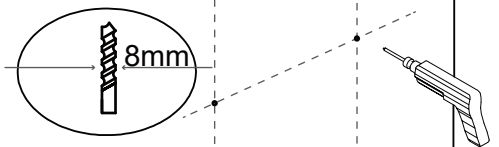

2

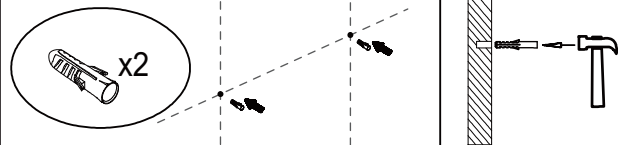

3

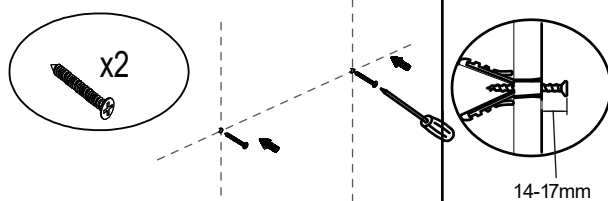

4

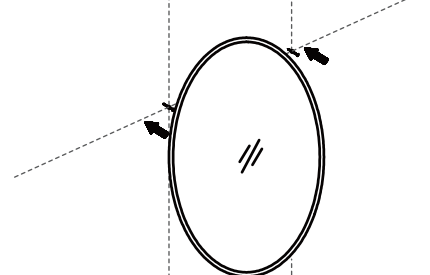

## Fonctionnement

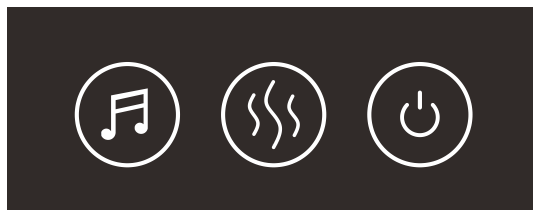

- ③ Bluetooth    ② Antibuée  
 ① Interrupteur lumineux / Changement de couleurs / Réglage de la luminosité

1. Lorsque le miroir est correctement branché à l'alimentation, le bouton d'interrupteur s'allume en bleu. Lorsque la fonction est activée, la lumière du bouton devient blanche.
2. Touchez l'interrupteur lumineux pour allumer la lumière LED, touchez à nouveau pour changer la couleur de la lumière, touchez encore pour éteindre.
3. Lorsque la lumière LED est allumée, maintenez l'interrupteur lumineux enfoncé pour régler la luminosité. L'interrupteur clignote lorsqu'il atteint le niveau le plus faible ou le plus élevé.
4. Touchez le bouton antibuée pour activer/désactiver la fonction anti-buée.
5. Touchez le bouton Bluetooth pour activer/désactiver la fonction Bluetooth. Recherchez « SG-MUSIC » sur votre appareil pour appairer.
6. Économie d'énergie : le miroir s'éteint automatiquement après être resté en veille pendant 1 heure.
7. Lorsque tous les boutons brillent en bleu, maintenez le bouton de l'interrupteur lumineux enfoncé pour éteindre la lumière bleue.

## ENTRETIEN ET MAINTENANCE

Le miroir et son cadre sont fabriqués en verre de miroir et en alliage d'aluminium. Utilisez un chiffon humide pour nettoyer votre miroir. N'utilisez aucun matériau abrasif, car il pourrait endommager la surface et la finition du miroir. Un détergent doux peut être utilisé pour nettoyer les surfaces du miroir. Lors du nettoyage, vaporisez sur le chiffon, et non directement sur le miroir ou les surfaces environnantes.

Dans les zones où l'eau est dure, du calcaire peut se déposer sur le verre. Un nettoyage régulier minimisera ce problème. Si ces dépôts deviennent difficiles à enlever, appliquez une petite quantité de vinaigre blanc sur la zone concernée.

- Ne tentez pas de couper le verre.
- Ne frappez pas le verre avec des objets durs ou pointus.

**Bande de fréquence de fonctionnement : 2402–2480 MHz**

**Puissance maximale de radiofréquence transmise : 8,26 dBm**

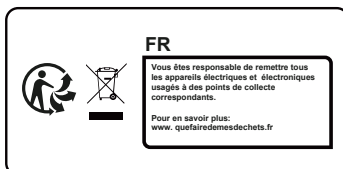

V01-07-2025-RES

- 9 -

## COUVERTURE DE GARANTIE LIMITÉE

### GARANTIE LIMITÉE D'UN AN

Les produits DeerValley sont fabriqués avec des matériaux de haute qualité et un savoir-faire exceptionnel pour offrir une longue durée de vie. Si des défauts de matériaux ou de fabrication sont constatés dans le cadre d'une utilisation normale dans l'année suivant la livraison, DeerValley fournira des pièces de remplacement sans frais ou, à sa discrétion, remplacera le produit ou la pièce défectueuse sous des conditions d'installation, d'utilisation, de service et d'entretien normal. Cette garantie s'applique uniquement au premier acheteur, et une preuve d'achat est nécessaire pour toute réclamation. Les rayures ne sont pas couvertes par la garantie.

Le fabricant garantit que le produit sera exempt de défauts de fabrication pendant la durée de la période de garantie mentionnée ci-dessus. Veuillez conserver une copie de la facture d'origine comme preuve d'achat.

DeerValley choisira, à sa discrétion, (1) de réparer ou de remplacer la ou les pièces défectueuses ou le produit sans frais ; (2) d'émettre un remboursement pour le prix d'achat d'origine (valide dans les 30 jours suivant la livraison) ; ou (3) d'émettre un crédit à appliquer à l'achat d'un nouveau produit DeerValley. Des frais d'expédition peuvent s'appliquer et sont à la discrétion de DeerValley.

DeerValley recommande que l'installation soit effectuée par un plombier professionnel agréé. DeerValley ne pourra être tenue responsable des dommages ou des défaillances résultant d'une mauvaise installation, d'une mauvaise utilisation ou du fait de ne pas faire appel à un professionnel agréé. De plus, DeerValley n'est pas responsable des frais de retrait ou d'installation.

Cette garantie ne couvre pas les produits ayant subi des accidents, de la négligence, une mauvaise installation, des abus, une mauvaise utilisation, ou l'utilisation de nettoyeurs abrasifs, d'alcool ou de solvants organiques. Ces exclusions s'appliquent, qu'elles aient été réalisées par un entrepreneur, une entreprise de service ou l'acheteur.

La responsabilité de DeerValley au titre de cette garantie limitée se limite uniquement au remplacement des pièces et ne couvre aucun autre coût. DeerValley ne sera pas responsable des frais de main-d'œuvre ou des dommages survenus lors de l'installation, de la réparation ou du remplacement, ni des dommages indirects, accessoires ou consécutifs, des pertes, des blessures ou des coûts liés à ce produit. Sauf disposition contraire de la loi, cette garantie limitée remplace et exclut toutes les autres garanties, qu'elles soient expresse ou implicites, légales ou autres, y compris, mais sans s'y limiter, celles concernant la qualité marchande ou l'adéquation à un usage particulier.

### RESPONSABILITÉS DES AUTRES

Il incombe à l'installateur ou au constructeur, agissant au nom de l'utilisateur, d'inspecter l'unité avant son installation. Ils sont responsables de s'assurer que l'unité est exempte de défauts ou de dommages.

Des avis sont placés sur l'unité ainsi que sur l'emballage pour informer l'installateur de cette responsabilité.

Si un problème est constaté, l'unité ne doit pas être installée. DeerValley n'est pas responsable des défaillances ou des dommages qui auraient pu être identifiés, réparés ou évités par une inspection correcte avant l'installation..

Les dommages survenus pendant le transport relèvent de la responsabilité du transporteur. L'utilisateur ou l'installateur doit ouvrir le colis et inspecter l'unité à la réception. Si des dommages sont constatés, ils doivent être immédiatement signalés par écrit au vendeur et au transporteur, et une inspection doit être demandée. Si le transporteur ne répond pas, le problème doit être signalé à la fois au vendeur et au transporteur. Les réclamations de fret doivent être déposées rapidement après.

### LIMITATIONS ET EXCLUSIONS

Cette garantie ne couvre pas les dommages résultant de la négligence, de la mauvaise utilisation, des abus, de la mauvaise installation, des accidents, de l'eau dure ou des dépôts minéraux, de l'exposition à des matériaux corrosifs, d'une mauvaise application, des dommages résultant d'un entretien inapproprié, de l'altération du produit ou du non-respect des instructions d'entretien ou d'installation fournies avec le produit. La garantie est annulée si le produit DeerValley est modifié ou si des réparations sont effectuées à l'aide d'accessoires ou de pièces non autorisés fournis par DeerValley.

DeerValley n'est pas responsable de la perte d'utilisation de ses produits, des désagréments ou de tout autre coût, dépense ou dommage incident ou consécutif. Veuillez noter que certains États n'autorisent pas l'exclusion ou la limitation des dommages incidentels.

### DÉNI DE RESPONSABILITÉ

Sauf disposition expresse, aucune garantie ou obligation, qu'elle soit expresse, implicite, orale ou légale, n'est fournie. Aucun revendeur ou autre individu n'a l'autorité pour faire des garanties ou des déclarations concernant DeerValley ou ses produits. DeerValley ne sera pas tenue responsable de telles garanties ou déclarations non autorisées.

### SERVICE DE GARANTIE

NOTE: Lors de la demande de service sous garantie, veuillez vous assurer de fournir les éléments suivants :

- Une copie de la facture d'origine
  - La date d'installation
  - Une description et des photos du défaut
  - Le numéro de modèle ou la description du produit
- Pour obtenir un service de garantie ou des pièces de remplacement, contactez le service client de DeerValley. DeerValley déterminera si le produit doit être réparé ou remplacé, ou si un remboursement ou un crédit sera émis.

# Deutsch

## ⚠ ACHTUNG

- Bei der Verwendung eines elektrischen Möbelstücks sind stets grundlegende Vorsichtsmaßnahmen zu beachten, darunter die folgenden:
- Lesen Sie alle Anweisungen, bevor Sie dieses Möbelstück verwenden.

### **GEFAHR – Zur Verringerung des Risikos eines Stromschlags:**

1. Ziehen Sie immer den Stecker dieses Möbelstücks aus der Steckdose, bevor Sie es reinigen oder warten.

### **WARNUNG – Zur Verringerung des Risikos von Verbrennungen, Feuer, Stromschlag oder Verletzungen:**

1. Ziehen Sie den Stecker dieses Möbelstücks aus der Steckdose, bevor Sie Teile anbringen oder abnehmen.
2. Besondere Aufsicht ist erforderlich, wenn dieses Möbelstück von oder in der Nähe von Kindern, gebrechlichen oder behinderten Personen verwendet wird.
3. Verwenden Sie dieses Möbelstück nur für den vorgesehenen Zweck, wie in dieser Anleitung beschrieben. Verwenden Sie keine Zubehörteile, die nicht vom Hersteller empfohlen werden.
4. Betreiben Sie dieses Möbelstück niemals, wenn das Kabel oder der Stecker beschädigt ist, es nicht richtig funktioniert, heruntergefallen oder beschädigt ist oder ins Wasser gefallen ist. Bringen Sie es zu einem Servicezentrum zur Überprüfung und Reparatur.
5. Halten Sie das Kabel von heißen Oberflächen fern.
6. Lassen Sie niemals Gegenstände in Öffnungen fallen oder einführen.
7. Nicht im Freien verwenden.
8. Nicht in Bereichen betreiben, in denen Aerosolprodukte (Sprays) verwendet werden oder Sauerstoff verabreicht wird.
9. Zum Trennen alle Bedienelemente auf „OFF“ stellen und dann den Stecker aus der Steckdose ziehen.
10. Montieren Sie dieses Möbelstück in der richtigen Höhe.
11. Nur für den Haushalts-/Wohnbereich geeignet.

### **Hinweis: Diese Anweisungen aufbewahren**

## INSTALLATIONSSICHERHEIT

- Überprüfen Sie das Produkt sofort nach Erhalt auf Schäden oder fehlende Teile.
- Gehen Sie vorsichtig mit dem Produkt um und schützen Sie alle Seiten und Kanten des Glases.
- Stellen Sie sicher, dass sich keine verdeckten Leitungen oder Kabel in der Wand befinden, bevor Sie bohren.
- Tragen Sie beim Bohren geeigneten Augenschutz. Seien Sie besonders vorsichtig beim Bohren in Fliesen, um ein Abrutschen des Bohrers zu vermeiden.

### **Vor Beginn der Installation sicherstellen:**

- Die Wandoberfläche ist von ausreichender Festigkeit und geeigneter Bauweise.
- Die Hauptstromversorgung ist ausgeschaltet.

### **Empfohlene Installationswerkzeuge (nicht enthalten)**

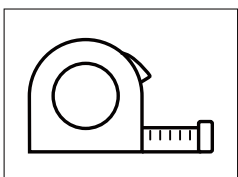

Maßband

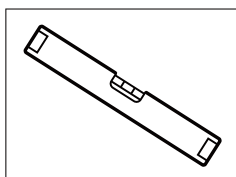

Wasserwaage

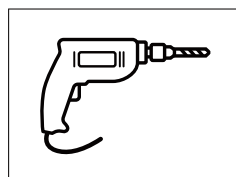

Elektrische Bohrmaschine

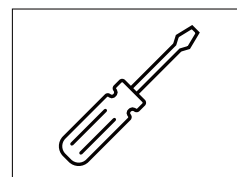

Schraubendreher

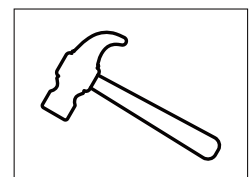

Hammer

### Elektrischer Anschluss

Das Elektrokabel verläuft durch die Zugangöffnung auf der Rückseite des Spiegels.

Elektrische Verkabelung: Stellen Sie sicher, dass das Kabel lang genug ist, um eine ordnungsgemäße und sichere Verbindung zur Stromversorgung vor Ort herzustellen.

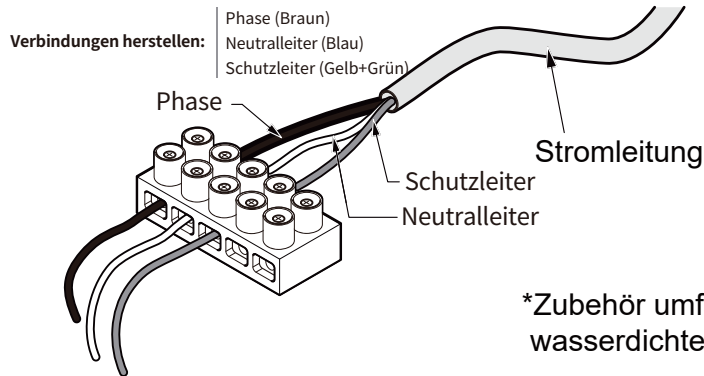

\*Zubehör umfasst eine Anschlussplatte und eine wasserdichte Box.

### INSTALLATIONSSCHRITTE

Messen Sie mit einem Maßband den Abstand zwischen den Befestigungshaken auf der Rückseite des Spiegels.

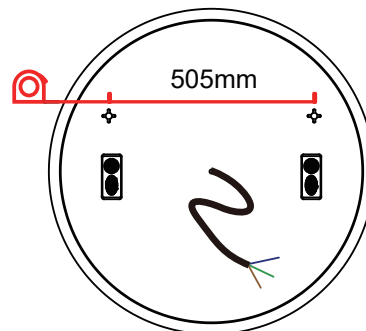

DV-EU1VM0415 (Rückansicht)

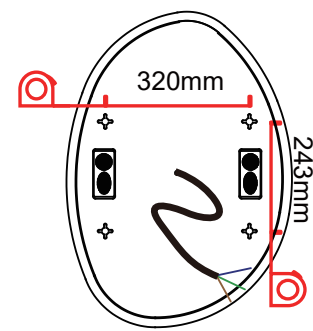

DV-EU1VM0413 (Rückansicht)

1

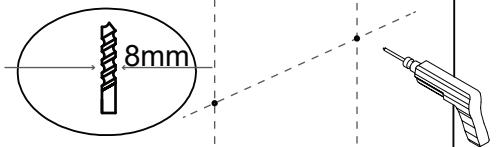

2

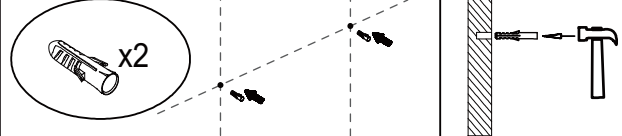

3

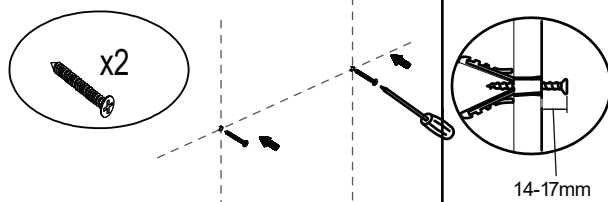

4

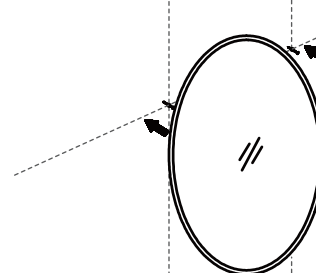

## Bedienung

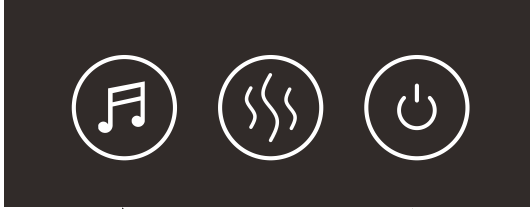

② Heizfläche gegen Beschlag

③ Bluetooth

① Lichtschalter / Farbwechsel / Helligkeitseinstellung

1. Wenn der Spiegel erfolgreich an die Stromversorgung angeschlossen ist, leuchtet der Schalterknopf blau. Wenn die Funktion eingeschaltet ist, wird das Licht des Knopfes weiß.
2. Tippen Sie auf den Lichtschalter, um das LED-Licht einzuschalten, tippen Sie erneut, um die Lichtfarbe zu ändern, und nochmals, um es auszuschalten.
3. Wenn das LED-Licht eingeschaltet ist, halten Sie den Lichtschalter gedrückt, um die Helligkeit einzustellen. Der Schalter blinkt, wenn die dunkelste oder hellste Stufe erreicht ist.
4. Tippen Sie auf die Heizfläche gegen Beschlag, um die Anti-Beschlag-Funktion ein- oder auszuschalten.
5. Tippen Sie auf die Bluetooth-Taste, um die Bluetooth-Funktion ein- oder auszuschalten. Suchen Sie auf Ihrem Gerät nach „SG-MUSIC“, um zu koppeln.
6. Energiesparen: Der Spiegel schaltet sich automatisch nach 1 Stunde Standby ab.
7. Wenn alle Tasten blau leuchten, halten Sie den Lichtschalter gedrückt, um das blaue Licht auszuschalten.

## PFLEGE UND WARTUNG

Der Spiegel und sein Rahmen bestehen aus Spiegelglas und Aluminiumlegierung. Verwenden Sie ein feuchtes Tuch, um den Spiegel zu reinigen. Verwenden Sie keine scheuernden Materialien, da diese die Oberfläche und das Finish des Spiegels beschädigen können. Ein mildes Reinigungsmittel kann zur Reinigung der Spiegeloberflächen verwendet werden. Sprühen Sie beim Reinigen auf das Tuch und nicht direkt auf den Spiegel oder die umliegenden Flächen.

In Gebieten mit hartem Wasser kann sich Kalk auf dem Glas ablagern. Regelmäßige Reinigung minimiert dieses Problem. Wenn diese Ablagerungen schwer zu entfernen sind, tragen Sie eine kleine Menge weißen Essig auf die betroffene Stelle auf.

- Versuchen Sie nicht, das Glas zu schneiden.
- Schlagen Sie nicht mit harten oder scharfen Gegenständen auf das Glas.

**Betriebsfrequenzbereich: 2402–2480 MHz**

**Maximal abgestrahlte Hochfrequenzleistung: 8,26 dBm**

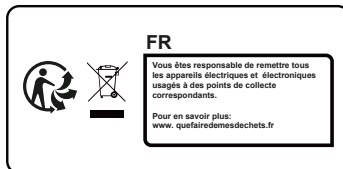

V01-07-2025-RES

-14-

## ABDECKUNG DER BEGRENZTEN GARANTIE

### EINJÄHRIGE BEGRENZTE GARANTIE

DeerValley-Produkte werden mit hochwertigen Materialien und exzellenter Handwerkskunst hergestellt, um den Kunden ein langlebiges Produkt zu bieten. Falls innerhalb des ersten Jahres nach Lieferung Mängel an Material oder Verarbeitung bei normalem Gebrauch festgestellt werden, wird DeerValley Ersatzteile kostenlos zur Verfügung stellen oder, nach eigenem Ermessen, das defekte Produkt oder Teile des Produkts, die bei normaler Installation, Nutzung, Wartung und Pflege als defekt gelten, ersetzen. Diese Garantie gilt nur für den ursprünglichen Käufer. Ein Kaufnachweis ist erforderlich, um Ansprüche geltend zu machen. KRAZTE WERDEN NICHT DURCH DIE GARANTIE ABGEDECKT.

Der Hersteller gewährleistet, dass dieses Produkt während der oben genannten Garantiezeit frei von Herstellungsfehlern ist. Bewahren Sie eine Kopie der Originalrechnung als Kaufnachweis auf.

DeerValley wird nach eigenem Ermessen (1) das defekte Teil oder Produkt kostenlos reparieren oder ersetzen, (2) eine Rückerstattung des ursprünglichen Kaufpreises des Produkts gewähren (gültig innerhalb von 30 Tagen nach Lieferung) oder (3) einen Gutschriftbetrag für den Kauf eines neuen DeerValley-Produkts ausstellen. Versand- und Liefergebühren können anfallen und liegen im alleinigen Ermessen von DeerValley.

DeerValley empfiehlt, die Installation von einem lizenzierten, professionellen Installateur durchführen zu lassen. DeerValley übernimmt keine Verantwortung für Schäden oder Produktfehler, die auf unsachgemäße Installation, Missbrauch oder das Versäumnis, einen lizenzierten Fachmann zu beauftragen, zurückzuführen sind. Darüber hinaus übernimmt DeerValley keine Verantwortung für Abbau- oder Installationskosten.

Diese Garantie deckt keine Produkte ab, die durch Unfälle, Fahrlässigkeit, unsachgemäße Installation, Missbrauch, unsachgemäße Verwendung oder die Verwendung von Reinigungsmitteln mit abrasiven Stoffen, Alkohol oder anderen organischen Lösungsmitteln beschädigt wurden. Solche Ausschlüsse gelten unabhängig davon, ob sie von einem Auftragnehmer, einem Dienstleistungsunternehmen oder dem Käufer durchgeführt wurden.

Die Verantwortung von DeerValley im Rahmen dieser Garantie beschränkt sich ausschließlich auf den Ersatz von Teilen und deckt keine anderen Kosten ab. DeerValley übernimmt keine Verantwortung für Arbeitskosten oder Schäden, die während der Installation, Reparatur oder dem Austausch entstehen, noch für indirekte, zufällige oder Folgeschäden, Verluste, Verletzungen oder Kosten im Zusammenhang mit diesem Produkt. Soweit gesetzlich nicht anders vorgeschrieben, ersetzt diese Garantie alle anderen Garantien, Bedingungen und Zusicherungen, sowohl ausdrückliche als auch stillschweigende, gesetzliche oder andere, einschließlich, aber nicht beschränkt auf Garantien der Marktgängigkeit oder der Eignung für einen bestimmten Zweck.

### VERANTWORTUNG DER ANDEREN

Es liegt in der Verantwortung des Installateurs oder Bauunternehmers, der im Namen des Nutzers handelt,

die Einheit vor der Installation zu überprüfen. Sie sind dafür verantwortlich, sicherzustellen, dass die Einheit frei von Mängeln oder Schäden ist. Hinweise sind sowohl auf der Einheit als auch auf dem Versandkarton angebracht, um den Installateur über seine Verantwortung zu informieren.

Wenn ein Problem festgestellt wird, darf die Einheit nicht installiert werden. DeerValley übernimmt keine Verantwortung für Ausfälle oder Schäden, die durch eine ordnungsgemäße Inspektion und Prüfung vor der Installation hätten erkannt, repariert oder verhindert werden können.

Schäden, die während des Transports entstehen, sind die Verantwortung des Spediteurs. Der Benutzer oder Installateur muss den Kasten öffnen und die Einheit bei der Lieferung auf Schäden überprüfen. Werden Schäden festgestellt, müssen diese unverzüglich schriftlich dem Verkäufer und dem Spediteur gemeldet und eine Inspektion beantragt werden. Wenn der Spediteur nicht reagiert, sollte das Problem sowohl dem Verkäufer als auch dem Spediteur gemeldet werden. Frachtausprüche sollten danach unverzüglich eingereicht werden.

### EINSCHRÄNKUNGEN UND AUSNAHMEN

Diese Garantie deckt keine Schäden ab, die durch Fahrlässigkeit, Missbrauch, unsachgemäße Installation, Unachtsamkeit, Unfälle, hartes Wasser oder Mineralablagerungen, Korrosionsmaterialien, falsche Anwendung, Schäden durch unsachgemäße Wartung, Änderung des Produkts oder Nichteinhaltung der Pflege- oder Installationsanweisungen entstehen. Die Garantie wird ungültig, wenn das DeerValley-Produkt verändert wird oder Reparaturen mit nicht autorisierten Zubehörteilen oder Teilen vorgenommen werden, die nicht von DeerValley bereitgestellt wurden.

DeerValley ist nicht haftbar für den Verlust der Nutzung seiner Produkte, Unannehmlichkeiten oder andere zufällige oder Folgekosten, Ausgaben oder Schäden. Bitte beachten Sie, dass einige Bundesstaaten die Ausschluss- oder Begrenzungsklauseln für Folgeschäden nicht zulassen.

### HAFTUNGSAUSSCHLUSS

Sofern nicht ausdrücklich anders angegeben, werden keine Garantien oder Verpflichtungen, sei es ausdrücklich, stillschweigend, mündlich oder gesetzlich, gewährt. Kein Händler oder anderer Einzelhändler hat die Befugnis, Garantien oder Zusicherungen in Bezug auf DeerValley oder dessen Produkte abzugeben. DeerValley übernimmt keine Verantwortung für solche unautorisierten Garantien oder Zusicherungen.

### GARANTIESERVICE

HINWEIS: Wenn Sie Garantieservice anfordern, stellen Sie bitte sicher, dass Sie Folgendes zur Hand haben:

- Eine Kopie der Originalrechnung
- Das Installationsdatum
- Eine Beschreibung und Bilder des Mangels
- Modellnummer oder Produktbeschreibung

Um Garantieservice oder Ersatzteile zu erhalten, wenden Sie sich bitte an den Kundenservice von DeerValley. DeerValley entscheidet, ob das Produkt repariert oder ersetzt, eine Rückerstattung gewährt oder ein Kredit ausgestellt wird.

# Italiano

## ⚠ ATTENZIONE

- Quando si utilizza un arredo elettrico, è sempre necessario seguire le precauzioni di base, tra cui le seguenti:
- Leggere tutte le istruzioni prima di utilizzare questo arredo.

### **PERICOLO – Per ridurre il rischio di scosse elettriche:**

1. Scollegare sempre questo arredo dalla presa elettrica prima di pulirlo o eseguire la manutenzione.

### **AVVERTENZA – Per ridurre il rischio di ustioni, incendi, scosse elettriche o lesioni:**

1. Scollegare questo arredo dalla presa prima di montare o rimuovere parti.
2. È necessaria una stretta supervisione quando questo arredo viene utilizzato da o vicino a bambini, invalidi o persone con disabilità.
3. Utilizzare questo arredo solo per lo scopo previsto, come descritto nelle presenti istruzioni. Non utilizzare accessori non raccomandati dal produttore.
4. Non utilizzare mai questo arredo se il cavo o la spina sono danneggiati, se non funziona correttamente, se è caduto o è stato danneggiato, o se è caduto in acqua. Restituire questo arredo a un centro di assistenza per l'ispezione e la riparazione.
5. Tenere il cavo lontano da superfici calde.
6. Non far cadere né inserire oggetti in alcuna apertura.
7. Non utilizzare all'aperto.
8. Non utilizzare in luoghi in cui vengono usati prodotti aerosol (spray) o dove viene somministrato ossigeno.
9. Per scollegare, portare tutti i comandi in posizione "OFF", quindi rimuovere la spina dalla presa.
10. Montare questo arredo all'altezza corretta.
11. Solo per uso domestico/residenziale.

**Nota: Conservare queste istruzioni**

## SICUREZZA DELL'INSTALLAZIONE

- Ispezionare il prodotto immediatamente al ricevimento e verificare eventuali danni o parti mancanti.
- Maneggiare il prodotto con cura e proteggere tutti i lati e i bordi del vetro.
- Assicurarci che non vi siano tubi o cavi nascosti nella parete prima di forare.
- Indossare una protezione adeguata per gli occhi durante la foratura. Prestare particolare attenzione quando si fora su superfici piastrellate per evitare che il trapano scivoli.

### **Prima di iniziare l'installazione, assicurarsi che:**

- La superficie della parete sia sufficientemente resistente e di costruzione adeguata.
- L'alimentazione elettrica principale sia spenta.

### **Strumenti di installazione consigliati (non inclusi)**

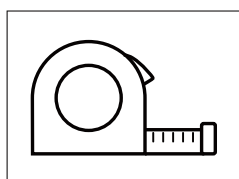

Metro a nastro

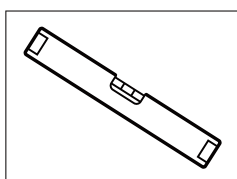

Livella a bolla

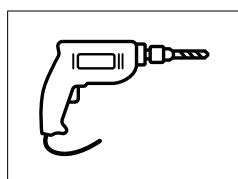

Trapano elettrico

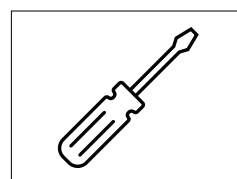

Cacciavite

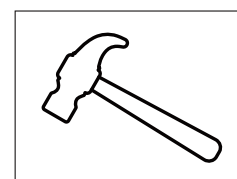

Martello

### Collegamento elettrico

Il cavo elettrico passa attraverso il foro di accesso sul retro dello specchio.

Cablaggio elettrico: Assicurarsi che il cavo sia sufficientemente lungo per consentire un collegamento corretto e sicuro all'alimentazione in loco.

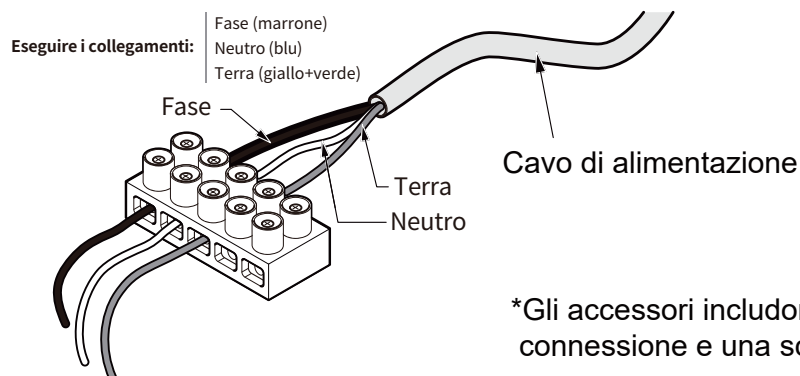

\*Gli accessori includono una piastra di connessione e una scatola impermeabile.

### FASI DI INSTALLAZIONE

Utilizzare un metro a nastro per misurare la distanza tra i ganci di montaggio sul retro dello specchio.

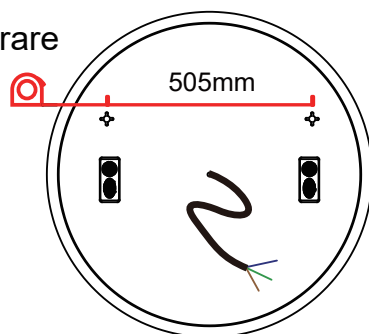

DV-EU1VM0415 (Vista posteriore)

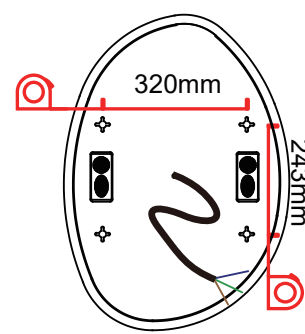

DV-EU1VM0413 (Vista posteriore)

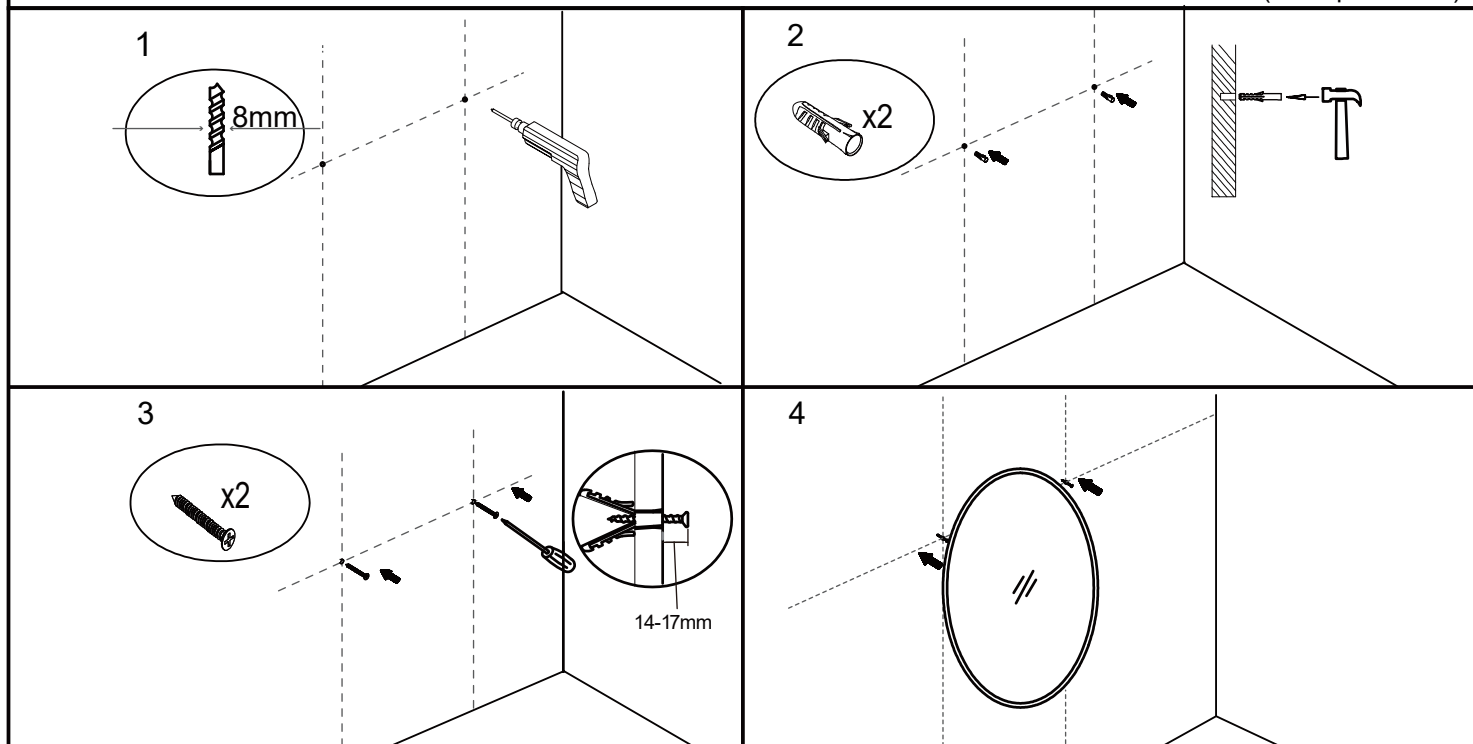

## Funzionamento

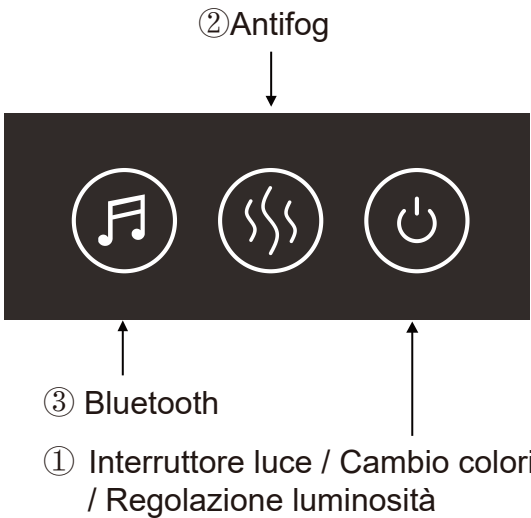

② Antifog

③ Bluetooth

① Interruttore luce / Cambio colori / Regolazione luminosità

1. Quando lo specchio è collegato correttamente all'alimentazione, il pulsante dell'interruttore si illumina di blu. Quando la funzione è attiva, la luce del pulsante diventa bianca.
2. Toccare l'interruttore della luce per accendere la luce LED, toccare di nuovo per cambiare il colore della luce, toccare ancora per spegnere.
3. Quando la luce LED è accesa, tenere premuto l'interruttore per regolare la luminosità. L'interruttore lampeggia quando si raggiunge il livello minimo o massimo.
4. Toccare il pulsante antifog per attivare/disattivare la funzione antiappannamento.
5. Toccare il pulsante Bluetooth per attivare/disattivare la funzione Bluetooth. Cercare "SG-MUSIC" sul proprio dispositivo per associare.
6. Risparmio energetico: lo specchio si spegnerà automaticamente dopo 1 ora in standby.
7. Quando tutti i pulsanti sono illuminati di blu, tenere premuto il pulsante della luce per spegnere la luce blu.

## CURA E MANUTENZIONE

Lo specchio e il corpo dello specchio sono realizzati in vetro e lega di alluminio. Utilizzare un panno umido per pulire lo specchio. Non utilizzare materiali abrasivi in quanto possono danneggiare la superficie e la finitura dello specchio. È possibile utilizzare un detergente delicato per pulire le superfici dello specchio. Durante la pulizia, spruzzare sul panno e non direttamente sullo specchio o sulle superfici circostanti.

Nelle zone con acqua dura, il calcare può depositarsi sul vetro. Una pulizia regolare ridurrà al minimo questo problema. Se il deposito diventa difficile da rimuovere, applicare una piccola quantità di aceto bianco sulla zona interessata.

- ✓ Non tentare di tagliare il vetro.
- ✓ Non colpire il vetro con oggetti duri o appuntiti.

**Banda di frequenza operativa: 2402–2480 MHz**

**Potenza massima a radiofrequenza trasmessa: 8,26 dBm**

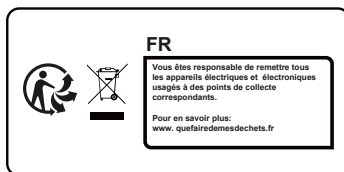

V01-07-2025-RES

- 19 -

## COPERTURA DELLA GARANZIA LIMITATA

### GARANZIA LIMITATA DI UN ANNO

I prodotti DeerValley sono realizzati con materiali di qualità e una lavorazione eccellente per offrire ai clienti un prodotto durevole. Se vengono riscontrati difetti nei materiali o nella lavorazione durante un uso normale entro il primo anno dalla consegna, DeerValley fornirà gratuitamente i ricambi oppure, a sua discrezione, sostituirà il prodotto o le parti del prodotto ritenute difettose durante l'installazione, l'uso, il servizio e la manutenzione normali. Questa garanzia è valida solo per l'acquirente originale. Sarà richiesto un documento di acquisto per elaborare qualsiasi reclamo. I GRAFFI NON SONO COPERTI DALLA GARANZIA.

Il produttore garantisce che questo prodotto sarà privo di difetti di fabbricazione per la durata del periodo di garanzia sopra menzionato. Conservare una copia della fattura originale come prova di acquisto

DeerValley, a sua discrezione, (1) riparerà o sostituirà gratuitamente la parte o il prodotto difettoso; (2) emetterà un rimborso per il prezzo di acquisto originale del prodotto (valido entro 30 giorni dalla data di consegna); oppure (3) emetterà un credito da applicare all'acquisto di un nuovo prodotto DeerValley. Possono essere applicati oneri per spedizione/consegna, a esclusiva discrezione di DeerValley.

DeerValley consiglia di far eseguire l'installazione da un idraulico professionista e autorizzato. DeerValley non sarà responsabile per danni o guasti del prodotto derivanti da installazione impropria, uso improprio o mancato intervento di un professionista autorizzato. Inoltre, DeerValley non si assume alcuna responsabilità per i costi di rimozione o installazione.

Questa garanzia non copre beni che sono stati sottoposti ad incidenti, negligenza, installazione impropria, abuso del prodotto, uso improprio o l'uso di detergenti contenenti abrasivi, alcol o altri solventi organici. Tali esclusioni si applicano indipendentemente dal fatto che le azioni siano state effettuate da un appaltatore, una società di servizi o l'acquirente.

La responsabilità di DeerValley nell'ambito di questa garanzia limitata si limita esclusivamente alla sostituzione delle parti e non copre altri costi. DeerValley non sarà responsabile per i costi di manodopera o per eventuali danni verificatisi durante l'installazione, la riparazione o la sostituzione, né per danni indiretti, incidentali o consequenziali, perdite, lesioni o costi di qualsiasi tipo relativi a questo prodotto. Salvo quanto richiesto dalla legge, questa garanzia limitata sostituisce ed esclude tutte le altre garanzie, condizioni e garanzie, espresse o implicite, legali o altre, comprese, ma non limitate a quelle relative alla commerciabilità o all'idoneità per uno scopo particolare.

### RESPONSABILITÀ DI ALTRI

È responsabilità dell'installatore o dell'appaltatore edile, che agisce per conto dell'utente, ispezionare l'unità prima dell'installazione.

Sono responsabili di assicurarsi che l'unità sia priva di difetti o danni. Sono stati posizionati avvisi sull'unità e sulla scatola di spedizione per informare l'installatore della propria responsabilità.

Se viene identificato un problema, l'unità non deve essere installata. DeerValley non sarà responsabile per guasti o danni che potrebbero essere stati identificati, riparati o prevenuti attraverso una corretta ispezione e test prima dell'installazione.

I danni che si verificano durante il trasporto sono responsabilità del corriere. L'utente o l'installatore deve aprire la scatola e ispezionare l'unità al momento della consegna. Se vengono riscontrati danni, devono essere segnalati immediatamente per iscritto al venditore e al corriere, e deve essere richiesta un'ispezione. Se il corriere non risponde, il problema deve essere segnalato sia al venditore che al corriere. I reclami per il trasporto devono essere presentati tempestivamente.

### LIMITAZIONI ED ESCLUSIONI

Questa garanzia non copre negligenza, uso improprio, abuso, installazione impropria, disattenzione, incidenti, acqua dura o depositi minerali, esposizione a materiali corrosivi, uso improprio, danni derivanti da una manutenzione impropria, alterazione del prodotto o mancata osservanza delle istruzioni di cura o installazione fornite con il prodotto. La garanzia diventa nulla se il prodotto DeerValley viene modificato o se vengono tentate riparazioni utilizzando accessori o parti non autorizzate che non sono fornite da DeerValley.

DeerValley non è responsabile per la perdita d'uso dei suoi prodotti, disagi o altri costi, spese o danni incidentali o consequenziali. Si noti che alcuni stati non consentono l'esclusione o la limitazione dei danni incidentali.

### DICHIARAZIONE DI NON RESPONSABILITÀ

Salvo quanto espressamente dichiarato, non vengono fornite garanzie o obbligazioni, espresse, implicite, verbali o legali. Nessun rivenditore o altra persona ha l'autorità di rilasciare garanzie o dichiarazioni riguardo DeerValley o i suoi prodotti. DeerValley non sarà responsabile per eventuali garanzie o dichiarazioni non autorizzate.

### SERVIZIO DI GARANZIA

NOTA: Quando si richiede il servizio di garanzia, si prega di avere i seguenti documenti pronti:

- Una copia della fattura originale
  - Data di installazione
  - Descrizione e immagini del difetto
  - Numero del modello o descrizione del prodotto
- Per ottenere il servizio di garanzia o i ricambi, contattare il Servizio Clienti DeerValley. DeerValley deciderà se riparare o sostituire il prodotto, emettere un rimborso o fornire un credito.

# Español

## ⚠ ATENCIÓN

- Al utilizar un mueble eléctrico, siempre se deben seguir las precauciones básicas, incluidas las siguientes:
- Lea todas las instrucciones antes de utilizar este mueble.

### **PELIGRO – Para reducir el riesgo de descarga eléctrica:**

1. Desenchufe siempre este mueble de la toma de corriente antes de limpiarlo o darle mantenimiento.

### **ADVERTENCIA – Para reducir el riesgo de quemaduras, incendio, descarga eléctrica o lesiones:**

1. Desenchufe este mueble antes de colocar o retirar piezas.
2. Se requiere una supervisión estrecha cuando este mueble sea utilizado por o cerca de niños, personas inválidas o con discapacidades.
3. Utilice este mueble únicamente para el propósito previsto, tal como se describe en estas instrucciones. No utilice accesorios no recomendados por el fabricante.
4. No utilice este mueble si tiene el cable o el enchufe dañado, si no funciona correctamente, si ha caído o se ha dañado, o si ha caído al agua. Llévelo a un centro de servicio para su revisión y reparación.
5. Mantenga el cable alejado de superficies calientes.
6. No deje caer ni inserte objetos en ninguna abertura.
7. No utilice en exteriores.
8. No lo utilice en lugares donde se usen productos en aerosol (spray) o donde se administre oxígeno.
9. Para desconectar, coloque todos los controles en la posición "OFF" y luego retire el enchufe de la toma.
10. Monte este mueble a la altura correcta.
11. Solo para uso doméstico/residencial.

**Nota: Guarde estas instrucciones**

## SEGURIDAD DE INSTALACIÓN

- Inspeccione el producto inmediatamente después de recibirlo y compruebe si presenta daños o piezas faltantes.
- Manipule el producto con cuidado y proteja todos los lados y bordes del vidrio.
- Asegúrese de que no haya tuberías ni cables ocultos en la pared antes de perforar.
- Use protección ocular adecuada al perforar. Tenga especial cuidado al perforar superficies de azulejos para evitar que el taladro se deslice.

### **Antes de comenzar la instalación, asegúrese de que:**

- La superficie de la pared tenga la resistencia y la construcción adecuadas.
- La alimentación eléctrica principal esté desconectada.

### **Herramientas de instalación recomendadas (no incluidas)**

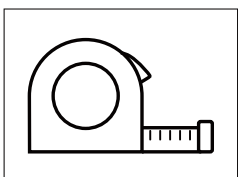

Cinta métrica

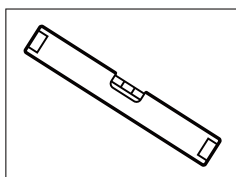

Nivel de burbuja

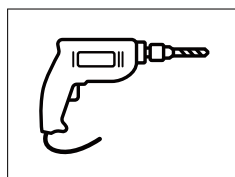

Taladro eléctrico

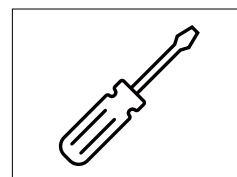

Destornillador

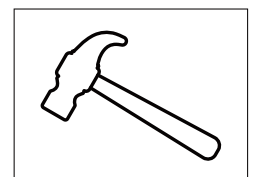

Martillo

### Conexión eléctrica

El cable eléctrico pasa por el orificio de acceso en la parte trasera del espejo.

Cableado eléctrico: Asegúrese de que el cable tenga suficiente longitud para realizar una conexión correcta y segura con la fuente de alimentación en el lugar.

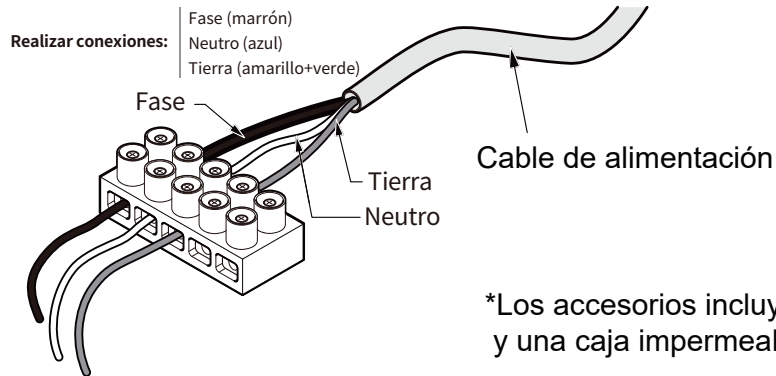

\*Los accesorios incluyen una placa de terminales y una caja impermeable.

### PASOS DE INSTALACIÓN

Utilice una cinta métrica para medir la distancia entre los ganchos de montaje en la parte trasera del espejo.

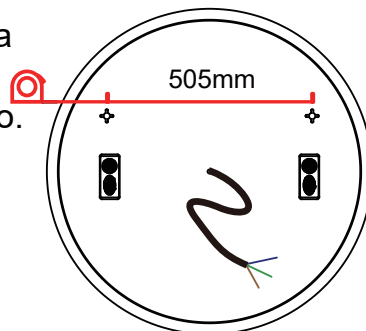

DV-EU1VM0415 (Vista trasera)

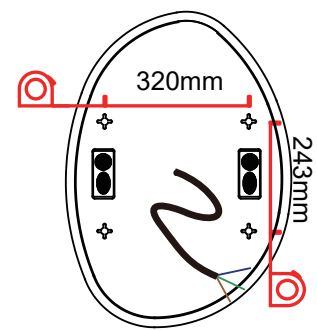

DV-EU1VM0413 (Vista trasera)

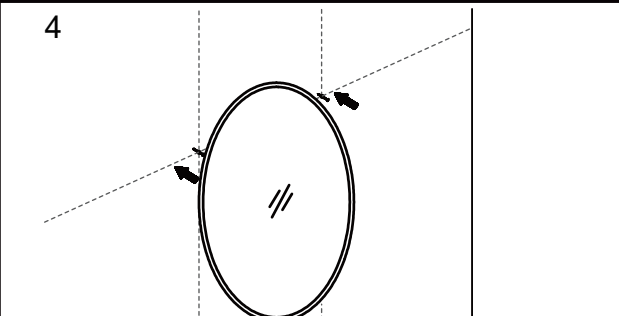
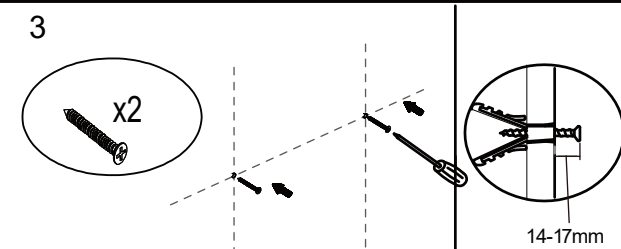
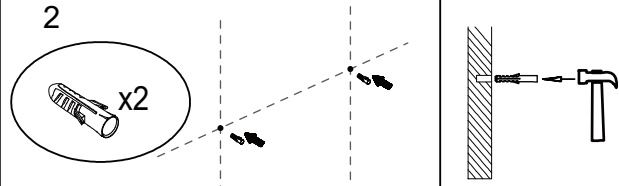
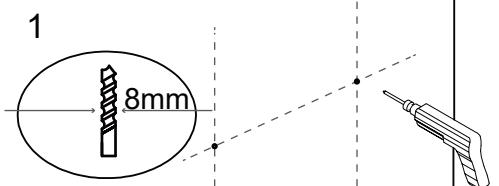

### Funcionamiento

② Desempañador

③ Bluetooth

① Interruptor de luz / Cambio de colores / Ajuste de brillo

1. Cuando el espejo esté conectado correctamente a la corriente, el botón de encendido se iluminará en azul. Cuando la función esté activada, la luz del botón se volverá blanca.
2. Toque el interruptor de luz para encender la luz LED, toque de nuevo para cambiar el color y toque otra vez para apagar.
3. Cuando la luz LED esté encendida, mantenga presionado el interruptor para ajustar el brillo. El interruptor parpadeará cuando alcance el nivel más bajo o más alto.
4. Toque el botón desempañador para encender/apagar la función anti-vaho.
5. Toque el botón Bluetooth para encender/apagar la función Bluetooth. Busque "SG-MUSIC" en su dispositivo para emparejar.
6. Ahorro de energía: el espejo se apagará automáticamente después de 1 hora en espera.
7. Cuando todos los botones estén iluminados en azul, mantenga presionado el interruptor de luz para apagar la luz azul.

### CUIDADO Y MANTENIMIENTO

El espejo y el cuerpo del espejo están fabricados con vidrio de espejo y aleación de aluminio. Utilice un paño húmedo para limpiar su espejo. No utilice materiales abrasivos, ya que podrían dañar la superficie y el acabado del espejo. Se puede usar un detergente suave para limpiar las superficies del espejo. Al limpiar, rocíe sobre el paño y no directamente sobre el espejo o las superficies circundantes.

En zonas con agua dura, la cal puede depositarse sobre el vidrio. La limpieza regular minimizará este problema. Si la acumulación es difícil de eliminar, aplique una pequeña cantidad de vinagre blanco sobre la zona afectada.

No intente cortar el vidrio.

No golpee el vidrio con objetos duros o afilados.

**Banda de frecuencia de funcionamiento: 2402–2480 MHz**

**Potencia máxima de radiofrecuencia transmitida: 8,26 dBm**

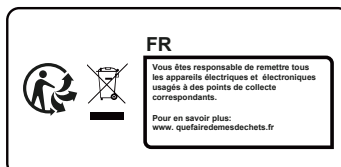

V01-07-2025-RES

## COBERTURA DE LA GARANTÍA LIMITADA

### GARANTÍA LIMITADA DE UN AÑO

Los productos DeerValley están fabricados con materiales de alta calidad y una excelente mano de obra para ofrecer a los clientes un producto duradero. Si se encuentran defectos de materiales o mano de obra durante un uso normal dentro del primer año desde la entrega, DeerValley proporcionará repuestos sin cargo o, a su opción, reemplazará cualquier producto o parte del producto que se considere defectuoso bajo condiciones normales de instalación, uso, servicio y mantenimiento. Esta garantía solo se aplica al comprador original. Se requerirá prueba de compra para procesar cualquier reclamación. **LOS RASGUÑOS NO ESTÁN CUBIERTOS POR LA GARANTÍA.**

El fabricante garantiza que este producto estará libre de defectos de fabricación durante la duración del período de garantía mencionado anteriormente. Conserve una copia de la factura original como prueba de compra.

DeerValley, a su opción, (1) reparará o reemplazará sin cargo las partes o productos defectuosos; (2) emitirá un reembolso por el precio original de compra del producto (válido dentro de los 30 días siguientes a la fecha de entrega); o (3) emitirá un crédito para ser aplicado a la compra de un nuevo producto DeerValley. Se pueden aplicar cargos de envío y entrega, a exclusiva discreción de DeerValley.

DeerValley recomienda que la instalación sea realizada por un fontanero profesional y con licencia. DeerValley no se hace responsable de los daños o fallos del producto derivados de una instalación incorrecta, mal uso o falta de contratación de un profesional con licencia. Además, DeerValley no se hace responsable de los costos de retirada o instalación.

Esta garantía no cubre productos que hayan sido sometidos a accidentes, negligencia, instalación incorrecta, abuso del producto, mal uso o el uso de limpiadores que contengan abrasivos, alcohol o otros solventes orgánicos. Tales exclusiones se aplican independientemente de si las acciones fueron realizadas por un contratista, una empresa de servicios o el comprador.

La responsabilidad de DeerValley bajo esta garantía limitada se limita exclusivamente al reemplazo de piezas y no cubre otros costos. DeerValley no será responsable de los cargos por mano de obra ni de los daños sufridos durante la instalación, reparación o reemplazo, ni de los daños indirectos, incidentales o consecuentes, pérdidas, lesiones o costos de cualquier tipo relacionados con este producto. Excepto lo que exija la ley, esta garantía limitada reemplaza y excluye todas las demás garantías, condiciones y garantías, expresas o implícitas, legales o de otro tipo, incluidas pero no limitadas a las relativas a la comerciabilidad o la idoneidad para un propósito particular.

### RESPONSABILIDAD DE OTRAS PERSONAS

Es responsabilidad del instalador o del contratista de la construcción, actuando en nombre del usuario, inspeccionar la unidad antes de la instalación.

Ellos son responsables de asegurarse de que la unidad esté libre de defectos o daños. Se han colocado avisos en la unidad y en la caja de envío para informar al instalador sobre su responsabilidad.

Si se identifica un problema, la unidad no debe ser instalada. DeerValley no se hace responsable de fallos o daños que podrían haberse identificado, reparado o prevenido mediante una inspección y pruebas adecuadas antes de la instalación.

Los daños ocurridos durante el transporte son responsabilidad del transportista. El usuario o el instalador debe abrir la caja e inspeccionar la unidad al momento de la entrega. Si se encuentran daños, deben ser reportados inmediatamente por escrito al vendedor y al transportista, y debe solicitarse una inspección. Si el transportista no responde, el problema debe ser informado tanto al vendedor como al transportista. Las reclamaciones por flete deben presentarse de inmediato.

### LIMITACIONES Y EXCLUSIONES

Esta garantía no cubre negligencia, mal uso, abuso, instalación incorrecta, descuido, accidentes, agua dura o depósitos minerales, exposición a materiales corrosivos, uso inapropiado, daños resultantes de un mantenimiento incorrecto, alteración del producto o la falta de seguimiento de las instrucciones de cuidado o instalación proporcionadas con su producto. La garantía se anula si el producto DeerValley es alterado o si se intentan reparaciones utilizando accesorios o partes no autorizadas proporcionadas por DeerValley.

DeerValley no se hace responsable de la pérdida del uso de sus productos, inconvenientes o cualquier otro costo incidental o consecuente, gastos o daños. Tenga en cuenta que algunos estados no permiten la exclusión o limitación de daños incidentales.

### DESCARGO DE RESPONSABILIDAD

A excepción de lo expresamente indicado, no se proporcionan garantías ni obligaciones, ya sean expresas, implícitas, orales o legales. Ningún distribuidor u otra persona tiene la autoridad para emitir garantías o representaciones con respecto a DeerValley o sus productos. DeerValley no será responsable de tales garantías o representaciones no autorizadas.

### SERVICIO DE GARANTÍA

NOTA: Cuando solicite el servicio de garantía, asegúrese de tener lo siguiente:

- Una copia de la factura original
- Fecha de instalación
- Descripción y fotos del defecto
- Número de modelo o descripción del producto

Para obtener servicio de garantía o piezas de repuesto, comuníquese con el Servicio al Cliente de DeerValley. DeerValley decidirá si reparar o reemplazar el producto, emitir un reembolso o proporcionar un crédito.

# Polski

## ⚠ UWAGA

- Podczas korzystania z mebla elektrycznego należy zawsze przestrzegać podstawowych środków ostrożności, w tym następujących:
- Przeczytaj wszystkie instrukcje przed użyciem tego mebla.

### **NIEBEZPIECZEŃSTWO – Aby zmniejszyć ryzyko porażenia prądem:**

1. Zawsze odłącz ten mebel od gniazdka elektrycznego przed czyszczeniem lub serwisowaniem.

### **OSTRZEŻENIE – Aby zmniejszyć ryzyko poparzeń, pożaru, porażenia prądem lub obrażeń:**

1. Odłącz ten mebel od gniazdka przed założeniem lub zdjęciem części.
2. Konieczny jest nadzór, gdy ten mebel jest używany przez dzieci, osoby chore lub niepełnosprawne, lub w ich pobliżu.
3. Używaj tego mebla wyłącznie zgodnie z jego przeznaczeniem opisanym w niniejszej instrukcji. Nie używaj akcesoriów niewskazanych przez producenta.
4. Nigdy nie używaj tego mebla, jeśli ma uszkodzony przewód lub wtyczkę, jeśli nie działa prawidłowo, został upuszczony lub uszkodzony, lub wpadł do wody. Oddaj mebel do centrum serwisowego w celu sprawdzenia i naprawy.
5. Trzymaj przewód z dala od gorących powierzchni.
6. Nigdy nie upuszczaj ani nie wkładaj żadnych przedmiotów do otworów.
7. Nie używaj na zewnątrz.
8. Nie używaj w miejscach, gdzie stosowane są produkty w aerozolu lub podawany jest tlen.
9. Aby odłączyć, ustaw wszystkie elementy sterujące w pozycji „OFF”, a następnie wyjmij wtyczkę z gniazdka.
10. Zamontuj ten mebel na odpowiedniej wysokości.
11. Tylko do użytku domowego/mieszkalnego.

**Uwaga: Zachowaj tę instrukcję**

## **BEZPIECZEŃSTWO MONTAŻU**

- Sprawdź produkt natychmiast po otrzymaniu pod kątem uszkodzeń lub brakujących części.
- Obchodź się z produktem ostrożnie i chroń wszystkie krawędzie i boki szkła.
- Upewnij się, że w ścianie nie ma ukrytych rur ani przewodów przed wierceniem.
- Podczas wiercenia noś odpowiednią ochronę oczu. Zachowaj szczególną ostrożność podczas wiercenia w powierzchniach z płytek, aby uniknąć ześlizgnięcia się wiertła.

### **Przed rozpoczęciem montażu upewnij się, że:**

- Powierzchnia ściany jest wystarczająco wytrzymała i odpowiednio wykonana.
- Główne zasilanie elektryczne jest odłączone.

### **Zalecane narzędzia montażowe (niewliczone w zestaw)**

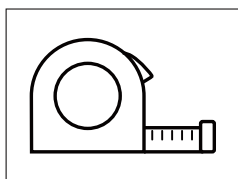

Taśma miernicza

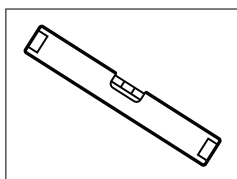

Poziomica

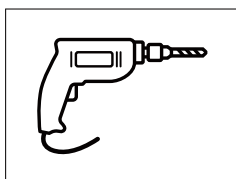

Wiertarka elektryczna

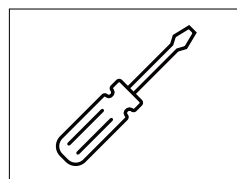

Śrubokręt

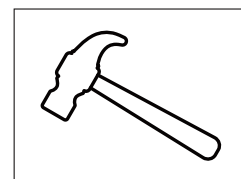

Młotek

### Podłączanie instalacji elektrycznej

Przewód elektryczny przechodzi przez otwór serwisowy z tyłu lustra.

Okablowanie elektryczne: upewnij się, że przewód jest wystarczająco długi, aby zapewnić prawidłowe i bezpieczne podłączenie do zasilania na miejscu.

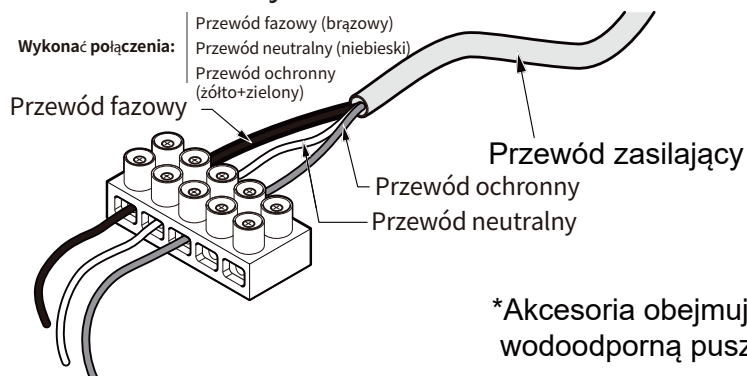

\*Akcesoria obejmują płytkę zaciskową i wodoodporną puszkę.

### KROKI MONTAŻU

Użyj miarki, aby zmierzyć odległość między hakami montażowymi z tyłu lustra.

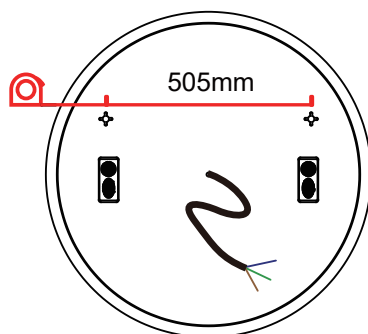

DV-EU1VM0415 (Widok z tyłu)

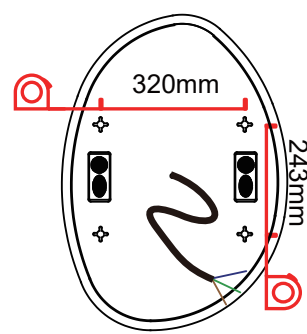

DV-EU1VM0413 (Vista trasera)

1

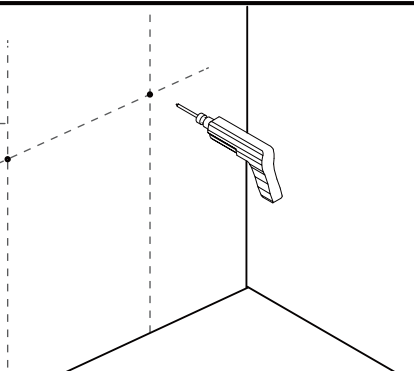
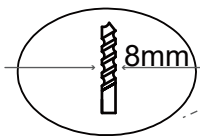

2

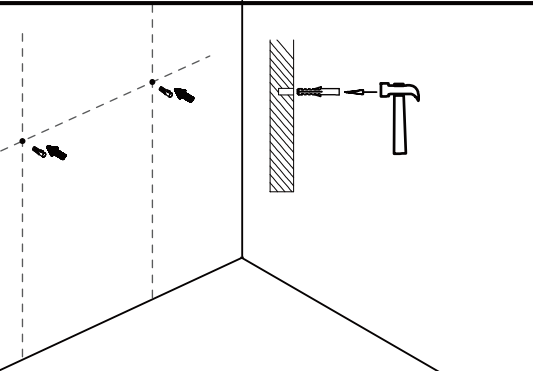
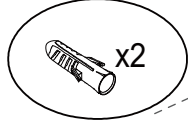

3

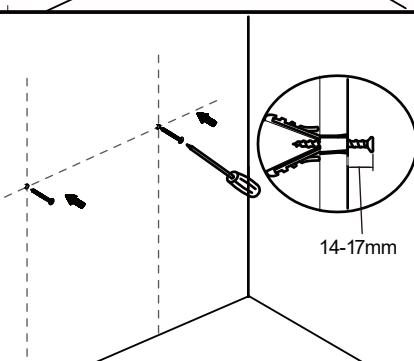
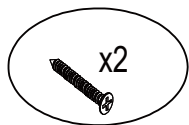

4

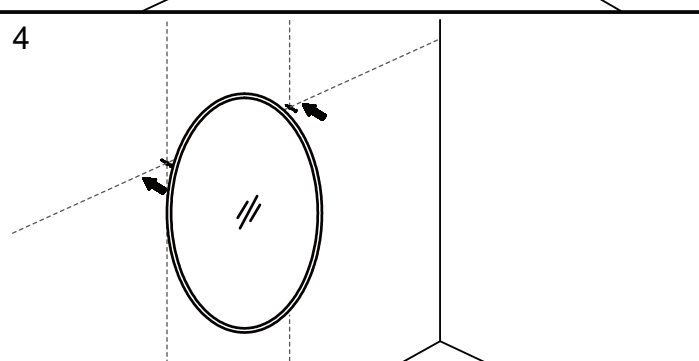

## Obsługa

② Odsparowywanie

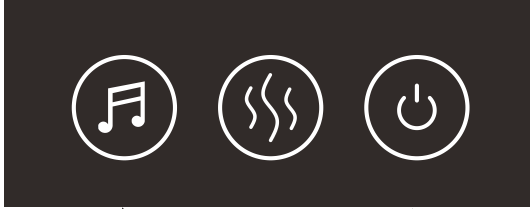

③ Bluetooth

① Włącznik światła / Zmiana kolorów / Regulacja jasności

1. Po prawidłowym podłączeniu lustra do zasilania przycisk włącznika zaświeci się na niebiesko. Po włączeniu funkcji światło przycisku zmienia się na białe.
2. Dotknij włącznika światła, aby włączyć światło LED, dotknij ponownie, aby zmienić kolor, dotknij ponownie, aby wyłączyć.
3. Gdy światło LED jest włączone, przytrzymaj włącznik, aby dostosować jasność. Przycisk miga, gdy osiągnie najciemniejszy lub najjaśniejszy poziom.
4. Dotknij przycisku odsparowywania, aby włączyć/wyłączyć funkcję antymgielną.
5. Dotknij przycisku Bluetooth, aby włączyć/wyłączyć funkcję Bluetooth. Wyszukaj „SG-MUSIC” na swoim urządzeniu, aby sparować.
6. Oszczędzanie energii: lustro automatycznie wyłączy się po 1 godzinie w trybie gotowości.
7. Gdy wszystkie przyciski świecą na niebiesko, przytrzymaj przycisk włącznika światła, aby wyłączyć niebieskie światło.

## PIELĘGNACJA I KONSERWACJA

Lustro i jego obudowa są wykonane ze szkła lustrzanego i stopu aluminium. Do czyszczenia lustra używaj wilgotnej ściereczki. Nie używaj materiałów ściernych, ponieważ mogą one uszkodzić powierzchnię i wykończenie lustra. Do czyszczenia powierzchni lustra można używać łagodnego detergentu. Podczas czyszczenia spryskaj ściereczkę, a nie bezpośrednio lustro lub otaczające powierzchnie.

W rejonach o twardej wodzie na szkło może osadzać się kamień. Regularne czyszczenie zminimalizuje ten problem. Jeśli osad stanie się trudny do usunięcia, nałóż niewielką ilość białego octu na zabrudzone miejsce.

✓ Nie próbuj ciąć szkła.

✓ Nie uderzaj w szkło twardymi lub ostrymi przedmiotami.

**Pasma częstotliwości roboczej: 2402–2480 MHz**

**Maksymalna moc nadawania fal radiowych: 8,26 dBm**

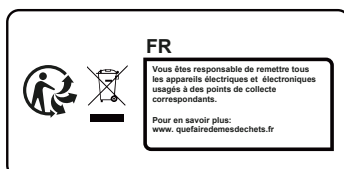

V01-07-2025-RES

## ZAKRES OGRANICZONEJ GWARANCJI

### 1-LETNIA OGRANICZONA GWARANCJA

Produkty DeerValley są wykonane z wysokiej jakości materiałów i z dbałością o szczegóły, aby zapewnić długotrwałą trwałość. Jeśli w ciągu pierwszego roku od daty dostawy, przy normalnym użytkowaniu, zostaną stwierdzone wady materiałowe lub wykonawcze, DeerValley zapewni bezpłatną wymianę części lub – według własnego uznania – wymieni wadliwy produkt lub jego część, zakładając, że produkt został prawidłowo zainstalowany, użytkowany, serwisowany i konserwowany. Gwarancja przysługuje wyłącznie pierwotnemu nabywcy i do złożenia roszczenia wymagany jest dowód zakupu. ZARYSOWANIA NIE PODLEGAJĄ GWARANCJI.

Producent gwarantuje, że ten produkt jest wolny od wad produkcyjnych przez okres wskazany powyżej. Proszę zachować kopię oryginalnej faktury jako dowód zakupu.

DeerValley, według własnego uznania: 1. Naprawi lub wymieni wadliwe części lub produkty bez dodatkowych opłat, 2. Zwróci pierwotną cenę zakupu (ważne w ciągu 30 dni od daty dostawy), lub 3. Przyzna kredyt na zakup nowego produktu DeerValley. Koszty wysyłki i dostawy mogą zostać naliczone i podlegają decyzji DeerValley.

Zalecamy instalację przez licencjonowanego hydraulika. DeerValley nie ponosi odpowiedzialności za szkody lub awarie wynikające z nieprawidłowego montażu, niewłaściwego użytkowania lub braku zatrudnienia wykwalifikowanego specjalisty. Ponadto DeerValley nie pokrywa kosztów demontażu ani ponownej instalacji.

Niniejsza gwarancja nie obejmuje produktów, które uległy wypadkowi, zaniebdaniu, niewłaściwej instalacji, nadużyciu, nieprawidłowemu użytkowaniu lub były czyszczone środkami ściernymi, alkoholem bądź rozpuszczalnikami organicznymi. Powyższe wyłączenia mają zastosowanie niezależnie od tego, czy działania te były wykonane przez wykonawcę, firmę serwisową czy nabywcę.

Odpowiedzialność DeerValley z tytułu niniejszej ograniczonej gwarancji ogranicza się wyłącznie do wymiany części i nie obejmuje żadnych innych kosztów. DeerValley nie ponosi odpowiedzialności za koszty robocizny, uszkodzenia powstałe podczas instalacji, naprawy lub wymiany ani za żadne pośrednie, przypadkowe czy wynikowe szkody, straty, obrażenia lub koszty związane z tym produktem. O ile prawo nie stanowi inaczej, niniejsza ograniczona gwarancja zastępuje i wyklucza wszystkie inne gwarancje, zarówno wyraźne, dorozumiane, ustawowe, jak i inne, w tym, lecz nie wyłącznie, gwarancje przydatności handlowej lub przydatności do określonego celu.

### ODPOWIEDZIALNOŚĆ INNYCH STRON

Do obowiązków instalatora lub wykonawcy działającego w imieniu użytkownika należy sprawdzenie urządzenia przed instalacją.

Muszą oni upewnić się, że produkt jest wolny od wad lub uszkodzeń. Odpowiednie powiadomienia są umieszczone na produkcie i opakowaniu, aby poinformować instalatora o tej odpowiedzialności.

W przypadku wykrycia problemu produkt nie może być instalowany. DeerValley nie ponosi odpowiedzialności za uszkodzenia lub awarie, które mogły zostać wykryte, naprawione lub zapobiegnięte dzięki właściwej inspekcji przed instalacją.

Za uszkodzenia powstałe w transporcie odpowiada przewoźnik. Użytkownik lub instalator musi sprawdzić produkt przy dostawie. W przypadku stwierdzenia uszkodzenia należy natychmiast powiadomić sprzedawcę i przewoźnika na piśmie oraz zażądać inspekcji. Jeśli przewoźnik nie odpowie, problem należy zgłosić obu stronom. Roszczenia transportowe powinny być złożone niezwłocznie.

### OGRANICZENIA I WYŁĄCZENIA

Niniejsza gwarancja nie obejmuje uszkodzeń wynikających z zaniebdania, niewłaściwego użytkowania, nadużycia, nieprawidłowej instalacji, wypadków, twardej wody, osadów mineralnych, kontaktu z materiałami korozyjnymi, niewłaściwego zastosowania, niewłaściwej konserwacji, przeróbek produktu lub niezastosowania się do instrukcji pielęgnacji i montażu. Gwarancja traci ważność, jeśli produkt DeerValley został zmodyfikowany lub naprawiony przy użyciu nieautoryzowanych części lub akcesoriów, które nie pochodzą od DeerValley.

DeerValley nie ponosi odpowiedzialności za utratę możliwości użytkowania, niedogodności ani żadne przypadkowe lub wynikowe koszty, wydatki lub szkody. Niektóre regiony mogą nie dopuszczać wyłączenia lub ograniczenia odpowiedzialności za szkody uboczne.

### ZASTRZEŻENIE

O ile nie wskazano inaczej, nie są udzielane żadne inne gwarancje ani zobowiązania, czy to wyraźne, dorozumiane, ustne, czy ustawowe. Żaden sprzedawca ani osoba nie ma upoważnienia do składania jakichkolwiek oświadczeń lub gwarancji dotyczących DeerValley ani jego produktów. DeerValley nie ponosi odpowiedzialności za żadne nieautoryzowane zapewnienia ani gwarancje.

### SERWIS GWARANCYJNY

UWAGA: W przypadku zgłoszenia serwisu gwarancyjnego należy przedstawić:

- Kopię oryginalnej faktury zakupu
- Datę instalacji
- Opis oraz zdjęcia wady
- Numer modelu lub nazwę produktu

Aby uzyskać serwis gwarancyjny lub części zamienne, skontaktuj się z Działem Obsługi Klienta DeerValley. DeerValley podejmie decyzję, czy naprawić lub wymienić produkt, zwrócić pieniądze lub przyznać kredyt na zakup nowego produktu.