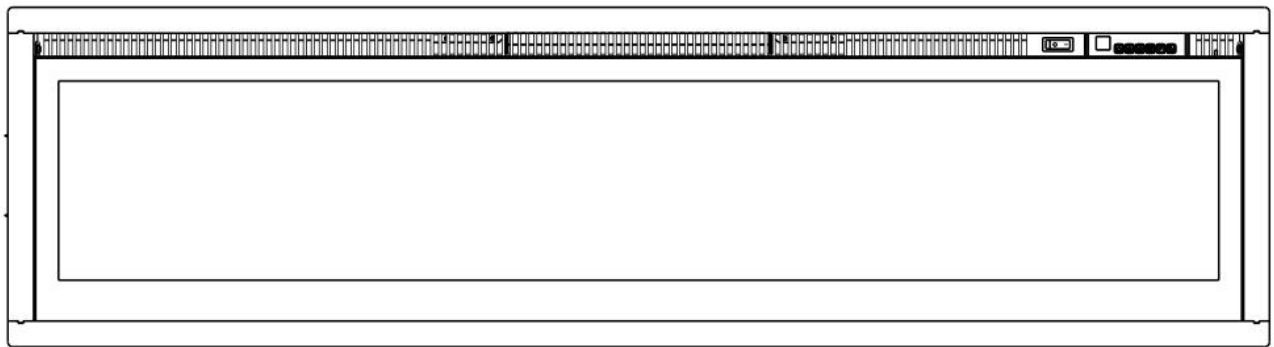


# Electric Fireplace



## CONSUMER SAFETY INFORMATION

- Read this manual before installing and operating this appliance.
- Failure to follow these instructions may result in electric shock, fire property, or personal injury.
- Do not store or use gasoline or other flammable liquids in the vicinity of this appliance.



# IMPORTANT SAFETY INFORMATION!



## WARNING



- **Read all instructions before using this heater!**
- This heater is hot **when in use**. To avoid burns, **DO NOT** let bare skin touch hot surfaces. If provided, use handles when moving this heater. Keep **combustible materials**, such as furniture, pillows, bedding, papers, clothes, and curtains at least **3 feet (0.9m)** from the front of **the heater**, and **keep them away from the sides and rear**.
- **Extreme caution** is necessary when any heater is used by or near children or invalids and whenever the heater is left **operating and unattended**.
- **DO NOT** operate any heater with a **damaged cord or plug** or after the **heater malfunctions**, has been **dropped** or **damaged in any manner**. Discard heater, or return to authorized service facility for examination and /or repair.
- **DO NOT** run power cord under carpeting. **DO NOT** cover power cord with throw rugs, runners, or similar coverings. **DO NOT** route power cord under furniture or appliances. Arrange power cord away from **traffic area**, and where it will not be tripped over.



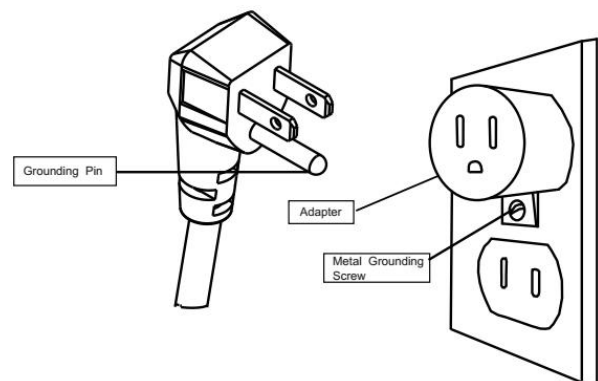
## WARNING



- **Connect to properly grounded outlets ONLY.**
- **DO NOT** insert or allow foreign objects to **enter any ventilation or exhaust openings**, as this may cause **electric shock** or **fire**, or **damage the heater**.
- To prevent a possible fire, **DO NOT** block air intakes or exhaust in any manner. Doing so could cause a fire. **DO NOT** use on soft surfaces, like a bed, where openings may become blocked.
- A heater has **hot and arcing or sparking parts inside**. **DO NOT** use it in areas where **gasoline, paint, or flammable liquids** are used or stored.
- **Use this heater only as described in this manual. Any other use not recommended by the manufacturer may cause fire, electric shock, or injury to persons.**
- **ALWAYS** plug heaters directly into a wall outlet/receptacle. **Never use with an extension cord or relocatable power tap (outlet/power strip).**
- **DO NOT** place the heater near a bed because objects such as pillows or blankets can fall off the bed and be ignited by the heater.
- **NEVER** use this heater in **bathrooms, laundry rooms**, or any other location where the heater could fall into a **bathtub** or **pool**, **become damp** or **come in contact with water**.
- **AVOID FIRE!** Regularly inspect all air vents to make sure they are free from dust, lint, or other Blockage. **Unplug the unit** and clean with a **vacuum ONLY**. **DO NOT** rinse or get wet.

- **ALWAYS** mount to wall bracket before use. DO NOT set on the floor, or other surface, to use.
- **NEVER** use a wall mount bracket from another manufacturer.
- This product is **not intended** to be a **primary heat source**. It is for **supplemental heat only**.
- **INDOOR use only! NEVER** use this heater **outdoors!** Doing so may result in **electric shock!**
- **Risk of electric shock! DO NOT OPEN!** No user-serviceable parts inside!
- **ALWAYS** turn this heater off before unplugging it from the outlet.
- **ALWAYS disconnect** this unit from the **power supply before** performing any assembly or cleaning, or before relocating the electric fireplace.
- **NEVER** leave this heater unattended. **ALWAYS** unplug this heater when not in use.
- **ALWAYS** store this heater in a dry location. **NEVER** use the fireplace if it has become wet.
- **NEVER** plug this heater into an outlet that is **old, cracked,** or has any **loose wires or connections**. Plugging this heater into a faulty outlet could result in **electric arcing** within the outlet that could cause the **outlet to overheat or catch fire**.
- **ALWAYS** check your heater cord and plug connections with **each use!**
  - i) **MAKE SURE** the plug fits tight in the outlet! Faulty wall outlet connections or loose plugs can cause the outlet to overheat.
  - ii) **Heaters draw more current** than small appliances. **Overheating** may occur even if it has not occurred with the use of other appliances.
  - iii) During use **check frequently** to see if the **plug outlet or face plate is HOT!**
  - iv) If the outlet or face plate is **HOT, discontinue use immediately** and have a qualified electrician inspect and/or replace the faulty outlets.

- The power cord supplied with the heater has a plug with two flat blades (live and neutral) and one round pin (ground). If a 3-slot receptacle is not available, an adapter **MUST** be used. The adapter **MUST** be **properly grounded** to the outlet box (see figure at right). (Note: Adapter **NOT INCLUDED**.)



- **SAVE THESE INSTRUCTIONS!**

## PREPARATION

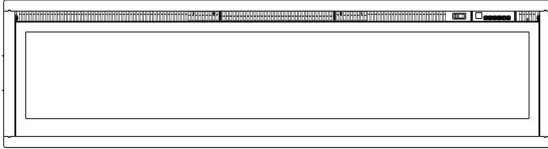




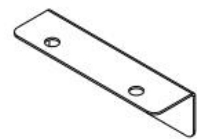
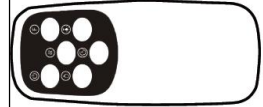






This product includes a **GLASS panel!** Always use **extreme caution** when handling **glass**. Failure to do so could result in **personal injury or property damage**.

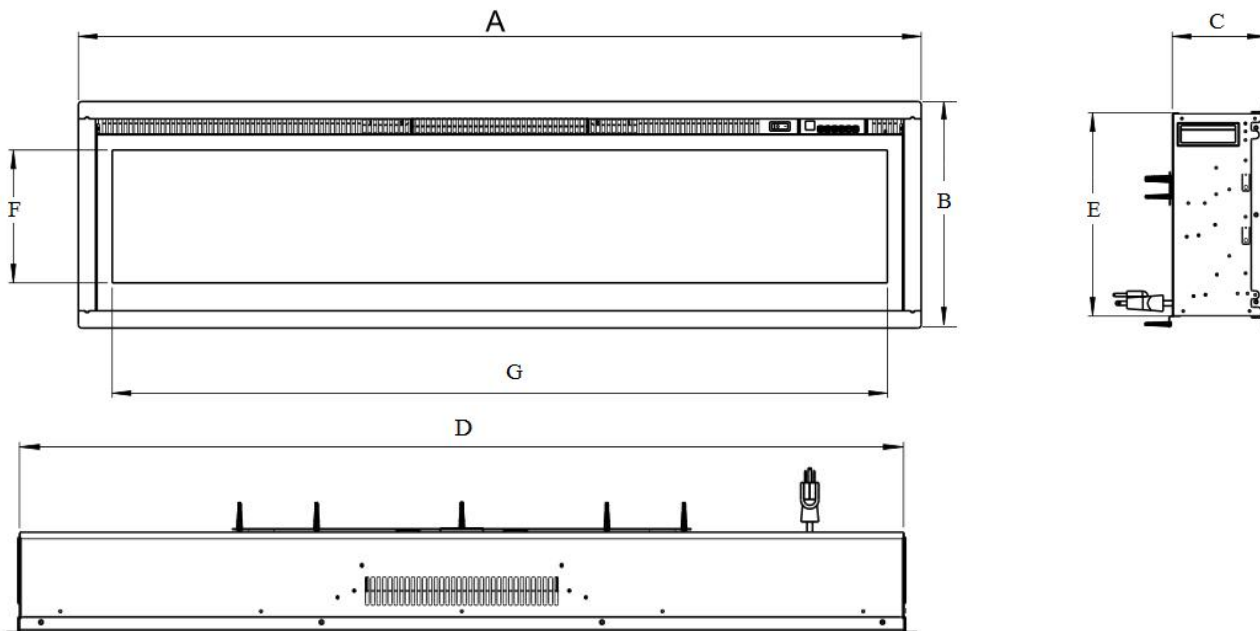
Remove all parts and hardware from the carton and place them on a clean, soft, dry surface. Parts and assembly steps are grounded for wall-hanging or recessing use. Check the parts list to make sure nothing is missing. Dispose of packaging materials properly. Please recycle whenever possible.

You will need the following tools (not included): Phillips screwdriver; stud finder; level; tape measure; electric drill; 1/4" wood drill bit, hammer.

## PARTS & HARDWARE

 <p>A. Fireplace</p>			
	B. Wood Screws (11pcs)	C. Wall Anchors (11pcs)	D. 4x8mm Screws (2pcs)
			
	E. Wall Bracket Fixed on back of firebox	F. Metal Bracket	H. Remote Control
			
	I. Log Set	J. Decorative Crystals	Left free standing leg
			
Right free standing leg			

## Specification and Dimension



## PRODUCT DIMENSIONS

Model Number	A	B	C	D	E	F	G
IF-50FSB	50" 127.0cm	17.7" 45.0cm	5.6" 14.2cm	48.7" 123.8cm	16.3" 41.5cm	12.2" 30.9cm	46.0" 116.8cm
IF-60FSB	60" 152.4cm	17.7" 45.0cm	5.6" 14.2cm	58.7" 149.2cm	16.3" 41.5cm	12.2" 30.9cm	56.0" 142.2cm
IF-70FSB	72" 182.9cm	17.7" 45.0cm	5.6" 14.2cm	70.7" 179.7cm	16.3" 41.5cm	12.2" 30.9cm	78.0" 172.7cm

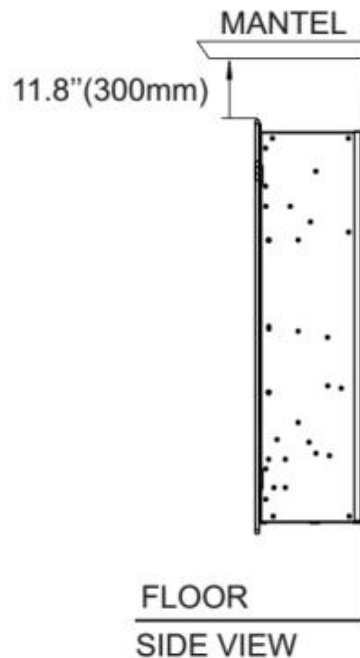
## Installation and Assembly

Your appliance is a wall-mounted, recessed and /or mantel installed appliance. Select a suitable location that is not susceptible to moisture and is away from drapes, furniture and high traffic areas.

**NOTE: Follow all national and local electrical codes.**

### MINIMUM CLEARANCE TO COMBUSTIBLES

Measurements are taken from the glass front.			
Bottom	0"	Top	11.8" (300mm) to mantel
Sides	0"	Top	11.8" (300mm) to ceiling
Back	0"		



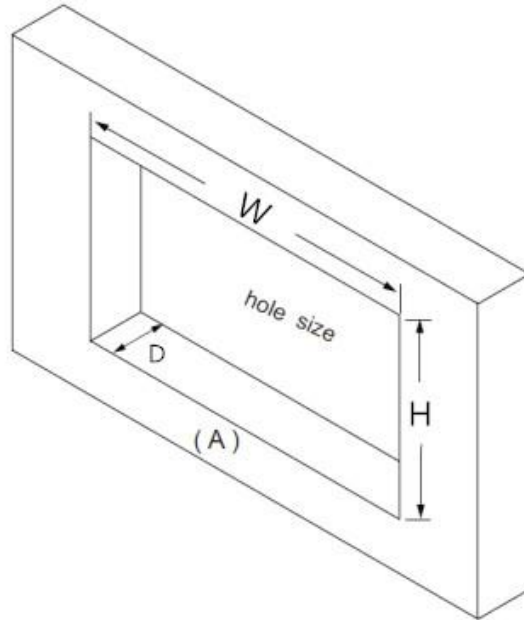
### MINIMUM MANTEL CLEARANCES

## WARNING

WHEN USING PAINT OR LACQUER TO FINISH THE MANTEL, THE PAINT OR LACQUER MUST BE HEAT RESISTANT TO PREVENT DISCOLOURATION

**RECESSED TO WALL INSTALLATION** ( Tips:Wall bracket removing is **NOT** required. )

**STEP 1** Select a dry wall to open a hole for fireplace box. **Figure (A)**

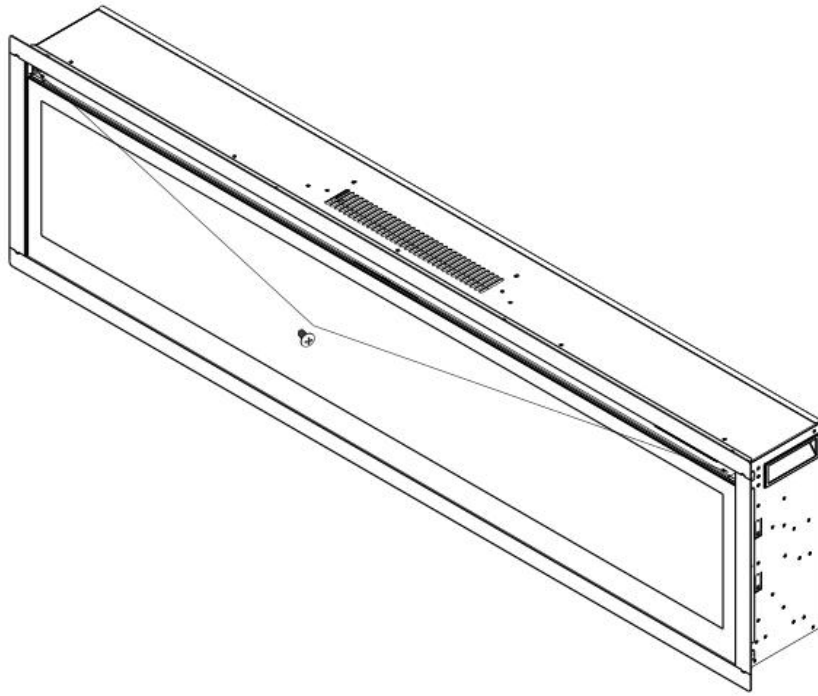


**Figure (A) Hole cut size**

Size of hole as below chat-Framing Hole Size

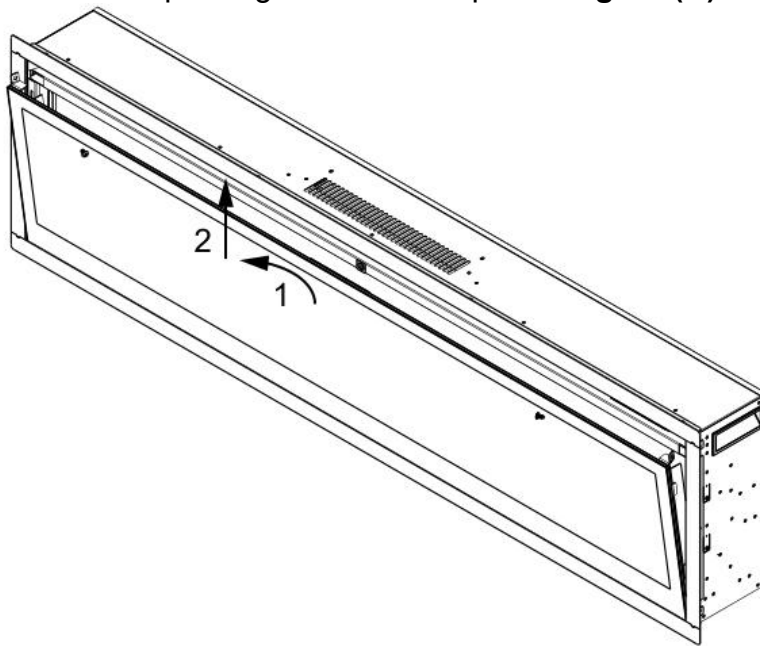
Framing Hole Size			
Model Number	W	H	D
	48.7"(123.8cm)	16.3"(41.5cm)	5.98"(15.2cm)
	58.7"(149.2cm)	16.3"(41.5cm)	5.98"(15.2cm)
	70.7"(179.7cm)	16.3"(41.5cm)	5.98"(15.2cm)

**STEP 2** Remove two screws on both sides of the fireplace at front corner. **Figure (C)**



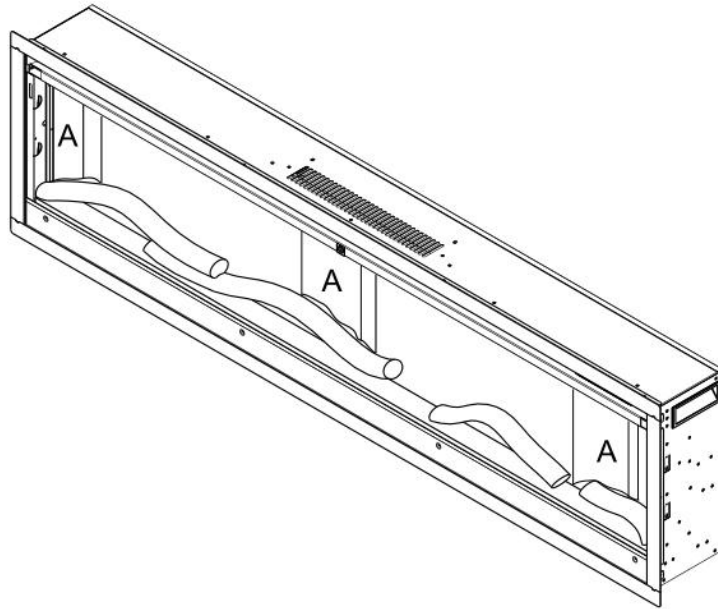
**Figure (C)**

**STEP 3** Take off the front tempered glass of the fireplace. **Figure (D)**



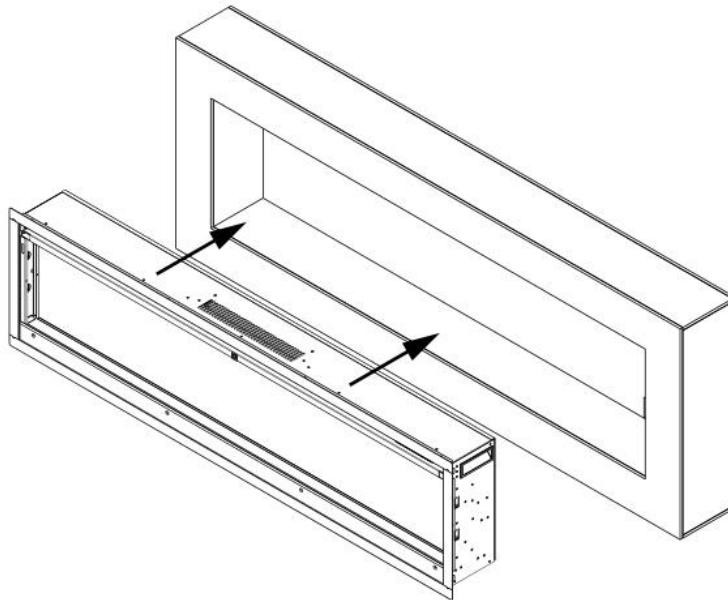
**Figure (D)**

**STEP 4** Take foam out of the fireplace. **Figure (E)**



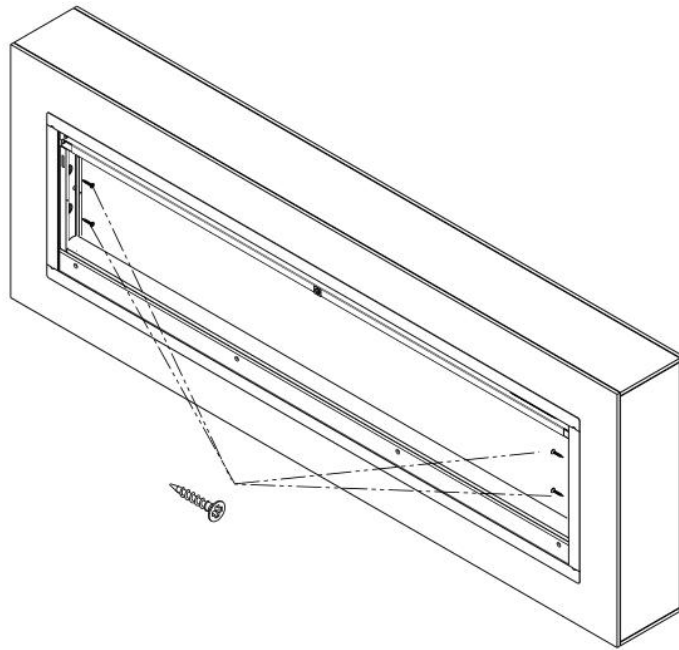
**Figure (E)**

**STEP 6** Have two people to move the fireplace box to the wall hole or fireplace mantel. **Figure(F)**  
If the appliance is fully recessed into the wall:



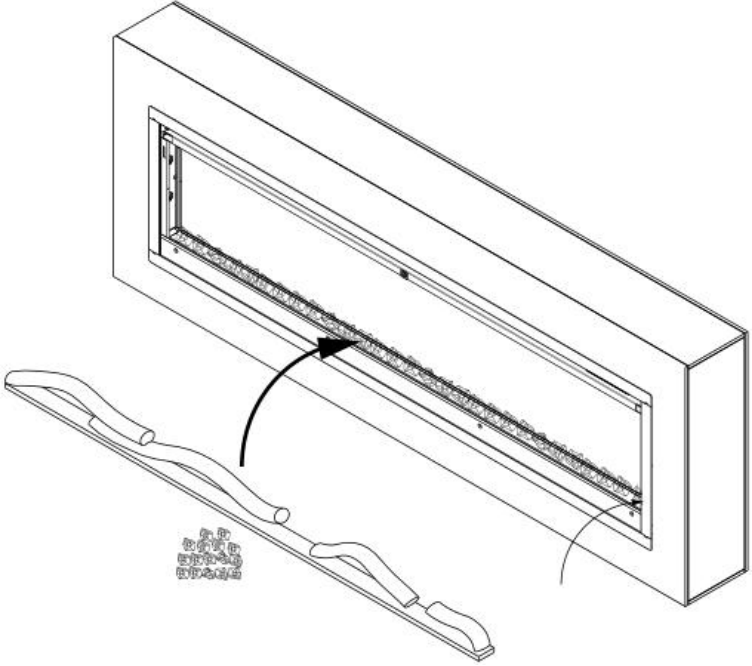
**Figure (F)**

- Use the 4 screws(provided) to lock the appliance into wall with the existing two side flanges, **Figure(G)**



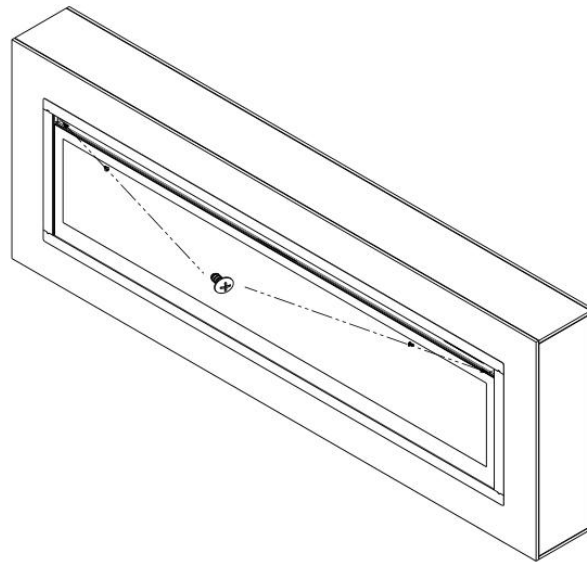
Figure(G)

**STEP 7** Put carbon log or crystal stone to bed. **Figure (H)**



Figure(H)

**STEP 7** Place the front panel lock the appliance. **Figure (I)**



**Figure(I)**

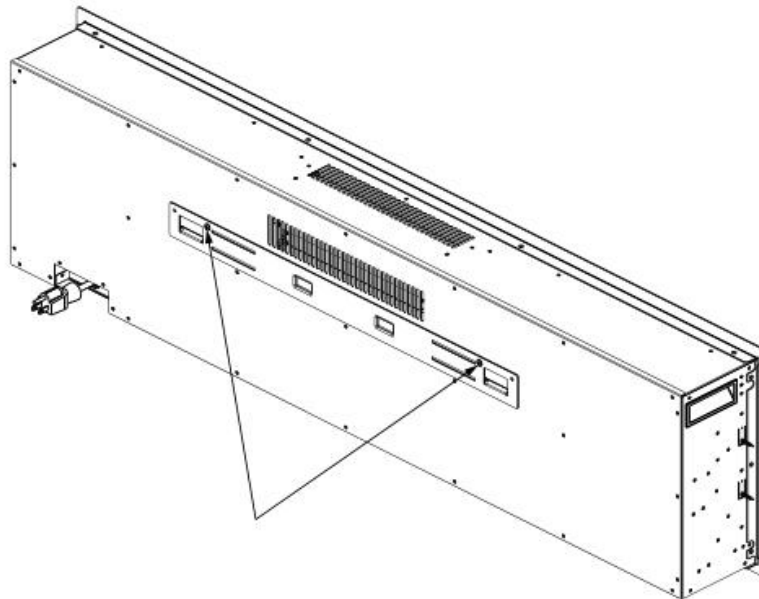
## **WALL MOUNTED INSTALLATION**

Due to many different materials used on different walls, it is highly recommended that you consult your local builder before you install this appliance on the wall.

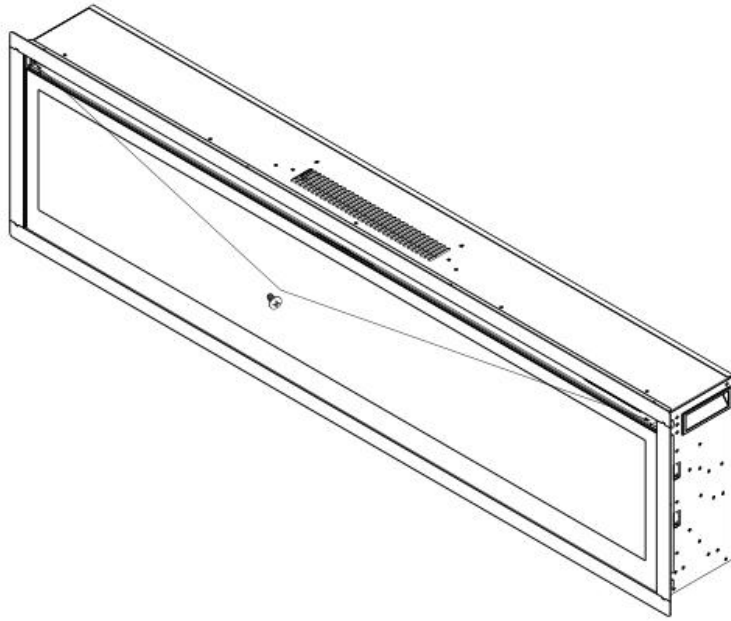
**STEP 1** Select a location that is not prone to moisture and is located at least 36"(914mm) away from combustible materials such as curtain drapes, furniture, bedding, paper, etc.

**STEP 2** Have two people hold the appliance against the wall to determine the final location.

**STEP 3** Place unit face down on a soft, non abrasive surface. Remove the bracket from the back of the unit by removing the screws. **Figure(a)** Remove four pieces of silver screws on both sides. **Figure(b)**



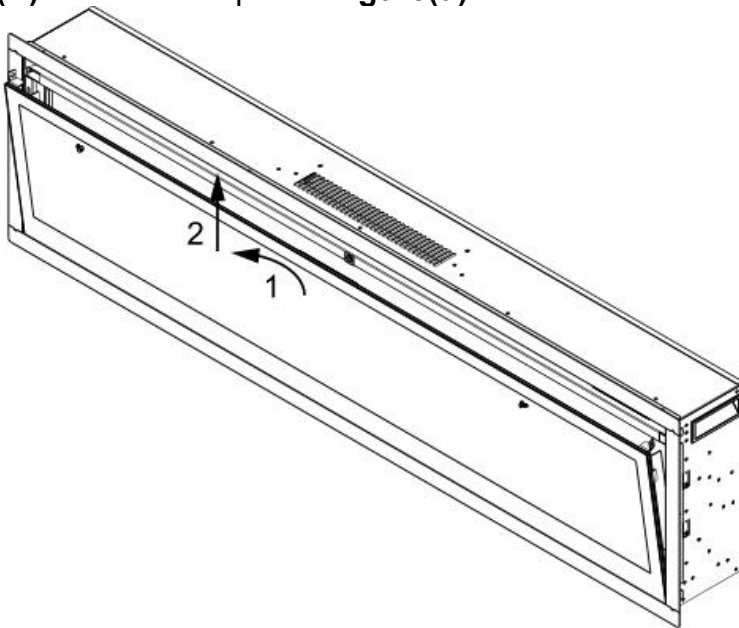
**Figure(a)**



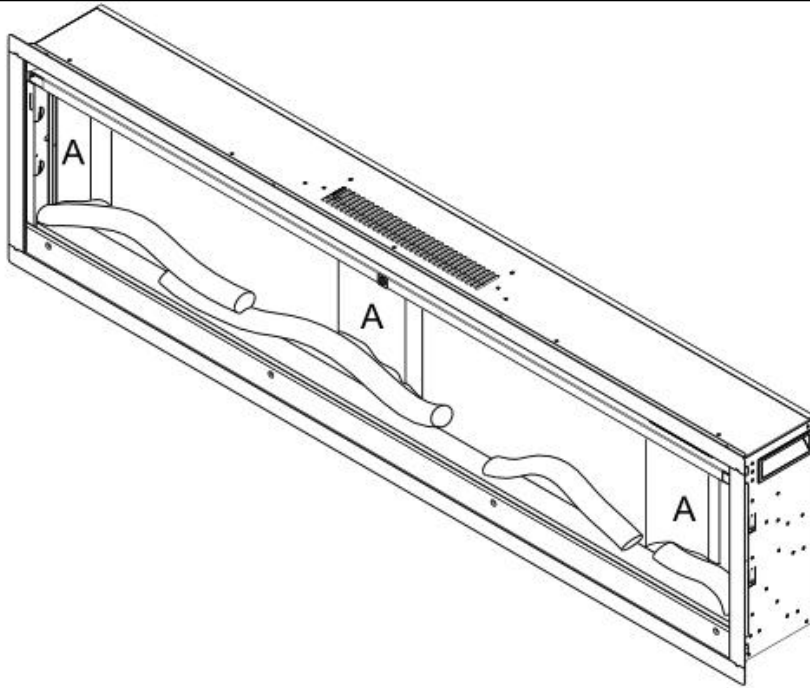
**Figure(b)**

**STEP 4** Take the glass panel out of the fireplace box. Place it in a soft and clean place. **Figure (c)**

**STEP 5** Take foam(A) out of the fireplace. **Figure(d)**

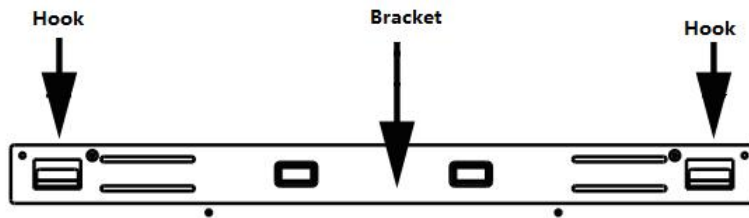


**Figure (c)**



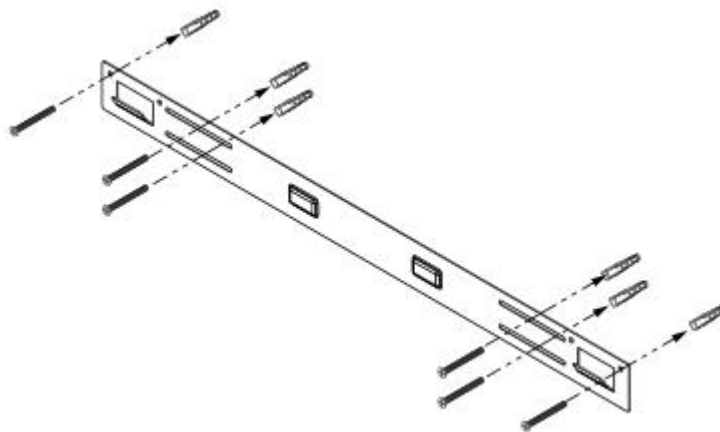
**Figure (d)**

**STEP 6** Mark out location, then mount the bracket(part e) onto the wall using the supplied screws. This bracket **MUST** have the hooks facing upward and be level. **Figure(e)**



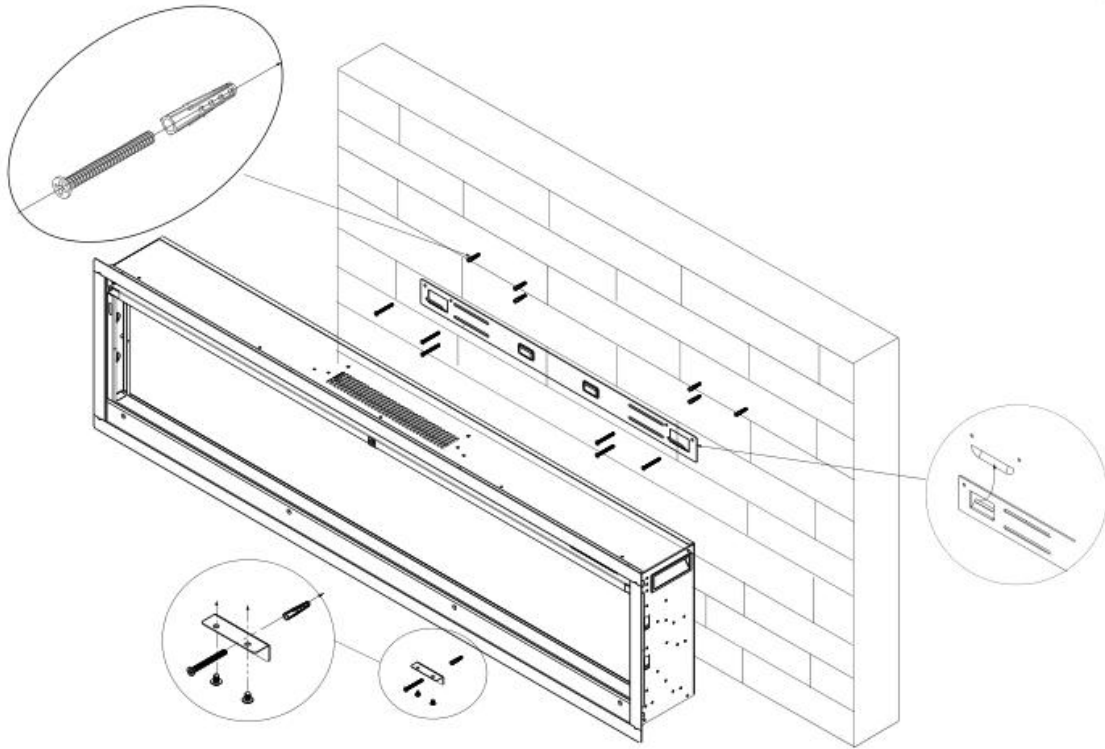
**Figure(e)**

**NOTE:** It is strongly recommended that the mounting bracket(part e) be screwed into the wall studs where possible. If the wall studs cannot be used, ensure that the supplied plastic anchors are used to affix the bracket to the wall and the bracket is adequately secured. **Figure(f)**



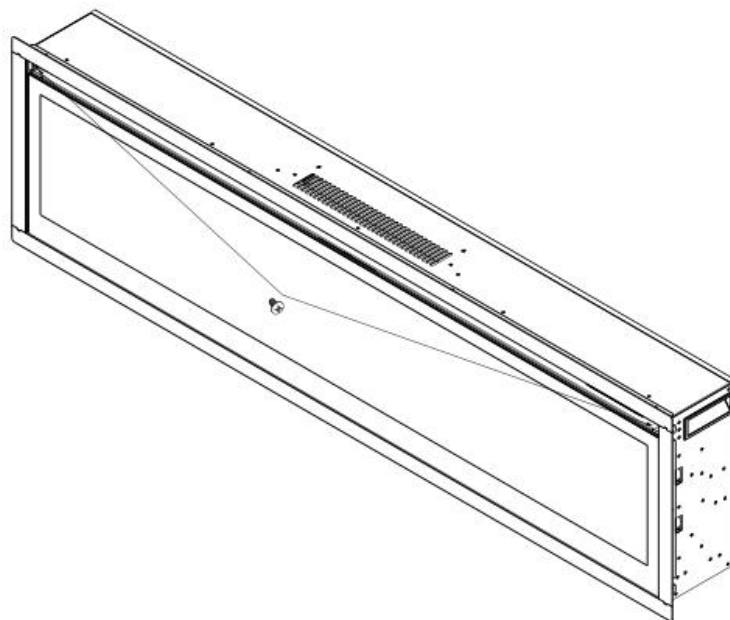
**Figure(f)**

Fasten the metal bracket (F) at the back of fireplace with 2pcs of 4x8mm screws, the other end to the wall with 1pc of drywall anchors.



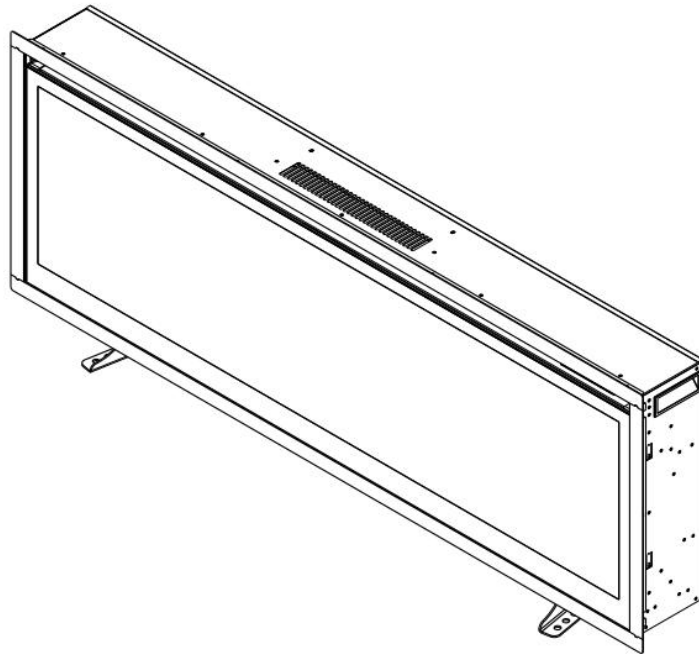
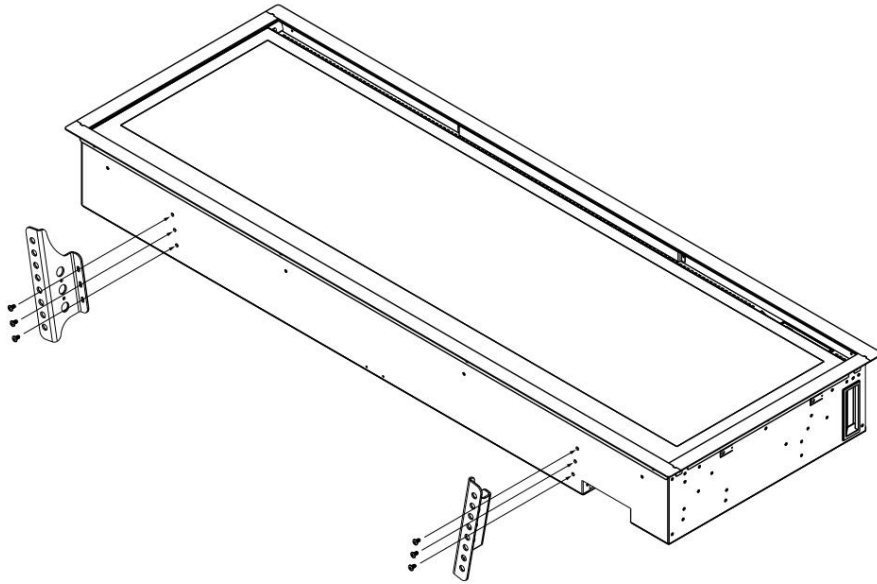
**STEP 7** With the wall mounting bracket installed have two people lift the appliance up and insert the two hooks on the bracket into the two slots on the back of the appliance.

**STEP 8** Put carbon log or crystal stone to bed, place the front panel lock the appliance by 4x8mm screws.



## Free Standing Option

- Lay the heater on the floor or a table
- Install the base with 6pcs screws ( screws is on the bottom of the fireplace) as provided



## LOG-SET/CRYSTAL EMBER INSTALLATION

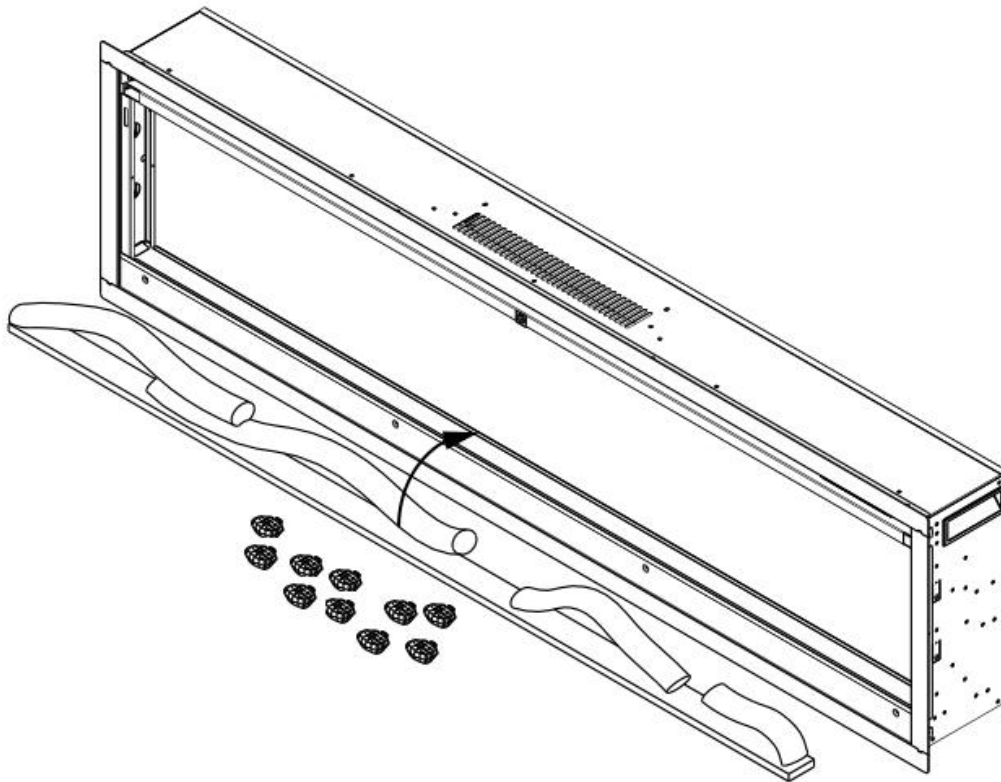
(Note: Please make the installation according to the embers which you bought or selected.)

\* Glass front must be removed and the appliance must be mounted in its final location before the log-set/crystal embers are installed.

\* If your fireplace come with log-set, remove the log-set from the package, put it to the fireplace designed place. **Figure 1**

\* If your fireplace come with CLEAN CRYSTAL MEDIA: crystal may have a fine oil residue that needs to be cleaned prior to installation. Clean them with mild dish soap, drain, rinse thoroughly and dry before placing into the tray.

\* Then place the crystal embers carefully into the bottom tray on the front of the appliance as illustrated. Apply an even layer from side to side. **Figure 1**



# WARNING



Read and understand this entire owner's manual, including all safety information, before plugging in or using this product. Failure to do so could result in electric shock, fire, serious injury, or death.

## POWER

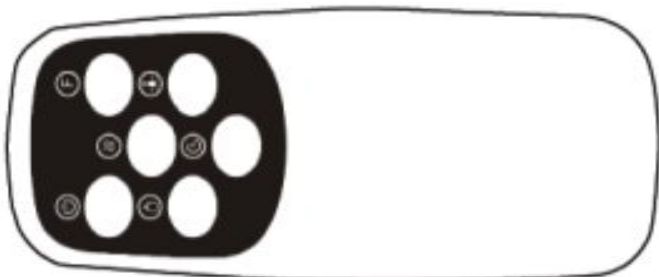
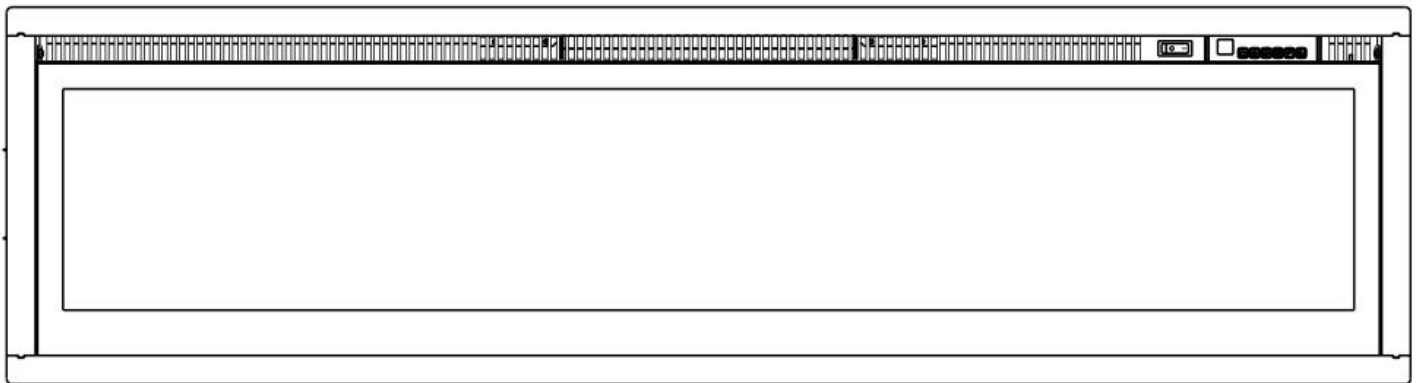
Make sure the ON/OFF switch, located on the control panel, is in the OFF position. Plug the power cord into a 110-120V Volt 12 Amp grounded outlet (see IMPORTANT SAFETY INFORMATION on Pages 2 and 3). Make sure the outlet is in good condition and that the plug is not loose. NEVER exceed the maximum amperage for the circuit. DO NOT plug other appliances into the same circuit.

## METHODS OF OPERATION

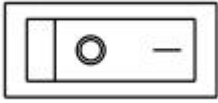
This electric fireplace can be operated by the button, located on the TOP right side glass panel of the fireplace, or by the battery-powered REMOTE CONTROL.

The operation and functions of the two methods are the same.







Before operating, please review the IMPORTANT SAFETY INFORMATION on Pages 2 and 3, and heed all warnings.



Remote control Operation



**Turn on switch button first**

BUTTON	FUNCTION	ACTION&INDICATION
 <b>POWER</b>	ON: Enables control panel functions and remote control. Turn on flame effect. OFF: Disables control panel functions and remote control. Turn off flame effect.	1. Press once. Indicator light turns on. Power turns on. All functions enabled. 2. Press again. Indicator light turns off. Power turns on. All functions will off.
 <b>COLOR</b>	<b>COLOR</b> button: Makes the color flame effect changing.	1. Press once. Flame color effect gets changing. 2. Press again until desired setting is reached.
 <b>FLAME</b>	<b>FLAME</b> button: Makes flame effect dimmer and brighter. <b>NOTE:</b> Flame effect stays on until power button is turned off. Flame effect must be on for heater to turn on.	1. Press once. Flame brightness effect gets changing. 2. Press again. Until desired setting is reached.
 <b>HEATER</b>	<b>HEATER</b> button: Turn heater on and off. <b>NOTE:</b> To prevent overheating, the heater fan will blow out cool air for 30 seconds after the heater turn off.	1. Press once. Indicator lights up. 750W heater turns on and blows warm air. 2. Press again. Indicator lights up. 1500W heaters turns on and blows hot air. 3. Press again. Heaters turn off . The display show "00" The fan blows cool air for 30 seconds to allow heater to cool down, then turns off.
 <b>TEMP.</b>	<b>TEMPERATURE</b> button: Control temperature settings to choose temperature as desired. Setting range from 62F to 82F.	1. Press once. Indicator light turn on. Temperature is set to 62F. 2. Press again until desired setting is reached. LED display show setting.
 <b>TIMER</b>	<b>TIMER</b> button: Control timer settings to turn off fireplace at selected time. Settings range from 0 hours, 1hours, to 8 hours.	3. Press once. Indicator light turn on. Temperature is set to hours. Press again until desired setting is reached. LED display show setting.

## **NOTICE 1**

When the heater is first turned on, a slight odor may be present. This is normal and should not occur again unless the heater is not used for a long period of time.

## **NOTICE 2**

To improve operation, aim the remote control at the front of the fireplace. **DO NOT** press the buttons too quickly. Give the unit time to respond to each command.

## **Temperature Limiting Control**

This heater is equipped with a Temperature Limiting Control. Should the heater reach an unsafe temperature, the heater will automatically turn OFF. To reset:

1. Unplug the power cord from the outlet.
2. Turn the ON/OFF switch on the CONTROL PANEL to OFF. Wait 5 minutes.

3. Inspect the fireplace to make sure no vents are blocked, or clogged with dust or lint. If there are, use a vacuum to clean the vent areas.
4. With the POWER switch in the OFF position, plug the power cord back into the outlet.
5. If the problem continues, have your outlet and wiring inspected by a professional.

## Remote Control Battery Information

- With 2x AAA batteries.

**NOTE:** Remote control battery used depends on the remote control type which selected above.



**NEVER** dispose of batteries in fire. Failure to observe this precaution may result in an explosion.

Dispose of batteries at your local hazardous material processing center.

## CARE AND MAINTENANCE

### Cleaning



**ALWAYS** turn the heater **OFF** and **unplug the power cord from the outlet** before cleaning, performing maintenance, or moving this fireplace. Failure to do so could result in **electric shock, fire, or personal injury**.



**NEVER** immerse in water or spray with water. Doing so could result in **electric shock, fire, or personal injury**.

### Metal:

- Buff using a soft cloth, slightly dampened with a citrus oil-based product.
- **DO NOT** use brass polish or household cleaners as these products will damage the metal trim.

### Glass:

- Use a good quality glass cleaner and dry thoroughly with a paper towel or lint-free cloth.
- **NEVER** use abrasive cleansers, liquid sprays, or any cleaner that could scratch the surface.

### Vents:

- Use a vacuum or duster to remove dust and dirt from the heater and vent areas.
- Clean the exterior of the fireplace with a slightly damp cloth or duster.

### Maintenance



**Risk of electric shock! DO NOT OPEN! No user-serviceable parts inside!**



**ALWAYS** turn the heater **OFF** and **unplug the power cord from the outlet** before cleaning, performing maintenance, or moving this fireplace. Failure to do so could result in **electric shock, fire, or personal injury**.

## Electrical and Moving Parts:

- The fan motors are lubricated at the factory and will not require lubrication.
- Electrical components are integrated in the fireplace and are not serviceable by the consumer.

## Storage:

- Store heater in a clean dry place when not in use.



**WARNING!** No other servicing should be performed by the consumer. Do not attempt to service the unit yourself.

## Troubleshooting

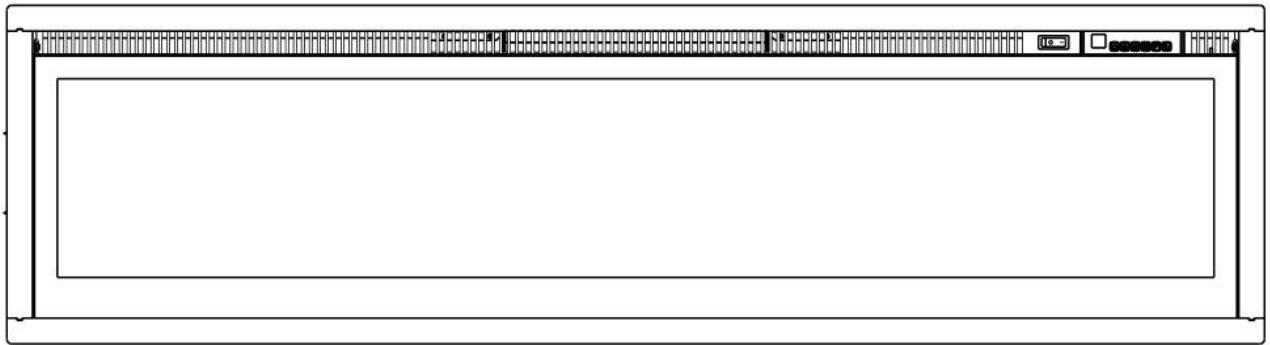
### **WARNING**

DISCONNECTED THE APPLIANCE COMPLETELY AND LET COOL PRIOR TO ANY SERVICE.  
ONLY A QUALIFIED SERVICE PERSON SHOULD SERVICE AND REPAIR THIS ELECTRIC APPLIANCE.

PROBLEM	POSSIBLE CAUSE	SOLUTION
Fireplace turns off and will not turn on.	1. Fireplace has overheated and safety device has caused thermal switch to disconnect or home circuit breaker has opened.	1. Reset switch by turning main power off and waiting turning it back on or breaker circuit breaker.
Flame is not moving.	1. Loose wiring. 2. Flame motor defective. 3. Flame rod out of place.	1. Inspect wiring for loose connections. 2. Call a qualified service technician to replace flame motor. 3. "Flame Rod" out of place due to rough transit/handling of the product. This issue can be corrected as simple as removing the glass, flipping the fireplace upside and down, removing a set of screws that are holding the bottom frame plate and placing the flame rod back into place.
Flame is not visible.	1. Wiring is loose.	1. Disconnect from power source and inspect wiring for loose connections and repair or replace if necessary. 2. Push the flame button to high.
Log set and /or is not glowing.	1. Wiring is loose. 2. Ember is off mode.	1. Disconnect from power source and inspect wiring for loose connections and repair or replace if necessary.

<p>Remote control does not work.</p>	<ol style="list-style-type: none"><li>1. Low batteries.</li><li>2. Not aiming control correctly.</li><li>3. Defective remote control and /or sensor.</li></ol>	<ol style="list-style-type: none"><li>1. Replace batteries in remote control.</li><li>2. Aim control at sensor located directly behind glass screen in center of unit just above logs.</li><li>3. Replace remote control and/or sensor.</li></ol>
--------------------------------------	--	---

# Cheminée Électrique



## INFORMATION DE SÉCURITÉ DES CONSOMMATEURS

- Veuillez lire ce manuel avant d'installer et d'utiliser cet appareil.
- Le non-respect de ces instructions pourrait entraîner un choc électrique, un incendie ou des blessures corporelles.
- Évitez de stocker ou d'utiliser de l'essence ou d'autres liquides inflammables dans les environs de cet appareil.



# INFORMATION IMPORTANTE DE SÉCURITÉ!



## AVERTISSEMENT



- **Veillez lire toutes les instructions avant d'utiliser cet appareil de chauffage!**
- Cet appareil de chauffage est chaud **en fonctionnement**. Pour éviter les brûlures, **NE laissez PAS** la peau exposée au contact des surfaces chaudes. Le cas échéant, utilisez des poignées pour déplacer ce chauffage. Éloignez **les matériaux combustibles**, tels que les meubles, les oreillers, la literie, les papiers, les vêtements et les rideaux, d'au moins 0,9 m (3 pieds) de la façade de **chauffage**, et **éloignez-les des côtés et de l'arrière**.
- **Une attention extrême** est nécessaire quand un chauffage est utilisé par ou près d'enfants ou d'invalides et quand le chauffage est **laissé en marche et sans surveillance**.
- **NE PAS** utiliser un appareil avec **un câble ou une fiche endommagé(e)** ou après un **dysfonctionnement**, une **chute** ou un **dommage** quelconque, jetez l'appareil ou retournez-le à un centre de service après-vente agréé pour inspection et/ou réparation.
- **NE PAS** faire passer le câble d'alimentation sous le tapis. **NE PAS** recouvrir le câble d'alimentation avec des tapis, des patins ou d'autres revêtements similaires. **NE PAS** faire passer le câble d'alimentation sous les meubles ou les appareils. Disposez le câble d'alimentation éloigné de **la zone de circulation** et à un endroit où il ne risque pas de faire tomber.



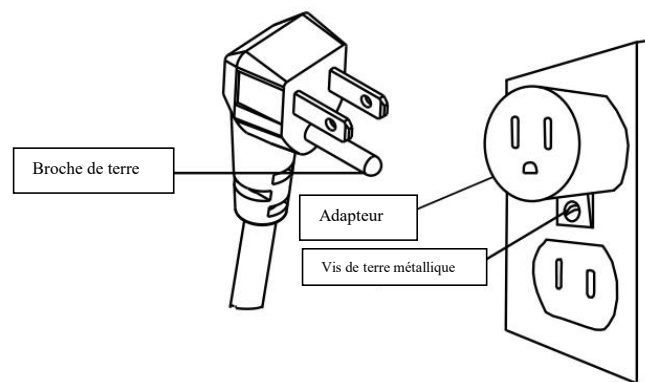
## AVERTISSEMENT



- **NE connectez QUE sur des prises correctement mises à la terre.**
- **NE PAS** insérer ou laisser des objets étrangers pénétrer dans les ouvertures de ventilation ou d'évacuation, ce qui pourrait causer **un choc électrique** ou **un incendie**, ou **endommager le chauffage**.
- Pour prévenir un éventuel incendie, **NE PAS** bloquer les entrées ou sorties d'air en aucune manière. Cela pourrait causer un incendie. **NE PAS** utiliser sur des surfaces douces, comme un lit, où les ouvertures de chauffage pourraient être bloquées.
- **Un chauffage possède à l'intérieur des pièces chaudes et des pièces qui produisent des arcs ou des étincelles. NE l'utilisez PAS** dans des endroits où du **carburant**, de **la peinture** ou des **liquides inflammables** sont utilisés ou stockés.
- **Utilisez cet appareil de chauffage uniquement comme indiqué dans ce manuel. Toute autre utilisation non recommandée par le fabricant pourrait causer un incendie, un choc électrique ou des blessures.**
- **TOUJOURS** brancher le réchauffage directement sur une prise de courant murale. **Ne jamais utiliser avec un câble d'extension ou une prise de courant déplaçable (prise de courant/ruban d'alimentation).**
- **NE PAS** placer le chauffage à proximité d'un lit pour éviter que des objets tels que des oreillers ou des couvertures ne tombent du lit et ne soient enflammés par le chauffage.
- **NE JAMAIS** utiliser cet appareil dans **une salle de bain, une buanderie** ou tout autre endroit où il pourrait tomber dans **une baignoire** ou **une piscine**, **se mouiller** ou **entrer en contact avec de l'eau**.

- **EVITEZ LES INCENDIES !** Inspecter régulièrement tous les trous de ventilation pour s'assurer qu'ils sont exempts de poussière, de laine ou de toute autre substance obstruante. **Débranchez l'appareil** et nettoyez-le avec un **aspirateur UNIQUEMENT**. **NE PAS** rincer ou mouiller.
- **TOUJOURS** installer le support mural avant de l'utiliser. **NE PAS** poser sur le sol, ou autre surface.
- **NE JAMAIS** utiliser un support mural fabriqué par un autre fabricant.
- Ce produit **n'est pas destiné** à être **une source de chaleur principale**. Il est destiné à un **chauffage supplémentaire uniquement**.
- **Utilisation à L'INTÉRIEUR seulement ! NE JAMAIS** utiliser ce chauffage **à l'extérieur !** Une telle utilisation pourrait causer un **choc électrique !**
- **Risque de choc électrique ! NE PAS OUVRIR !** Aucune pièce remplaçable à l'intérieur !
- **TOUJOURS** éteindre ce chauffage avant de le débrancher de la prise.
- **TOUJOURS débrancher** cet appareil de **l'alimentation** électrique **avant** d'effectuer tout assemblage ou nettoyage, ou avant de relocaliser la cheminée électrique.
- **NE JAMAIS** laisser ce radiateur sans surveillance. **TOUJOURS** débrancher ce chauffage en cas de non-utilisation.
- **TOUJOURS** stocker ce chauffage dans un endroit sec. **NE JAMAIS** utiliser la cheminée en cas d'humidité.
- **Ne JAMAIS** brancher ce chauffage dans une prise de courant **ancienne, fissurée** ou dont **les câbles ou les connexions sont desserrés**. Le branchement de cet appareil dans une prise défectueuse pourrait provoquer un arc électrique à l'intérieur de la prise, ce qui pourrait causer **une surchauffe ou un incendie de la prise**.
- **TOUJOURS** vérifier les connexions du câble et de la fiche de l'appareil **à chaque utilisation !**
  - iv) **ASSUREZ-VOUS** que la fiche est bien fixée dans la prise ! Une mauvaise connexion de la prise murale ou une fiche mal fixée pourrait causer une surchauffe de la prise.
  - v) **Le chauffage consomme plus de courant** que les petits appareils. Une **surchauffe** pourrait se produire même si aucun autre appareil ne fonctionne.
  - vi) Pendant l'utilisation, **vérifiez fréquemment** si la **prise de courant ou la plaque avant est CHAUDE!**
  - iv) Si la prise ou la plaque de face est **CHAUDE, arrêtez immédiatement l'utilisation** et demandez à un électricien qualifié de contrôler et/ou de remplacer les prises défectueuses.

- Le câble d'alimentation fourni avec l'appareil est équipé d'une fiche avec deux fiches plates ( sous tension et neutre ) et une fiche ronde ( terre ). Si une prise de courant à trois fentes n'est pas disponible, un adaptateur **DOIT** être utilisé. L'adaptateur **DOIT** être **correctement mis à la terre** dans la boîte de sortie (voir la figure à droite) (Remarque : Adaptateur **NON FOURNI**).



- **CONSERVEZ CES INSTRUCTIONS !**

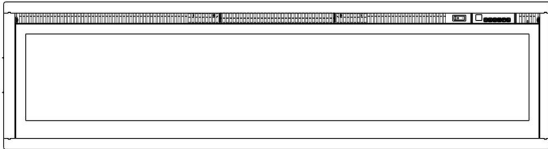




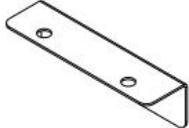
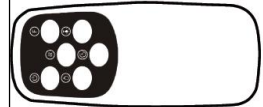




## PRÉPARATION



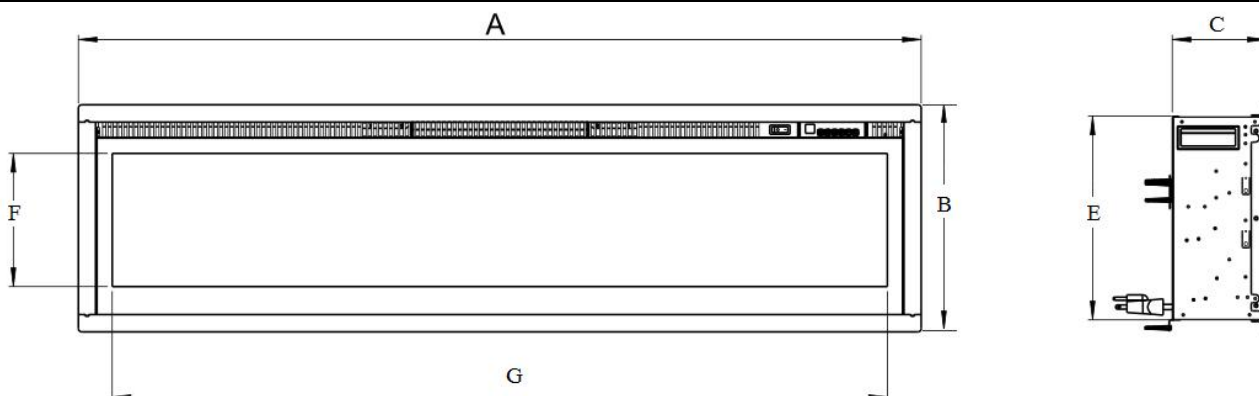
Ce produit intègre un **panneau en VERRE** ! Toujours faire preuve d'une **extrême prudence** lors du traitement du verre. Le non-respect de cette consigne pourrait entraîner des **blessures corporelles ou des dommages matériels**.

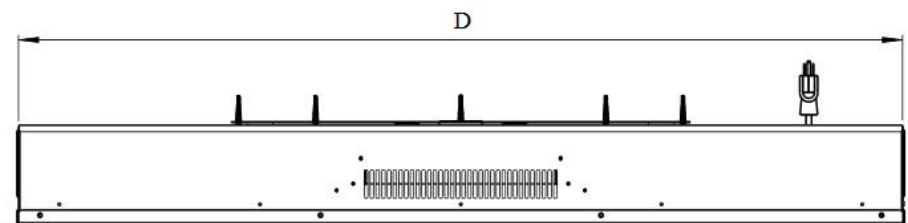
Enlevez toutes les pièces et le matériel du carton et déposez-les sur une surface propre, douce et sèche. Les pièces et les étapes de montage sont mises à la terre pour un usage mural ou encastré. Consultez la liste des pièces pour vous assurer que rien ne manque. Disposez des matériaux d'emballage de manière appropriée. Veuillez recycler si possible. Il vous faudra les outils suivants (non inclus) : Tournevis, détecteur de vis, mire, mètre à ruban, perceuse électrique, mèche à bois 1/4", marteau.

## PIÈCES ET MATÉRIEL

 <p>A. Cheminée</p>			
	B. Vis à bois (11pièces)	C. Ancres murales (11pièces)	D. 4x8mm Vis (2pièces)
			
	E. Support mural Fixé en arrière de la cheminée	G. Support métallique	H. Télécommande
			
	I. Log set	J. Décoratif Cristaux	Jambe de support libre gauche
			
Jambe de support libre droite			

## Spécifications et Dimensions





## DIMENSIONS DU PRODUIT

Numéro du Modèle	A	B	C	D	E	F	G
IF-50FSB	50" 127.0cm	17.7" 45.0cm	5.6" 14.2cm	48.7" 123.8cm	16.3" 41.5cm	12.2" 30.9cm	46.0" 116.8cm
IF-60FSB	60" 152.4cm	17.7" 45.0cm	5.6" 14.2cm	58.7" 149.2cm	16.3" 41.5cm	12.2" 30.9cm	56.0" 142.2cm
IF-70FSB	72" 182.9cm	17.7" 45.0cm	5.6" 14.2cm	70.7" 179.7cm	16.3" 41.5cm	12.2" 30.9cm	78.0" 172.7cm

## Installation et Assemblage

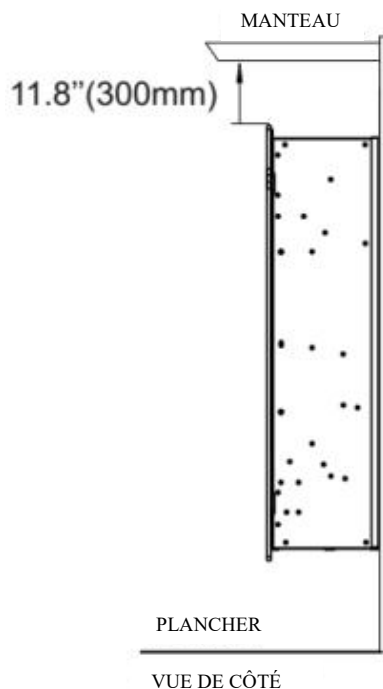
Votre appareil est destiné à être installé au mur, encastré et/ou sur un manteau de cheminée. Sélectionnez un emplacement approprié qui ne soit pas susceptible d'être exposé à l'humidité et qui soit éloigné des rideaux, des meubles et des zones de circulation importantes.

**REMARQUE : Respectez tous les règlements électriques nationaux et locaux.**

### ÉCART MINIMUM AUX COMBUSTIBLES

Les mesures sont prises depuis la façade en verre.

Fond	0"	Haut	11.8" (300mm) au manteau
Côtés	0"	Haut	11.8" (300mm) au plafond
Derrière	0"		



## ÉCARTS MINIMUMS DU MANTEAU

# AVERTISSEMENT

EN CAS D'UTILISATION DE PEINTURE OU DE LAQUE POUR LA FINITION DE LA CHEMINÉE, LA PEINTURE OU LAQUE DOIT ÊTRE RÉSISTANTE À LA CHALEUR POUR ÉVITER TOUTE DÉCOLORATION.

**INSTALLATION ENCASTRÉE AU MUR** ( Remarques : Le support mural **NE** nécessite **PAS** d'être démonté. )

**ÉTAPE 1** Sélectionnez un mur sec pour percer un trou pour la boîte à cheminée. **Figure (A)**

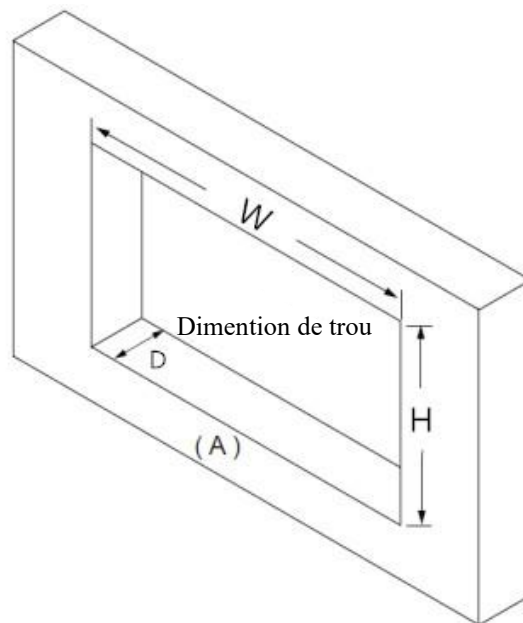
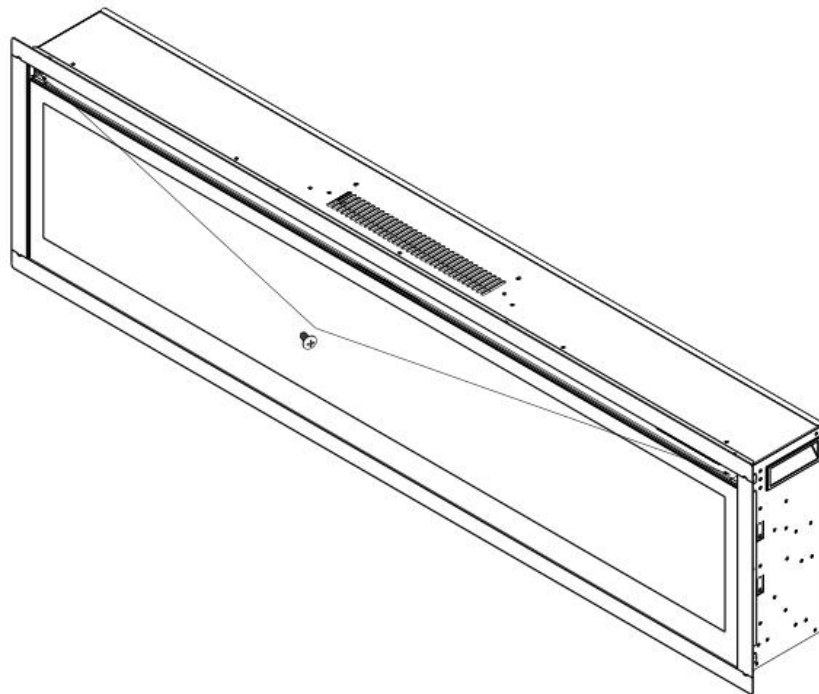


Figure (A) Dimension du trou

Dimension du trou comme ci-dessous-**Dimension de Trou du Cadre**

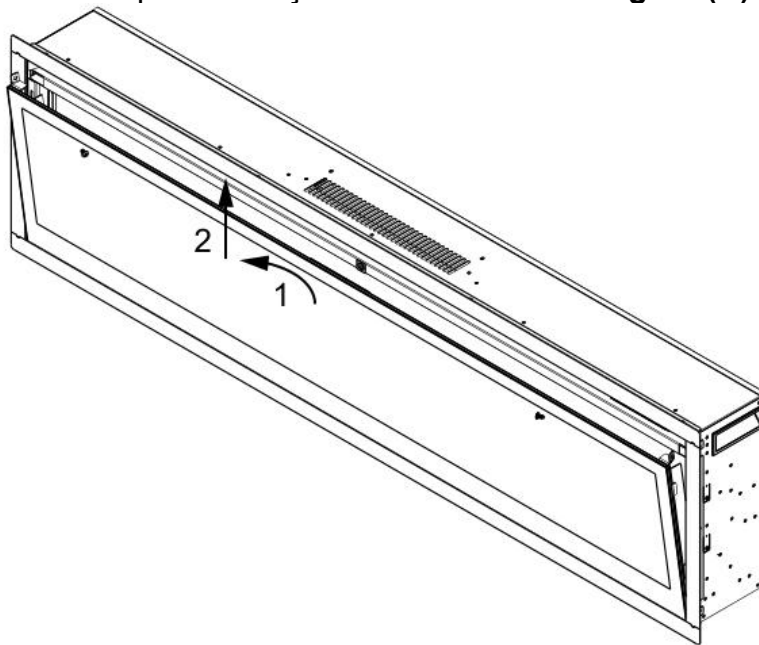
Dimension de Trou du Cadre			
Numéro de modèle	Largeur	Hauteur	Épaisseur
	48.7"(123.8cm)	16.3"(41.5cm)	5.98"(15.2cm)
	58.7"(149.2cm)	16.3"(41.5cm)	5.98"(15.2cm)
	70.7"(179.7cm)	16.3"(41.5cm)	5.98"(15.2cm)

**ÉTAPE 2** Dévissez les deux vis de chaque côté de la cheminée au niveau du coin avant. **Figure (C)**



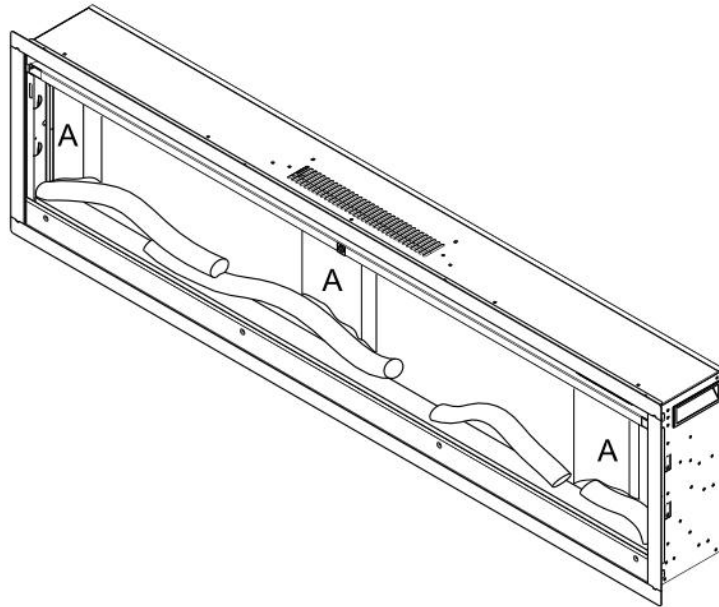
**Figure (C)**

**ÉTAPE 3** Démontez le verre trempé de la façade de la cheminée. **Figure (D)**



**Figure (D)**

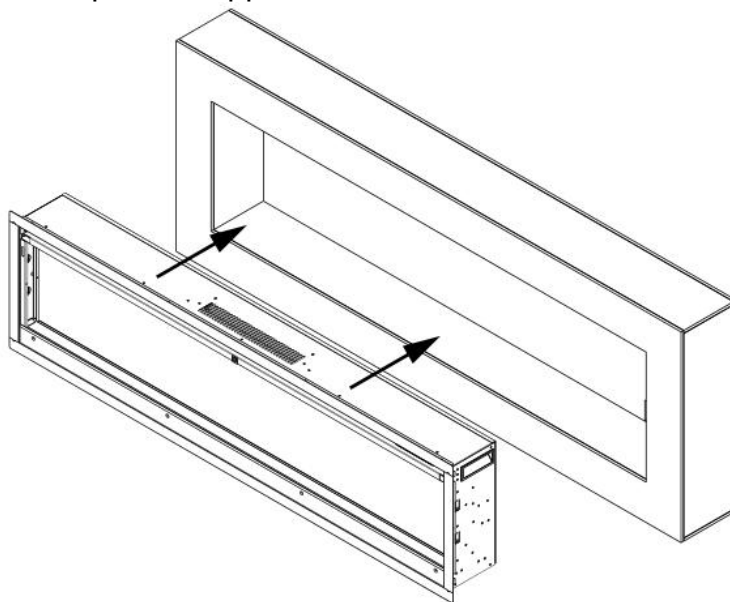
**ÉTAPE 4** Retirer la mousse de la cheminée. **Figure (E)**



**Figure (E)**

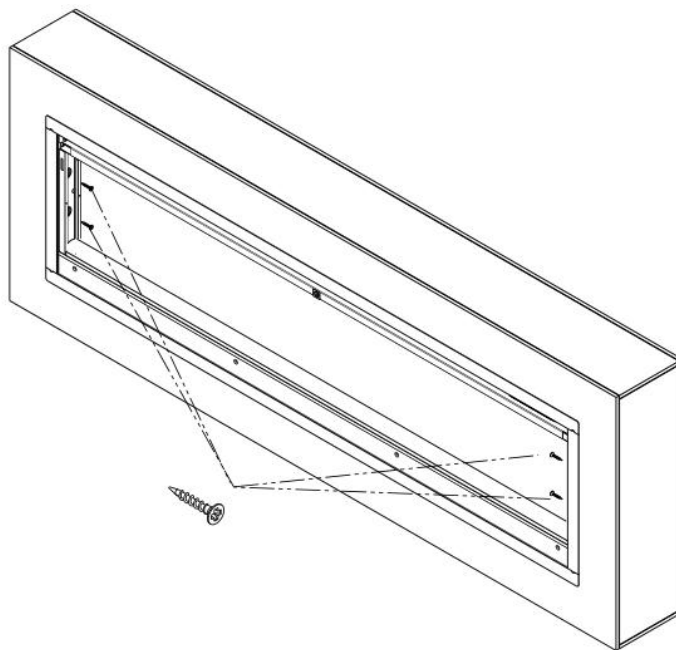
**ÉTAPE 6** Deux personnes doivent déplacer la boîte à cheminée dans le trou du mur ou sur le manteau de la cheminée. **Figure(F)**

En cas de positionnement complet de l'appareil dans le mur :



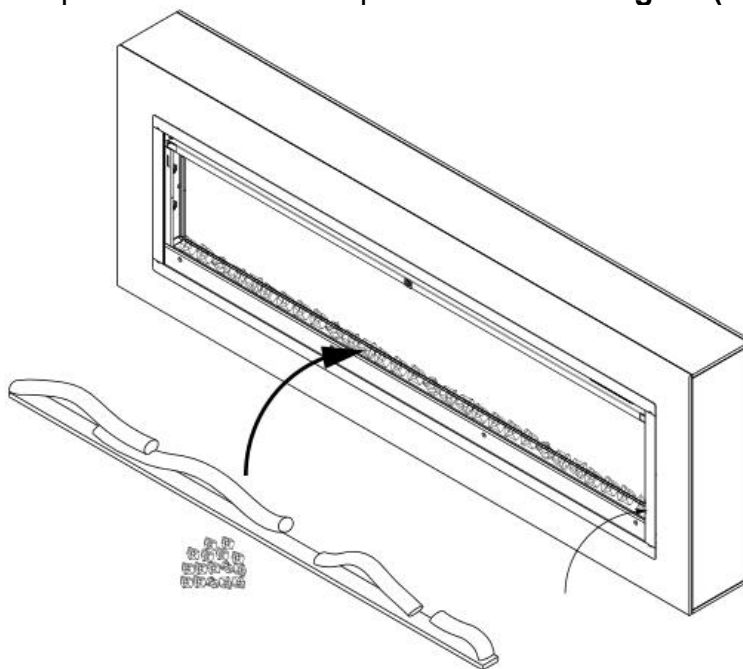
**Figure (F)**

- Utilisez les 4 vis (fournies) pour verrouiller l'appareil dans le mur avec les deux brides latérales existantes, **Figure(G)**



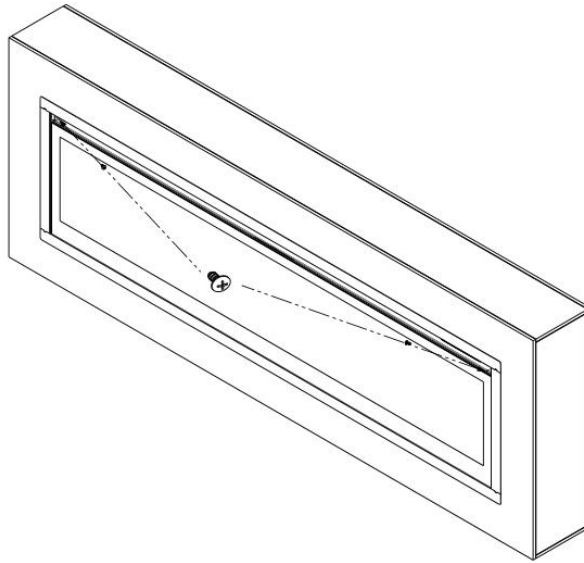
**Figure(G)**

**ÉTAPE 7** Mettre au lit la brique de carbone ou la pierre de cristal. **Figure (H)**



**Figure(H)**

**ÉTAPE 7** Placez le panneau avant pour verrouiller l'appareil. **Figure (I)**



**Figure(I)**

## **INSTALLATION AU MUR**

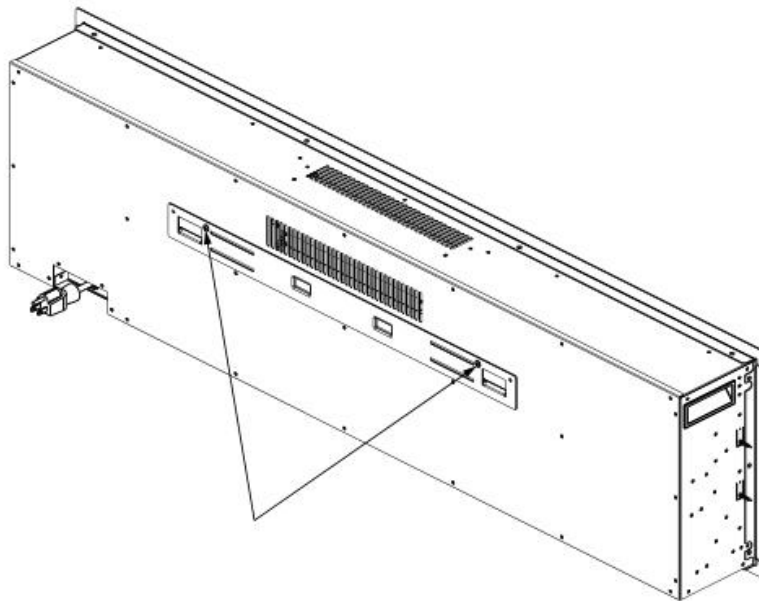
Étant donné les nombreux matériaux différents utilisés sur les différents murs, nous vous recommandons de demander conseil à votre constructeur local avant d'installer cet appareil sur le mur.

**ÉTAPE 1** Sélectionnez une localisation qui n'est pas susceptible d'être exposée à l'humidité et qui est située à un intervalle d'au moins 36" (914mm) des matériaux combustibles tels que les rideaux, les meubles, la literie, le papier, etc.

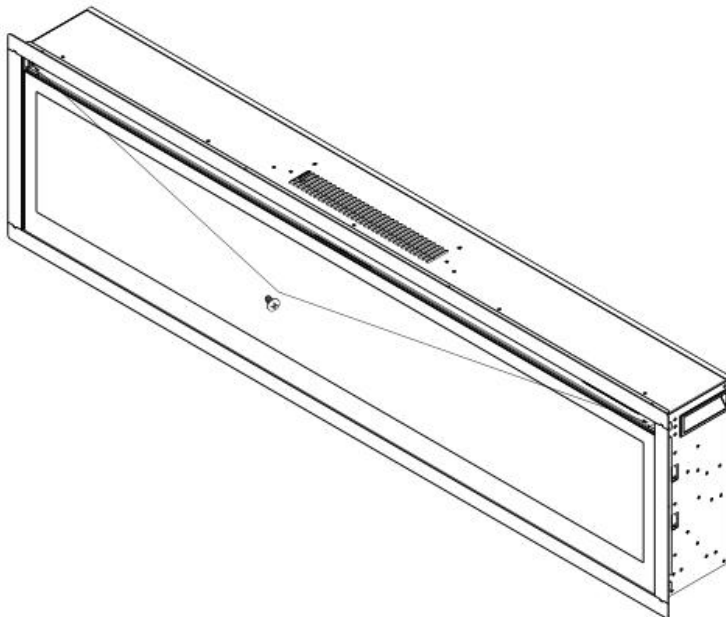
**ÉTAPE 2** Deux personnes doivent tenir l'appareil contre le mur pour déterminer la localisation finale.

**ÉTAPE 3** Placez le dispositif face vers le bas sur une surface douce et non abrasive. Enlevez le support à l'arrière du dispositif en dévissant les vis.

**Figure(a)** Retirez les quatre vis en argent des deux côtés. **Figure(b)**



**Figure(a)**



**Figure(b)**

**ÉTAPE 4** Enlevez le panneau de verre de la boîte de la cheminée. Placez-le dans un endroit doux et propre. **Figure (c)**

**ÉTAPE 5** Retirez la mousse(A) de la cheminée. **Figure(d)**

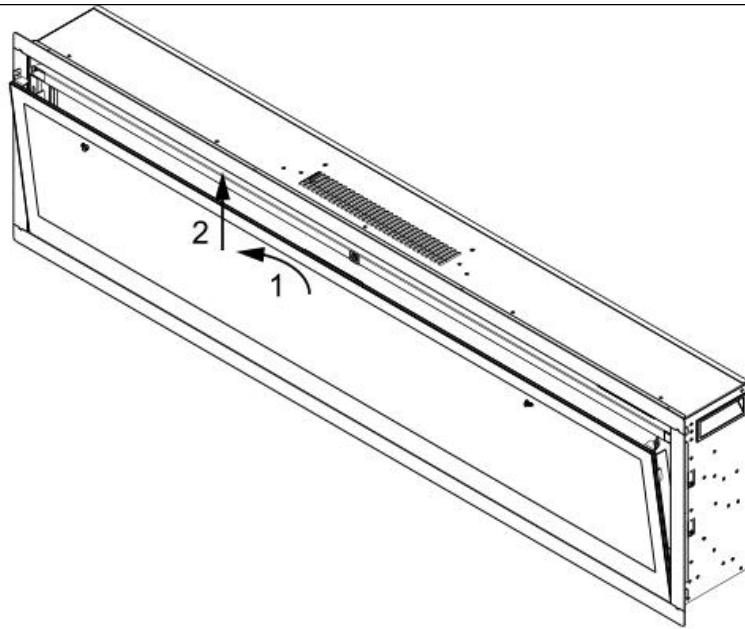


Figure (c)

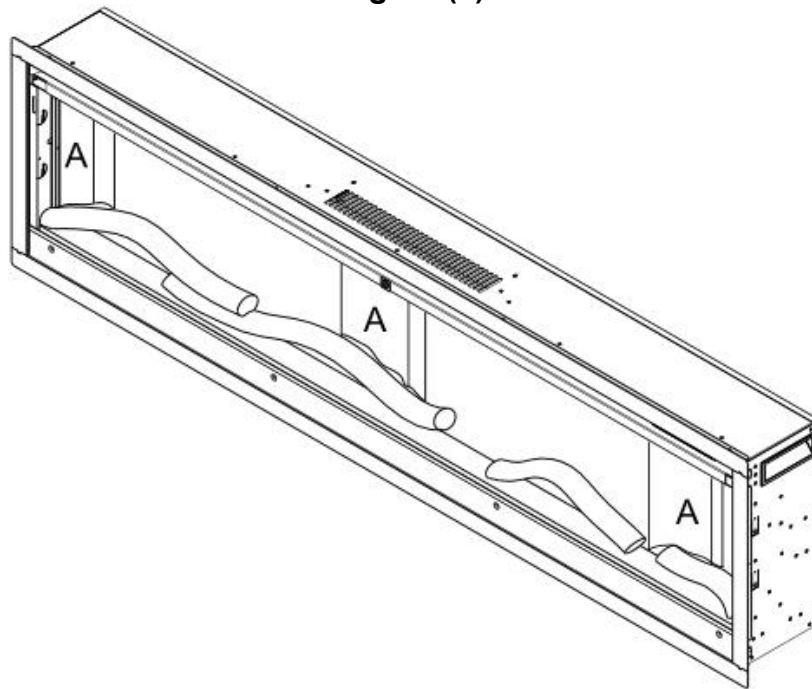
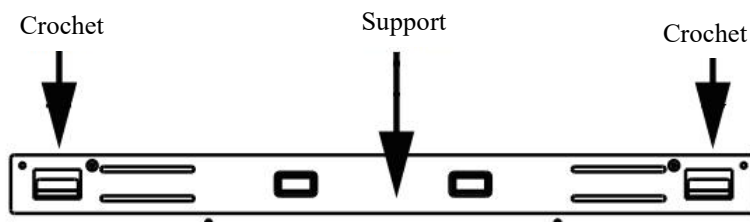


Figure (d)

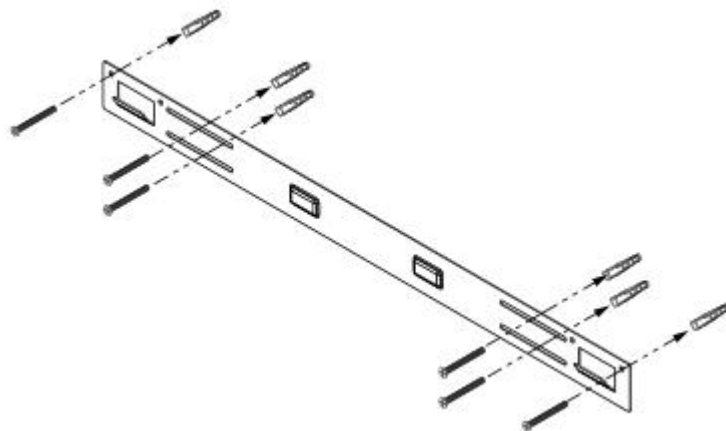
**ÉTAPE 6** Marquez la localisation, puis montez le support (partie e) sur le mur en utilisant les vis fournies. Le support DOIT avoir les crochets dirigés vers le haut et être horizontal. **Figure(e)**



Figure(e)

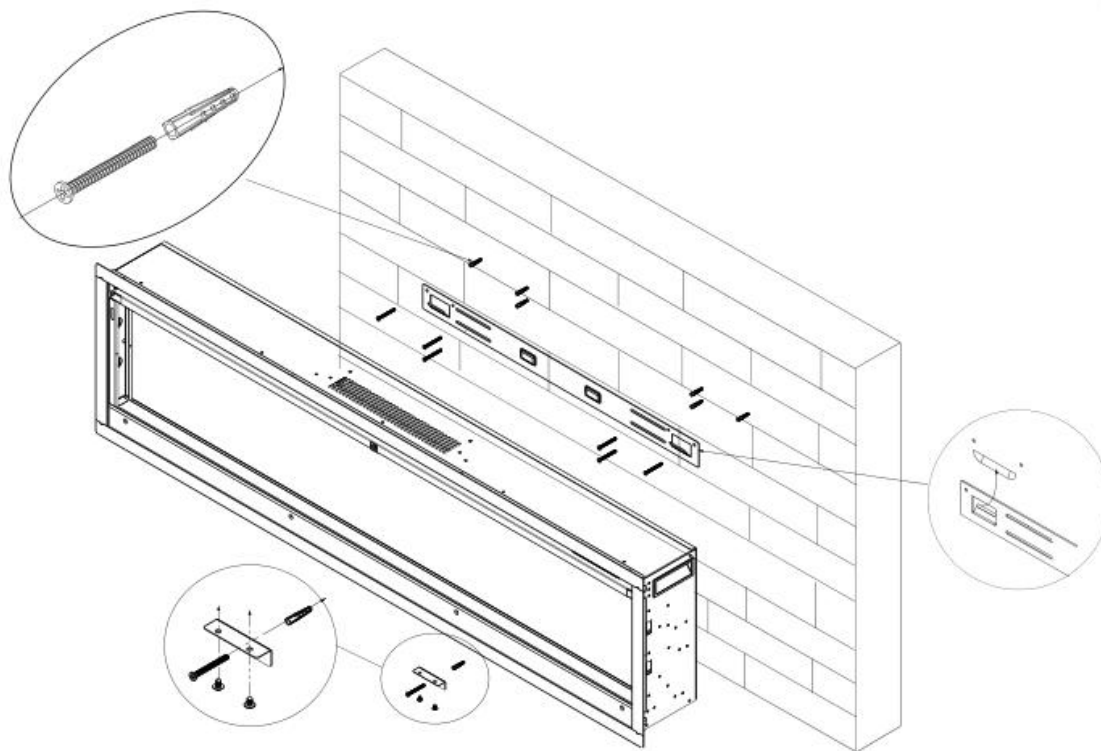
NOTE: Il est recommandé de visser le support de montage (partie e) dans les poteaux du mur si

possible. Dans le cas contraire, assurez-vous que les ancrages en plastique fournis sont utilisés pour fixer le support au mur et que le support est correctement fixé. **Figure(f)**



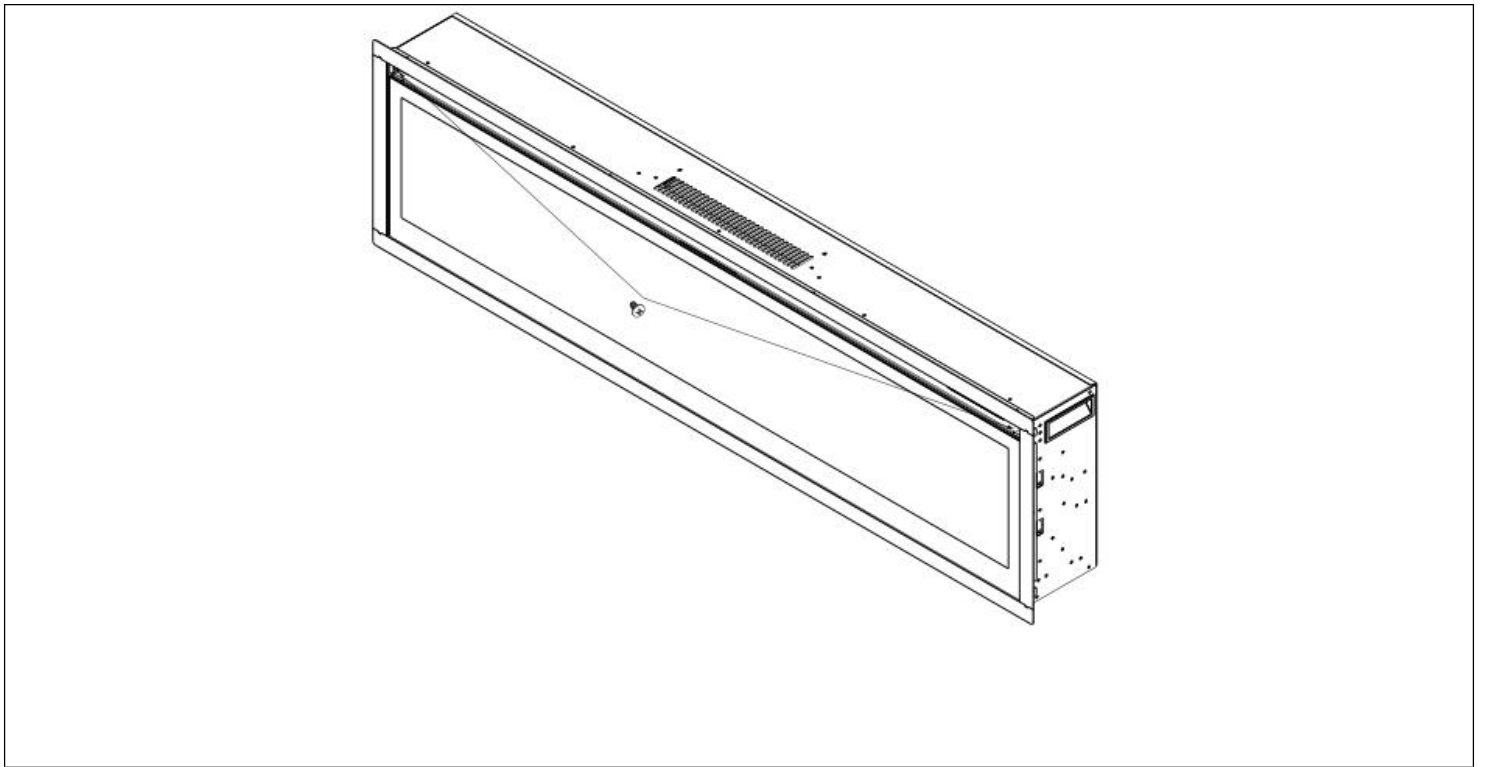
**Figure(f)**

**Fixez le support métallique (F) à l'arrière de la cheminée avec 2 pièces de vis 4x8mm, l'autre extrémité au mur avec 1 pièce d'ancrage sèche..**



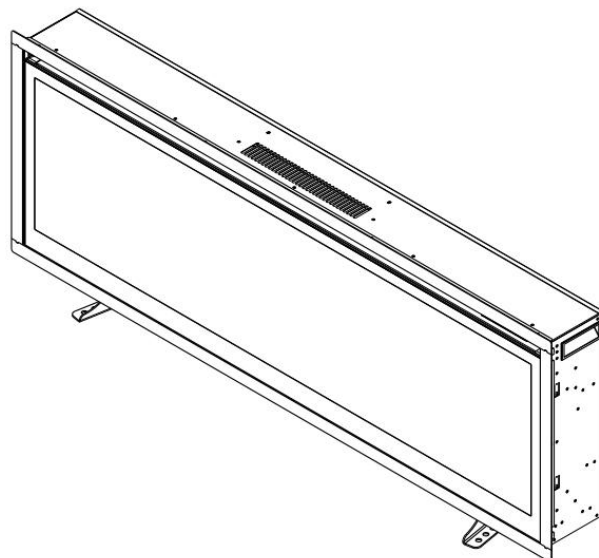
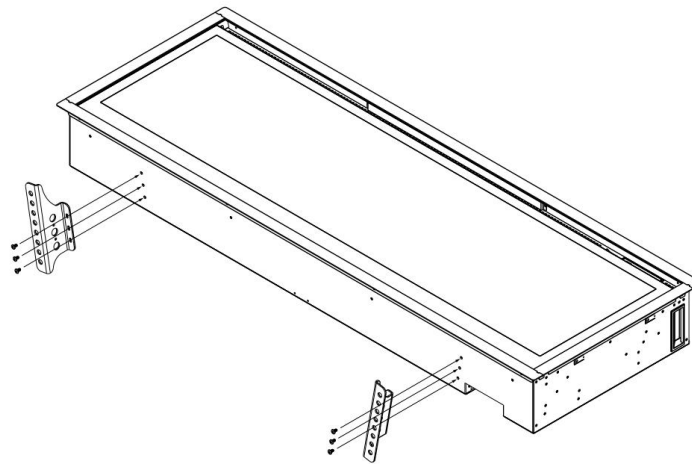
**ÉTAPE 7** Une fois le support de montage mural installé, il faut que deux personnes soulèvent l'appareil et insèrent les deux crochets du support dans les deux fentes au dos de l'appareil.

**ÉTAPE 8** Mettre la brique de carbone ou la pierre de cristal au lit, placer le panneau avant verrouiller l'appareil avec des vis de 4x8mm.



### Option de Support Libre

- Installez la base avec les 6 vis ( les vis sont sur le bas de la cheminée) comme indiqué.
- Installer la base avec les 6 vis ( les vis sont sur le bas de la cheminée) comme indiqué.



## INSTALLATION DE LOGSET/BRAISE EN CRYSTAL

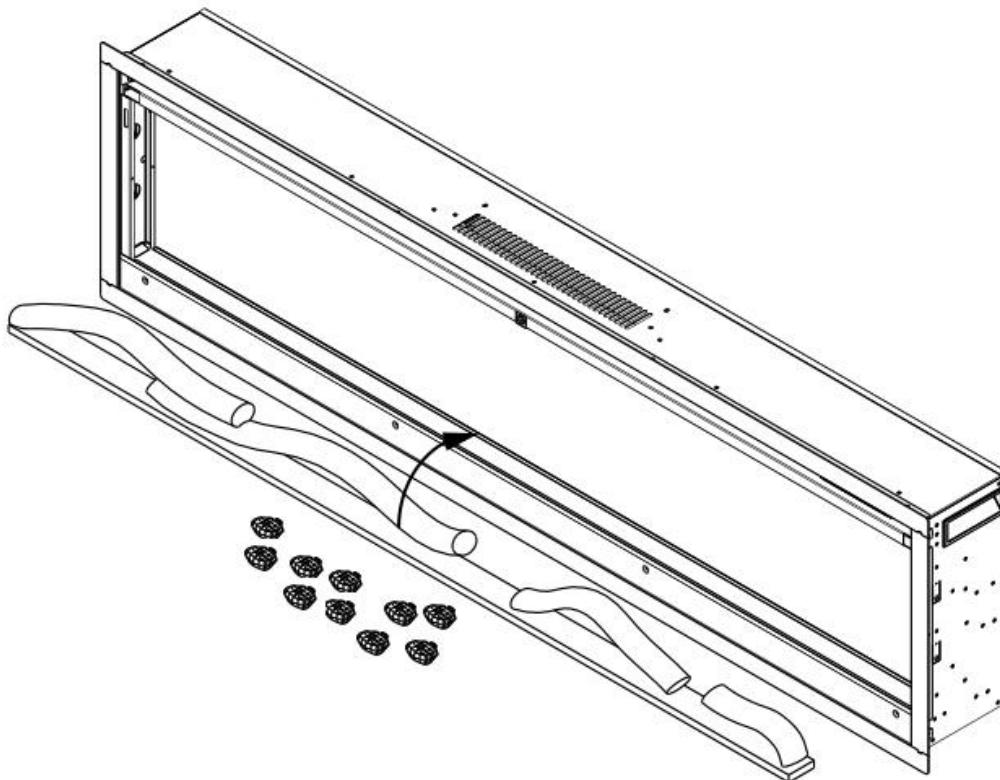
(Note: Veuillez effectuer l'installation conformément aux braises achetées ou sélectionnées.)

\* La face avant en verre doit être démontée et l'appareil doit être monté à sa position finale avant l'installation en bois et des braises en cristal.

\* La face avant en verre doit être démontée et l'appareil doit être installé à sa position finale avant que l'installation en bois et les braises en cristal ne soient installés. **Figure 1**

\* Si la cheminée est livrée avec des CRISTAUX PROPRES MÉDIA : les cristaux peuvent contenir un fin résidu d'huile qui doit être nettoyé avant leur installation. Nettoyez-les avec du savon à vaisselle doux, puis égouttez-les, rincez-les soigneusement et séchez-les avant de les placer dans le plateau.

\* Ensuite, placez soigneusement les braises en cristal dans le plateau inférieur sur le devant de l'appareil, comme illustré. Appliquez une couche équilibrée d'un côté à l'autre. **Figure 1**



# AVERTISSEMENT



Veillez lire et comprendre ce manuel d'utilisation en totalité, notamment toutes les informations relatives à la sécurité, avant de brancher ou d'utiliser ce produit. Tout manquement à cette consigne pourrait causer un choc électrique, un incendie, des blessures graves, voire la mort.

## PUISSANCE

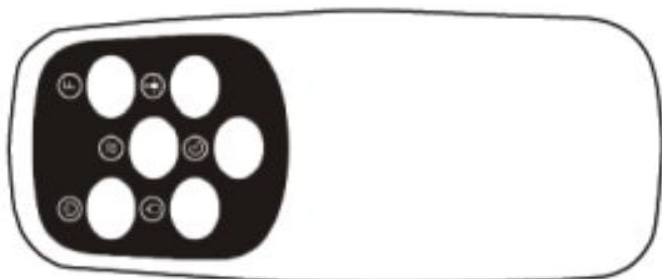
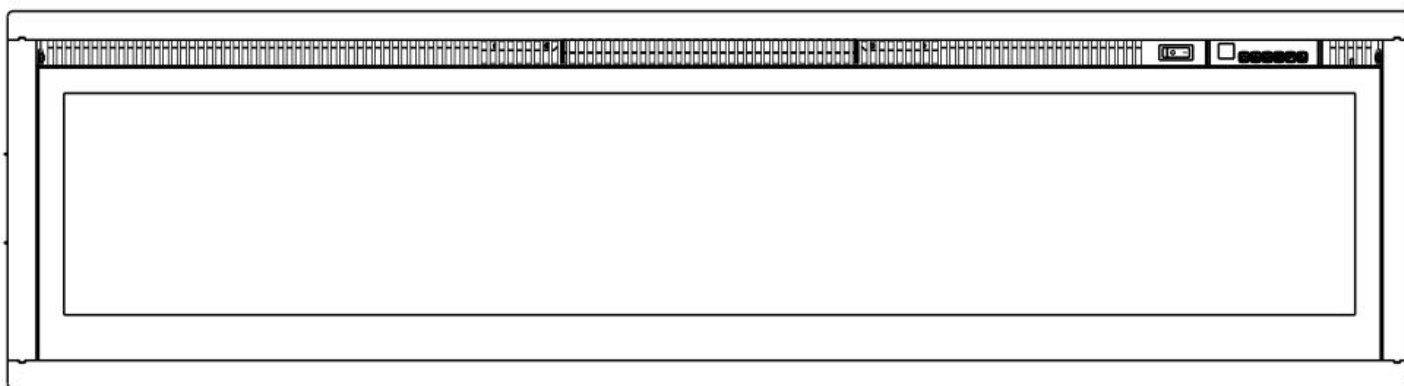
Assurez-vous que l'interrupteur ON/OFF, qui se trouve sur le panneau de commande, est en position OFF. Branchez le câble d'alimentation dans une prise de courant 110-120V Volt 12 Amp à la terre (voir les INFORMATIONS IMPORTANTES SUR LA SÉCURITÉ aux Pages 2 et 3). Vérifiez que la prise est en bon état et que la fiche n'est pas desserrée. Ne JAMAIS dépasser l'ampérage maximal du circuit. NE PAS brancher d'autres appareils sur le même circuit.

## MÉTHODES D'OPÉRATION

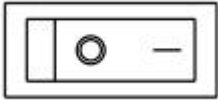
Cette cheminée électrique est contrôlée par le bouton situé sur la vitre supérieure droite de la cheminée ou par la TÉLÉCOMMANDE alimentée par des batteries.

Les opérations et les fonctions des deux méthodes sont les mêmes.







Avant toute utilisation, veuillez lire les INFORMATIONS IMPORTANTES SUR LA SÉCURITÉ aux pages 2 et 3 et respecter tous les avertissements.



Opération de la télécommande



### Allumez en premier le bouton de l'interrupteur

Bouton	FONCTION	ACTION&INDICATION
 Puissance	ON: Activation des fonctions du panneau de commande et de la télécommande. Activation de l'effet de flamme. OFF: Désactivation des fonctions du panneau de commande et de la télécommande. Désactivation de l'effet de flamme.	1. Appuyez une fois. La lampe indicateur s'allume. Mise sous tension. Toutes les fonctions sont activées. 2. Appuyez à nouveau. La lampe indicateur s'éteint. Mise sous tension. Toutes les fonctions sont désactivées.
 COULEUR	Bouton COULEUR : Effectue le changement de l'effet de flamme de la couleur.	1. Appuyez une fois. L'effet de la couleur de la flamme se modifie. 2. Appuyez à nouveau sur ce bouton jusqu'à ce que le réglage choisi soit disponible.
 FLAMME	Bouton FLAMME : Rend l'effet de flamme plus lumineux ou moins lumineux. REMARQUE : L'effet de flamme est maintenu jusqu'à ce que le bouton d'alimentation soit éteint. L'effet de flamme doit être activé lorsque l'appareil est en marche.	3. Appuyez une fois. La luminosité de la flamme change. 4. Appuyez à nouveau. Jusqu'à ce que le réglage choisi soit disponible.
 CHAUFFAGE	Bouton CHAUFFAGE : Allumer et éteindre le chauffage. REMARQUE : Pour éviter la surchauffe, le ventilateur du chauffage soufflera de l'air frais pendant 30 secondes après l'arrêt du chauffage.	1. Appuyez une fois. L'indicateur s'allume. Le chauffage 750W s'allume et souffle de l'air chaud. 2. Appuyez à nouveau. L'indicateur s'allume. Le chauffage de 1500W est activé et souffle de l'air chaud. 3. Appuyez à nouveau. Le chauffage s'éteint. L'écran affiche "00". Le ventilateur souffle de l'air frais pendant 30 secondes pour laisser le chauffage refroidir, puis s'éteint.
 TEMP.	Bouton TEMPÉRATURE : Contrôle les réglages de température pour choisir la température voulue. La plage de réglage couvre de 62F à 82F.	1. Appuyez une fois. La lampe indicateur s'allume. La température est réglée sur 62F. 2. Appuyez à nouveau sur le bouton jusqu'à ce que le réglage choisi soit disponible. L'affichage LED indique le réglage.
 MINUTERIE	Bouton MINUTERIE : Contrôle les réglages de la minuterie pour éteindre la cheminée à l'heure programmée. Les réglages disponibles vont de 0 heure, 1 heure, à 8 heures.	3. Appuyez une fois. La lampe indicateur s'allume. La température est réglée sur heure. Appuyez à nouveau sur le bouton jusqu'à ce que le réglage choisi soit disponible. L'affichage LED indique le réglage.

#### REMARQUE 1

Lorsque l'appareil est allumé pour la première fois, une légère odeur peut être présente. Ce phénomène est normal et ne devrait pas apparaître à moins que l'appareil ne soit pas utilisé pendant une longue période.

#### REMARQUE 2

Pour une meilleure utilisation, orientez la télécommande vers l'avant de la cheminée. NE PAS appuyer trop rapidement sur les boutons, laissez à l'appareil le temps de répondre à chaque commande.

### Contrôle de la Limitation de la Température

Ce chauffage est équipé d'un Contrôle de Limitation de la Température. Si le chauffage atteint une température risquée, il s'éteint automatiquement. Pour le réinitialiser :

1. Débrancher le câble d'alimentation de la prise.
2. Réglez l'interrupteur ON/OFF du PANNEAU DE COMMANDE sur OFF. Patientez 5 minutes.
3. Inspectez la cheminée pour vous assurer qu'aucun événement n'est bloqué ou obstrué par de la poussière ou de laine. Si c'est le cas, utilisez un aspirateur pour nettoyer les zones de ventilation.
4. Avec l'interrupteur POWER en position OFF, branchez le câble d'alimentation dans la prise de courant.
5. Si le problème subsiste, demandez à un professionnel d'inspecter la prise et le câblage.

## Informations sur la Batterie de la Télécommande

- Avec 2 batteries AAA.

**NOTE:** La batterie de la télécommande utilisée dépend du type de télécommande sélectionné.



**NE JAMAIS** jeter les batteries au feu. Le non-respect de cette précaution pourrait entraîner une explosion..

Déposez les batteries dans votre centre local de traitement des matières dangereuses.

## SOINS ET ENTRETIEN

### Nettoyage



**TOUJOURS** éteindre l'appareil et **débrancher le câble d'alimentation de la prise** avant de nettoyer, de procéder à l'entretien ou de déplacer cette cheminée. Le non-respect de cette précaution pourrait entraîner **un choc électrique, un incendie ou des blessures corporelles**.



**Ne JAMAIS** immerger dans l'eau ou pulvériser de l'eau. Une telle action pourrait entraîner **un choc électrique, un incendie ou des blessures corporelles**.

### **Métal:**

- Polir avec un chiffon doux, légèrement humidifié avec un produit à base d'huile de citron.
- **NE PAS** utiliser de produit de polissage pour cuivres ou de nettoyant ménager, qui pourraient endommager la garniture métallique.

### **Verre:**

- Utilisez un nettoyant pour verre de qualité et séchez-le soigneusement avec une éponge ou un chiffon non pelucheux..
- **Ne JAMAIS** utiliser de nettoyants abrasifs, de pulvérisations liquides ou tout autre nettoyant qui pourrait rayer la surface.

### **Bouche d'aération:**

- Utilisez un aspirateur ou un chiffon pour enlever la poussière et la saleté de l'appareil de chauffage et des zones de ventilation.

- Nettoyez l'extérieur de la cheminée avec un chiffon ou un chiffon de nettoyage légèrement humide.

## Entretien



**Risque de choc électrique ! NE PAS OUVRIR ! Aucune pièce remplaçable à l'intérieur!**



**TOUJOURS éteindre le chauffage et débrancher le câble d'alimentation de la prise avant de nettoyer**, d'effectuer l'entretien ou de déplacer cette cheminée. Le non-respect de cette précaution pourrait entraîner **un choc électrique, un incendie ou des blessures corporelles**.

## Pièces Électriques et Mobiles:

- Les moteurs du ventilateur ont été lubrifiés en usine et n'auront pas besoin d'être lubrifiés.
- Les composants électriques sont intégrés à la cheminée et ne sont pas remplaçables par le consommateur.

## Stockage:

- Stockez le chauffage dans un endroit propre et sec hors de son utilisation.



**AVERTISSEMENT!** Aucun autre entretien ne doit être effectué par le consommateur. Ne pas essayer de réparer l'appareil vous-même.

## Dépannage

# AVERTISSEMENT

DÉBRANCHEZ COMPLÈTEMENT L'APPAREIL ET LAISSEZ REFROIDIR AVANT TOUTE RÉPARATION..  
SEUL UN TECHNICIEN QUALIFIÉ PEUT EFFECTUER LA RÉPARATION ET L'ENTRETIEN DE CETTE APPLICATION ÉLECTRIQUE.

PROBLÈME	CAUSE POSSIBLE	SOLUTION
La cheminée est éteinte et ne se rallume pas.	2. La cheminée a surchauffé et le dispositif de sécurité a causé la coupure de l'interrupteur thermique ou l'ouverture du disjoncteur de la maison.	2. Réinitialisez l'interrupteur en éteignant l'alimentation principale et en attendant de la rallumer ou en ouvrant le disjoncteur.

<p>La flamme ne se déplace pas.</p>	<ol style="list-style-type: none"> <li>1. Le câblage est desserré.</li> <li>2. Le moteur de la flamme est défectueux.</li> <li>3. La tige de flamme n'est pas en place.</li> </ol>	<ol style="list-style-type: none"> <li>4. Vérifiez que le câblage n'est pas desserré.</li> <li>5. Contactez un technicien de service qualifié pour remplacer le moteur de la flamme.</li> <li>6. La "Tige de Flamme" n'est pas en place due à un transport ou à une manutention brutale du produit. Ce problème peut être corrigé tout simplement en retirant la vitre, en retournant la cheminée, en enlevant un ensemble de vis retenant la plaque inférieure du cadre et en remplaçant la tige de flamme en place.</li> </ol>
<p>La flamme n'est pas apparente.</p>	<ol style="list-style-type: none"> <li>2. Le câblage est desserré.</li> </ol>	<ol style="list-style-type: none"> <li>1. Débranchez l'appareil de la source d'alimentation et inspecter le câblage pour détecter les connexions lâches et réparer ou remplacer si nécessaire.</li> <li>2. Poussez le bouton de la flamme à la position haute.</li> </ol>
<p>Le log set et/ou ne brille pas.</p>	<ol style="list-style-type: none"> <li>3. Le câblage est desserré.</li> <li>4. La braise est en mode arrêt.</li> </ol>	<ol style="list-style-type: none"> <li>2. Débranchez le câble de la source d'alimentation et inspectez le câblage pour vérifier qu'il n'y a pas de connexions desserrées et réparez-le ou remplacez-le si nécessaire.</li> </ol>
<p>La télécommande ne fonctionne pas.</p>	<ol style="list-style-type: none"> <li>1. Batteries faibles.</li> <li>2. Ne pas diriger correctement la commande.</li> <li>3. Télécommande et/ou capteur est en panne.</li> </ol>	<ol style="list-style-type: none"> <li>1. Remplacez les batteries de la télécommande.</li> <li>2. Dirigez la télécommande vers le capteur placé directement derrière l'écran de verre au centre de l'appareil, au niveau des logs.</li> <li>3. Remplacez la télécommande et/ou le capteur.</li> </ol>