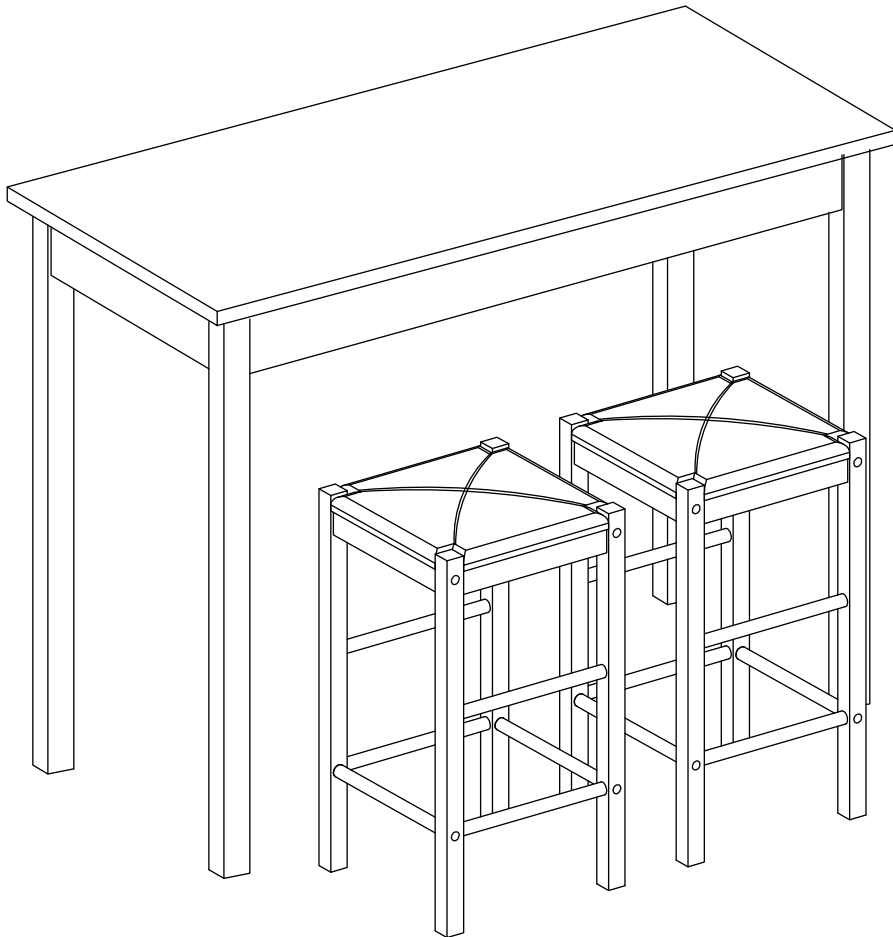


**ASSEMBLY INSTRUCTIONS  
TAVERN SET W/ FAUX MARBLE  
TOP 3PC**

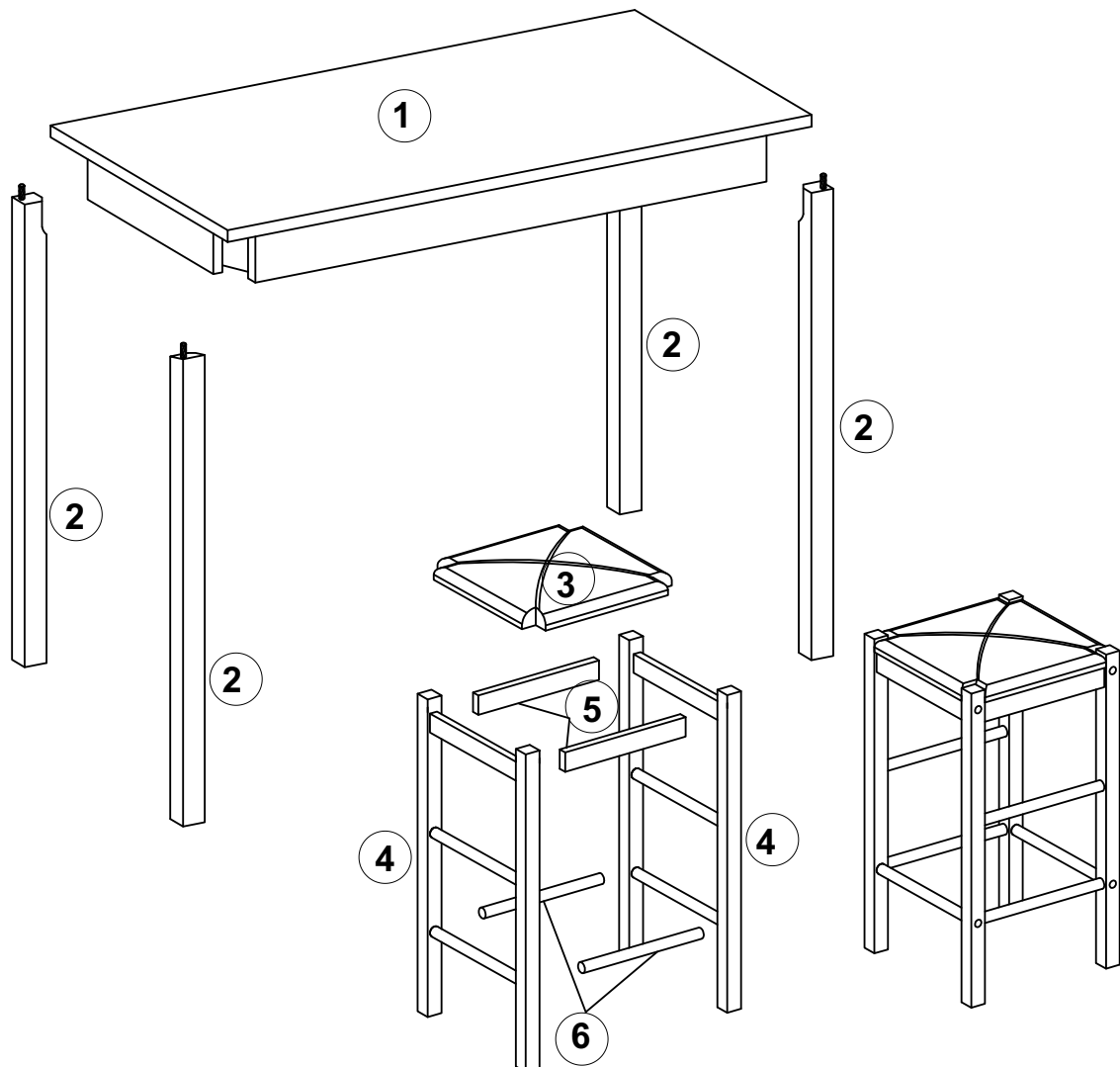


**SPARE PARTS - available for replacement**  
**PIÈCES DE RECHANGE - disponibles pour remplacement**  
**PIEZAS DE REPUESTO - disponibles para remplazo**

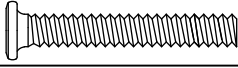
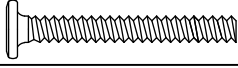
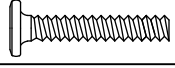



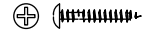

	Table- Legs / Pieds de table / Patas de mesa	<b>04</b>
	Stool- Top cushion / Tabouret- Coussin du siège / Taburete- Cojín del asiento	<b>02</b>
	Stool- Side frame / Tabouret- Châssis latéral / Taburete- Armazón lateral	<b>04</b>
	Stool- Front rear crossbar / Tabouret- Barre transversale avant-arrière / Taburete- Barra transversal delantera-trasera	<b>04</b>
	Stool- Front rear round bar / Tabouret- Barre ronde avant-arrière / Taburete- Barra redonda delantera-trasera	<b>04</b>
	Hardware pack / Paquet contenant la quincaillerie/ Juego de herramientas	<b>01</b>

**SPARE PARTS - not available for replacement**  
**PIÈCES DE RECHANGE - non disponibles pour remplacement**  
**PIEZAS DE REPUESTO - no disponibles para remplazo**

	Table- Top panel / Table- Panneau du dessus / Mesa- Panel de la encimera	<b>01</b>
--	--	-----------



## Hardware list / Liste des pièces / Lista de tornillería

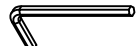

<b>A</b>	Bolt M8 x 60mm / Boulon / Perno		<b>08</b>
<b>B</b>	Bolt M6 x 60mm / Boulon / Perno		<b>08</b>
<b>C</b>	Bolt M6 x 40mm / Boulon / Perno		<b>08</b>
<b>D</b>	Spring washer / Rondelle à ressort / Arandela elástica		<b>08</b>
<b>E</b>	Flat washer / Rondelle plate / Arandela plana		<b>08</b>
<b>F</b>	Barrel nut / Écrou à portée cylindrique / Tuerca cilíndrica		<b>08</b>
<b>G</b>	Pan head screw (ø4mmx1-1/2") / Vis à tête cylindrique / Tornillo con cabeza Cilíndrica		<b>08</b>
<b>H</b>	Wood plug / Bouchon de bois / Tapón de madera		<b>16</b>

\*\*\* **Note:** Find the label of "Hardware Enclosed" on one of the carton corner then follow the red ribbon to get the hardware bag.

\*\*\* **Remarque:** Repérez l'étiquette «Quincaillerie Incluse» sur le coin de la boîte, puis suivez le ruban rouge pour récupérer le sac contenant la quincaillerie.

\*\*\* **Nota:** Busque la etiqueta "Ferretería Incluida" en una de las esquinas de la caja, luego siga la cinta roja para recuperar la bolsa que contiene la tornillería.

## Tools required / Outils requis / Herramientas requeridas

Allen key / Clé hexagonale / Llave allen		Supplied / Fourni / Incluido
Philips screwdriver / Tournevis philips / Destornillador estándar		Not supplied / Non fourni / No incluido

### IMPORTANT:

1. Do not tighten bolts completely until all bolts are completely lined up and inserted into holes / nuts.
2. Do not over tighten screws and bolts to avoid stripping.
3. Please use hand tools to assemble this product. Do not use power tools.

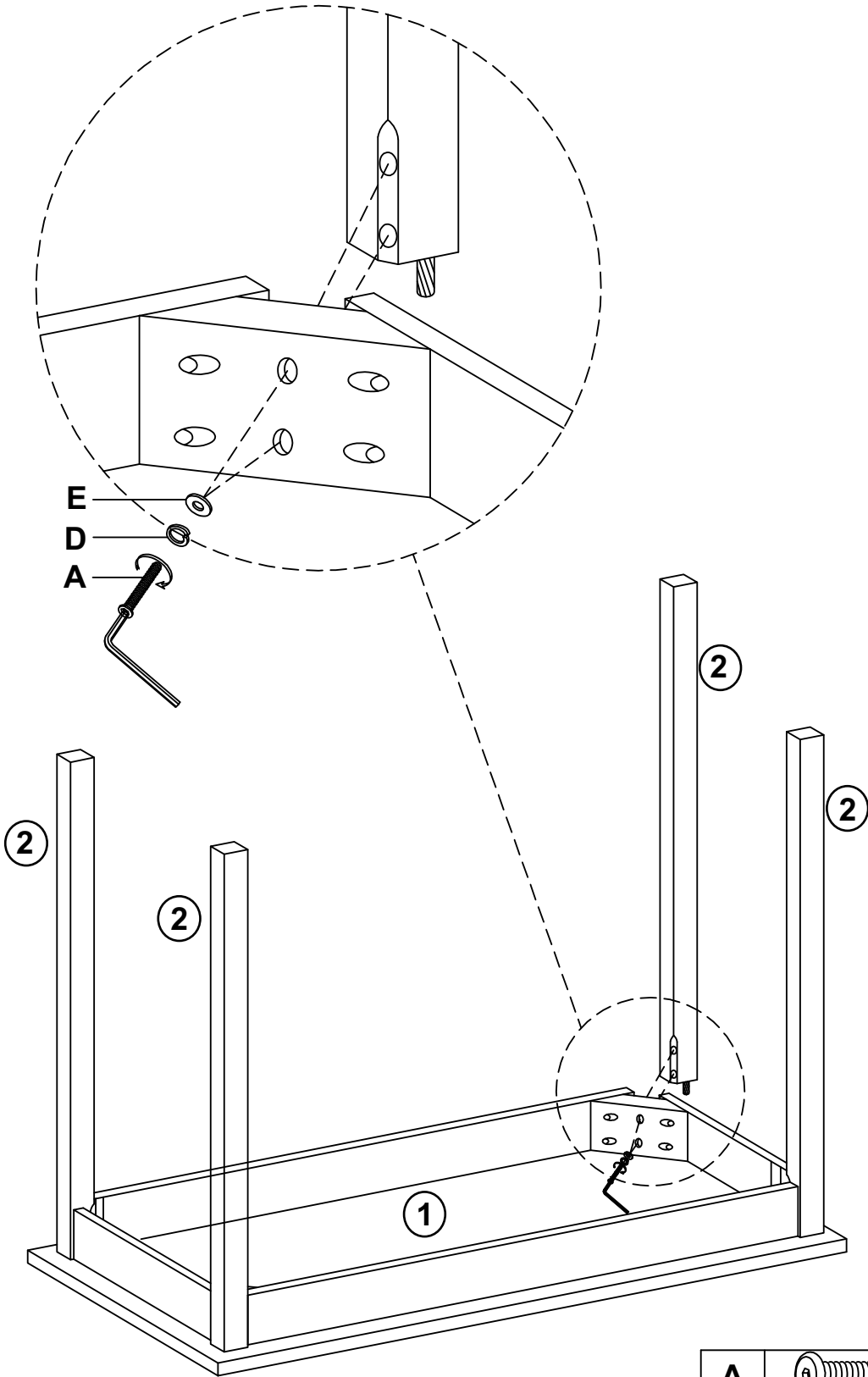
### IMPORTANT:




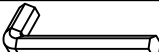
1. Ne serrez pas complètement les boulons jusqu'à ce que tous les boulons soient complètement alignés et insérés dans les trous / écrous.
2. Ne pas trop serrer les vis et les boulons pour éviter le décapage.
3. Utilisez des outils à main pour assembler ce produit. N'utilisez pas d'outils électriques.

### IMPORTANTE:

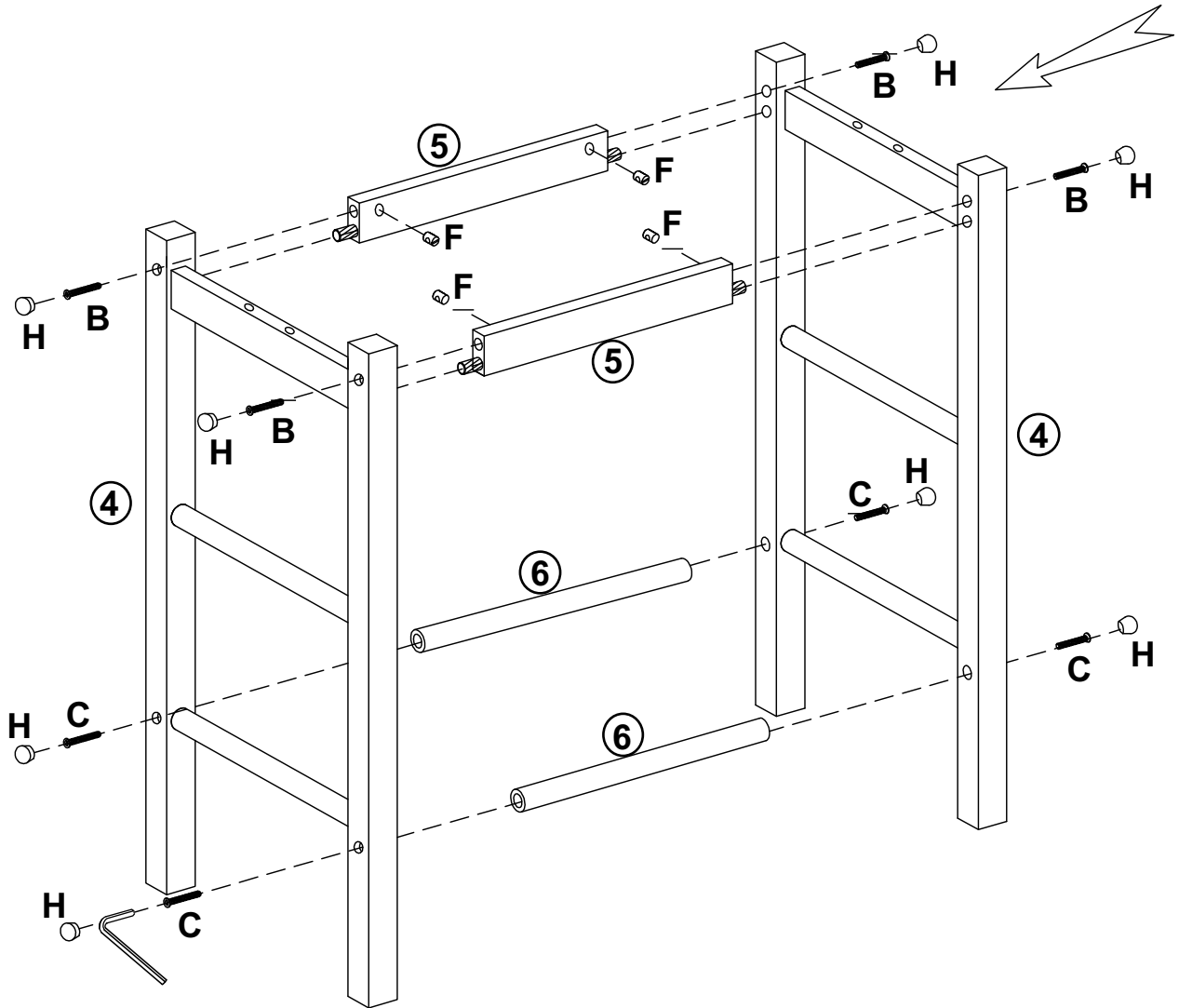
1. No apriete completamente los pernos hasta que todos los tornillos estén alineados completamente y se inserten en los agujeros / tuercas.
2. No apriete demasiado los tornillos y los pernos para evitar que se pelen.
3. Utilice herramientas de mano para montar este producto. No utilice herramientas eléctricas.

1.


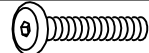


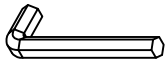


A		08
D		08
E		08
		01

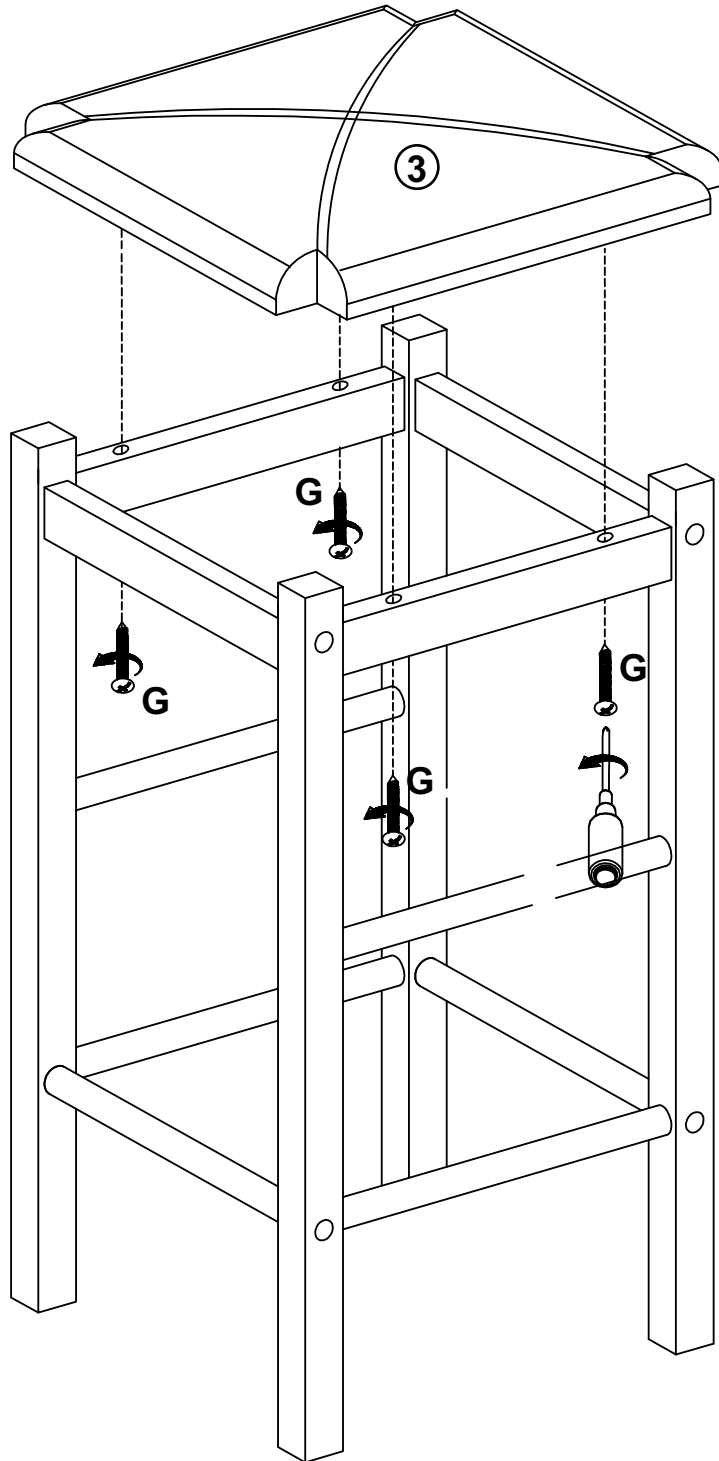
2.



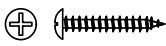

REPEAT STEP 2 FOR THE OTHER STOOL  
 RÉPÉTEZ L'ÉTAPE 2 POUR L'AUTRE TABOURET  
 REPITA LA ETAPA 2 EN EL OTRO TABURETE

<b>B</b>		<b>08</b>
<b>C</b>		<b>08</b>
<b>H</b>		<b>16</b>
<b>F</b>		<b>08</b>
		<b>01</b>

3.

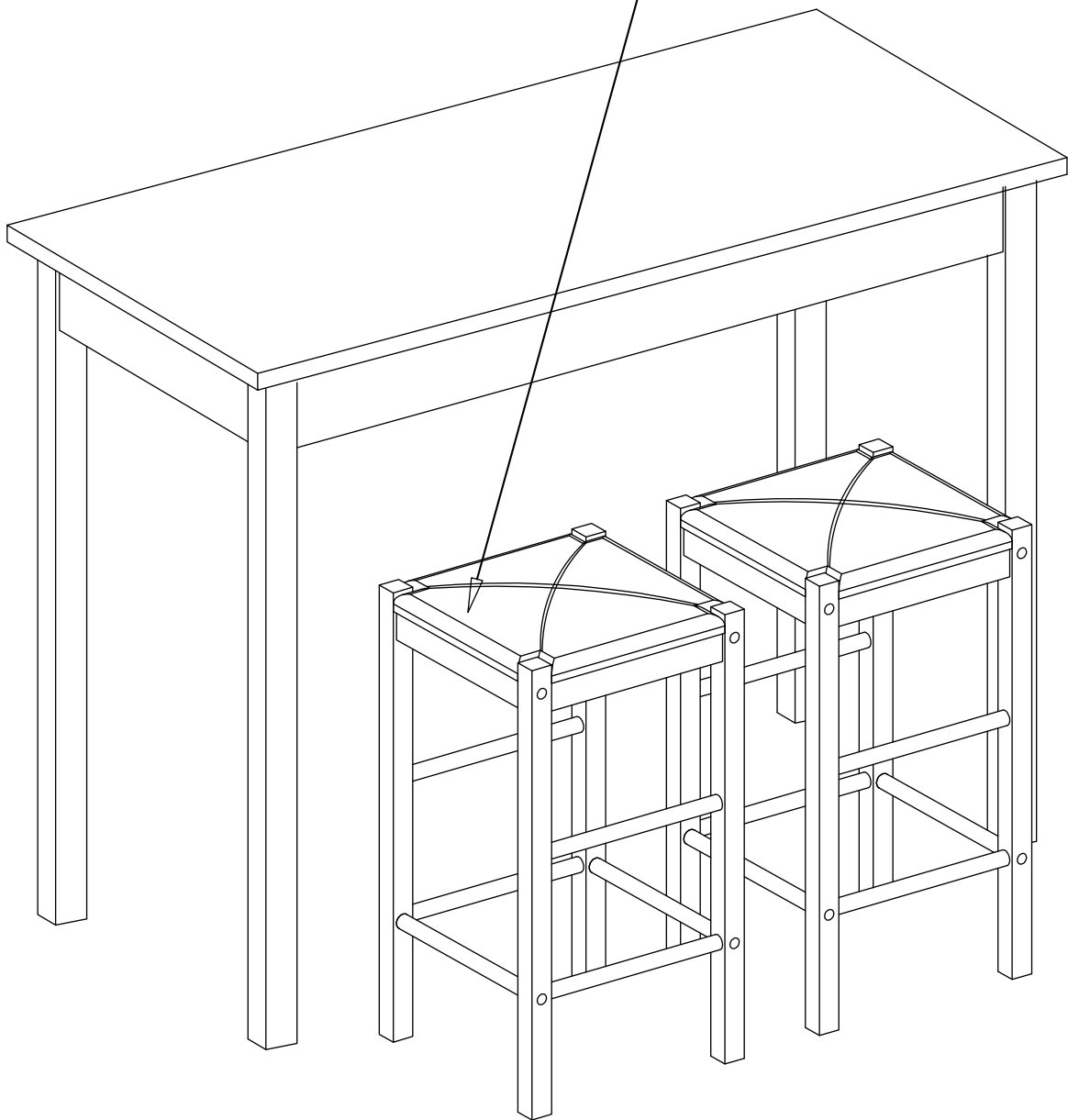


REPEAT STEP 3 FOR THE OTHER STOOL  
RÉPÉTEZ L'ÉTAPE 3 POUR L'AUTRE TABOURET  
REPITA LA ETAPA 3 EN EL OTRO TABURETE

<b>G</b>		<b>08</b>
		<b>01</b>

**COMPLETED ASSEMBLY/  
ASSEMBLAGE TERMINÉ/  
ENSAMBLAJE TERMINADO**

**WEIGHT LIMITS: 275 LBS  
POIDS MAXIMAL: 275 LBS  
LÍMITE DE PESO: 275 LBS**



## **LIMITED 6 MONTHS WARRANTY**

## **GARANTIE LIMITÉE DE 6 MOIS**

## **GARANTÍA LIMITADA DE 6 MESES**

### **WHAT IS COVERED**

This product is covered under our manufacturer's 6 months limited warranty. To ensure your complete satisfaction, this warrants to the original purchaser that the Linon supplied item is free from defects in material and workmanship, as of the date of purchase, and that it will under normal use and proper care, remain so for six months after the date of purchase.

### **WHAT IS NOT COVERED**

It remains the customer's responsibility for freight and packaging charges to and from the customer service center. Labor and material charges to remove or replace parts under this warranty are not covered.

This warranty does not cover: Furniture used for commercial purposes, failures caused by improper installation assembly or by improper care, unreasonable or abusive use, freeze damage, acts of God, rust, purchased parts or return freight and packaging charges. Proof of purchase ( dated register receipt) is required for this warranty claims.

### **QU'EST-CE QUI EST COUVERT**

Ce produit est couvert sous une garantie limitée de 6 mois offerte par le fabricant. Afin d'assurer votre entière satisfaction, cela garantit à l'acheteur original que le produit fourni est exempt de défauts de matériaux et de fabrication à compter de la date d'achat, et ce, sous des conditions d'utilisation normales et de soins adéquats, valide pendant six mois après la date d'achat.

### **QU'EST-CE QUI N'EST PAS COUVERT**

Il y va de la responsabilité du client de ouvrir les frais de transport et d'emballage vers et à partir du centre de service après-vente. Les frais de la main-d'oeuvre et des matériaux pour retirer les pièces ou les remplacer sous cette garantie ne sont pas couverts.

Cette garantie ne couvre pas: les meubles utilisés à des fins commerciales, les défaillances causées par un mauvais assemblage ou entretien( sans dépasser les limites de poids). l'utilisation déraisonnable ou abusive, les dommages causés par le gel, la rouille, les frais de transport et d'emballage pour des pièces achetées ou retournées. Une preuve d'achat( reçu de caisse daté) est requise pour les réclamations sous garantie.

### **QUÉ ESTÁ CUBIERTO**

Este producto está cubierto por la garantía limitada de 6 meses de nuestro fabricante. Para asegurar su total satisfacción, ésta garantiza al comprador original que el artículo proporcionado se encuentra libre de defectos materiales y de fabricación, a partir de la fecha de compra, y que permanecerá en tal estado, sometido a un uso normal y cuidados adecuados, durante los seis meses posteriores a la fecha de la compra.

### **QUE' NO ESTÁ CUBIERTO**

El cliente asumirá los costos de flete y empaque hacia y desde el centro de servicio de cliente. Los cargos de material y mano de obra para extraer o mremplazar partes en el marco de la ganrantía no están cubiertas.

Esta garantía no cubre: muebles utilizados con fines comerciales, fallas causadas por montaje de instalación inadecuados o uso indebido( se recomienda no exceder los límites de peso), uso no razonable o abusivo, daños por congelación, oxidación, partes compradas, flete de devolución y cargos de empaque. Se exigirá el comprobante de compra( la factura de registro con fecha)