

VEVOR

Affordable. Reliable. Home Improvement.

METAL DOOR AWNING

USER MANUAL

MODEL:CGW-104INCH

Technical Support and E-Warranty Certificate
www.vevor.com/support

VEVOR

Affordable. Reliable. Home Improvement.

METAL DOOR AWNING

MODEL:CGW-104INCH

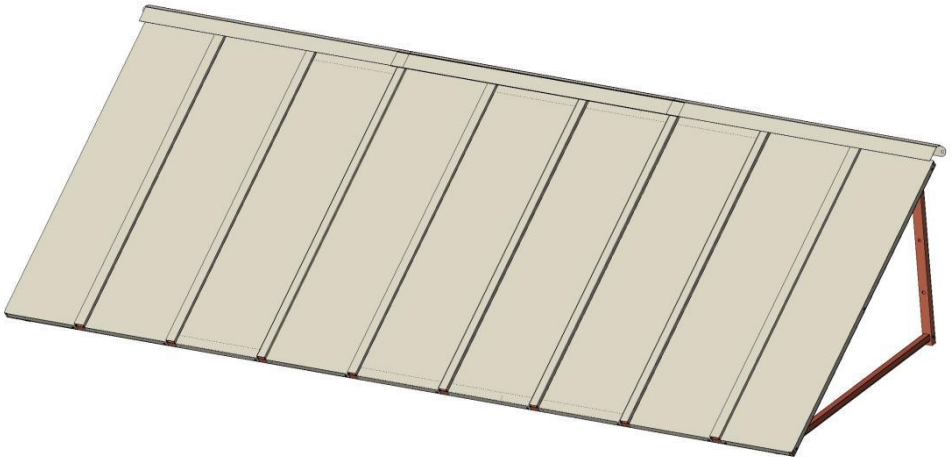

This is the original instruction, please read all manual instructions carefully before operating. VEVOR reserves a clear interpretation of our user manual. The appearance of the product shall be subject to the product you received. Please forgive us that we won't inform you again if there are any technology or software updates on our product.

SAFETY INSTRUCTIONS

WARNING:

Read this material before using this product. Failure to do so can result in serious injury.

Assembly precautions

1. Assemble only according to these instructions. Improper assembly can create hazards.
2. Wear ANSI-approved safety goggles and heavy-duty work gloves during assembly.
3. Keep the assembly area clean and well-lit.
4. Keep bystanders out of the area during assembly.
5. Do not assemble if tired or when under the influence of alcohol, drugs or medication.
6. The product capabilities apply to properly and completely assembled products only.
7. Assemble on a flat, level, hard and smooth surface capable of safely supporting the Metal Door Awning.
8. For additional information regarding the parts listed in the following pages, please refer to the Assembly Diagram of this manual. Unwrap and separate all parts in a clean work area.

Use precautions

1. DO NOT SIT OR STAND ON THIS ITEM.
2. This product is not a toy. Do not allow children to play with or near this item.
3. Do not exceed specified weight capacities.
4. Use only on a flat, level, hard, and smooth surface that can safely support a fully loaded Metal Door Awning.
5. Use as intended only.
6. Inspect before every use; do not use if parts are loose or damaged.
7. Spare parts such as screws are available.

SAVE THIS MANUAL

PARTS LIST

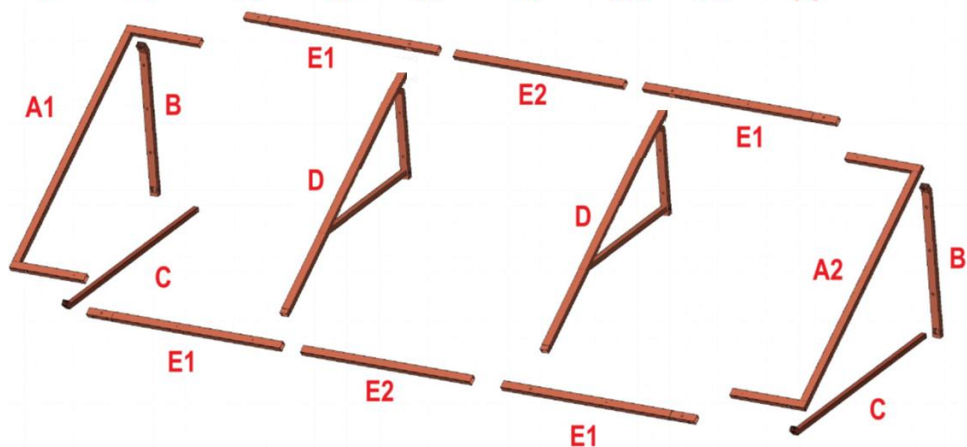
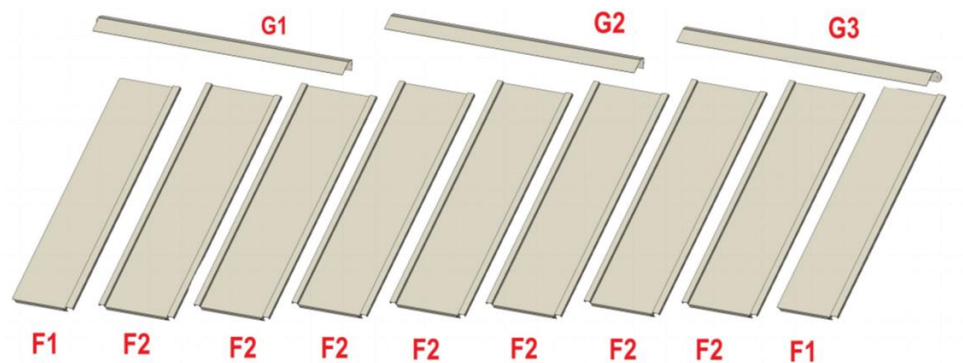

H*12



I*12



















J*4



K*6



L*32

Serial number	Quantity	Part picture
A1	1	
A2	1	
B	2	
C	2	
D	2	
E1	4	
E2	2	
F1	2	
F2	7	
G1	1	
G2	1	
G3	1	
H	12	
I	12	
J	4	<p data-bbox="505 1316 661 1348">Short screw</p>  <p data-bbox="879 1316 1005 1348">M8*25mm</p>
K	6	<p data-bbox="505 1401 658 1433">Long screw</p>  <p data-bbox="879 1401 1005 1433">M8*40mm</p>
L	32	

ASSEMBLY STEP

1

Assemble the frame.

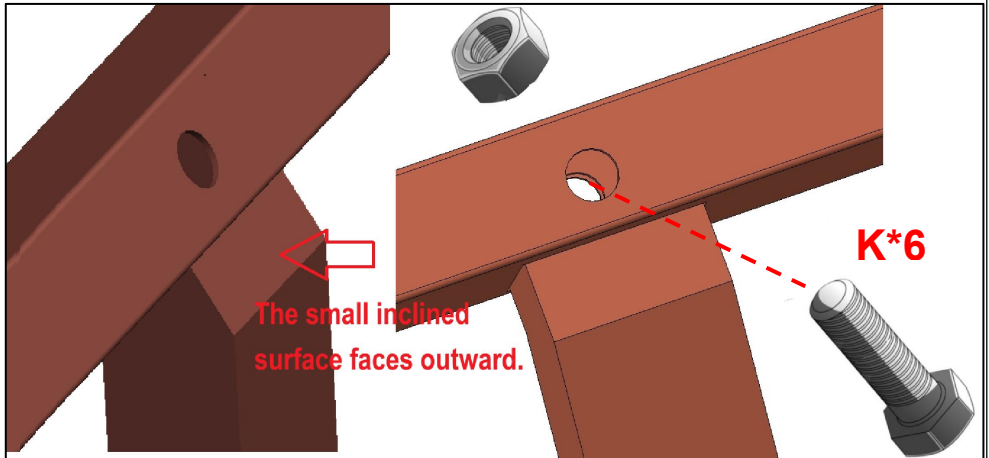
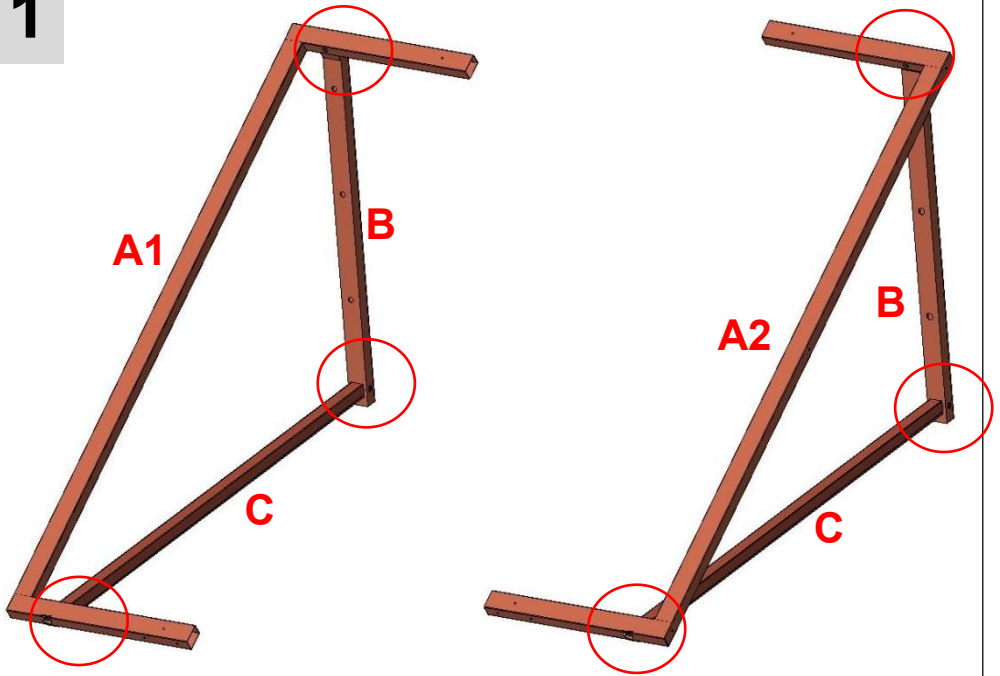

Use screws(K*6) to assemble the support tripods on both sides.

2

Assemble the frame.

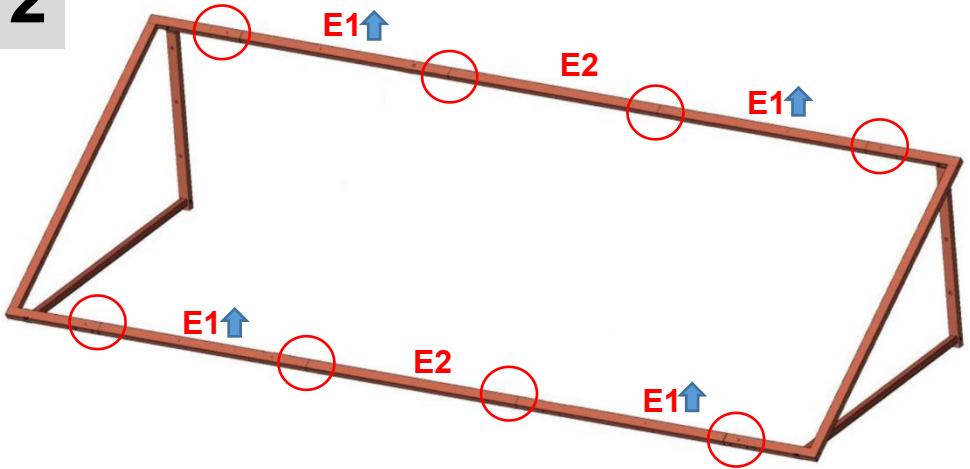

Part E1 is labeled with an arrow mark.↑
Please pay attention to distinguishing the upper and lower directions according to the arrow mark and install it as shown in the

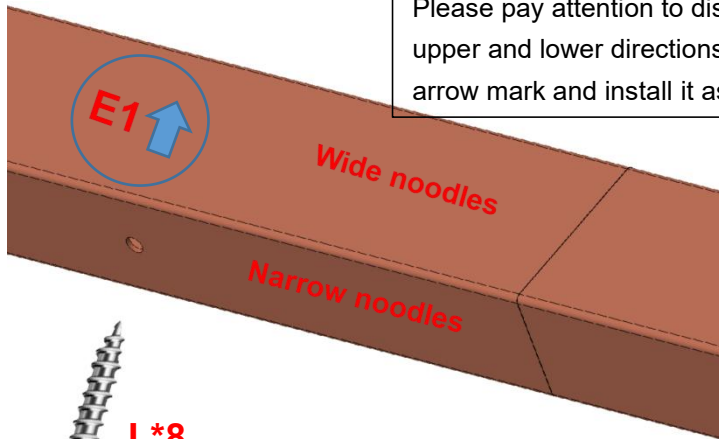

Assemble the frame using screws(L*8).

3

Assemble the frame.

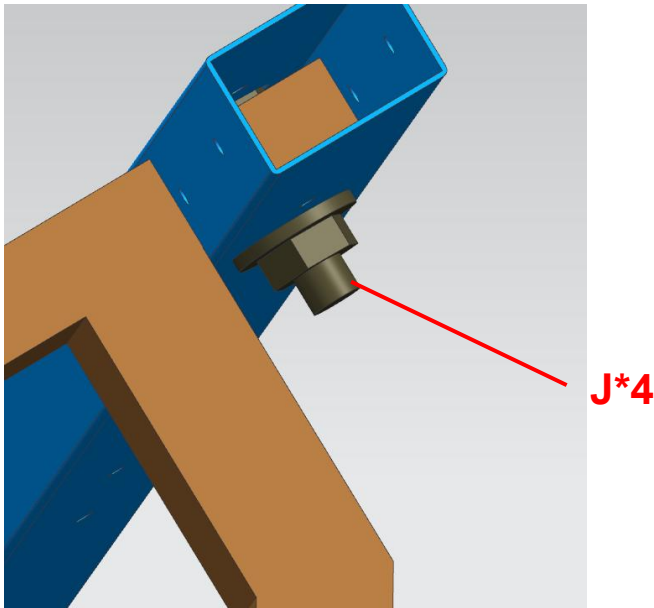
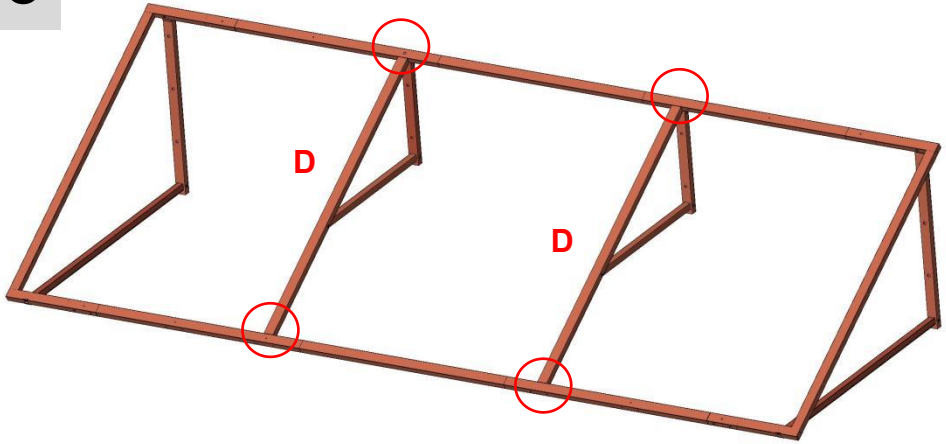

Use screws(J*4) to assemble the middle support tripod.

4-1

Mount the frame on the wall.



Parts Required

Drill	Level	Measuring Tape	Chalk/Graphite	Step-Ladder
-------	-------	----------------	----------------	-------------

- 1.The installation drawings are on the next page.
- 2.Mark the location of the mounting holes measured onto your mounting surface using chalk/graphite. Use a level as needed.
- 3.Drill pilot holes onto the specific markers. Select the size of the drilled hole according to the following different types of walls.

Plan 1(**Suitable for hard walls**): Install with expansion screws(H*10), using a drill bit with a diameter of \varnothing 12mm.

Plan 2(**Suitable for wooden walls**): Install with wall nails(I*10), using a drill bit with a diameter of \varnothing 6mm.

- 4.Fix the whole assembled frame to the wall.

Note: Check whether the frame is firmly installed on the wall to prevent it from falling off in the later stage.

4-2

Installation drawings.

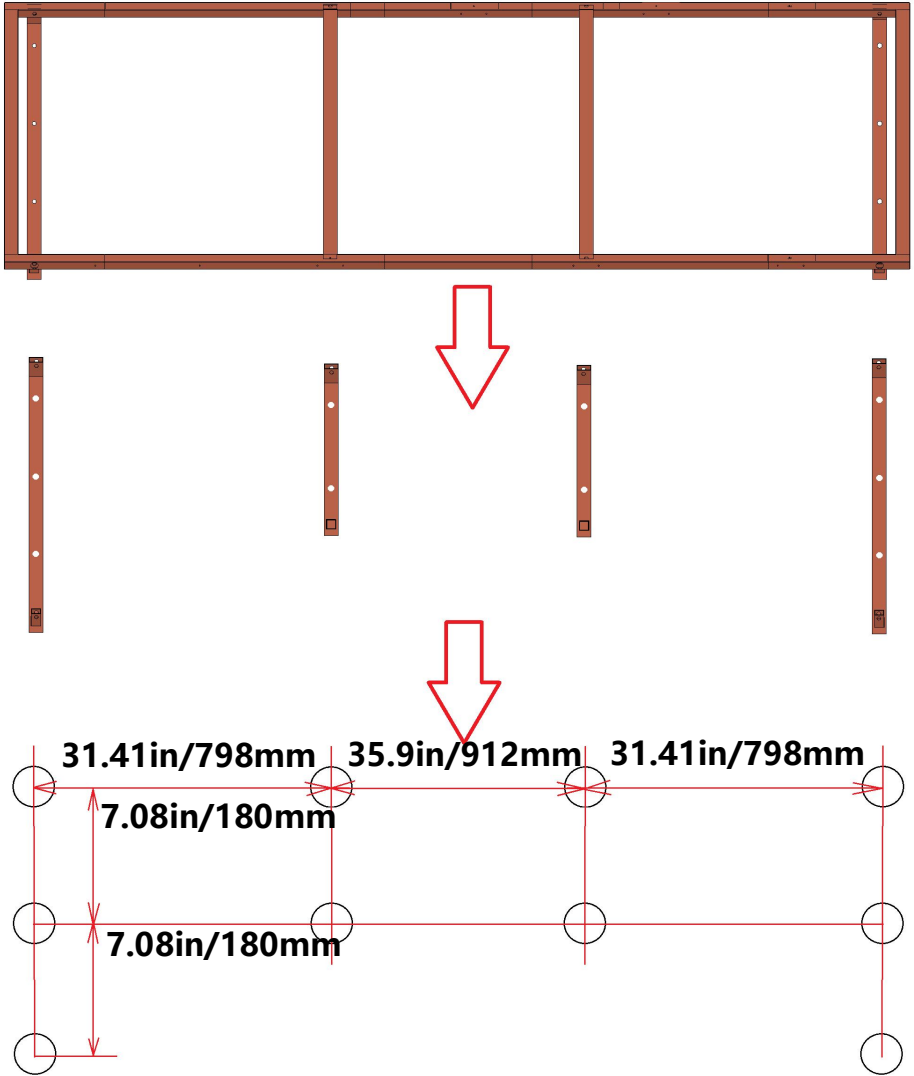

Mark 10 fixing hole positions on the wall according to the drawing, and then drill 10 holes.

4-3

Installation drawings.

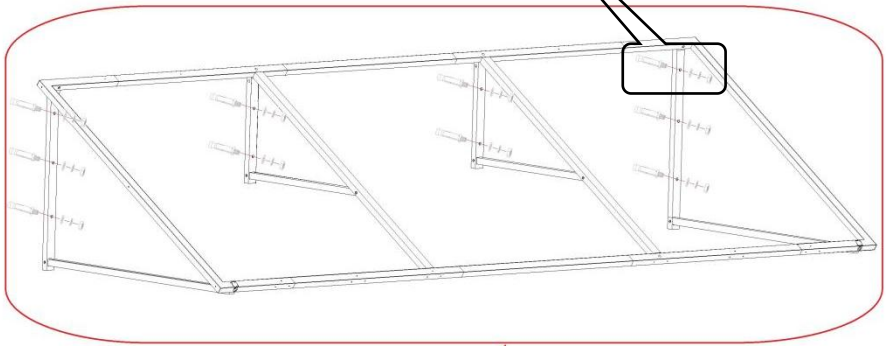
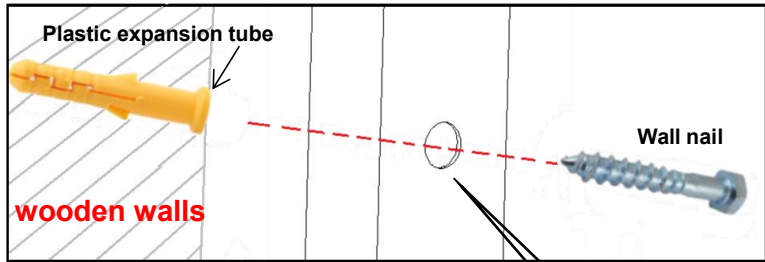
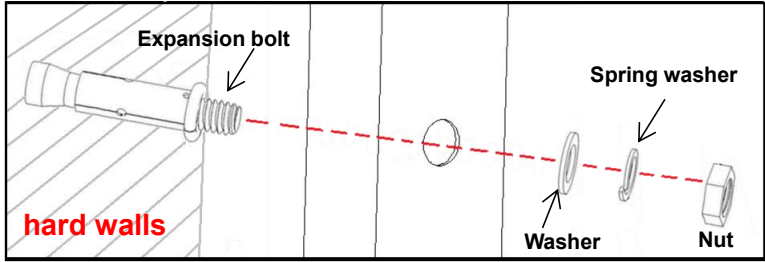

5

Installing the metal tiles.

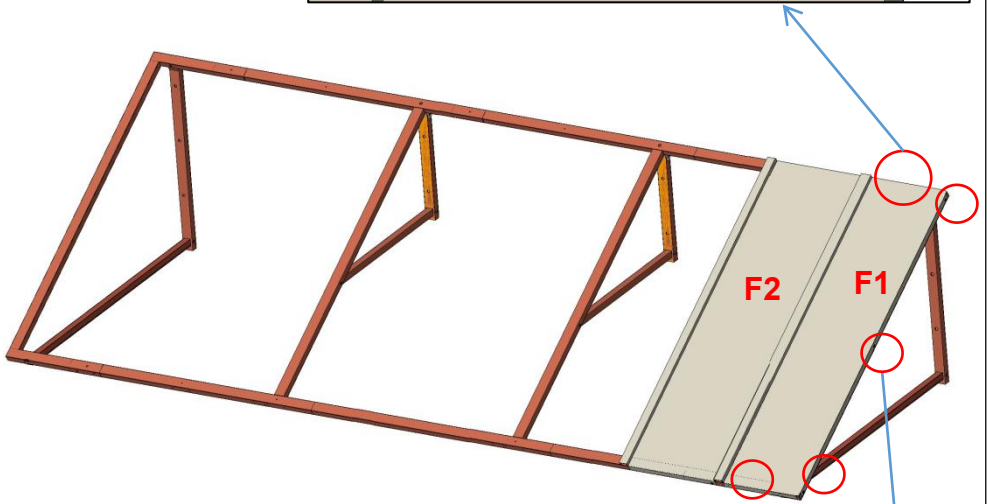
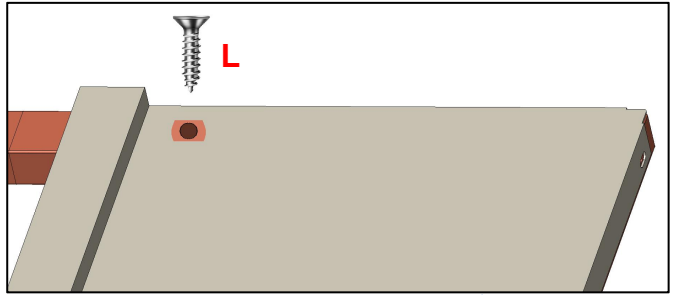

NOTE: After the frame is installed on the wall, install the metal tiles one piece by one.

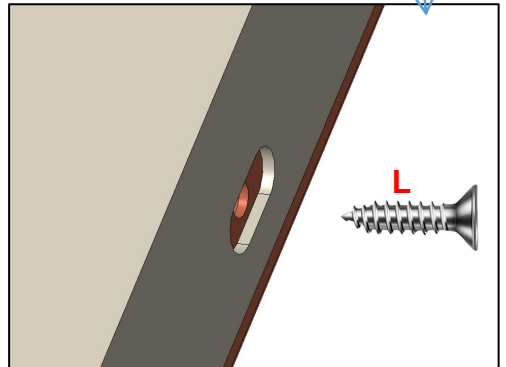

1. Fix the shelf to the wall.

2. Start installing the first metal tiles F1 and F2 from the right side of the product. Let F1 overlap F2, and then fix F1 with screws (L*5).

6

Installing the metal tiles.

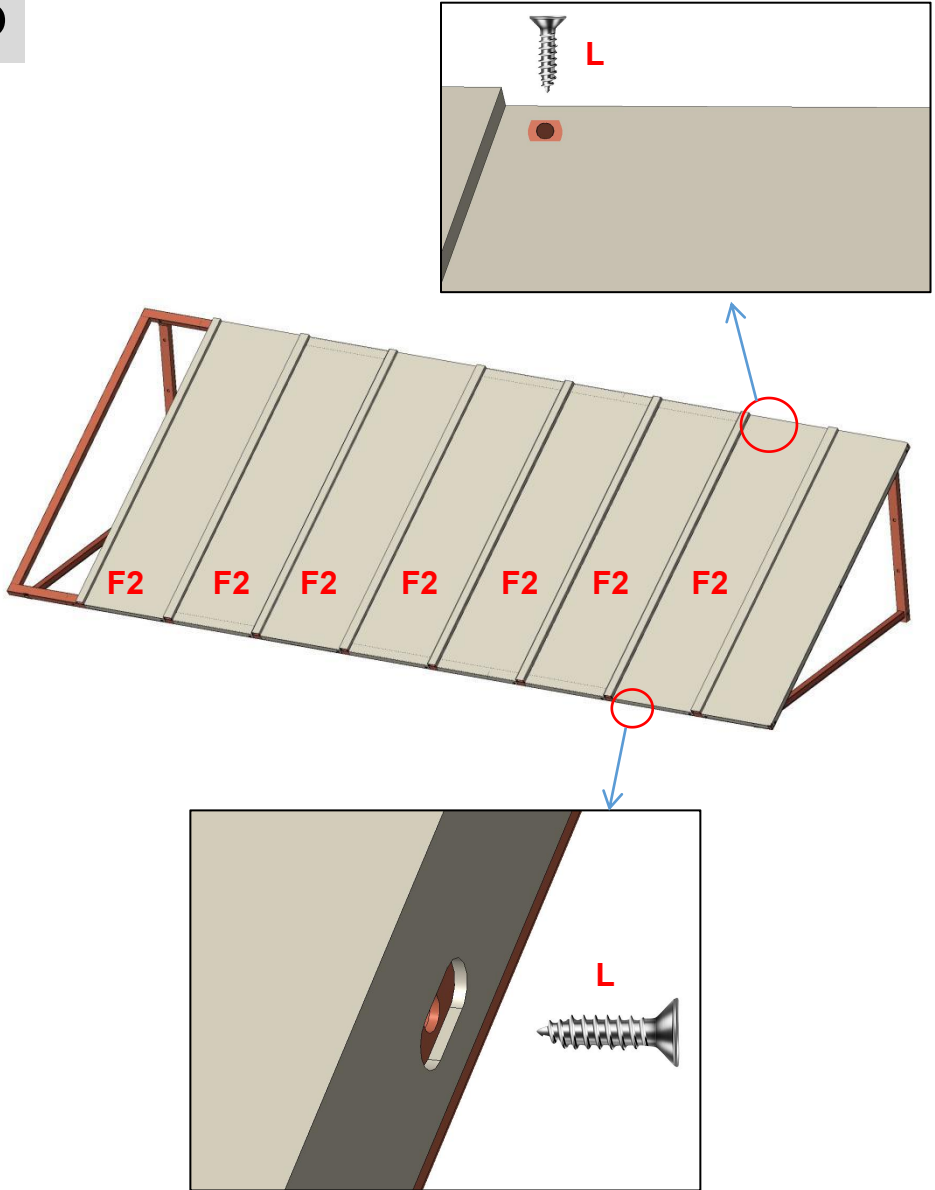

Install the metal tiles(F2) sequentially from the right side of the product and secure them with screws(L*14).

7

Installing the metal tiles.

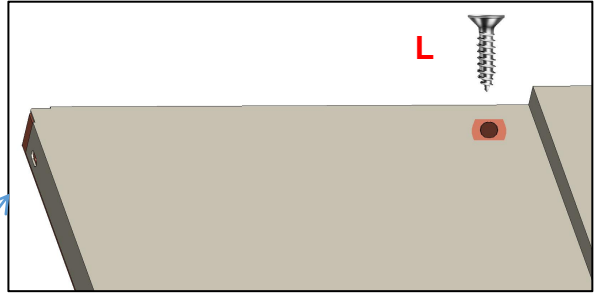

NOTE: There is a screw hole position on each metal tile at the top and on the side, and there is no need to fix them with screws.

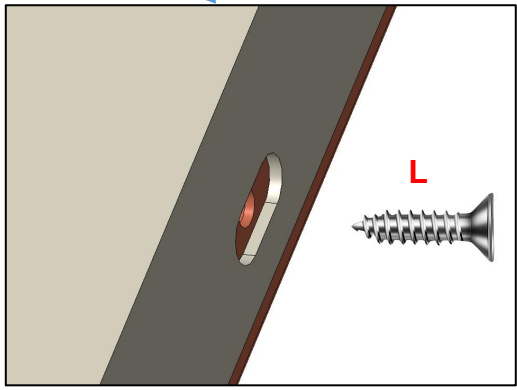
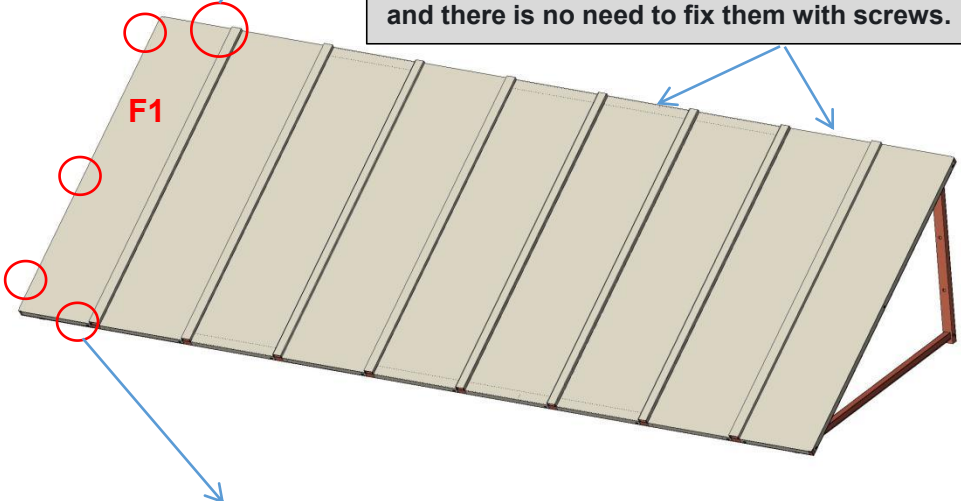

Install the last tile F1 and fix it with screws(L*5).

8

Fix the metal plates.

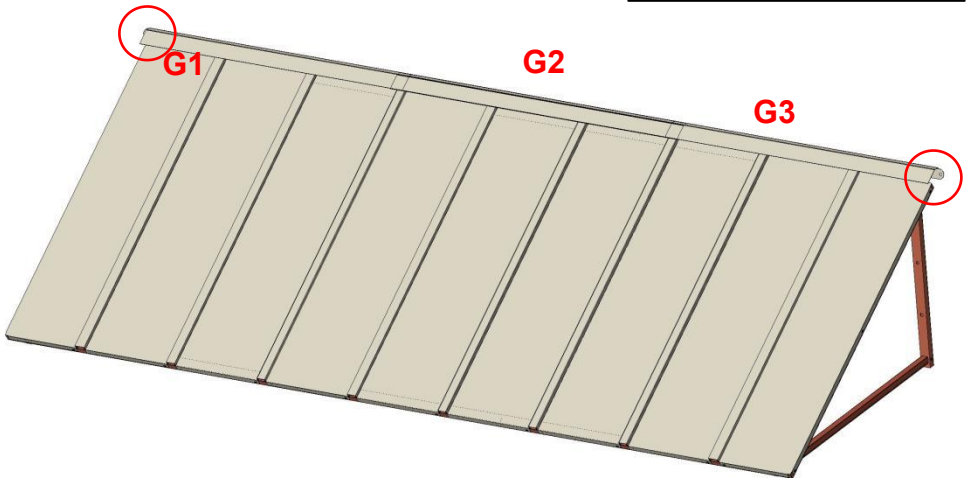
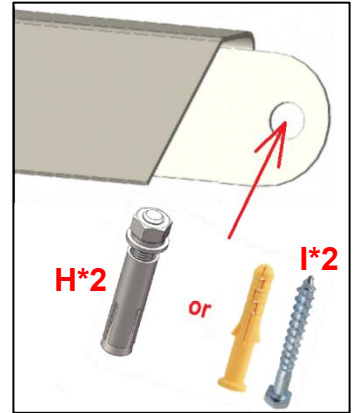

Fix the metal plates G1 and G3 with screws(H or I).

Plan 1(**Suitable for hard walls**): Install with expansion screws(H*2), using a drill bit with a diameter of $\varnothing 12\text{mm}$.

Plan 2(**Suitable for wooden walls**): Install with wall nails(I*2), using a drill bit with a diameter of $\varnothing 6\text{mm}$.

Then place G2 between G1 and G3. Note: G2 doesn't need to be fixed with screws.

Metal plates (G1 G2 G3): The height of the awning does not take the Metal plates into consideration. The metal plates can be mounted at any distance above the solid frame of the awning.

PRODUCT PARAMETER

Model	CGW-104INCH
Material	Iron
Colour	Black
Shading area	104*36inch(264**91cm)
Maximum suitable width for doors/windows	89.8inch/228cm

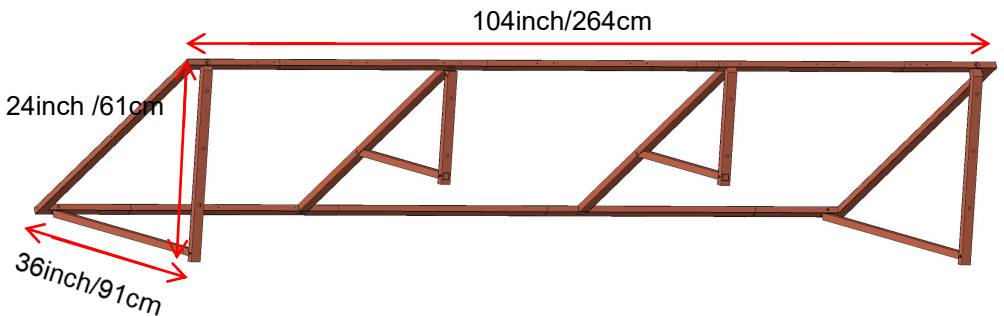
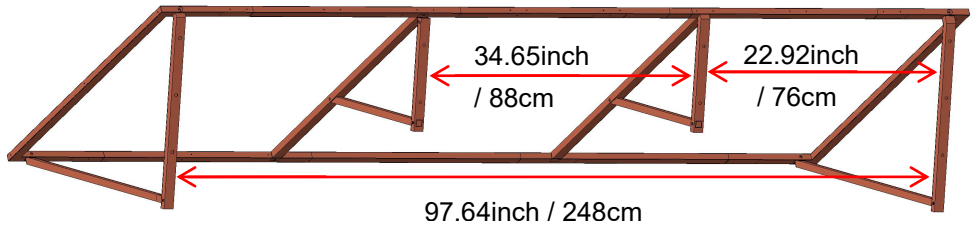

Snow Loads

The aluminum door canopies are manufactured from the highest - quality components available on the market today. They are designed to withstand normal weather conditions, including rain, sleet, snow, and wind. However, they are not designed to endure winds exceeding 30 miles per hour, snow loads of more than 12 inches of heavy, wet snow, or 24 inches of light snow. Additionally, they cannot withstand the impact force of snow and ice falling from an upper roof or piling up. This product will deliver excellent performance as long as it is installed correctly and used within its designed load - bearing limits.

Please remove snow promptly during use.

Manufacturer:Shanghaimuxinmuyeyouxiangongsi

Address:Shuangchenglu803nong11hao1602A-1609shi,baoshanqu,
shanghai200000CN.

ECREP:E-CrossStuGmbH.

MainzerLandstr.69,60329FrankfurtamMain.

UKREP:YHCONSULTINGLIMITED.

C/OYHConsultingLimitedOffice147,CenturionHouse,LondonRoad,
Staines-upon-Thames,Surrey,TW184AX

ImportedtoAUS:SIHAOPTYLTD.

1ROKEVASTREETEASTWOODNSW2122Australia

ImportedtoUSA:SanvenTechnologyLtd.

Suite250,9166AnaheimPlace,RanchoCucamonga,CA91730



Technical Support and E-Warranty Certificate
www.vevor.com/support

VEVOR

Affordable. Reliable. Home Improvement.

MARKIZA METALOWA DO DRZWI

INSTRUKCJA OBSŁUGI

MODEL:CGW-104 CALE

Wsparcie techniczne i certyfikat gwarancji

elektronicznej www.vevor.com/support

VEVOR

Affordable. Reliable. Home Improvement.

MARKIZA METALOWA DO DRZWI

MODEL:CGW-104 CALE

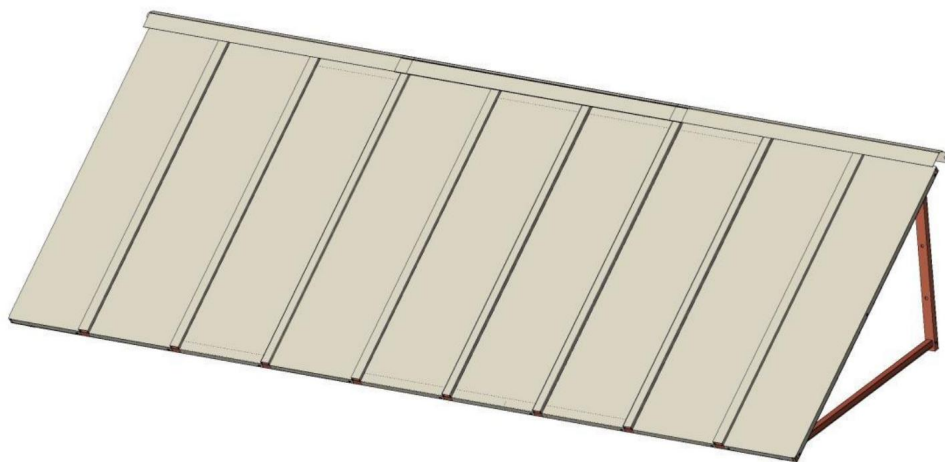

To jest oryginalna instrukcja, przed użyciem należy uważnie przeczytać wszystkie instrukcje. VEVOR zastrzega sobie jasną interpretację naszej instrukcji obsługi. Wygląd produktu będzie zależał od produktu, który otrzymałeś. Prosimy o wybaczenie, że nie poinformujemy Cię ponownie, jeśli w naszym produkcie pojawią się jakiegokolwiek aktualizacje technologiczne lub oprogramowania.

INSTRUKCJE BEZPIECZEŃSTWA

OSTRZEŻENIE:

Przeczytaj ten materiał przed użyciem tego produktu. Nieprzestrzeżenie tego może spowodować poważne obrażenia.

Środki ostrożności podczas montażu

1. Montaż należy wykonywać wyłącznie zgodnie z niniejszą instrukcją. Nieprawidłowy montaż może stwarzać zagrożenia.
2. Noś okulary ochronne zatwierdzone przez ANSI i wytrzymałe rękawice robocze.
w trakcie montażu.
3. Utrzymuj miejsce zgromadzenia w czystości i zapewnij dobre oświetlenie.
4. Podczas montażu nie dopuszczaj osób postronnych na teren montażu.
5. Nie wchodź na zebranie, jeśli jesteś zmęczony lub znajdujesz się pod wpływem alkoholu, narkotyków lub narkotyków lub leków.
6. Możliwości produktu odnoszą się do produktu prawidłowo i całkowicie zmontowanego tylko produkty.
7. Montaż należy wykonać na płaskiej, równej, twardej i gładkiej powierzchni, która będzie bezpieczna.
podtrzymujący markizę drzwi metalowych.
8. Aby uzyskać dodatkowe informacje dotyczące części wymienionych poniżej,
strony, zapoznaj się ze schematem montażu w tym podręczniku. Rozpakuj
i oddziel wszystkie części w czystym miejscu pracy.









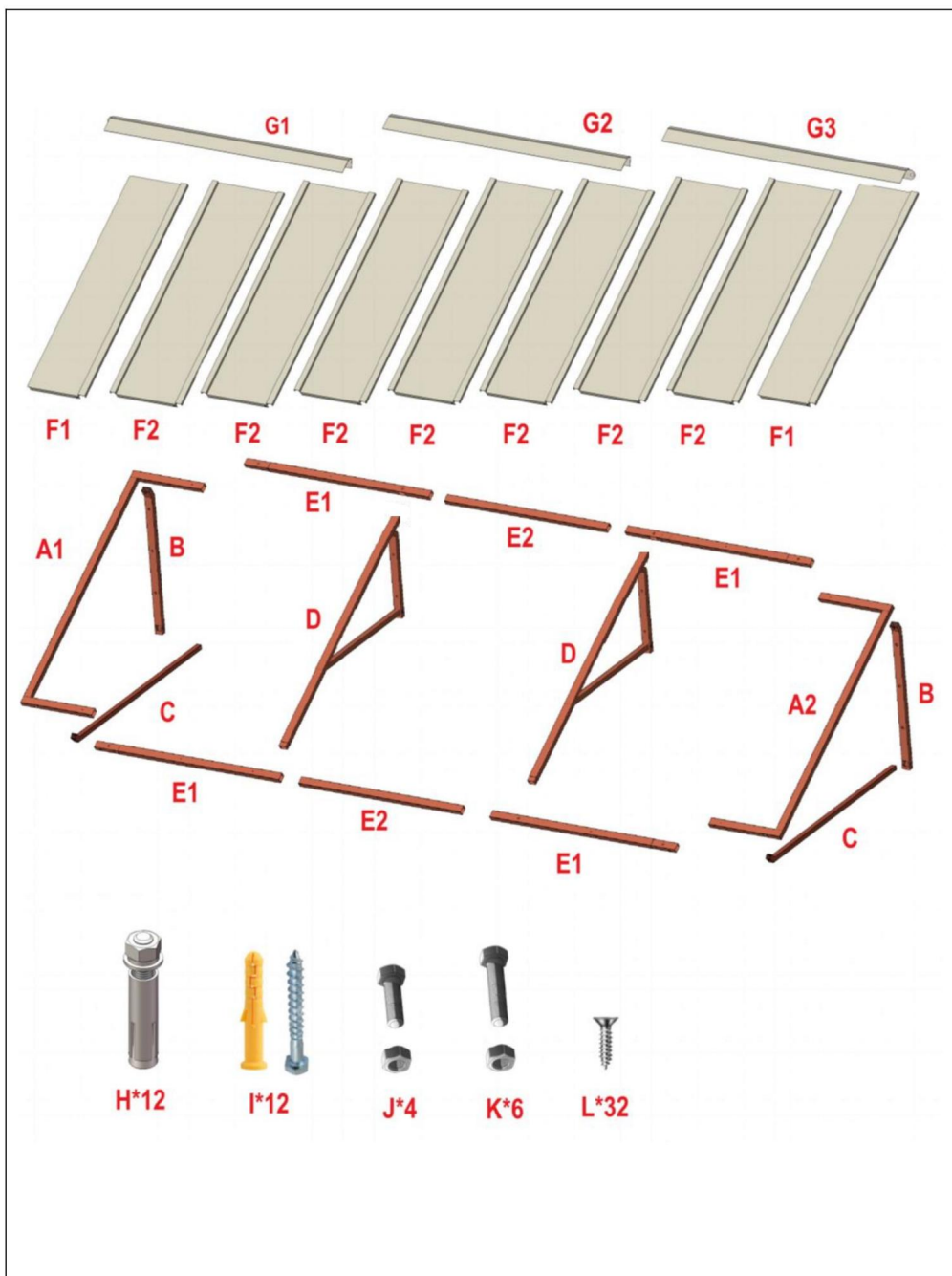







Stosuj środki ostrożności

1. NIE SIADAJ ANI NIE STAWAJ NA TYM PRZEDMIOCIE.
2. Ten produkt nie jest zabawką. Nie pozwalaj dzieciom bawić się nim ani przebywać w jego pobliżu.
przedmiot.
3. Nie przekraczać określonego limitu obciążenia.
4. Używać wyłącznie na płaskiej, równej, twardej i gładkiej powierzchni, która może być bezpiecznie używana.
podtrzymuje w pełni załadowaną markizę drzwiową metalową.
5. Używać wyłącznie zgodnie z przeznaczeniem.
6. Przed każdym użyciem należy przeprowadzić kontrolę. Nie należy używać produktu, jeśli jakieś części są luźne lub uszkodzone.
7. Dostępne są części zamienne, np. śruby.

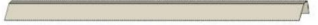
ZAPISZ TĘ INSTRUKCJĘ

LISTA CZĘŚCI



Numer seryjny	Ilość	Część zdjęcia
A1	1	
A2	1	
B	2	
C	2	
D	2	
E1	4	
E2	2	
F1	2	
F2	7	
G1	1	
G2	1	
G3	1	
H	12	
I	12	
J	4	Krótka śruba  M8*25mm
K	6	Długa śruba  M8*40mm
L	32	

KROK MONTAŻU

1

Złóż ramę.

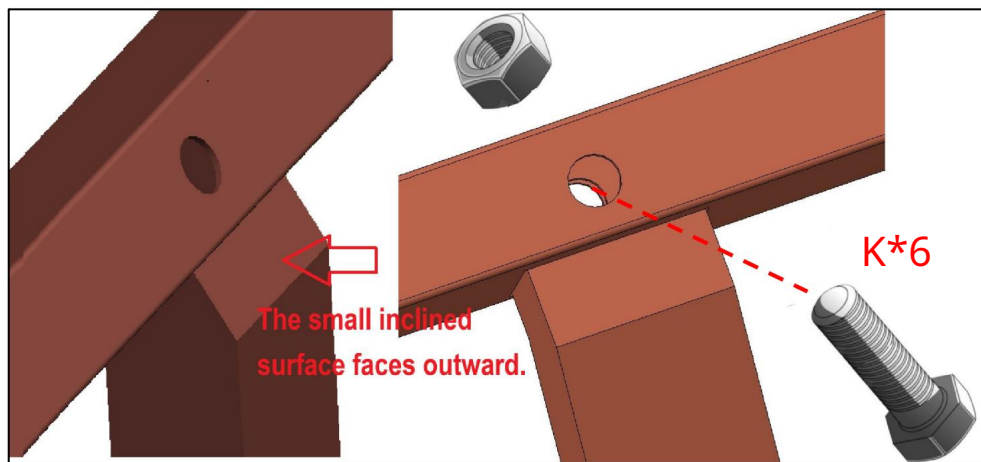
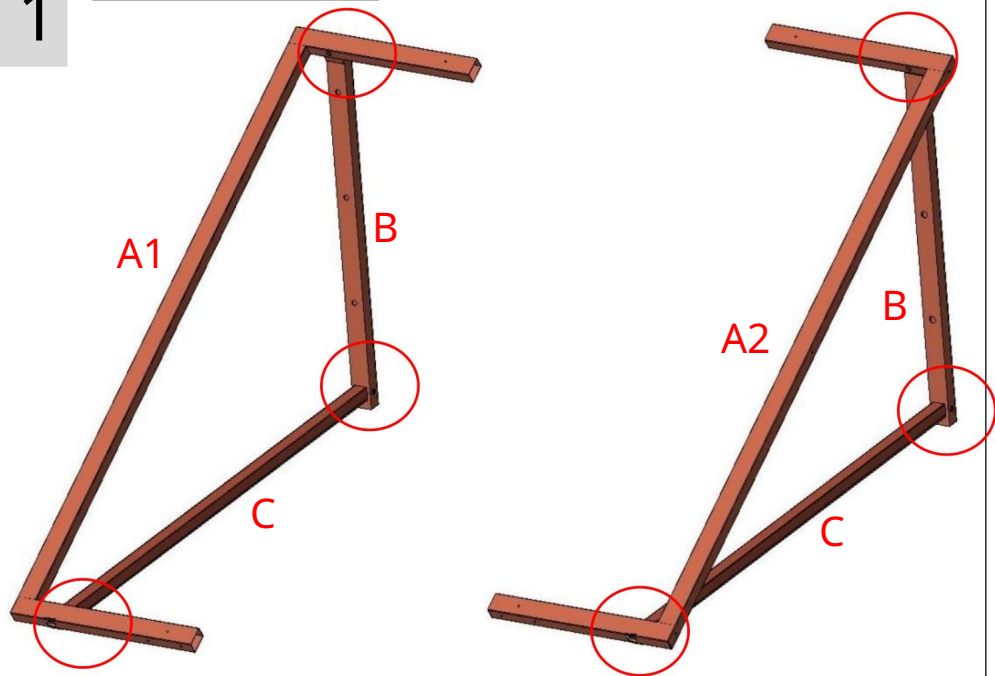

Za pomocą śrub (K*6) zmontuj statywy podporowe po obu stronach.

2

Złóż ramę.

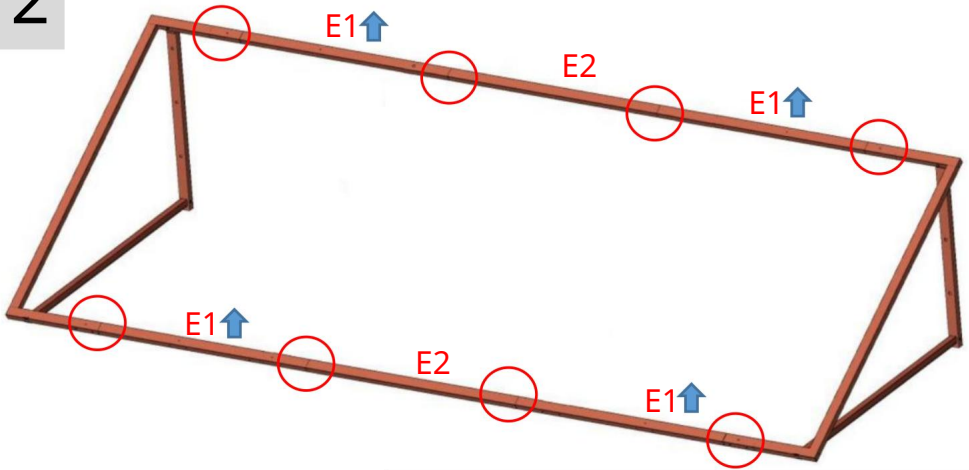

Część E1 oznaczona jest strzałką.



Proszę zwrócić uwagę na rozróżnienie kierunków
górnego i dolnego zgodnie z

zaznaczą strzałką i zainstaluj ją tak, jak pokazano na rysunku

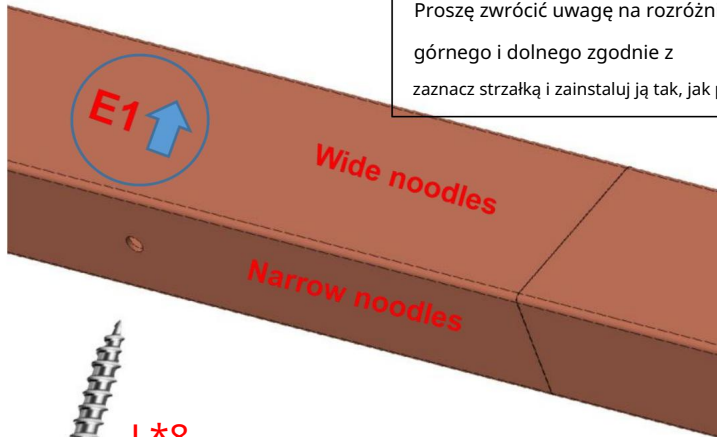

L*8

Złóż ramę za pomocą śrub (L*8).

3

Złóż ramę.

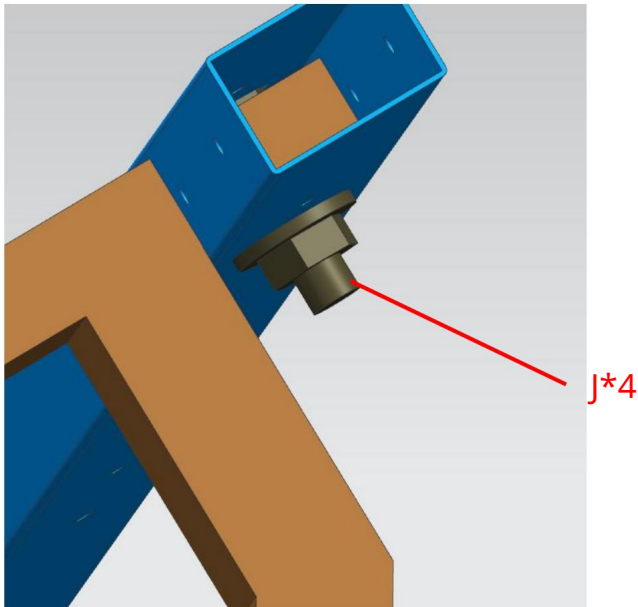
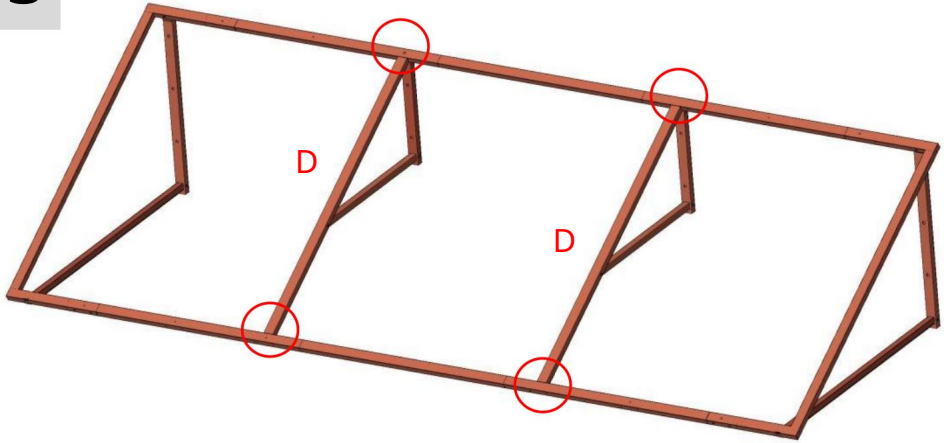

Za pomocą śrub (J*4) zmontuj środkowy statyw podporowy.

4-1

Zamontuj ramkę na ścianie.



Wymagane części

Taśma miernicza do poziomu kredowej/grafitowej drabinki schodkowej
--

1. Rysunki instalacyjne znajdują się na następnej stronie.
2. Zaznacz na swoim miejscu położenie otworów montażowych montaż powierzchni za pomocą kredy/grafitu. W razie potrzeby użyj poziomu.
3. Wywierć otwory pilotażowe na określonych znacznikach. Wybierz rozmiar wywiercić otwór zgodnie z następującymi różnymi typami ścian.

Plan 1 (odpowiedni do twardych ścian): Montaż za pomocą śrub rozporowych (H*10) przy użyciu wiertła o średnicy $\varnothing 12$ mm.

Plan 2 (odpowiedni do ścian drewnianych): Montaż za pomocą gwoździ ściennych (I*10) przy użyciu wiertła o średnicy $\varnothing 6$ mm.

4. Przymocuj całą zmontowaną ramę do ściany.

Uwaga: Sprawdź, czy rama jest solidnie zamontowana na ścianie. Zapobiec jego odpadnięciu na późniejszym etapie.

4-2

Rysunki instalacyjne.

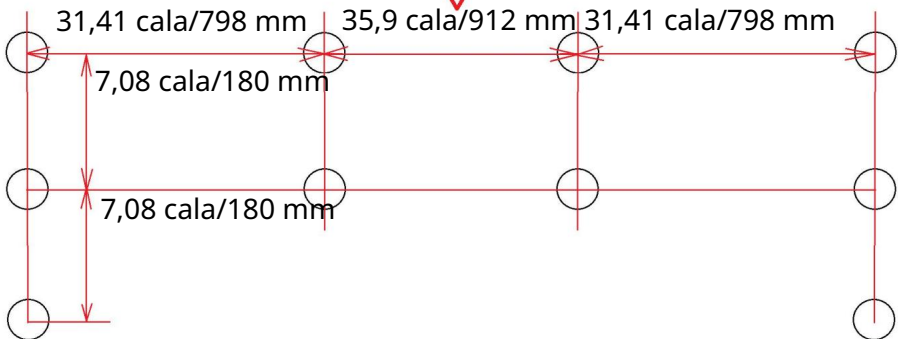
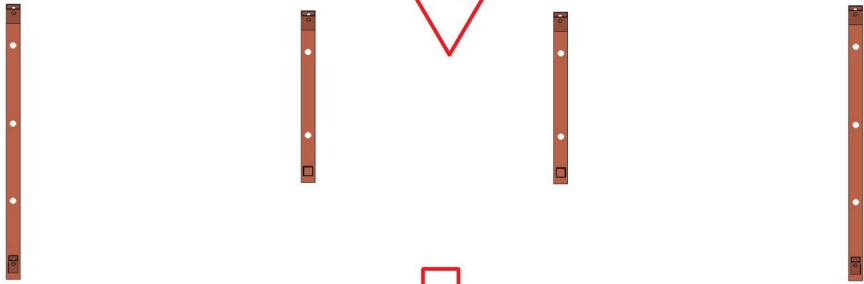
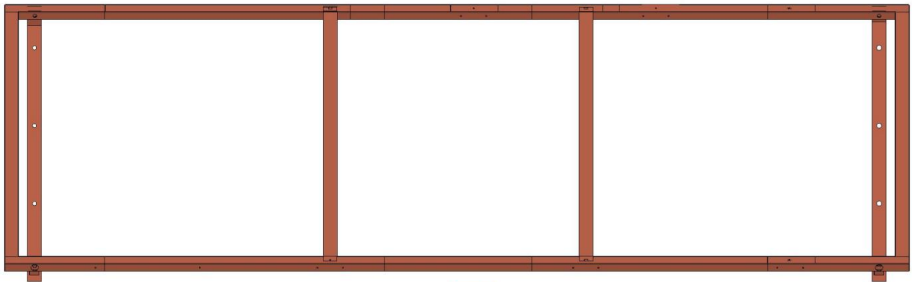

Zaznacz na ścianie 10 punktów na otwory montażowe zgodnie z rysunkiem, a następnie wywierć 10 otworów.

4-3

Rysunki instalacyjne.

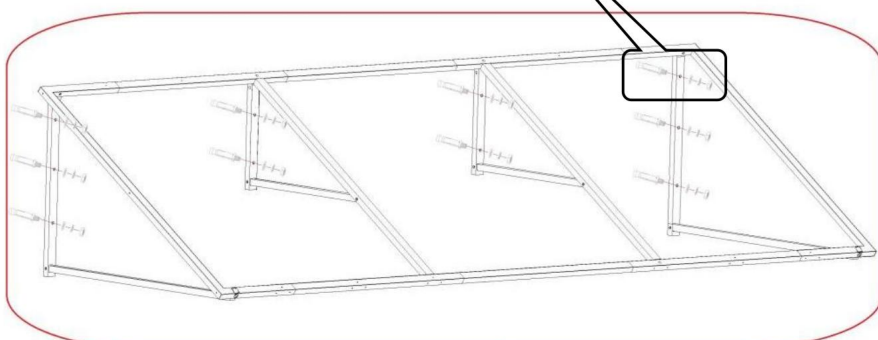
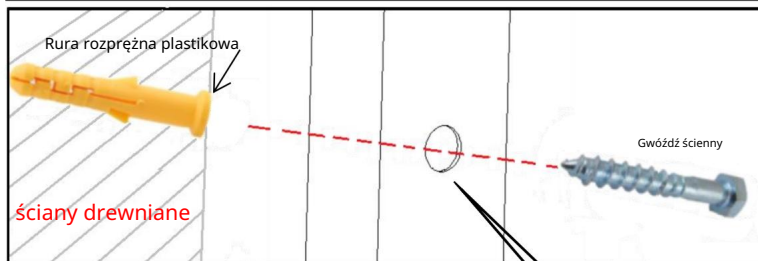
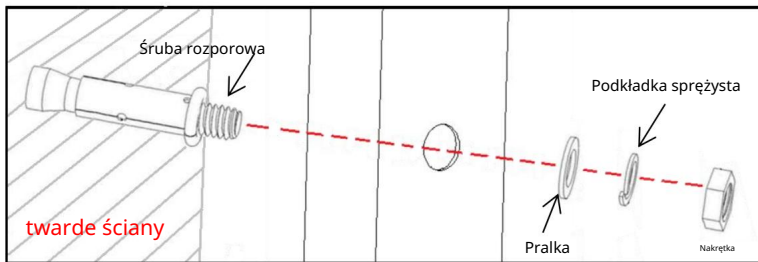

5

Montaż płytek metalowych.

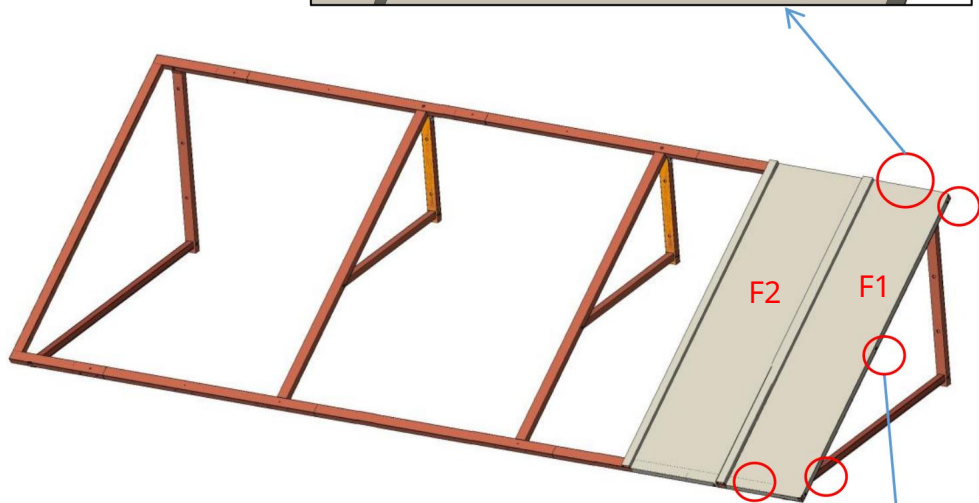
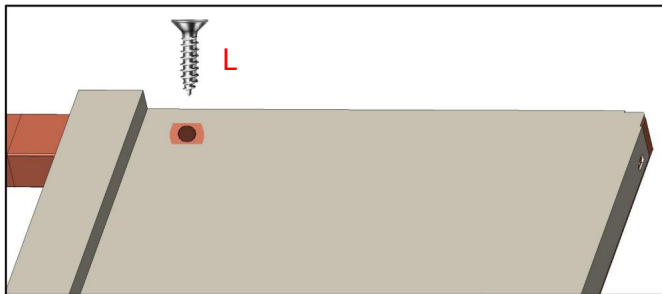

UWAGA: Po zamontowaniu ramy na ścianie należy zamontować płytki metalowe kawałek po kawałku.

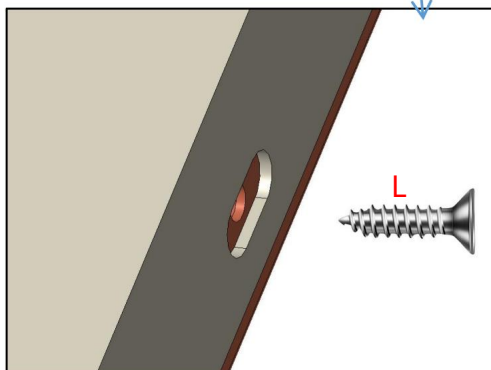

1. Przymocuj półkę do ściany.
2. Rozpocznij instalację pierwszych metalowych płytek F1 i F2 od prawej strony produktu. Pozwól, aby F1 zachodziła na F2, a następnie przymocuj F1 śrubami (L*5).

6

Montaż płytek metalowych.

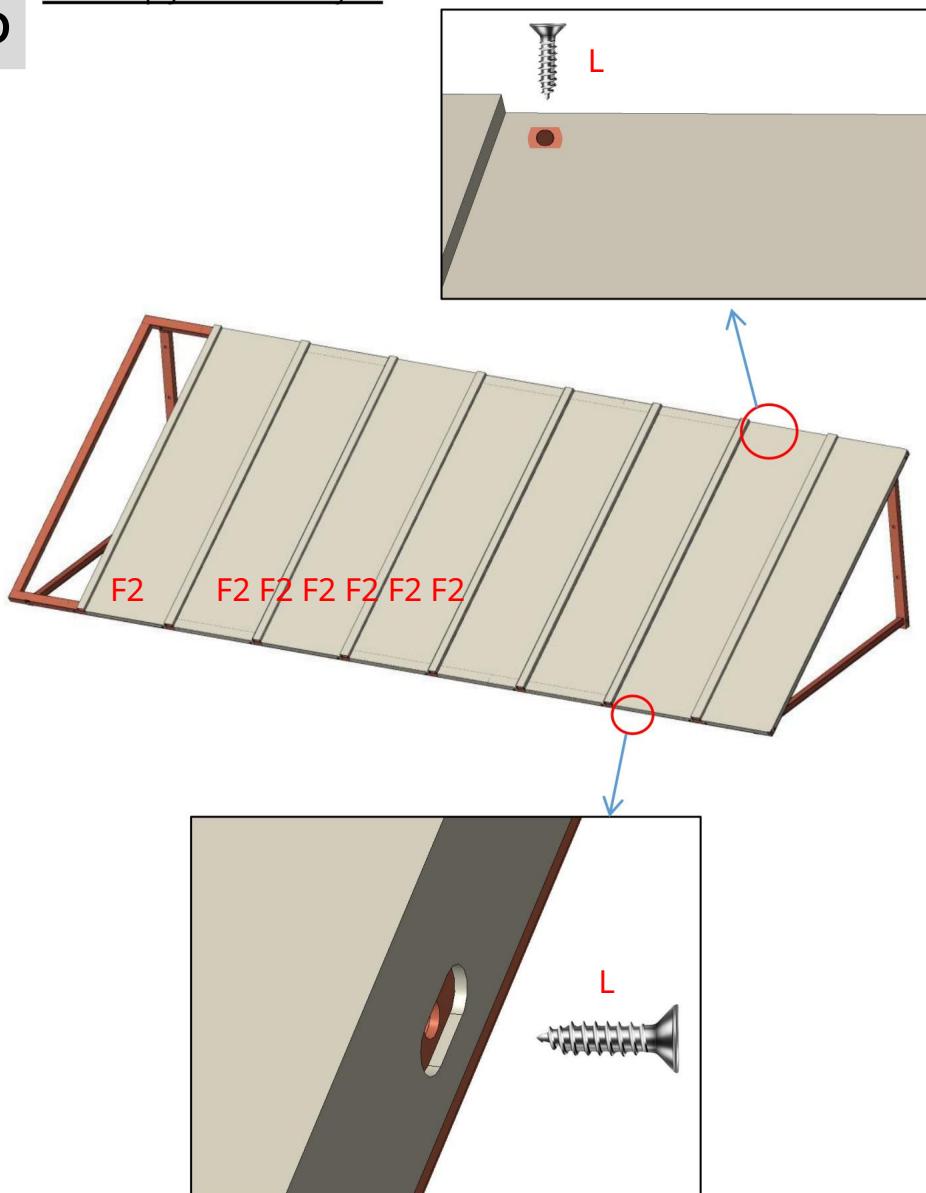

Zamontuj płytki metalowe (F2) kolejno od prawej strony produktu i przytnij je śrubami (L*14).

7

Montaż płytek metalowych.

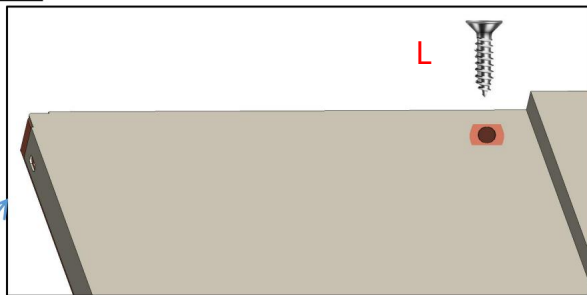

UWAGA: Na górze i z boku każdej płytki metalowej znajduje się otwór na śrubę, i nie ma potrzeby ich mocowania za pomocą śrub.

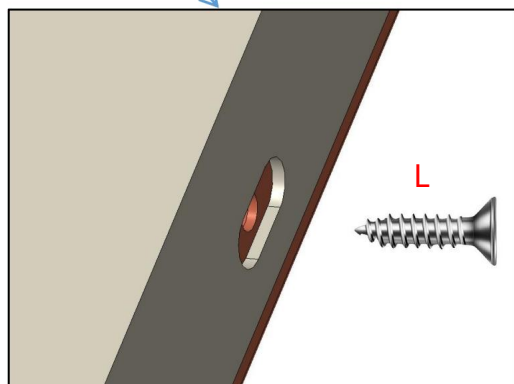

Zamontuj ostatnią płytkę F1 i przymocuj ją śrubami (L*5).

8

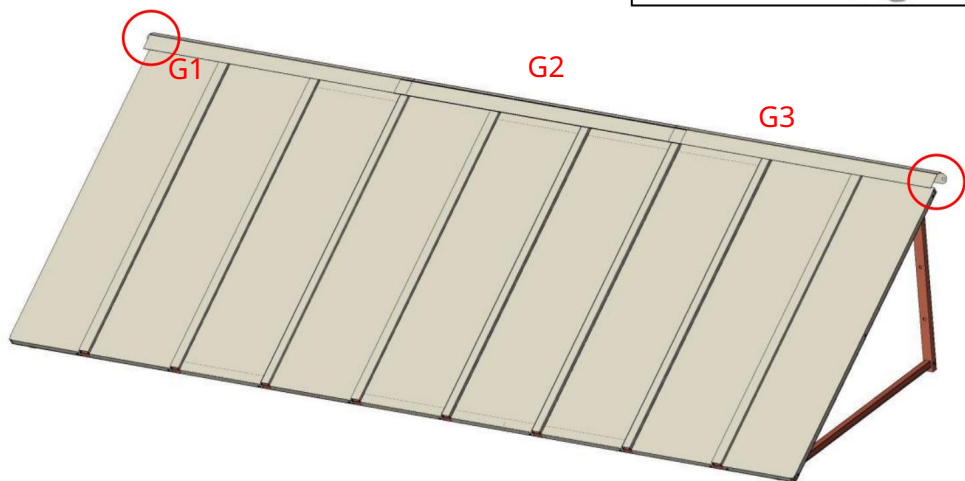
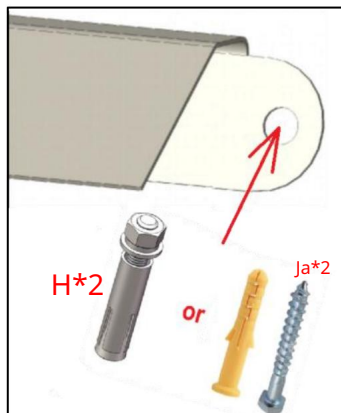
Zamocuj płyty metalowe.

Przymocuj płyty metalowe G1 i G3 za pomocą śrub (H lub I).

Plan 1 (odpowiedni do twardych ścian): Montaż za pomocą śrub rozporowych (H*2) przy użyciu wiertła o średnicy $\varnothing 12$ mm.

Plan 2 (odpowiedni do ścian drewnianych): Montaż za pomocą gwoździ ściennych (I*2) przy użyciu wiertła o średnicy $\varnothing 6$ mm.

Następnie umieść G2 pomiędzy G1 i G3. Uwaga: G2 nie musi być stałe ze śrubami.

Płyty metalowe (G1 G2 G3): Wysokość markizy nie jest brana pod uwagę
Pod uwagę brane są płyty metalowe. Płyty metalowe można montować na dowolnej odległości ponad solidną ramą markizy.

PARAMETR PRODUKTU

Model	CGW-104 CALE
Tworzywo	Żelazo
Kolor	Czarny
Obszar zacienienia	104*36 cali (264**91 cm)
Maksymalna odpowiednia szerokość dla drzwi/okna	89,8 cala/228 cm

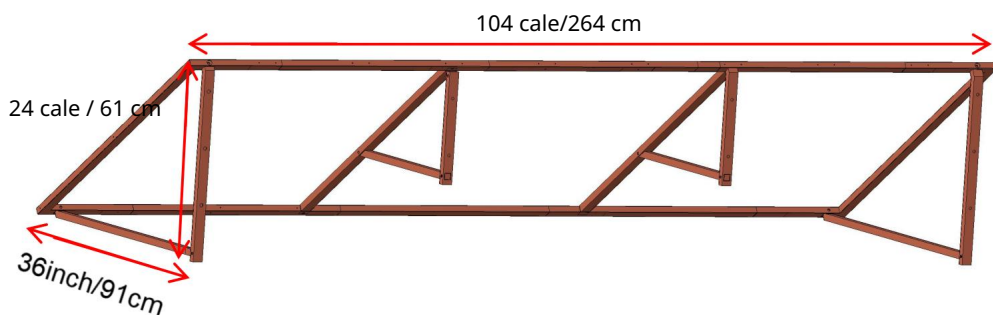
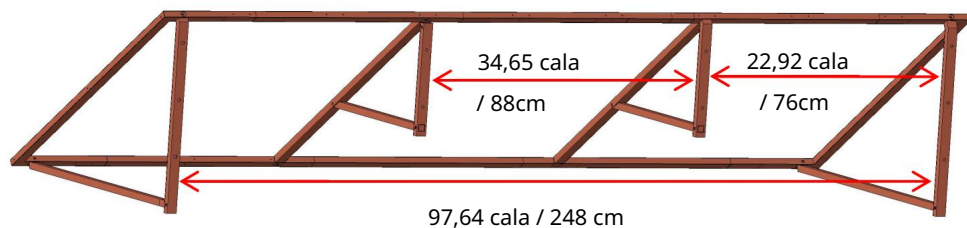

Obciążenia śniegiem

Zadaszenia drzwi aluminiowych są produkowane z najwyższej jakości dostępnych komponentów na rynku dzisiaj. Są zaprojektowane, aby wytrzymać normalne warunki atmosferyczne, w tym deszcz, śnieg z deszczem, śnieg i wiatr. Jednak są nie jest przeznaczony do wytrzymywania wiatru o prędkości przekraczającej 30 mil na godzinę, obciążenie śniegiem powyżej 12 cali ciężkiego, mokrego śniegu lub 24 cali lekkiego śniegu śniegu. Ponadto nie są w stanie wytrzymać siła uderzenia śniegu i lodu spadającego z górny dach lub spiętrzanie. Ten produkt dostarczy doskonała wydajność, o ile jest zainstalowany prawidłowo i zgodnie z przeznaczeniem - granice nośności.

Prosimy o bezzwłoczne usuwanie śniegu w trakcie użytkowania.

Producent:Shanghaimuxinmuyeyouxiangongsi

Adres:Shuangchenglu803nong11hao1602A-1609shi,baoshanqu,
szanghaj200000CN.

ECREP:E-CrossStuGmbH.

MainzerLandstr.69,60329FrankfurtamMain.

UKREP:YHCONSULTINGLIMITED.

C/OYHConsultingLimitedOffice147,CenturionHouse,LondonRoad, Staines-
upon-Thames,Surrey,TW184AX

Importowane doAUS:SIHAOPTYLTD.

1ROKEVASTREETEASTWOODNSW2122Australia

Import do USA: SanvenTechnology Ltd.

Suite250,9166AnaheimPlace,RanchoCucamonga,CA91730



Wsparcie techniczne i certyfikat gwarancji
elektronicznej www.vevor.com/support

VEVOR

Affordable. Reliable. Home Improvement.

TENDA PER PORTA METALLICA

MANUALE D'USO

MODELLO:CGW-104 POLLICI

Supporto tecnico e certificato di garanzia

elettronica www.vevor.com/support

VEVOR

Affordable. Reliable. Home Improvement.

TENDA PER PORTA METALLICA

MODELLO:CGW-104 POLLICI

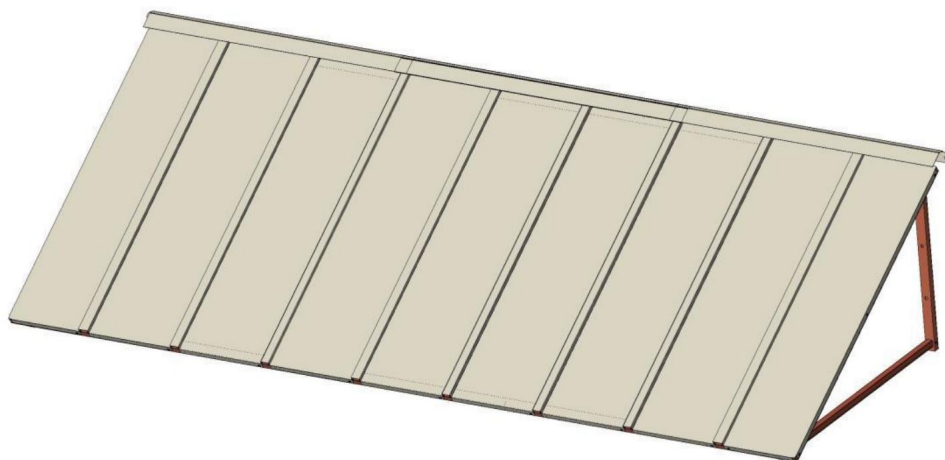

Questa è l'istruzione originale, si prega di leggere attentamente tutte le istruzioni del manuale prima di utilizzare. VEVOR si riserva una chiara interpretazione del nostro manuale utente. L'aspetto del prodotto sarà soggetto al prodotto ricevuto. Vi preghiamo di perdonarci se non vi informeremo di nuovo se ci sono aggiornamenti tecnologici o software sul nostro prodotto.

ISTRUZIONI DI SICUREZZA

AVVERTIMENTO:

Leggere questo materiale prima di utilizzare questo prodotto. La mancata osservanza di questa norma può provocare lesioni gravi.

Precauzioni di montaggio

1. Montare solo secondo queste istruzioni. Un montaggio improprio può creare pericoli.
2. Indossare occhiali di sicurezza approvati ANSI e guanti da lavoro resistenti durante l'assemblaggio.
3. Mantenere l'area di assemblaggio pulita e ben illuminata.
4. Tenere gli astanti fuori dall'area durante l'assemblea.
5. Non riunirsi se si è stanchi o sotto l'effetto di alcol, droghe o farmaci.
6. Le capacità del prodotto si applicano a prodotti correttamente e completamente assemblati solo prodotti.
7. Montare su una superficie piana, livellata, dura e liscia in grado di sostenere in modo sicuro a sostegno della pensilina in metallo.
8. Per ulteriori informazioni sulle parti elencate di seguito pagine, fare riferimento allo schema di montaggio di questo manuale. Disimballare e separare tutte le parti in un'area di lavoro pulita.









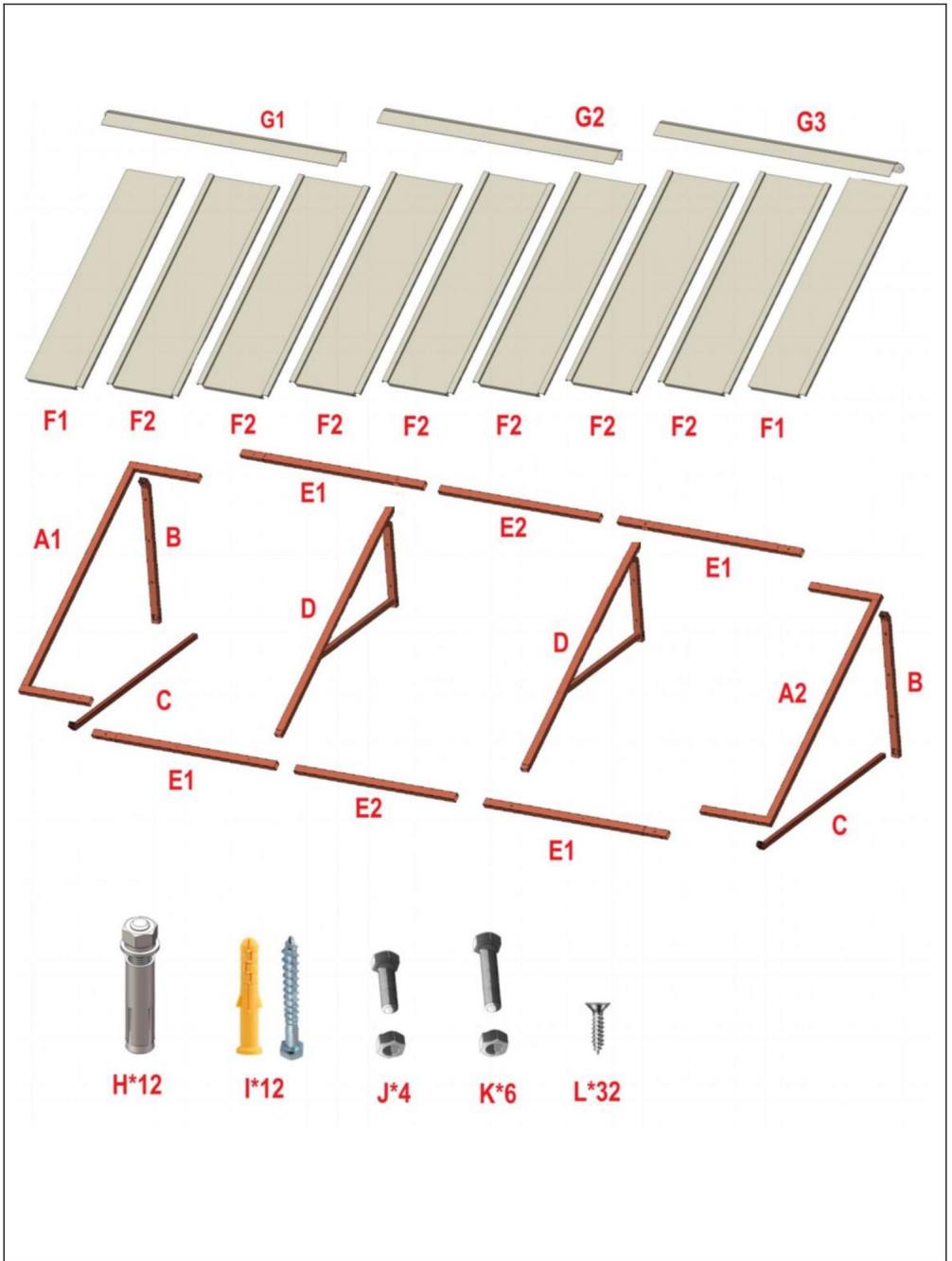











Usare precauzioni

1. NON SEDERSI O STARE IN PIEDI SU QUESTO OGGETTO.
2. Questo prodotto non è un giocattolo. Non permettere ai bambini di giocare con o vicino a questo articolo.
3. Non superare le capacità di peso specificate.
4. Utilizzare solo su una superficie piana, livellata, dura e liscia che possa essere utilizzata in sicurezza supportare una tenda da sole in metallo completamente carica.
5. Utilizzare solo come previsto.
6. Ispezionare prima di ogni utilizzo; non utilizzare se alcune parti sono allentate o danneggiate.
7. Sono disponibili pezzi di ricambio come viti.

SALVA QUESTO MANUALE

ELENCO DELLE PARTI



Numero di serie	Quantità	Immagine parziale
A1	1	
La 2	1	
B	2	
C	2	
D	2	
E1	4	
E2	2	
Formale 1	2	
La F2	7	
G1	1	
G2	1	
Il 3	1	
H	12	
-	12	 
J	4	Vite corta   M8*25mm
E	6	Vite lunga   M8*40mm
L	32	

FASE DI MONTAGGIO

1

Montare il telaio.

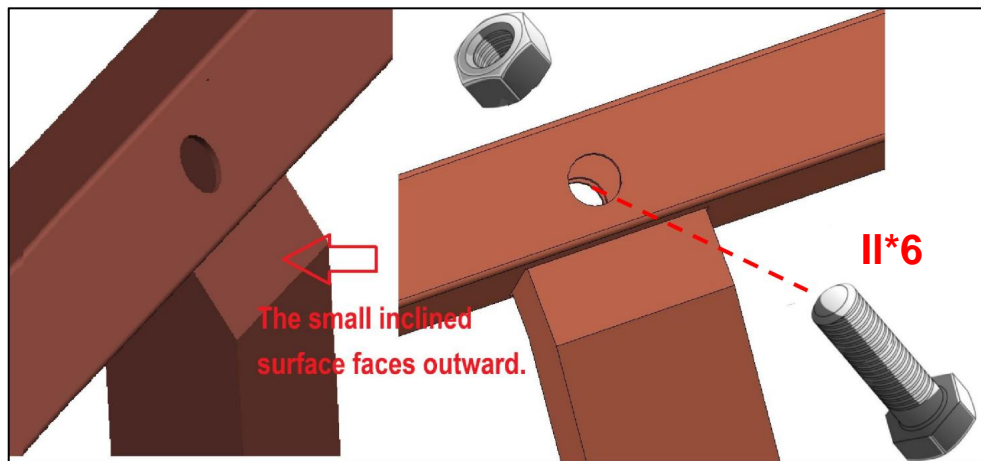
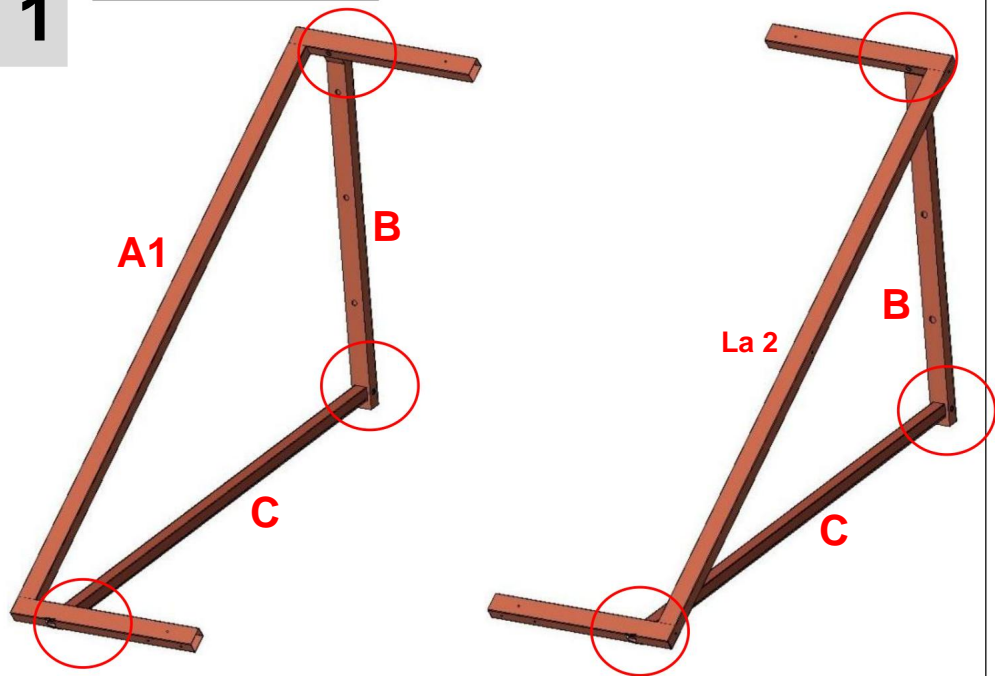

Utilizzare viti (K*6) per assemblare i treppiedi di supporto su entrambi i lati.

2

Montare il telaio.

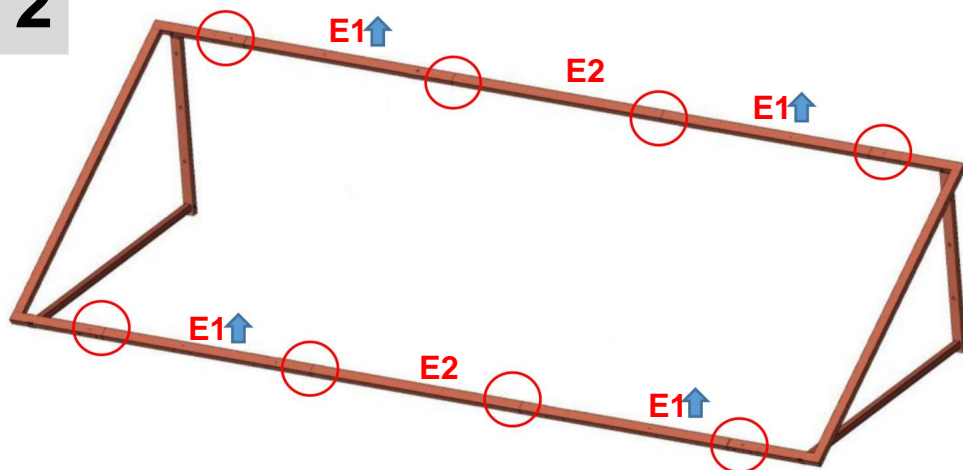

La parte E1 è contrassegnata da una freccia.



Si prega di prestare attenzione a distinguere le direzioni superiore e inferiore in base alla segnare con la freccia e installarlo come mostrato nella figura

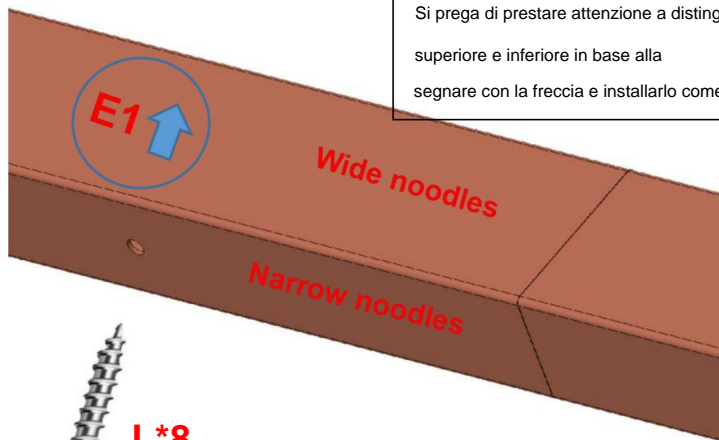

L*8

Montare il telaio utilizzando le viti (L*8).

3

Montare il telaio.

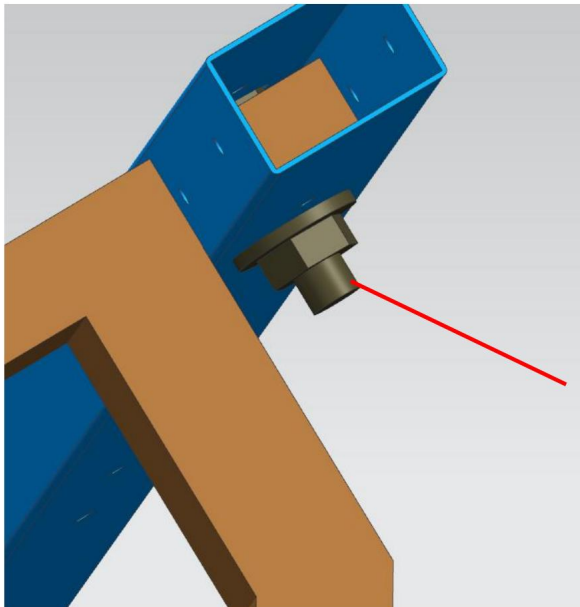
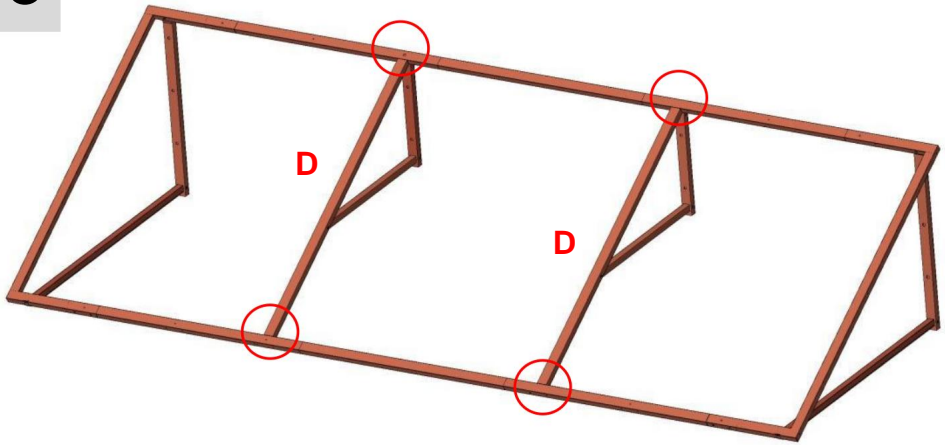

E*4

Utilizzare le viti (J*4) per assemblare il treppiede di supporto centrale.

4-1

Montare la cornice sulla parete.

Parti richieste

Livello di perforazione	Nastro di misurazione	Gesso/Grafite	Scala a pioli
-------------------------	-----------------------	---------------	---------------

1. Gli schemi di installazione si trovano nella pagina successiva.
2. Segnare la posizione dei fori di montaggio misurati sulla superficie di montaggio usando gesso/grafite. Utilizzare una livella se necessario.
3. Praticare dei fori pilota sui marcatori specifici. Selezionare la dimensione del foro praticato in base ai seguenti diversi tipi di pareti.

Piano 1 (adatto per pareti dure): installare con viti di espansione (H*10), utilizzando una punta da trapano con un diametro di $\varnothing 12\text{mm}$.

Piano 2 (adatto per pareti in legno): installare con chiodi da parete (I*10), utilizzando una punta da trapano con un diametro di $\varnothing 6\text{mm}$.

4. Fissare l'intero telaio assemblato alla parete.

Nota: verificare che il telaio sia saldamente installato sulla parete per evitare che cada in una fase successiva.

4-2

Disegni di installazione.

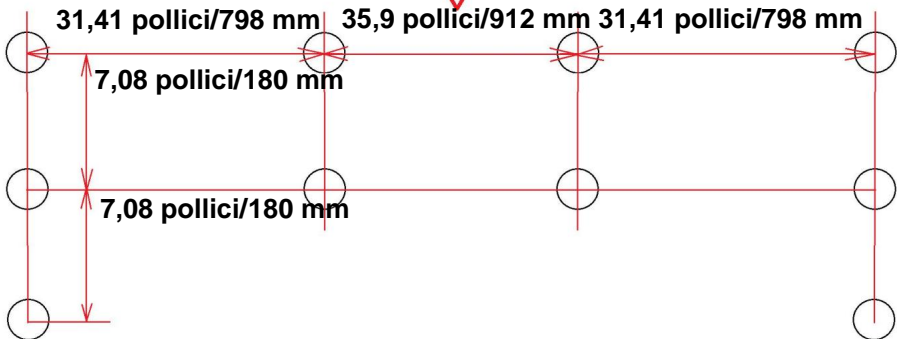
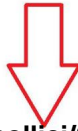
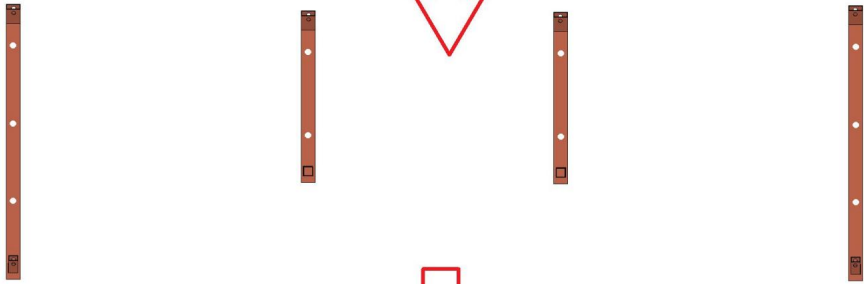
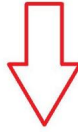
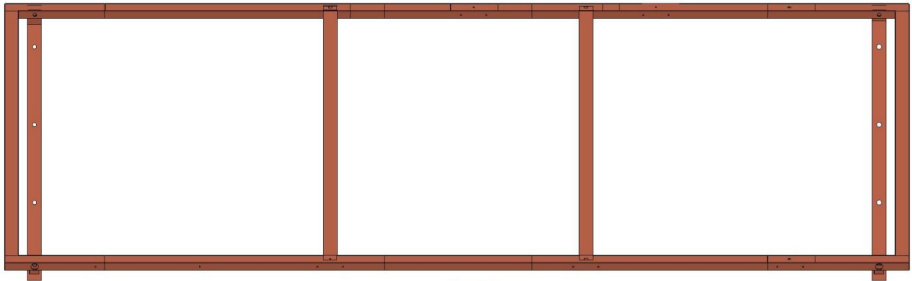

Segnare 10 posizioni per i fori di fissaggio sulla parete in base al disegno, quindi praticare 10 fori.

4-3

Disegni di installazione.

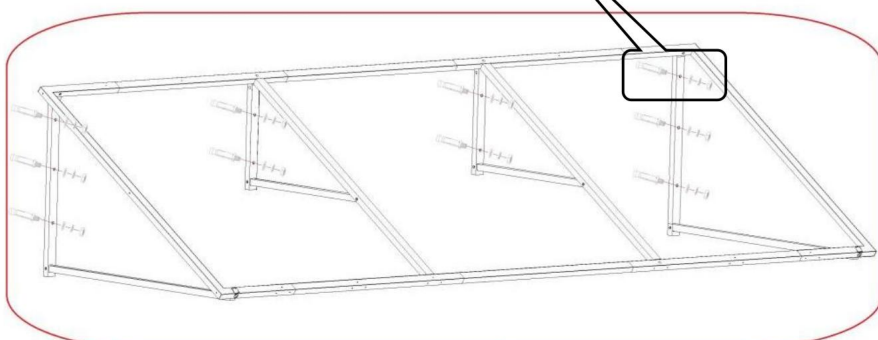
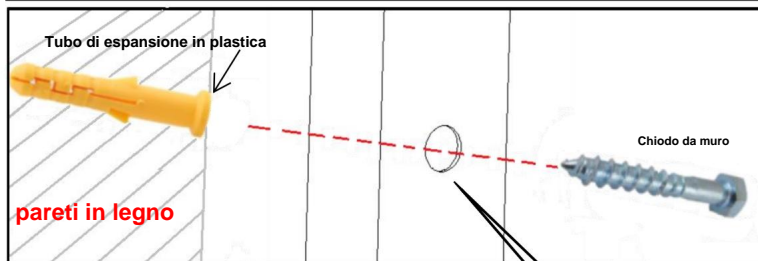
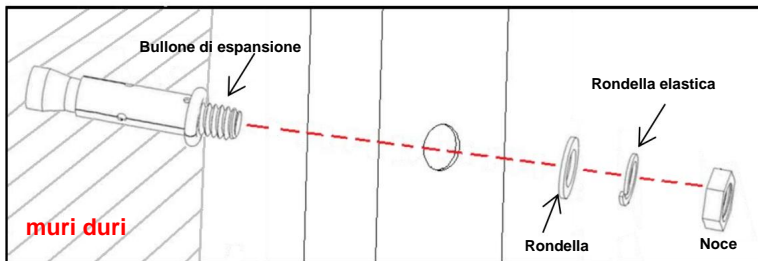

5

Installazione delle tegole metalliche.

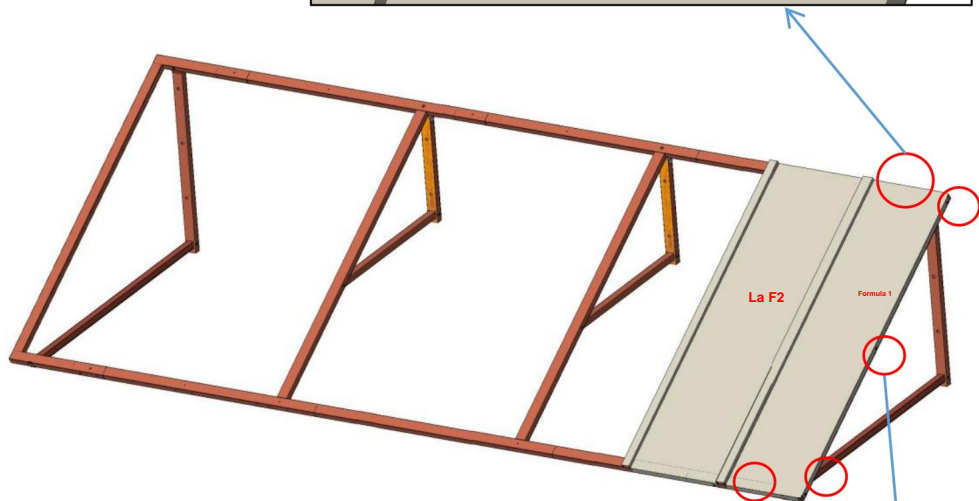
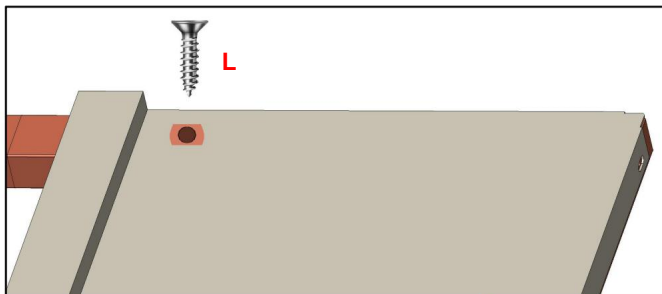

NOTA: Dopo aver installato il telaio sulla parete, installare le piastrelle metalliche una alla volta.

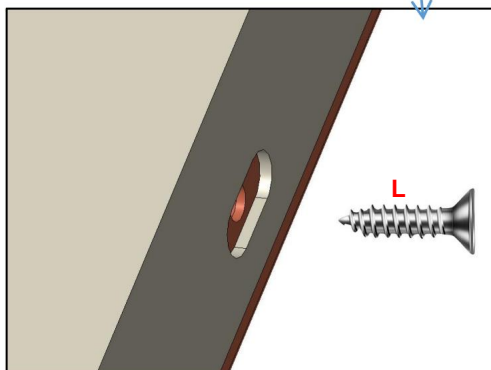

1. Fissare la mensola alla parete.

2. Iniziare a installare le prime piastrelle metalliche F1 e F2 dal lato destro del prodotto.

Lasciare che F1 si sovrapponga a F2, quindi fissare F1 con viti (L*5).

6

Installazione delle tegole metalliche.

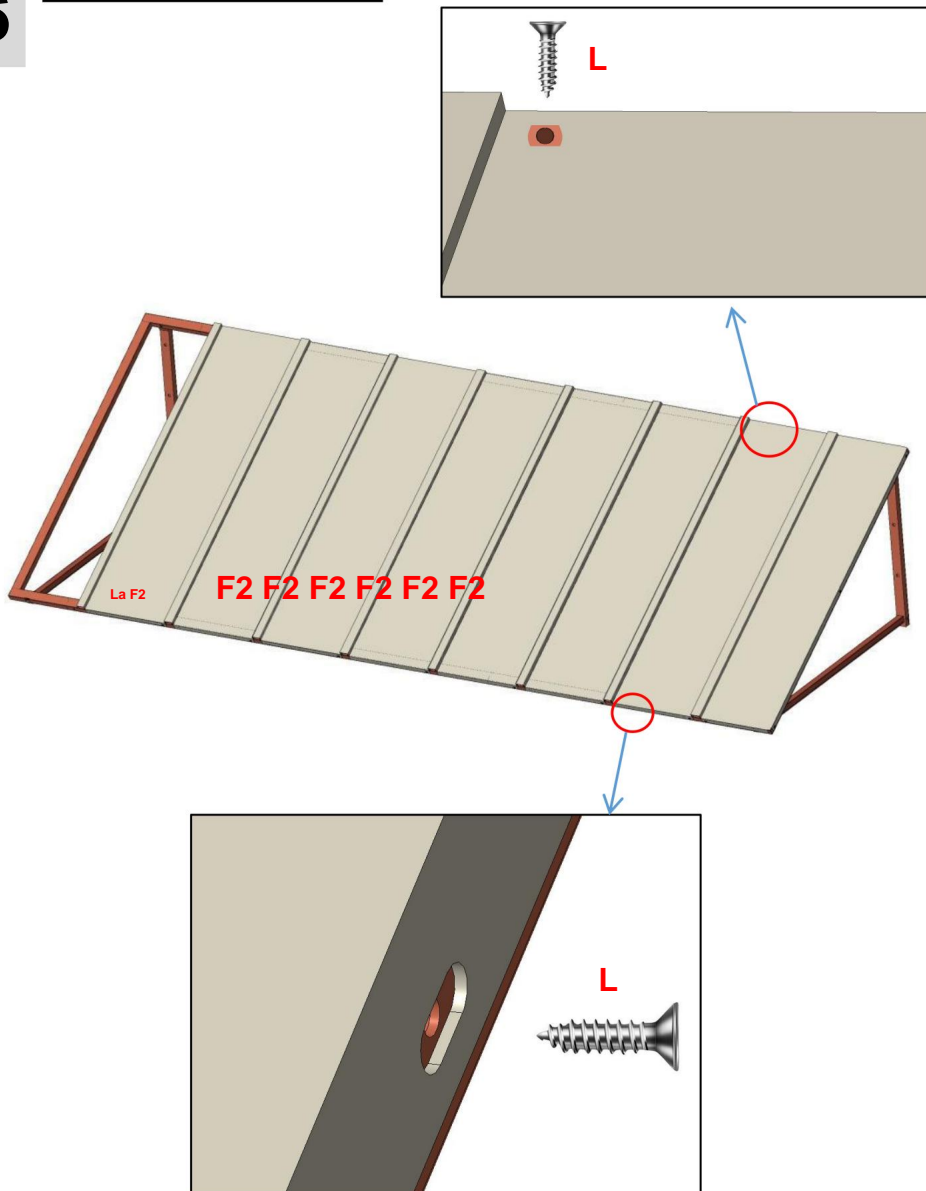

Installare le piastrelle metalliche (F2) in sequenza dal lato destro del prodotto e fissarle con le viti (L*14).

7

Installazione delle tegole metalliche.

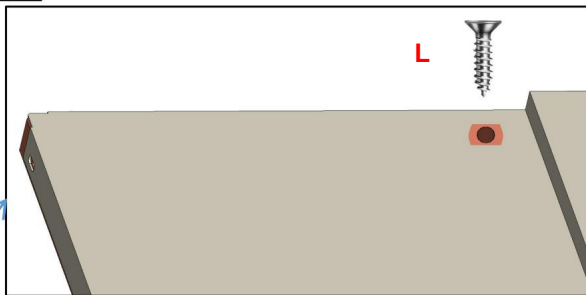

NOTA: c'è una posizione per il foro della vite su ogni piastrella metallica nella parte superiore e laterale, e non c'è bisogno di fissarli con viti.

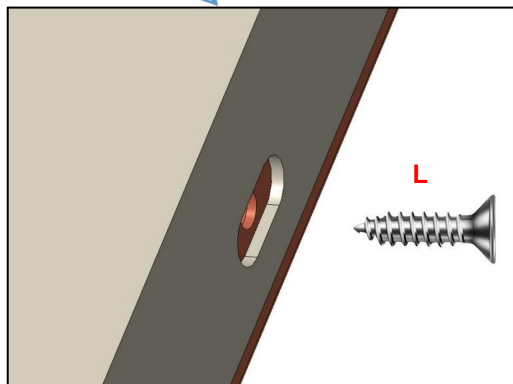
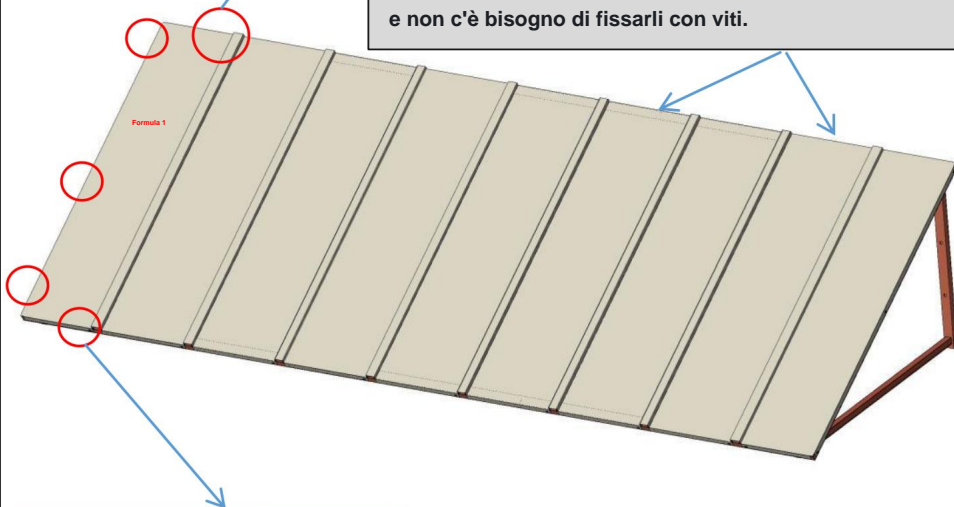

Installare l'ultima piastrella F1 e fissarla con le viti (L*5).

8

Fissare le piastre metalliche.

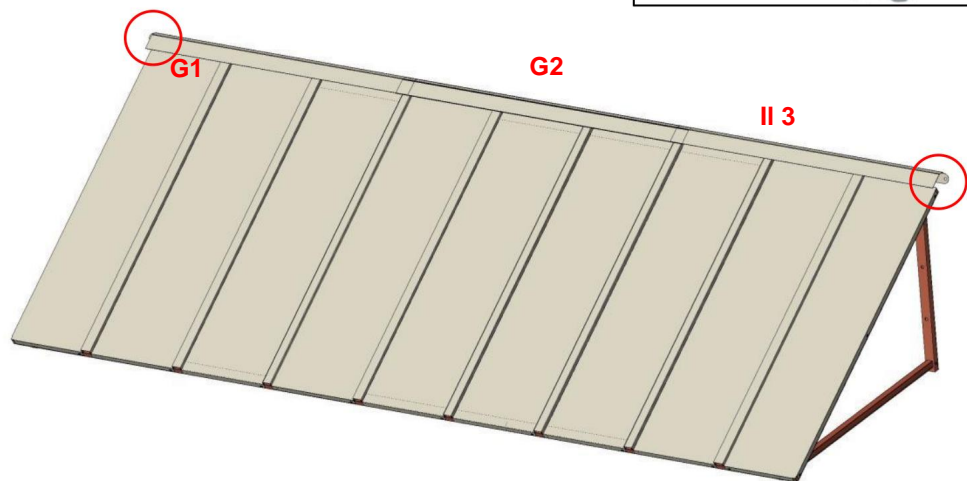
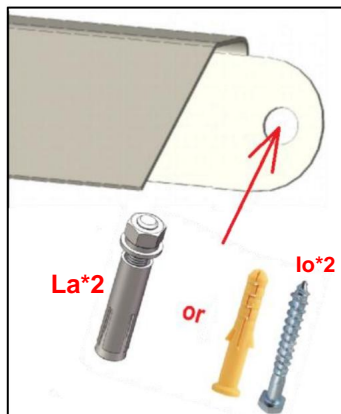

Fissare le piastre metalliche G1 e G3 con viti (H o I).

Piano 1 (adatto per pareti dure): installare con viti di espansione (H*2), utilizzando una punta da trapano con un diametro di $\varnothing 12\text{mm}$.

Piano 2 (adatto per pareti in legno): installare con chiodi da parete (I*2), utilizzando una punta da trapano con un diametro di $\varnothing 6\text{mm}$.

Quindi posiziona G2 tra G1 e G3. Nota: G2 non ha bisogno di essere fissato con viti.

Piastre metalliche (G1 G2 G3): L'altezza della tenda non tiene conto Piastre metalliche in considerazione. Le piastre metalliche possono essere montate a qualsiasi distanza sopra la struttura solida della tenda da sole.

PARAMETRO PRODOTTO

Modello	CGW-104 POLLICI
Materiale	Ferro
Colore	Nero
Zona d'ombra	104*36 pollici (264**91 cm)
Larghezza massima adatta per porte/finestre	89,8 pollici/228 cm

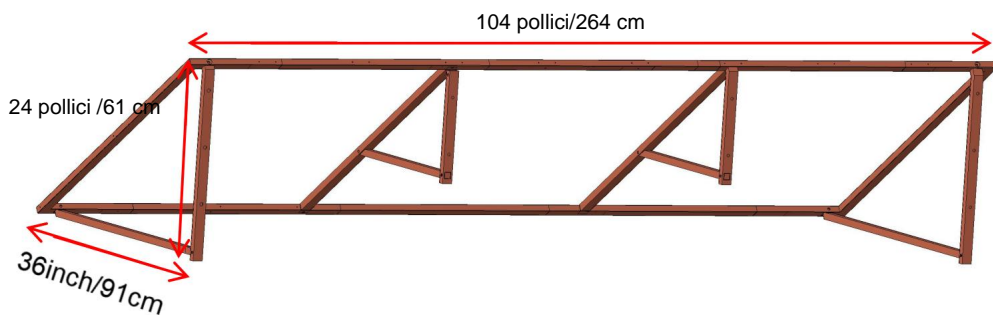
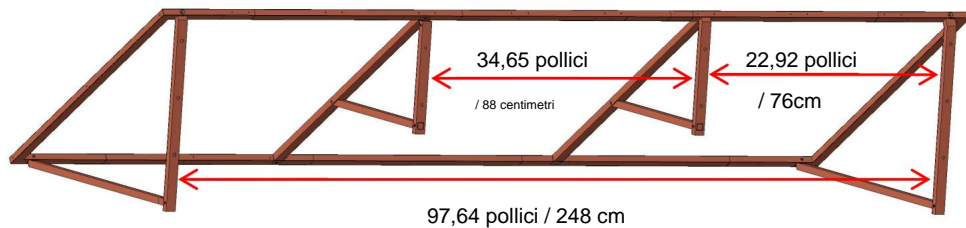

Carichi di neve

Le pensiline delle porte in alluminio sono realizzate dai componenti di altissima qualità disponibili sul mercato oggi. Sono progettati per resistere alle normali condizioni meteorologiche, comprese pioggia, nevischio, neve e vento. Tuttavia, sono non progettato per resistere a venti superiori a 30 miglia orarie, carichi di neve superiori a 12 pollici di neve pesante e bagnata, o 24 pollici di neve leggera neve. Inoltre, non possono sopportare la forza d'impatto della neve e del ghiaccio che cadono da un tetto superiore o accatastamento. Questo prodotto consegnerà prestazioni eccellenti fintanto che è installato correttamente e utilizzato entro il carico previsto - limiti di portata.

Si prega di rimuovere tempestivamente la neve durante l'uso.

Produttore: Shanghaimuxinmuyeyouxiangongsi

Indirizzo: Shuangchenglu803nong11hao1602A-1609shi,baoshanqu,
shanghai200000CN.

ECREP:E-CrossStuGmbH.

MainzerLandstr.69,60329FrancoforteMain.

UKREP:YHCONSULTINGLIMITED.

C/OYHConsultingLimitedUfficio147,CenturionHouse,LondonRoad,
Staines-upon-Thames,Surrey,TW184AX

Importato in AUS:SIHAOPTYLTD.

1ROKEVASTREETWOODNSW2122Australia

Importato negli Stati Uniti: SanvenTechnologyLtd.

Suite250,9166AnaheimPlace,RanchoCucamonga,CA91730



**Supporto tecnico e certificato di garanzia
elettronica www.vevor.com/support**

VEVOR

Affordable. Reliable. Home Improvement.

TOLDO PARA PUERTA METÁLICA

MANUAL DEL USUARIO

MODELO: CGW-104 PULGADAS

Soporte técnico y certificado de garantía

electrónica www.vevor.com/support

VEVOR

Affordable. Reliable. Home Improvement.

TOLDO PARA PUERTA METÁLICA

MODELO: CGW-104 PULGADAS

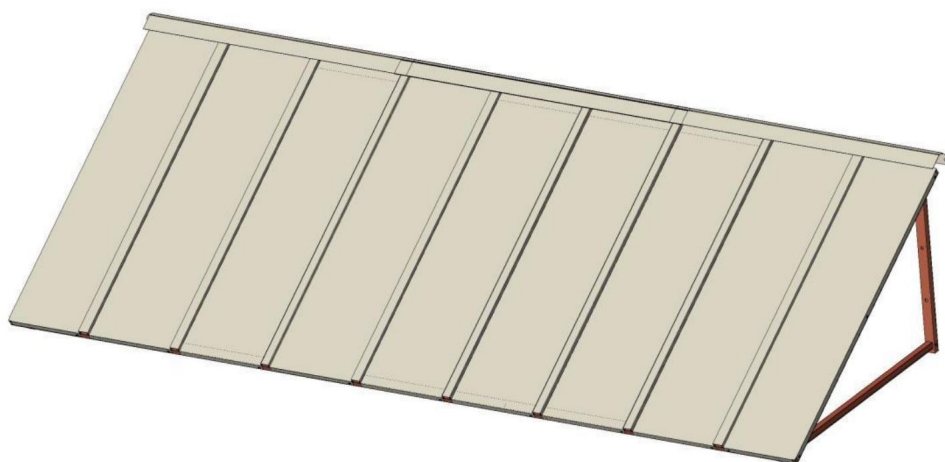

Estas son las instrucciones originales; lea atentamente todas las instrucciones del manual antes de utilizarlo. VEVOR se reserva el derecho de interpretar su manual de usuario. La apariencia del producto dependerá del producto que haya recibido. Le rogamos que nos disculpe si no le informamos de nuevo si hay actualizaciones tecnológicas o de software en nuestro producto.

INSTRUCCIONES DE SEGURIDAD

ADVERTENCIA:

Lea este material antes de usar este producto. De lo contrario, puede...
provocar lesiones graves.

Precauciones de montaje

1. Ensamble únicamente de acuerdo con estas instrucciones. Un montaje incorrecto puede...
crear peligros.
2. Use gafas de seguridad aprobadas por ANSI y guantes de trabajo resistentes.
Durante el montaje.
3. Mantenga el área de reunión limpia y bien iluminada.
4. Mantenga a los transeúntes fuera del área durante el montaje.
5. No se reúna si está cansado o bajo la influencia del alcohol o drogas.
o medicación.
6. Las capacidades del producto se aplican a productos ensamblados correctamente y completamente.
Sólo productos.
7. Montar sobre una superficie plana, nivelada, dura y lisa capaz de soportar condiciones de seguridad.
Soporte para el toldo de puerta de metal.
8. Para obtener información adicional sobre las piezas enumeradas a continuación,
páginas, consulte el diagrama de montaje de este manual. Desenvuelva
y separe todas las piezas en un área de trabajo limpia.

Precauciones de uso

1. NO SE SIENTA NI SE PARE SOBRE ESTE ARTÍCULO.
2. Este producto no es un juguete. No permita que los niños jueguen con él ni cerca de él.
artículo.
3. No exceda las capacidades de peso especificadas.
4. Úselo únicamente sobre una superficie plana, nivelada, dura y lisa que pueda
soportar un toldo de puerta de metal completamente cargado.
5. Úselo únicamente según lo previsto.
6. Inspeccione antes de cada uso; no lo utilice si las piezas están sueltas o dañadas.
7. Hay disponibles repuestos como tornillos.

GUARDE ESTE MANUAL

LISTA DE PIEZAS

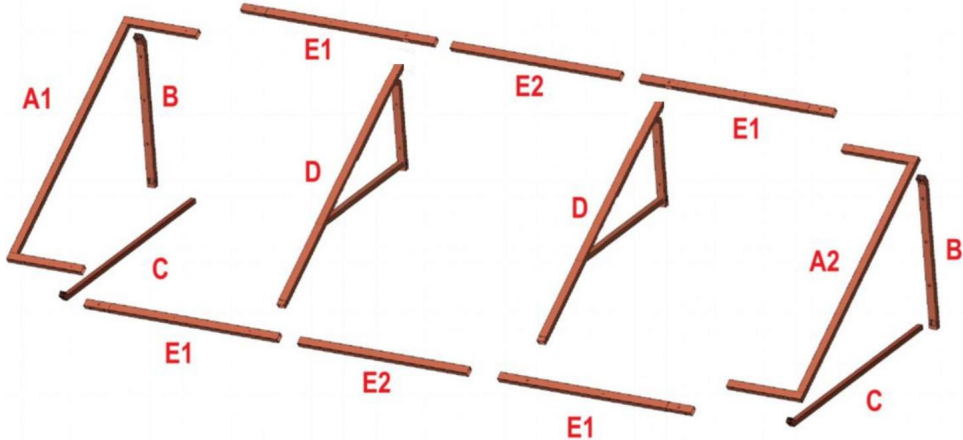
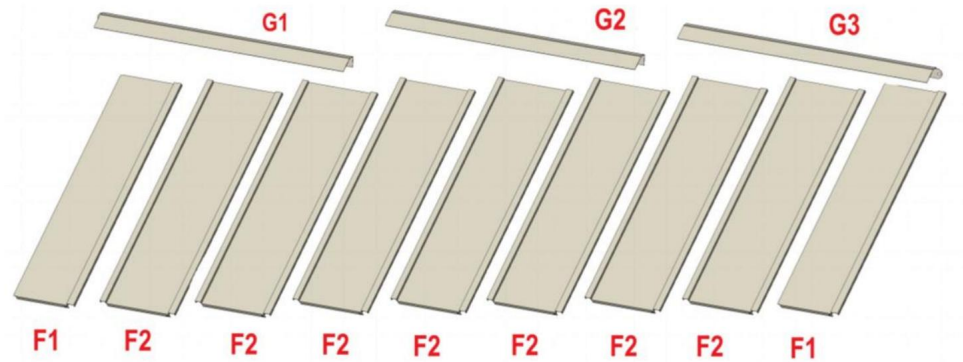

H*12



I*12



















J*4



K*6



L*32

Número de serie	Cantidad	Imagen parcial
A1	1	
A2	1	
B	2	
do	2	
D	2	
E1	4	
E2	2	
F1	2	
F2	7	
G1	1	
G2	1	
G3	1	
H	12	
I	12	
yo	4	 Tornillo corto M8*25 mm
K	6	 tornillo largo M8*40 mm
yo	32	

PASO DE MONTAJE

1

Montar el marco.

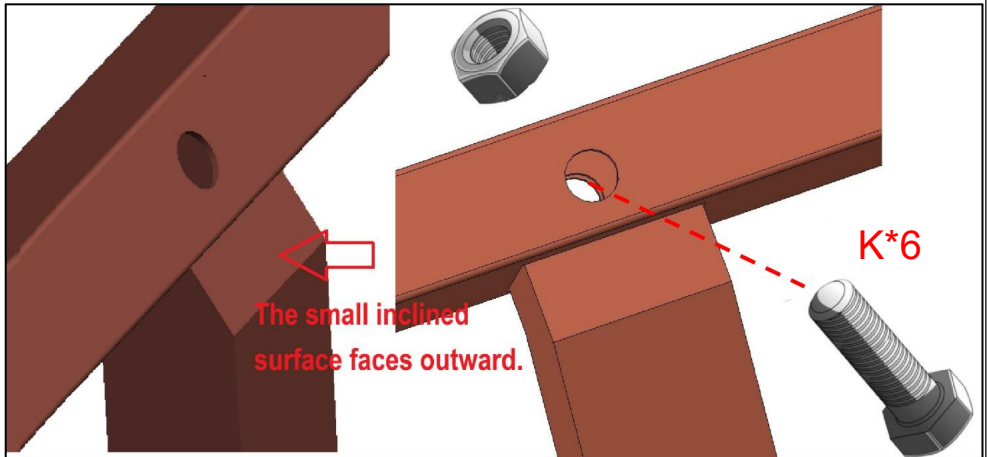
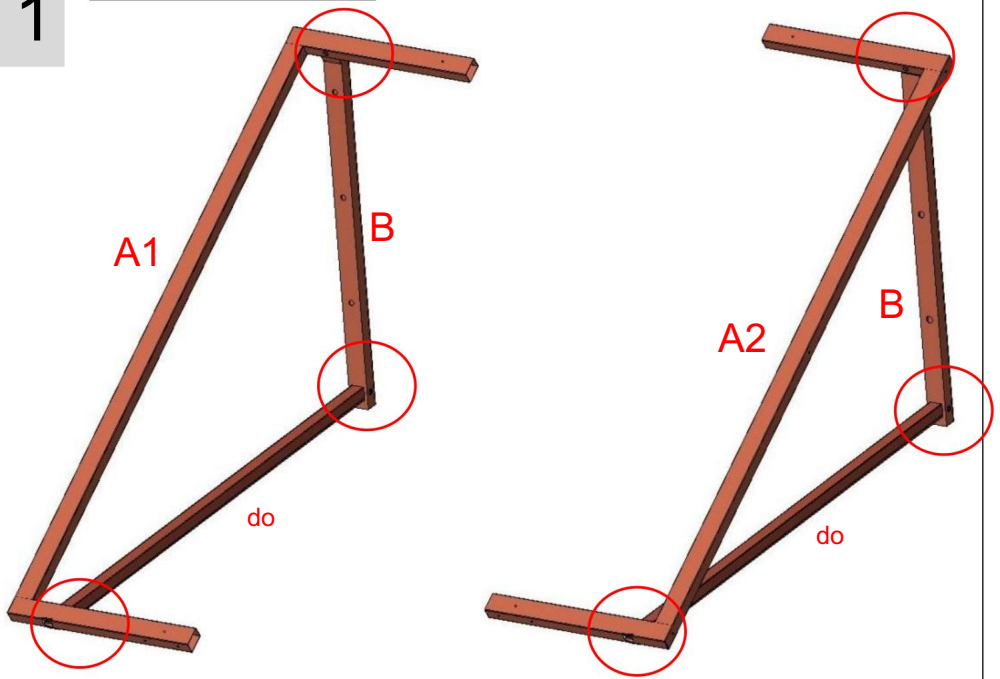

Utilice tornillos (K*6) para ensamblar los trípodes de soporte en ambos lados.

2

Montar el marco.

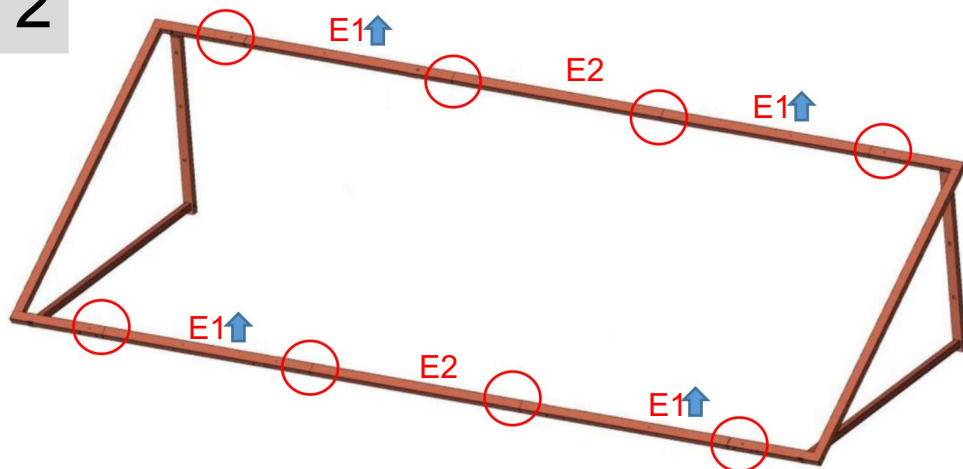

La parte E1 está marcada con una flecha. 

Preste atención a distinguir las direcciones superior e inferior según la marca de flecha e instálelo como se muestra en la

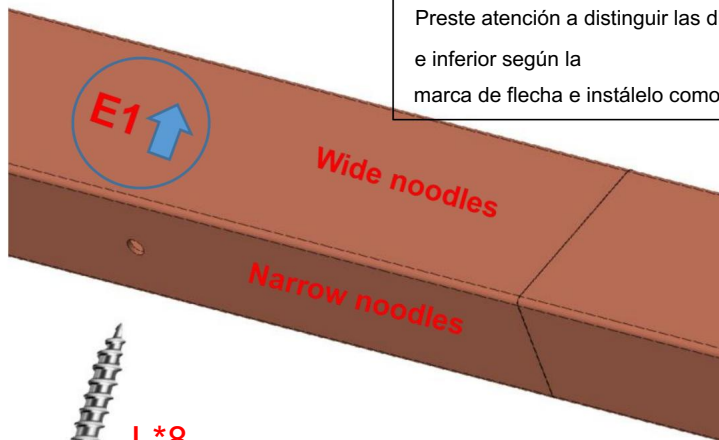

Ensamble el marco usando tornillos (L*8).

3

Montar el marco.

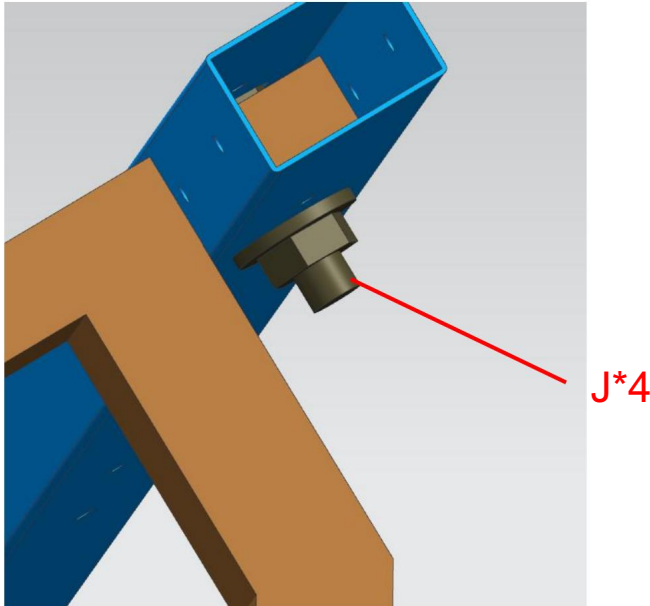
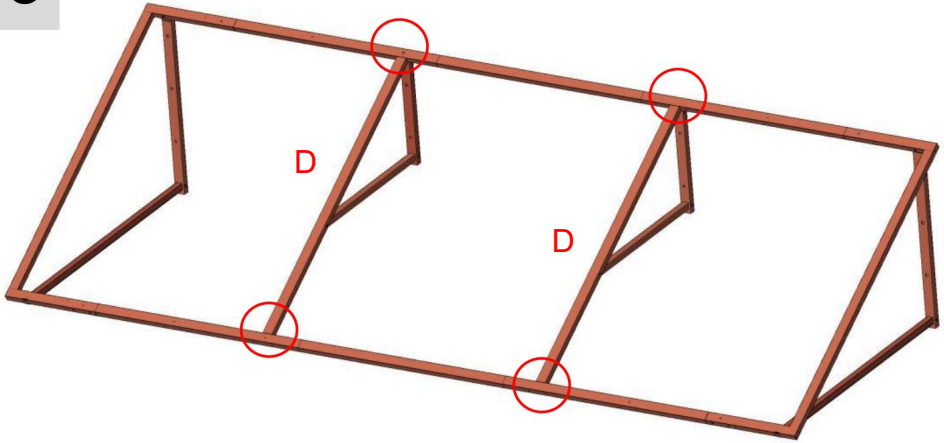

Utilice tornillos (J*4) para ensamblar el trípode de soporte central.

4-1

Monte el marco en la pared.



Piezas necesarias

Taladro	Nivel Cinta	métrica	Tiza/Grafito	Escalera de mano	
---------	-------------	---------	--------------	------------------	--

1. Los planos de instalación se encuentran en la página siguiente.
2. Marque la ubicación de los orificios de montaje medidos en su Fije la superficie de montaje con tiza o grafito. Utilice un nivel según sea necesario.
3. Perfore agujeros guía en los marcadores específicos. Seleccione el tamaño de los Agujero perforado de acuerdo a los siguientes diferentes tipos de paredes.

Plano 1 (Apto para paredes duras): Instalar con tornillos de expansión (H*10), utilizando una broca con un diámetro de $\varnothing 12$ mm.

Plan 2 (Apto para paredes de madera): Instalar con clavos de pared (I*10), utilizando una broca con un diámetro de $\varnothing 6$ mm.

4. Fije todo el marco ensamblado a la pared.

Nota: Compruebe si el marco está firmemente instalado en la pared. evitar que se caiga en la etapa posterior.

4-2

Dibujos de instalación.

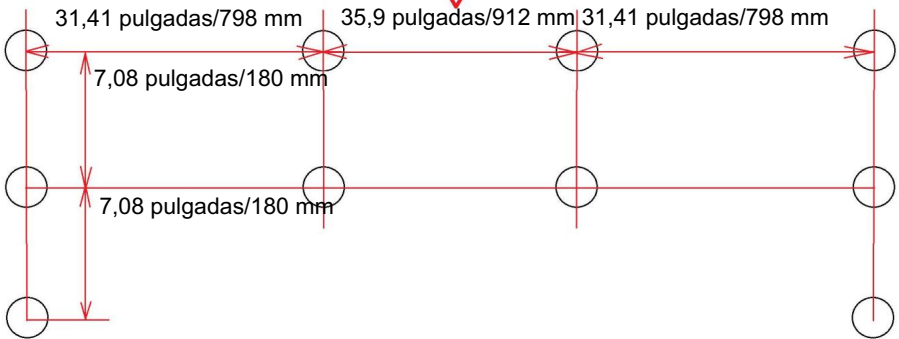
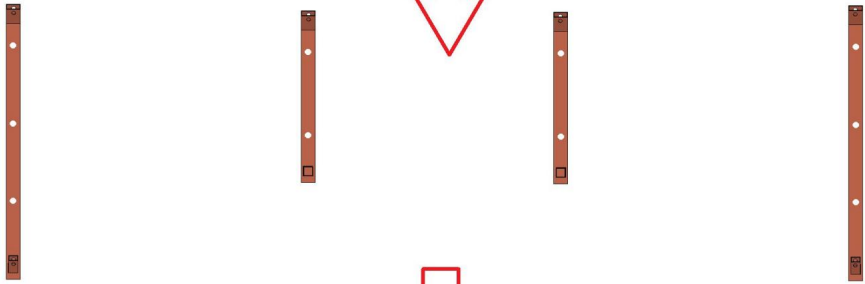
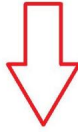
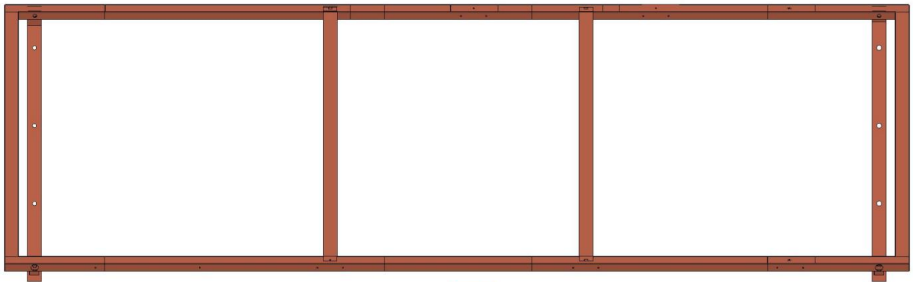

Marque 10 posiciones de orificios de fijación en la pared de acuerdo con el dibujo y luego taladre 10 orificios.

4-3

Dibujos de instalación.

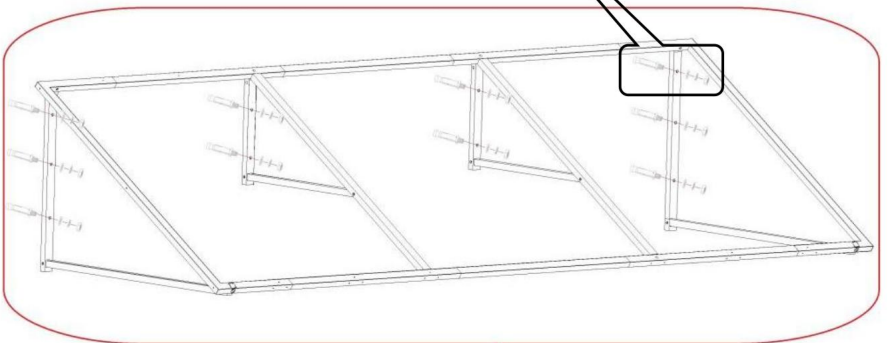
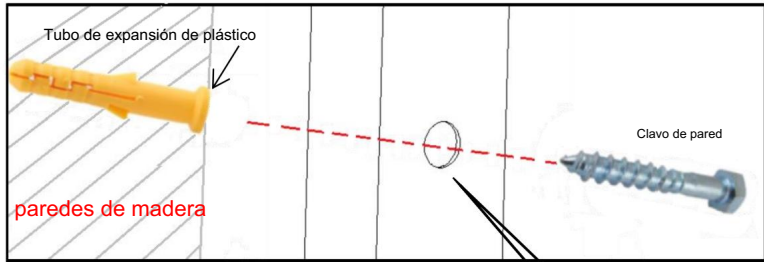
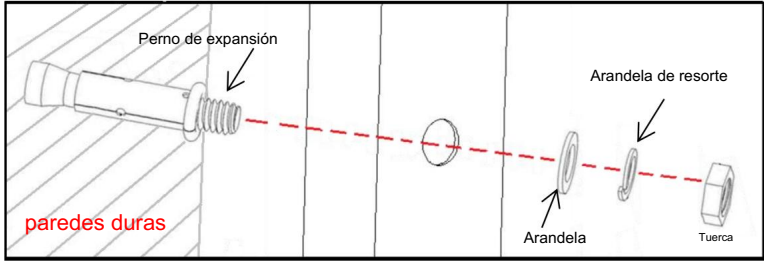

5

Instalación de las tejas metálicas.

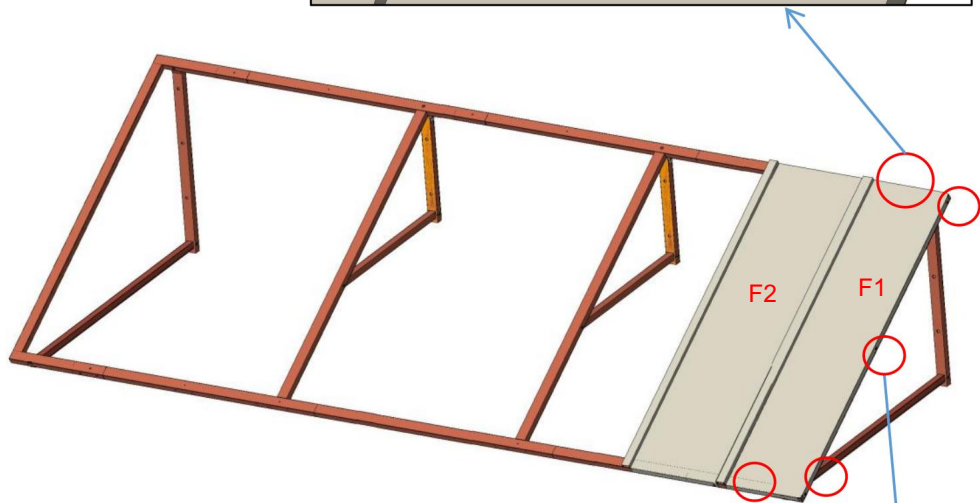
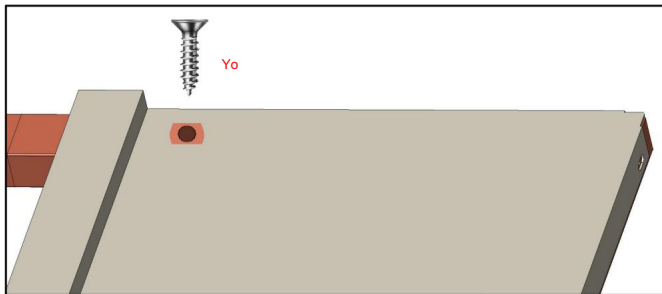

NOTA: Después de instalar el marco en la pared, instale las baldosas metálicas pieza por pieza.

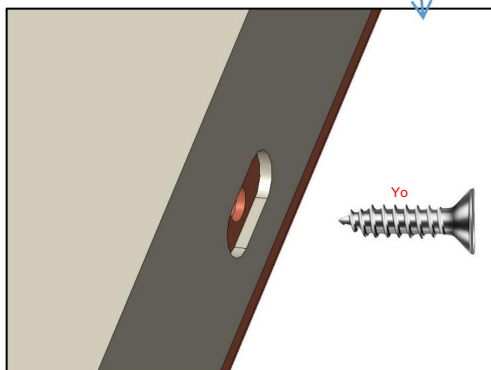

1. Fije el estante a la pared.
2. Comience a instalar las primeras placas metálicas F1 y F2 desde el lado derecho del producto. Deje que F1 se superponga a F2 y luego fjela con tornillos (L*5).

6

Instalación de las tejas metálicas.

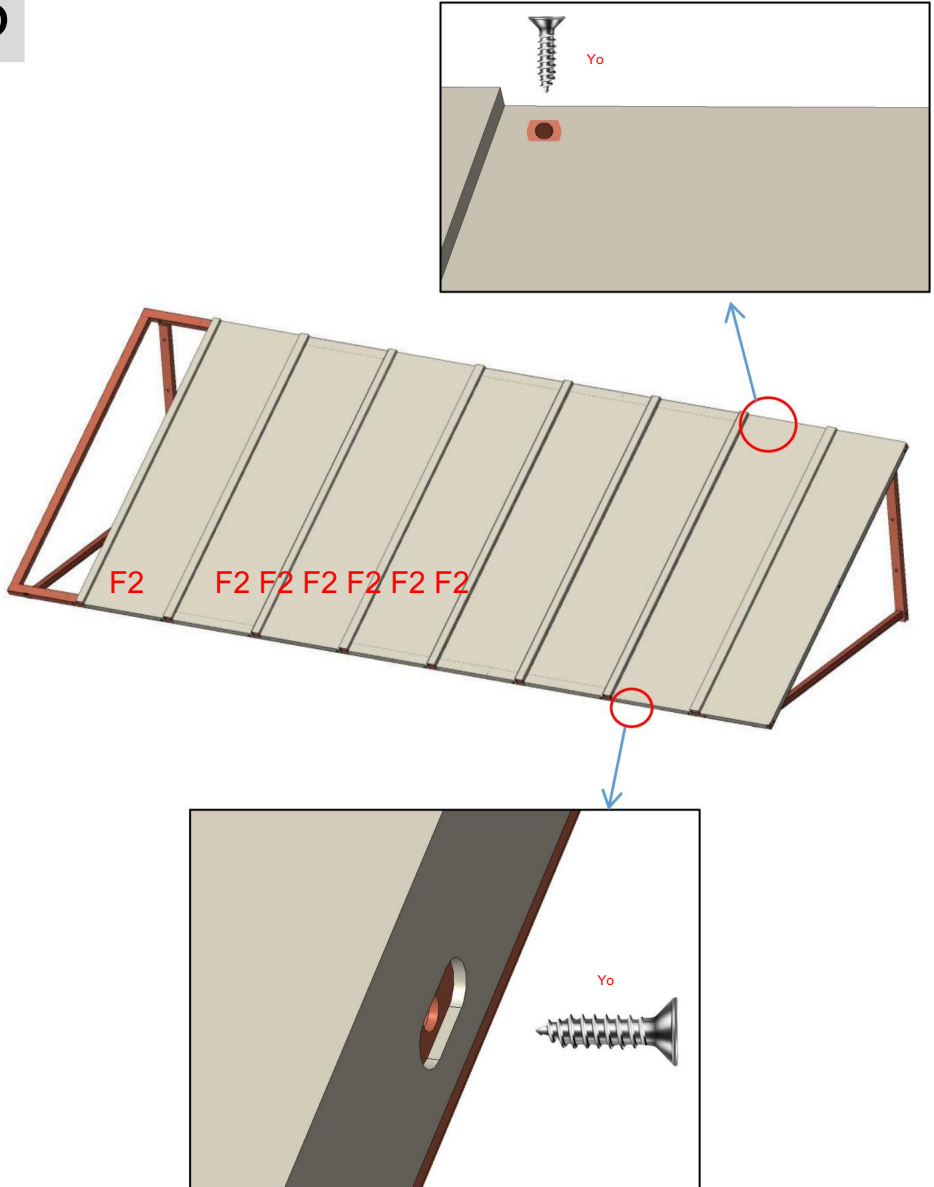

Instale las baldosas metálicas (F2) secuencialmente desde el lado derecho del producto y fíjelas con tornillos (L*14).

7

Instalación de las tejas metálicas.

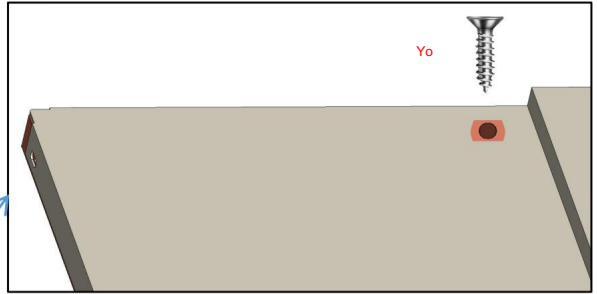

NOTA: Hay una posición de orificio para tornillo en cada pieza metálica en la parte superior y en el costado. y no es necesario fijarlos con tornillos.

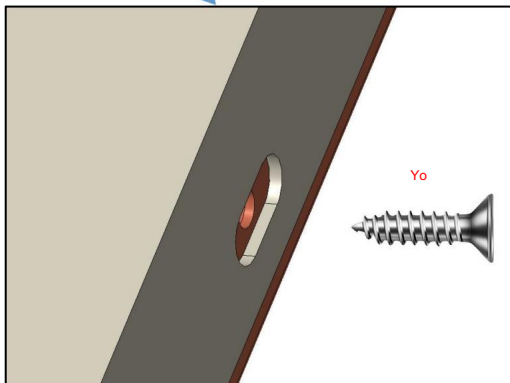
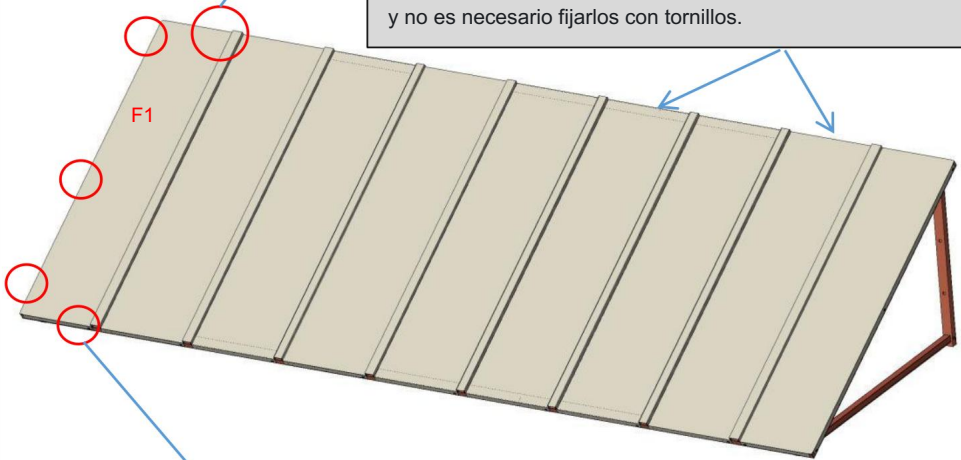

Coloque la última baldosa F1 y fíjela con tornillos (L*5).

8

Fijar las placas metálicas.

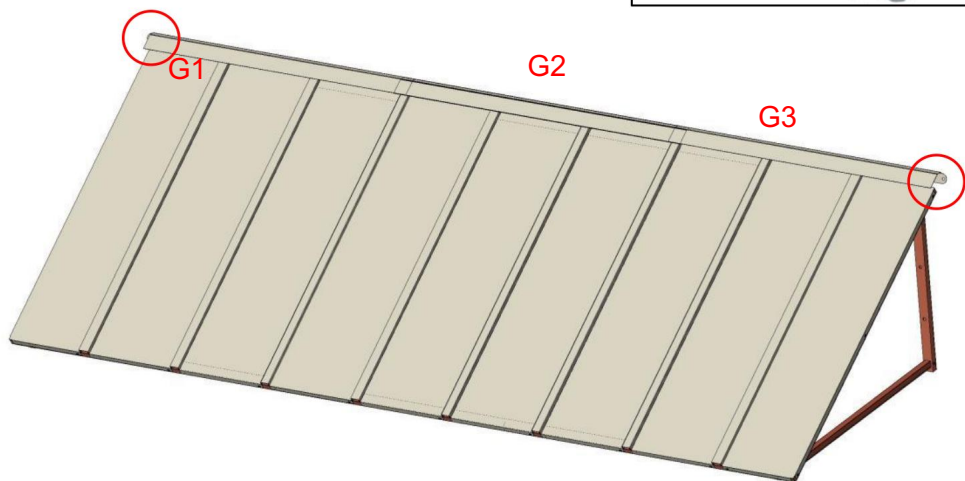
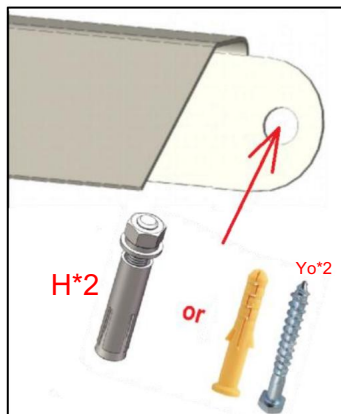

Fije las placas metálicas G1 y G3 con tornillos (H o I).

Plano 1 (Apto para paredes duras): Instalar con tornillos de expansión (H*2), utilizando una broca con un diámetro de $\varnothing 12$ mm.

Plan 2 (Apto para paredes de madera): Instalar con clavos de pared (I*2), utilizando una broca con un diámetro de $\varnothing 6$ mm.

Luego, coloca G2 entre G1 y G3. Nota: No es necesario fijar G2 con tornillos.

Placas metálicas (G1 G2 G3): La altura del toldo no la toma el

Se deben tener en cuenta las placas metálicas. Las placas metálicas se pueden montar en cualquier distancia por encima del marco sólido del toldo.

PARÁMETRO DEL PRODUCTO

Modelo	CGW-104 PULGADAS
Material	Hierro
Color	Negro
Área de sombreado	104 x 36 pulgadas (264 x 91 cm)
Ancho máximo adecuado para puertas/ventanas	89,8 pulgadas/228 cm

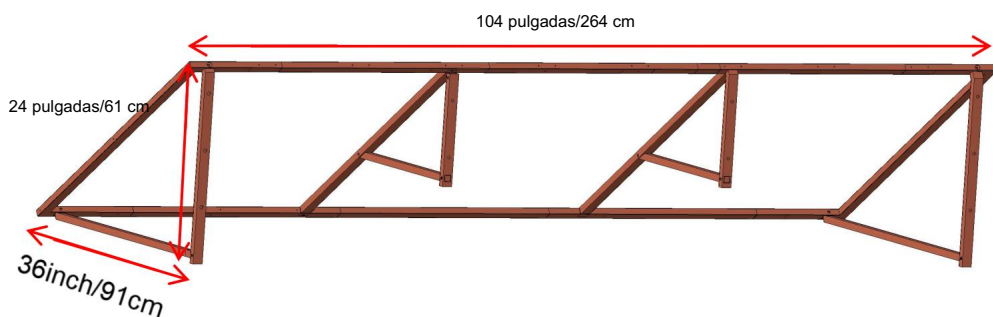
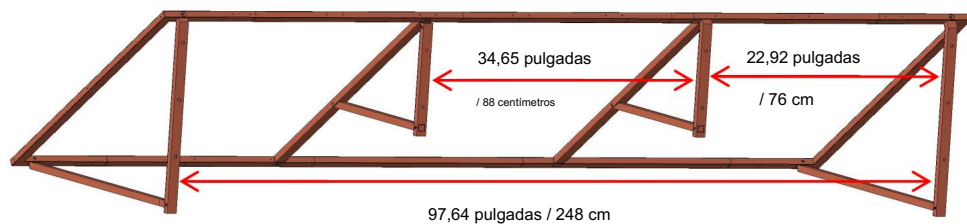

Cargas de nieve

Las marquesinas de puertas de aluminio se fabrican De los componentes de más alta calidad disponibles en el mercado hoy en día. Están diseñados para soportar condiciones climáticas normales, incluidas lluvia, aguanieve, nieve y viento. Sin embargo, son No diseñado para soportar vientos superiores a 30 millas por hora, cargas de nieve de más de 12 pulgadas de nieve pesada y húmeda, o 24 pulgadas de nieve ligera nieve. Además, no pueden soportar la fuerza de impacto de la nieve y el hielo que caen de un techo superior o apilamiento. Este producto entregará Excelente rendimiento siempre que esté instalado correctamente y utilizado dentro de su carga diseñada - límites de rodamientos.

Retire la nieve rápidamente durante el uso.

Fabricante: Shanghaimuxinmuyeyouxiangongsi

Dirección: Shuangchenglu803nong11hao1602A-1609shi,baoshanqu,
shanghai200000CN.

ECREP:E-CrossStuGmbH.

MainzerLandstr.69,60329FrankfurtamMain.

REP. DEL REINO UNIDO: YHCONSULTINGLIMITED.

Oficina C/OYH Consulting Limited, 147, Centurion House, London Road,
Staines-upon-Thames, Surrey, TW184AX

Importado a AUS: SIHAOPTYLTD.

1ROKEVASTREET, EASTWOOD, NSW 2122, Australia

Importado a EE. UU.: Sanven Technology Ltd.

Suite 250, 9166 Anaheim Place, Rancho Cucamonga, CA 91730



Soporte técnico y certificado de garantía
electrónica www.vevor.com/support

VEVOR

Affordable. Reliable. Home Improvement.

METALL DÖRR MARKIS

ANVÄNDARMANUAL

MODELL: CGW-104INCH

Teknisk support och e-garanticertifikat
www.vevor.com/support

VEVOR

Affordable. Reliable. Home Improvement.

MARKIS I METALLDÖRR

MODELL: CGW-104INCH

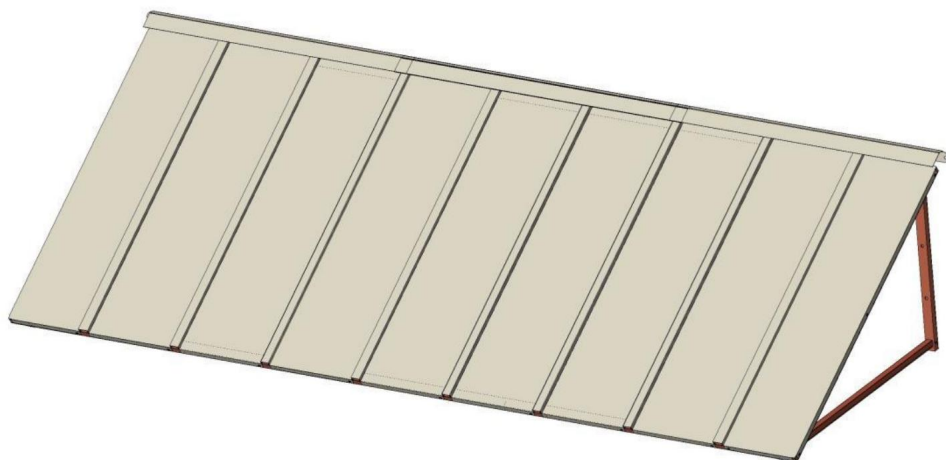

Detta är den ursprungliga instruktionen, läs alla instruktioner noggrant innan du använder den. VEVOR reserverar sig för en tydlig tolkning av vår användarmanual. Utseendet på produkten är beroende av den produkt du fått. Ursäkta oss att vi inte kommer att informera dig igen om det finns någon teknik eller mjukvaruuppdateringar på vår produkt.

SÄKERHETSINSTRUKTIONER

VARNING:

Läs detta material innan du använder denna produkt. Underlåtenhet att göra det kan resultera i allvarlig skada.

Försiktighetsåtgärder vid montering

1. Montera endast enligt dessa instruktioner. Felaktig montering kan skapa faror.
2. Bär ANSI-godkända skyddsglasögon och kraftiga arbetshandskar under monteringen.
3. Håll monteringsområdet rent och väl upplyst.
4. Håll åskådare borta från området under monteringen.
5. Sätt dig inte ihop om du är trött eller påverkad av alkohol, droger eller medicinering.
6. Produktens egenskaper gäller för korrekt och fullständigt monterade endast produkter.
7. Montera på en plan, jämn, hård och slät yta som kan säkert stöder metalldörrmarkisen.
8. För ytterligare information om delarna som anges nedan sidorna, se monteringsdiagrammet i denna manual. Packa upp och separera alla delar i ett rent arbetsområde.









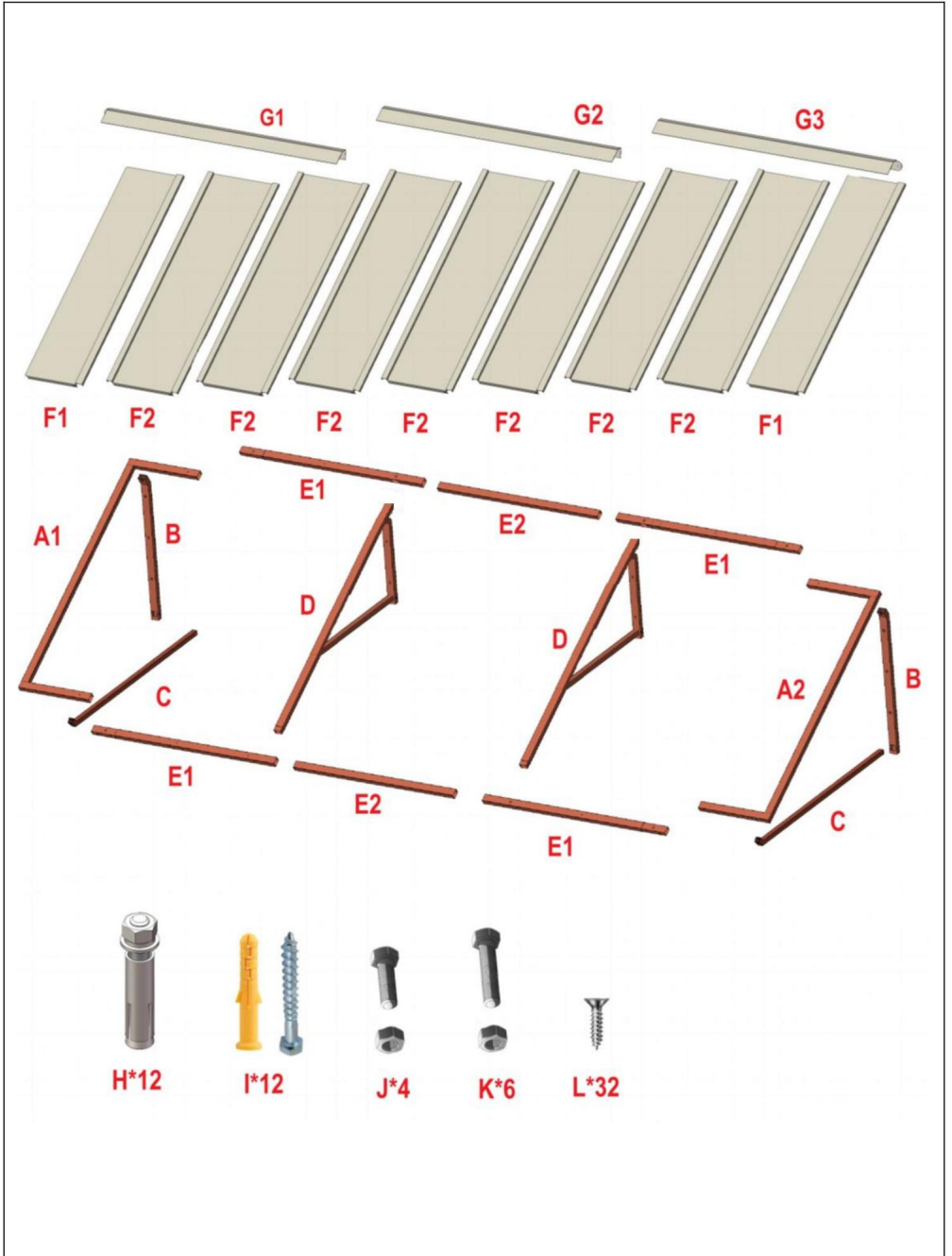











Använd försiktighetsåtgärder

1. SIT ELLER STÅ INTE PÅ DETTA FÖREMÅL.
2. Denna produkt är inte en leksak. Låt inte barn leka med eller i närheten av detta punkt.
3. Överskrid inte specificerade viktkapaciteter.
4. Använd endast på en plan, jämn, hård och slät yta som kan säkert stödja en fullastad metalldörrmarkis.
5. Använd endast på avsett sätt.
6. Inspektera före varje användning; Använd inte om delar är lösa eller skadade.
7. Reservdelar som skruvar finns tillgängliga.

SPARA DENNA MANUAL

DELLISTA



Serienummer	Kvantitet	Delbild
A1	1	
A2	1	
B	2	
C	2	
D	2	
E1	4	
E2	2	
F1	2	
F2	7	
G1	1	
G2	1	
G3	1	
H	12	
-	12	 
J	4	Kort skruv   M8*25mm
K	6	Lång skruv   M8*40mm
L	32	

MONTERINGSTEG

1

Montera ramen.

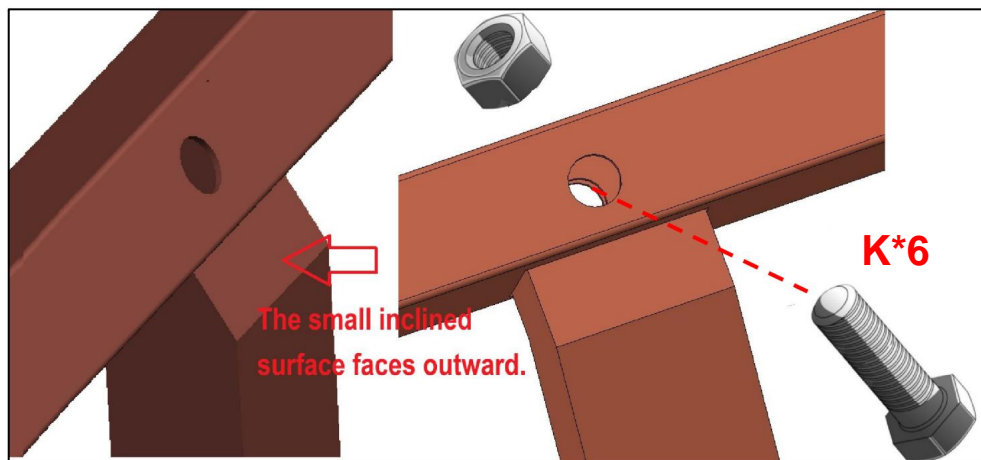
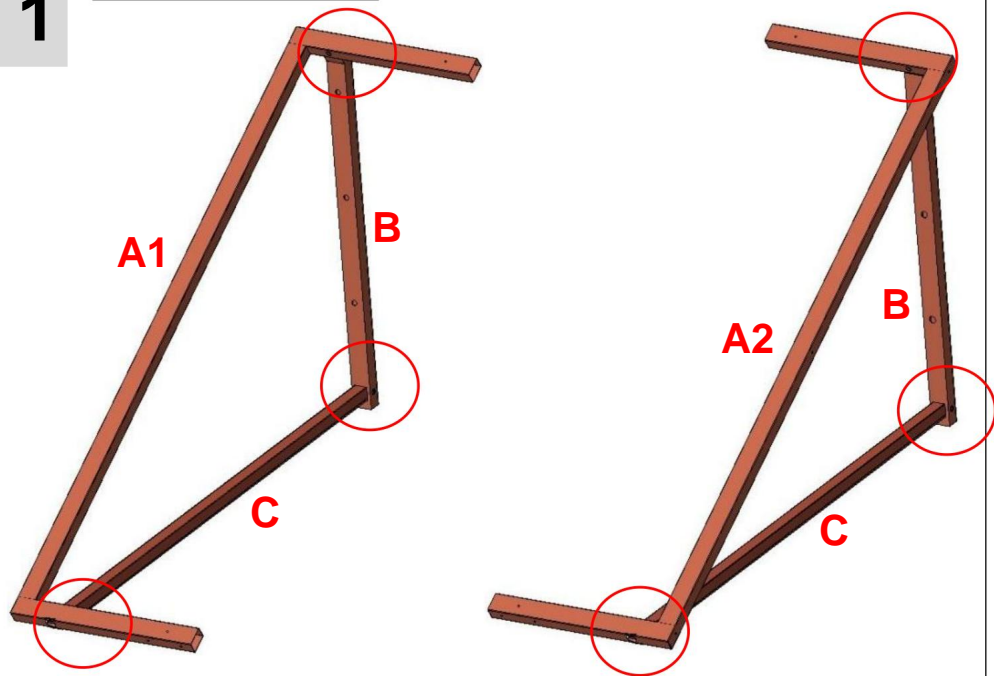

Använd skruvar (K*6) för att montera stödstativen på båda sidor.

2

Montera ramen.

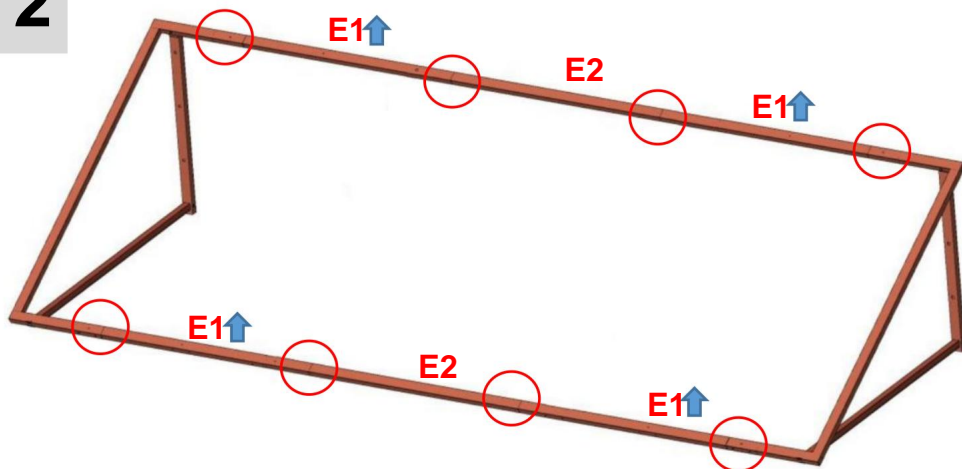

Del E1 är märkt med ett pilmärke.



Var uppmärksam på att skilja de övre och nedre riktningarna enligt pilmärke och installera den som visas i

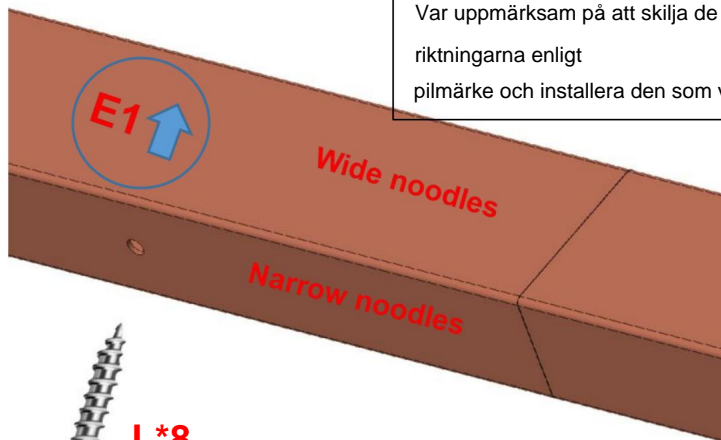

L*8

Montera ramen med skruvar (L*8).

3

Montera ramen.

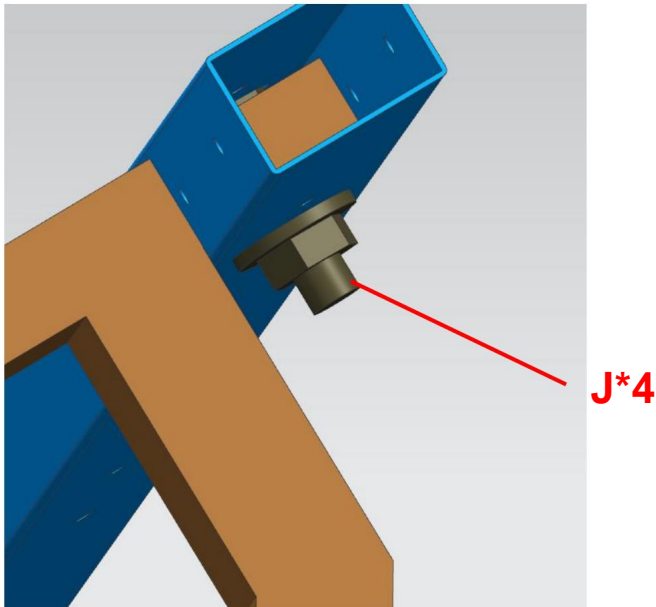
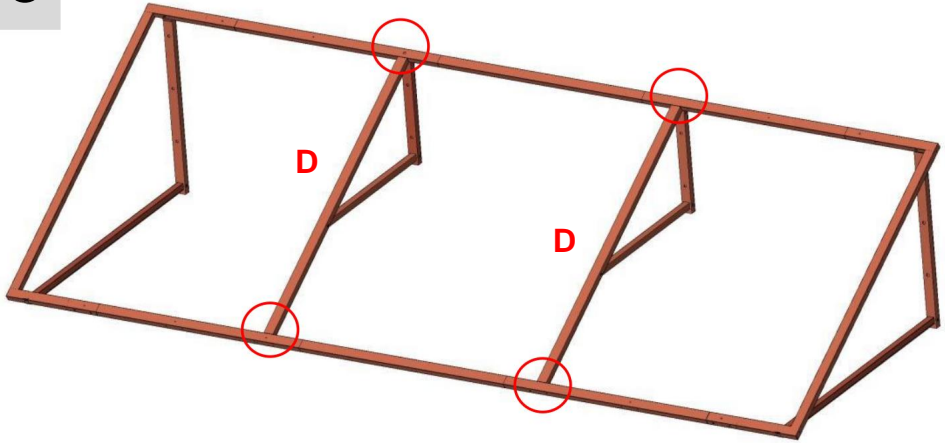

Använd skruvar (J*4) för att montera det mittersta stödstativet.

4-1

Montera ramen på väggen.

Delar krävs

Bornnivå Mätband Krita/Grafit Stege		
-------------------------------------	--	--

1. Installationsritningarna finns på nästa sida.
2. Markera platsen för monteringshålen mätt på din monteringsyta med krita/grafit. Använd en nivå efter behov.
3. Borra pilothål på de specifika markörerna. Välj storlek på borrhål enligt följande olika typer av väggar.

Plan 1 (Lämplig för hårda väggar): Montera med expansionskruvar (H*10), med en borr med en diameter på $\varnothing 12$ mm.

Plan 2 (Lämplig för träväggar): Installera med väggspik (I*10), med hjälp av en borr med en diameter på $\varnothing 6$ mm.

4. Fäst hela den sammansatta ramen på väggen.

Obs: Kontrollera om ramen är ordentligt monterad på väggen till förhindra att den faller av i ett senare skede.

4-2

Installationsritningar.

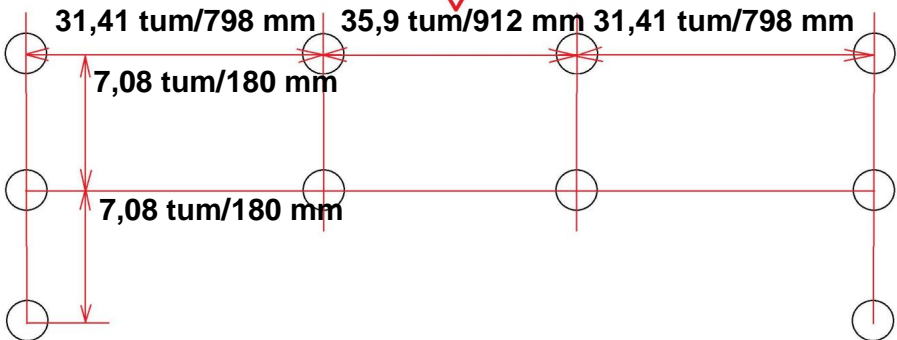
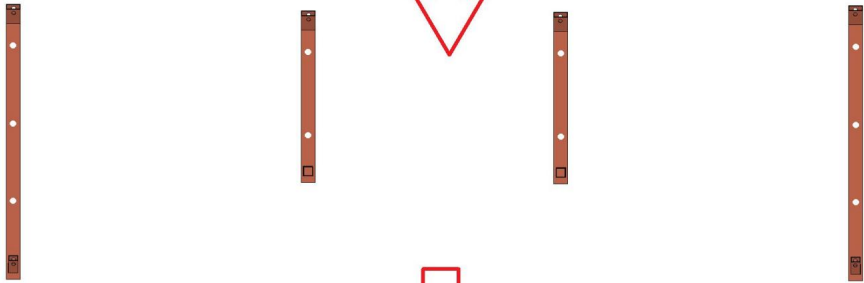
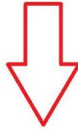
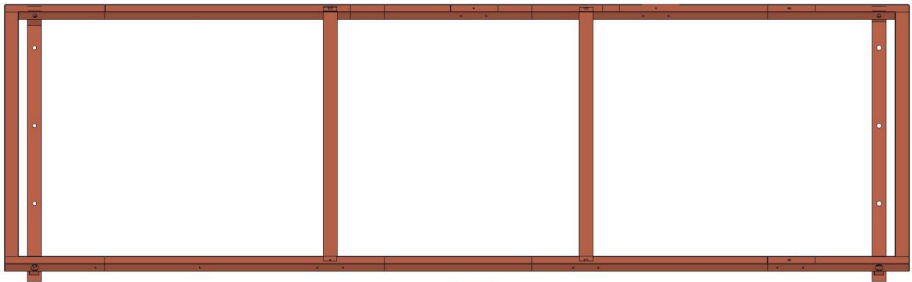

Markera 10 fästhålspositioner på väggen enligt ritningen och borra sedan 10 hål.

4-3

Installationsritningar.

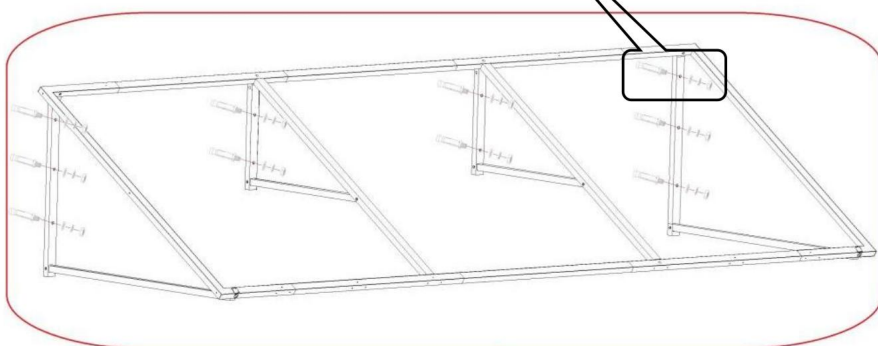
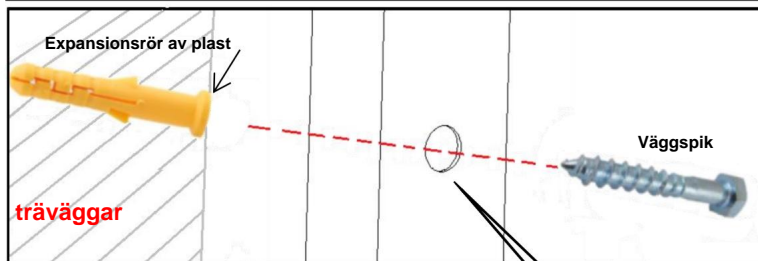
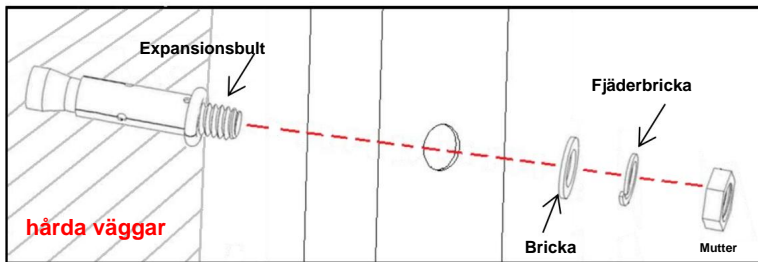

5

Installation av metallplattor.

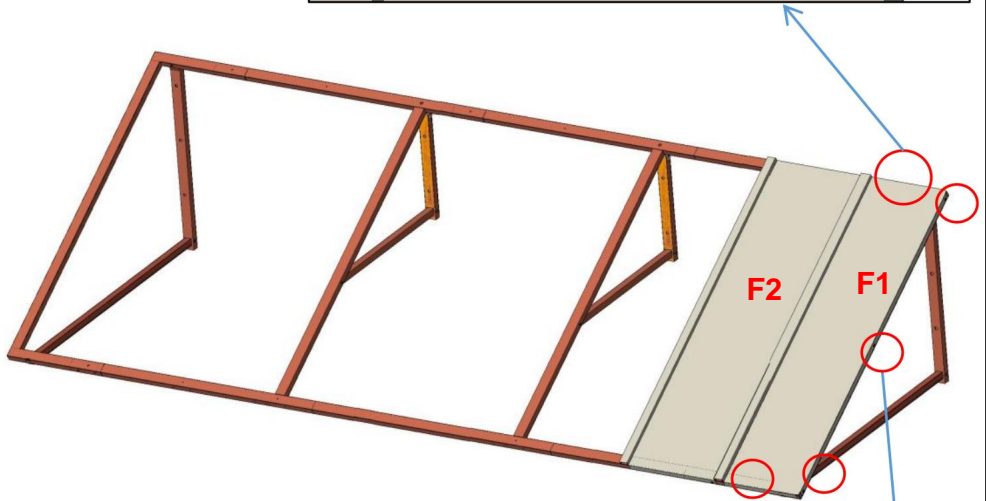
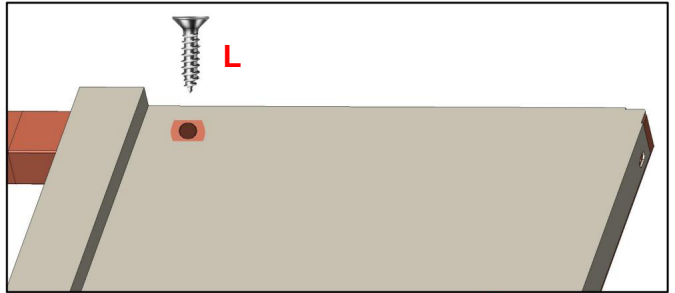

OBS: Efter att ramen har installerats på väggen, installera metallplattorna en bit i taget.

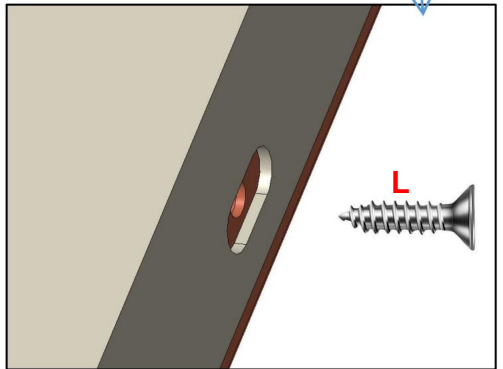

1. Fäst hyllan på väggen.
2. Börja installera de första metallplattorna F1 och F2 från höger sida av produkten. Låt F1 överlappa F2 och fixera sedan F1 med skruvar (L*5).

6

Installation av metallplattor.

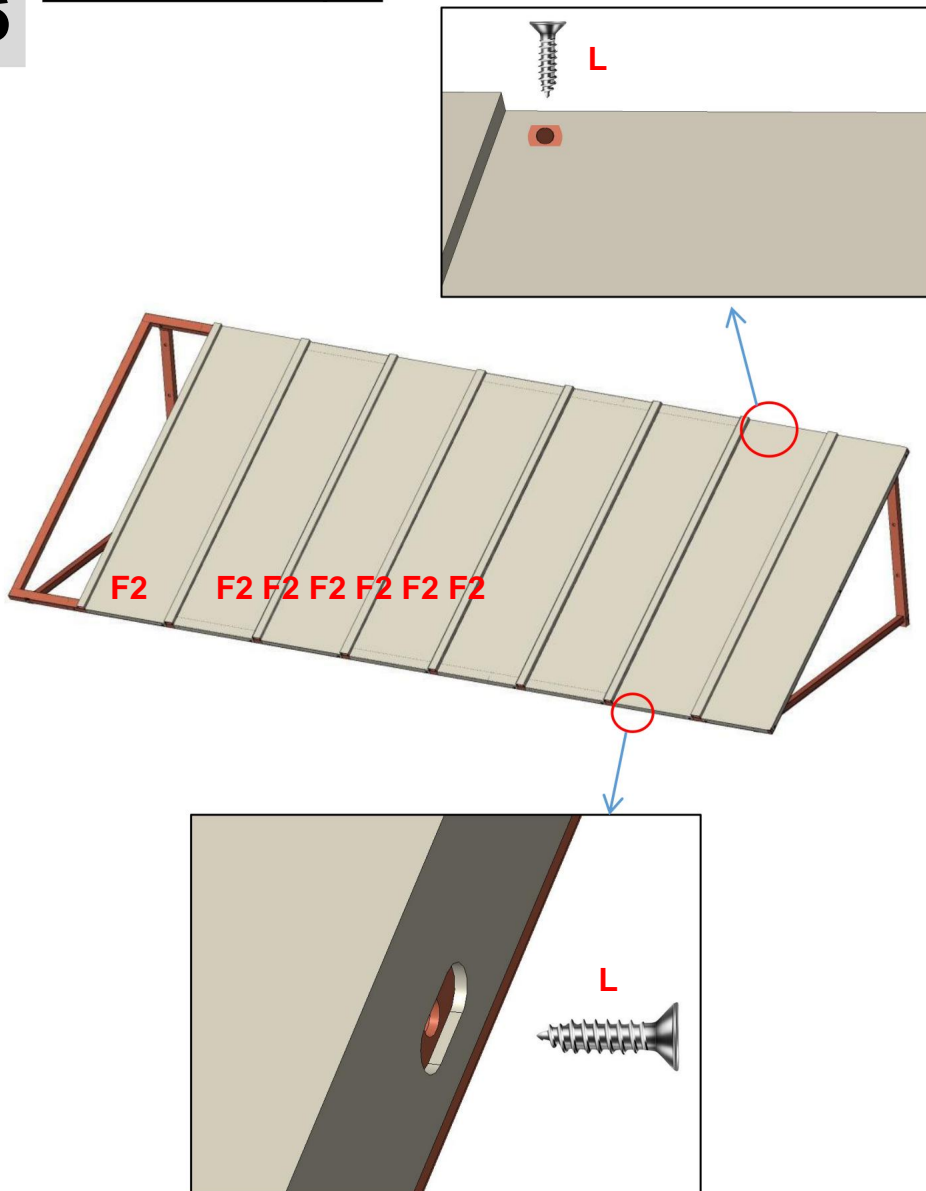

Installera metallplattorna (F2) sekventiellt från höger sida av produkten och fäst dem med skruvar (L*14).

7

Installation av metallplattor.

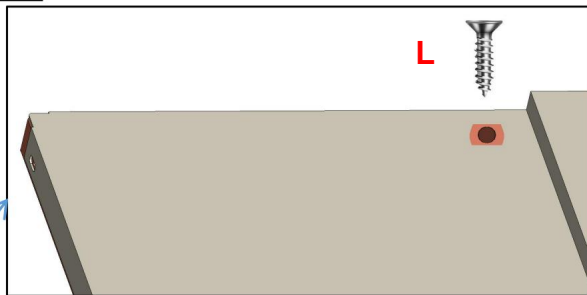

OBS: Det finns ett skruvhål på varje metallplatta upptill och på sidan, och det finns ingen anledning att fixa dem med skruvar.

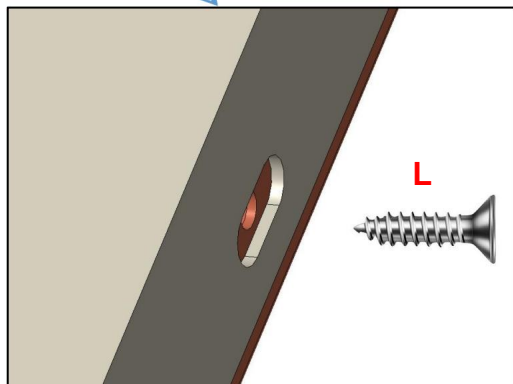
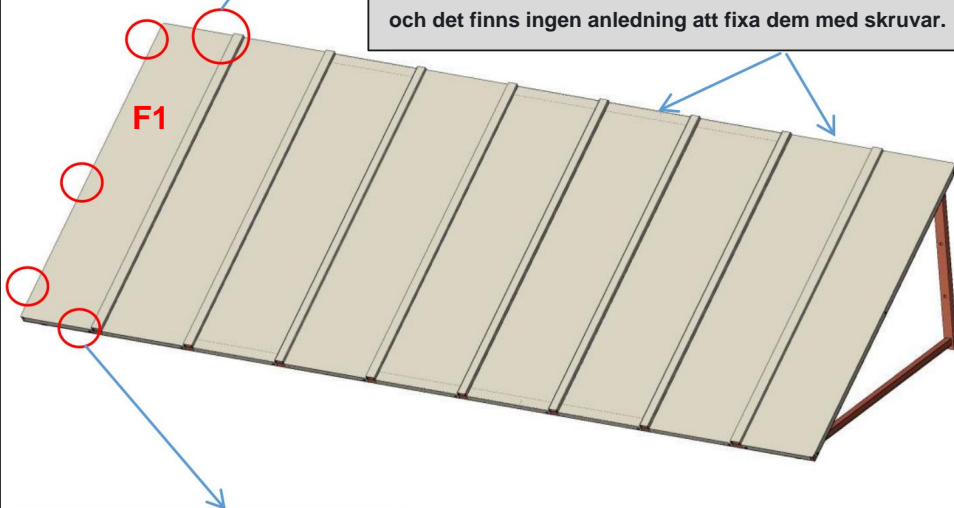

Montera den sista plattan F1 och fixera den med skruvar (L*5).

8

Fixa metallplåtarna.

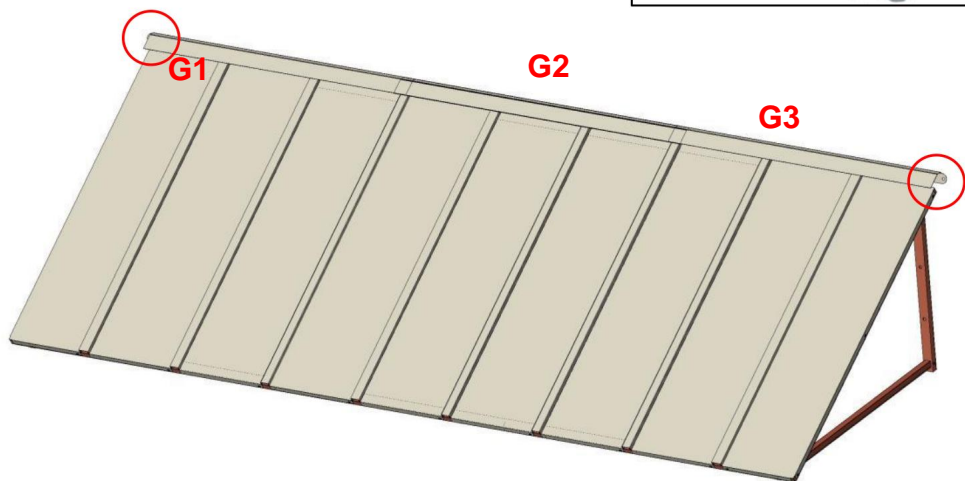
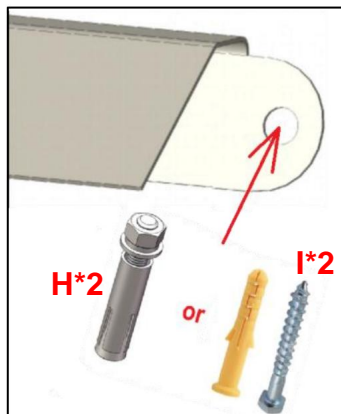

Fäst metallplåtarna G1 och G3 med skruvar (H eller I).

Plan 1 (Lämplig för hårda väggar): Montera med expansionskruvar (H*2), med en borr med en diameter på $\varnothing 12$ mm.

Plan 2(Lämplig för träväggar): Installera med väggspik(I*2), med hjälp av en borr med en diameter på $\varnothing 6$ mm.

Placera sedan G2 mellan G1 och G3. Obs: G2 behöver inte fixas med skruvar.

Metallplåtar (G1 G2 G3): Markisens höjd tar inte Metallplåtar i beaktande. Metallplåtarna kan monteras vid vilket avstånd som helst ovanför markisens solida ram.

PRODUKTPARAMETER

Modell	CGW-104INCH
Material	Järn
Färg	Svart
Skuggningsområde	104*36tum (264**91cm)
Maximal lämplig bredd för dörrar/fönster	89,8 tum/228 cm

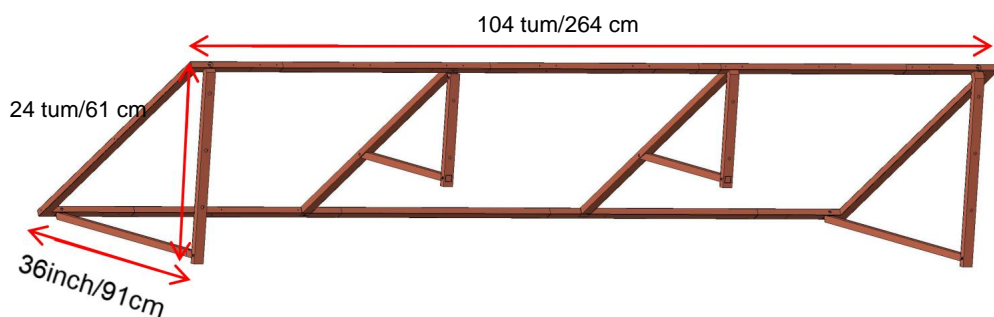
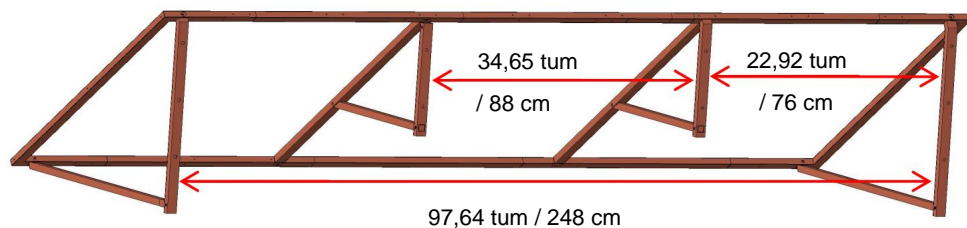

Snöbelastningar

Dörrtaken i aluminium tillverkas

från komponenter av högsta kvalitet som finns tillgängliga på marknaden idag. De är designade för att tål normala väderförhållanden, inklusive regn, snö, snö och blåst. Det är de dock inte konstruerad för att tåla vindar som överstiger 30 miles per timme, snölast på mer än 12 tum tung, blöt snö eller 24 tum ljus snö. Dessutom tål de inte slagkraften från snö och is som faller från en övre tak eller pålar. Denna produkt kommer att leverera utmärkt prestanda så länge den är installerad korrekt och används inom dess designade belastning - lagergränser.

Ta bort snö omgående under användning.

Tillverkare:Shanghaimuxinmuyeyouxiangongsi

Adress: Shuangchenglu803nong11hao1602A-1609shi,baoshanqu,
shanghai200000CN.

ECREP:E-CrossStuGmbH.

MainzerLandstr.69,60329FrankfurtamMain.

UKREP:YHCONSULTINGLIMITED.

C/OYHConsultingLimitedOffice147,CenturionHouse,LondonRoad, Staines-
upon-Thames,Surrey,TW184AX

Importerad till AUS:SIHAOPTYLTD.

1ROKEVASTREETEASTWOODNSW2122Australien

Importerad till USA: SanvenTechnologyLtd.

Suite250,9166AnaheimPlace,RanchoCucamonga,CA91730



Teknisk support och e-garanticertifikat
www.vevor.com/support

VEVOR

Affordable. Reliable. Home Improvement.

METALEN DEURLUIFEL

GEBRUIKERSHANDLEIDING

MODEL:CGW-104INCH

Technische ondersteuning en e-garantiecertificaat
www.vevor.com/support

VEVOR

Affordable. Reliable. Home Improvement.

METALEN DEURLUIFEL

MODEL:CGW-104INCH

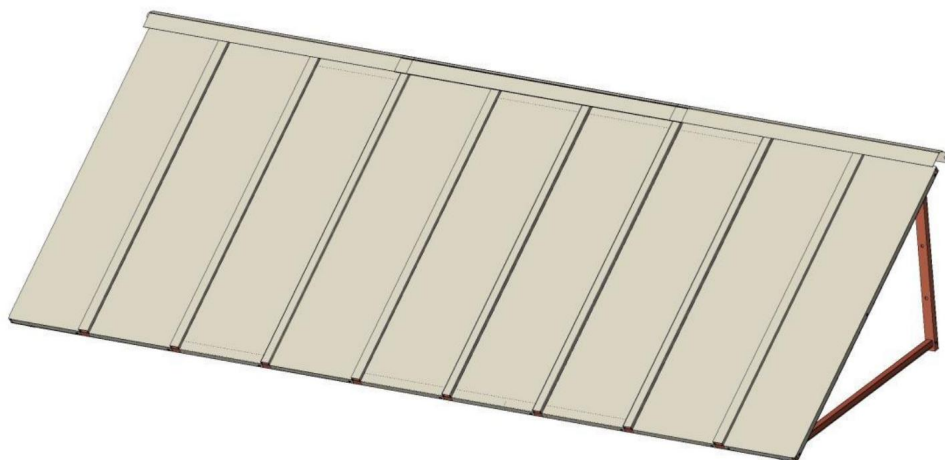

Dit is de originele instructie, lees alle handleidingen zorgvuldig door voordat u het product gebruikt. VEVOR behoudt zich een duidelijke interpretatie van onze gebruikershandleiding voor. Het uiterlijk van het product is afhankelijk van het product dat u hebt ontvangen. Vergeef ons dat we u niet opnieuw zullen informeren als er technologie- of software-updates voor ons product zijn.

VEILIGHEIDSINSTRUCTIES

WAARSCHUWING:

Lees dit materiaal voordat u dit product gebruikt. Als u dit niet doet, kan dit leiden tot: ernstig letsel tot gevolg hebben.

Voorzorgsmaatregelen bij de montage

1. Monteer alleen volgens deze instructies. Onjuiste montage kan gevaaren creëren.
2. Draag een door ANSI goedgekeurde veiligheidsbril en stevige werkhandschoenen tijdens de montage.
3. Zorg ervoor dat de verzamelplaats schoon en goed verlicht is.
4. Houd omstanders uit de buurt tijdens de montage.
5. Kom niet bijeen als u moe bent of onder invloed van alcohol of drugs. of medicatie.
6. De producteigenschappen gelden voor correct en volledig gemonteerde producten. alleen producten.
7. Monteer op een vlak, egaal, hard en glad oppervlak dat veilig kan worden gebruikt ter ondersteuning van de Metalen Deurluifel.
8. Voor aanvullende informatie over de onderdelen die in de volgende lijst staan vermeld, pagina's, raadpleeg dan het montageschema van deze handleiding. Uitpakken en scheid alle onderdelen in een schone werkruimte.









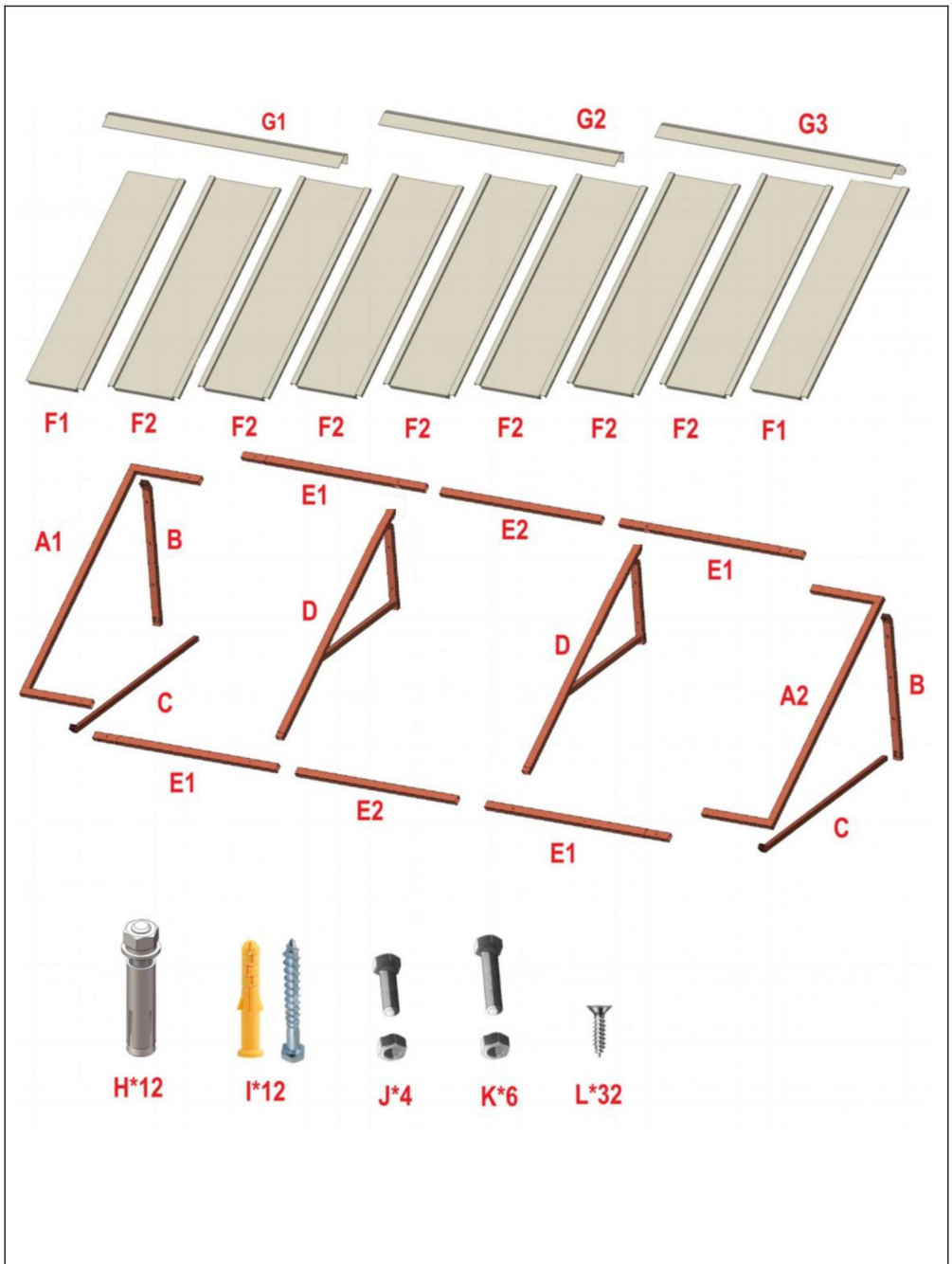







Neem voorzorgsmaatregelen

1. NIET OP DIT ITEM ZITTEN OF STAAN.
2. Dit product is geen speelgoed. Laat kinderen niet met of in de buurt van dit product spelen. item.
3. Overschrijd het aangegeven draagvermogen niet.
4. Gebruik het alleen op een vlak, egaal, hard en glad oppervlak dat veilig kan worden gebruikt. ondersteunt een volledig geladen metalen deurluifel.
5. Gebruik het product alleen zoals bedoeld.
6. Controleer het apparaat voor elk gebruik. Gebruik het apparaat niet als er onderdelen loszitten of beschadigd zijn.
7. Reserveonderdelen zoals schroeven zijn verkrijgbaar.

BEWAAR DEZE HANDLEIDING

ONDERDELENLIJST



Serienummer	Hoeveelheid	Deel foto
A1	1	
A2	1	
B	2	
C	2	
D	2	
E1	4	
E2	2	
Formule 1	2	
F2	7	
G1	1	
G2	1	
G3	1	
H	12	
I	12	
J	4	 Korte schroef M8*25mm
Ik	6	 Lange schroef M8*40mm
Ik	32	

MONTAGESTAP

1

Monteer het frame.

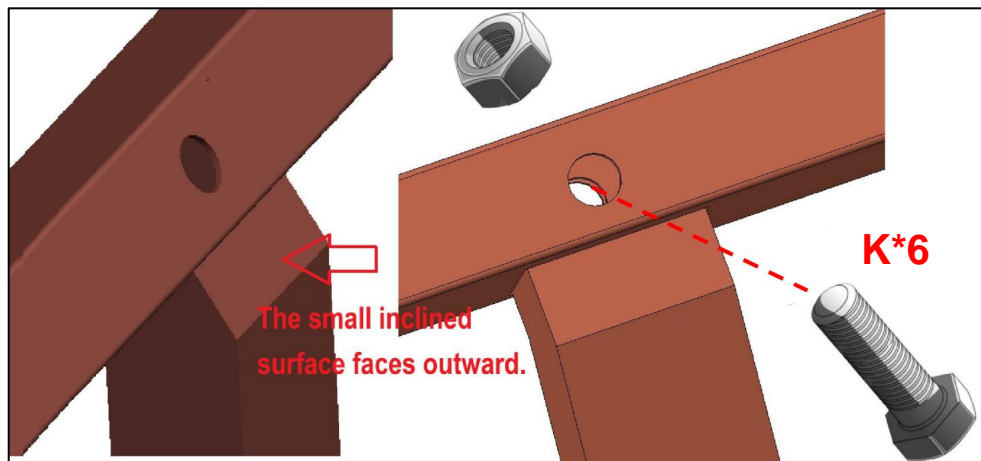
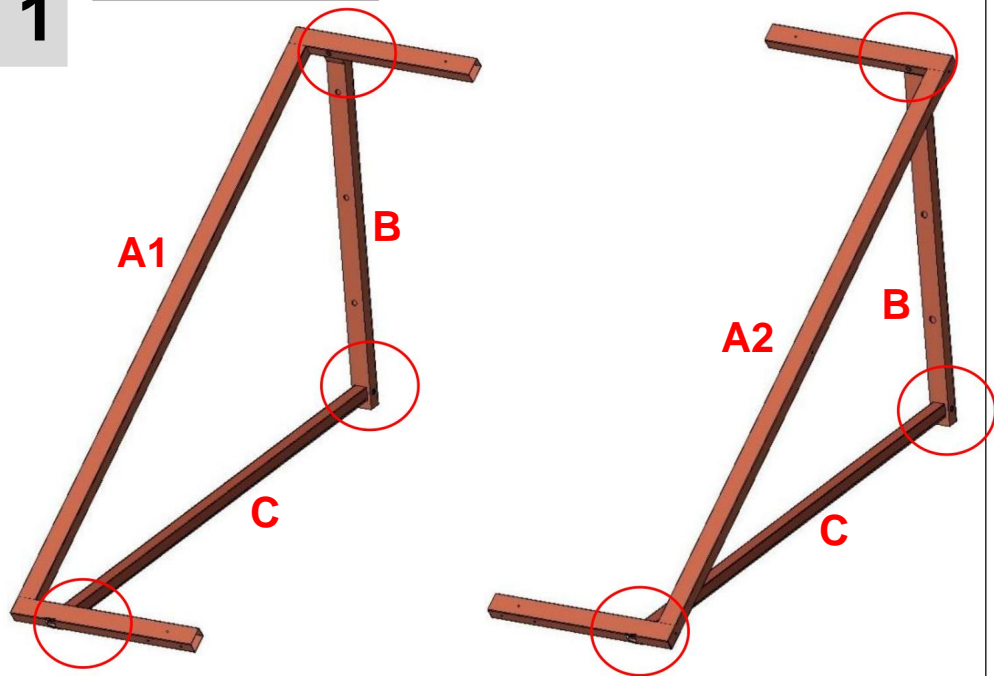

Gebruik schroeven (K*6) om de steunstatieven aan beide zijden te monteren.

2

Monteer het frame.

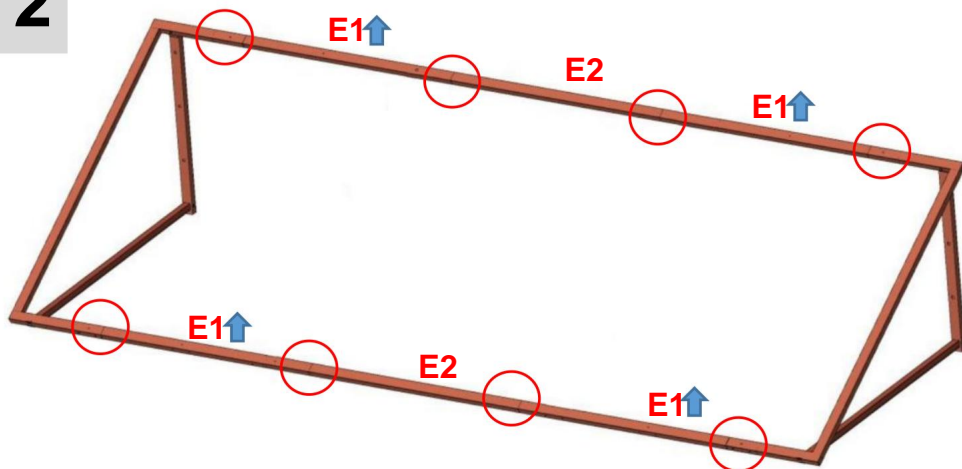

Onderdeel E1 is gemarkeerd met een pijl.



Let op het onderscheiden van de bovenste en onderste richtingen volgens de pijlmarkering en installeer het zoals weergegeven in de

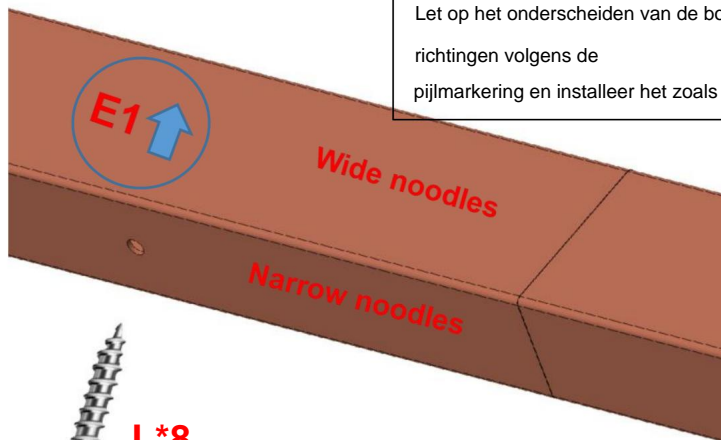

L*8

Monteer het frame met schroeven (L*8).

3

Monteer het frame.

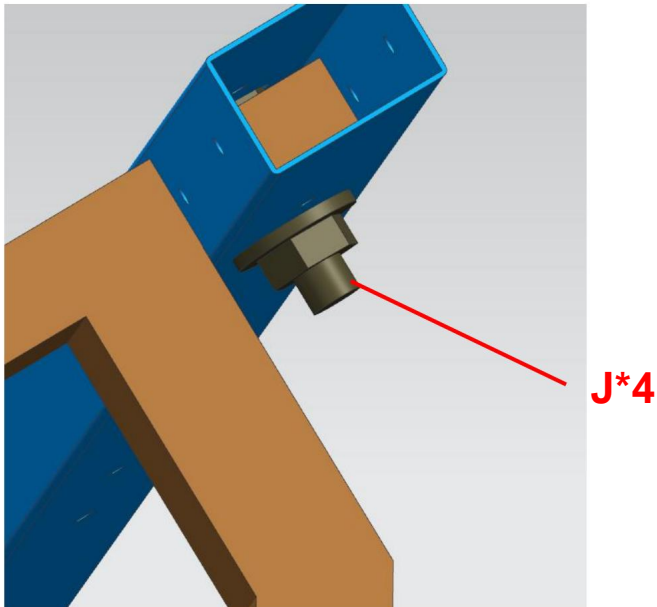
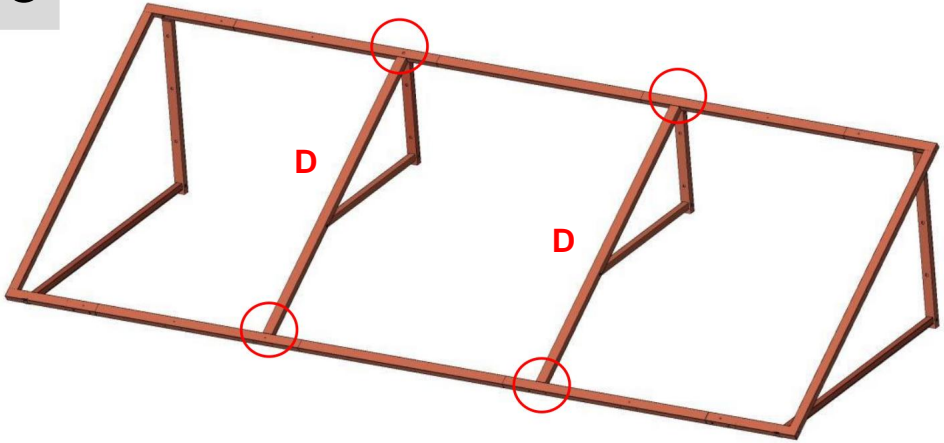

Gebruik schroeven (J*4) om het middelste statief te monteren.

4-1

Bevestig het frame aan de muur.



Benodigde onderdelen

Boorwaterpas Meetlint Krijt/Grafiet Trapladder	
--	--

1. De installatietekeningen vindt u op de volgende pagina.
2. Markeer de locatie van de montagegaten op uw montageoppervlak met krijt/grafiet. Gebruik indien nodig een waterpas.
3. Boor geleidegaten op de specifieke markeringen. Selecteer de grootte van de geboord gat volgens de volgende verschillende soorten muren.

Plan 1 (geschikt voor harde muren): Installeer met expansieschroeven (H*10) en gebruik een boor met een diameter van $\varnothing 12$ mm.

Plan 2 (geschikt voor houten wanden): Installeer met muurspijkers (I*10), met behulp van een boor met een diameter van $\varnothing 6$ mm.

4. Bevestig het gehele gemonteerde frame aan de muur.

Let op: Controleer of het frame stevig aan de muur is bevestigd om voorkomen dat het er later af valt.

4-2

Installatietekeningen.

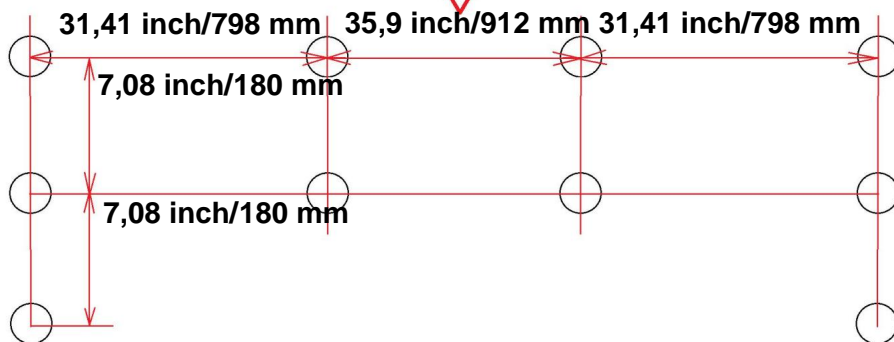
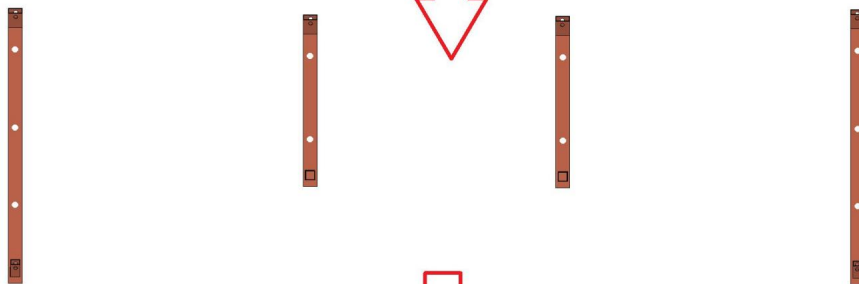
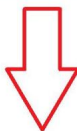
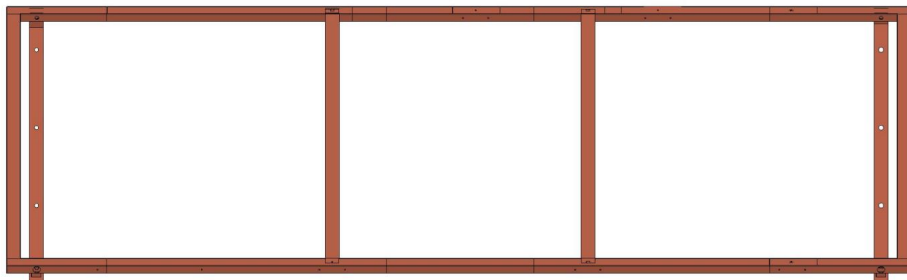

Markeer de posities voor de 10 bevestigingsgaten op de muur volgens de tekening en boor vervolgens 10 gaten.

4-3

Installatietekeningen

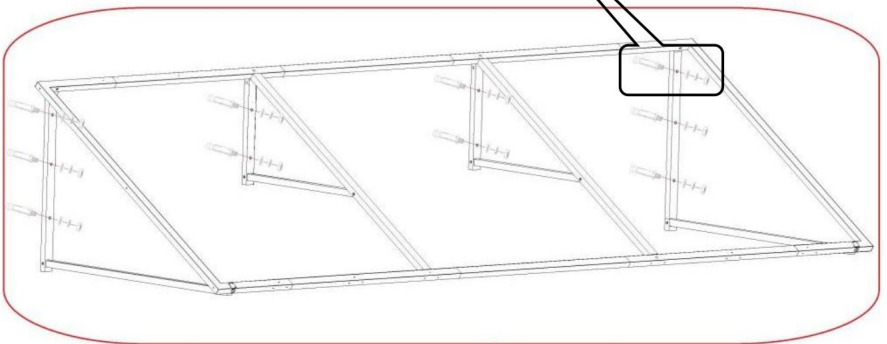
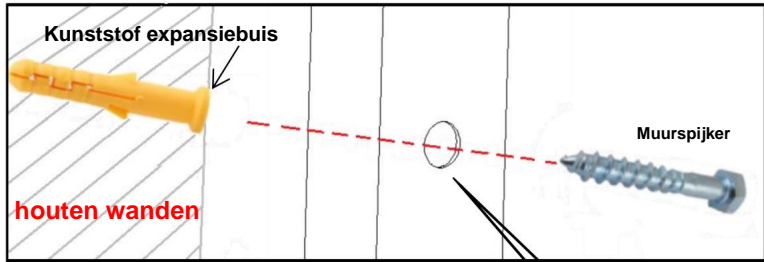
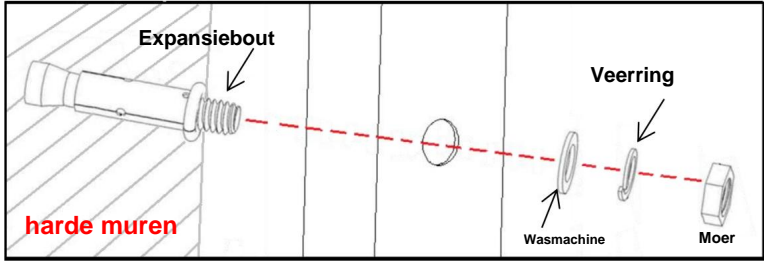

5

Het plaatsen van de metalen tegels.

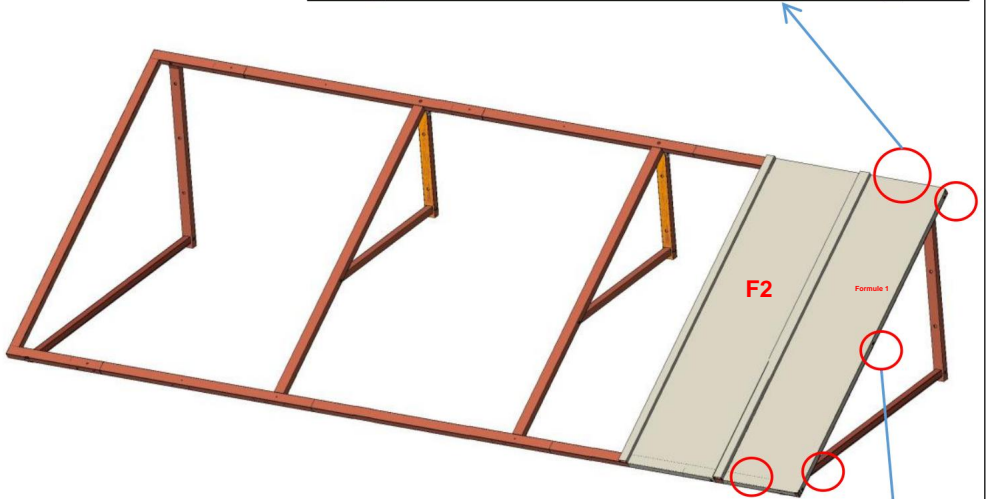
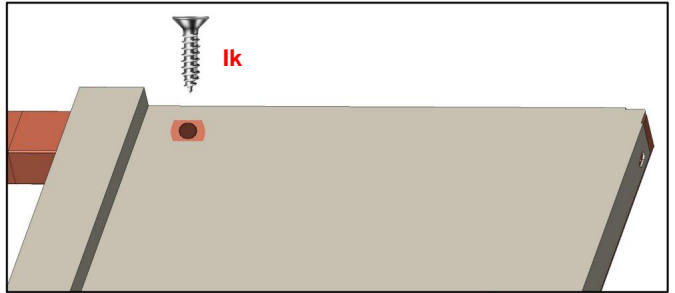

LET OP: Nadat het frame op de muur is gemonteerd, plaatst u de metalen tegels één voor één.

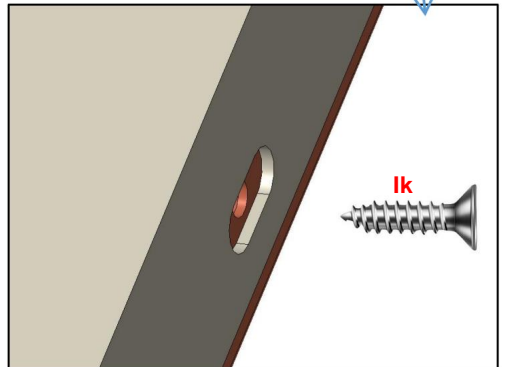

1. Bevestig de plank aan de muur.
2. Begin met het installeren van de eerste metalen tegels F1 en F2 vanaf de rechterkant van het product. Laat F1 F2 overlappen en bevestig F1 vervolgens met schroeven (L*5).

6

Het plaatsen van de metalen tegels.

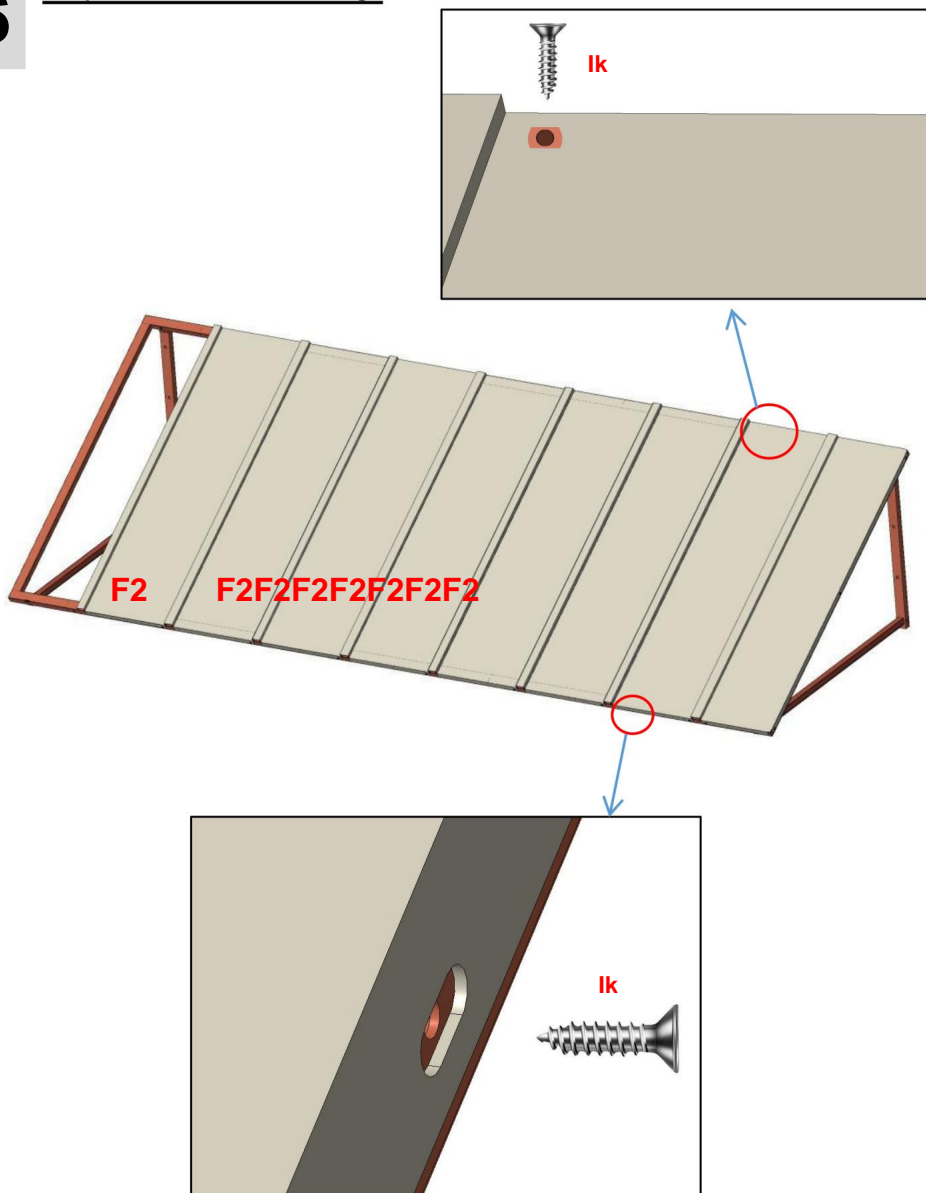

Installeer de metalen tegels (F2) opeenvolgend vanaf de rechterkant van het product en bevestig ze met schroeven (L*14).

7

Het plaatsen van de metalen tegels.

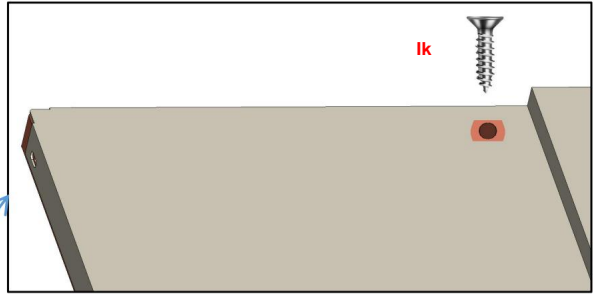

OPMERKING: Er is een schroefgatpositie op elke metalen tegel aan de bovenkant en aan de zijkant, en het is niet nodig om ze met schroeven vast te zetten.

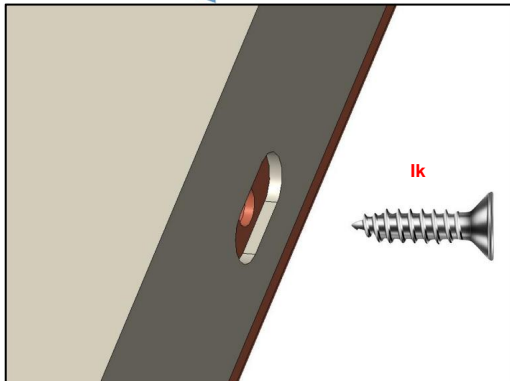
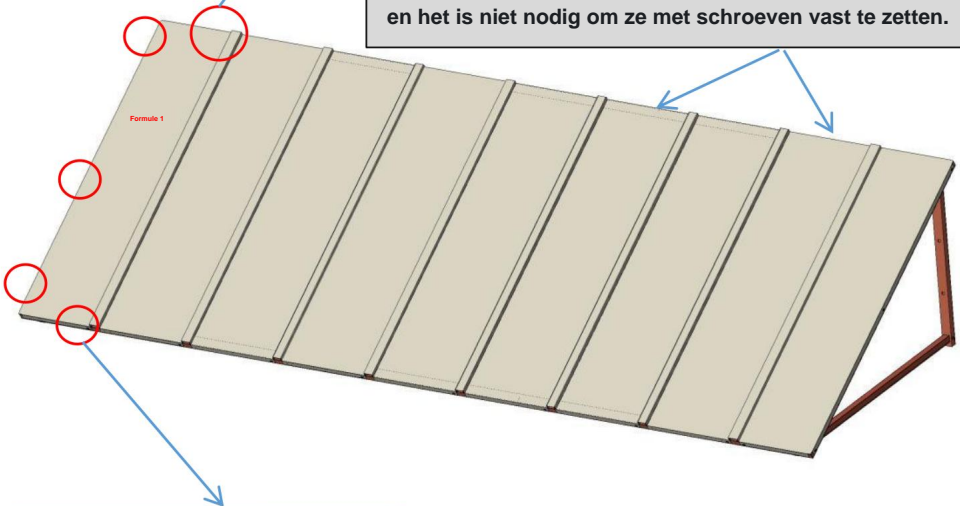

Plaats de laatste tegel F1 en bevestig deze met schroeven (L*5).

8

Bevestig de metalen platen.

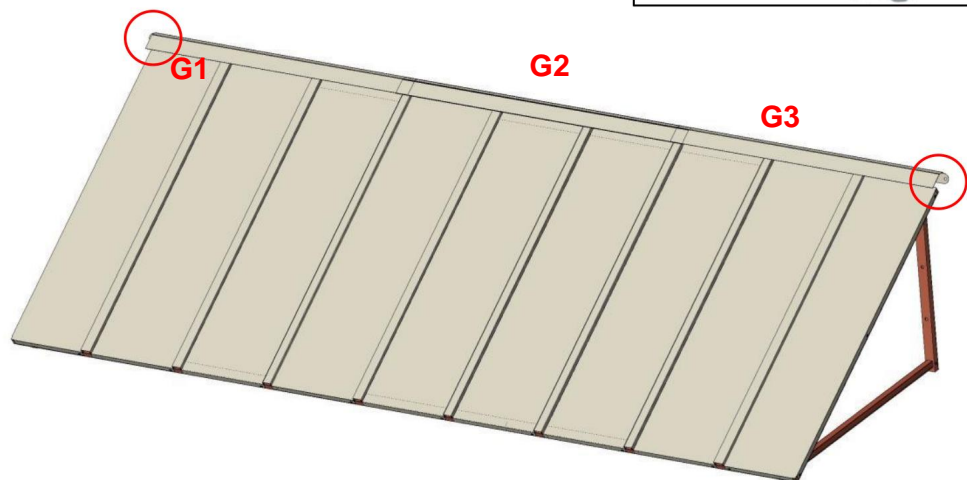
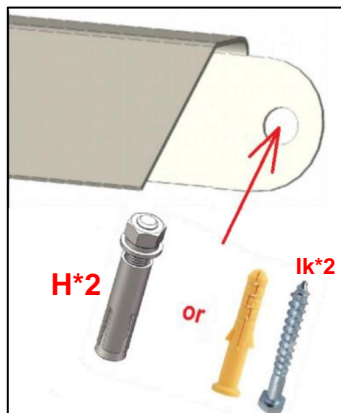

Bevestig de metalen platen G1 en G3 met schroeven (H of I).

Plan 1 (geschikt voor harde wanden): Installeer met expansieschroeven (H*2) en gebruik een boor met een diameter van $\varnothing 12$ mm.

Plan 2 (geschikt voor houten wanden): Installeer met muurspijkers (I*2), met behulp van een boor met een diameter van $\varnothing 6$ mm.

Plaats vervolgens G2 tussen G1 en G3. Let op: G2 hoeft niet vastgezet te worden met schroeven.

Metalen platen (G1 G2 G3): De hoogte van de luifel neemt niet de Metalen platen in overweging. De metalen platen kunnen worden gemonteerd op elke afstand boven het massieve frame van de luifel.

PRODUCTPARAMETER

Model	CGW-104INCH
Materiaal	Ijzer
Kleur	Zwart
Schaduwgebied	104*36 inch (264**91 cm)
Maximale geschikte breedte voor deuren/ramen	89,8 inch/228 cm

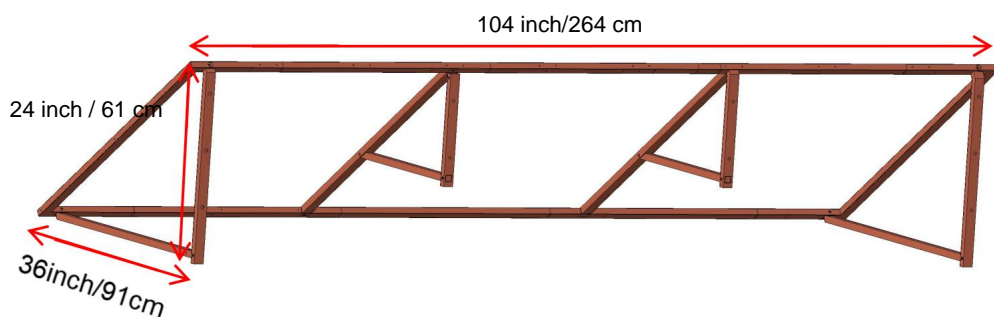
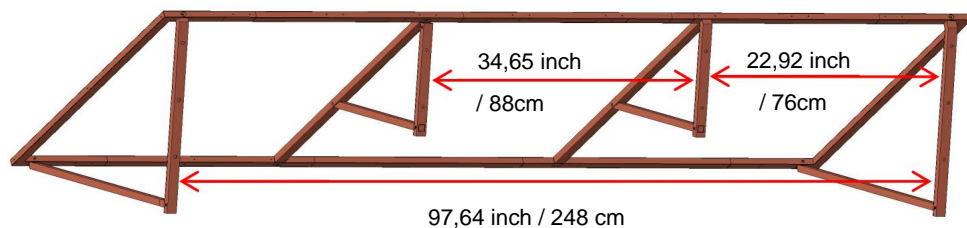

Sneeuwlasten

De aluminium deurluifels worden vervaardigd van de hoogst beschikbare kwaliteitscomponenten op de markt vandaag. Ze zijn ontworpen om bestand zijn tegen normale weersomstandigheden, waaronder regen, ijzel, sneeuw en wind. Ze zijn echter niet ontworpen om windstoten van meer dan 30 te weerstaan mijl per uur, sneeuwlasten van meer dan 12 inches zware, natte sneeuw, of 24 inches lichte sneeuw. Bovendien kunnen ze niet tegen de impactkracht van sneeuw en ijs die van een bovenste dak of opstapelen. Dit product zal leveren uitstekende prestaties zolang het is geïnstalleerd correct en binnen de daarvoor bestemde belasting gebruikt - draaggrenzen.

Verwijder sneeuw direct tijdens gebruik.

Fabrikant: Shanghaiimuxinmuyeyouxiangongsi

Adres: Shuangchenglu803nong11hao1602A-1609shi,baoshanqu,
shanghai200000CN.

ECREP: E-CrossStuGmbH.

MainzerLandstr.69,60329FrankfurtamMain.

UKREP: YHCONSULTINGLIMITED.

C/OYHConsultingLimitedKantoor147,CenturionHouse,LondonRoad,
Staines-upon-Thames,Surrey,TW184AX

Geïmporteerd naar AUS: SIHAOPTYLTD.

1ROKEVASTREETEASTWOODNSW2122Australië

Geïmporteerd naar de VS: SanvenTechnology Ltd.

Suite250,9166AnaheimPlace,RanchoCucamonga,CA91730



**Technische ondersteuning en e-
garantiecertificaat www.vevor.com/support**

VEVOR

Affordable. Reliable. Home Improvement.

AUVENT DE PORTE EN MÉTAL

MANUEL D'UTILISATION

MODÈLE : CGW-104 INCH

Assistance technique et certificat de garantie

électronique www.vevor.com/support

VEVOR

Affordable. Reliable. Home Improvement.

AUVENT DE PORTE EN MÉTAL

MODÈLE : CGW-104 INCH

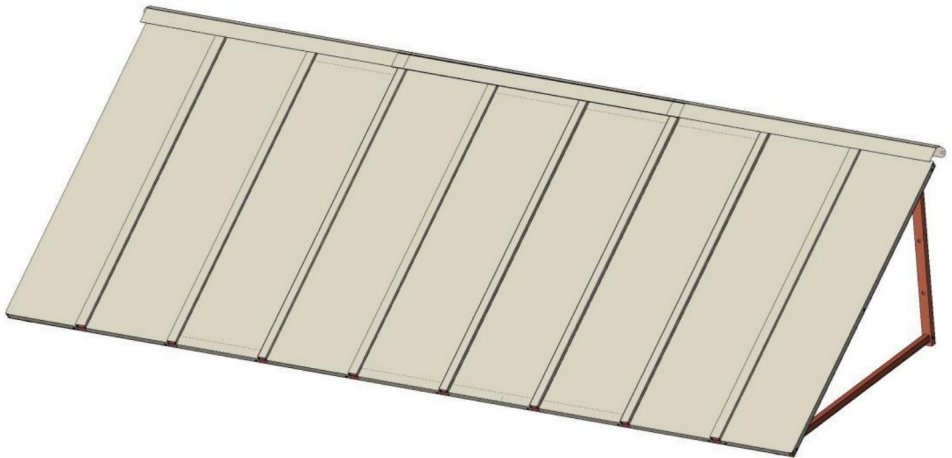

Ceci est le mode d'emploi d'origine. Veuillez lire attentivement l'intégralité du manuel avant utilisation. VEVOR se réserve le droit d'interpréter clairement ce manuel d'utilisation.

L'apparence du produit dépend du produit que vous avez reçu. Veuillez nous excuser pour les éventuelles mises à jour technologiques ou logicielles.

CONSIGNES DE SÉCURITÉ

AVERTISSEMENT:

Veuillez lire ce document avant d'utiliser ce produit. Le non-respect de cette consigne peut entraîner des blessures graves.

Précautions de montage

1. Assemblez uniquement selon ces instructions. Un assemblage incorrect peut créer des dangers.
2. Portez des lunettes de sécurité approuvées par l'ANSI et des gants de travail robustes pendant le montage.
3. Gardez la zone de montage propre et bien éclairée.
4. Gardez les spectateurs hors de la zone pendant le montage.
5. Ne vous rassemblez pas si vous êtes fatigué ou sous l'influence de l'alcool, de drogues ou des médicaments.
6. Les capacités du produit s'appliquent à un produit correctement et complètement assemblé.
produits uniquement.
7. Assemblez sur une surface plane, de niveau, dure et lisse, capable de supporter en toute sécurité supportant l'auvent de porte en métal.
8. Pour plus d'informations sur les pièces répertoriées ci-dessous pages, veuillez vous référer au schéma d'assemblage de ce manuel. Déballer et séparer toutes les pièces dans une zone de travail propre.









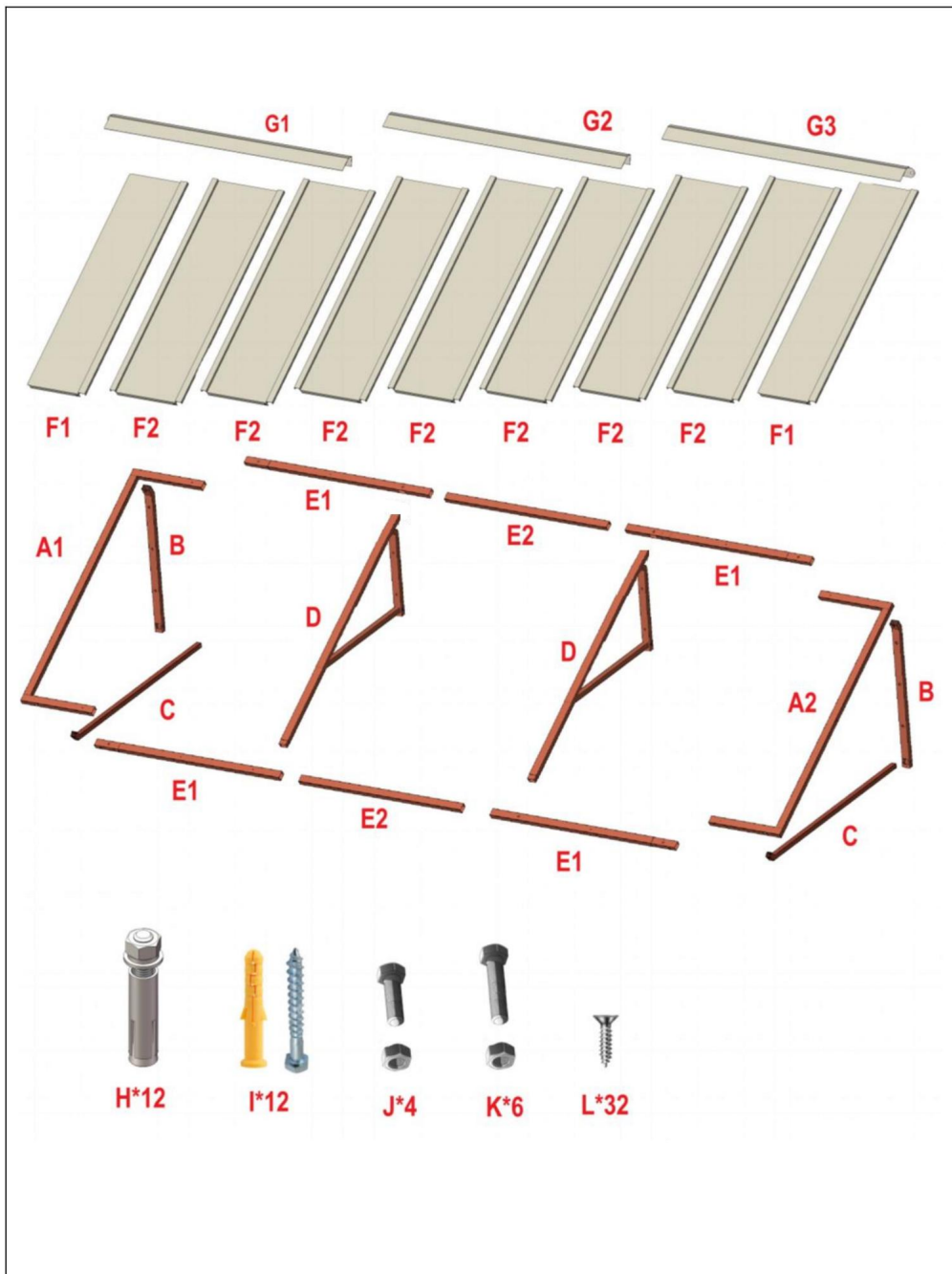







Précautions d'emploi

1. NE PAS S'ASSEOIR NI SE TENIR DEBOUT SUR CET ARTICLE.
2. Ce produit n'est pas un jouet. Ne laissez pas les enfants jouer avec ou à proximité.
article.
3. Ne pas dépasser les capacités de poids spécifiées.
4. Utiliser uniquement sur une surface plane, nivelée, dure et lisse qui peut être utilisée en toute sécurité soutenir un auvent de porte en métal entièrement chargé.
5. Utiliser uniquement comme prévu.
6. Inspectez avant chaque utilisation ; ne pas utiliser si des pièces sont desserrées ou endommagées.
7. Des pièces de rechange telles que des vis sont disponibles.

CONSERVEZ CE MANUEL

LISTE DES PIÈCES



Numéro de série	Quantité	Image partielle
A1	1	
A2	1	
B	2	
C	2	
D	2	
E1	4	
E2	2	
F1	2	
F2	7	
G1	1	
G2	1	
G3	1	
H	12	
.	12	
J	4	vis courte  M8*25mm
K	6	Vis longue  M8*40mm
L	32	

ÉTAPE D'ASSEMBLAGE

1

Assembler le cadre.

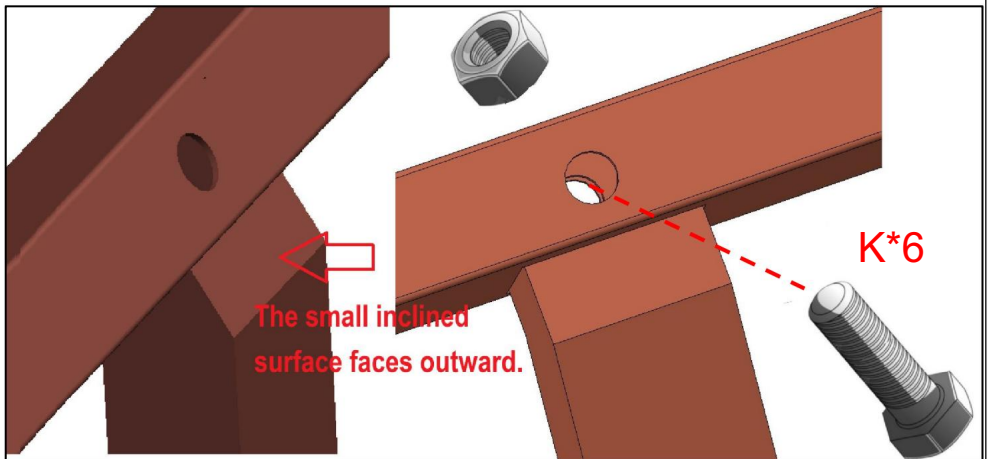
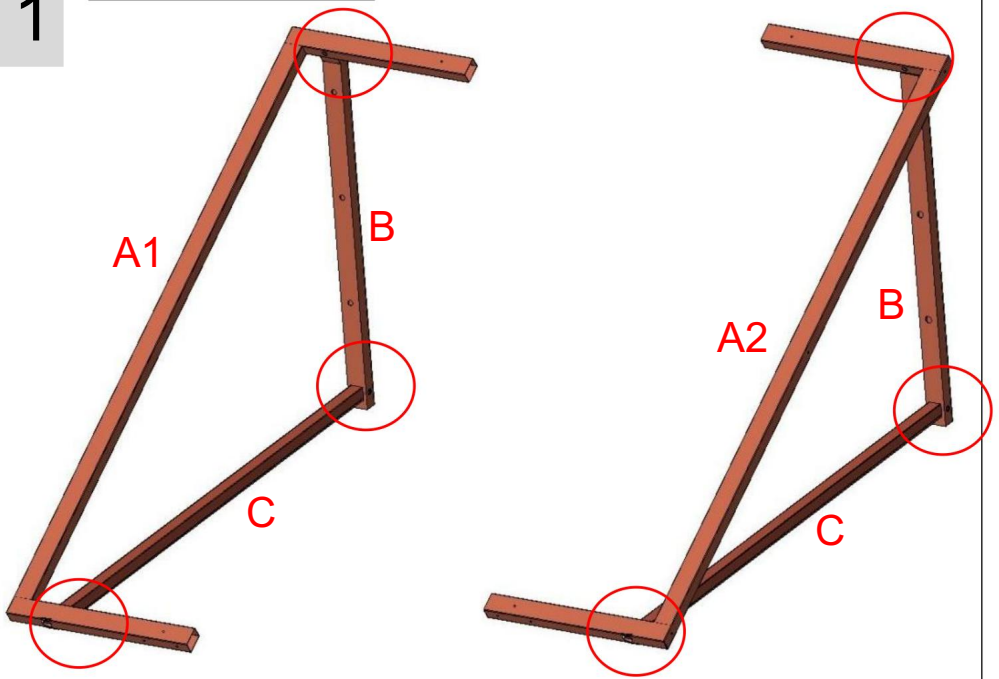

Utilisez des vis (K*6) pour assembler les trépieds de support des deux côtés.

2

Assembler le cadre.

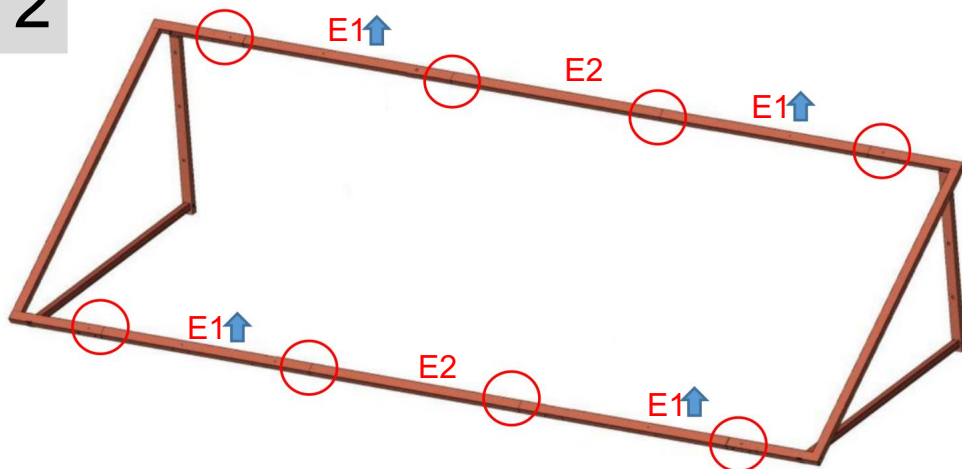

La partie E1 est étiquetée avec une flèche. 

Veuillez faire attention à distinguer les directions supérieure et inférieure selon la marquez la flèche et installez-la comme indiqué dans le

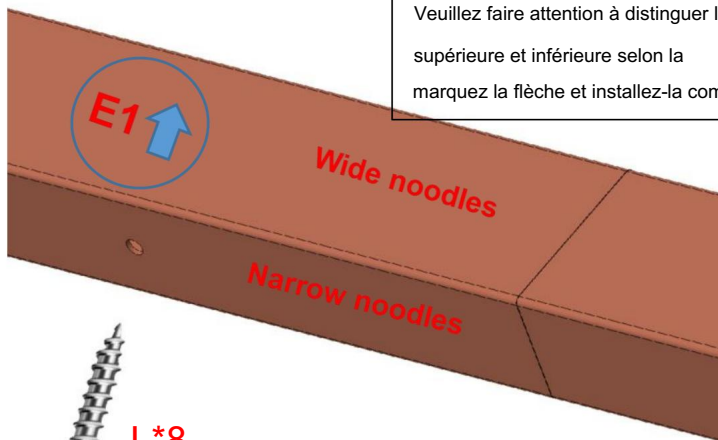

Assemblez le cadre à l'aide de vis (L*8).

3

Assembler le cadre.

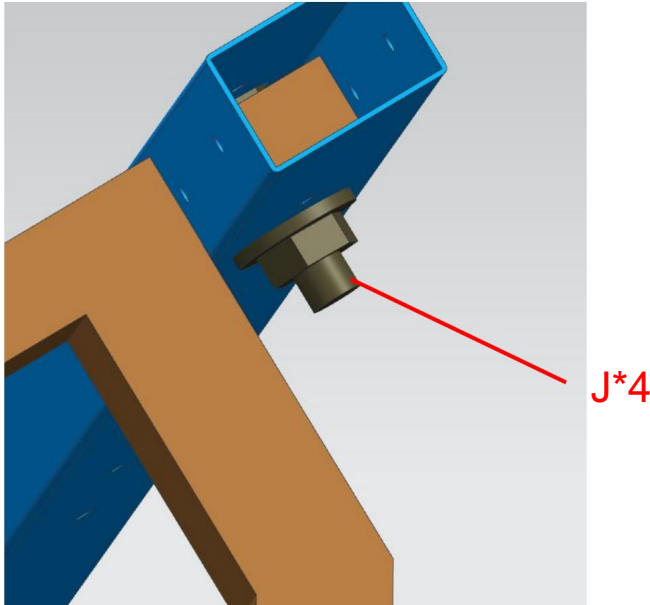
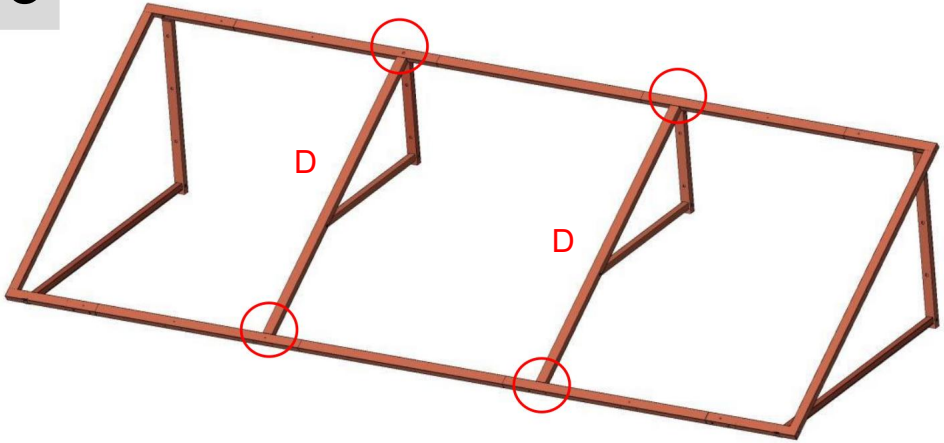

Utilisez des vis (J*4) pour assembler le trépied de support central.

4-1

Montez le cadre sur le mur.



Pièces requises

Niveau de forage	Ruban à mesurer	Craie/graphite	Escabeau	
------------------	-----------------	----------------	----------	--

1. Les dessins d'installation se trouvent sur la page suivante.
2. Marquez l'emplacement des trous de montage mesurés sur votre Surface de montage à la craie ou au graphite. Utiliser un niveau si nécessaire.
3. Percez des avant-trous sur les marqueurs spécifiques. Sélectionnez la taille trou percé selon les différents types de murs suivants.

Plan 1 (Convient aux murs durs) : Installer avec des vis d'expansion (H*10), en utilisant un foret d'un diamètre de $\varnothing 12$ mm.

Plan 2 (Convient aux murs en bois) : Installer avec des clous muraux (l*10), en utilisant un foret d'un diamètre de $\varnothing 6$ mm.

4. Fixez l'ensemble du cadre assemblé au mur.

Remarque : Vérifiez si le cadre est fermement installé sur le mur pour l'empêcher de tomber à un stade ultérieur.

4-2

Dessins d'installation

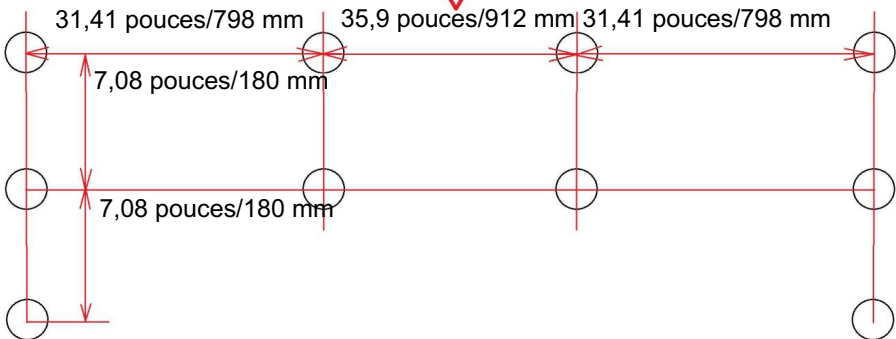
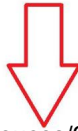
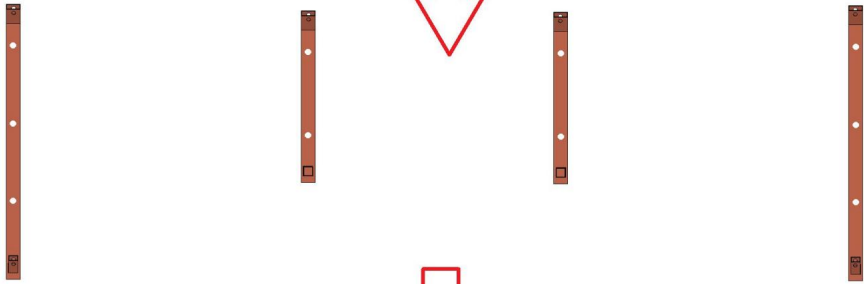
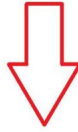
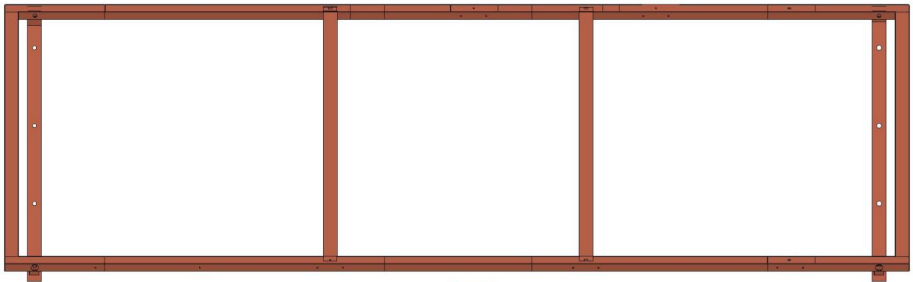

Marquez 10 positions de trous de fixation sur le mur selon le dessin, puis percez 10 trous.

4-3

Dessins d'installation

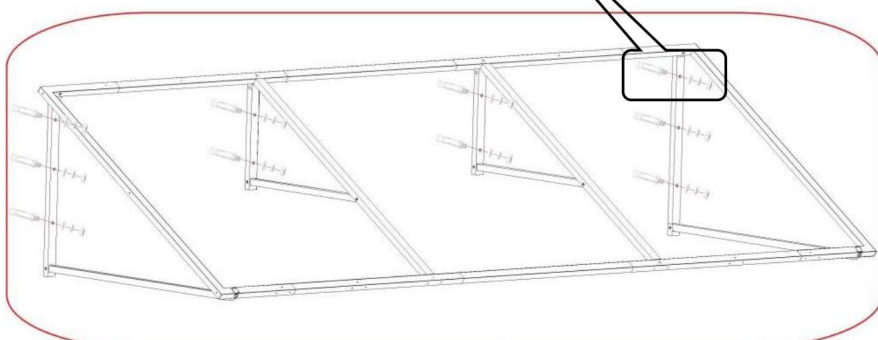
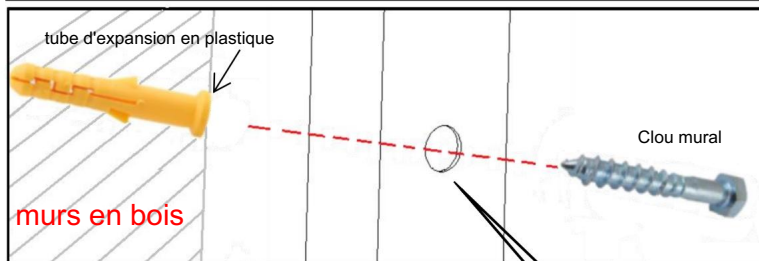
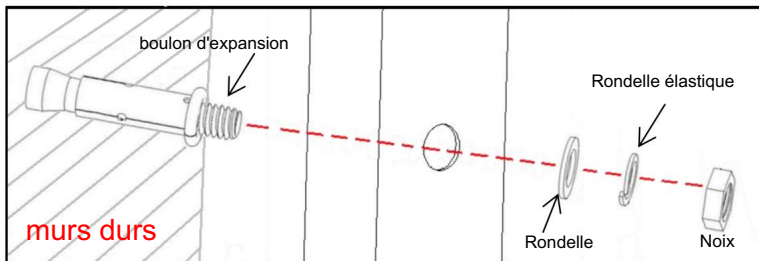

5

Pose des tuiles métalliques.

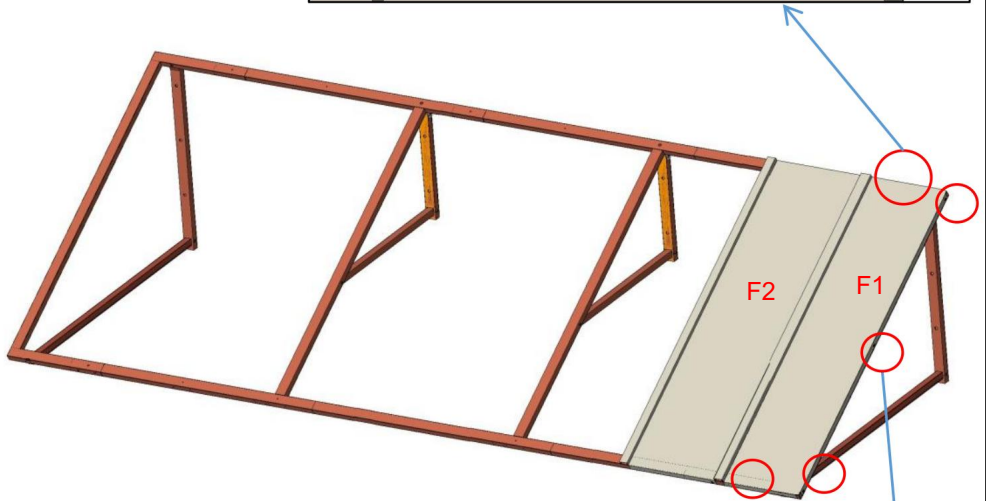
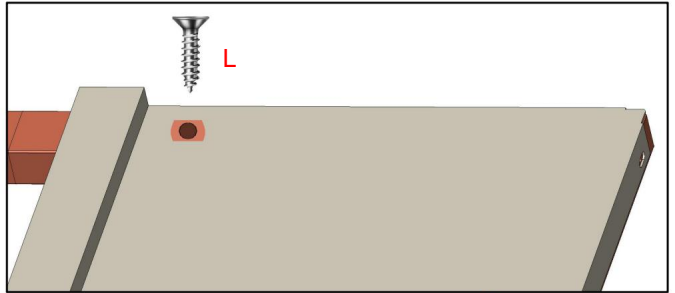

REMARQUE : Une fois le cadre installé sur le mur, installez les carreaux métalliques un par un.

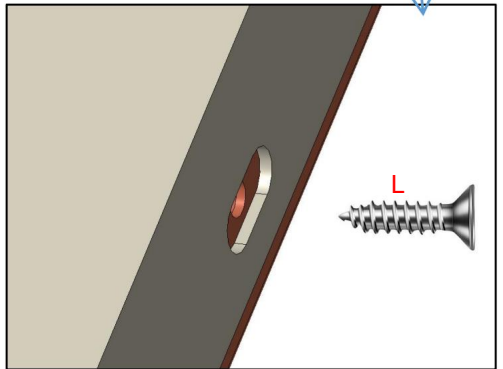

1. Fixez l'étagère au mur.
2. Commencez à installer les premières tuiles métalliques F1 et F2 par le côté droit du produit. Laissez F1 chevaucher F2, puis fixez F1 avec des vis (L*5).

6

Pose des tuiles métalliques.

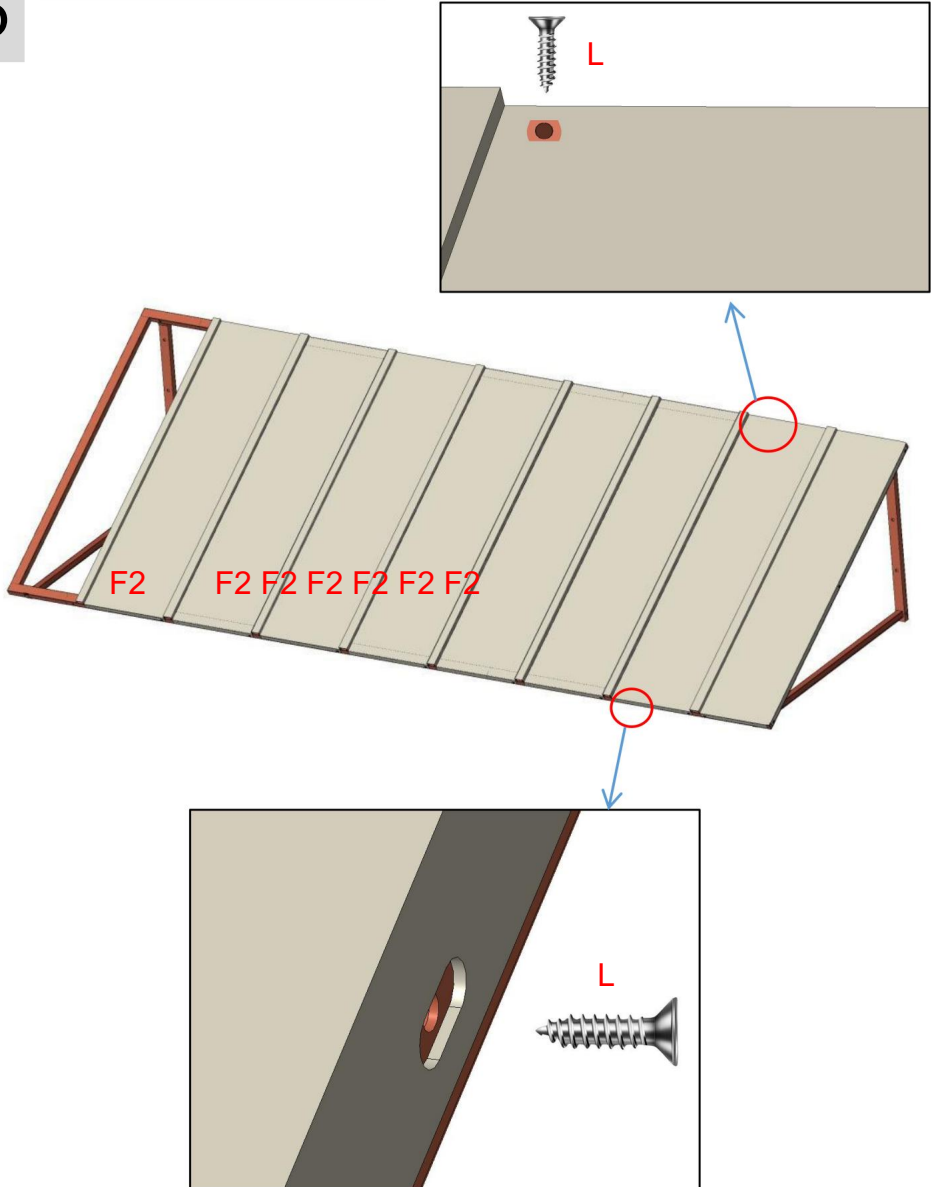

Installez les tuiles métalliques (F2) séquentiellement à partir du côté droit du produit et fixez-les avec des vis (L*14).

7

Pose des tuiles métalliques.



REMARQUE : Il y a un emplacement pour trou de vis sur chaque tuile métallique en haut et sur le côté, et il n'est pas nécessaire de les fixer avec des vis.

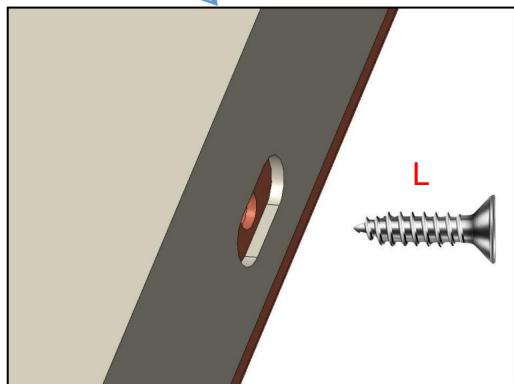
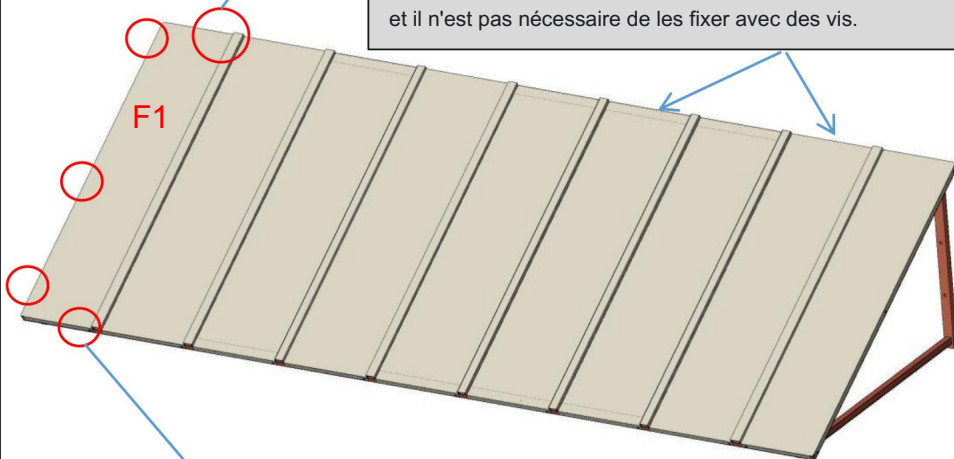

Installez la dernière tuile F1 et fixez-la avec des vis (L*5).

8

Fixez les plaques métalliques.

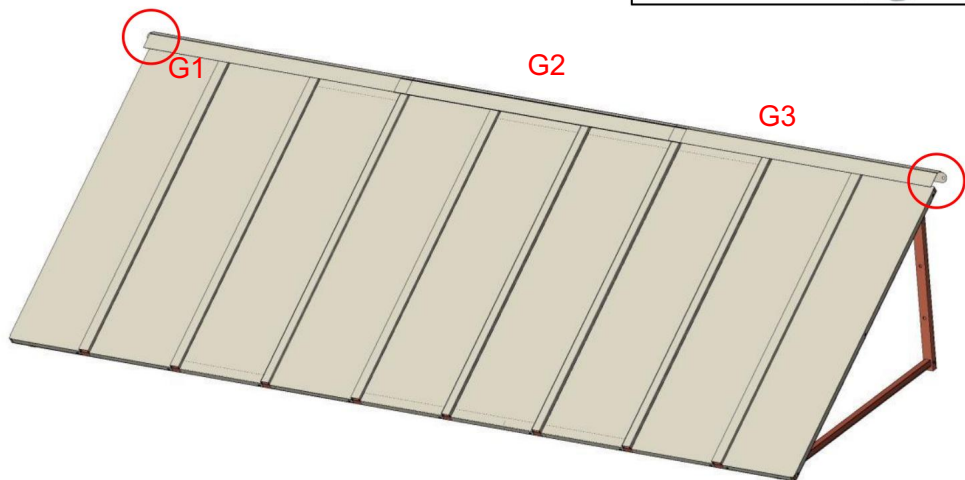
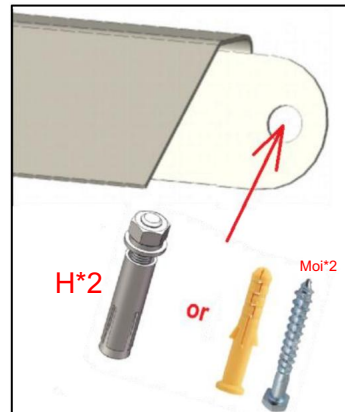

Fixez les plaques métalliques G1 et G3 avec des vis (H ou I).

Plan 1 (Convient aux murs durs) : Installer avec des vis d'expansion (H*2), à l'aide d'un foret d'un diamètre de $\varnothing 12$ mm.

Plan 2 (Convient aux murs en bois) : Installer avec des clous muraux (I*2), en utilisant un foret d'un diamètre de $\varnothing 6$ mm.

Placez ensuite G2 entre G1 et G3. Remarque : G2 n'a pas besoin d'être réparé. avec des vis.

Plaques métalliques (G1 G2 G3) : La hauteur du store ne prend pas en compte
Plaques métalliques à prendre en compte. Les plaques métalliques peuvent être montées à à n'importe quelle distance au-dessus du cadre solide de l'auvent.

PARAMÈTRE DU PRODUIT

Modèle	CGW-104INCH
Matériel	Fer
Couleur	Noir
Zone d'ombrage	104*36 pouces (264**91 cm)
Largeur maximale appropriée pour portes/fenêtres	89,8 pouces/228 cm

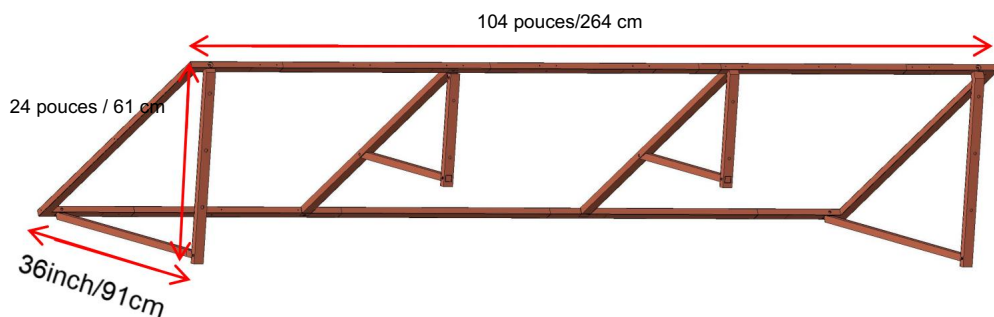
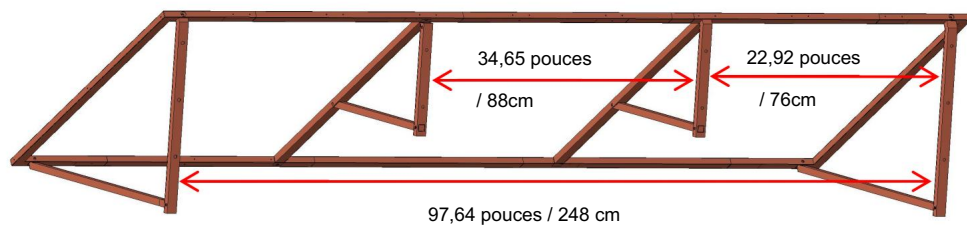

Charges de neige

Les auvents de porte en aluminium sont fabriqués à partir des composants de la plus haute qualité disponibles actuellement sur le marché. Ils sont conçus pour résister à des conditions météorologiques normales, y compris pluie, grésil, neige et vent. Cependant, ils sont non conçu pour supporter des vents dépassant 30 miles par heure, charges de neige de plus de 12 pouces de neige lourde et humide ou 24 pouces de neige légère neige. De plus, ils ne peuvent pas résister à la force d'impact de la neige et de la glace tombant d'un toit supérieur ou empilement. Ce produit vous offrira excellentes performances à condition qu'il soit installé correctement et utilisé dans la limite de sa charge prévue - limites de roulement.

Veuillez retirer la neige rapidement pendant l'utilisation.

Fabricant:Shanghaimuxinmuyeyouxiangongsi

Adresse : Shuangchenglu803nong11hao1602A-1609shi,baoshanqu,
shanghai200000CN.

ECREP : E-CrossStuGmbH.

MainzerLandstr.69,60329FrancfortMain.

UKREP : YHCONSULTINGLIMITED.

C/OYHConsultingLimited, bureau 147, Centurion House, London Road, Staines-
upon-Thames, Surrey, TW184AX

Importé vers AUS:SIHAOPTYLTD.

1ROKEVASTREETEASTWOODNSW2122Australie

Importé aux États-Unis : SanvenTechnologyLtd.

Suite 250, 9166 Anaheim Place, Rancho Cucamonga, CA 91730



Assistance technique et certificat de garantie
électronique www.vevor.com/support

VEVOR

Affordable. Reliable. Home Improvement.

METALL-TÜRMARKISE

BENUTZERHANDBUCH

MODELL: CGW-104INCH

Technischer Support und E-Garantie-Zertifikat
www.vevor.com/support

VEVOR

Affordable. Reliable. Home Improvement.

METALL-TÜRMARKISE

MODELL: CGW-104INCH

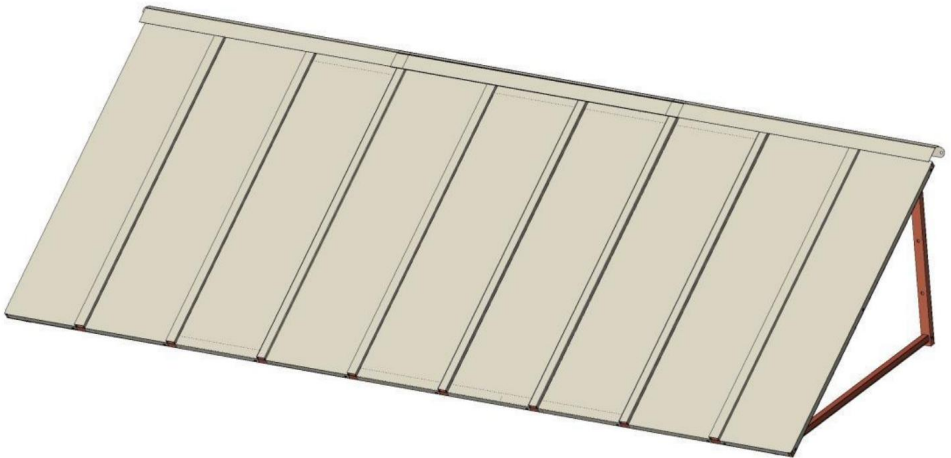

Dies ist die Originalanleitung. Bitte lesen Sie alle Anweisungen sorgfältig durch, bevor Sie das Gerät in Betrieb nehmen. VEVOR behält sich das Recht vor, die Bedienungsanleitung klar und deutlich zu interpretieren. Das Aussehen des Produkts hängt vom gelieferten Produkt ab. Bitte haben Sie Verständnis dafür, dass wir Sie nicht erneut über Technologie- oder Software-Updates informieren.

SICHERHEITSHINWEISE

WARNUNG:

Lesen Sie dieses Material, bevor Sie dieses Produkt verwenden. Die Nichtbeachtung kann zu schweren Verletzungen führen.

Vorsichtsmaßnahmen bei der Montage

1. Die Montage muss gemäß dieser Anleitung erfolgen. Eine unsachgemäße Montage kann Gefahren schaffen.
2. Tragen Sie eine ANSI-zugelassene Schutzbrille und robuste Arbeitshandschuhe während der Montage.
3. Halten Sie den Versammlungsbereich sauber und gut beleuchtet.
4. Halten Sie während der Montage unbeteiligte Personen vom Bereich fern.
5. Montieren Sie nicht, wenn Sie müde sind oder unter dem Einfluss von Alkohol, Drogen oder Medikamenten.
6. Die Produkteigenschaften gelten für ordnungsgemäß und vollständig montierte nur Produkte.
7. Auf einer flachen, ebenen, harten und glatten Oberfläche montieren, die sicher Unterstützung der Metalltürmarkise.
8. Weitere Informationen zu den im Folgenden aufgeführten Teilen finden Sie. Seiten finden Sie im Montagediagramm dieses Handbuchs. Auspacken und trennen Sie alle Teile in einem sauberen Arbeitsbereich.









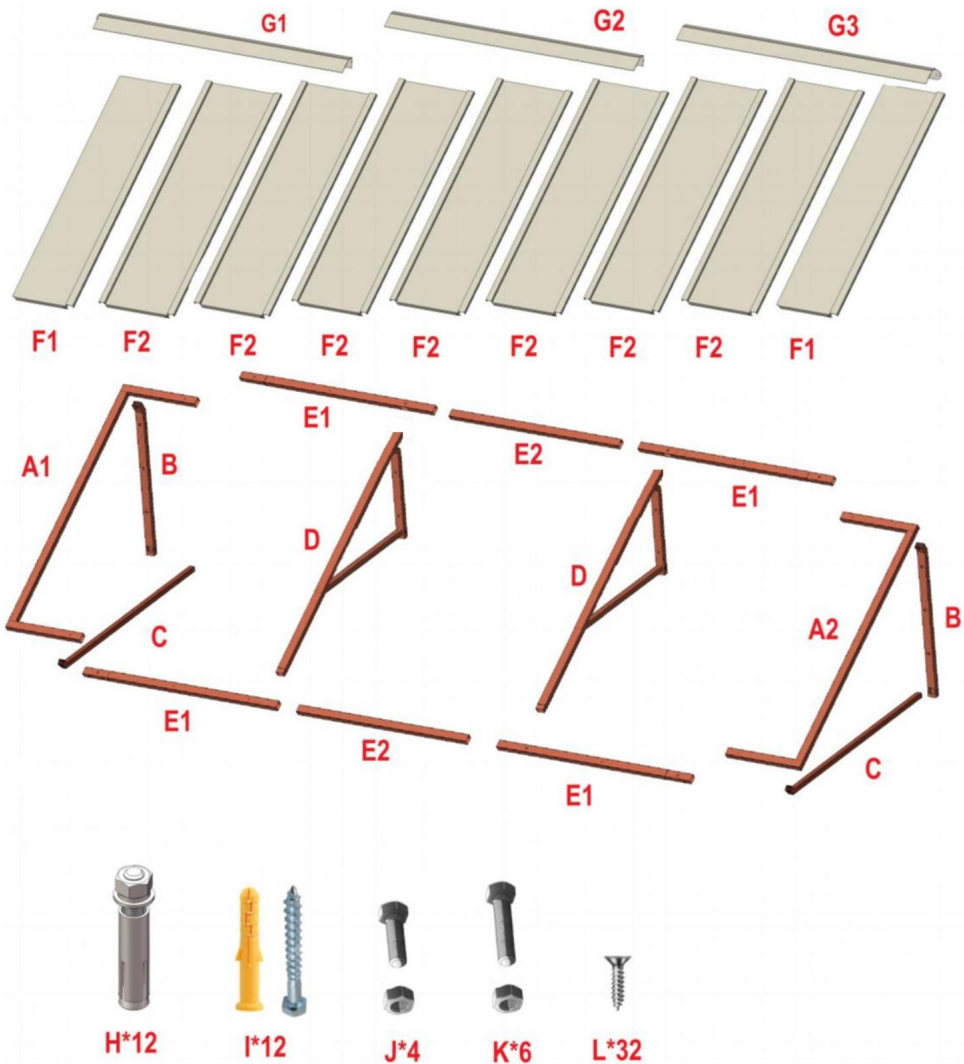











Vorsichtsmaßnahmen treffen

1. Setzen oder stellen Sie sich nicht auf diesen Gegenstand.
2. Dieses Produkt ist kein Spielzeug. Erlauben Sie Kindern nicht, mit diesem Produkt oder in seiner Nähe zu spielen. Artikel.
3. Überschreiten Sie nicht die angegebene Gewichtskapazität.
4. Nur auf einer flachen, ebenen, harten und glatten Oberfläche verwenden, die sicher unterstützt eine voll beladene Markise aus Metall.
5. Nur bestimmungsgemäß verwenden.
6. Vor jedem Gebrauch prüfen; nicht verwenden, wenn Teile lose oder beschädigt sind.
7. Ersatzteile wie Schrauben sind verfügbar.

BEWAHREN SIE DIESES HANDBUCH AUF

TEILELISTE



Seriennummer	Menge	Teilbild
A1	1	
A2	1	
B	2	
C	2	
D	2	
E1	4	
E2	2	
F1	2	
F2	7	
G1	1	
G2	1	
G3	1	
H	12	
-	12	 
J	4	  Kurze Schraube M8*25mm
K	6	  Lange Schraube M8*40mm
L	32	

MONTAGESTRITT

1

Bauen Sie den Rahmen zusammen.

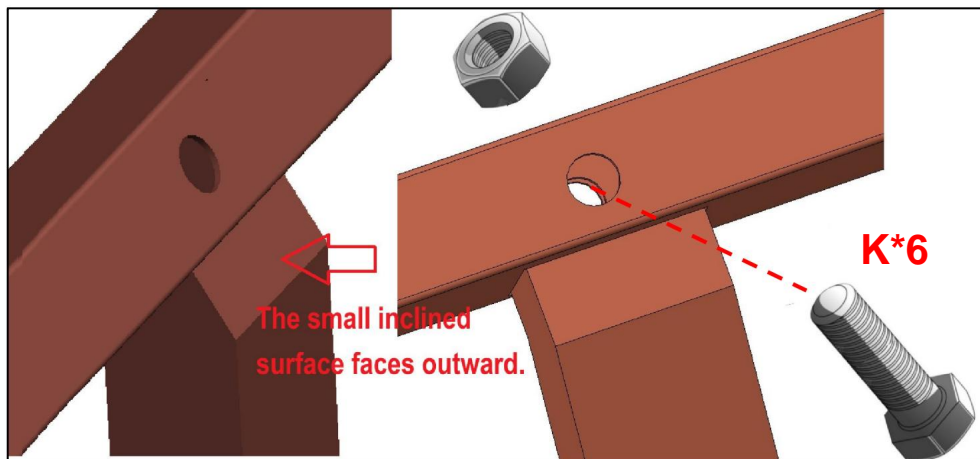
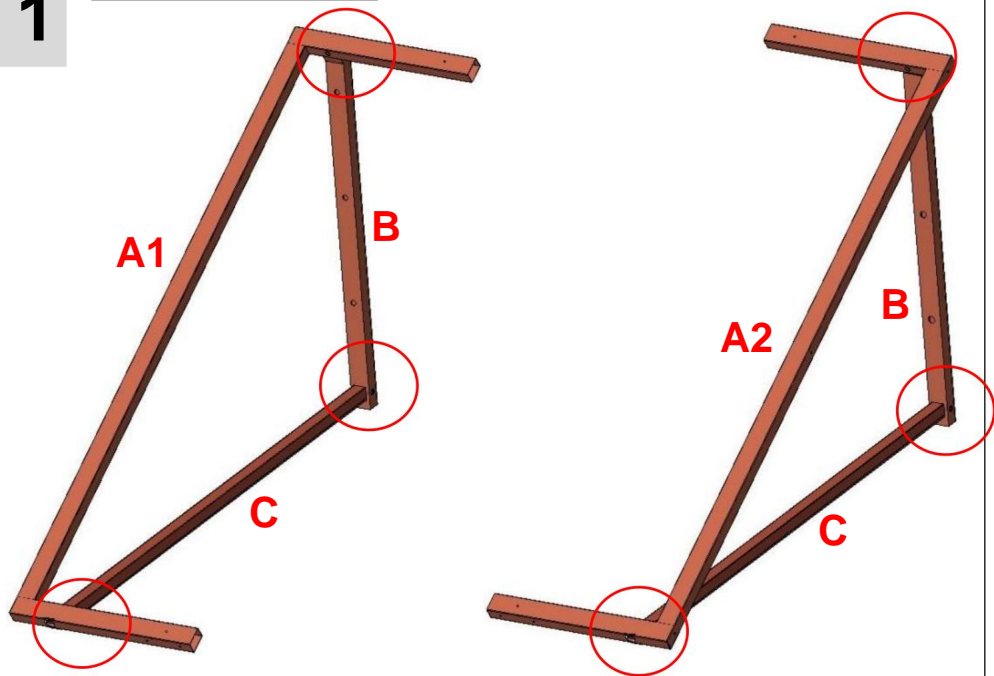

Verwenden Sie Schrauben (K*6), um die Stützstative auf beiden Seiten zu montieren.

2

Bauen Sie den Rahmen zusammen.

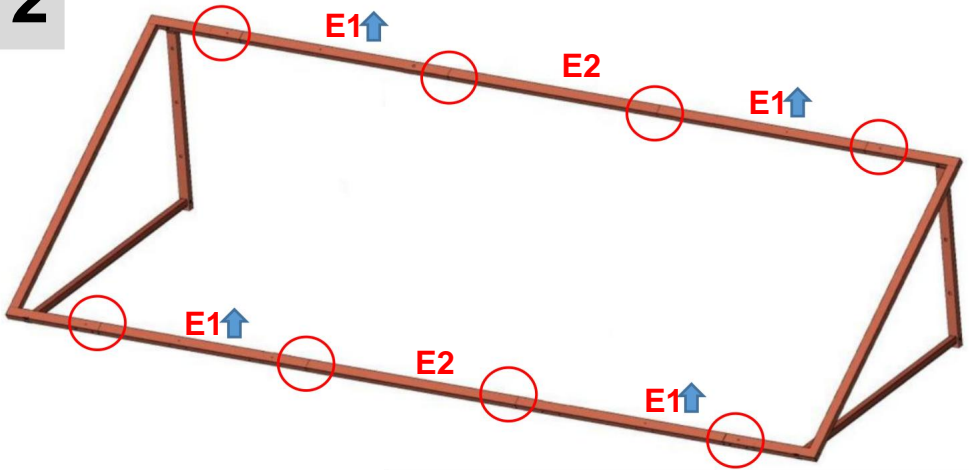

Teil E1 ist mit einer Pfeilmarkierung gekennzeichnet. ↑

Bitte achten Sie auf die Unterscheidung der oberen und unteren Richtungen entsprechend der Pfeilmarkierung und montieren Sie es wie in der

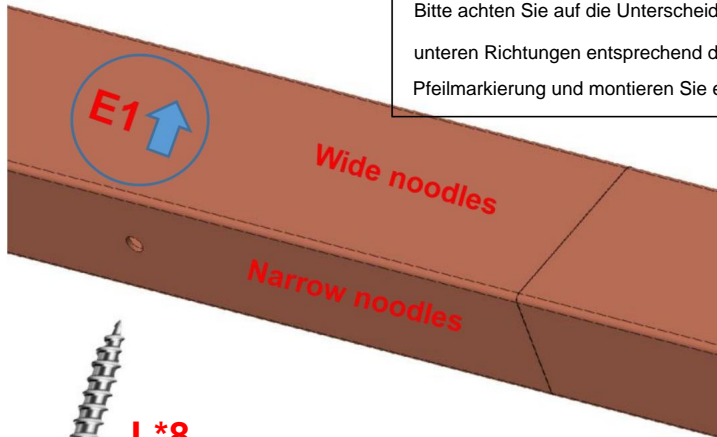

Montieren Sie den Rahmen mit Schrauben (L*8).

3

Bauen Sie den Rahmen zusammen.

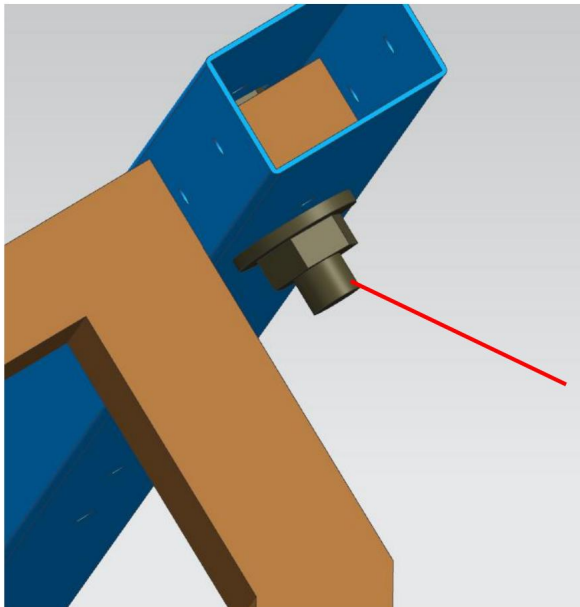
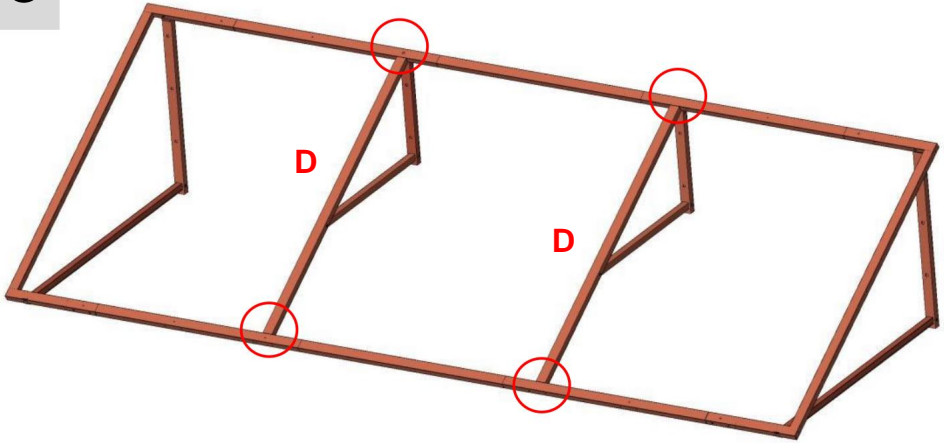

Verwenden Sie Schrauben (J*4), um das mittlere Stützstativ zusammenzubauen.

4-1

Montieren Sie den Rahmen an der Wand.

Erforderliche Teile

Bohrmaschine	Wasserwaage	Maßband	Kreide/Graphit	Trittleiter
--------------	-------------	---------	----------------	-------------

1. Die Installationszeichnungen finden Sie auf der nächsten Seite.

2. Markieren Sie die Position der Befestigungslöcher auf Ihrem

Markieren Sie die Montagefläche mit Kreide/Graphit. Verwenden Sie bei Bedarf eine Wasserwaage.

3. Bohren Sie Pilotlöcher auf die entsprechenden Markierungen. Wählen Sie die Größe der Bohrloch entsprechend den folgenden unterschiedlichen Wandtypen.

Plan 1 (Geeignet für harte Wände): Installation mit Dehnschrauben (H*10) und einem Bohrer mit einem Durchmesser von 12 mm.

Plan 2 (Geeignet für Holzwände): Montage mit Wandnägeln (I*10), unter Verwendung ein Bohrer mit einem Durchmesser von $\varnothing 6$ mm.

4. Befestigen Sie den gesamten montierten Rahmen an der Wand.

Hinweis: Prüfen Sie, ob der Rahmen fest an der Wand montiert ist, verhindern, dass es im späteren Stadium abfällt.

4-2

Installationszeichnungen.

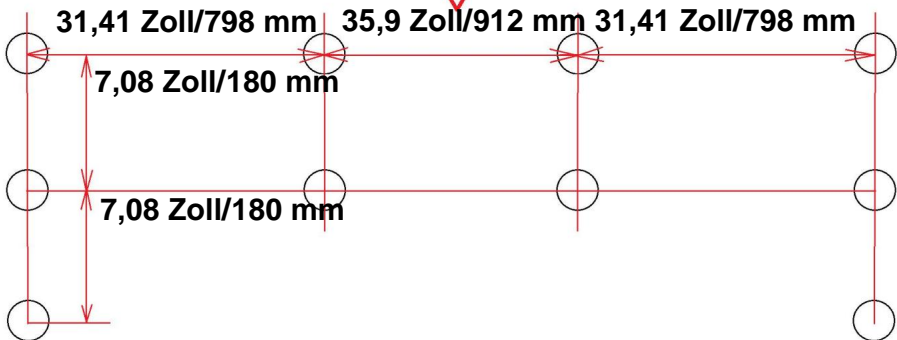
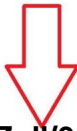
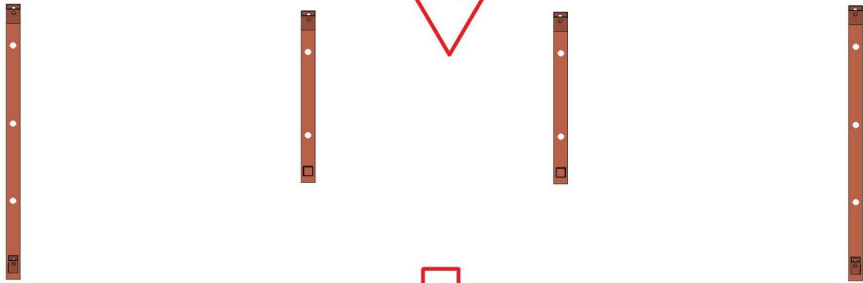
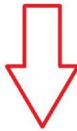
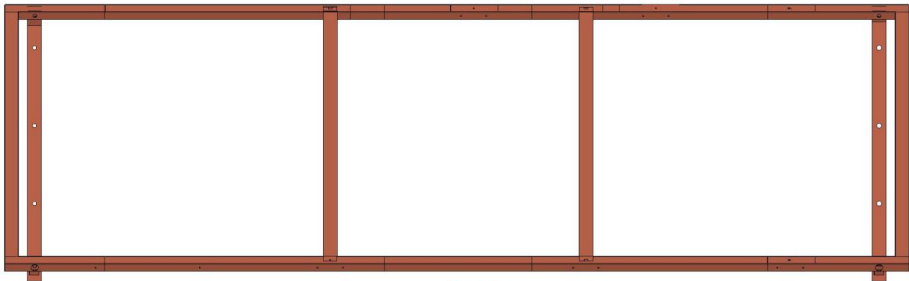

Markieren Sie gemäß der Zeichnung 10 Befestigungslochpositionen an der Wand und bohren Sie dann 10 Löcher.

4-3

Installationszeichnungen.

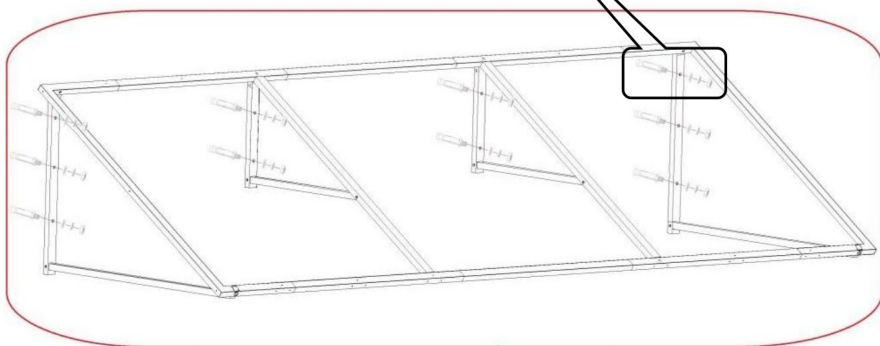
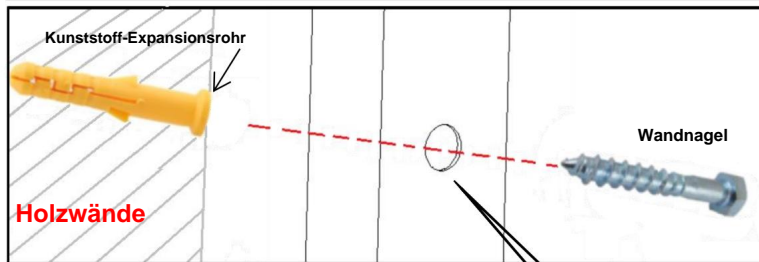
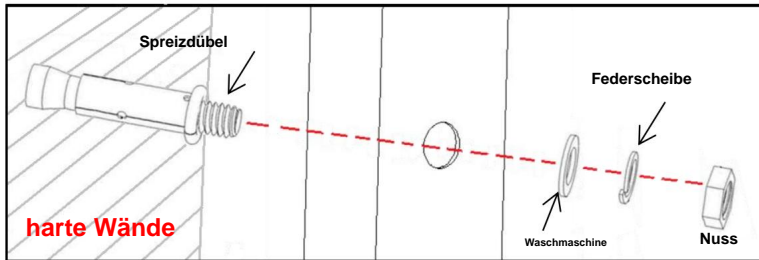

5

Anbringen der Metallfliesen.

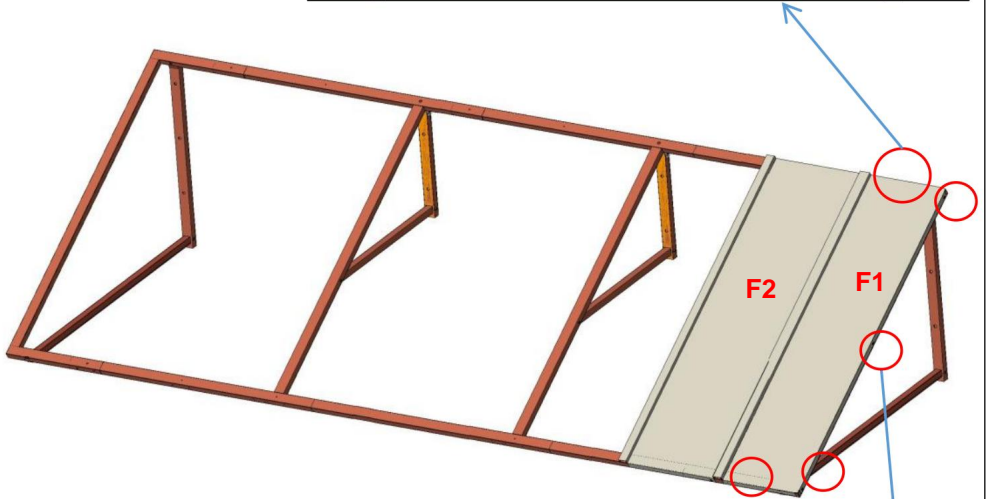
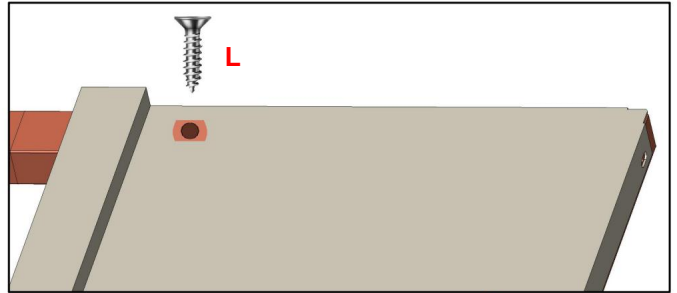

HINWEIS: Nachdem der Rahmen an der Wand montiert ist, montieren Sie die Metallfliesen Stück für Stück.

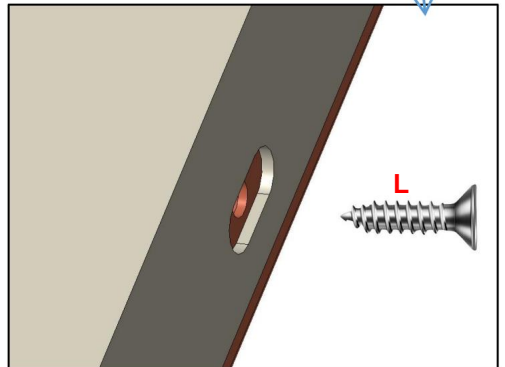

1. Befestigen Sie das Regal an der Wand.
2. Beginnen Sie mit der Montage der ersten Metallfliesen F1 und F2 von der rechten Seite des Produkts. Lassen Sie F1 F2 überlappen und befestigen Sie F1 dann mit Schrauben (L*5).

6

Anbringen der Metallfliesen.

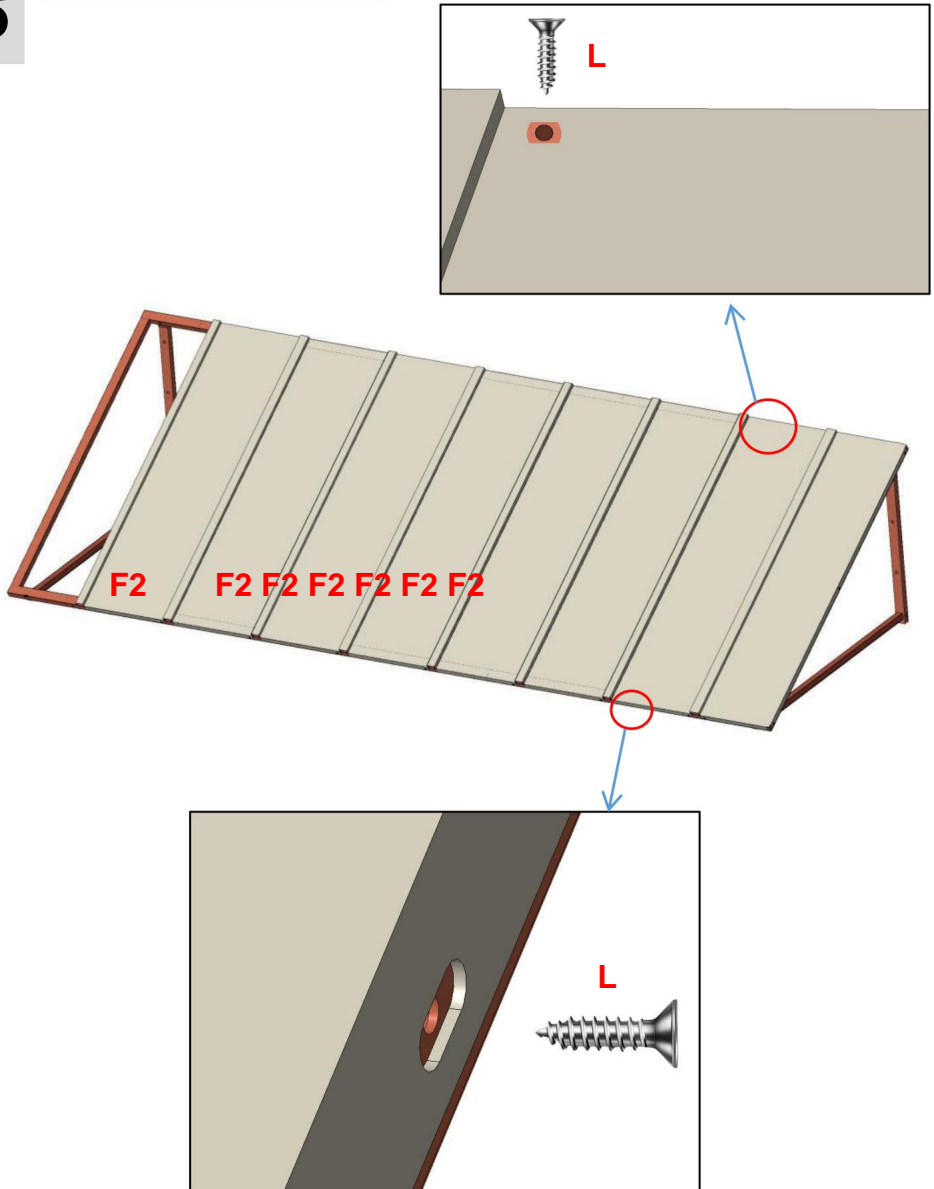

Installieren Sie die Metallfliesen (F2) nacheinander von der rechten Seite des Produkts und befestigen Sie sie mit Schrauben (L*14).

7

Anbringen der Metallfliesen.

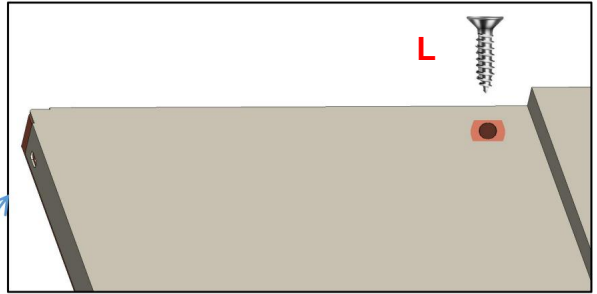

HINWEIS: Auf jeder Metallfliese befindet sich oben und seitlich eine Position für Schraubenlöcher. und es besteht keine Notwendigkeit, sie mit Schrauben zu befestigen.

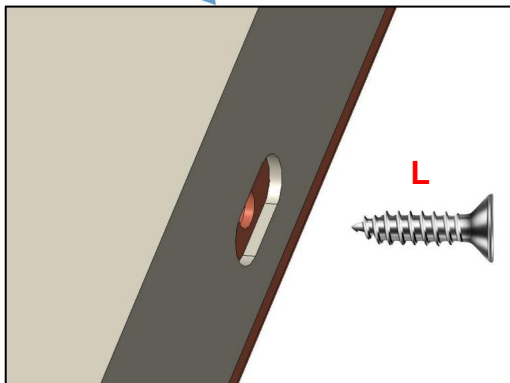
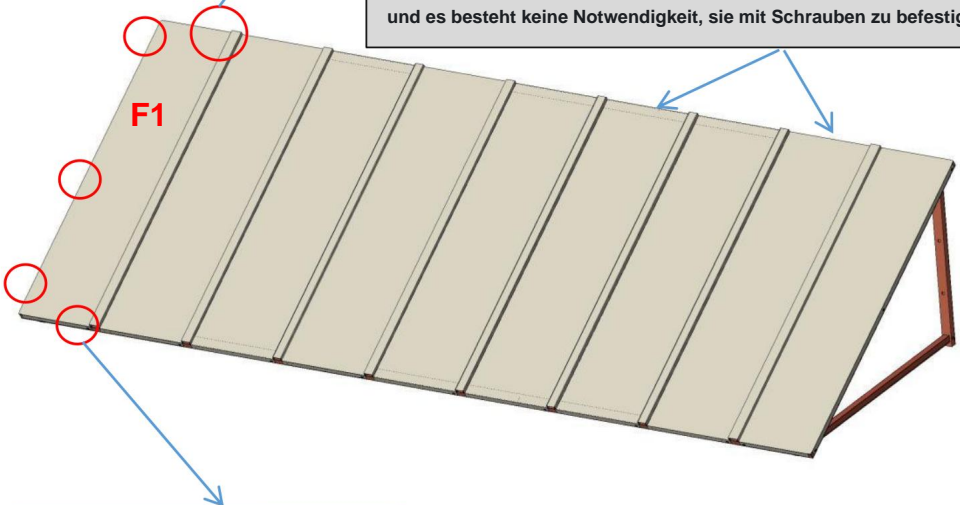

Installieren Sie die letzte Kachel F1 und befestigen Sie sie mit Schrauben (L*5).

8

Befestigen Sie die Metallplatten.

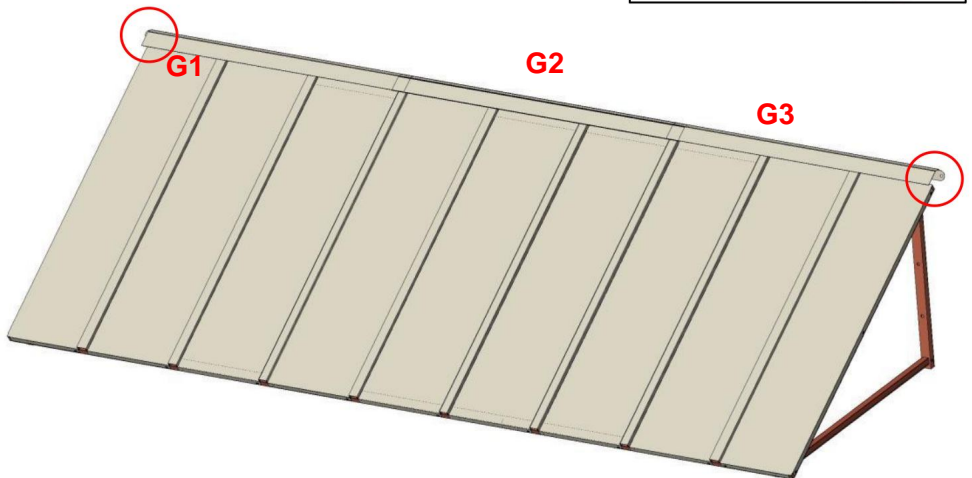
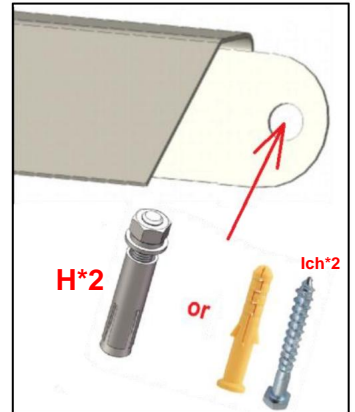

Befestigen Sie die Metallplatten G1 und G3 mit Schrauben (H oder I).

Plan 1 (Geeignet für harte Wände): Installation mit Dehnschrauben (H*2) und einem Bohrer mit einem Durchmesser von 12 mm.

Plan 2 (Geeignet für Holzwände): Montage mit Wandnägeln (I*2), unter Verwendung ein Bohrer mit einem Durchmesser von $\varnothing 6$ mm.

Platzieren Sie G2 zwischen G1 und G3. Hinweis: G2 muss nicht fixiert werden mit Schrauben.

Metallplatten (G1 G2 G3): Die Höhe der Markise nimmt nicht die Metallplatten in Betracht. Die Metallplatten können montiert werden bei beliebiger Abstand über dem festen Rahmen der Markise.

PRODUKTPARAMETER

Modell	CGW-104INCH
Material	Eisen
Farbe	Schwarz
Schattierungsbereich	104*36 Zoll (264**91cm)
Maximal geeignete Breite für Türen/Fenster	89,8 Zoll/228 cm

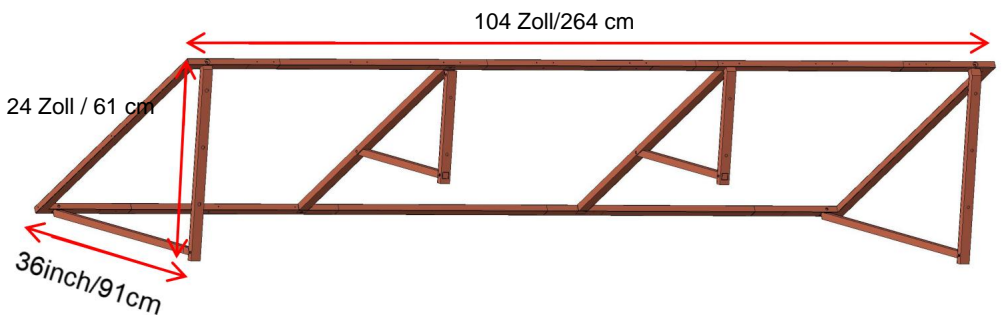
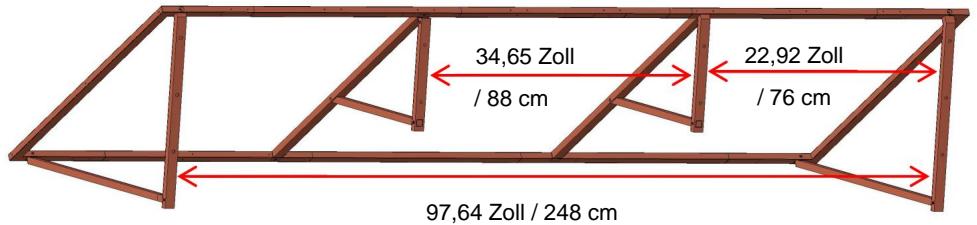

Schneelasten

Die Aluminium-Türvordächer werden hergestellt aus den hochwertigsten verfügbaren Komponenten auf dem Markt. Sie sind so konzipiert, normalen Witterungsbedingungen standhalten, einschließlich Regen, Schneeregen, Schnee und Wind. Sie sind jedoch nicht dafür ausgelegt, Windgeschwindigkeiten über 30 Meilen pro Stunde, Schneelasten von mehr als 12 Zoll schweren, nassen Schnee oder 24 Zoll leichten Schnee. Darüber hinaus können sie nicht widerstehen, Aufprallkraft von Schnee und Eis, die von einem Dach oder Stapelung. Dieses Produkt liefert hervorragende Leistung, solange es installiert ist ordnungsgemäß und innerhalb der vorgesehenen Belastung verwendet - Traggrenzen.

Bitte entfernen Sie Schnee während der Nutzung umgehend.

Hersteller: Shanghaimuxinmuyeyouxiangongsi

Adresse: Shuangchenglu803nong11hao1602A-1609shi, baoshanqu,
shanghai200000CN.

ECREP:E-CrossStuGmbH.

MainzerLandstr.69,60329FrankfurtamMain.

UKREP:YHCONSULTINGLIMITED.

C/OYHConsultingLimitedOffice147,CenturionHouse,LondonRoad, Staines-
upon-Thames,Surrey,TW184AX

Nach AUS importiert: SIHAOPTYLTD.

1ROKEVASTREETEASTWOODNSW2122Australien

Importiert in die USA: SanvenTechnologyLtd.

Suite250,9166AnaheimPlace,RanchoCucamonga,CA91730



Technischer Support und E-Garantie-Zertifikat
www.vevor.com/support