

ETAPE 1

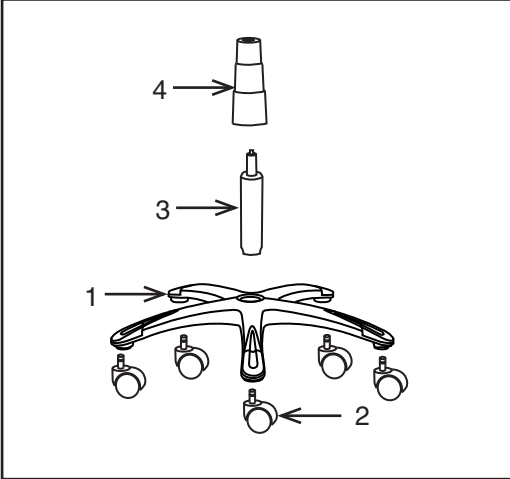

ETAPE 2

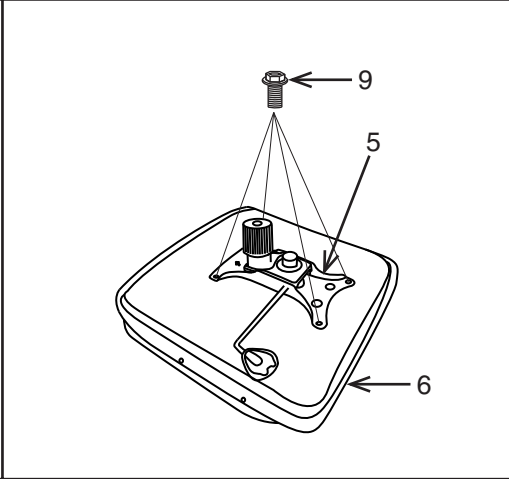

ETAPE 3

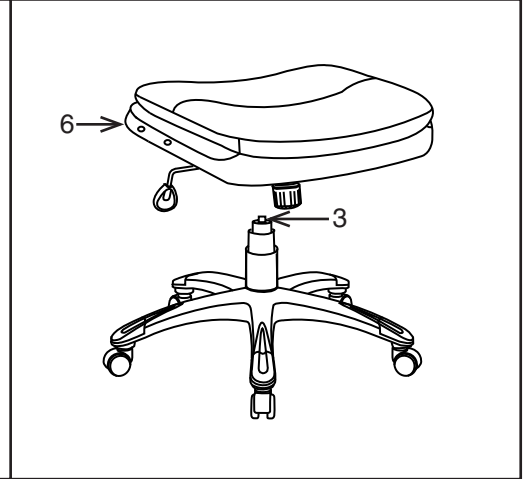

ÉTAPE 4

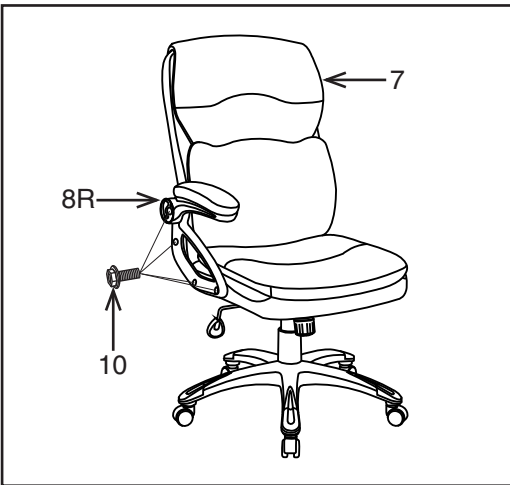

ÉTAPE 5

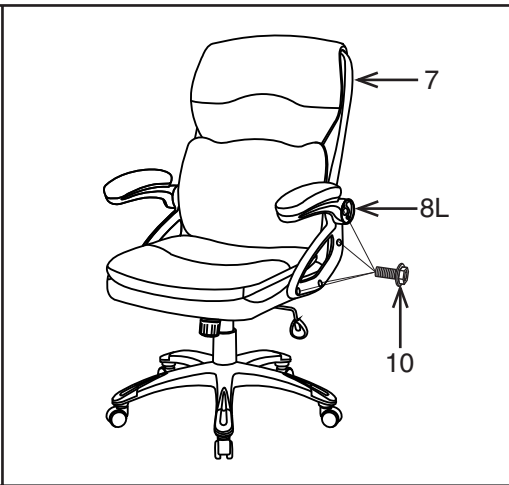

ÉTAPE 6

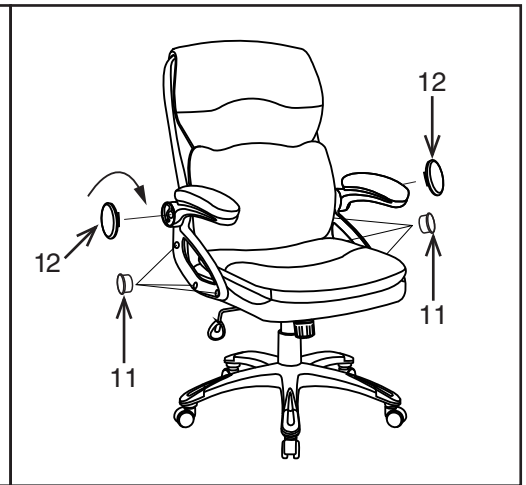

Enlever toutes les pièces du carton, les organiser selon les numéros de pièce indiqués sur la liste et vérifier que les quantités des pièces reçues sont correctes.

ÉTAPE 1 Insérer cinq roulettes (2) dans la base (1), les pousser très fort jusqu'à ce que vous entendiez ou sentiez la roulette (2) s'enclencher. Insérer le cylindre pneumatique (3) dans la base (1) et glisser les soufflets (4) sur le cylindre pneumatique (3).

ÉTAPE 2 Fixez la plaque du siège (5) au coussin du siège (6) avec la flèche vers l'avant de la chaise avec quatre vis plaque du siège (9). **SERREZ TOUTES LES VIS AVEC LA CLÉ ALLEN (13).**

ÉTAPE 3 Placer le coussin du siège (6) sur le dessus du Vérin pneumatique (3) et pousser vers le bas.

ÉTAPE 4 Aligner les trous des bras (8R) avec les trous des coussin du siège (6) et dossier (7), sécurisé le bras (8R) avec quatre vis de bras (10). **NE PAS SERRER LES VIS.**

ÉTAPE 5 Aligner les trous des bras (8L) avec les trous des coussin du siège (6) et dossier (7), sécurisé le bras (8L) avec quatre vis de bras (10). **APPLIQUEZ UNE FORTE PRESSION POUR ALIGNER ET SERRER ENTièrement TOUTES LES VIS DE BRAS (10) AU MOYEN DE LA CLÉ ALLEN (14).**

ÉTAPE 6 Couvrir les trous des Bras (8R et 8L) avec trois bouchons en plastique (11) et un casquette en plastique (12) pour chaque Bras (8). Tournez le bouchon en plastique (12) dans le sens des aiguilles d'une montre pour le serrer.

ATTENTION: AVANT D'UTILISER LE FAUTEUIL, S'ASSURER D'AVOIR SERRÉ COMPLÈTEMENT TOUTES LES VIS.

PIÈCE	QTÉ
1. Base	1
2. Roulettes	5
3. Vérin pneumatique	1
4. Soufflet	1
5. Plaque du siège	1
6. Coussin du siège	1
7. Dossier	1
8. Bras (8L et 8R)	2
9. Vis de plaque du siège	4
10. Vis de bras	8
11. Bouchon en plastique	6
12. Casquette en plastique	2
13. Clé allen (non montré)	1

ECH91231 / ECH91236 / ECH91237 EXECUTIVE HIGH BACK CHAIR ASSEMBLY INSTRUCTIONS

STEP 1

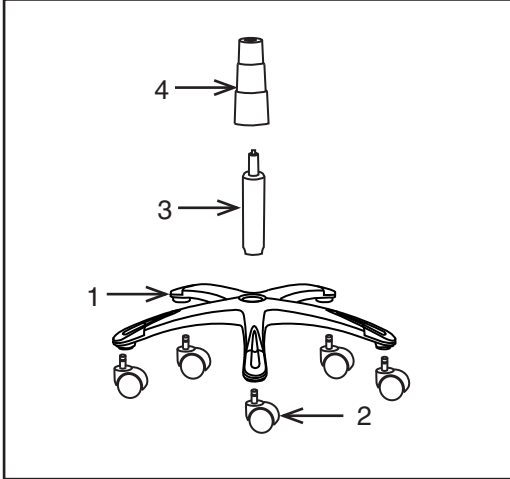

STEP 2

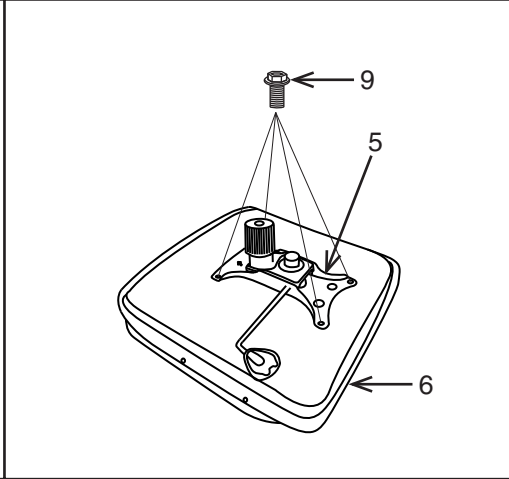

STEP 3

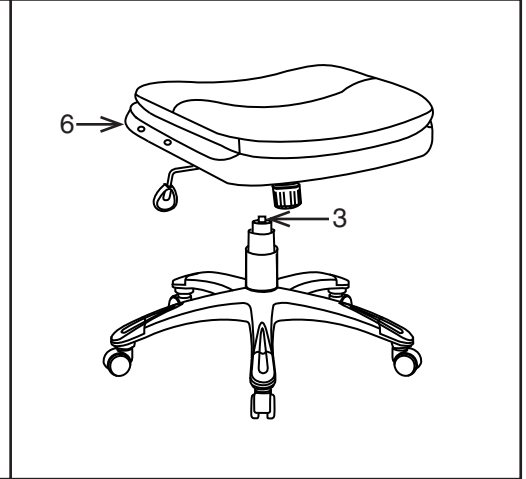

STEP 4

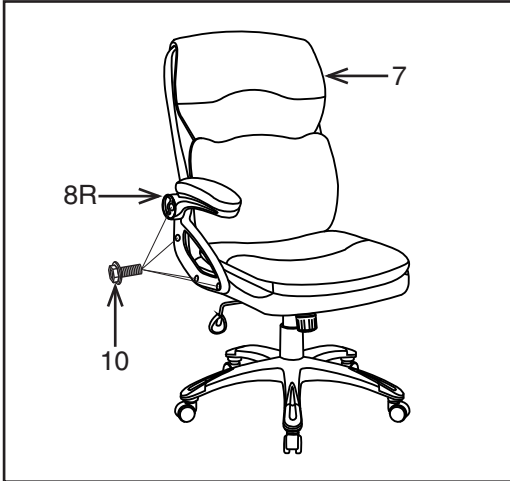

STEP 5

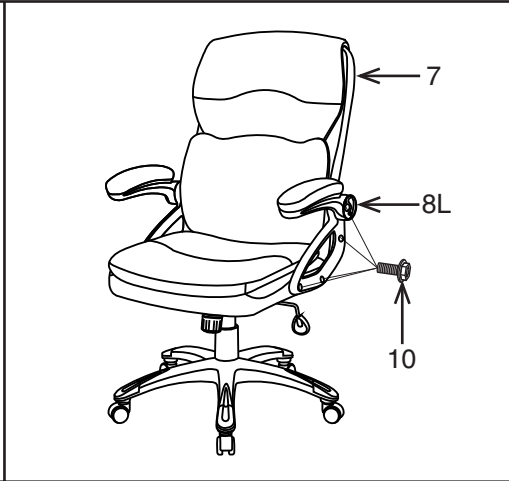

STEP 6

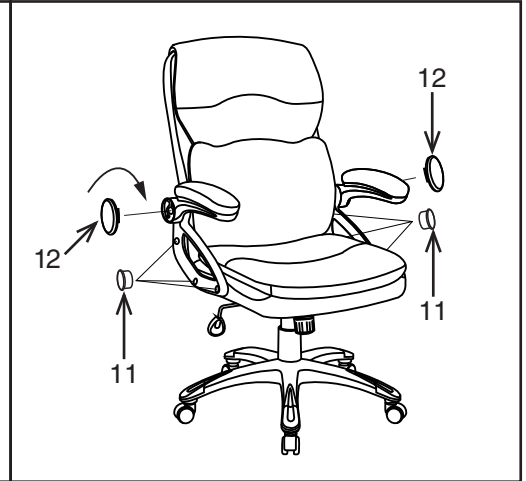

Remove all parts from carton, separate by part numbers indicated on parts list, and verify part quantities.

STEP 1 Insert five Casters (2) into Base (1), push hard until you feel or hear the Caster (2) snap into place. Insert Pneumatic Cylinder (3) into Base (1) and slip Bellows (4) over Pneumatic Cylinder (3).

STEP 2 Attach Seat Plate (5) to Seat Cushion (6) with the arrow towards the front of the chair using four Seat Plate Screws (9). **FULLY TIGHTEN SEAT PLATE SCREWS (9) USING ALLEN WRENCH (13).**

STEP 3 Place the Seat Cushion (6) on top of Pneumatic Cylinder (3) and apply downward pressure.

STEP 4 Align holes of Arm (8R) with holes of Seat Cushion (6) and Back Cushion (7), secure Arm (8R) using four Arm Screws (10). **DO NOT FULLY TIGHTEN ARM SCREWS (10).**

STEP 5 Align holes of Arm (8L) with holes of Seat Cushion (6) and Back Cushion (7), secure Arm (8L) using four Arm Screws (10). **APPLY FIRM PRESSURE TO ALIGN & FULLY TIGHTEN ALL SCREWS USING ALLEN WRENCH (13).**

STEP 6 Cover holes in Arms (8L & 8R) using three Plastic Plugs (11) and one Plastic Cap (12) for each Arm (8). Turn Plastic Cap (12) clockwise to tighten.

ATTENTION: MAKE SURE ALL SCREWS ARE FULLY TIGHTENED BEFORE USING CHAIR.

PART	QTY
1. Base	1
2. Casters	5
3. Cylinder	1
4. Bellows	1
5. Seat Plate	1
6. Seat Cushion	1
7. Back Cushion	1
8. Arms (8L & 8R)	2
9. Seat Plate Screw	4
10. Arm Screw	8
11. Plastic Plug	6
12. Plastic Cap	2
13. Allen Wrench (not shown)	1