

Assembly Instructions

Instructions de montage

Instrucciones de ensamblaje

Montageanleitung



General Assembly Guidelines

- I. Ensure that all parts and hardware are available before beginning assembly.
- II. Follow each step carefully to ensure the proper assembly of this product.
- III. Two people are recommended for ease in the assembly of this product.
- IV. The three main types of hardware used to assemble this product are: wood dowels, screws and bolts.
- V. The provided glue is to secure wood dowels in place. When first inserting dowels, locate the appropriate hole for the dowel, place a small amount of glue in the hole and insert the dowel. Wipe away excess glue immediately.

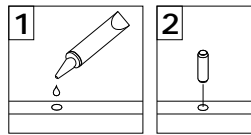

In future assembly steps when dowels are necessary to attach assembly parts together, place a small amount of glue on the end of the dowel before attaching parts together. Wipe away excess glue immediately.

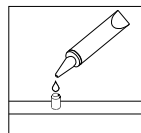

- VI. A Phillips head screwdriver is required for the assembly of this product.

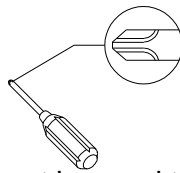

- VII. Power tools should not be used to assemble this product.

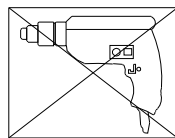

- VIII. Drill may be needed for securing product to wall.

- IX. Concealed hinges are three-way adjustable.

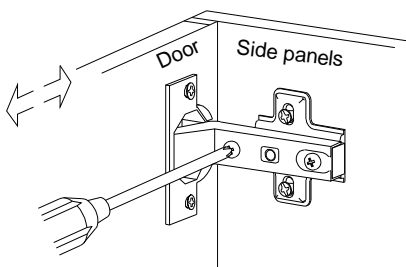

Horizontal
by screw adjustment

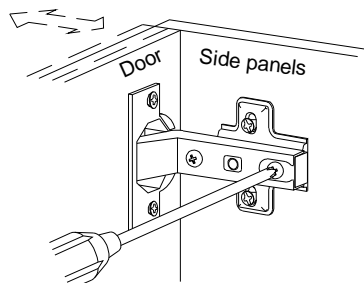

In-and-Out
by loosening the hinge-arm
mounting screw or via cam
adjustment

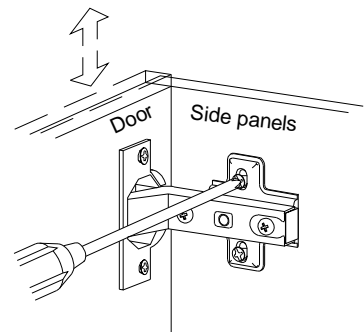

Vertical
Via slots in the mounting
plate or via cam adjustment

(EN)

Instructions de montage générales

- I. Assurez-vous que toutes les pièces et tout le matériel sont disponibles avant de commencer le montage.
- II. Suivez attentivement chaque étape afin de vous assurer du montage adéquat de ce produit.
- III. Il est recommandé d'être deux pour faciliter le montage de ce produit.
- IV. Les principaux types de matériel utilisés pour assembler ce produit sont : des goujons en bois, des vis et des boulons.
- V. La colle fournie a pour but de maintenir en place les goujons en bois. Quand vous insérez les goujons, localisez le trou approprié pour le goujon, déposez une petite quantité de colle dans le trou et insérez le goujon. Essayez l'excès de colle immédiatement.

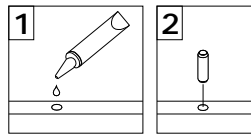

Dans les prochaines étapes de montage, lorsque des goujons sont nécessaires pour assembler les pièces, déposez une petite quantité de colle à l'extrémité du goujon avant d'assembler les pièces. Essayez l'excès de colle immédiatement.

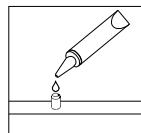

- VI. Un tournevis cruciforme est requis pour le montage de ce produit.

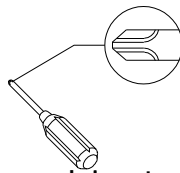

- VII. Des outils électriques ne doivent pas être utilisés pour monter ce produit.

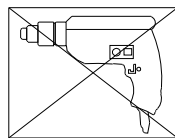

- VIII. Une perceuse peut être nécessaire pour fixer le produit au mur.

- IX. Les charnières dissimulées sont réglables en trois sens.

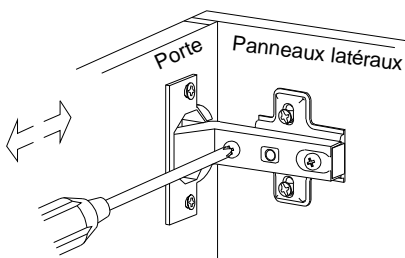

À l'horizontale
par réglage de vis

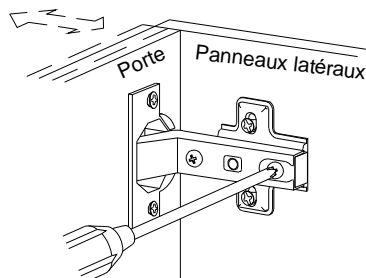

intérieur et extérieur
en desserrant le bras de la
charnière vis de montage
ou par réglage de verrou à
came

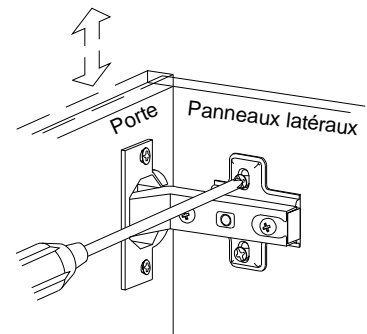

À la verticale
Par les fentes dans la plaque
de montage ou par réglage de
verrou à came

(FR)

Pautas generales para el ensamblaje

- I. Asegúrese de que todas las partes y herrajes estén disponibles antes del ensamblaje.
- II. Siga cada paso cuidadosamente para garantizar el ensamblaje correcto de este producto.
- III. Se recomienda que dos personas realicen el ensamblaje de este producto para una mayor facilidad.
- IV. Los tres tipos principales de herraje usados para ensamblar este producto son: clavijas de madera, tornillos y pernos.
- V. El pegamento que se proporciona es para asegurar las clavijas de madera en su lugar. Cuando inserte las clavijas, ubique el agujero adecuado para la clavija, coloque una pequeña cantidad de pegamento en el agujero e inserte la clavija. Limpie el exceso de pegamento de inmediato.

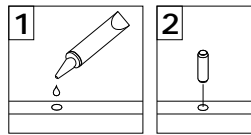

En los pasos posteriores del ensamblaje, cuando las clavijas sean necesarias para fijar las partes del ensamblaje, coloque una pequeña cantidad de pegamento en el extremo de la clavija antes de unir las partes. Limpie el exceso de pegamento de inmediato.

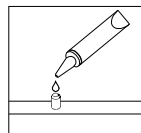

- VI. Es necesario un destornillador Phillips para el ensamblaje de este producto.

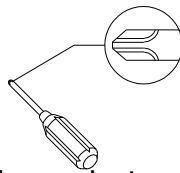

- VII. No se deberán usar herramientas eléctricas en el ensamblaje de este producto.

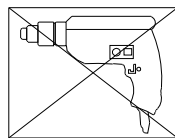

- VIII. Es probable que se necesite un taladro para asegurar el producto a la pared.

- IX. Las bisagras ocultas son ajustables en tres formas.

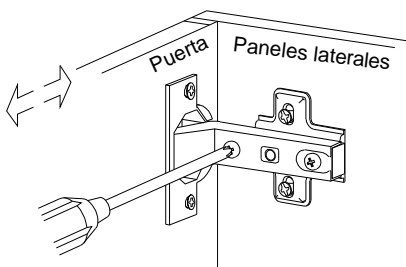

Horizontal
mediante el ajuste del tornillo

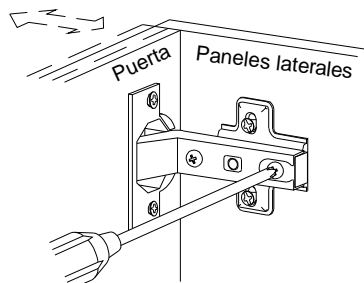

Hacia adentro o afuera
al aflojar el brazo de la bisagra
tornillo de montaje o mediante
ajuste de la leva

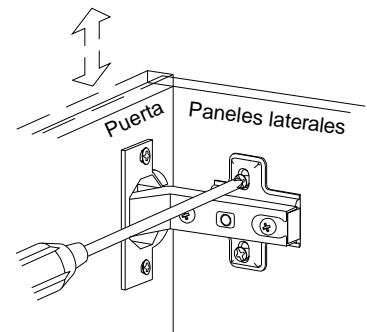

Vertical
por medio de ranuras en la
placa de montaje o mediante
el ajuste de la leva

(ESP)

Allgemeine Montagerichtlinien

- I. Achten Sie darauf, dass vor Beginn der Montage alle Bauteile und Hardware zur Verfügung stehen.
- II. Befolgen Sie jeden Schritt genau, um die ordnungsgemäße Montage dieses Produkts zu gewährleisten.
- III. Es werden zwei Personen empfohlen, um die Montage dieses Produkts zu vereinfachen.
- IV. Die drei Haupttypen von Beschlägen, die zur Montage dieses Produkts verwendet werden, sind: Holzdübel Schrauben und Bolzen.
- V. Der mitgelieferte Leim dient zur Befestigung von Holzdübeln. Beim ersten Einsetzen von Dübeln das passende Dübelloch finden, eine kleine Menge Kleber in das Loch geben und den Dübel einsetzen. Überschüssigen Kleber sofort abwischen.

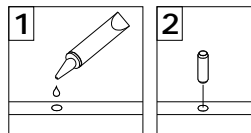

In zukünftigen Montageschritten, wenn Dübel zur Befestigung von Montageteilen benötigt werden, eine kleine Menge Klebstoff auf das Ende des Dübels geben, bevor die Teile miteinander befestigt werden. Überschüssigen Kleber sofort abwischen.

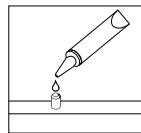

- VI. Zur Montage dieses Produkts wird ein Phillips Schlitzschraubenzieher benötigt.

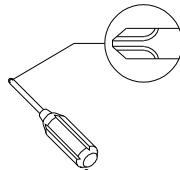

- VII. Es dürfen keine Elektrowerkzeuge zur Montage dieses Produkts verwendet werden.

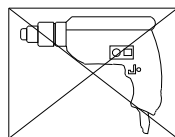

- VIII. Möglicherweise wird ein Bohrer benötigt, um das Produkt an der Wand zu befestigen.

- IX. Die verdeckten Scharniere sind in drei Richtungen verstellbar.

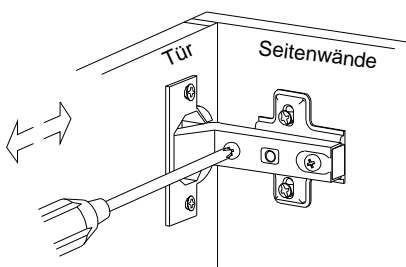

Horizontal
durch eine Schraubenverstellung

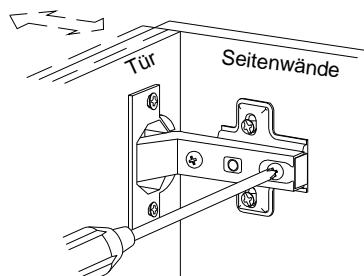

Ein- und Ausschalten
durch das Lösen des Scharnierarms
oder durch eine Befestigungsschraube
oder über einen Nocken Einstellung

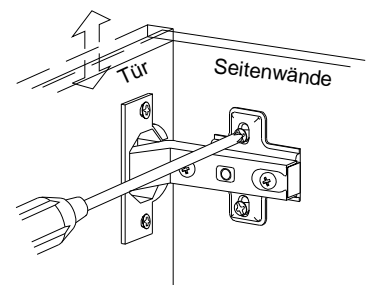

Vertical
Über die Schlitz in der Halterungsplatte
oder über Nockenverstellung

(DE)

Parts List

Lista de piezas





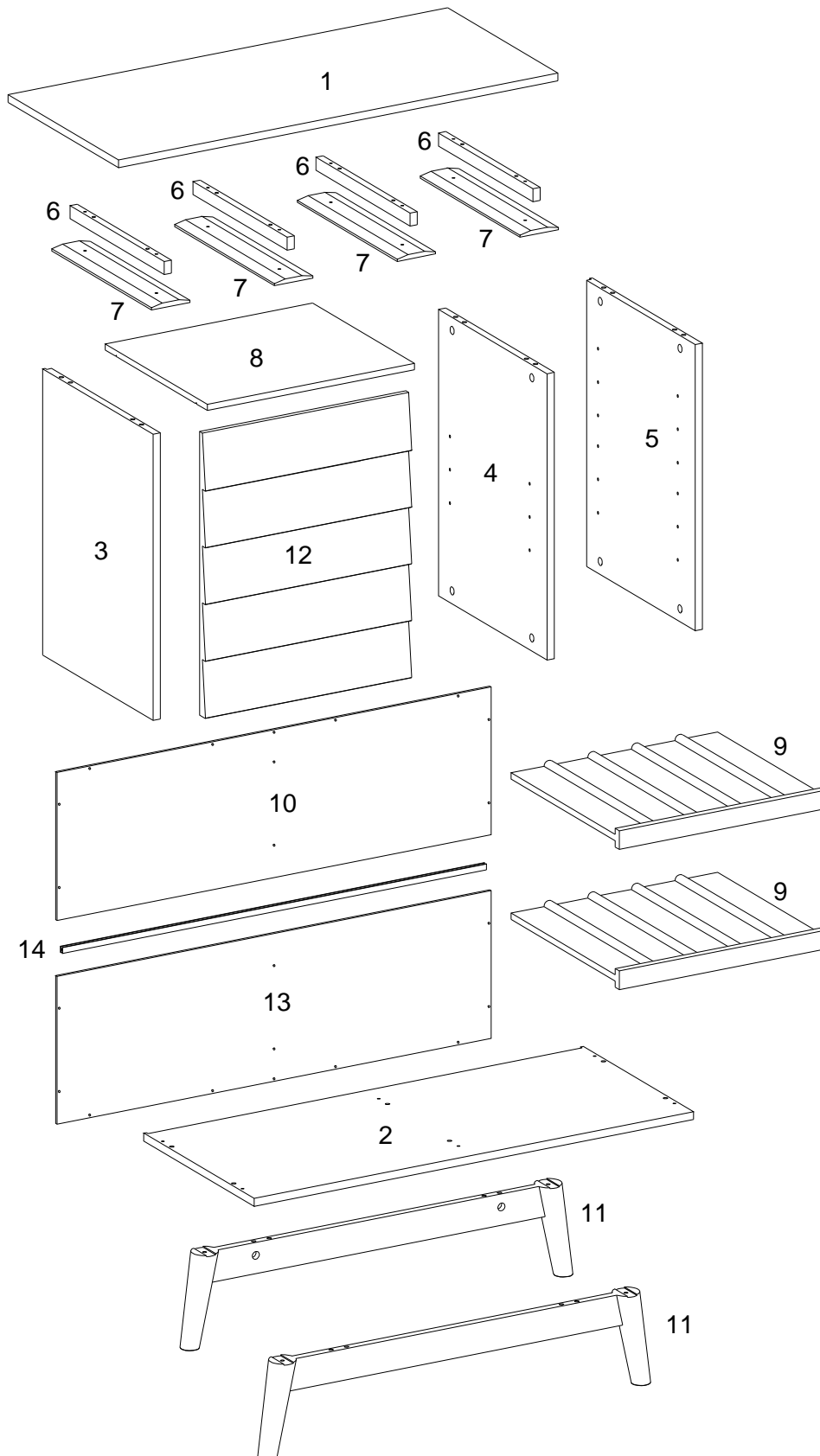



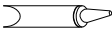

Liste des pièces

Stückliste



Hardware List Liste des pièces

Liste du matériel **Teileliste**

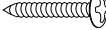
A		Ø8x30mm	Wooden dowel	24	pcs
B			Glue tube	1	pc
C		Ø6x32mm	Cam bolt	16	pcs
D		Ø15x9mm	Cam lock	16	pcs
E		Ø30	Sticker	16	pcs
F		M6x15mm	Bolt	8	pcs
G		M6x30mm	Bolt	4	pcs
H			Flat washer	12	pcs
J			Lock washer	12	pcs
K			Shelf support pin	4	pcs
L			L shape shelf support pin	8	pcs
M			Europe hinge	2	pcs
N		Ø4x12mm	Bolt	12	pcs
P		Ø3x12mm	Screw	21	pcs
Q		Ø4x44mm	Screw	8	pcs
R		Ø3x16mm	Screw	1	pc
S		Ø4x25mm	Screw	1	pc

The hardware quantities listed above are required for proper assembly. Some extra hardware may also have been included.



Les quantités de matériel indiquées ci-dessus sont requises pour un montage adéquat. Du matériel supplémentaire peut aussi avoir été inclus.

Las cantidades de materiales antes mencionadas son necesarias para el ensamblaje apropiado. Se podrían incluir algunas piezas de materiales adicionales.

Für die ordnungsgemäße Montage sind die oben aufgeführten Mengen der jeweiligen Beschläge erforderlich. Möglicherweise sind zusätzliche Beschläge enthalten.

Hardware List
Liste des pièces

Liste du matériel
Teileliste

T			Nut	1	pc
U		M 4	Hex Key	1	pc
V		90x20x3mm	Plate	4	pcs
W			Plastic strap	1	pc
X		Ø3x15mm	Screw	2	pc
Y			Door stopper	1	pc

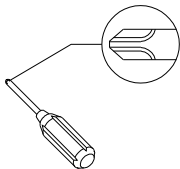

Philips head screwdriver required for assembly
(not included)

Un tournevis cruciforme est requis pour l'assemblage.
(non inclus)

Se requiere un destornillador de cabeza Philips para el montaje
(no incluido)

Für die Montage benötigen Sie einen Kreuzschlitzschraubenzieher
(nicht enthalten)

The hardware quantities listed above are required for proper assembly. Some extra hardware may also have been included.

Les quantités de matériel indiquées ci-dessus sont requises pour un montage adéquat. Du matériel supplémentaire peut aussi avoir été inclus.

Las cantidades de materiales antes mencionadas son necesarias para el ensamblaje apropiado. Se podrían incluir algunas piezas de materiales adicionales.

Für die ordnungsgemäße Montage sind die oben aufgeführten Mengen der jeweiligen Beschläge erforderlich. Möglicherweise sind zusätzliche Beschläge enthalten.

Step 1

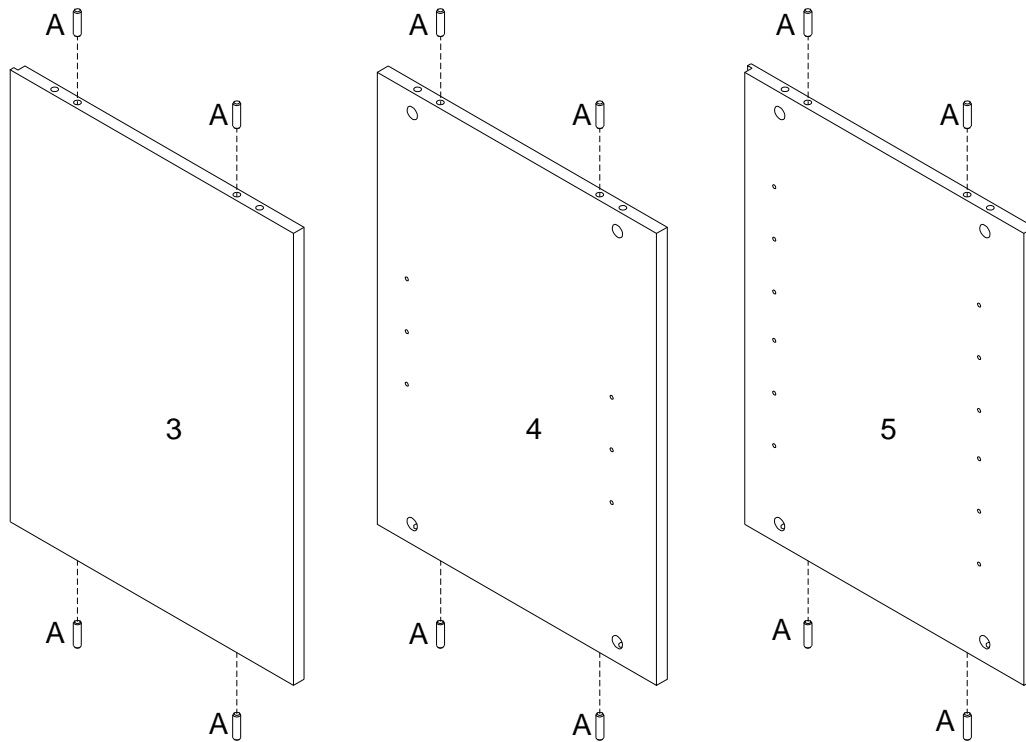

(EN)

Insert wooden dowel (A) into parts (3,4,5) as per diagram.

(FR)

Insérez le goujon en bois (A) dans les pièces (3,4,5) selon le schéma.

(ESP)

Inserte la clavija de madera (A) en las partes (3,4,5) según el diagrama.

(DE)

Stecken Sie den Holzdübel (A) in die Teile (3,4,5) gemäß der Abbildung ein.

Step 2

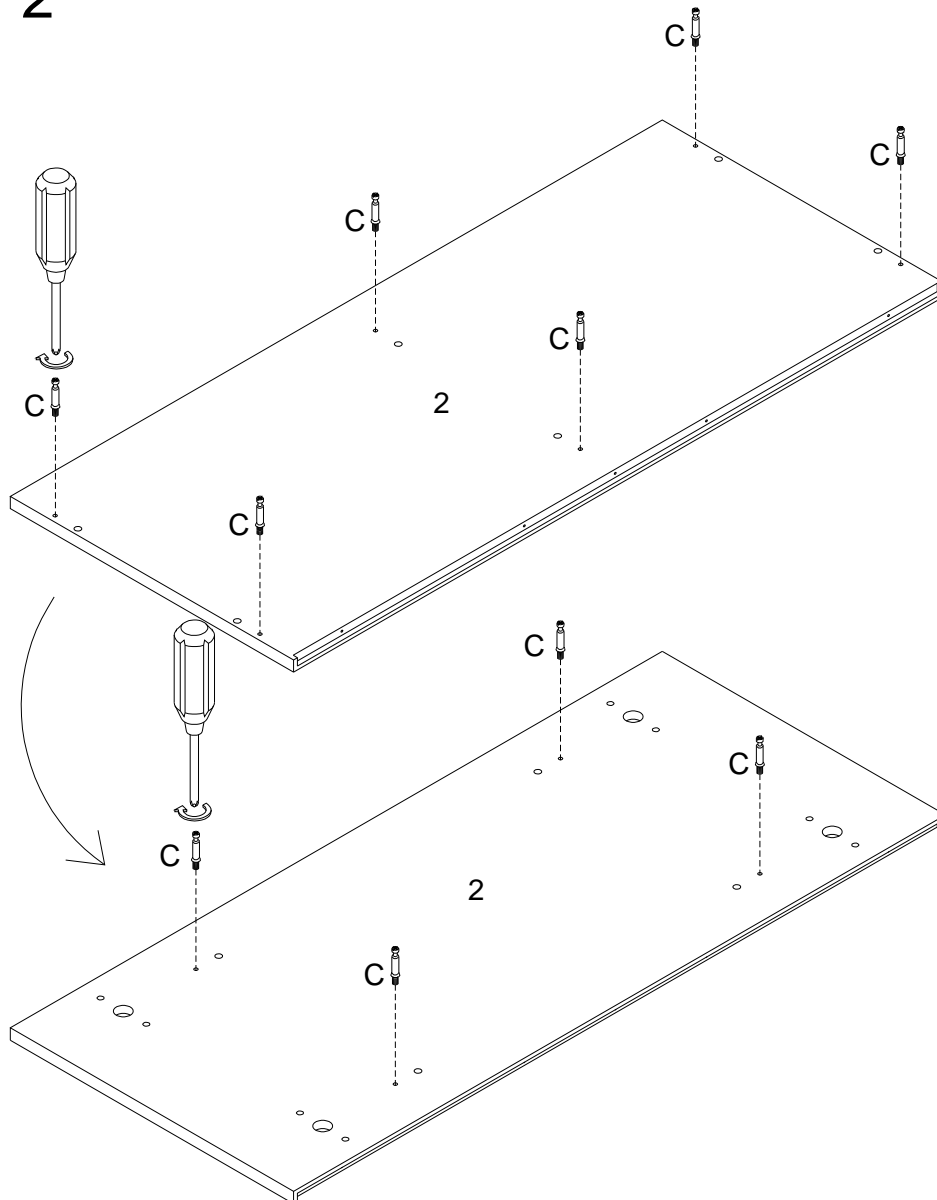

(EN)

Secure cam bolt (C) into part (2) with Philips head screwdriver as per diagram.

(FR)

Fixez le boulon à came (C) dans la pièce (2) avec un tournevis cruciforme conformément au schéma.

(ESP)

Asegure el perno de leva (C) en la parte (2) con un destornillador de cabeza Philips como se muestra en el diagrama.

(DE)

Befestigen Sie die Nockenschraube (C) in das Teil (2) durch den Kreuzschlitzschraubendreher von Philips gemäß der Abbildung.

Step 3

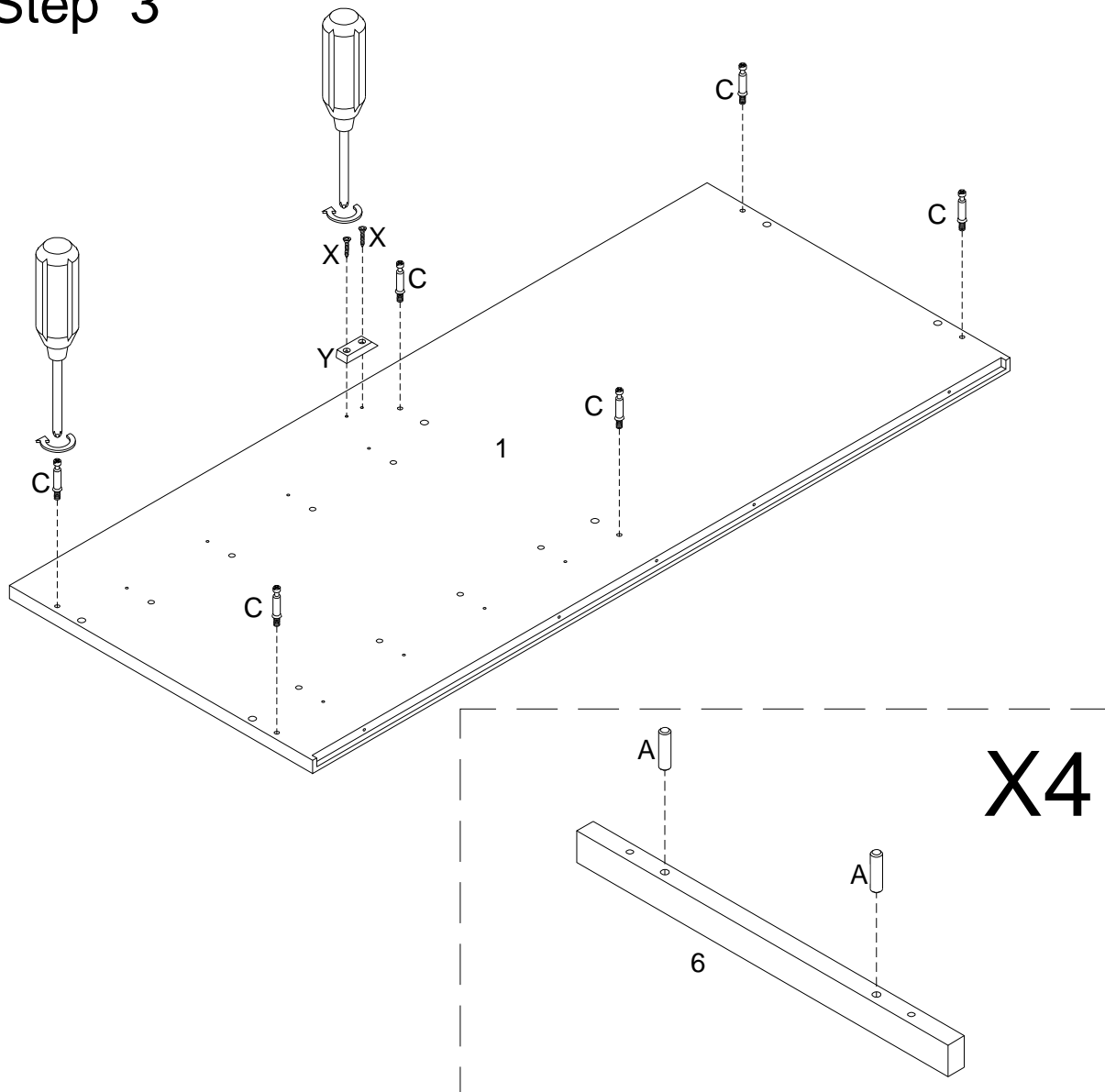

(EN)

Insert wooden dowel (A) into part (6), then secure cam bolt (C) into part (1), and using screw (X) attach Door stopper (Y) to part (1) with Philips head screwdriver as per diagram.

(FR)

Insérez le goujon en bois (A) dans la pièce (6), puis fixez le boulon à came (C) dans la pièce (1), et utilisez la vis (X) pour fixer butée de porte (Y) à la pièce (1) avec un tournevis cruciforme selon le schéma.

(ESP)

Inserte la clavija de madera (A) en la parte (6), luego asegure el perno de leva (C) en la parte (1), y use el tornillo (X) para fijar el tapón de la puerta (Y) a la parte (1) con un destornillador de cabeza Philips como se muestra en el diagrama.

(DE)

Stecken Sie den Holzdübel (A) in das Teil (6) ein, dann befestigen Sie die Nockenschraube (C) in das Teil (1), und befestigen Sie den Türstopper (Y) an das Teil (1) mit der Schraube (X), durch den Kreuzschlitzschraubendreher von Philips gemäß Abbildung.

Step 4

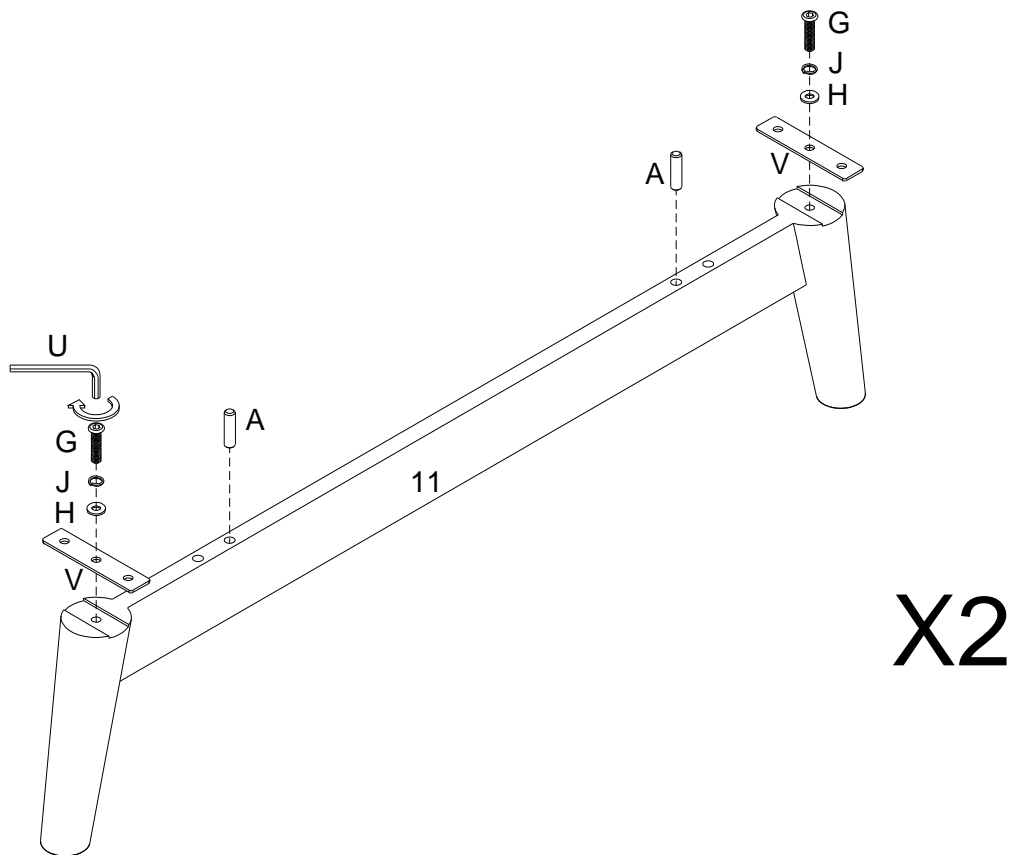

(EN)

Insert wooden dowel (A) into part (11), then using bolt (G) attach lock washer (J) , flat washer (H) and plate (V) to part (11) with hex key (U) as per diagram.

(FR)

Insérez le goujon en bois (A) dans la pièce (11), puis utilisez la Boulon (G) pour fixer la rondelle frein (J), la rondelle plate (H) et la Plaque (V) à la pièce (11), avec la clé hexagonale (U) conformément au schéma.

(ESP)

Inserte la clavija de madera (A) en la parte (11), luego con el perno (G) fije la arandela de seguridad (J) , la arandela plana (H) y la placa (V) a la parte (11) con la llave hexagonal (U) según el diagrama.

(DE)

Stecken Sie den Holzdübel (A) in das Teil (11) ein, dann befestigen Sie die Sicherungsscheibe (J), die Unterlegscheibe (H) und die Platte (V) an das Teil (11) mit dem Bolzen (G), durch den Inbusschlüssel (U) gemäß der Abbildung.

Step 5

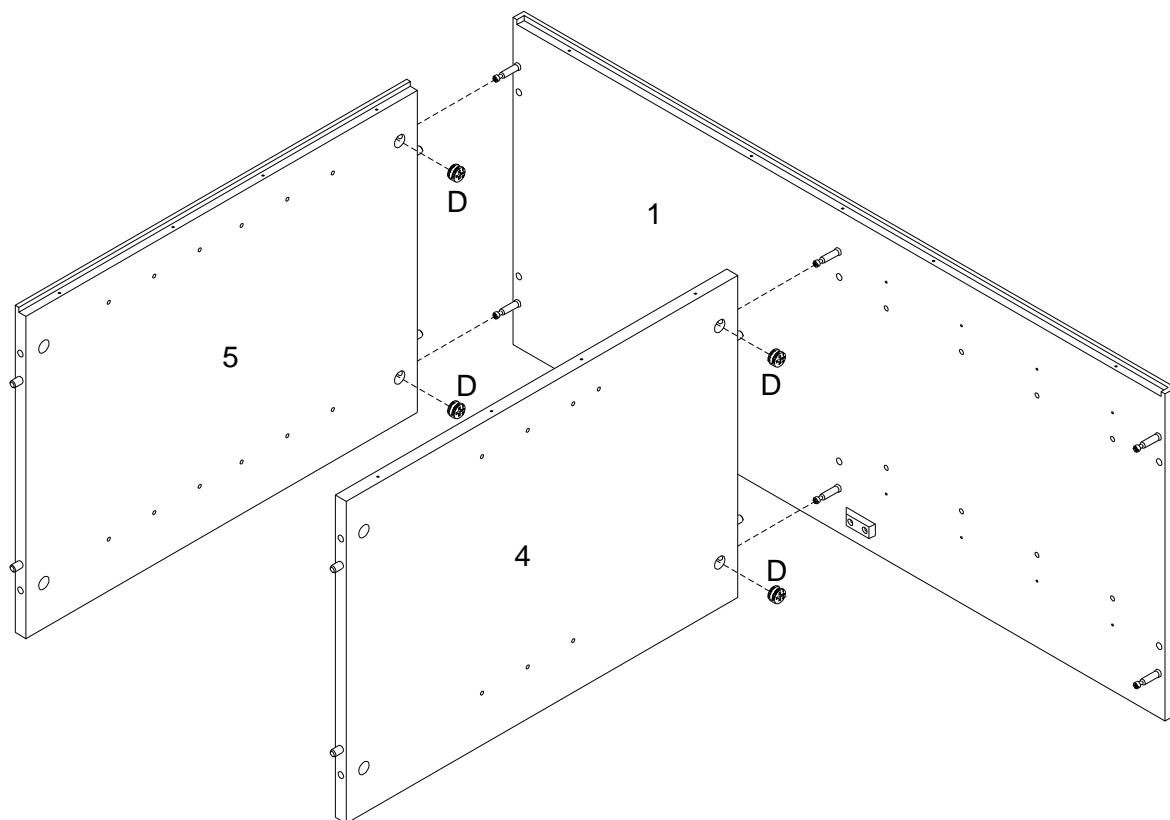
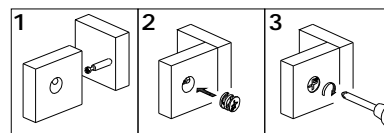

(EN)

Using cam lock(D) secure parts (4,5) to part (1) with Philips head screwdriver as per diagram.

(FR)

Utilisez le verrou à came (D), fixez les pièces (4,5) à la pièce (1) avec un tournevis cruciforme conformément au schéma.

(ESP)

Use el cierre de leva (D) para fijar las partes (4,5) a la parte (1) con un destornillador de cabeza Philips como se muestra en el diagrama.

(DE)

Befestigen Sie das Teil (4,5) an das Teil (1) mit den Zylindermuttern (D) durch den Kreuzschlitzschraubendreher von Philips gemäß der Abbildung.

Step 6

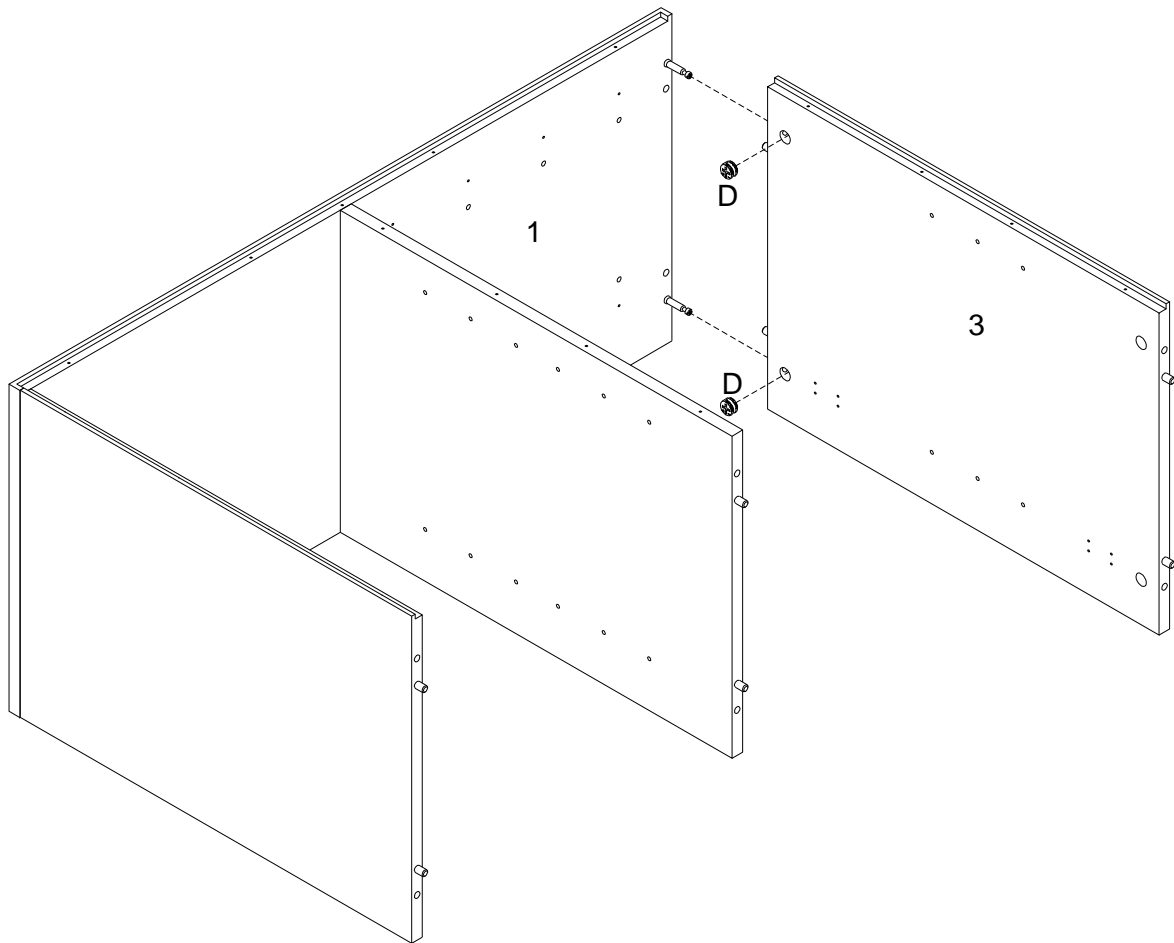
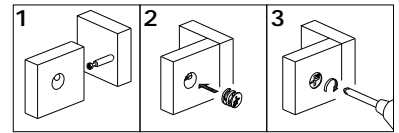

(EN)

Using cam lock(D) secure part (3) to part (1) with Philips head screwdriver as per diagram.

(FR)

Utilisez le verrou à came (D), fixez la pièce (3) à la pièce (1) avec un tournevis cruciforme conformément au schéma.

(ESP)

Use el cierre de leva (D) para fijar las partes (3) a la parte (1) con un destornillador de cabeza Philips como se muestra en el diagrama.

(DE)

Befestigen Sie das Teil (3) an das Teil (1) mit den Zylindermuttern (D) durch den Kreuzschlitzschraubendreher von Philips gemäß der Abbildung.

Step 7

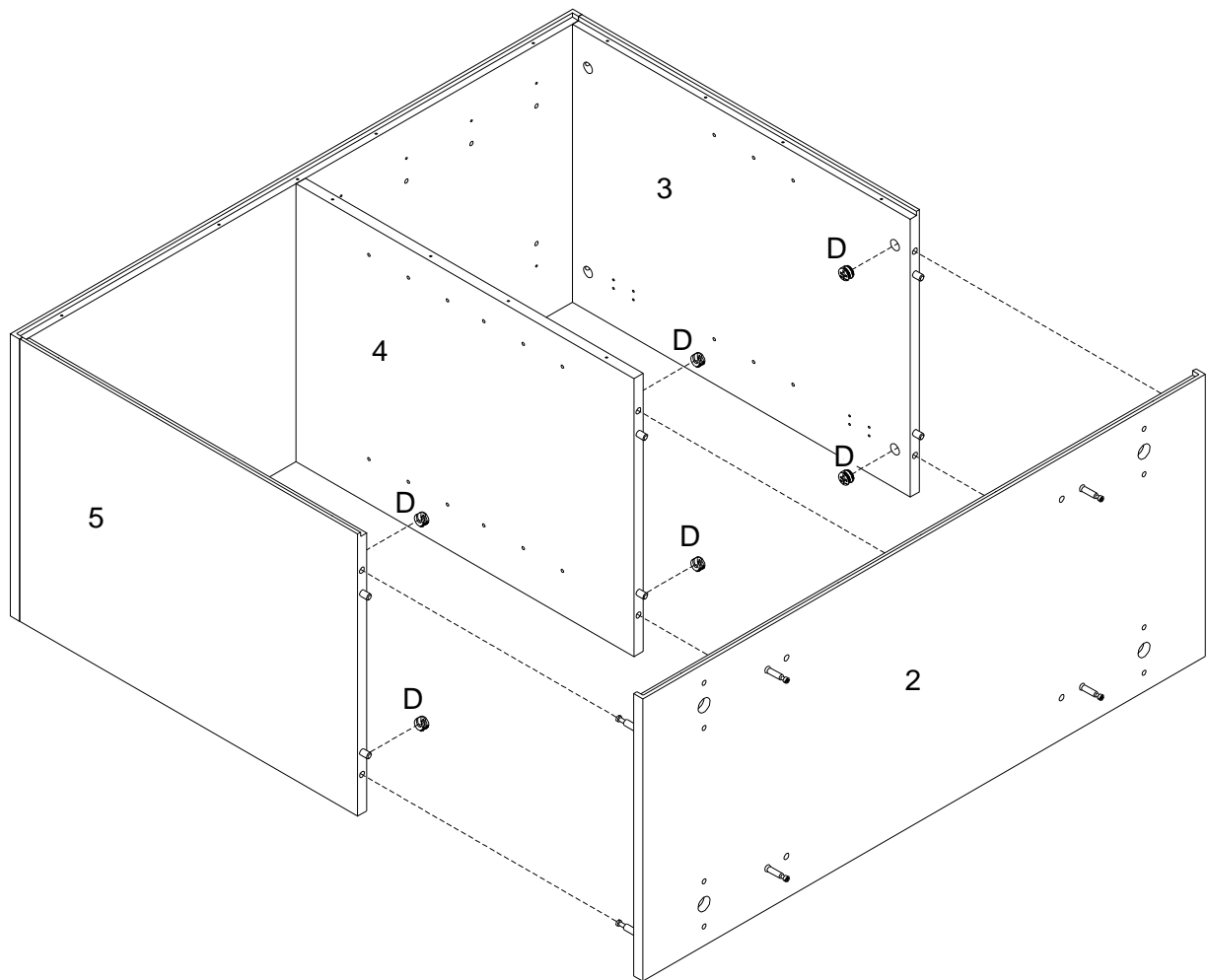
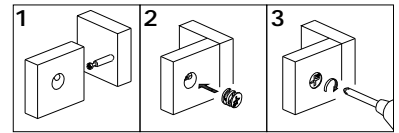

(EN)

Using cam lock(D) secure part (2) to parts (3,4,5) with Philips head screwdriver as per diagram.

(FR)

Utilisez le verrou à came (D), fixez les pièces (2) aux pièces (3,4,5) avec un tournevis cruciforme conformément au schéma.

(ESP)

Use el cierre de leva (D) para fijar la parte (2) a las partes (3,4,5) con un destornillador de cabeza Philips como se muestra en el diagrama.

(DE)

Befestigen Sie das Teil (2) an die Teile (3,4,5) mit der Zylindermutter (D) durch den Kreuzschlitzschraubendreher von Philips gemäß der Abbildung.

Step 8

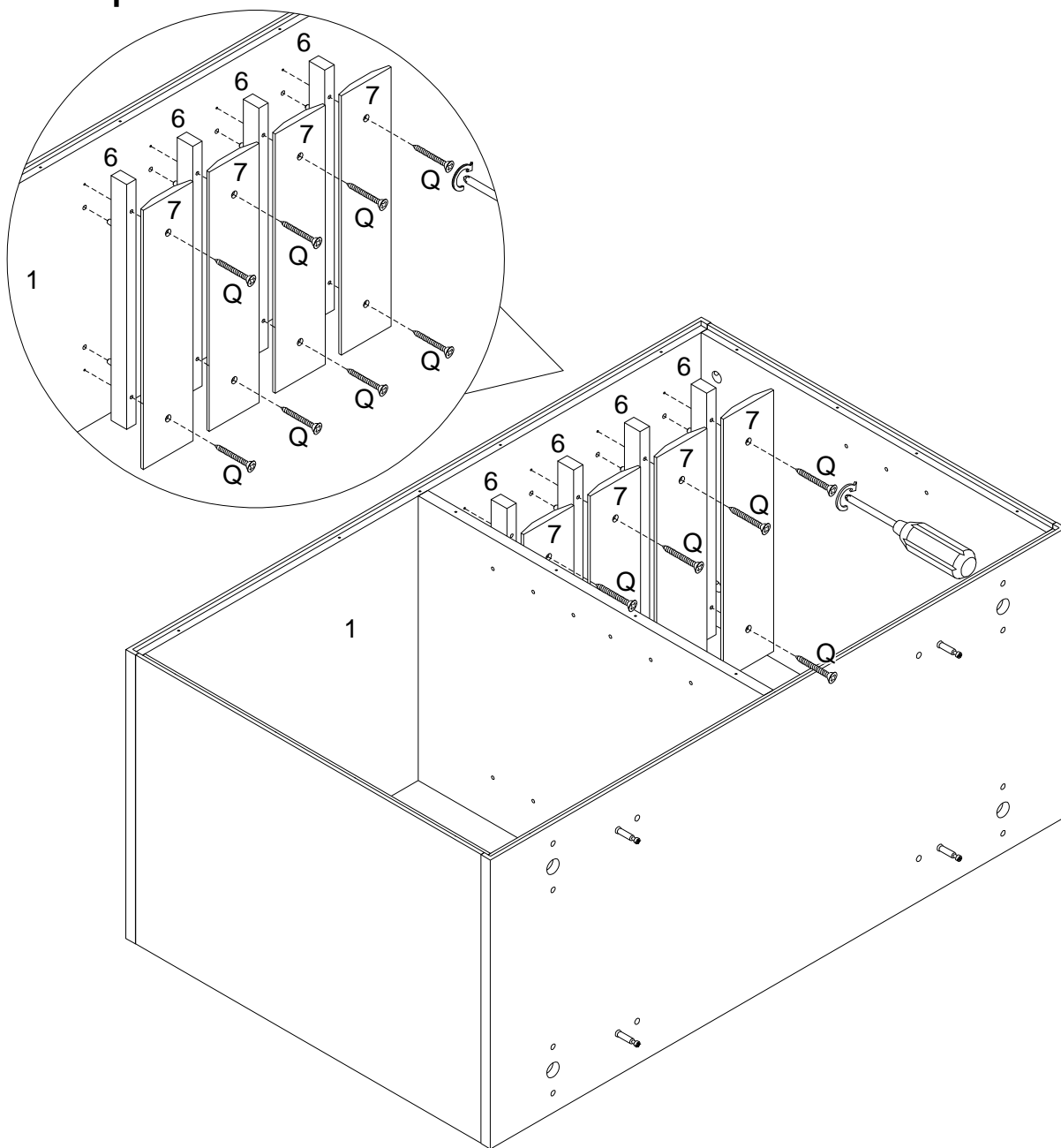

(EN)

Using screw (Q) attach part (7) into part (6) to part (1) with Philips head screwdriver as per diagram.

(FR)

Utilisez la vis (Q) pour fixer la pièce (7) dans la pièce (6) à la pièce (1) avec un tournevis cruciforme conformément au schéma.

(ESP)

Use el tornillo (Q) para fijar la parte (7) en la parte (6) a parte (1) con un destornillador de cabeza Philips según el diagrama.

(DE)

Befestigen Sie das Teil (7) in das Teil (6) en das Teil (1) mit der Schraube (Q) durch den Kreuzschlitzschraubendreher von Philips gemäß der Abbildung.

Step 9

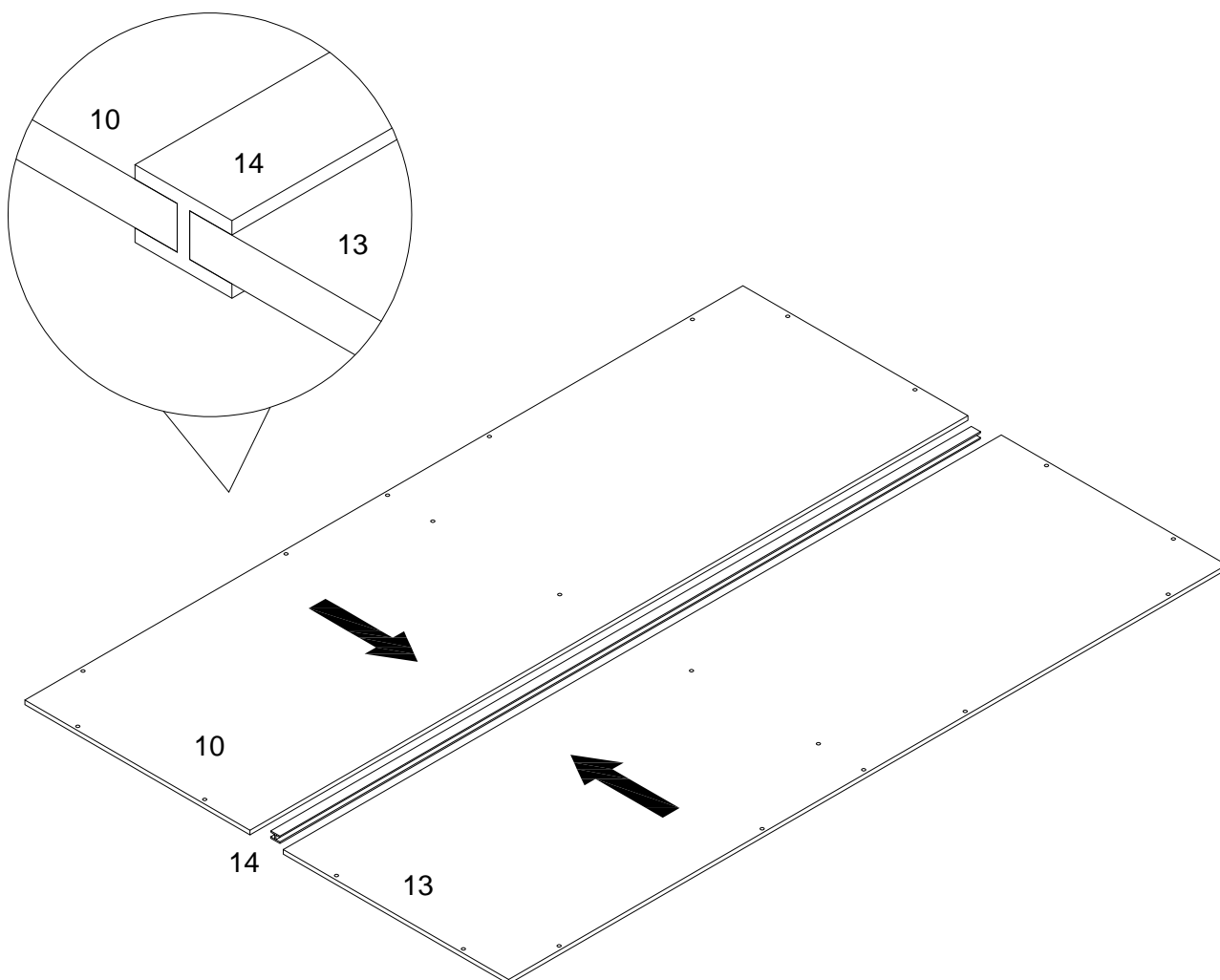

(EN)
Put parts (10,13) as per diagram.

(FR)
Mettez les pièces (10,13) conformément au schéma.

(ESP)
Ponga la parte (10,13) según el diagrama.

(DE)
Setzen Sie die Teile (10,13) gemäß der Abbildung ein.

Step 10

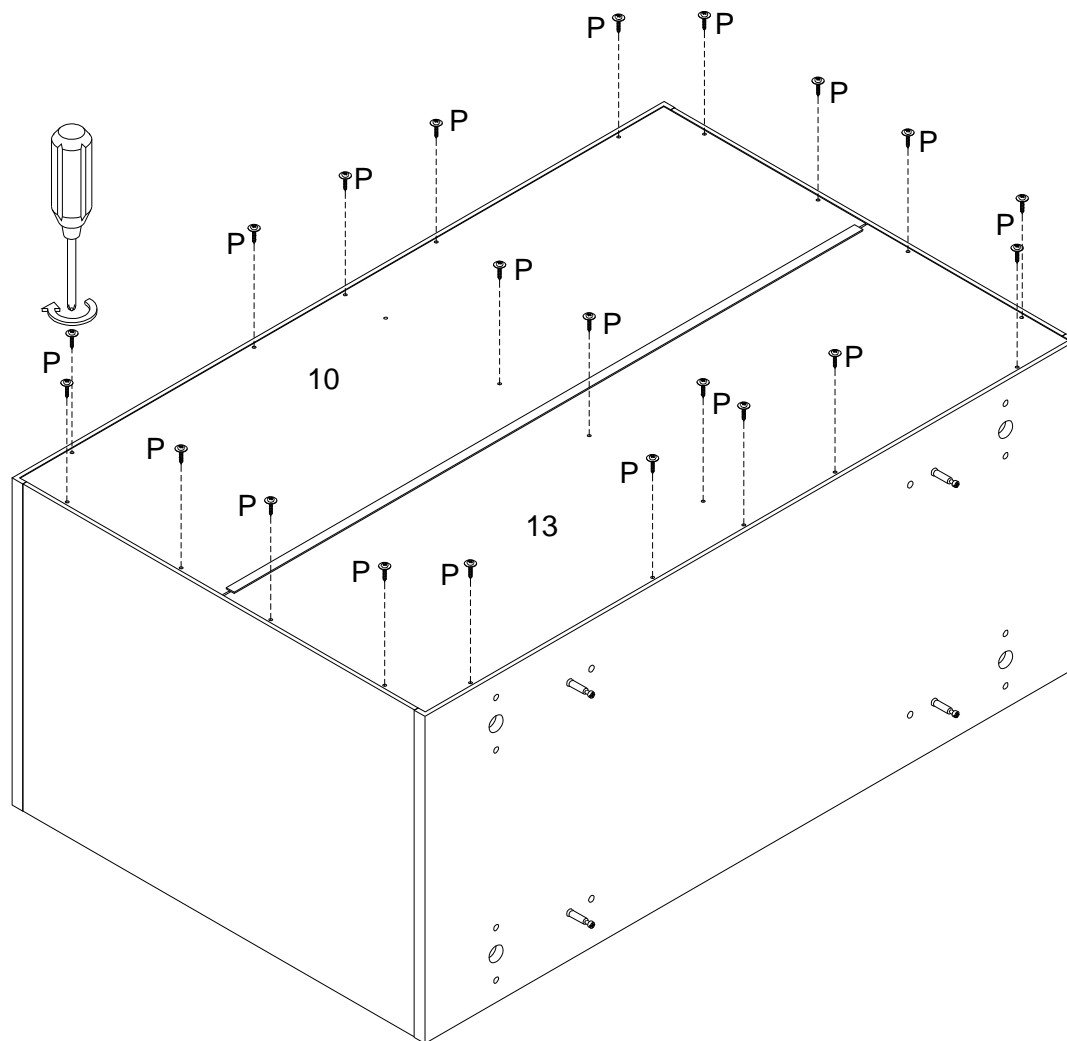

(EN)
Secure screw (P) into parts (10,13) with Philips head screwdriver as per diagram.

(FR)
Fixez la vis (P) dans les pièces (10,13) avec un tournevis cruciforme conformément au schéma.

(ESP)
Asegure el tornillo (P) en las partes (10,13) con un destornillador de cabeza Philips según el diagrama.

(DE)
Befestigen Sie der Schraube (P) in die Teile (10,13) durch den Kreuzschlitzschraubendreher von Philips gemäß der Abbildung.

Step 11

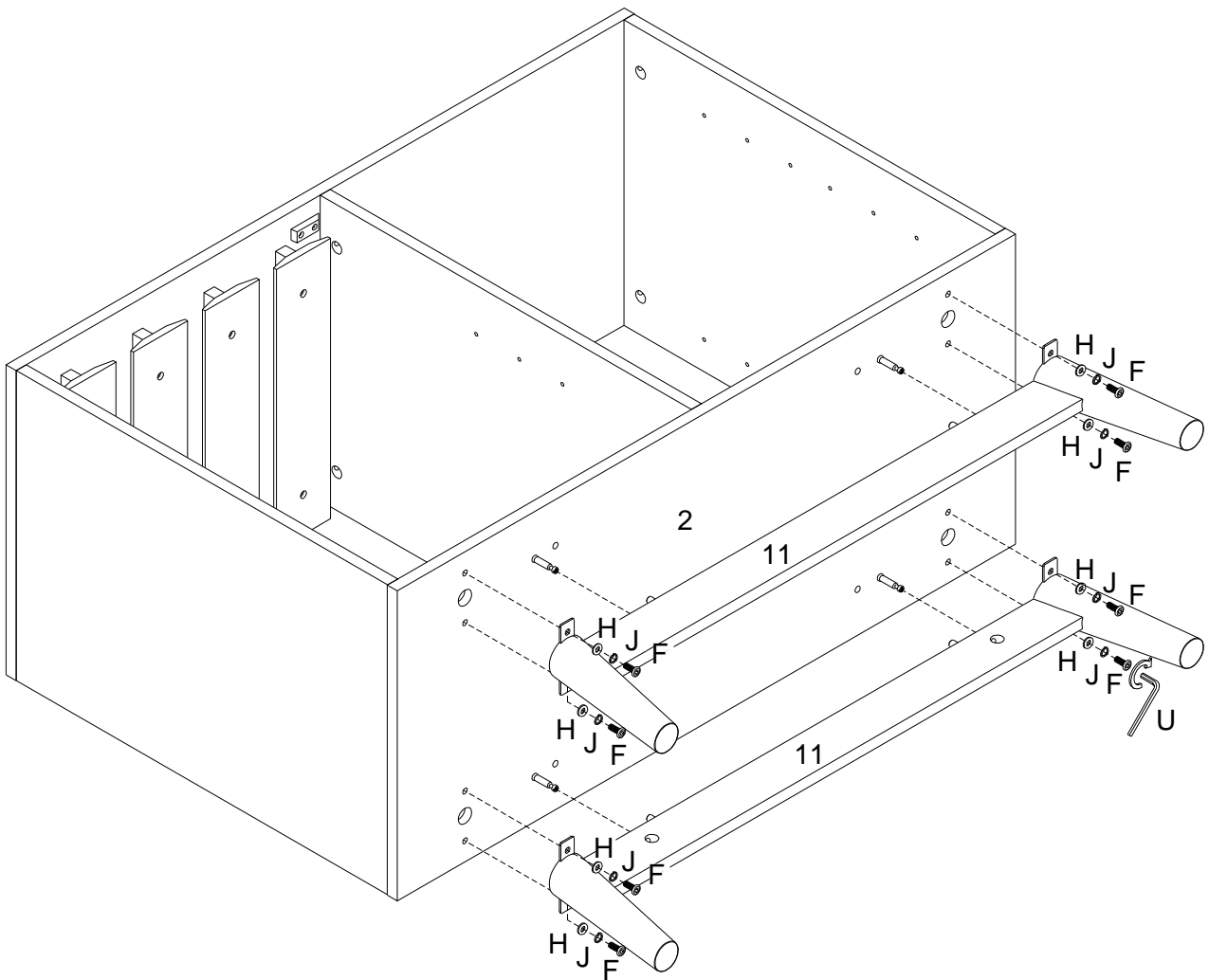

(EN)

Using bolt (F) attach lock washer (J), flat washer (H) into part (11) to part (2) with hex key (U) as per diagram.

(FR)

Utilisez le boulon (F) pour fixer la rondelle frein (J), la rondelle plate (H) dans la pièce (11) à la pièce (2), avec la clé hexagonale (U) conformément au schéma.

(ESP)

Use el perno (F) para fijar la arandela del cierre (J), la arandela plana (H) en la parte (11) a la parte (2) con la llave hexagonal (U) según el diagrama.

(DE)

Befestigen Sie die Sicherungsscheibe (J) und die Unterlegscheibe (H) in das Teil (11) am Teil (2) mit dem Bolzen (F) durch den Inbusschlüssel (U) gemäß der Abbildung.

Step 12

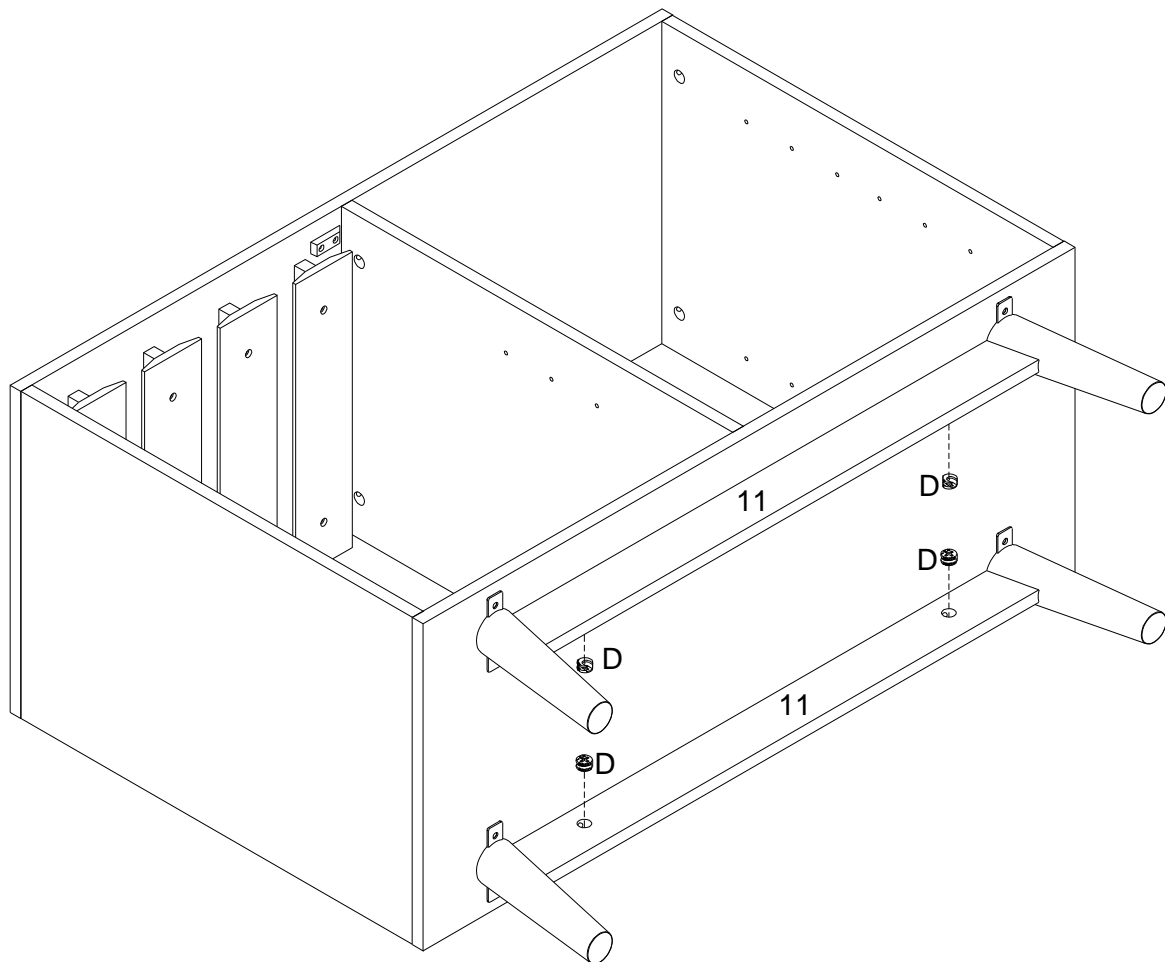
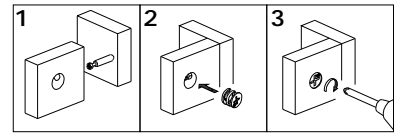

(EN)

Using cam lock(D) secure parts (11) with Philips head screwdriver as per diagram.

(FR)

Utilisez le boulon à came (D), fixez la pièce (11) avec un tournevis cruciforme conformément au schéma.

(ESP)

Use el cierre de leva (D) para fijar la parte (11) con un destornillador de cabeza Philips como se muestra en el diagrama.

(DE)

Befestigen Sie das Teil (11) mit den Zylindermuttern (D) durch den Kreuzschlitzschraubendreher von Philips gemäß der Abbildung.

Step 13

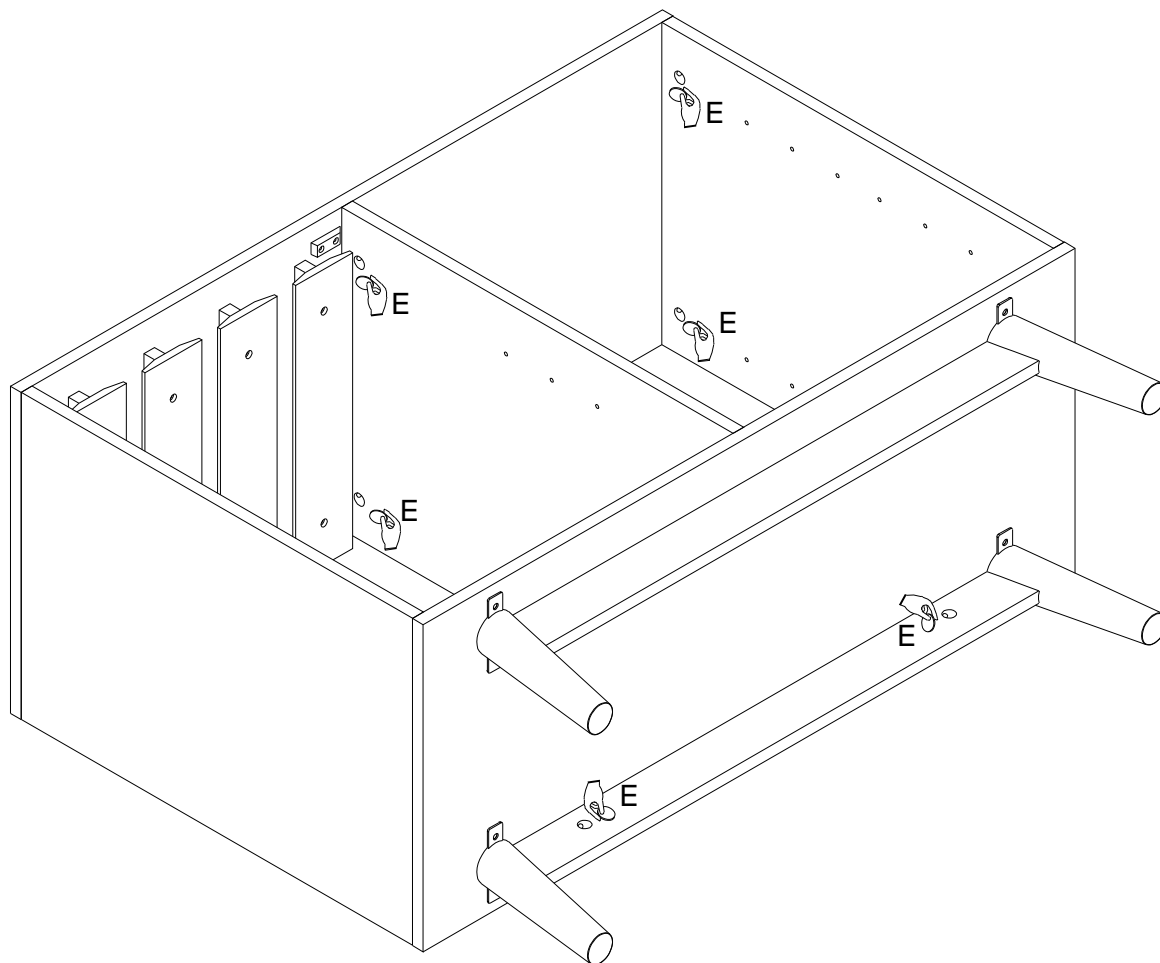

(EN)
Place sticker (E) cover the holes as per diagram .

(FR)
Placez l'autocollant (E) pour couvrir les trous conformément au schéma.

(ESP)
Coloque la pegatina (E) para cubrir los agujeros según el diagrama.

(DE)
Platzieren Sie den Aufkleber (E) auf die Bohrungen gemäß der Abbildung.

Step 14

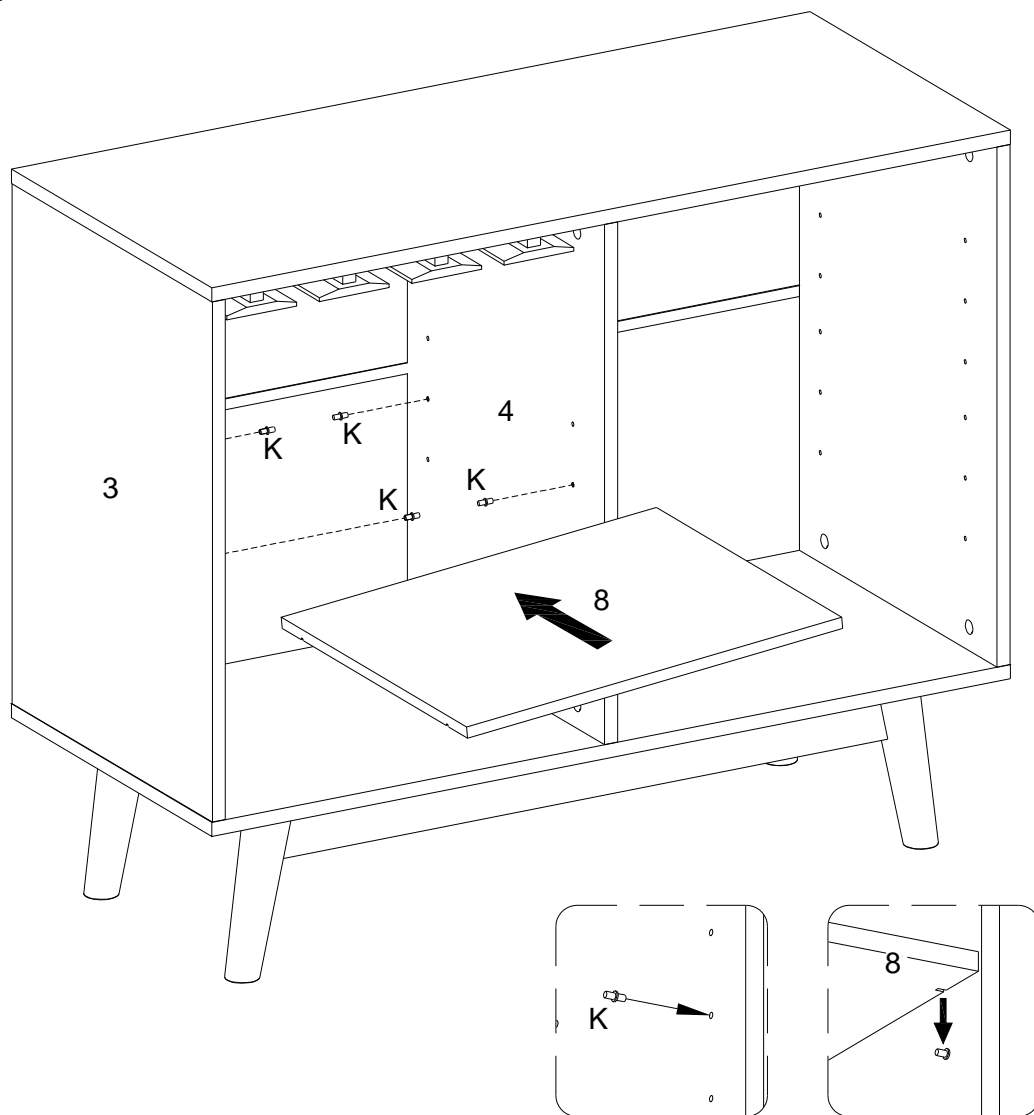

(EN)

Insert shelf support pin (K) into parts (3,4) .Then put part (8) into unit as per diagram.

(FR)

Insérez la goupille de support d'étagère (K) dans les pièces (3,4). Puis mettez la pièce (8) dans l'unité selon le schéma.

(ESP)

Inserte el perno de soporte de la estantería (K) en las partes (3,4). Luego coloque la parte (8) en la unidad según el diagrama.

(DE)

Stecken Sie den Regalstützstift (K) in die Teile (3,4). Dann setzen Sie das Teil (8) in die Baueinheit gemäß der Abbildung ein.

Step 15

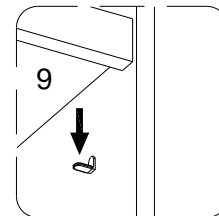
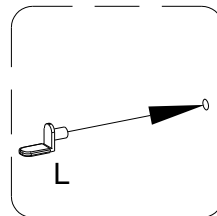
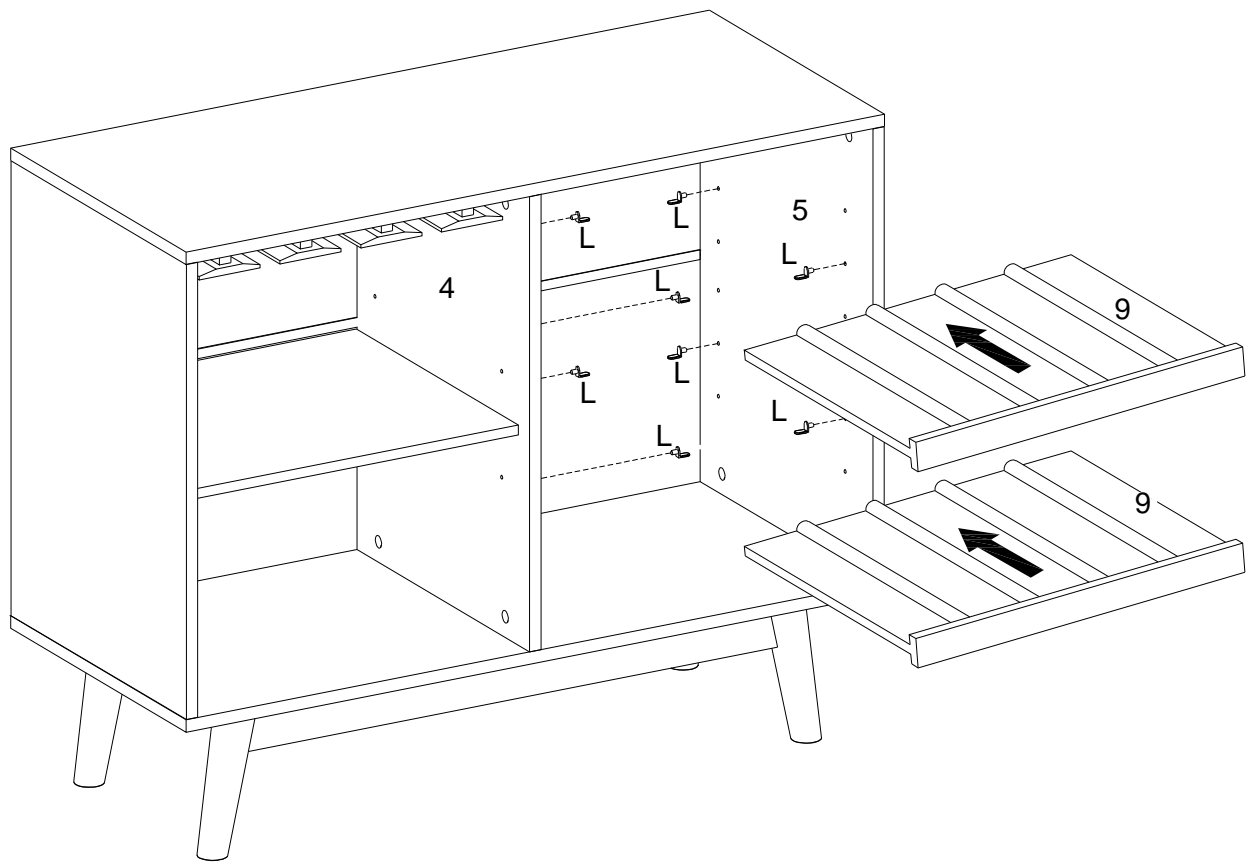

(EN)

Insert L shape shelf support pin (L) into parts (4,5). Then put part (9) into unit as per diagram.

(FR)

Insérez la Goupille de support d'étagère en L (L) dans les pièces (4,5). Puis mettez la pièce (9) dans l'unité selon le schéma.

(ESP)

Inserte el perno de soporte del estante en forma de L(L) en las partes (4,5). Luego coloque la parte (9) en la unidad según el diagrama.

(DE)

Stecken Sie den L-förmigen Regalstützstift (L) in die Teile (4,5) ein. Setzen Sie dann das Teil (9) in die Baueinheit gemäß der Abbildung ein.

Step 16

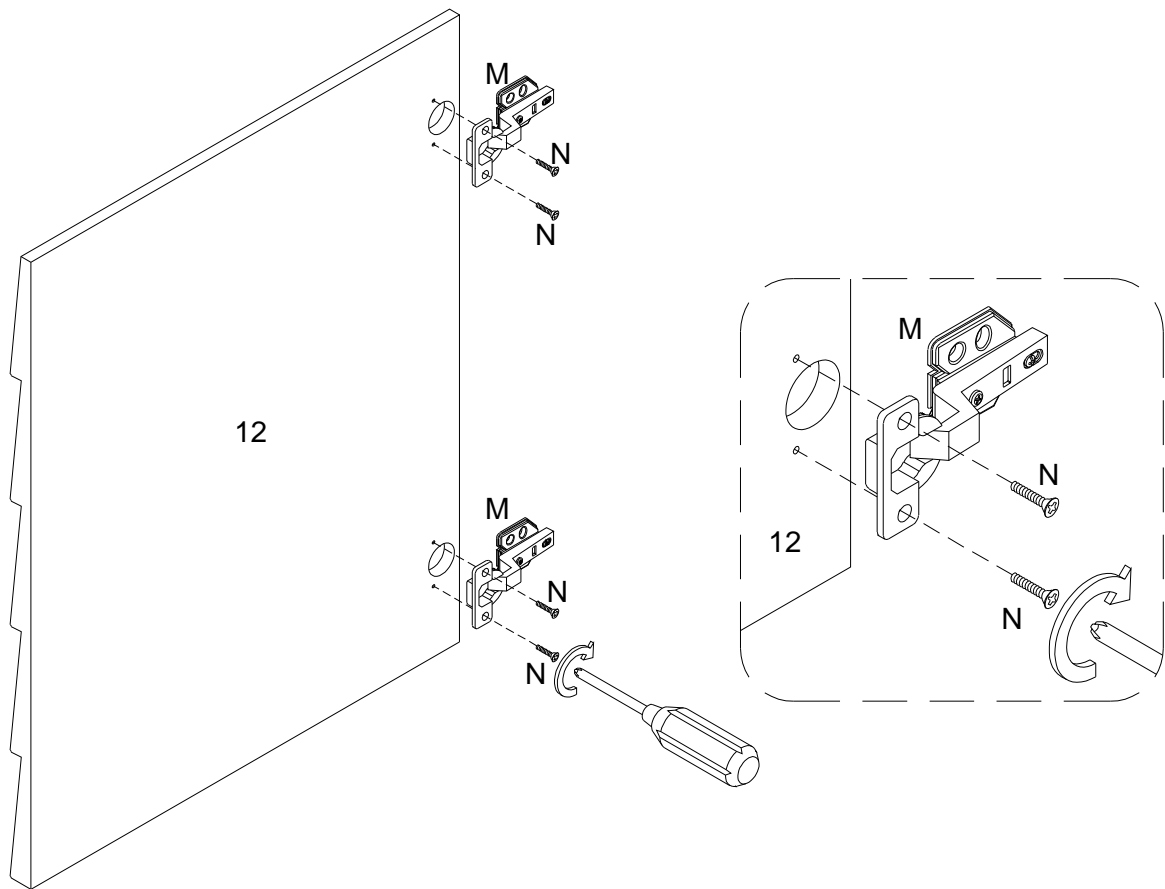

(EN)

Using screw (N) attach Europe hinge (M) into part (12) with Philips head screwdriver as per diagram.

(FR)

Utilisez la vis (N) pour fixer la charnière Europe (M) dans la pièce (12) avec un tournevis cruciforme conformément au schéma.

(ESP)

el tornillo (N) para fijar la bisagra de Europa (M) en la parte (12) con un destornillador de cabeza Philips según el diagrama.

(DE)

Befestigen Sie das Europa-Scharnier (M) in das Teil (12) durch den Kreuzschlitzschraubendreher von Philips mit der Schraube (N) gemäß der Abbildung.

Step 17

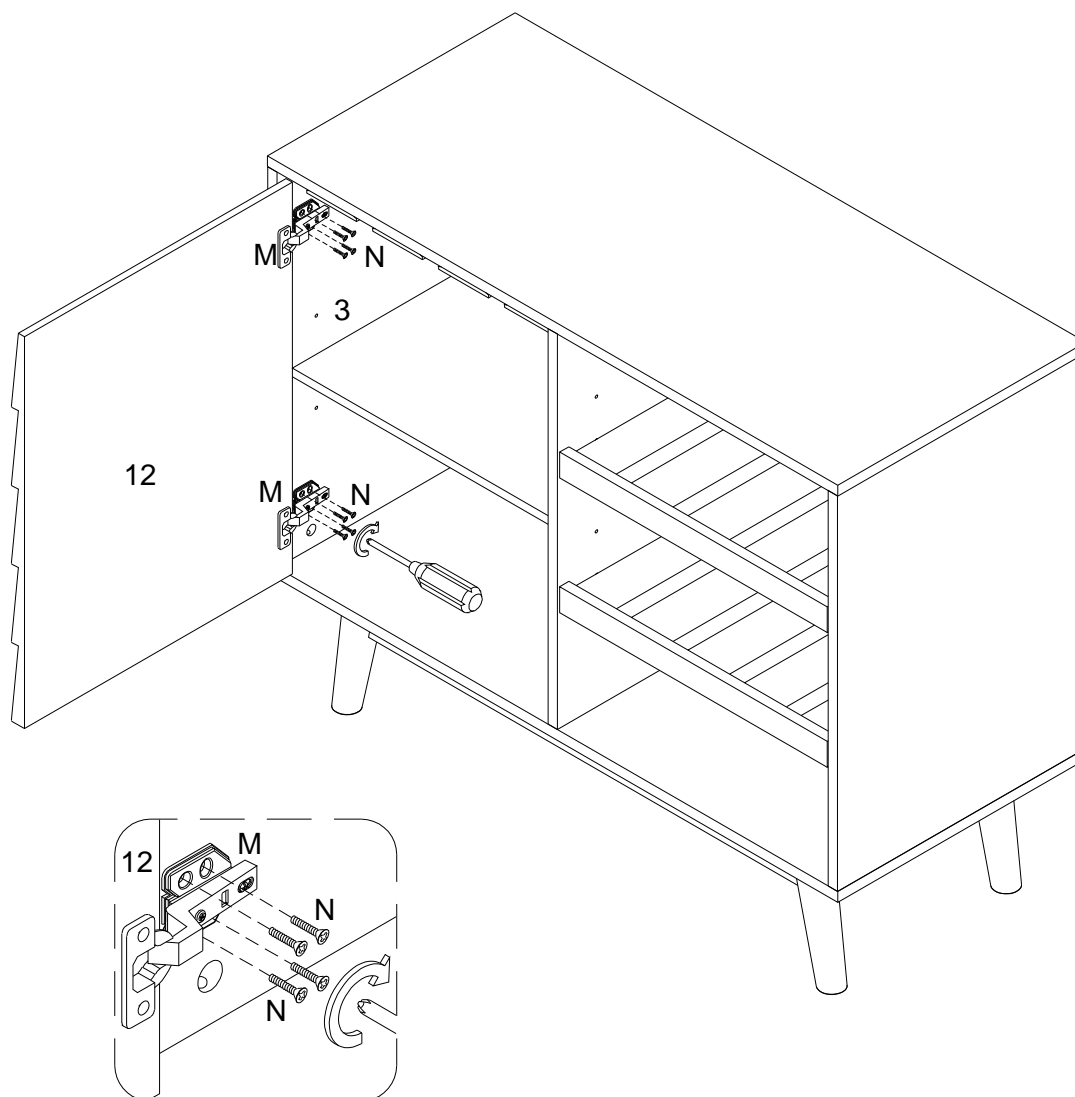

(EN)

Using screw (N) attach Europe hinge (M) into part (3) with Philips head screwdriver as per diagram.

(FR)

Utilisez la vis (N) pour fixer la charnière Europe (M) dans la pièce (3) avec un tournevis cruciforme conformément au schéma.

(ESP)

Use el tornillo (N) para fijar la bisagra de Europa (M) en la parte (3) con un destornillador de cabeza Philips según el diagrama.

(DE)

Befestigen Sie das Europa-Scharnier (M) in das Teil (3) durch den Kreuzschlitzschraubendreher von Philips mit der Schraube (N) gemäß der Abbildung.

Step 18

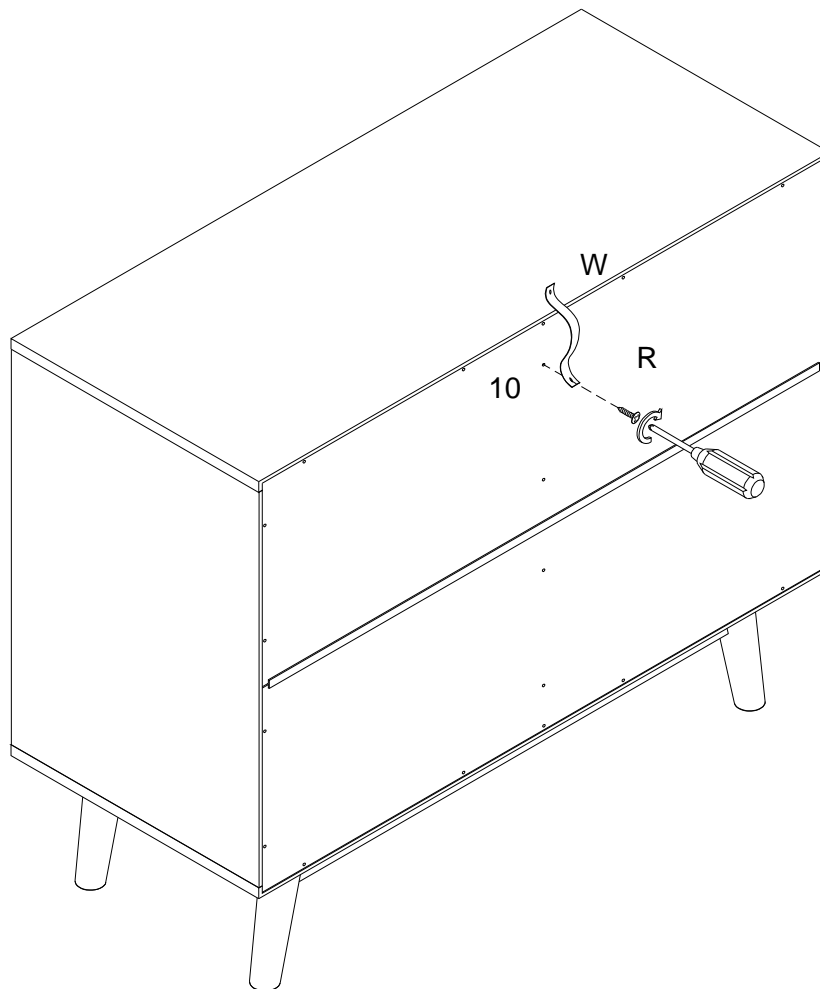

(EN)

Using screw (R) attach Velcro strap (W) into part (13) to part (4) with Philips head screwdriver as per diagram.

(FR)

Utilisez la vis (R) pour fixer la Sangle fantôme (W) dans la pièce (13) à la pièce (4) avec un tournevis cruciforme conformément au schéma.

(ESP)

Use el tornillo (R) para fijar la correa de velcro (W) en la parte (13) a la parte (4) con un destornillador de cabeza Philips como se muestra en el diagrama.

(DE)

Befestigen Sie den Velcro-Band (W) in das Teil (13) in das Teil (4) mit der Schraube (R) durch den Kreuzschlitzschraubendreher von Philips gemäß der Abbildung.

Step 19

WARNING

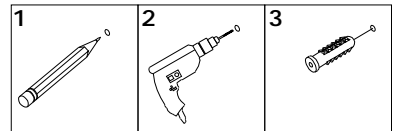

Serious or fatal injuries can occur from furniture tipping over. To prevent the furniture from tipping over we recommend that it is permanently fixed to the wall. Wall anchor and hardware are included with this product. Please make sure hardware is suitable for your walls before installing, as different wall materials may require different types of anchors.

Des blessures graves ou mortelles peuvent survenir à la suite d'un basculement des meubles. Pour éviter que les meubles ne basculent, nous recommandons qu'ils ne sont fixés en permanence au mur. L'ancrage mural et le matériel sont inclus dans ce produit. Veuillez assurez-vous que le matériel est adapté à vos murs avant d'installer, car différents matériaux muraux peuvent nécessiter différents types d'ancres.

Pueden producirse lesiones graves o mortales al volcar los muebles. Para evitar que los muebles se vuelquen, recomendamos que se fijen permanentemente a la pared. El anclaje de pared y los herrajes están incluidos en este producto. Asegúrese de que los herrajes sean adecuados para sus paredes antes de instalarlos, ya que los diferentes materiales de las paredes pueden requerir diferentes tipos de anclajes.

Beim Umkippen von Möbeln können schwere oder tödliche Verletzungen auftreten. Um ein Umkippen der Möbel zu verhindern, empfehlen wir, diese dauerhaft an die Wand zu befestigen. Wandanker und Hardware sind mit diesem Produkt enthalten. Bitte stellen Sie vor der Installation sicher, dass die Hardware für Ihre Wände geeignet ist, da für unterschiedliche Wandmaterialien möglicherweise unterschiedliche Arten von Ankern erforderlich sind.

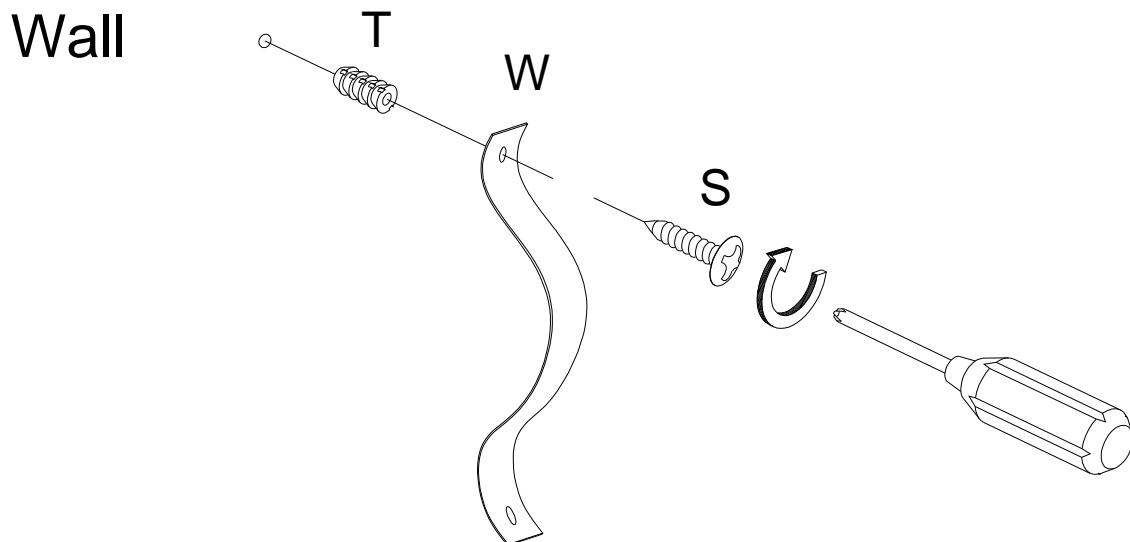

(EN)

Using screw (T) attach plastic strap (U) into nut (V) to wall with Philips head screwdriver as per diagram.

(FR)

Utilisez la vis (S) pour fixer la Sangle fantôme (W) dans l'écrou (T) au mur avec un tournevis cruciforme conformément au schéma.

(ESP)

Con el tornillo (S), fije la correa de velcro (W) en la tuerca (T) a la pared con un destornillador de cabeza Philips, según el diagrama.

(DE)

Befestigen Sie den Velcro-Band (W) in der Mutter (T) an der Wand mit der Schraube (S) durch den Kreuzschlitzschraubendreher von Philips gemäß der Abbildung.

Step 20



Final Assembly