

INSTRUCTIONS NOTICE D'UTILISATION

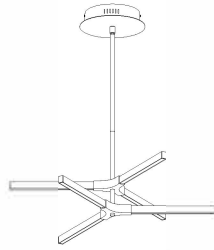

Safety Instructions

- CAUTION : All electrical connections should be done by a qualified electrician.
- Follow and save these instructions.
- Always disconnect power at circuit breaker or unplug from wall outlet before servicing.

Consignes de securite

- ATTENTION : Tous les branchements electriques doivent etre realises par un electricien qualifie.
- Veuillez suivre et conserver ces instructions.
- Veuillez a toujours couper le courant au disjoncteur ou debrancher la prise de courant.

Unpack your fixture, you should have the following items:

Deballer votre appareil, vous devez disposer des elements suivants:

- A. Mounting bracket(Support de fixation)
- B. Canopy(pavillon)
- C.Extension rods(Tiges d'extension)
- D. Center connector(Connecteur central)
- E.Light Arm(bras leger)

Parts bag(sac de pieces)

- 1.Screws 2pcs (Vis 2pcs)
- 2.Wire nuts 3pcs (ecrous de fil 3pcs)
- 3.Allen key 1pc (cle hexagonale 1PC)

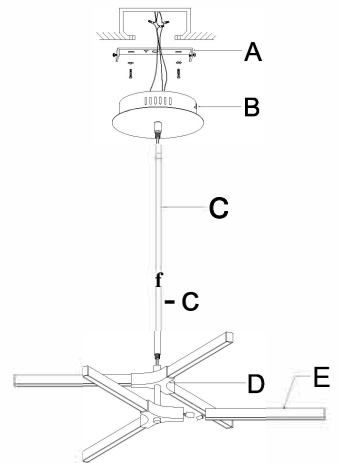

Junction box
Boite de jonction

Mounting bracket
Support de fixation

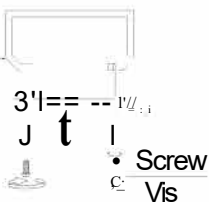

Attach the mounting bracket to junction box with screws provided.

Assemblez le support de fixation a la boite de jonction a l'aide des vis fournies.

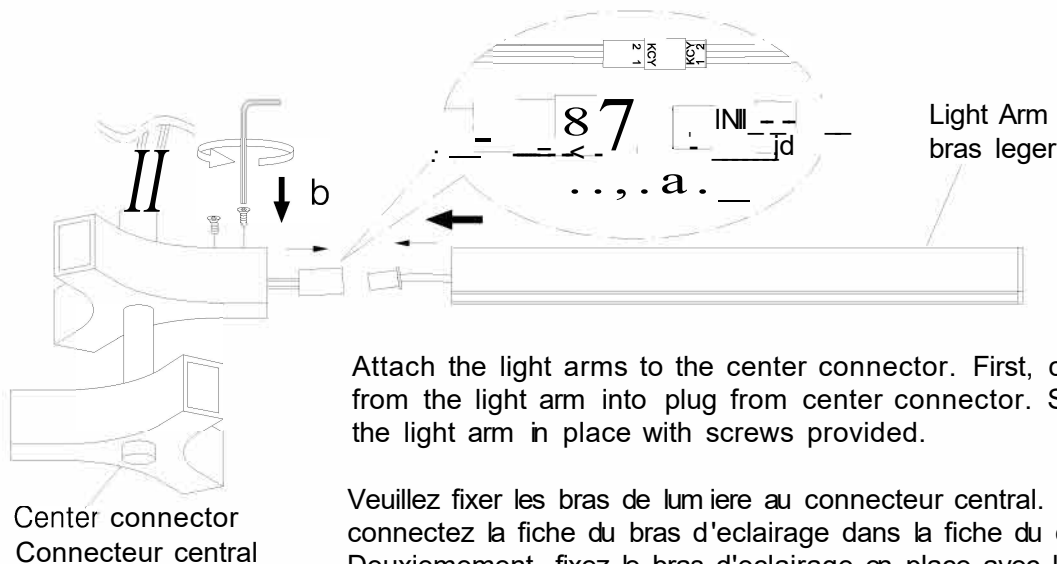

Attach the light arms to the center connector. First, connect the plug from the light arm into plug from center connector. Second, secure the light arm in place with screws provided.

Veuillez fixer les bras de lumiere au connecteur central. La premiere etape, connectez la fiche du bras d'eclairage dans la fiche du connecteur central. Deuxiemement, fixez le bras d'eclairage en place avec les vis fournies

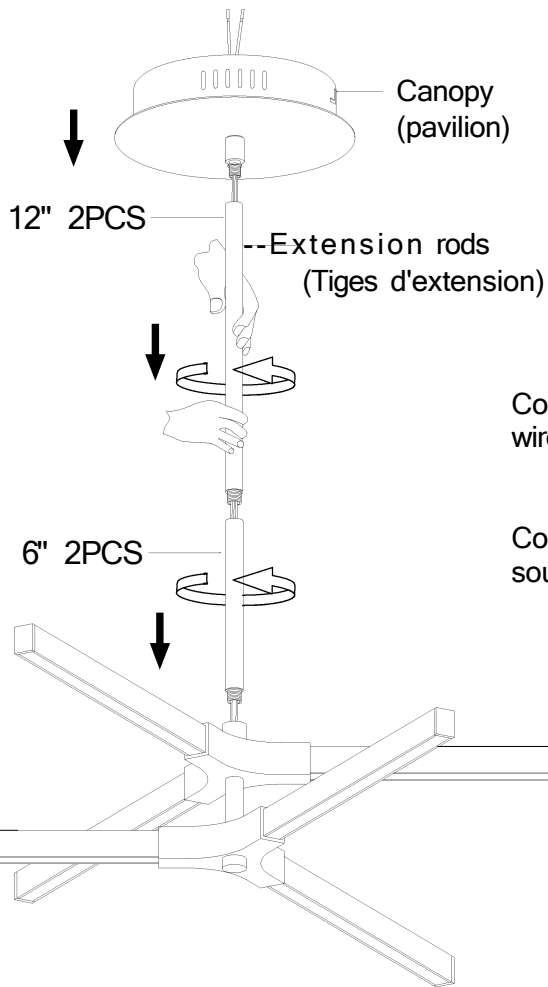

Connect extension rods to desired length and feed wires through rods and canopy.

Connectez les tiges d'extension selon la hauteur souhaitée et passez les fils dans les tiges et le pavilion.

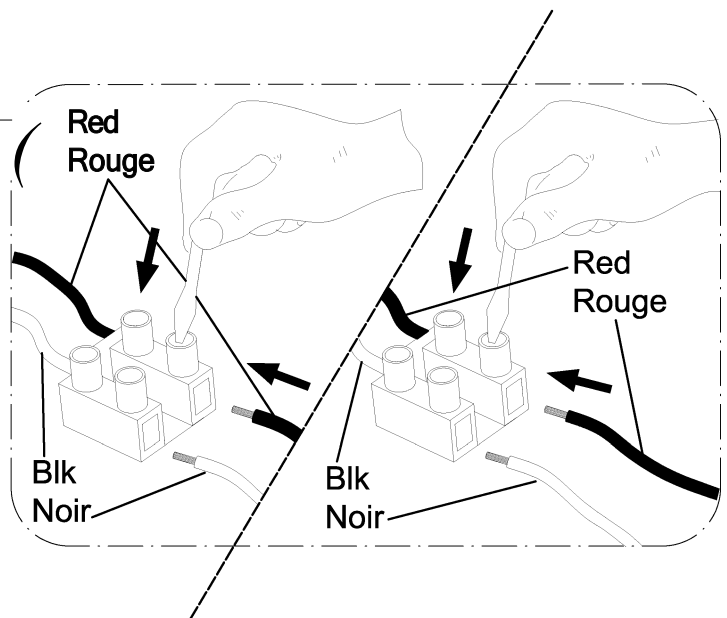
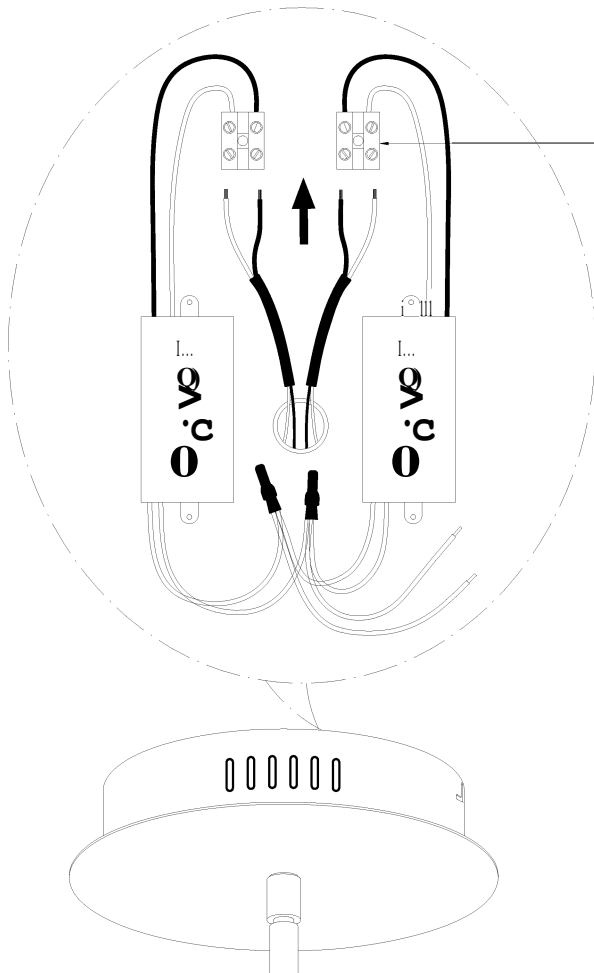

Wiring : BLACK wire from fixture with BLACK wire from driver. RED wire from fixture with RED wire from driver.

Cablage: Veuillez joindre le fil NOIR du luminaire avec le fil NOIR du transfo. Veuillez joindre le fil ROUGE du luminaire avec le fil ROUGE du transfo.

Ground wire (Copper or Green)
Fil de mise à la terre (cuivre ou vert)

Line wire (Black)
Fil de ligne (noir)

Neutral wire (White)
Fil neutre (blanc)

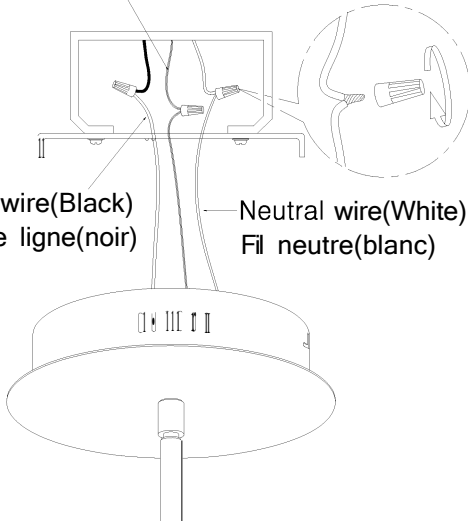

Connect the GROUND WIRE from junction box to GROUND (COPPER or GREEN) wire from fixture with a wire nut. Connect the NEUTRAL WIRE from junction box to NEUTRAL (WHITE) wire from fixture with a wire nut. Connect the LINE WIRE from junction box to LINE (BLACK) wire from fixture with a wire nut.

Raccordez le FIL DE TERRE de la boîte de jonction au fil de TERRE (CUIVRE ou VERT) du luminaire à l'aide d'un serre-cables. Raccordez le FIL NEUTRE de la boîte de jonction au fil NEUTRE (BLANC) du luminaire à l'aide d'un serre-cables. Raccordez le FIL DE LIGNE de la boîte de jonction au fil DE LIGNE (NOIR) du luminaire avec un serre-cables.

Mounting bracket
Support de fixation

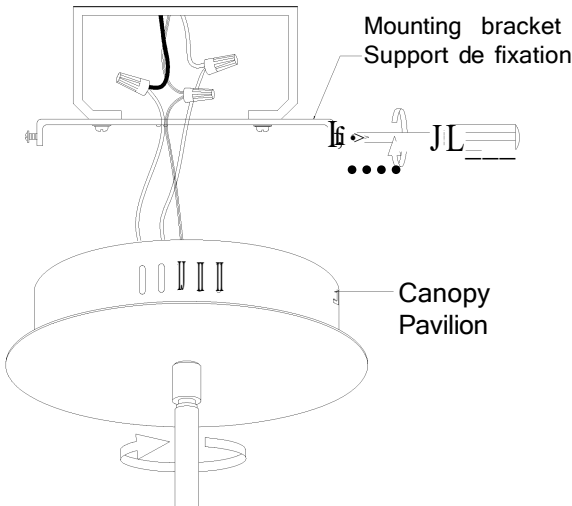

Canopy
Pavillon

Attach the canopy to the mounting bracket with screws provided.

Fixez la verrière de la plaque de montage avec les vis fournies.

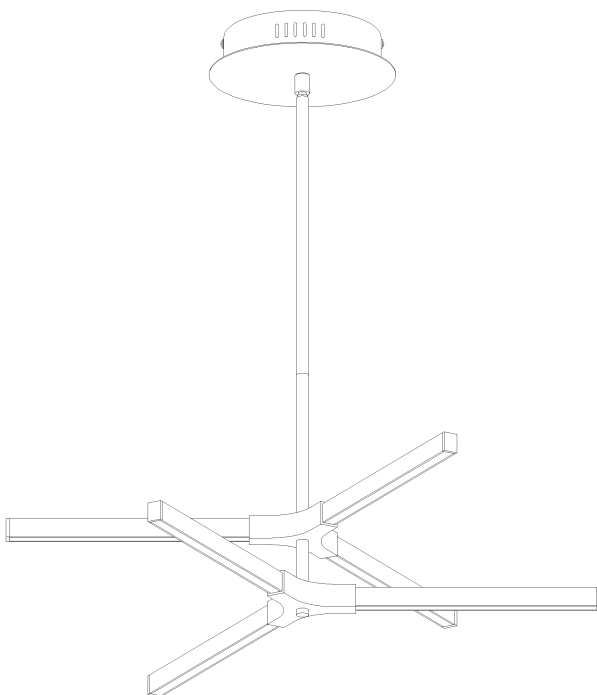

This fixture is designed to dim with a standard Triac forward phase dimmer. Dimming levels will vary by dimmer.

Recommended dimmers:

Lutron MACL-153M

Lutron DVCL-153P

Lutron SCL-153P

Or other compatible LED dimmer controls

Wattage should not exceed 150 watts of product for a 600 watt dimmer.