

FRANÇAIS

Avertissements	5
Consignes de sécurité générales	6
Contrôles de sécurité	8
Entretien	8
Garantie	9
Montage	34
Structures	37
Dimensions	38
Assemblage	39
Techniques de base	62

**IMPORTANT, À CONSERVER POUR
CONSULTATION ULTÉRIEURE :
À LIRE ATTENTIVEMENT**

ESPAÑOL

Advertencias	10
Instrucciones de seguridad generales	11
Controles de seguridad	13
Mantenimiento	13
Garantía	14
Montaje	34
Estructuras	37
Dimensiones	38
Ensamblaje	39
Técnicas básicas	62

**IMPORTANTE, CONSÉRVELO
PARA FUTURAS REFERENCIAS:
LEA ATENTAMENTE**

ENGLISH

Warning	15
General safety instructions	16
Safety checks	17
Maintenance	18
Warranty	18
Assembling	34
Structures	37
Dimensions	38
Assembly	39
Basic techniques	62

**IMPORTANT, KEEP FOR FUTURE
REFERENCE: READ CAREFULLY**

NEDERLANDS

Waarschuwingen	19
Algemene veiligheidsinstructies	20
Veiligheidscontroles	22
Onderhoud	22
Garantie	23
Montage	34
Structuren	37
Afmetingen	38
Samenstelling	39
Basistechnieken	62

**BELANGRIJK, BEWAAR VOOR
TOEKOMSTIGE REFERENTIE:
ZORGVULDIG LEZEN**

PORTUGUÊS

Advertências	24
Instruções gerais de segurança	25
Controles de segurança	27
Manutenção	27
Garantia	28
Montagem	34
Estruturas	37
Dimensões	38
Assembléia	39
Técnicas básicas	62

**IMPORTANTE, CONSERVE A
REFERÊNCIA DA FATURA:
LEIA CUIDADOSAMENTE**

ITALIANO

Avvertenze	29
Istruzioni per la sicurezza generale	30
Controlli di sicurezza	32
Mantenimento	32
Garanzia	33
Montaggio	34
Struttura	37
Dimensioni	38
Assemblaggio	39
Tecniche basiche	62



**IMPORTANTE, CONSERVARE PER
ULTERIORI CONSULTAZIONI:
LEGGERE ATTENTAMENTE**

AVERTISSEMENTS

Avant d'utiliser votre trampoline, il est important de lire attentivement ce manuel, et de le conserver avec votre trampoline. Comme toute activité physique récréative, l'utilisation d'un trampoline peut être dangereuse.

Afin de réduire ce risque, il est impératif de suivre les règles et conseils suivants de sécurité.

- Une mauvaise utilisation du trampoline peut être dangereuse et causer des blessures sérieuses.
- Sauter sur un trampoline peut vous propulser à une hauteur inaccoutumée, dans une position inhabituelle. Une grande prudence et un apprentissage sont nécessaires !
- Toujours inspecter le montage de votre trampoline avant toute utilisation.
- Le montage, l'entretien, les conseils de sécurité, les avertissements, les techniques de base du saut et les garanties font partie de ce manuel. Chaque utilisateur ou superviseur doit impérativement en prendre connaissance et se familiariser avec ces instructions.
- La maîtrise de la position de votre corps dans l'espace est primordiale. Apprenez les sauts simples d'abord, et familiarisez-vous pleinement avec ceux-ci avant de passer à des sauts plus complexes.

			 <p>Ne convient pas aux enfants de moins de 3 ans; risque de chute et d'asphyxie (petits éléments susceptibles d'être avalés)</p>
			 <p>Pas plus d'une personne sur le trampoline à la fois !</p>
			 <p>Attention : Pas de sauts périlleux. Très dangereux pour votre tête et votre cou !</p>

Attention, Réservé à un usage familial

CONSIGNES DE SÉCURITÉ GÉNÉRALES

Votre trampoline est conçu pour une utilisation familiale en plein air et non professionnelle ni médicale. Nous mettons tout en œuvre pour rendre l'utilisation de nos produits la plus sûre possible; cependant il convient d'observer certaines règles élémentaires de sécurité afin de ne courir aucun risque.

Ce trampoline est destiné à être utilisé par **une seule personne à la fois**, il convient d'inspecter le trampoline avant toute utilisation et faites remplacer toute pièce usée ou défectueuse. Le coussin de protection doit impérativement être en place lors de l'utilisation, et le filet refermé.

ATTENTION

- Lire les instructions
- Utilisation extérieure uniquement
- Un seul utilisateur à la fois, risque de collision
- Toujours fermer l'ouverture du filet avant de sauter
- Vider les poches et les mains avant de sauter
- Toujours sauter au milieu du tapis
- Ne pas manger en sautant
- Ne pas sortir en sautant
- Sauter sans chaussures
- Limiter la durée d'utilisation continue (faire des pauses régulières)
- La surveillance d'un adulte est nécessaire
- Ne pas utiliser le tapis lorsqu'il est mouillé
- Ne pas utiliser en condition de vent fort et arrimer le trampoline
- Le trampoline doit être monté par un adulte, conformément à la notice de montage, et vérifié avant la première utilisation
- Ce trampoline n'est pas destiné à être enterré dans le sol
- Poids max Ø183, Ø244 : 50kgs
- Poids max Ø305, Ø366, Ø400, Ø427, Ø457, Ø487 : 100kgs

SURVEILLANCE

Ne laissez pas d'enfant utiliser le trampoline sans la supervision d'un adulte. Assurez-vous que l'emballage plastique ne reste pas à la portée de jeunes enfants qui pourraient s'étouffer avec ! Assurez-vous que de très jeunes enfants ne marchent pas ou ne rampent pas en dessous du trampoline et que la partie en dessous du trampoline ne comporte pas d'objet solide. Le trampoline, non utilisé, doit être rangé hors de portée des enfants ou des animaux.

RÈGLES DE SÉCURITÉ

- Protéger le trampoline de l'humidité et des fortes températures.
- Ne vous asseyez ou ne vous allongez pas le long des coussins de protection ou sur la structure.
- Monter le trampoline sur un terrain plat et horizontal, de préférence sur une pelouse. Il est strictement interdit d'utiliser le trampoline sur un sol dur.
- Il est impératif de lester ou de fixer au sol le trampoline de façon permanente pour éviter tout risque d'instabilité ou de prise au vent. Vous pouvez utiliser le kit d'ancrage Polaris, vendu séparément sur ou bien lester les pieds en U à l'aide de sacs de sable ou autres poids adaptés.
- Ne pas exposer directement le trampoline à la chaleur ou à une flamme.
- Ne pas utiliser le trampoline par temps humide ou si celui-ci est humide. Il serait alors glissant et donc dangereux.

- Ne jamais utiliser le trampoline sans le coussin de protection, sans le filet ou si ceux-ci ne sont pas correctement installés.
- Il est impératif d'ôter et de ranger l'échelle lorsque le trampoline n'est pas utilisé, ceci par mesure de sécurité.
- Si vous souhaitez déplacer votre trampoline, il est impératif de le soulever et le lever à plusieurs (une personne par pied en U). Ne jamais le traîner et/ou le tirer pour le déplacer.
- Tout utilisateur, quelque soit son âge, a besoin de la supervision d'un adulte. C'est la responsabilité de cet adulte de s'assurer que chaque utilisateur est suffisamment informé des consignes de sécurité de ce manuel et celle inscrites sur le trampoline.
- Ne pas utiliser le trampoline par grands vents, par temps froid (gel) ou par temps très chaud (pièces métalliques très chaudes). Utiliser le trampoline dans des conditions de bonne luminosité.
- Une seule personne à la fois peut utiliser le trampoline, afin d'éviter tout risque de collision, et de mauvaise appréciation du rebond.
- Le trampoline doit être examiné avec attention avant toute utilisation, en particulier le montage et la structure.
- Ne pas sauter avec des crochets ou des pièces pointues sur soi.
- Éviter les vêtements amples et le port de bijoux risquant de s'accrocher ou de griffer.
- Ne permettre à personne de passer ou rester en dessous du trampoline lorsque celui-ci est en cours d'utilisation.
- Le trampoline ne doit être utilisé que si la toile de rebond est bien séchée et propre. En cas de déchirure, celle-ci doit être remplacée.
- Pour monter sur le trampoline, l'utilisateur doit poser ses mains sur le cadre et monter ou descendre, en évitant autant que possible de toucher les coussins de protection. Ne pas descendre en sautant.
- Lors de l'utilisation du trampoline, conservez une position centrale, au milieu du trampoline. Éviter de sauter ou de marcher sur les coussins de protection.
- Ne pas utiliser le trampoline sous effet d'alcool ou de médicaments. En effet, ces substances ont une incidence négative sur votre temps de réponse, votre jugement et votre coordination physique.
- Arrêter l'utilisation lorsque vous vous sentez fatigué.
- Ne pas effectuer de sauts en cas de grossesse, d'hypertension ou de maladies cardio-vasculaires.
- Toute modification apportée au trampoline ou tout ajout d'accessoire non préconisé doit se faire conformément aux instructions du fabricant

CONTRÔLES DE SÉCURITÉ

TRAMPOLINE SEUL

Avant toute utilisation de votre trampoline, tester le montage de celui-ci à l'aide de la liste de contrôles suivante.

- À l'aide de la clé fournie, assurez-vous que chaque vis est bien serrée.
- Regardez sous le trampoline et assurez-vous que les ressorts sont bien attachés fermement entre tous les crochets et les attaches triangulaires.
- Bougez le trampoline, et vérifiez que celui-ci soit bien stable sur son socle.
- Avec vos deux mains, assurez-vous que la pression est bien uniforme sur l'ensemble du tapis de saut.
- Vérifiez que les coussins recouvrent bien la totalité des ressorts et du cerclage.
- Vérifiez que les pièces du trampoline ne comportent pas de bords coupants, remplacez-les si nécessaire.

FILET DE PROTECTION

- S'assurer que tous les montants sont fermement attachés à la structure, en bougeant le trampoline.
- Vérifier que les coutures et la toile sont en bon état, et résistantes.
- Contrôler que la fermeture éclair et les crochets soient bien en place.
- Vérifier que les attaches soient bien fixées à la structure ou aux anneaux triangulaires, sous le trampoline.
- Remplacer le filet après 5 ans d'utilisation ou dès lors que celui-ci est endommagé.

ENTRETIEN

À chaque début de saison ou après une longue période d'inactivité, il est impératif de vérifier l'intégralité du trampoline et de ses principales composantes, notamment le cadre, le système de suspension, les ressorts, le tapis de saut, le coussin de protection et le filet de sécurité.

Il est primordial d'effectuer ces vérifications systématiquement, à défaut, votre trampoline pourrait devenir dangereux.

- Le trampoline doit être maintenu le plus possible au sec. Il est donc préférable de le couvrir avec une bâche de protection après chaque utilisation ou de le démonter et l'entreposer dans un endroit sec et abrité en hors saison.
- Pendant la période d'hiver, la charge de neige et la température très basse peuvent endommager le trampoline. Il est recommandé de démonter et d'entreposer votre trampoline dans un endroit sec et abrité.
- Inspecter régulièrement votre trampoline afin de détecter toute anomalie ou usure prématurée.
- Votre trampoline est produit chez notre fabricant avec un traitement antirouille. Si toutefois, à la suite d'une exposition prolongée, des traces de rouille apparaissent, il vous est conseillé de les stopper immédiatement par un traitement antirouille vendu dans le commerce.
- Dans le cas où des pièces seraient manquantes ou détériorées, adressez-vous directement au Service Après-Vente
- Dans le cas de démontage de votre trampoline, suivre à l'inverse les instructions de montage.

GARANTIE

Le trampoline que vous venez d'acquérir bénéficie d'une garantie contre les vices de fabrication et usure prématurée (voir détails sur site). Nos trampolines ont subi de nombreux tests en usage intensif et conditions extrêmes et bénéficient des certifications CE EN71-14 / EN71 parties 1,2,3, Directive 2009/48/CE : « Sécurité des jouets », certifié par le laboratoire Intertek France.

LES CONDITIONS D'EXCLUSION DE LA GARANTIE SONT LES SUIVANTES :

- Le remplacement des pièces d'usure,
- La corrosion des aciers,
- L'étanchéité des coussins,
- Les coupures sur des tissus ou des filets,
- Des fissures, cassures ou pliages d'acier en cas de choc,
- Des problèmes de couture si arrachement,
- L'utilisation anormale ou non conforme des produits,
- Les dommages dus à l'intervention d'un réparateur non agréé
- Les dommages résultant d'une cause externe à l'équipement (par exemple : accident, choc, foudre, vent fort...),
- Les dommages liés au transport, et éléments manquants, non signalés sur le bon de livraison.

ADVERTENCIAS

Antes de utilizar la cama elástica, es importante leer atentamente este manual y conservarlo junto con la cama elástica. Como cualquier actividad física recreativa, el uso de una cama elástica puede ser peligroso.

Con el fin de reducir este riesgo, es obligatorio seguir las normas y consejos de seguridad indicados a continuación.

- Un mal uso de la cama elástica puede ser peligroso y causar graves lesiones.
- Al saltar en una cama elástica se pueden alcanzar alturas inusuales en una posición poco habitual. Es preciso ser prudente y tener cierto entrenamiento.
- Inspeccione siempre el montaje de la cama elástica antes de cada uso.
- El presente manual incluye instrucciones de montaje, mantenimiento, consejos de seguridad, advertencias, técnicas básicas de salto y garantías. Es obligatorio que cada usuario o supervisor se entere de estas instrucciones y se familiarice con ellas.
- Es primordial controlar la posición de su cuerpo en el espacio. Primero, aprenda los saltos simples y familiarícese con ellos antes de pasar a saltos más complejos.

			 No apto para niños menores de 3 años; existe riesgo de caída y asfixia (contiene elementos pequeños que pueden ser tragados)
			 ¡No debe haber más de una persona en la cama elástica al mismo tiempo!
			 Atención: No hacer saltos peligrosos. ¡Puede causar lesiones graves para el cuello y la cabeza!

Atención: Sólo para uso familiar.

INSTRUCCIONES DE SEGURIDAD GENERALES

La cama elástica está diseñada para uso familiar al aire libre y no de forma profesional ni terapéutica. Hacemos todo lo posible para que el uso de nuestros productos sea el más seguro posible; No obstante deben respetarse las normas básicas de seguridad para evitar riesgos.

Esta cama elástica está diseñada para ser utilizada por **una sola persona a la vez**, es recomendable inspeccionar la cama elástica antes de usarla y reemplazar las piezas gastadas o defectuosas. El cojín de protección debe estar en su lugar durante el uso y la red cerrada.

ATENCIÓN

- Lea las instrucciones
- Sólo para uso en exteriores
- Un usuario a la vez, riesgo de colisión
- Siempre cierre la abertura de la red antes de saltar
- Vacíe los bolsillos y las manos antes de saltar
- Siempre salte en el centro de la alfombra
- No salte durante la ingesta de alimentos
- No salga de la cama elástica mediante un salto
- Salte sin zapatos sobre la cama elástica
- Limitar la duración del uso continuo (tomar pausas regulares)
- Se requiere supervisión de un adulto
- No utilizar en condiciones de viento fuerte y asegurar la cama elástica
- No use la cama elástica mojada
- El producto debe ser montado por un adulto de acuerdo con las instrucciones de instalación y probarlo antes del primer uso
- Este producto no está destinado a ser enterrado en el suelo
- Peso máximo Ø183, Ø244: 50kgs
- Peso máximo Ø305, Ø366, Ø400, Ø427, Ø457, Ø487: 100kgs

VIGILANCIA

Los niños no deben utilizar la cama elástica sin la supervisión de un adulto. Asegúrese de que el embalaje de plástico esté fuera del alcance de los niños para evitar el riesgo de asfixia. Asegúrese de que los niños pequeños no anden o gateen debajo de la cama elástica y de que no haya objetos sólidos en la parte inferior de la cama elástica. Cuando no utilice la cama elástica, guárdela fuera del alcance de los niños o de los animales.

NORMAS DE SEGURIDAD

- Proteja el producto de la humedad y las altas temperaturas.
- Coloque la cama elástica en un suelo nivelado, preferiblemente en un césped.
- Está estrictamente prohibido utilizar el producto en terreno duro.
- Es imprescindible que la cama elástica esté permanentemente conectada a tierra o fijada al suelo para evitar riesgo de inestabilidad por ráfaga de viento. Puede utilizar el kit de anclaje Polaris, vendido por separado o usando las patas en U utilizando bolsas de arena u otros pesos adecuados.
- No exponga la cama elástica directamente al calor o la llama.
- No usar la cama elástica en climas húmedos. La lona de salto puede estar resbaladiza y por lo tanto es peligroso.

- Nunca usar la cama elástica sin el cojín o la red, si no están la instalación ha sido incorrecta.
- Es imprescindible quitar y guardar la escalera cuando no se utiliza la cama elástica, para mayor seguridad.
- Si desea mover la cama elástica, es imprescindible levantarla y desplazarla (una persona por U-pie). Nunca la arrastre y / o tire de ella para moverla.
- Cualquier persona, independientemente de su edad, necesita la supervisión de un adulto.
- Asegúrese de que cada usuario tenga suficiente conocimiento de las instrucciones de seguridad de este manual y el escrito en la cama elástica.
- No use la cama elástica durante vientos fuertes, en tiempo frío (heladas) o en tiempo muy caliente (piezas de metal muy calientes). Utilice este producto en condiciones de buena luz.
- No ingiera alimentos mientras esté usando la cama elástica
- Sólo una persona a la vez puede saltar para evitar el riesgo de colisión, y mala recepción del rebote.
- La cama elástica debe ser examinada cuidadosamente antes de usarla, especialmente el montaje de la estructura.
- No brinque con ganchos o piezas puntiagudas.
- Evite la ropa suelta y el uso de joyas que pueden atrapar o arañar.
- No permita que nadie pase o quede debajo de la cama elástica cuando esté en uso.
- Para subir a la cama elástica, el usuario debe poner sus manos en el marco y subir o bajar, evitando en la medida de lo posible tocar los cojines protectores. No bajar saltando.
- Cuando salte, mantenga una posición central en el centro de la lona de salto. Evite saltar o caminar sobre los cojines.
- No use la cama elástica bajo la influencia de alcohol o drogas. De hecho, estas sustancias tienen un impacto negativo en su tiempo de respuesta, juicio y coordinación física.
- Deje de usarlo cuando se sienta cansado.
- No brinque en caso de embarazo, hipertensión o enfermedad cardiovascular.
- Cualquier modificación realizada o accesorios adicionales deben ser acordes con las instrucciones del fabricante

CONTROLES DE SEGURIDAD

CAMA ELÁSTICA SOLA

Antes de utilizar la cama elástica, compruebe el montaje de la misma con la ayuda de la siguiente lista de controles.

- Utilice la llave incluida para asegurarse de que todos los tornillos estén bien apretados.
- Mire debajo de la cama elástica y asegúrese de que los muelles estén firmemente atados entre todos los ganchos y las fijaciones triangulares.
- Mueva la cama elástica y compruebe que la misma se mantiene estable sobre su base.
- Con las dos manos, asegúrese de que la presión es uniforme en toda la lona de salto.
- Compruebe que las almohadillas tapen bien todos los muelles y el contorno.
- Compruebe que las piezas de la cama elástica no tengan bordes afilados, si fuera necesario.

RED DE PROTECCIÓN

- Mueva la cama elástica para asegurarse de que todos los montantes estén firmemente sujetos a la estructura.
- Compruebe que las costuras y la lona estén en buen estado y que sean resistentes.
- Controle que la cremallera y los ganchos estén bien puestos.
- Verifique que los enganches estén bien fijados en la estructura o en los anillos triangulares bajo la cama elástica.
- Reemplace la red después de 5 años de uso o cuando esté dañada.

MANTENIMIENTO

En cada inicio de la temporada o después de un largo período de inactividad, es imprescindible comprobar toda la estructura y sus componentes principales, incluido el bastidor, el sistema de suspensión, los muelles, la lona de salto, el cojín de protección y la red de seguridad.

Es imprescindible efectuar estas verificaciones de forma sistemática, de no ser así, el uso de su cama elástica puede ser peligroso.

- La cama elástica debe mantenerse seca siempre que sea posible. Por ello, es preferible cubrirla con una funda de protección tras cada uso o desmontarla y guardarla en un lugar seco y protegido en las épocas en las que no se use.
- Durante el período de invierno, el peso de la nieve y la temperatura muy baja pueden dañar la cama elástica. Se recomienda desmontar y almacenar su producto en un lugar seco y protegido.
- Inspeccione con regularidad la cama elástica para detectar cualquier anomalía o desgaste prematuro.
- La cama elástica lleva un tratamiento antioxidante aplicado por el fabricante. Si, a pesar de ello, tras una exposición prolongada, aparecen rastros de óxido, se recomienda poner remedio inmediatamente con un tratamiento antioxidante que se puede adquirir en los comercios.
- En caso de que falten piezas o de que las mismas estén deterioradas, contacte directamente con el servicio posventa
- En caso de desmontar la cama elástica, siga en orden inverso las instrucciones de montaje.

GARANTÍA

La cama elástica que acaba de adquirir tiene una garantía que cubre los defectos de fabricación y el desgaste prematuro (consulte los detalles en la web). Nuestras camas elásticas han superado numerosas pruebas en uso intensivo y en condiciones extremas y se benefician de las certificaciones ce en71-14/en71 partes 1, 2, 3, directiva 2009/48/ce: «Seguridad de juguetes», certificada por el Laboratorio Intertek en Francia.

LAS CONDICIONES DE EXCLUSIÓN DE LA GARANTÍA SON LAS SIGUIENTES :

- Sustitución de piezas de desgaste,
- Corrosión de los aceros,
- Impermeabilidad de las almohadillas,
- Cortes en las partes textiles o en las redes,
- Fisuras, roturas o acero plegado en caso de impacto,
- Problemas de costuras en caso de desgarro,
- Uso anormal o no conforme de los productos,
- Daños debidos a la intervención de un reparador no autorizado por
- Daños resultantes de una causa externa al equipo (por ejemplo: accidente, impacto, rayo, viento fuerte, etc.),
- Daños relacionados con el transporte y elementos no presentes no indicados en el albarán de entrega.

WARNING

Before using your trampoline, it is important to carefully read this manual and retain it for future reference. Like any recreational physical activity, using a trampoline can be dangerous. To reduce the risk of an accident, it is essential to comply with the following safety rules and recommendations.

- Incorrect use of this trampoline can be dangerous and cause serious injury.
- When jumping on a trampoline you may reach heights and adopt positions to which you are not accustomed. Take great care and learn the required techniques!
- Always inspect the assembly of your trampoline before each use.
- Assembly, maintenance, safety recommendations, warnings, basic jumping techniques and warranties are covered in this manual. Every person using or supervising the use of this trampoline must be aware of and familiarise themselves with these instructions.
- Controlling the position of your body in space is essential. Learn simple jumps first and familiarise yourself with these thoroughly before moving on to more complex jumps.

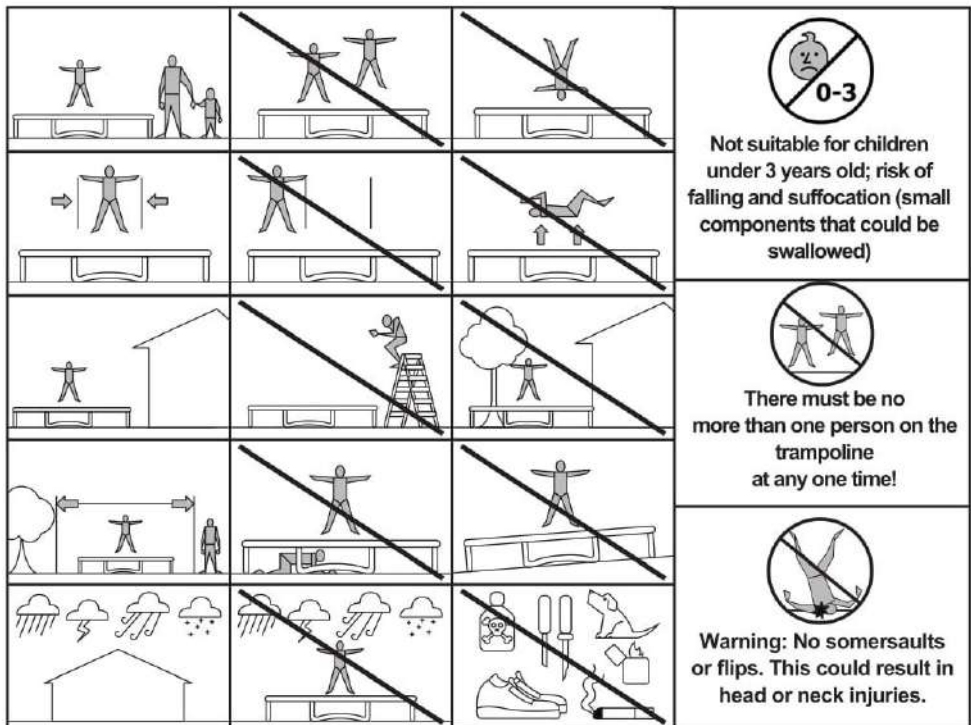

Warning, intended for family use.

GENERAL SAFETY INSTRUCTIONS

Your trampoline is designed for family use outdoors and not for professional or medical use. We make every effort to ensure using our products is as safe as possible; however, there are some basic safety rules that must be observed to avoid any risk.

This trampoline is designed to be used by **one person at a time** and must be inspected before each use, and ensure that any worn or defective parts are replaced. The protective cushion must be in place during use, and the net must be closed.

WARNING

- Read the instructions
- For outdoor use only
- One user at a time to avoid collision
- Always close the net before jumping
- Empty your pockets and have nothing in your hands before jumping
- Always jump in the middle of the mat
- Do not eat while jumping
- Do not jump off the trampoline
- Do not wear shoes while jumping
- Have a time limit on each use (take regular breaks)
- Adult supervision is required
- Do not use if the mat is wet
- Do not use in strong wind conditions and put the trampoline in storage
- The trampoline must be assembled by an adult in accordance with the assembly instructions, and double-checked before the first use
- This trampoline is not designed to be rooted in the ground
- Maximum weight Ø183, Ø244 : 50kgs
- Maximum weight Ø305, Ø366, Ø400, Ø427, Ø457, Ø487 : 100kgs

SUPERVISION

Never allow a child to use the trampoline without adult supervision. Ensure that the plastic packaging is out of reach of young children, as it presents a suffocation hazard! Ensure that no person or animal is underneath the trampoline and that the area underneath the trampoline does not contain any solid objects. When not in use, the trampoline must be stored out of the reach of children and animals.

SAFETY RULES

- Protect the trampoline from humidity and high temperatures
- Do not sit or lie down on the protective cushions or on the structure
- Assemble the trampoline on flat and horizontal land, preferably a lawn. It is strictly forbidden to use the trampoline on hard ground
- It is imperative to permanently weigh down or fix the trampoline to the ground to avoid any risk of instability or being caught in the wind. You can use the Polaris anchor kit, sold separately or weigh down the U-legs using sandbags or other suitable weights
- Do not expose the trampoline directly to heat or an open flame
- Do not use the trampoline if it is humid or wet. It will be slippery and therefore dangerous
- Never use the trampoline without the protective cushion or net, or if either are not properly set up

- It is imperative to remove and store the ladder when the trampoline is not in use as a safety measure
- If you wish to move your trampoline, it is imperative for several people to lift it at the same time (one person per U-foot). Never drag and/or pull it to move it
- Every user, regardless of their age, must be supervised by an adult. It is the responsibility of the adult to ensure that each user is sufficiently familiar with the safety instructions in this manual and the instructions written on the trampoline
- Do not use the trampoline in high winds, cold weather (frost) or hot weather (very hot metal components). Use the trampoline in well-lit conditions
- One person at a time may use the trampoline to avoid any risk of collision or misreading the bounce
- The trampoline should be checked before each use, in particular the assembly and the structure
- Do not jump with hooks or pointed pieces out in the open
- Avoid wearing loose clothing and jewelry that may get caught or scratch
- Do not allow anyone to pass through or sit underneath the trampoline while it is in use
- The trampoline should only be used if the bounce mat is dry and clean. In the event that the mat rips or tears, it must be replaced
- To climb on or off the trampoline, the user must use the frame and avoid touching the protective cushions. Do not jump off
- Whilst using the trampoline, stay in the middle. Avoid jumping or walking on the protective cushions
- Do not use the trampoline under the influence of alcohol or medication. These substances impair your response times, judgment and physical coordination
- Stop using the trampoline when you feel tired
- Do not jump if you are pregnant, or if you have hypertension or cardiovascular problems
- Any modifications or additions to the trampoline must be made in accordance with manufacturer's instructions

SAFETY CHECKS

TRAMPOLINE ONLY

Before each use of your trampoline, test its assembly using the following checklist.

- Using the spanner provided, ensure that each bolt is thoroughly tightened.
- Look underneath the trampoline and ensure that the springs are firmly attached to frame and jumping mat.
- Gently move the trampoline from side to side to check that it is stable on its base.
- Using both hands, ensure that the pressure is uniform across the entire jumping mat.
- Ensure that the padding covers all of the springs and the circular tubes.
- Check that the trampoline parts do not have sharp edges and replace if necessary.

ENCLOSURE

- Ensure that all of the poles are firmly attached to the structure by gently moving the trampoline from side to side.
- Check that the seams and the mat are in good and robust condition.
- Check that the zip and the hooks are firmly in place.
- Check that the fasteners are attached to the structure or the v-rings, underneath the trampoline.
- Replace the net after 5 years of use or in the event of damage.

MAINTENANCE

At the beginning of the season or after a long period without use, it is imperative to check the integrity of the trampoline and its main components, in particular the frame, the suspension, the springs, the bounce mat, the protective cushion and the safety net.

It is essential to carry out these checks regularly to avoid your trampoline becoming dangerous.

- The trampoline must be kept dry as much as possible. It is therefore best to cover it with a protective cover after each use or dismantle it and store it in a dry and sheltered location when not in use.
- During winter, snow and low temperatures can damage the trampoline. We recommend you dismantle and store your trampoline in a dry place under shelter.
- Regularly inspect your trampoline for any defects or premature wear.
- Your trampoline was made by using an anti-rust treatment. However, if traces of rust appear following prolonged exposure, it is recommended to attend to these immediately with regular anti-rust treatment.
- If parts are missing or damaged, directly contact customer service

- When dismantling your trampoline, follow the assembly instructions in reverse.

WARRANTY

The trampoline you have purchased has a warranty against manufacturing defects and premature wear (see details on the site). Our trampolines have undergone numerous tests under intensive use and extreme conditions, and have been awarded the certifications en71-14 / en71 parts 1, 2, 3, directive 2009/48/ec: «Toy safety», certified by Laboratoire Intertek France.

EXCLUDED FROM THE WARRANTY ARE THE FOLLOWING:











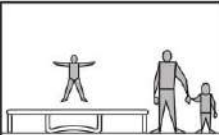

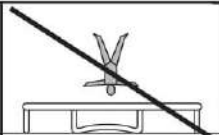

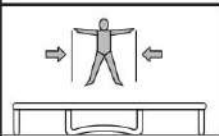
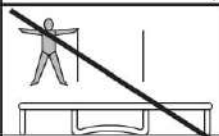

- The replacement of worn parts.
- The corrosion of steel structures.
- The seals on the padding.
- Tears on the fabrics or netting.
- Steel cracks, breaks or bends in the event of an impact.
- Seam problems if torn.
- The unusual or non-compliant use of products.
- Damage from work performed by a technician not approved
- Damage resulting from a cause external to the equipment (for example: accident, impact, lightning, strong winds, etc.).
- Damage linked to transportation, and missing parts not indicated on the delivery slip.

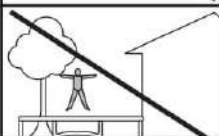
Our warranty claims are fulfilled by the replacement of damaged parts and the payment of return postage costs borne by the purchaser. If the product cannot be repaired, We will offer you a replacement, at a preferential rate, in the form of a product of equivalent characteristics. The contractual warranty does not preclude the benefits of the legal warranty against hidden defects, which runs for 6 months starting from the date of delivery. We bear no liability for accidents caused by incorrect use or failure to follow the safety instructions.

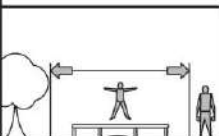
WAARSCHUWINGEN

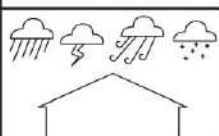
Voordat u de trampoline gebruikt, is het belangrijk om de handleiding zorgvuldig te lezen en deze te bewaren. Zoals bij alle fysieke activiteiten kan het gebruik van een trampoline gevaarlijk zijn. Het is dus noodzakelijk de voorschriften en de volgende veiligheidstips op te volgen om risico's te verminderen.

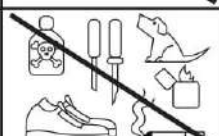
- Misbruik van de trampoline kan gevaarlijk zijn en ernstige schade veroorzaken.
- Het springen op een trampoline kan u op ongewone hoogte brengen en in een ongebruikelijke positie brengen. Grote voorzichtigheid en oefenen is geboden!
- Controleer altijd de trampoline vóór gebruik.
- De installatie, onderhoud, veiligheidstips, waarschuwingen, de springtechnieken en garanties maken deel uit van deze handleiding. Elke gebruiker of begeleider moet zich dringend bewust zijn van en bekend zijn met deze instructies.
- Beheersing van de positie van uw lichaam in de ruimte is van grootste belang. Leer de eenvoudige springtechnieken vóór over te gaan naar complexere technieken.

			 <p>Niet geschikt voor kinderen onder de 3 jaar; val- en verstikkingsgevaar (kleine onderdelen kunnen worden ingeslikt)</p>
			
			 <p>Niet meer dan één persoon op de trampoline tegelijk!</p>
			
			 <p>Waarschuwing: Geen gevaarlijke sprongen. Zeer gevaarlijk voor hoofd en nek!</p>

Let op, uitsluitend voor huishoudelijk gebruik

ALGEMENE VEILIGHEIDINSTRUCTIES

Uw trampoline is bedoeld voor huishoudelijk gebruik in de buitenruimte en niet voor professioneel of medisch gebruik. Wij stellen alles in het werk om het gebruik van onze producten zo veilig mogelijk te maken; Er moeten echter bepaalde basisveiligheidsvoorschriften worden nageleefd om risico's te vermijden. Deze trampoline is bedoeld voor gebruik door slechts **één persoon tegelijk**, het is raadzaam om de trampoline te inspecteren voor gebruik en versleten of defecte onderdelen te vervangen. De beschermrand moet op zijn plaats zijn wanneer de trampoline in gebruik is en het veiligheidsnet moet gesloten zijn.

LET OP

- Lees de instructies
- Alleen voor buitengebruik
- Eén gebruiker tegelijkertijd, risico op botsing
- Sluit de netopening altijd voor het springen
- Leeg zakken en handen voordat u springt
- Spring altijd in het midden van de springmat
- Eet niet tijdens het springen
- Spring niet van de trampoline af
- Spring zonder schoenen
- Beperk de duur van onafgebroken gebruik (neem regelmatige pauzes)
- Volwassen toezicht is vereist
- Gebruik de springmat niet wanneer deze nat is
- Gebruik de trampoline niet bij sterke wind en beveilig de trampoline
- De trampoline moet worden gemonteerd door een volwassene, conform de installatie-instructies en worden gecontroleerd voor het eerste gebruik
- Deze trampoline is niet bedoeld om in de grond te worden begraven
- Max gewicht Ø183, Ø244: 50kgs
- Max gewicht Ø305, Ø366, Ø400, Ø427, Ø457, Ø487: 100kgs

TOEZICHT

Laat geen kinderen de trampoline gebruiken zonder toezicht van een volwassene. Zorg dat de plastic verpakking niet binnen het bereik van jonge kinderen komen, anders kunnen ze stikken! Zorg dat de zeer jonge kinderen niet lopen of kruipen onder de trampoline en dat het gedeelte onder de trampoline geen vaste voorwerpen heeft. De trampoline, indien niet in gebruik, moet buiten het bereik van kinderen of huisdieren worden opgeslagen.

VEILIGHEIDINSTRUCTIES

- Bescherm de trampoline tegen vocht en hoge temperaturen.
- Niet zitten of liggen langs de randkussens of op de structuur.
- Installeer de trampoline op plat en horizontaal terrein, bij voorkeur op een gazon. Het is absoluut verboden de trampoline op harde grond te plaatsen.
- Het is noodzakelijk de trampoline permanent aan de grond te fixeren om alle risico's op instabiliteit of omwaaien te vermijden. U kunt hiervoor de verankeringsskit Polaris gebruiken, apart verkrijgbaar of gebruik de zandzakken of andere geschikte gewichten om de U-poten te verzwaren.
- Stel de trampoline niet bloot aan hitte of vuur.
- Gebruik de trampoline niet bij nat weer of als de springmat nat is. Dit kan gevaarlijk zijn i.v.m. mogelijke gladheid.

- Gebruik de trampoline nooit zonder het randkussen, zonder het veiligheidsnet of als het beschermkussen niet goed is geïnstalleerd.
- Het is noodzakelijk om de ladder te verwijderen en op te slaan wanneer de trampoline niet gebruikt wordt, dit als veiligheidsmaatregel.
- Als u uw trampoline wilt verplaatsen, is het noodzakelijk om deze op te tillen met meerdere personen (één persoon per voet). Sleep en/of trek de trampoline nooit om deze te verplaatsen.
- Iedereen, ongeacht leeftijd, heeft volwassen toezicht nodig. Het is de verantwoordelijkheid van deze volwassene om ervoor te zorgen dat elke gebruiker voldoende geïnformeerd is over de veiligheidsinstructies van deze handleiding en die welke op de trampoline zijn geschreven.
- Gebruik de trampoline niet bij harde wind, bij koud weer (vorst) of in zeer warm weer (zeer hete metalen onderdelen). Gebruik de trampoline bij goed licht.
- Slechts geschikt voor één persoon tegelijk om botsingen en onjuiste inschattingen te voorkomen.
- De trampoline moet voor gebruik aandachtig worden onderzocht, met name de montage en de structuur.
- Spring niet met scherpe of spitse onderdelen op u.
- Vermijd losse kleding en draag geen juwelen die kunnen blijven haken of verwonden.
- Laat niemand toe onder de trampoline wanneer deze in gebruik is.
- De trampoline mag alleen gebruikt worden als de springmat goed droog en schoon is. Bij scheuren moet het vervangen worden.
- Als de gebruiker op de trampoline klimt, moet de gebruiker zijn/haar handen op het frame leggen en omhoog of omlaag klimmen, vermijd zoveel mogelijk het randkussen te raken. Spring er niet af.
- Spring in het midden van de springmat. Vermijd op het randkussen te springen of te lopen.
- Gebruik de trampoline niet onder invloed van verdovende middelen. Deze middelen hebben een negatief effect op uw reactievermogen, uw inschattingsvermogen en uw fysieke coördinatie.
- Stop het gebruik wanneer u vermoeid raakt.
- Voer geen sprongen uit tijdens zwangerschap, met hypertensie of hart- en vaatziekten.
- Wijzigingen van de trampoline of eventuele toevoegingen die niet worden aanbevolen, dienen te geschieden volgens de instructies

VEILIGHEIDSCONTROLES

TRAMPOLINE

Vóór het gebruiken van uw trampoline, zorg eerst dat deze goed gemonteerd is met behulp van de volgende controles.

- Met behulp van de meegeleverde werktuig, zorg ervoor dat elke schroef strak is.
- Kijk onder de trampoline en controleer of de veren stevig vast zitten tussen de haken en driehoekige bevestigingen.
- Beweeg de trampoline en controleer of deze stevig op zijn plaats staat.
- Met beide handen, controleer of de druk gelijk is van het gehele springmat.
- Zorg dat het randkussen alle veren en de cirkelvormige buizen bedekt.
- Controleer of de trampoline geen scherpe randen heeft, vervang deze indien nodig.

VEILIGHEIDSNET

- Beweeg de trampoline om te controleren of alle monteringsbuizen vast en stevig op hun plaats zitten.
- Controleer of de naden en stof in goede staat zijn.
- Controleer of de rits en de haken op hun plaats zitten.
- Controleer of de bevestigingen en driehoekige ringen goed gestructureerd zijn onder de trampoline.
- Vervang het veiligheidsnet na 5 jaar gebruik of wanneer het beschadigd is.

ONDERHOUD

Aan de start van ieder seizoen of na lange periode van niet gebruik is het noodzakelijk om de volledige trampoline en zijn belangrijkste componenten te controleren, inclusief het frame, ophangstelsel, de vering, de springmat, het randkussen en het veiligheidsnet.

Het is essentieel om deze systematische controles uit te voeren, doet u dit niet, dan kan uw trampoline gevaarlijk kan worden.

- De trampoline moet op een droge plek bewaard worden. Daarom is het aanbevolen de trampoline te bedekken wanneer deze niet in gebruik is, of te demonteren en op een droge plaats op te slaan tijdens laagseizoenen.
- Tijdens de winterperiode kan de sneeuwbelasting en de zeer lage temperatuur de trampoline beschadigen. Het is aanbevolen om uw trampoline te demonteren en op een droge en beschutte plek op te slaan.
- Controleer de trampoline om eventuele afwijkingen of vroegtijdige slijtage op te sporen.
- Uw trampoline is in onze fabriek geproduceerd met roestwering. Indien echter, na langdurige blootstelling, roestvlekken verschijnen, dient u dit onmiddellijk te stoppen met een anti-roest behandeling.
- Indien onderdelen ontbreken of beschadigd zijn, neem dan direct contact op met libuy klantenservice
- In het geval van het demonteren van uw trampoline, volg dan de montage-instructies van deze handleiding omgekeerd.

GARANTIE

De trampoline die u hebt aangeschaft heeft een garantie tegen fabricagefouten en slijtage (zie details op de site). Onze trampolines hebben veel testen ondergaan in zwaar gebruik en extreme omstandigheden en profiteren van de CE certificeringen EN71-14 / EN71 delen 1,2,3, Richtlijn 2009/48 / EG: «Veiligheid van speelgoed», gecertificeerd door het laboratorium Intertek Frankrijk.

DE VOLGENDE ONDERDELEN ZIJN UITGESLOTEN VAN GARANTIE:

- Vervanging van versleten onderdelen.
- De corrosie van staalconstructies.
- De afdichtingen van de kussens.
- Scheuren in de stoffen of het net.
- Scheuren in het staal, breuken of buigen bij een impact.
- Naadproblemen als ze gescheurd zijn.
- Het ongebruikelijke of niet-conforme gebruik van producten.
- Schade door werkzaamheden uitgevoerd door een technicus die niet door is goedgekeurd.

- Schade als gevolg van een oorzaak buiten het product (bijvoorbeeld: ongeval, bliksem, sterke winden, enz.).
- Schade in verband met transport, en ontbrekende onderdelen die niet op de afleverbon zijn aangegeven.

ADVERTÊNCIAS

Antes de usar o seu trampolim, é importante ler atentamente este manual, e mantenha-o com o seu trampolim. Como qualquer atividade física recreativa, o uso de um trampolim pode ser perigoso. Para reduzir este risco, é imperativo seguir as seguintes regras de segurança e dicas.

- O uso incorreto do trampolim pode ser perigoso e causar ferimentos graves.
- Ao saltar em um trampolim, alturas incomuns podem ser alcançadas em uma posição incomum. É necessário ser prudente e ter algum treinamento.
- Sempre inspecione a montagem do trampolim antes de cada uso.
- Este manual inclui instruções para montagem, manutenção, avisos de segurança, avisos, técnicas básicas de salto e garantias. É obrigatório que cada usuário ou supervisor esteja ciente dessas instruções e se familiarize com elas.
- É essencial controlar a posição do seu corpo no espaço. Primeiro, aprenda os saltos simples e familiarize-se com eles antes de passar para saltos mais complexos.

			 Não é adequado para crianças menores de 3 anos; existe risco de queda e sufocação (contém pequenos elementos que podem ser engolidos)
			 Não deve haver mais de uma pessoa no trampolim ao mesmo tempo!
			 Atenção: Não faça saltos perigosos. Pode causar ferimentos graves no pescoço e na cabeça!

Atenção, Reservado para uso familiar

INSTRUÇÕES GERAIS DE SEGURANÇA

O trampolim é projetado para uso familiar ao ar livre e não profissionalmente nem terapêutico. Fazemos todo o possível para tornar o uso de nossos produtos o mais seguro possível; No entanto, as regras básicas de segurança devem ser respeitadas para evitar riscos.

Este trampolim é projetado para ser usado **por apenas uma pessoa de cada vez**. é aconselhável inspecionar o trampolim antes de usá-lo e substituir peças desgastadas ou defeituosas. A almofada de proteção deve estar no lugar durante o uso e a rede fechada.

ATENÇÃO

- Leia as instruções
- Somente para uso externo
- Um usuário por vez, risco de colisão
- Sempre feche a abertura da rede antes de saltar
- Bolsos vazios e mãos antes de saltar
- Sempre pule no centro do tapete
- Não pule durante a ingestão de alimentos
- Não deixe o trampolim com um salto
- Salte sem sapatos no trampolim
- Limite a duração do uso contínuo (faça pausas regulares)
- supervisão de adultos é necessária
- Não use em condições de vento forte e proteja o trampolim
- Não use o trampolim molhado
- O produto deve ser montado por um adulto de acordo com as instruções de instalação e testado antes do primeiro uso
- Este produto não se destina a ser enterrado no solo
- Peso máximo Ø183, Ø244: 50kgs
- Peso máximo Ø305, Ø366, Ø400, Ø427, Ø457, Ø487: 100kgs

VIGILÂNCIA

As crianças não devem usar o trampolim sem supervisão de um adulto. Certifique-se de que a embalagem de plástico esteja fora do alcance das crianças para evitar o risco de sufocamento. Certifique-se de que as crianças pequenas não andem ou andem sob o trampolim e que não haja objetos sólidos no fundo do trampolim. Quando não estiver usando o trampolim, mantenha-o fora do alcance de crianças ou animais..

DICAS DE SEGURIDADE

- Proteja o produto contra umidade e altas temperaturas.
- Coloque o trampolim em um piso plano, de preferência em um gramado.
- É estritamente proibido usar o produto em solo duro.
- É essencial que o trampolim seja permanentemente conectado ao solo ou fixado ao solo para evitar risco de instabilidade devido a rajadas de vento. Você pode usar o kit de ancoragem Polaris, vendido separadamente ou usando as pernas em U usando sacos de areia ou outros pesos adequados.
- Não exponha o trampolim diretamente ao calor ou chamas.
- Não use o trampolim em climas úmidos. A tela de salto pode ser escorregadia e, portanto, perigosa.
- Nunca use o trampolim sem a almofada ou a rede, se eles não são a instalação foi incorreta.

- É essencial remover e armazenar a escada quando o trampolim não for usado, para maior segurança.
- Se você quiser mover o trampolim, é essencial levantá-lo e movê-lo (uma pessoa por U-pé). Nunca arraste e / ou puxe para movê-lo.
- Qualquer pessoa, independentemente da idade, precisa de supervisão de um adulto.
- Certifique-se de que cada usuário tenha conhecimento suficiente das instruções de segurança manual e a escrita no trampolim.
- Não use o trampolim durante ventos fortes, em climas frios (geada) ou em climas muito quentes (partes de metal muito quentes). Use este produto em boas condições de luz.
- Não coma alimentos enquanto estiver usando o trampolim
- Somente uma pessoa por vez pode pular para evitar o risco de colisão e má recepção do rebote.
- O trampolim deve ser examinado cuidadosamente antes de usar, especialmente a montagem da estrutura.
- Não pule com ganchos ou peças afiadas.
- Evite roupas soltas e o uso de jóias que possam prender ou arranhar.
- Não permita que ninguém passe ou fique sob o trampolim quando estiver em uso.
- Para subir no trampolim, o usuário deve colocar as mãos na armação e subir ou descer, evitando ao máximo tocar nas almofadas de proteção. Não desça pulando.
- Ao saltar, mantenha uma posição central no centro da tela de salto. Evite pular ou andar em almofadas.
- Não use o trampolim sob a influência de álcool ou drogas. Na verdade, essas substâncias têm um impacto negativo no seu tempo de resposta, julgamento e coordenação física.
- Pare de usá-lo quando estiver cansado.No brinque en caso de embarazo, hipertensión o enfermedad cardiovascular.
- Cualquier modificación realizada o accesorios adicionales deben ser acordes con las instrucciones del fabricante

CONTROLES DE SEGURANÇA

TRAMPOLIM

Antes de usar o trampolim, verifique a montagem do trampolim com a ajuda da seguinte lista de controles.

- Use a chave incluída para se certificar de que todos os parafusos estão apertados.
- Olhe debaixo do trampolim e certifique-se de que as molas estejam firmemente amarradas entre todos os ganchos e as fixações triangulares.
- Mova o trampolim e verifique se ele permanece estável em sua base.
- Com ambas as mãos, certifique-se de que a pressão é uniforme em todo o tapete de salto.
- Verifique se as almofadas cobrem todas as molas e o contorno bem.
- Verifique se as peças do trampolim não possuem bordas afiadas, se necessário.

REDE DE PROTEÇÃO

- Mova o trampolim para se certificar de que todos os pilares estão firmemente presos ao Estrutura
- Verifique se as costuras e a tela estão em boas condições e se são resistentes.
- Verifique se o rack e os ganchos estão seguros.
- Verifique se os ganchos estão bem fixos na estrutura ou nos anéis triangulares sob a cama Elástico
- Substitua a rede após 5 anos de uso ou quando ela estiver danificada.

MANUTENÇÃO

No início da temporada ou após um longo período de inatividade, é essencial verificar toda a estrutura e seus principais componentes, incluindo a estrutura, o sistema de suspensão, as molas, a lona de salto, a almofada de proteção e a rede de segurança.

É essencial realizar estes controles sistematicamente, se não, o uso da sua cama Elástico pode ser perigoso.

- O trampolim deve ser mantido seco sempre que possível. Portanto, é preferível cobri-lo com uma capa protetora após cada uso ou desmontá-lo e mantê-lo em local seco e protegido quando não for usado.
- Durante o período de inverno, o peso da neve e a temperatura muito baixa podem danificar o trampolim. Recomenda-se desmontar e armazenar seu produto em local seco e protegido.
- Inspeccione o trampolim regularmente para qualquer anormalidade ou desgaste prematuro.
- O trampolim traz um tratamento antioxidante aplicado pelo fabricante. Se, apesar disso, após uma exposição prolongada, aparecerem traços de ferrugem, recomenda-se remediar imediatamente com um tratamento antioxidante que pode ser obtido nas lojas.
- Se partes estiverem faltando ou se elas estiverem danificadas, entre em contato diretamente com o serviço de vendas
- No caso de desmontar o trampolim, siga as instruções de montagem na ordem inversa.

GARANTIA

O trampolim que você acabou de adquirir tem uma garantia que cobre defeitos de fabricação e desgaste prematuro (veja detalhes na web). Os nossos trampolins passaram por numerosos testes em uso intensivo e em condições extremas e beneficiam de certificações ce en71- 14 / en71 partes 1, 2, 3, diretiva 2009/48 / ce: «Segurança de brinquedos», certificada pela Laboratório Intertek na França.



AS CONDIÇÕES DE EXCLUSÃO DA GARANTIA SÃO AS SEGUINTE:

- Substituição de peças de desgaste
- Corrosão de aços,
- Impermeabilização das almofadas,
- Cortes em peças ou redes têxteis,
- Fissuras, quebras ou aço dobrados em caso de impacto,
- Problemas de costura em caso de rasgamento,
- Uso anormal ou não conforme dos produtos,
- Danos devido à intervenção de um reparador não autorizado
- Danos resultantes de uma causa externa ao equipamento (por exemplo: acidente, impacto, raios, vento forte, etc.),
- Danos relacionados ao transporte e itens não presentes não indicados na nota de entrega.

AVVERTENZE

Prima di utilizzare il trampolino, è importante leggere attentamente questo manuale e di conservarlo. Come tutte le attività fisiche ricreative, l'utilizzo di un trampolino può essere pericoloso. Per ridurre il rischio è imperativo seguire le norme e consigli di sicurezza indicati di seguito.

- Un utilizzo sbagliato del trampolino può essere pericoloso e causare lesioni.
- Durante i salti sul trampolino si possono raggiungere altezze elevate in posizioni inusuali. Risulta essenziale essere prudenti e imparare le tecniche.
- Ispezionare sempre il montaggio del trampolino prima dell'utilizzo.
- Questo manuale include le istruzioni di montaggio, mantenimento, consigli di sicurezza, avvertenze, tecniche di base per i salti e le garanzie. È obbligatorio che l'utilizzatore o supervisore sia a conoscenza di queste istruzioni e familiarizzi con esse.
- È imperativo controllare la posizione del corpo nello spazio. Per iniziare, imparare i salti più semplici per poi provare quelli di maggiore complessità

			 <p>Non adatto ai bambini sotto i 3 anni. Rischio di caduta ed asfissia (contiene elementi piccoli che possono essere ingeriti).</p>
			 <p>Non ci deve essere più di una persona nel trampolino nello stesso momento!</p>
			 <p>Attenzione: Non fare salti pericolosi. Può causare infortuni seri al collo e testa!</p>

Attenzione: Adatto solo ad un utilizzo familiare

ISTRUZIONI PER LA SICUREZZA GENERALE

Il trampolino è disegnato per l'uso familiare all'aria aperta e non all'uso professionale né terapeutico. Abbiamo fatto tutto il possibile per che l'utilizzo dei nostri prodotti sia il più sicuro possibile;

Nonostante questo si devono rispettare le norme basiche di sicurezza per evitare i rischi.

Questo trampolino è disegnato per essere usata da **una sola persona per volta**, ed è consigliato ispezionare il trampolino prima di usarlo e sostituire i pezzi guasti o difettosi. Il cuscino protettivo deve essere sempre al suo posto durante l'utilizzo e la rete chiusa.

ATTENZIONE

- Leggere le istruzioni
- Solo per utilizzo esterno
- Una utilizzatore per volta, rischio di collisione
- Chiudere l'apertura della rete prima di saltare
- Svuotare le tasche e mani prima di saltare
- Saltare sempre al centro del tappeto
- Non saltare se state mangiando
- Non uscite dal trampolino durante un salto
- Saltare senza scarpe
- Limitare l'utilizzo (fare pause regolarmente)
- Si richiede la supervisione di un adulto
- Non utilizzare in condizioni di forte vento e fissare il trampolino al suolo
- Non utilizzare se il trampolino è bagnato
- Il prodotto deve essere montato da un adulto seguendo le istruzioni di assemblaggio e verificato prima del primo utilizzo
- Il prodotto non è destinato per essere sotterrato sul suolo
- Peso massimo: Ø183, Ø244: 50kgs
- Peso massimo: Ø305, Ø366, Ø400, Ø427, Ø457, Ø487: 100kgs

VIGILANZA

I bambini non devono utilizzare il trampolino senza la supervisione di un adulto. Assicurarsi che l'imballaggio in plastica sia fuori dalla portata dei bambini per evitare il rischio di asfissia. Assicurarsi che i bambini piccoli non vadano sotto il trampolino e che non ci siano oggetti solidi nella parte inferiore del trampolino. Sistemare il trampolino fuori dalla portata dei bambini o animali quando non si usa.

NORME DI SICUREZZA

- Proteggere il prodotto dall'umidità e le temperature elevate
- Posizionare il trampolino nel suolo livellato, di preferenza sull'erba.
- È vietato utilizzare il prodotto su suolo duro
- È imperativo che il trampolino sia permanentemente fissato al suolo per evitare rischi di instabilità dovuto al vento. Si può usare il kit Polaris, venduto a parte sul sito.
Altri- menti fissare le gambe ad "U" usando dei sacchetti di sabbia o altri pesi adeguati.
- Non esporre il trampolino al caldo o fiamme
- Non usare il trampolino quando il clima è umido. Il tappeto può essere scivoloso e quindi risulta pericoloso.
- Non utilizzare il trampolino senza il cuscino di protezione o la rete, se non ci sono il montaggio non è stato eseguito in modo corretto.

- È importante togliere e sistemare la scala quando non si usa il trampolino per una maggiore sicurezza.
- Se si deve spostare il trampolino, è necessario sollevarlo per muoverlo (Una persona per gambe ad U)
- Qualsiasi persona, indipendentemente dall'età, deve essere supervisionata da un adulto.
- Assicurarsi che ogni utilizzatore abbia letto le istruzioni di sicurezza del manuale e quello scritto sul trampolino.
- Non usare il trampolino se c'è forte vento, temperature molto basse o molto elevate. Usare in condizioni di buona luminosità
- Non mangiare mentre si sta usando il trampolino
- Il trampolino può essere usato da una sola persona alla volta per evitare collisioni e altri incidenti.
- Il trampolino deve essere ispezionato attentamente prima del suo uso, specialmente la struttura.
- Non saltare con ganci o oggetti dotati di punte.
- Evitare abbigliamento ampio e l'uso di gioielli che possano provocare ferite.
- Accertarsi che nessuno sia o provi a passare sotto il trampolino durante l'utilizzo
- Per salire/scendere sul trampolino, l'utilizzatore deve mettere le mani nel marco, evitando se possibile di toccare i cuscini di protezione. Non uscire dal trampolino saltando
- Mentre si salta, mantenere una posizione centrale sul tappeto. Evitare saltare o camminare sopra i cuscini di protezione.
- Non usare il trampolino sotto l'influenza dell'alcool o sostanze illecite (droghe)
- Non utilizzare se stanchi. Fare pause regolarmente.
- Non utilizzare in caso di gravidanza, ipertensione o malattie cardiovascolari.
- Qualsiasi modifica effettuata o accessori aggiunti, deve essere conforme con le istruzioni del manuale

CONTROLLI DI SICUREZZA

TRAMPOLINO

Prima di utilizzare il trampolino, accertarsi del montaggio rispettando la seguente lista di controlli.

- Usare la chiave inclusa per assicurarsi che tutte le vite siano aggiustate in modo corretto.
- Guardare sotto il trampolino e assicurarsi che le molle siano posizionati e agganciate in modo corretto.
- Muovere il trampolino per accertarsi che la base è stabile.
- Con le due mani, accertarsi che la pressione è uniforme su tutto il tappeto.
- Verificare che i cuscini ricoprano tutte le molle e i contorni.
- Controllare che i pezzi del trampolino non abbiano bordi affilati.

RETTE DI PROTEZIONE

- Muovere il trampolino per accertarsi che tutti i montanti siano fermamente collegati alla struttura.
- Verificare che le cuciture e la tela siano in buono stato e resistenti.
- Controllare che la zip e i ganci siano al loro posto.
- Verificare che gli agganci siano fissati correttamente nella struttura e negli anelli triangolari sotto il trampolino.
- Sostituire la rete ogni 5 anni e anche quando è danneggiata.

MANTENIMENTO

Ad ogni inizio di stagione, dopo un lungo periodo di inutilizzo, risulta necessario verificare la struttura e i suoi componenti principali, includendo il telaio, il sistema di sospensioni, le molle, il tappeto, i cuscini di protezioni e la rete di sicurezza.

È imperativo fare queste verifiche in maniera sistematica, altrimenti, l'utilizzo del trampolino può essere pericoloso.

- Il trampolino deve mantenersi asciutto sempre che sia possibile. Per questo motivo, è consigliato coprirlo con la coperta dopo ogni uso o smontarlo e mettere a posto in un luogo asciutto e protetto durante il periodo di inutilizzo.
- Durante l'inverno, il peso della neve o le temperature basse possono danneggiare il trampolino. Si consiglia smontare e sistemare il trampolino in un posto asciutto e protetto.
- Ispezionare regolarmente il trampolino per accertare qualsiasi anomalia o danno prematuro.
- Il trampolino ha un trattamento antiruggine di fabbrica. Se dopo una lunga esposizione dovessero comparire tracce di ruggine si raccomanda usare un trattamento antiruggine che potete acquistare nei commerci.
- Ne caso in cui manchino dei pezzi o che siano danneggiati, contattare direttamente con il servizio di post-vendita
- In caso di dover smontare il trampolino, seguire l'ordine inverso delle istruzioni di montaggio.

GARANZIA

Il Trampolino che ha acquistato ha una garanzia che copre i difetti di fabbricazione e l'usura prematura (vedere i dettagli sul web). I nostri trampolini hanno superato numerosi test di utilizzo intensivo e condizioni estreme beneficiando delle certificazioni ce en 71-14/ en 71 parte 1,2,3, direttiva 2009/48/ce: "Sicurezza dei giocattoli", certificata dal laboratorio Intertek in Francia)

LE CONDIZIONI DI ESCLUSIONI DELLA GARANZIA SONO LE SEGUENTI:

- Sostituzione dei pezzi usurati,
- Ruggine dell'acciaio,
- Impermeabilità dei cuscini
- Tagli nelle parti tessili o la rete,
- Fessura, rottura o acciaio pieghato in caso di impatto,
- Problemi con le cuciture in caso di strappo,
- Uso anormale o non conforme dei prodotti,
- Danni dovuti all'intervento di un riparatore non autorizzato
- Danni risultanti da una causa esterna all'prodotto (Esempio: incidente, impatto, fulmini, forte vento, etc.),
- Danni relativi all'trasporto e ad elementi non presenti e non indicati nell'etichetta di consegna.

MONTAGE / MONTAJE / ASSEMBLING MONTAGEM / MONTAGGIO

FR Dès la réception de votre trampoline, assurez-vous que toutes les pièces suivantes sont présentes dans les colis, avant de commencer le montage.





ES En el momento de la recepción de la cama elástica, asegúrese de que todas las piezas estén presentes en los paquetes antes de empezar el montaje.







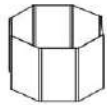

EN When you receive your trampoline, ensure that you have all of the following parts before beginning assembly.

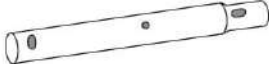



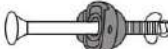









NL Bij ontvangst van uw trampoline, zorg ervoor dat alle volgende onderdelen beschikbaar zijn in de pakketten vóór het beginnen van de montage.

PT No momento de receber o trampolim, certifique-se de que todas as peças estão presentes nos pacotes antes de iniciar a montagem.

IT Quando si riceve il trampolino, assicurarsi che tutti i pezzi elencati in seguito siano presenti nei pacchi prima di iniziare il montaggio.

1		Tube circulaire Tubo circular Circular tube	Ronde buis Tubo circular Tubo circolare
2		Pied en U Pie en U U-leg	U-poot Pés em U Piede ad U
3		Tapis de saut Lona de salto Jumping mat	Springmat Lona de Salto Tappetto
4		Coussin de protection ressorts Almohadilla protectora de muelles Spring protection pad Randkussen Almofada de proteção da mola Cuscino di protezione molle	
5		Filet de protection Red de protección Netting Veiligheidsnet Rede de proteção Rete di protezione	

6		<p>Extension pied en U (sauf Ø183 et Ø244cm) Extensión de pie en U (excepto Ø183 y Ø244cm) U-leg extension (except Ø183 and Ø244cm) Extensie van de U-poot (behalve Ø183 en Ø244cm) Extensão do pé-U (exceto Ø183 e Ø244cm) Estensione piede in U (eccetto Ø183 y Ø244cm)</p>
7		<p>Montant filet supérieur Montante de red superior Upper netting pole Hoger net monterng buis Montante da Rede Montante di rete superiore</p>
8		<p>Montant filet inférieur Montante de red inferior Lower netting pole Lager net monterng buis Montante da rede inferior Montante di rete inferiore</p>
9		<p>Ressorts Muelles Springs Veren Molas Molle</p>
10		<p>Tendeur de ressorts Tensor de muelles Springs hook Veerspanner Tensor de molas Tensore di molla</p>
11		<p>Kit fixation (boulon + cale) Kit de fijación (perno + cuña) Fastening kit (bolt + wedge) Bevestigingsset (bout + wig) Kit de fixação (parafuso + cunha) Kit di fissaggio (bullone e cuneo)</p>
12		<p>Boulon pied en U Perno pie en U U-leg bolt U-pool bolt Parafuso de pé-U Bullone piede ad U</p>
13		<p>Outil Llave de apriete Spanner Werktuig Chave de aperto Chiave</p>
14		<p>Connecteur T Conector T T connector T-connector Conector T Connettore a T</p>

No		6ft/ Ø183cm	8ft/ Ø244cm	10ft/ Ø305cm	12ft/ Ø366cm	13ft/ Ø400cm	14ft/ Ø427cm	15ft/ Ø457cm	16ft/ Ø487cm
	Hauteur tapis de saut Altura de la lona de salto Jumping mat height Hoogte van de springmat Altura da tela de salto Altezza tappetto salto	21,7in 54cm	23,6in 59cm	29,9in 76cm	31,5in 80cm	31,5in 80cm	31,5in 80cm	35,4in 90cm	35,4in 90cm
	Hauteur tapis-filet Altura lona-red Enclosure height Hoogte van de veiligheidsnet Rede de lona de altura Altezza tappetto-rete	4ft11 1,5m	4ft11 1,5m	5ft11 1,8m	5ft11 1,8m	5ft11 1,8m	5ft11 1,8m	5ft11 1,8m	5ft11 1,8m
	Poids total Totaalgewicht Peso total Peso total Total weight Peso totale	60lbs 27kg	88lbs 40kg	110lbs 50kg	137lbs 62kg	146lbs 66kg	167lbs 76kg	201lbs 91kg	229lbs 104kg
	Attention : Poids max Atención: Peso máximo Warning: max weight Let op: Maximaal gewicht Atencão: peso máximo Attenzione: Peso Massimo	110lbs 50kg	110lbs 50kg	220lbs 100kg	220lbs 100kg	220lbs 100kg	220lbs 100kg	220lbs 100kg	220lbs 100kg
1		6	6	6	8	8	8	10	12
2		3	3	3	4	4	4	5	6
3		1	1	1	1	1	1	1	1
4		1	1	1	1	1	1	1	1
5		1	1	1	1	1	1	1	1
6		0	0	6	8	8	8	10	12
7		6	6	6	8	8	8	10	12
8		6	6	6	8	8	8	10	12
9		36	48	60	72	80	80	90	108
10		1	1	1	1	1	1	1	1
11		12	12	12	16	16	16	20	24
12		-	-	6	8	8	8	10	12
13		1	1	1	1	1	1	1	1
14		6	6	6	8	8	8	10	12

STRUCTURES / ESTRUCTURAS / STRUCTUREN ESTRUCTURAS / STRUTTURA

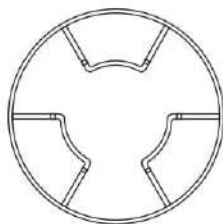

1,80m, 2,50m & 3,05m

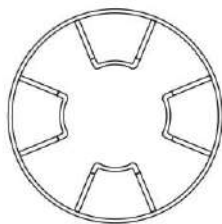

3,70m, 4,00m & 4,30m

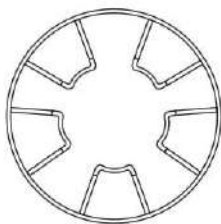

4,60m

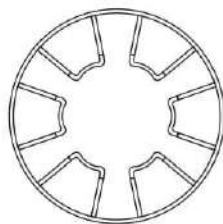

4,90m

FR **Encombrement :** Lors de l'installation, prévoir un espace minimum de 2 mètres autour et au dessus du trampoline, loin de toute structure ou obstruction (barrière, garage, mur, maison, branches, étendoirs à linge ou lignes électriques). Les trampolines ne doivent pas être installés à proximité d'autres installations (piscines, pataugeoires, balançoires, toboggans, aires de jeux...)

ES **Dimensión:** Al instalar, proporcione un espacio mínimo de 2 metros alrededor y por encima del trampolín, lejos de cualquier estructura u obstrucción (barrera,garaje, pared, casa, ramas, línea de ropa o líneas eléctricas). Este tipo de producto no deben instalarse cerca de otras instalaciones (Piscinas, columpios, toboganes, parques infantiles ...)

EN **Obstructions:** During the assembly, make sure there is at least 2 metres of space above and around the trampoline, away from any structure or obstruction (fence, garage, wall, house, trees, clothes rails or wires). The trampolines should not be assembled near other facilities (swimming pools, paddling pools, swings, slides, other outdoor games...)

NL **Afmetingen:** Zorg voor een minimumruimte van 2 meter rondom en boven de trampoline bij het installeren, weg van een constructie of obstructie (barrière, garage, muur, huis, takken, kledinglijn of elektrische draden). Trampolines mogen niet in de buurt van andere faciliteiten worden geïnstalleerd (zwembaden, schommels, glijbanen, speeltuinen ...)

PT **Dimensão:** Ao instalar, fornecer um espaço mínimo de 2 metros ao redor e acima do trampolim, longe de qualquer estrutura ou obstrução (barreira, garagem, parede, casa, galhos, linha de roupas ou linhas de energia). Este tipo de produto não deve ser instalado perto de outras instalações (piscinas, baloiços, escorregadores, playgrounds ...).

IT **Dimensione:** durante l'istallazione, prevedere uno spazio minimo di 2 metri intorno e al di sopra del trampolino, lontano da qualsiasi altra struttura o ostruzione (barriera, garage, muro, casa, alberi, filo elettrico...) Questo tipo di prodotto non deve essere istallato vicino ad altre istallazioni (Piscine, altalena, tobogano, parchi giochi...)

DIMENSIONS / DIMENSIONES / AFMETINGEN DIMENSÕES / DIMENSIONI

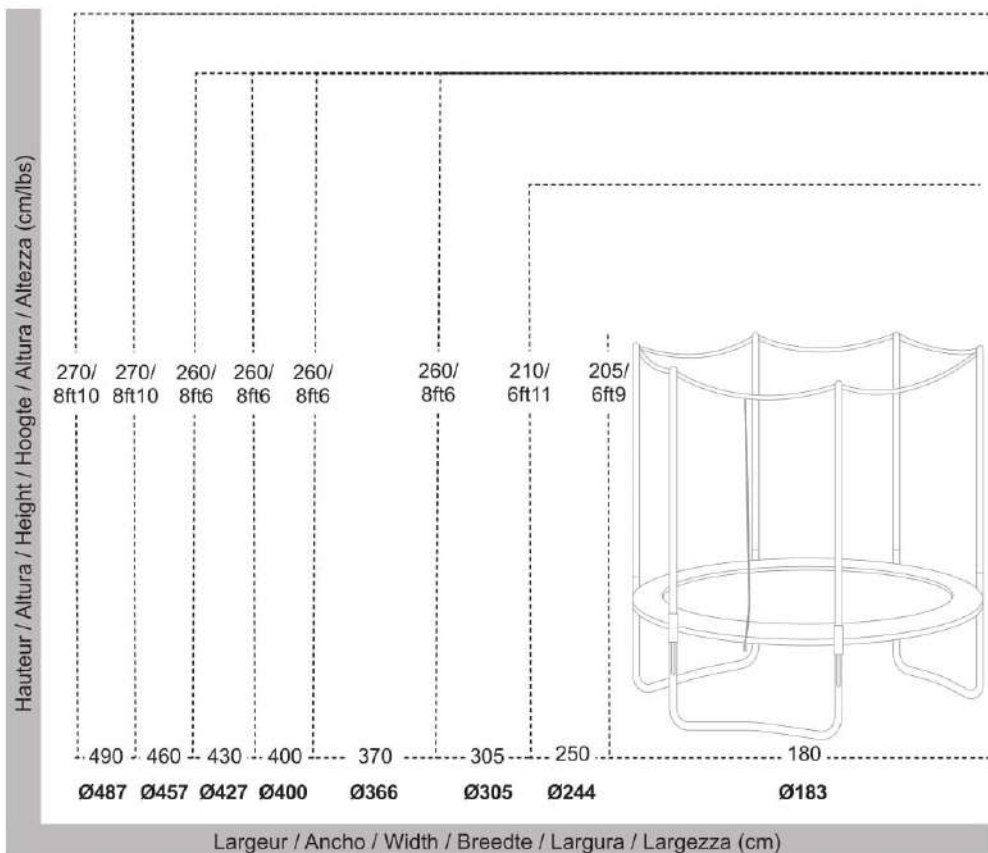

ASSEMBLAGE / ENSAMBLAJE / ASSEMBLY SAMENSTELLING / ASSEMBLÉIA / ASSEMBLAGGIO



Attention : Le trampoline doit être monté par un adulte, conformément à la notice de montage, et vérifié avant la première utilisation. Pour votre sécurité, portez des chaussures et vêtements appropriés, afin de ne pas vous blesser.

REMARQUE : les éléments représentés ci-dessous peuvent différer d'un modèle à l'autre.



Atención: La cama elástica debe ser montada por un adulto, de acuerdo con las instrucciones de instalación, y verificadas antes del primer uso. Para su seguridad, use zapatos y ropa apropiada, para no hacerse daño.

OBSERVACIÓN : los elementos e imágenes siguientes pueden diferir de un modelo a otro.



Warning : the trampoline must be assembled by an adult, in accordance with the assembly instructions, and checked before the first use. For your safety, wear appropriate shoes and clothing to avoid injury.

NOTE: the parts pictured below may vary from model to model.



Opgelet: De trampoline moet door een volwassene worden gemonteerd volgens de installatie instructies en gecontroleerd worden voor het eerste gebruik. Draag voor uw veiligheid passende schoenen en kleding, zodat u geen pijn krijgt.

OPMERKING: de onderstaande items kunnen verschillen van het ene naar het andere model.



Atenção: O trampolim deve ser montado por um adulto, de acordo com as instruções de instalação, e verificado antes do primeiro uso. Para sua segurança, use sapatos e roupas apropriadas, para não se machucar.

OBSERVAÇÃO: os seguintes elementos e imagens podem diferir de um modelo para outro. Inspeccione cada peça separadamente para verificar se estão em boas condições.



Attenzione: Il trampolino deve essere assemblato da un adulto, seguendo le istruzioni di montaggio e verificate prima dell'utilizzo. Per la vostra sicurezza, usare abbigliamento e scarpe adeguate in modo da evitare di farsi male.

NOTA: Gli elementi e immagini in seguito possono essere diverse a seconda del modello

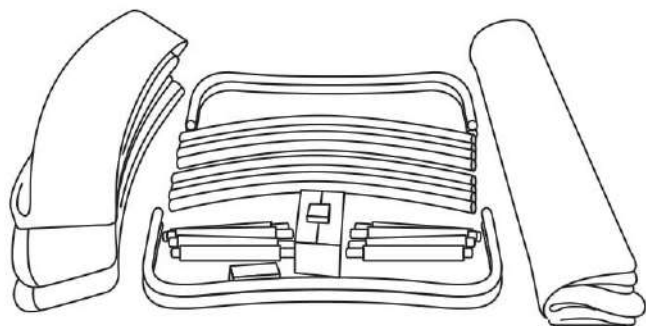

FR Étalez toutes les pièces et vérifiez l'intégralité.

ES Inspeccione cada pieza por separado para comprobar que están en buen estado.

EN Lay out all of the parts and make sure they are all accounted for.

NL Leg alle onderdelen neer en controleer of alles aanwezig is.

PT Espalhe todas as peças e verifique a integridade.

IT Assicurassi che tutti i pezzi siano in buono stato.

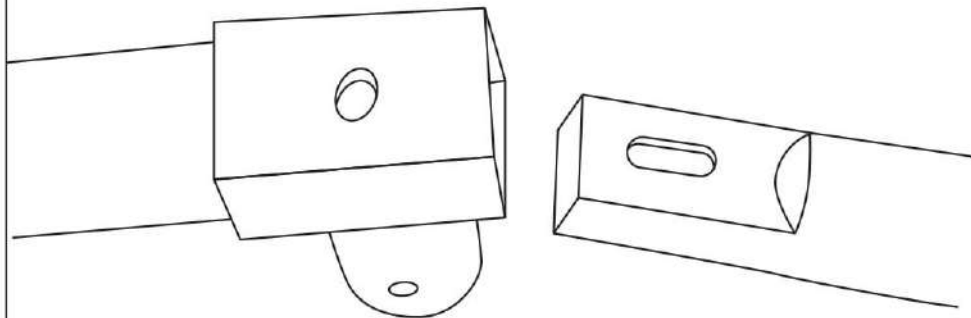

Ø183cm

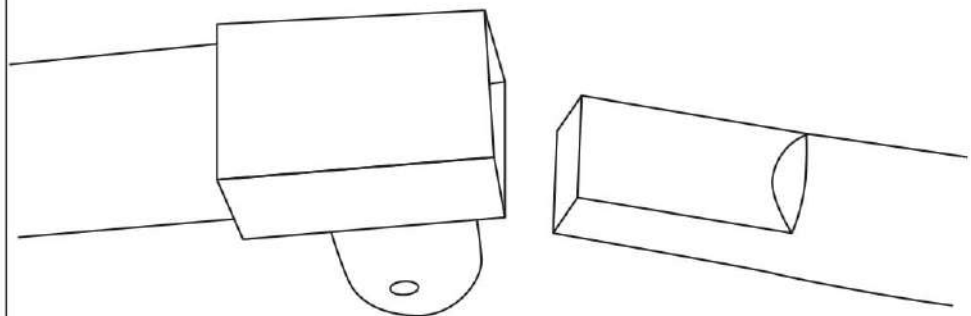

FR Assemblez tous les tubes circulaires **Nº1** en y plaçant les connecteurs T **Nº14** entre chaque section. Il vous faudra retirer les vis préinstallées (sauf Ø183cm).

ES Ensamblar todos los tubos circulares **Nº1** poniendo los conectores T **Nº14** entre cada sección. Retire los tornillos preinstalados (excepto Ø183cm).

EN Slot all of the circular tubes **Nº1** by adjusting the T connector **Nº14** between each section. You will have to unscrew the screws (except Ø183cm).

NL Verbind alle ronde buizen **Nº1** met de T-connectors **Nº14** tussen elke sectie. U zult de voorgeïnstalleerde schroeven moeten uittrekken (behalve Ø183cm).

PT Montar todos os tubos cíclicos **Nº1** colocando os conectores T **Nº14** entre cada seção. Remova os parafusos pré-instalados (exceto Ø183cm).

IT Assemblare tutti i tubi circolari **Nº1** mettendo i connettori T **Nº14** tra ogni sezione. Togliere le viti preinstallati (eccetto Ø183cm).

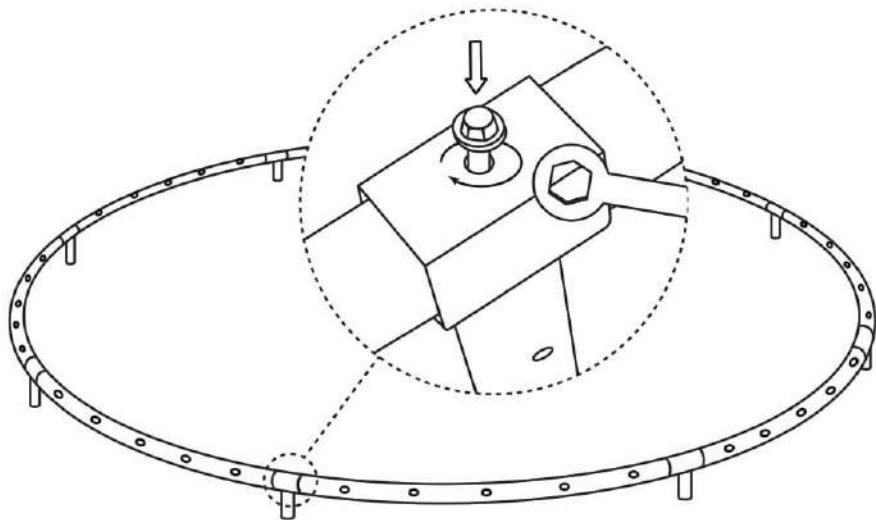

FR Fixez les connecteurs T à l'aide des vis prévues à cet effet, afin d'obtenir un cercle.

ES Fija los conectores T por medio de los tornillos previstos a tal efecto, para conseguir un círculo.

EN Screw in the T connectors in order to obtain a circle frame.

NL Schroef de T-connectors vast met de juiste schroef, om uiteindelijk een cirkel te krijgen.

PT Fixe os conectores T por meio dos parafusos fornecidos para esse fim, para obter um círculo.

IT Fissare i connettori a "T" con le vite previste in modo da ottenere un cerchio.

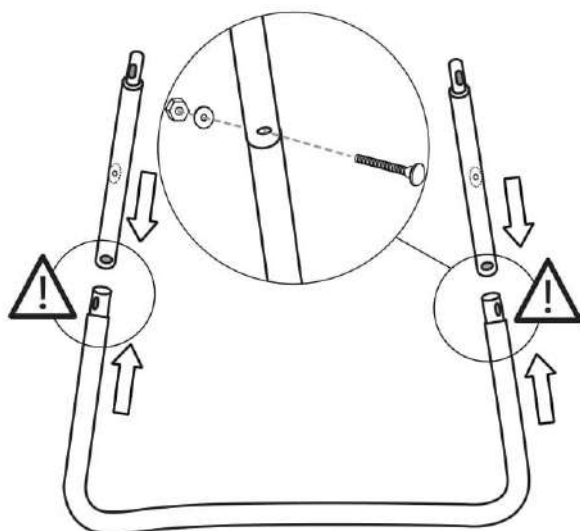

FR Assemblez les extensions de pied **N°6** avec les pieds en U, vissez-les ensuite à l'aide des boulons **N°12** (sauf Ø183 et Ø244cm). ⚠ Les trous du pied en U doivent être orientés vers l'extérieur.

ES Ensamble las extensiones de pie **N°6** con los pies en U (excepto Ø183 y Ø244cm), atorníllelos con la ayuda de los tornillos **N°12**. ⚠ Los orificios de las patas en U deben estar orientados hacia el exterior.

EN Fit the leg extensions **N°6** to the U-legs, then fasten them together using bolt **N°12** (except Ø183 and Ø244cm). ⚠ The U-leg holes must face outwards.

NL Verbind de extensie van de U-poot **N°6** met de U-poot en schroef ze vast met behulp van de U-poot bout **N°12** (behalve Ø183 en Ø244cm). ⚠ De gaten in de U-poot moeten naar buiten gericht zijn.

PT Montar as extensões de pé **N°6** com os pés em forma de U (exceto Ø183 e Ø244cm), aperte-os com os parafusos **N°12**. ⚠ Os buracos das pernas U devem ser orientados para o exterior.

IT Assemblare le estensioni dei piedi **N6** con i piedi ad «U» (eccetto Ø183 e Ø244cm). ⚠ I buchi del piede ad «U» devono essere orientati verso l'esterno.

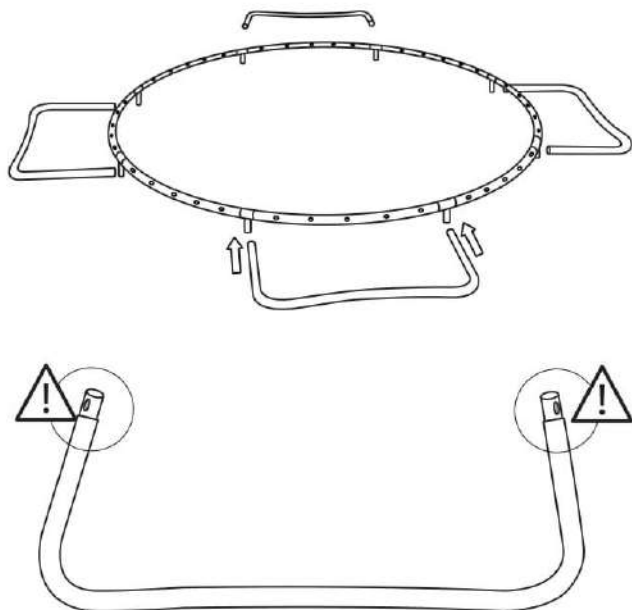

FR Placez les pieds en face des connecteurs. Veillez à ce que les trous correspondent avant l'assemblage définitif.

ES Ponga los pies frente a los conectores. Asegúrese de que los agujeros coinciden antes del ensamblaje final.

EN Position the legs opposite the connectors. Make sure that the holes fit before the final assembly.

NL Plaats de poten vóór de connectors. Controleer of de gaten overeenkomen voor de definitieve montage.

PT Coloque os pés na frente dos conectores. Certifique-se de que os furos coincidem antes da montagem final.

IT Mettere I piedi di fronte ai connettori. Assicurarsi che I buchi corrispondono prima dell'assemblaggio finale.

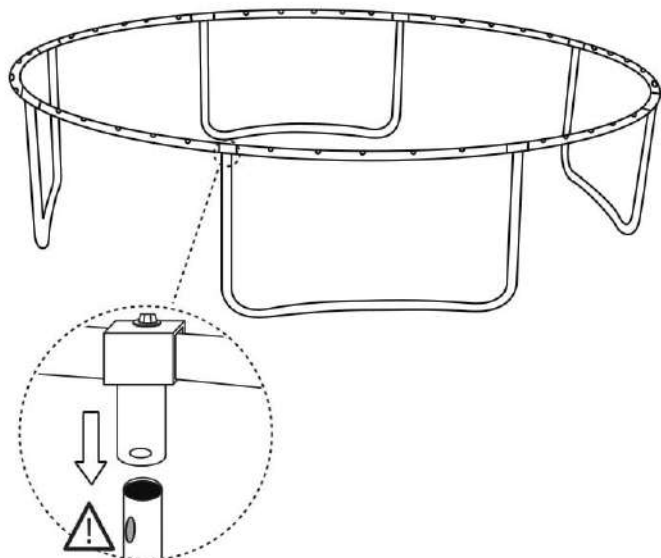

FR À l'aide de plusieurs personnes, soulevez la structure et emboîtez les pieds dans les connecteurs.

ES Con la ayuda de varias personas, levante la estructura y encaje los pies en los conectores.

EN With the help of several people, lift the structure and fit the legs into the connectors.

NL Met behulp van een aantal mensen, hef de structuur op en plaats alle poten in de connectors.

PT Com a ajuda de várias pessoas, levante a estrutura e encaixe os pés nos conectores.

IT Con l'aiuto di più persone, alzare la struttura e incastrare i piedi con i connettori.

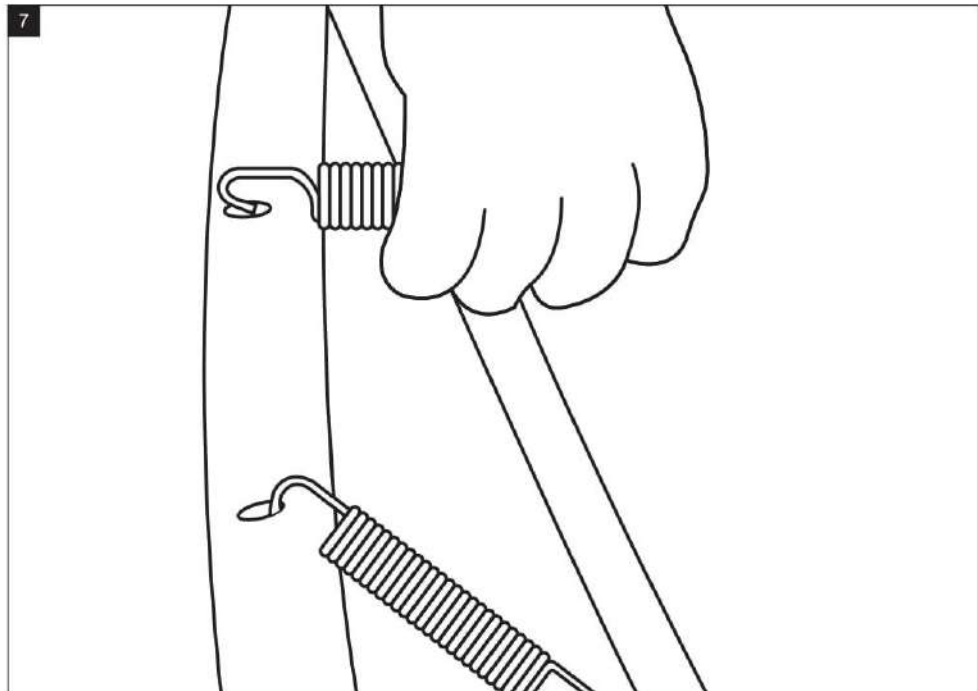

FR Placez les ressorts sur le cadre, côté A du ressort dans le cadre (voir dessin 8).

ES Ponga los muelles en el marco, con el lado A del muelle en el marco (ver figura 8).

EN Position the springs on the frame, with end A of the spring in the frame (see picture 8).

NL Plaats de veren in het frame, haak de A zijde van de veer in het frame (zie schema 8).

PT Coloque as molas no quadro, com o lado A da mola no quadro (veja a figura 8).

IT Mettere le molle nel marco, con il lato "A" della molle nel marco (vedere figura 8).

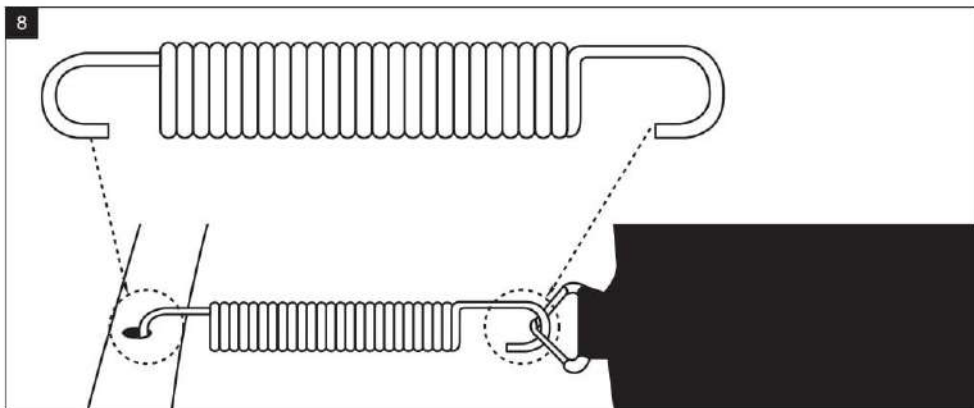

FR Placez l'extrémité B dans les anneaux triangulaires du tapis de saut.
 Remarque importante : tous les ressorts se montent sur le cadre circulaire par le haut. Les deux crochets des ressorts (A et B) doivent être orientés vers le bas (schéma N°8). Veillez à positionner un ressort sur toutes les encoches. Le manque d'un ou plusieurs ressorts peut entraîner une instabilité ou une déchirure et donc un réel danger !

ES Coloque el extremo B en los anillos triangulares de la lona de salto.
 Todos los muelles se montan en el cuadro circular por arriba. Los dos ganchos de los muelles (A y B) tienen que estar orientados hacia abajo (esquema N°8). Coloque un muelle en todas las muescas. La falta de uno o varios muelles puede provocar inestabilidad o desgarro, y por tanto, un peligro real.

EN Place end B in the V-rings of the jumping mat.
 Important note : all of the springs must be installed on the circular frame from above. Both hooks of springs A & B must be placed in a downward position. Ensure that one spring is installed in all of the notches. If one or several springs are missing, this can cause instability or a tear and is therefore dangerous!

NL Plaats het uiteinde B in de driehoekige ringen van de springmat.
 Belangrijke opmerking: alle veren moeten gemonteerd worden met de cirkeladde boven. De twee haken (A en B) moeten omlaag wijzen (schema 8). Zorg ervoor dat er een veer geplaatst is in iedere opening. Het ontbreken van één of meer veren kan instabiliteit of scheuren veroorzaken en is dus een reëel gevaar!

PT Coloque a extremidade B nos anéis triangulares da lona de salto. Todas as molas são montadas na caixa circular acima. Os dois ganchos das molas (A e B) devem estar orientados para baixo (diagrama N°8). Coloque uma mola em todos os entalhes. A falta de uma ou várias molas pode causar instabilidade ou lacrimação e, portanto, um perigo real.

IT Piazzare l'estremo B negli anelli triangolari del tappeto.
 Tutte le molle si montano nel quadro circolare dall'alto. I due ganci delle molle (A e B) devono essere orientati verso il basso (Figura N 8). Posizionare le molle in ogni buco. La mancanza di una o più molle può generare instabilità o strappi e quindi un pericolo reale.

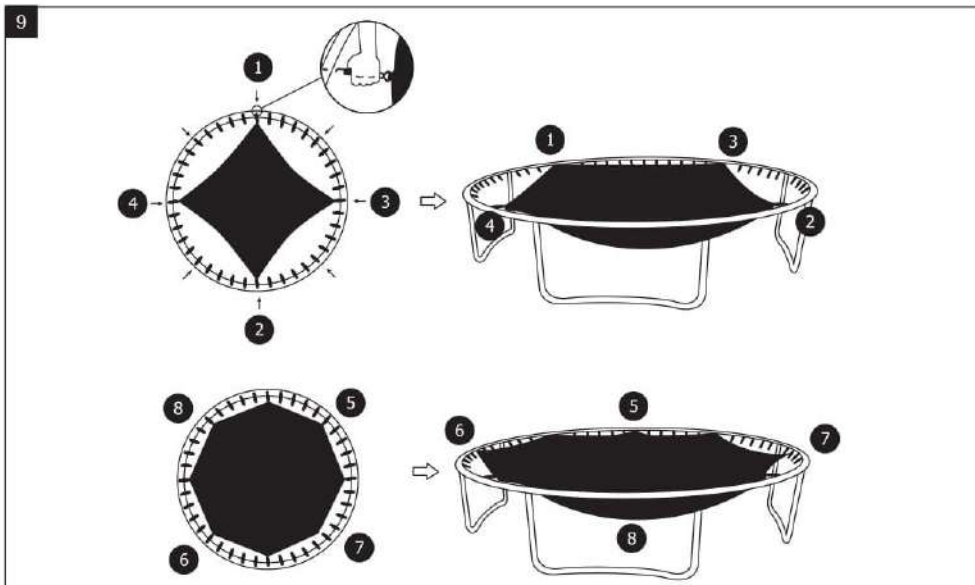

FR Positionnez les ressorts face-à-face de manière symétrique, afin de ne pas exercer trop de tension d'un côté. Entre deux ressorts montés, vérifiez que vous avez la même quantité d'attaches sur la toile que d'encoches sur la structure. Veillez à bien respecter l'ordre de montage ci-dessus afin de rendre la manipulation plus facile.

ES Coloque los muelles cara a cara de manera simétrica, uno enfrente del otro, para no ejercer demasiada tensión en un lado. Entre dos muelles, verifique que haya bien la misma cantidad de ataduras sobre la lona que de muescas sobre la estructura. Asegúrese de seguir la instrucción anterior para facilitar el manejo.

EN Position the springs opposite one another in a symmetrical fashion to avoid placing too much tension on one side. Between two springs attached, check that you have the same number of V-rings as holes in the frame. Be sure to follow the above order to make handling of the equipment as easy as possible.

NL Span de veren symmetrisch van kant tot kant, om niet te veel spankracht uit te oefenen aan één kant of de ander. Tussen twee gemonteerde veren: zorg ervoor dat u evenveel lussen aan het doek heeft als inkepingen op de structuur. Zorg ervoor dat u de bovenstaande uitleg volgt om de montage makkelijker te maken.

PT Coloque as molas face a face simetricamente, uma na frente da outra, de modo a não exercer demasiada tensão num dos lados. Entre duas molas, verifique se há a mesma quantidade de amarrações na tela, pois há entalhes na estrutura. Certifique-se de seguir as instruções anteriores para facilitar o manuseio.

IT Posizionare le molle faccia a faccia in modo simmetrico, uno di fronte all'altro, per non esercitare troppa tensione da un solo lato. Tra due molle, accertarsi che ci sia la stessa quantità di attacchi tra il tappeto quanti buchi sulla struttura. Assicurarsi di seguire l'istruzione del punto prima per facilitare la manipolazione.

10

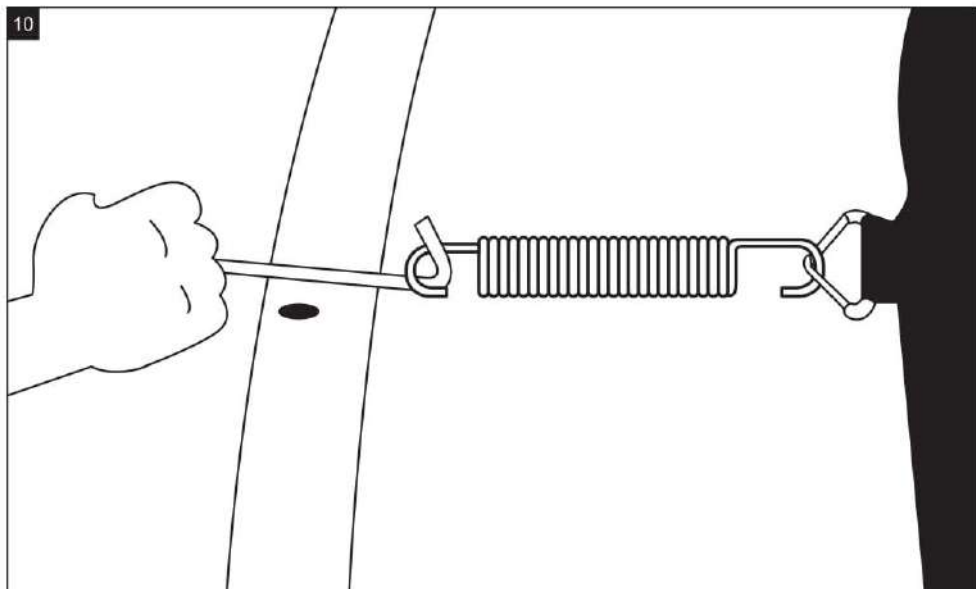

FR Tendez les ressorts comme ci-dessus, à l'aide de l'outil fourni **Nº10**. Utilisez des gants pour éviter tout risque de blessure.

ES Tense los muelles como se indica arriba con la ayuda de la herramienta **Nº10** incluida. Utilice guantes para evitar riesgos de lesiones.

EN Stretch the springs as shown above, using the tool provided **Nº10**. Use gloves to prevent the risk of injury.

NL Span de veren zoals hierboven, met behulp van het meegeleverde gereedschap **Nº10**. Gebruik handschoenen om letsels te voorkomen.

PT Aperte as molas como acima, usando a ferramenta fornecida **No10**. Use luvas para evitar qualquer risco de lesão certa.

IT Tendere le molle come si indica sopra con l'aiuto del tensore di molla **N 10**. Usare guanti per evitare infortuni.

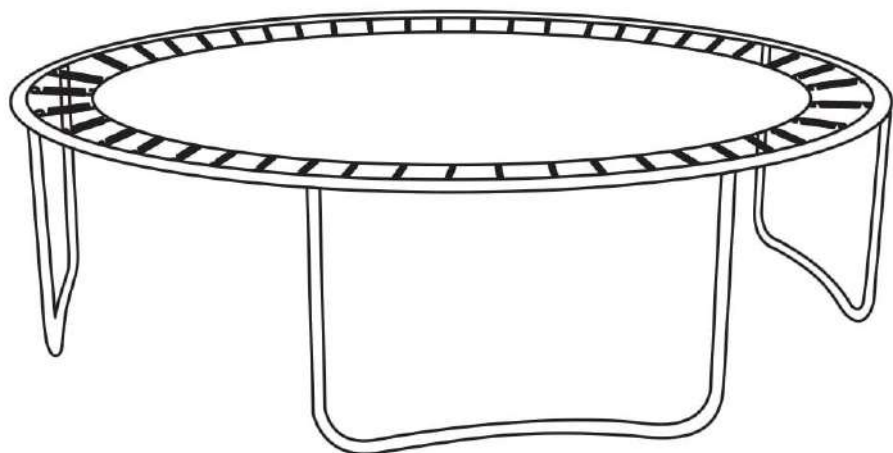

FR Installez et tendez les ressorts restants, votre trampoline devrait alors ressembler au dessin ci-dessus. **Ne pas déplacer le trampoline tant que le montage n'est pas terminé.**

ES Instale y tense los muelles restantes, la cama elástica debería parecerse a la imagen de arriba. **No desplace la cama elástica antes de terminar el montaje.**

EN Install and stretch the remaining springs; your trampoline should then look like the photo above. **Do not move the trampoline until assembly is complete.**

NL Installeer en span de resterende veren: uw trampoline zou er nu zoals bovengstaande afbeelding uit moeten zien. **Gelieve de trampoline niet te verplaatsen voordat de montage klaar is.**

PT Instale e aperte as molas restantes, o trampolim deve se parecer com a imagem acima. **Não mova o trampolim antes de completar a montagem.**

IT Installare e tendere le molle rimanenti, il trampolino dovrebbe assomigliare all'immagine sopra. **Non spostare il trampolino prima di finire il montaggio.**

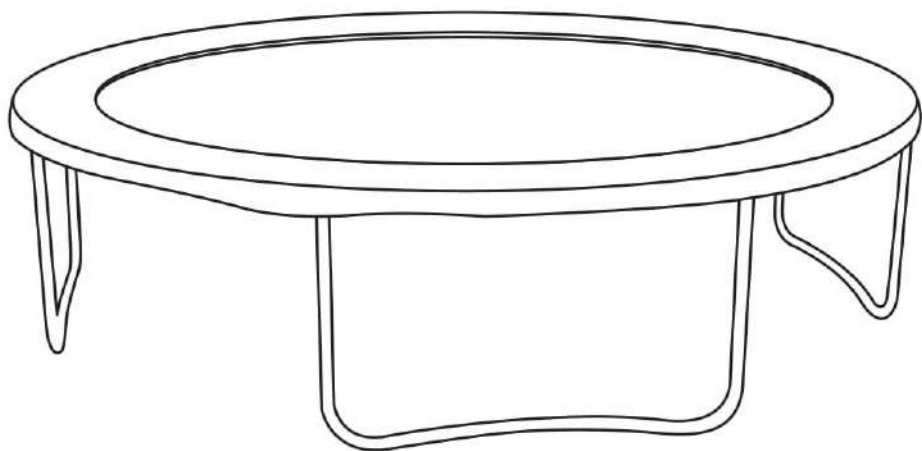

FR Couvrez les ressorts à l'aide du coussin de protection **№4**.

ES Cubra los muelles con la almohadilla protectora **№4**.

EN Cover the springs using the protective padding **№4**.

NL Bescherm de veren met behulp van het randkussen **№4**.

PT Cubra as molas com a almofada de proteção **№4**.

IT Coprire le molle con il cuscino di protezione **N 4**.

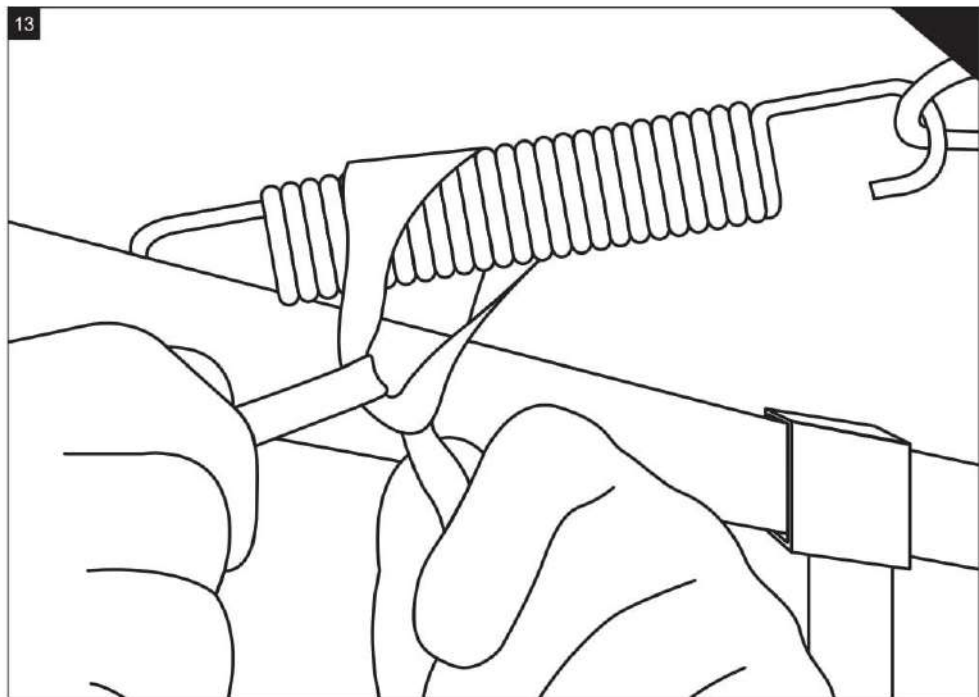

FR Attachez le coussin aux ressorts à l'aide des bandes élastiques. Ne pas serrer trop fermement, afin que les mouvements puissent se faire correctement.

ES Fije la almohadilla con la ayuda de las tiras elásticas. No apriete demasiado fuerte para que los movimientos puedan realizarse correctamente.

EN Attach the padding to the springs using the elastic straps. Do not tie them too tightly, to ensure that the adequate movement is permitted.

NL Bevestig het randkussen aan de veren met behulp van de elastische banden. Gelieve niet te strak aandraaien, zodat de structuur op een juiste manier kan bewegen.

PT Fixe a almofada com a ajuda das faixas elásticas. Não aperte com muita força para que os movimentos possam ser feitos corretamente.

IT Fissare il cuscino con le cinghie elastiche. Non stringere eccessivamente per permettere che i movimenti possano essere fatti in modo idoneo.

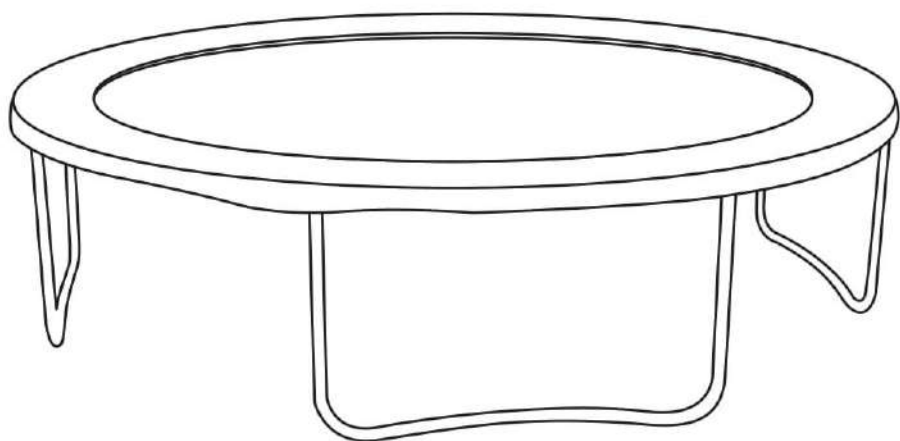

FR Vérifiez que le coussin de protection soit bien positionné.

ES Compruebe que la almohadilla protectora esté bien colocada.

EN Ensure that the protective padding is properly positioned.

NL Zorg dat het randkussen juist geplaatst is.

PT Verifique se a almofada protetora está corretamente instalada.

IT Verificare che il cuscino di protezione sia posizionato in modo corretto.

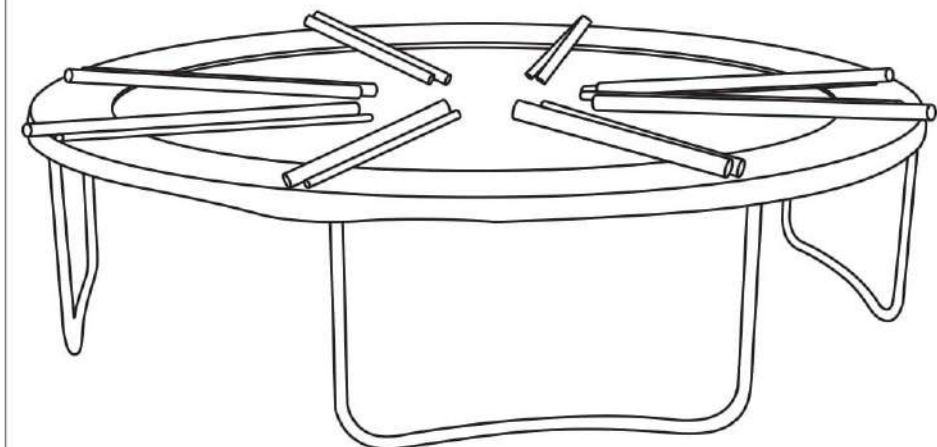

FR Disposez les montants du filet de protection comme ci-dessus.

ES Disponga los montantes de la red de protección como se indica arriba.

EN Position the enclosure poles as shown above.

NL Schik de poten voor het veiligheidsnet zoals in het schema hierboven

PT Arrume os montantes da rede de segurança conforme indicado acima.

IT Disporre i montanti della rete protettiva come nell'immagine sopra.

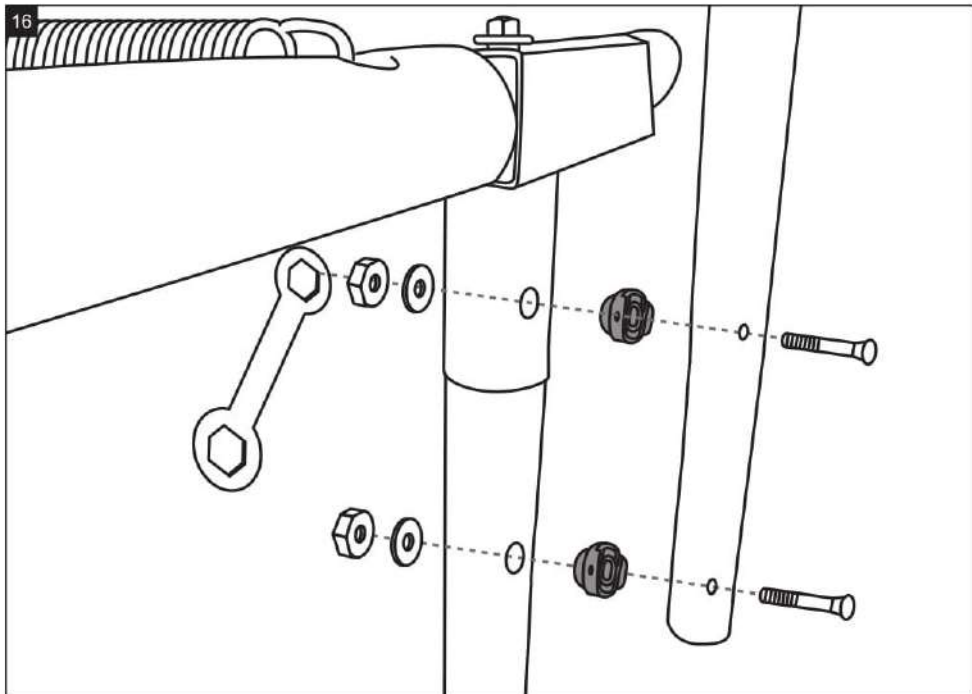

FR Fixez le montant inférieur du filet **N°8** au cadre du trampoline, à l'aide du kit de fixation **N°11**.

ES Fije el montante inferior de la red **N°8** al marco de la cama elástica con la ayuda de los kits de fijación **N°11**.

EN Attach the lower netting pole **N°8** to the frame of the trampoline using the netting fastening kit **N°11**.

NL Installeer de lagere net monteringsbuis **N°8** aan het trampolineframe met behulp van de bevestigingsset **N°11**.

PT Prenda o pilar inferior da rede **N°8** ao quadro do trampolim com a ajuda dos kits de fixação **N°11**.

IT Fissare il montante inferiore della rete **N°8** al marco del trampolino con l'aiuto del kit **N°11**.

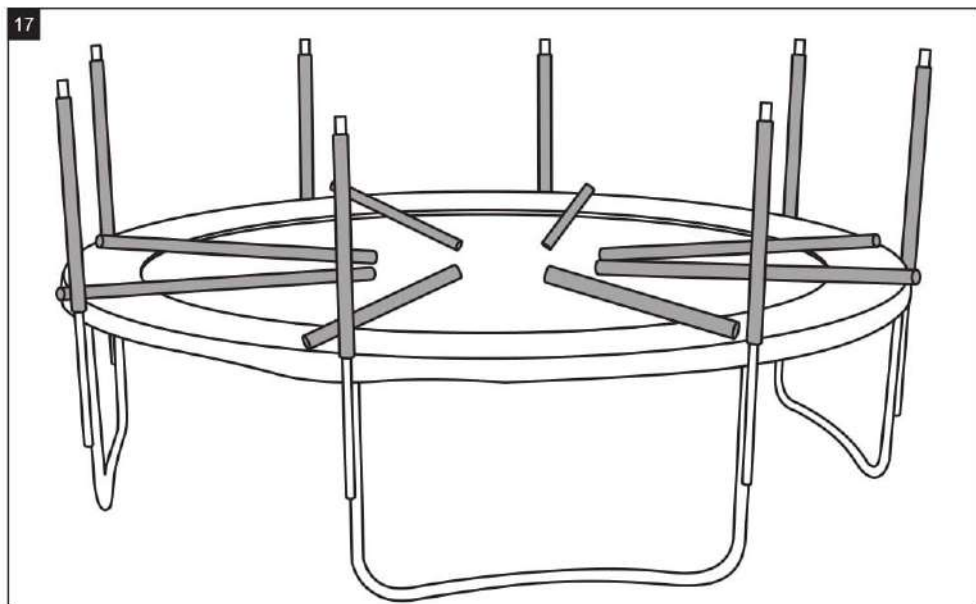

FR Une fois tous les montants fixés, votre trampoline devrait ressembler au dessin ci-dessus. Assurez-vous que la jupe du coussin de protection puisse librement bouger et ne pas se coincer entre le connecteur T et la mousse du montant du filet de protection. Cela risquerait d'endommager irréremédiablement le coussin de protection lors de l'utilisation.

ES Una vez todos los montantes fijos, la cama elástica debería parecerse a la imagen de arriba. Asegúrese de que la tela sobrante del cojín protector pueda moverse libremente y no quede bloqueada entre el conector en T y la espuma del montante de la red. Esto podría causar daños irreparables en el cojín protector durante su uso.

EN Once all of the poles have been assembled, your trampoline should look like the picture above. Make sure that the skirt of the spring cover can move freely and does not get caught between the T connector and the foam of the cover, as this runs the risk of damaging the spring cover irreparably during use.

NL Uw trampoline zou er zoals bovenstaand schema uit moeten zien wanneer alle buizen vaststaan. Zorg ervoor dat de rand van de beschermand vrij kan bewegen en niet klem komt te zitten tussen de T-connector en het schuim van de stang van het veiligheidsnet. Dit zou het de beschermand tijdens gebruik permanent kunnen beschadigen.

PT Uma vez que todos os postes fixos estão no lugar, o trampolim deve se parecer com a imagem acima. Certifique-se de que o excesso de tecido da almofada de proteção possa se mover livremente e não fique bloqueado entre o conector em T e a espuma do pino do mastro. Isso pode causar danos irreparáveis à almofada de proteção durante o uso.

IT Una volta che tutti i montanti sono fissi, il trampolino dovrebbe assomigliare all'immagine sopra. Assicurarsi che la tela del cuscino di protezione non sia bloccata tra il connettore a "T" e la schiuma del montante della rete di protezione. Questo potrebbe causare danni irreparabili al cuscino di protezione durante l'utilizzo.

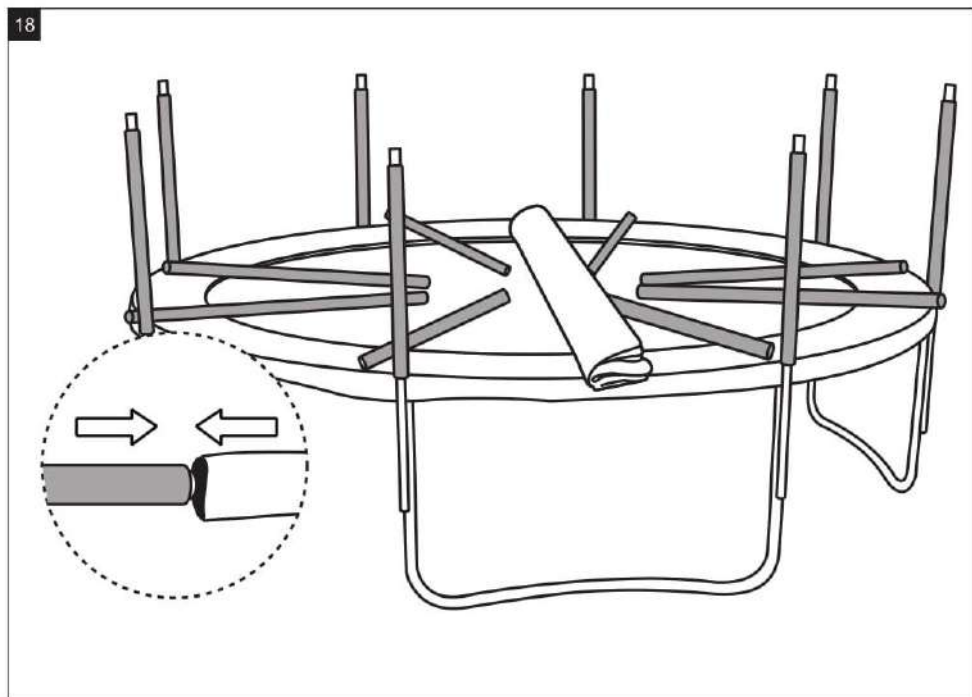

FR Insérez les montants supérieurs **N°7** dans les fourreaux du filet **N°5** prévus à cet effet (fourreau vers l'extérieur, filet à l'intérieur du trampoline).

ES Inserte los montantes superiores de la red **N°7** en las fundas **N°5** previstas para tal fin (con la funda hacia el exterior, red en el interior de la cama elástica).

EN Insert the upper netting poles **N°7** into the sheaths provided **N°5** (sheath towards the outside, netting inside the trampoline).

NL Steek de hogere net monteringsbuizen **N°7** in de mouwen van het veiligheidsnet **N°5** (schede aan de buitenkant en het net aan de binnenkant van de buizen).

PT Insira os montantes superiores da rede **N°7** nas tampas **N°5** previstas para esse fim (com a tampa voltada para fora, rede dentro do trampolim).

IT Inserire i montanti superiori della rete **N7** nelle custodie **N5** previste a tale uso (la custodia verso l'esterno, rete all'interno del trampolino).

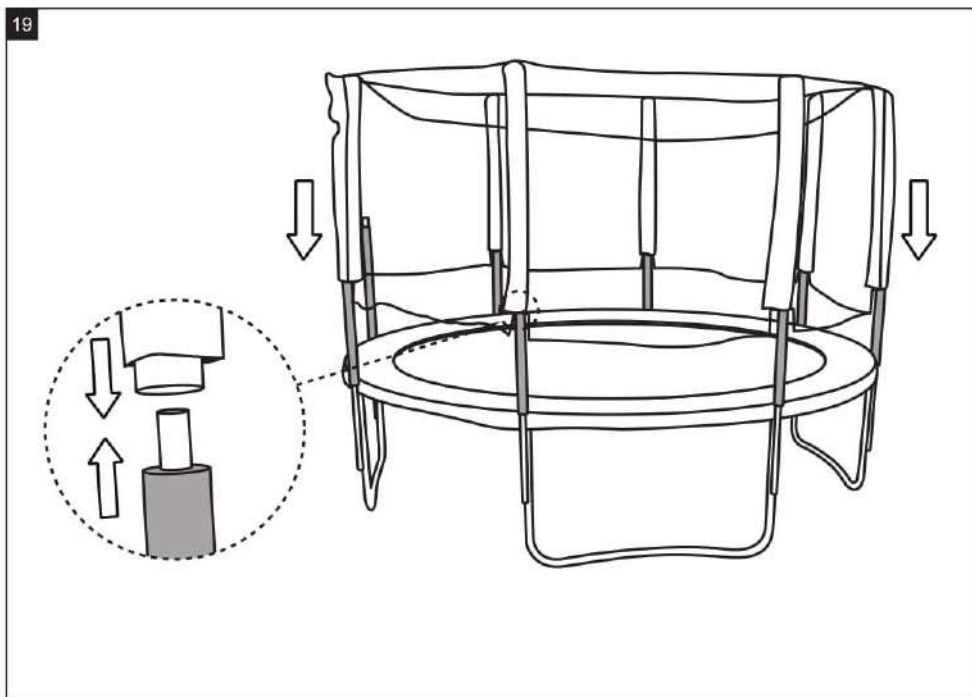

FR Assemblez maintenant le montant supérieur (avec filet) dans le montant inférieur, comme sur le dessin ci-dessus, puis faites glisser l'ensemble vers le bas. Placez l'entrée du filet au niveau des avertissements du coussin de protection afin qu'ils soient bien visibles par l'utilisateur.

ES Ensamble ahora el montante superior (con red) en el montante inferior como se indica en la imagen de arriba, y haga deslizarse el conjunto hacia abajo. Coloque la entrada de la red en la señalización del cojín de protección para que sean claramente visible por el usuario.

EN Now fit the upper pole (with the netting) into the lower pole, as shown in the picture above, then slide netting down the poles. Place the mesh inlet level with the protective cushion warning so it is clearly visible to the user.

NL Plaats de hogere monteringsbuis (samen met het net) in de lagere monteringsbuis, zoals bovengstaande afbeelding. Positioneer de ingang van het net ter hoogte van de waarschuwingsstickers op het randkussen zodat deze goed zichtbaar zijn voor de gebruiker.

PT Agora, monte o pilar superior (com rede) no pilar inferior, conforme indicado na imagem acima, e deslize o conjunto para baixo. Coloque a entrada de rede na sinalização do painel de proteção para que fique claramente visível para o usuário.

IT Assemblare il montante superiore (con la rete) in quello inferiore come si evince dall'immagine sopra, e fatte scivolare l'insieme verso il basso. Piazzare l'entrata della rete nella segnalazione del cuscino di protezione per che sia visibile all'utilizzatore.

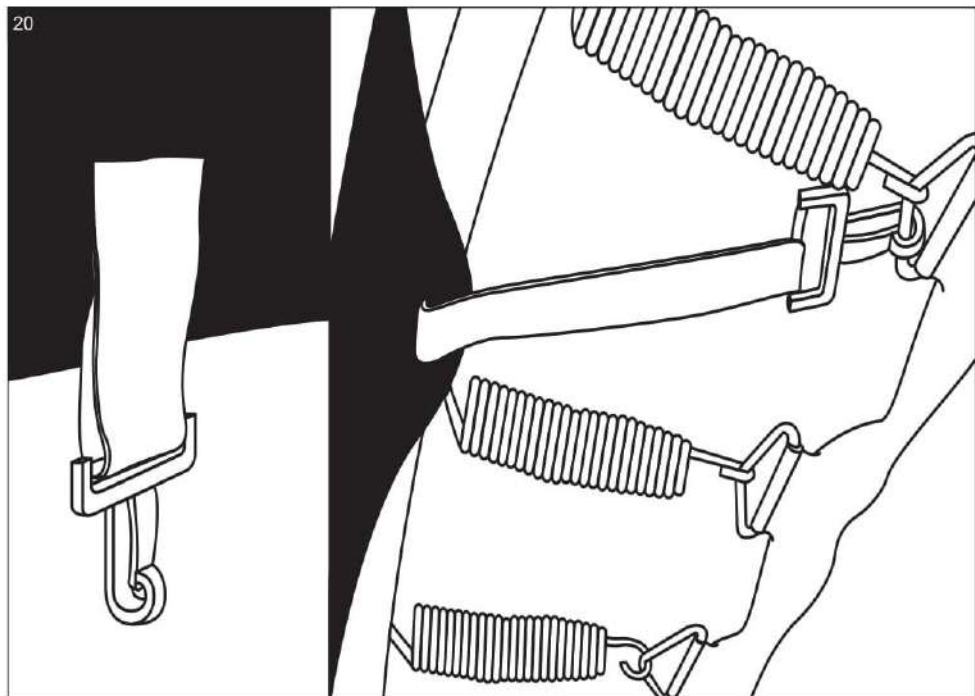

FR Fixez les crochets du filet aux anneaux triangulaires de la toile de saut.

ES Fije los ganchos en los anillos triangulares de la lona de salto.

EN Attach the hooks to the T-rings of the jumping mat.

NL Bevestig de haken van het net op de driehoekige ringen van het springmat.

PT Prenda os ganchos nos anéis triangulares da tela de salto.

IT Fissare i ganci negli anelli triangolari del tappetto.

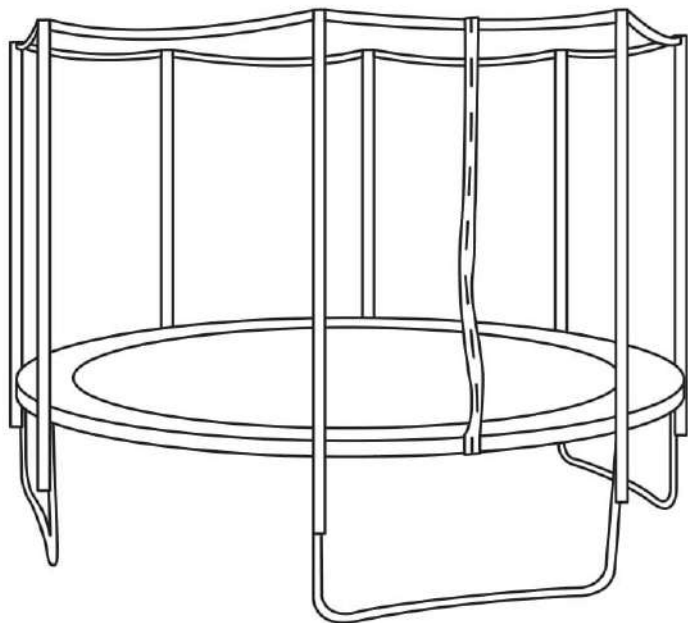

FR Vérifiez les fixations de trampoline, et déplacez-le à plusieurs si besoin.

ES Compruebe todas las fijaciones de la cama elástica y desplácela con varias personas si es necesario.

EN Check all of the fastenings on your trampoline and get several people to move it into position if necessary.

NL Controleer alle verbindingen en, indien nodig, verplaats de trampoline met hulp van anderen.

PT Verifique todas as ligações no trampolim e mova-o com várias pessoas, se necessário.

IT Verificare tutte le fissazioni del trampolino e spostare con l'aiuto di più persone se necessario.

- FR** Il convient d'utiliser un dispositif d'ancrage de façon systématique et de vérifier sa présence et son bon état avant chaque utilisation.
Il est préférable de couvrir votre trampoline avec une bâche de protection après chaque utilisation.
- ES** El dispositivo de anclaje debe utilizarse de manera sistemática, comprobar su presencia y buen estado antes de cada uso.
Lo mejor es cubrir la cama elástica con una funda protectora después de cada uso.
- EN** An anchoring device should be used, with its positioning and condition checked before each use.
It is best to cover your trampoline with a protective cover after each use.
- NL** De verankering dient routinematig gecontroleerd te worden op aanwezigheid en goede staat voorafgaand aan gebruik.
Het is aanbevolen om uw trampoline te bedekken met een beschermhoes na elk gebruik.
- PT** O dispositivo de ancoragem deve ser usado sistematicamente, verifique sua presença e boas condições antes de cada uso. É melhor cobrir o trampolim com uma capa protetora após cada uso.
- IT** Un dispositivo di ancoraggio deve essere usato in maniera sistematica, verificare la sua presenza e stato prima di ogni utilizzo.
È conveniente ricoprire il trampolino con una custodia di protezione dopo ogni uso.

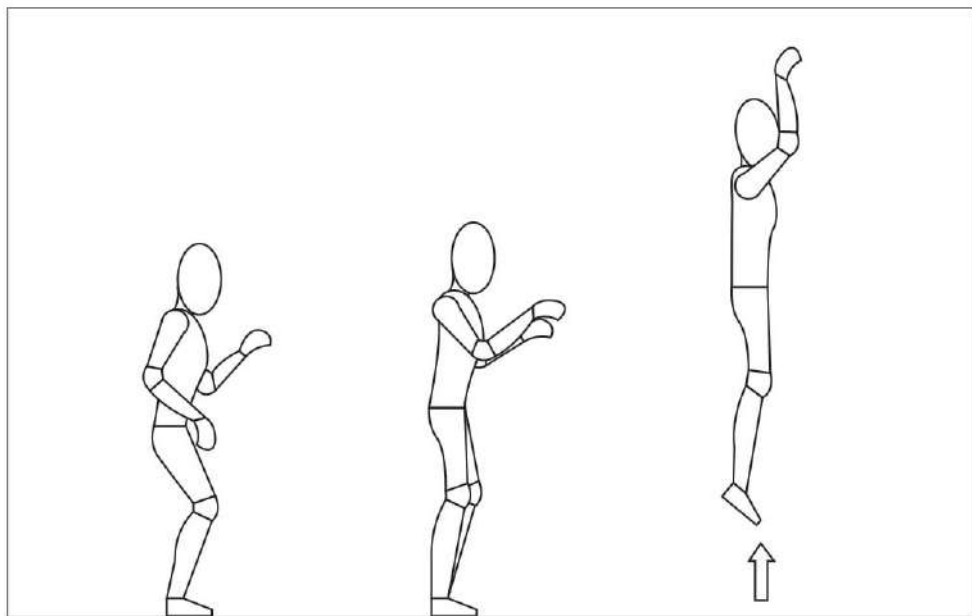

FR **Le rebond de base**

- Partir en position debout.
- Balancer les bras en avant en mouvement circulaire.
- Après élan, joindre en l'air les deux pieds, pointes vers le bas.

ES **Salto básico**

- Empiece de pie.
- Gire los brazos hacia delante con un movimiento circular.
- Tras el impulso, júntelos, con la parte delantera de los pies apuntando hacia abajo.

EN **The basic bounce**

- Start in an upright position.
- Swing your arms forward in a circular motion.
- After gaining momentum, bring together the tips of your feet pointing downwards while in the air.

NL **De basisprong**

- Begin in een staande positie.
- Zwaai armen naar voren in cirkelvormige beweging.
- Na het momentum, beide benen bij elkaar houden en voeten naar beneden richten.

PT **Basic jump**

- Comece a levantar-se.
- Gire os braços para a frente em movimentos circulares.
- Após o impulso, junte-os, com a frente dos pés apontando para baixo.

IT **Salto Basico**

- Iniziare in piede
- Girare le braccia in avanti con un movimento circolare
- Dopo l'impulso, mettere insieme i piedi in aria puntando verso il basso

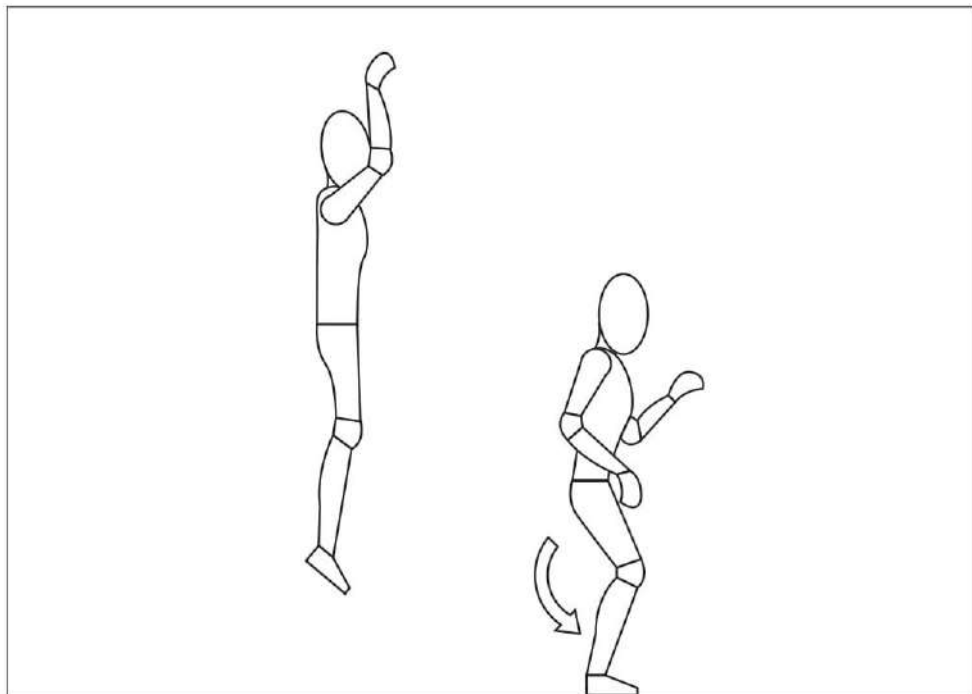

FR L'amorti / freinage

- L'utilisateur peut perdre son équilibre. La technique de l'amortie permet de retrouver rapidement celui-ci.
- Partir avec un saut normal.
- Au moment du contact avec le matelas, plier les genoux et amortir le rebond.

ES Amortiguación / frenado

- El usuario puede perder el equilibrio. La técnica de amortiguación permite recuperarlo rápidamente.
- Empiece con un salto normal.
- En el momento del contacto con la colchoneta, flexione las rodillas para amortiguar el rebote.

EN Cushioning / slowing down

- Users may lose their balance. The cushioning technique allows balance to be quickly regained.
- Start with a normal jump.
- When you come into contact with the mat, bend your knees to cushion the bounce.

NL De demping / afremmen

- De gebruiker kan zijn evenwicht verliezen. De techniek van afremmen kan helpen om zijn evenwicht terug te vinden.
- Begin met een normale sprong.
- Tijdens het contact met de mat, buig uw knieën om de sprong te absorberen.

PT Amortecimento / frenagem

- O usuário pode perder o equilíbrio. A técnica de amortecimento permite recuperá-lo rapidamente.
- Comece com um salto normal.
- No momento do contato com o tapete, dobre os joelhos para amortecer o rebote.

IT Smorzata/Frenata

- L'utilizzatore può perdere l'equilibrio. La tecnica di smorzata permette di recuperarlo.
- Cominciare con un salto basico
- Nel momento di contatto col tappeto, flettere le ginocchia per smorzare il rimbalzo.

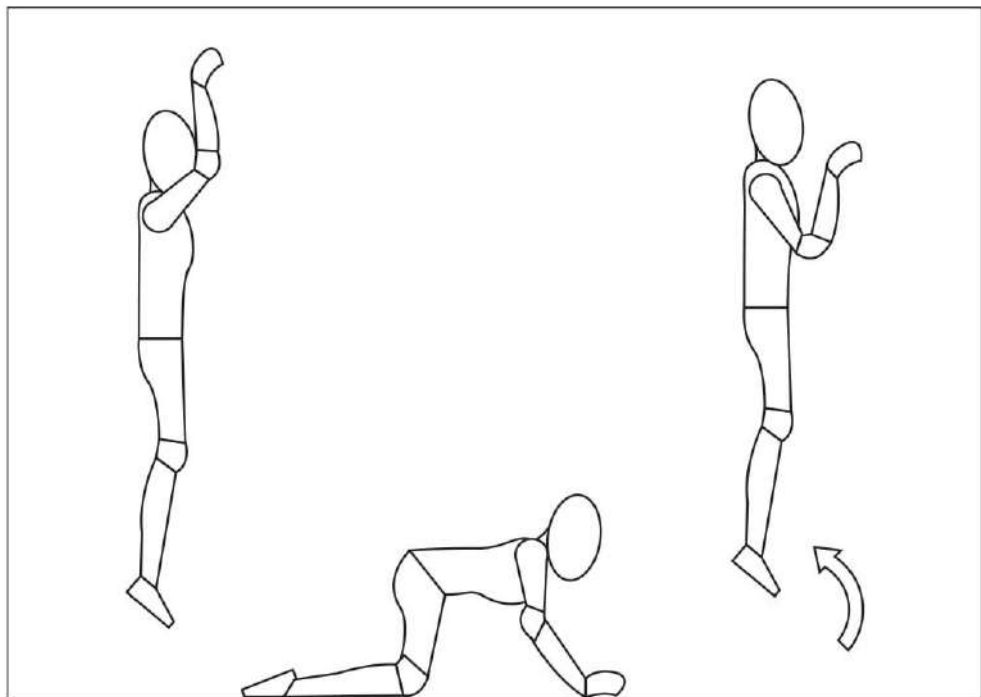

FR **Le rebond mains et genoux**

- Partir d'un rebond de base.
- Réception sur les mains et les genoux, le dos droit.
- L'attention doit être donnée à une réception équilibrée sur les 4 points plutôt que sur la hauteur du saut.

ES **El reboto manos y rodillas**

- Empiece con un salto básico.
- Recepción con las manos y las rodillas, espalda recta.
- Preste atención a una recepción equilibrada en los cuatro puntos más que a la altura del salto.

EN **The hand and knee drop**

- Start with a basic bounce.
- Land on your hands and knees, with your back straight.
- Concentrate on landing evenly on the four contact points, rather than on the height of the jump.

NL **Sprong op handen en knieën**

- Begin met een gewone sprong
- Land op handen en knieën, met een rechte rug.
- Er moet gelet worden op een evenwichtige landing op 4 punten in plaats van de hoogte van de sprong.

PT **Rebote das mãos e os joelhos**

- Comece com um salto básico.
- Recepção com as mãos e joelhos, costas retas.
- Preste atenção a uma recepção equilibrada nos quatro pontos a mais do que na altura do salto.

IT **Rimbalzo mani e ginocchia**

- Cominciare con un salto basico
- Ricezione/Rimbalzo con le mani e ginocchia, schiena retta
- Stare attenti ad una ricezione/rimbalzo equilibrata/o nei 4 punti piuttosto che sull'altezza del salto.

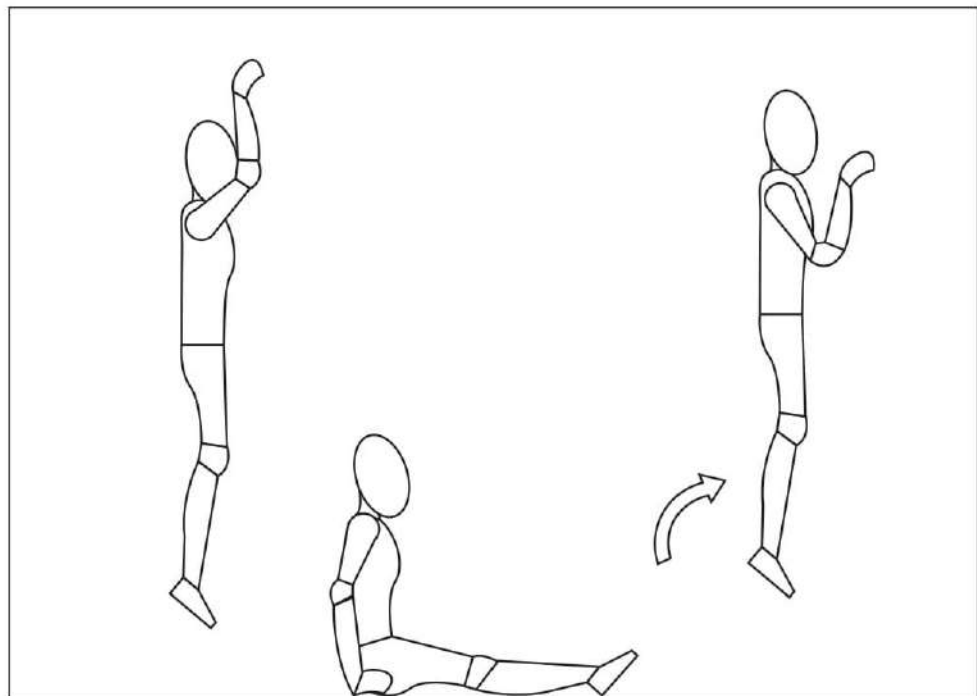

FR Réception assis

- Réception en position assise, mains sur le matelas.
- Retour à la position de base en vous appuyant sur les mains.

ES Recepción sentado

- Recepción en posición sentada, con las manos en la colchoneta.
- Retorno a la posición básica apoyándose en las manos.

EN Seat drop

- Land in a seated position, with your hands on the mat.
- Return to the basic position by pushing with your hands.

NL Zittende landing

- Zittend landen, handen op de springmat.
- Ga terug naar de basispositie met behulp van uw handen.

PT Recepção sentado

- Recepção na posição sentada, com as mãos no colchonete.
- Volte à posição básica apoiando-se nas mãos.

IT Ricezione seduto

- Ricezione/rimbalzo in posizione seduto, con le mani sul tappeto.
- Ritorno a la posizione basica appoggiandosi con le mani.