



Parrot Uncle

F3017-EU

CEILING FAN INSTALLATION MANUAL

READ AND SAVE THESE INSTRUCTIONS

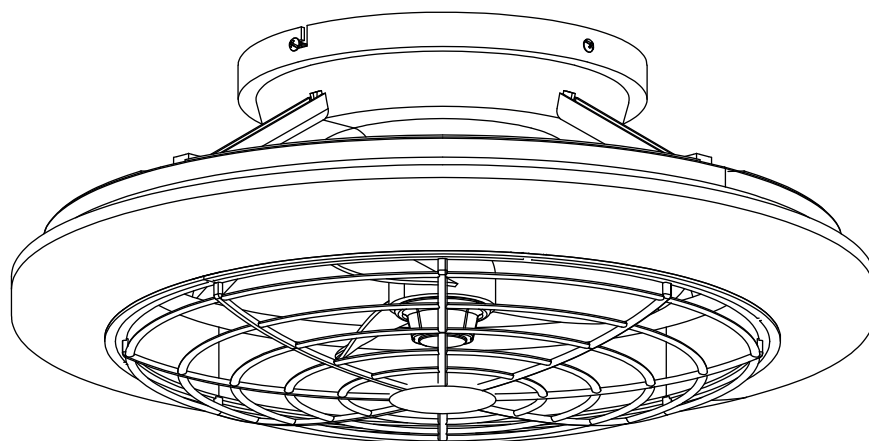

Español / English / Français / Deutsch

www.parrotuncle.es / www.parrotuncle.co.uk / www.parrotuncle.de

PRECAUCIONES DE SEGURIDAD
SAFETY PRECAUTIONS
AVERTISSEMENTS DE SÉCURITÉ
SICHERHEITSVORKEHRUNGEN



ES La información contenida en las siguientes páginas ha sido preparada para asegurarle disfrutar de su ventilador de forma totalmente exenta de problemas:



Siga detenidamente estas instrucciones para disfrutar de la máxima seguridad en la instalación y funcionamiento de este equipo.

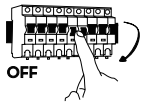

Cualquier actuación sobre el conexionado eléctrico del aparato, así como para su limpieza, debe ser solamente realizado tras asegurarse de que la alimentación eléctrica general de la instalación está desconectada, por medio del desmontaje del correspondiente fusible o el "desarmado" del interruptor protector de la instalación para garantizar total aislamiento del suministro eléctrico.



La instalación debe de ser realizada por personal cualificado para realizar instalaciones eléctricas de acuerdo a la norma vigente en el país de instalación. Recuerde exigir a su instalador la prueba de todas las funciones del ventilador antes de irse. Ante cualquier duda del instalador no duden en contactarnos.



Este aparato pueden utilizarlo niños con edad de 8 años y superior y personas con capacidades físicas, sensoriales o mentales reducidas o falta de experiencia o conocimiento, si se les ha dado la supervisión o formación apropiadas respecto al uso del aparato de una manera segura y comprenden los peligros que implican. Los niños no deben jugar con el aparato. La limpieza y mantenimiento a realizar por el usuario no deben realizarlo los niños sin supervisión.



Debe asegurarse de que el soporte de montaje se fije a una estructura del techo que sea capaz de soportar no menos de 30 kg. Debe asegurarse de que al menos 30 milímetros de la longitud de los tornillos queda roscada dentro del techo. Si el montaje se realiza sobre una caja de unión al techo, debe asegurar el soporte del ventilador de forma suficiente para evitar que se afloje o se gire.



El sistema de anclaje del soporte del ventilador al techo dependerá del tipo de techo en el que se realiza la instalación. La decisión de que sistema de fijación utilizar así como la cantidad es responsabilidad del instalador.

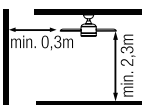

El ventilador debe ser instalado de tal forma que las palas estén a más 2,3m del suelo.

Asegúrese de que en la ubicación de montaje del ventilador existe un espacio de, al menos, 30cm, respecto de cualquier pared u otro obstáculo contra el que pudieran chocar sus aspas. Es importante resaltar que cuanto mayor sea dicha distancia, más eficaz será el flujo de aire producido.



El cable de tierra del ventilador debe estar conectado a la red de tierra de la instalación, para evitar cualquier derivación con riesgo para las personas.



No conectar la alimentación del motor del ventilador a ningún elemento de regulación, potenciómetro, pues se produciría mal funcionamiento del ventilador y/o daños en su motor. Para la conexión eléctrica es preciso incorporar un interruptor seccionador de acuerdo con las reglamentaciones de instalación, que asegure el corte omnipolar, directamente conectado a los bornes de alimentación y debe tener una separación de contacto en todos sus polos, que suministre desconexión total bajo condiciones de sobretensión de categoría III. Use sólo el controlador del ventilador para ponerlo en marcha o detenerlo.



Se recomienda no usar en la misma sala este tipo de ventiladores junto a instalaciones de gas de forma simultánea.



No insertar nada que pueda golpear con las aspas del ventilador mientras gira, pues podría provocar daños a las personas, dañar las aspas y descompensar la unidad causando vibraciones y bamboleo.



Tras el montaje del ventilador, asegúrese de que todas las fijaciones están seguras y apretadas para evitar cualquier ruido originado por elementos sueltos.



A causa del movimiento del ventilador, algunas fijaciones pueden aflojarse. Compruebe todas las fijaciones dos veces al año al menos, para asegurarse de que están correctamente apretadas. En caso necesario, deben ser apretadas de nuevo.



Si el cable de alimentación está dañado debe ser sustituido por el fabricante, por su servicio posventa o por personal cualificado similar, con el fin de evitar un peligro.



Solo apto para interior



LED reemplazable



Driver reemplazable



Receptor y mando reemplazables



No se deben tirar los productos eléctricos junto con los residuos domésticos. Le rogamos reciclar el embalaje en los puntos de recogida previstos a tal efecto. Contacte con las autoridades locales o su proveedor para obtener consejos de reciclaje. Gracias por reciclarlos en los puntos de recogida previstos a tal efecto.

Nota: Las importantes advertencias e instrucciones indicadas en este manual no garantizan cubrir todas las posibles condiciones y situaciones que puedan ocurrir. Debe ser entendido que el sentido común, la precaución y el cuidado son factores que no pueden ser incluidos en todos los productos. Estos factores sólo pueden y deben ser aportados por el usuario que cuida y disfruta de este ventilador.

PRECAUCIONES DE SEGURIDAD
SAFETY PRECAUTIONS
AVERTISSEMENTS DE SÉCURITÉ
SICHERHEITSVORKEHRUNGEN



EN The information included on the following pages has been prepared to ensure that you get the most from your fan:



Carefully follow these instructions to ensure maximum safety when installing and operating this equipment.



Any action performed on the appliance's electrical connection, such as cleaning, must be carried out after ensuring that the general power supply is disconnected, by removing the corresponding fuse or "disarming" the protective switch to ensure total isolation of the power supply.



The equipment must be installed by a certified electrician in accordance with the standards in force in the country where the installation takes place. Please remember to require your installer to test all the fan functions before leaving. In case of any doubt from the installer, do not hesitate to contact us.



This device may be used by children aged 8 years and above and persons with reduced physical, sensory or mental capabilities or lack of experience or knowledge, if they are properly supervised or trained in the safe use of the device and understand the dangers of its use. Children should not play with the device. The cleaning and maintenance of the device should not be carried out by children without supervision.



The mounting bracket must be attached to a ceiling structure that is capable of supporting a minimum of 30 kg. At least 30 mm of the length of the screws must be screwed into the ceiling. If the fan is being installed onto a ceiling junction box, secure the fan sufficiently to prevent it from loosening or rotating.



The system of attaching the fan bracket to the ceiling will depend on the type of ceiling where the installation is to be done. The decision on which attachment system to use and the quantity is the installer's responsibility.

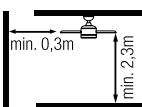

The fan must be installed to ensure that the blades are at least 2.3 m above the ground. Make sure that there is a space of at least 30 cm between the fan's blades and any wall or other obstacle with which they could collide. It is important to note that the greater the distance, the more efficient the airflow would be.



The fan's ground wire must be connected to the installation's earth network to avoid any surges putting people in danger.



Do not connect the fan's power supply to any regulating elements or potentiometers, as it could cause the fan to malfunction and/or will damage the motor. For the electrical connection, a circuit breaker must be installed in accordance with the installation regulations, which ensures a multipole break, is directly connected to the power terminals and has contact separation in all poles, which provides total disconnection in accordance with Category III overvoltage conditions. Only use the fan's control to turn it on or stop it.



It is recommended to not use these types of fans with gas installations simultaneously in the same room.



Do not insert anything that could hit the fan's blades while it is rotating, as this could cause damage to people, damage the blades and can offset the unit, causing vibrations and wobbling.



After installing the fan, ensure that all the fastenings are secure and tightened in order to avoid any noise caused by loose elements.



Some fastenings may become loose due to the fan's movement. Check all fastenings at least twice a year to ensure that they are tight enough. If necessary, they must be retightened.



If the power cable is damaged, it must be replaced by the manufacturer, its after-sales service or similar certified personnel to avoid any hazard.



Only suitable for indoor.



Replaceable LED.



Replaceable driver.



Replaceable receiver and remote control.



Do not dispose of electrical products with household waste. Please recycle the packaging at designated collection points. Contact the local authorities or your service provider for recycling advice. Thank you for recycling at the designated collection points.

Note: The important warnings and instructions in this manual are not guaranteed to cover all possible conditions and situations that may arise. Products do not come with common sense, caution and care. Users must use the fan with due care and caution, employing common sense, to make good use of the fan.

PRECAUCIONES DE SEGURIDAD
SAFETY PRECAUTIONS
AVERTISSEMENTS DE SÉCURITÉ
SICHERHEITSVORKEHRUNGEN



FR Les informations contenues dans les pages suivantes ont été préparées pour vous permettre une utilisation sans faille de votre ventilateur:



Suivez attentivement ces instructions pour une installation et un fonctionnement en toute sécurité de cet appareil.

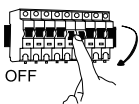

Toute intervention sur le branchement électrique de l'appareil ainsi que l'entretien doivent être réalisés uniquement après avoir coupé l'alimentation électrique générale de l'installation en retirant le fusible correspondant ou en désarmant l'interrupteur de protection de l'installation afin de garantir une coupure totale d'électricité.



L'installation doit être réalisée par du personnel qualifié afin d'effectuer des installations électriques conformément aux normes en vigueur dans le pays de l'installation. N'oubliez pas de demander à votre installateur de tester toutes les fonctions du ventilateur avant de partir. En cas de doute de la part de l'installateur, contactez-nous.



Cet appareil peut être utilisé par des enfants de plus de huit ans ainsi que par des personnes à capacité physique, sensorielle ou mentale réduite, ou manquant d'expérience ou de connaissances, à condition qu'ils soient surveillés et aient reçu les instructions adaptées à propos de l'utilisation sûre de l'appareil et qu'ils comprennent les risques associés. Les enfants ne doivent pas jouer avec l'appareil. Le nettoyage et l'entretien à effectuer par l'utilisateur ne doivent pas être réalisés par des enfants sans surveillance.



Assurez-vous que le support de montage est fixé à une structure du plafond capable de supporter au moins 30 kg. Assurez-vous qu'au moins 30 mm de la longueur des vis est vissée dans le plafond. Si l'installation est réalisée sur un boîtier de raccordement au plafond, le ventilateur doit être suffisamment soutenu pour éviter le desserrage ou la rotation.



Le système de fixation du support du ventilateur au plafond dépendra du type de plafond sur lequel le produit est installé. La décision concernant le système de fixation à utiliser ainsi que la quantité appartient à l'utilisateur.

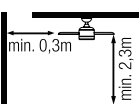

Le ventilateur doit être installé de façon à ce que les pales soient à plus de 2,3 m du sol. Assurez-vous qu'à l'emplacement de l'installation du ventilateur se trouve un dégagement d'au moins 30 cm des murs ou autres obstacles sur lesquels les pales pourraient se heurter. Plus cette distance est grande, plus le flux d'air généré sera efficace.



Le câble de terre du ventilateur doit être raccordé au secteur de l'installation pour éviter toute dérivation pouvant entraîner des risques pour les personnes.



Ne pas brancher l'alimentation du moteur du ventilateur à un élément de réglage ou un potentiomètre afin d'éviter tout dysfonctionnement du ventilateur et/ou endommagement du moteur. Pour le branchement électrique, il convient d'incorporer un coupe-circuit conformément aux normes d'installation, pour assurer la coupure omnipolaire, devant être directement relié aux bornes d'alimentation, avec une séparation de contact sur tous les pôles, pour une coupure totale en cas de surtension de catégorie III. Utilisez uniquement le contrôleur du ventilateur pour le mettre en marche ou l'arrêter.



Il est recommandé de ne pas utiliser simultanément dans la même pièce ce type de ventilateur près d'installations de gaz.



Ne pas insérer d'objets pouvant se heurter contre les pales du ventilateur en fonctionnement afin d'éviter de se blesser, d'endommager les pales et de déséquilibrer le ventilateur, ce qui provoquerait des vibrations et des oscillations.



Après l'installation du ventilateur, assurez-vous que toutes les fixations sont sûres et serrées pour éviter tout bruit provenant d'éléments libres.



Le mouvement du ventilateur peut desserrer certaines fixations. Vérifiez toutes les fixations au moins deux fois par an pour contrôler qu'elles sont correctement serrées. Si nécessaire, resserrez-les.



Si le câble d'alimentation est endommagé, il doit être remplacé par le fabricant, son service après-vente ou du personnel qualifié équivalent afin de prévenir tout accident.



Usage en intérieur uniquement.



LED remplaçable.



Driver remplaçable.



Récepteur et la télécommande remplaçables.



Les produits électriques ne doivent pas être jetés avec les déchets ménagers. Veuillez recycler l'emballage aux points de collecte prévus à cet effet. Contactez les autorités locales ou votre fournisseur pour obtenir des conseils en matière de recyclage.

Merci de les recycler aux points de collecte prévus à cet effet.

Note: Note: Les mises en garde et instructions importantes énoncées dans le présent manuel ne sauraient couvrir toutes les conditions et situations susceptibles de survenir. Il faut comprendre que le bon sens, la prudence et le soin sont des facteurs qui ne peuvent pas être inclus dans tous les produits. Ces facteurs peuvent uniquement et doivent être apportés par l'utilisateur qui entretient et utilise ce ventilateur.



Points de collecte sur www.quefairemesdechets.fr
 Privilégiez la réparation ou le don de votre appareil!

PRECAUCIONES DE SEGURIDAD
SAFETY PRECAUTIONS
AVERTISSEMENTS DE SÉCURITÉ
SICHERHEITSVORKEHRUNGEN



DE Die auf den folgenden Seiten enthaltenen Informationen sollen sicherstellen, dass Sie Ihren Ventilator problemlos nutzen können:



Halten Sie sich genau an diese Anleitungen für größte Sicherheit bei der Installation und dem Betrieb dieses Geräts.

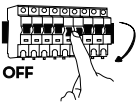

Alle Eingriffe an den elektrischen Anschlüssen des Geräts sowie zur Reinigung dürfen nur durchgeführt werden, nachdem sichergestellt wurde, dass die das Gerät von der allgemeinen Stromversorgung getrennt worden ist. Dazu muss die entsprechende Sicherung entfernt oder der Schutzschalter der Anlage „entschärft“ werden, um eine vollständige Trennung der Anlage von der Stromversorgung zu gewährleisten.



Die Installation muss durch Personal durchgeführt werden, das für die Ausführung von Elektroinstallationen gemäß den im Installationsland geltenden Vorschriften zugelassen ist. Verlangen Sie von Ihrem Installateur, dass er alle Ventilatorfunktionen testet, bevor er Sie verlässt. Bei Fragen des Installateurs zögern Sie bitte nicht und sprechen Sie uns an.



Dieses Gerät kann von Kindern ab 8 Jahren sowie von Personen mit verringerten körperlichen, sensorischen oder geistigen Fähigkeiten oder Mangel an Erfahrung und Wissen benutzt werden, wenn sie beaufsichtigt werden oder in den sicheren Gebrauch des Geräts unterwiesen wurden und die diesbezüglichen Gefahren verstehen. Kinder dürfen nicht mit dem Gerät spielen. Die vom Benutzer durchzuführende Reinigung und Wartung dürfen nicht von Kindern ohne Aufsicht durchgeführt werden.



Sie müssen sicherstellen, dass die Montagehalterung an einer tragfähigen Decke, die mindestens 30kg tragen kann, befestigt wird. Sie müssen darauf achten, dass mindestens 30 mm Schraubenlänge in die Decke eingeschraubt werden. Bei der Montage an einem Deckenanschlusskasten müssen Sie die Ventilatorhalterung ausreichend sichern, damit sie sich nicht lockern oder drehen kann.



Das Verankerungssystem der Ventilatorhalterung an der Decke hängt von der Art der Decke ab, an der die Montage vorgenommen wird. Die Entscheidung über das zu verwendende Befestigungssystem und die Menge der Befestigungsmittel liegt in der Verantwortung des Monteurs.

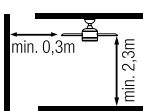

Der Ventilator muss so montiert werden, dass sich die Flügel mehr als 2,30 m über dem Boden befinden. Stellen Sie sicher, dass der Montageort des Ventilators mindestens 30 cm Abstand zu Wänden oder anderen Hindernissen hat, gegen die seine Flügel schlagen könnten. Es ist wichtig zu beachten, dass der Luftstrom umso effizienter ist, je größer der Abstand ist.



Um einen Nebenschluss mit Gefahr für Menschen zu vermeiden, muss der Erdungsleiter des Ventilators an das Erdungssystem der Anlage angeschlossen werden.



Die Stromversorgung des Ventilatormotors darf nicht an ein Steuerelement oder Potenziometer angeschlossen werden. Dies kann zu Fehlfunktionen des Ventilators oder Schäden am Ventilatormotor führen. Für den Stromanschluss muss ein den Installationsvorschriften entsprechender Trennschalter eingebaut werden, der die allpolige Abschaltung gewährleistet, direkt an die Netzklemmen angeschlossen ist und an allen seinen Polen eine Trennstrecke aufweist, die eine vollständige Abschaltung unter Überspannungsbedingungen der Kategorie III gewährleistet. Für das Einschalten oder Ausschalten des Ventilators verwenden Sie bitte nur das Steuergerät.



Diese Ventilatoren sollten nicht gleichzeitig mit Gasanlagen im selben Raum verwendet werden.



Bringen Sie keine Gegenstände an, die in Kontakt mit den Ventilatorflügeln kommen könnten, während er sich dreht. Dies kann zu Verletzungen von Menschen führen, die Flügel beschädigen und das Gerät aus dem Gleichgewicht bringen, was zu Vibrationen und Pendeln führen kann.



Kontrollieren Sie nach der Montage des Ventilators, dass alle Befestigungen sicher und fest sitzen, um Geräusche durch lose Teile zu vermeiden.



Aufgrund der Bewegung des Ventilators können sich einige Befestigungen lockern. Überprüfen Sie alle Befestigungen mindestens zweimal im Jahr, um sicherzustellen, dass sie sachgerecht angezogen sind. Falls erforderlich, müssen sie nachgezogen werden.



Um Gefahren zu vermeiden, muss ein beschädigtes Netzkabel durch den Hersteller, seinen Kundendienst oder ähnlich zugelassenes Personal ersetzt werden.



Nur für Innenräume geeignet.



Das LED kann ausgetauscht werden.



Das driver kann ausgetauscht werden.



Empfänger und Fernbedienung können ausgetauscht werden.



Elektroprodukte dürfen nicht mit dem Hausmüll entsorgt werden. Bitte bringen Sie die Verpackung zu den entsprechenden Sammelstellen zum Recyceln. Tipps zum Recycling erfahren Sie bei Ihrer Gemeinde oder Ihrem Lieferanten. Vielen Dank im Voraus, dass Sie die entsprechenden Sammelstellen nutzen.

Hinweis: Die in dieser Anleitung enthaltenen wichtigen Warnhinweise und Anweisungen decken nicht unbedingt alle möglicherweise auftretenden Zustände und Situationen ab. Sie müssen berücksichtigen, dass praktischer Verstand, Vorsicht und Sorgfalt Faktoren sind, die nicht in Produkte eingebaut werden können. Diese Faktoren können und müssen nur die Benutzer, die diesen Ventilator pflegen und nutzen, angewendet werden.

CONTENIDOS DEL PAQUETE
PACKAGE CONTENTS
CONTENU DE L'EMBALLAGE
LIEFERUMFANG

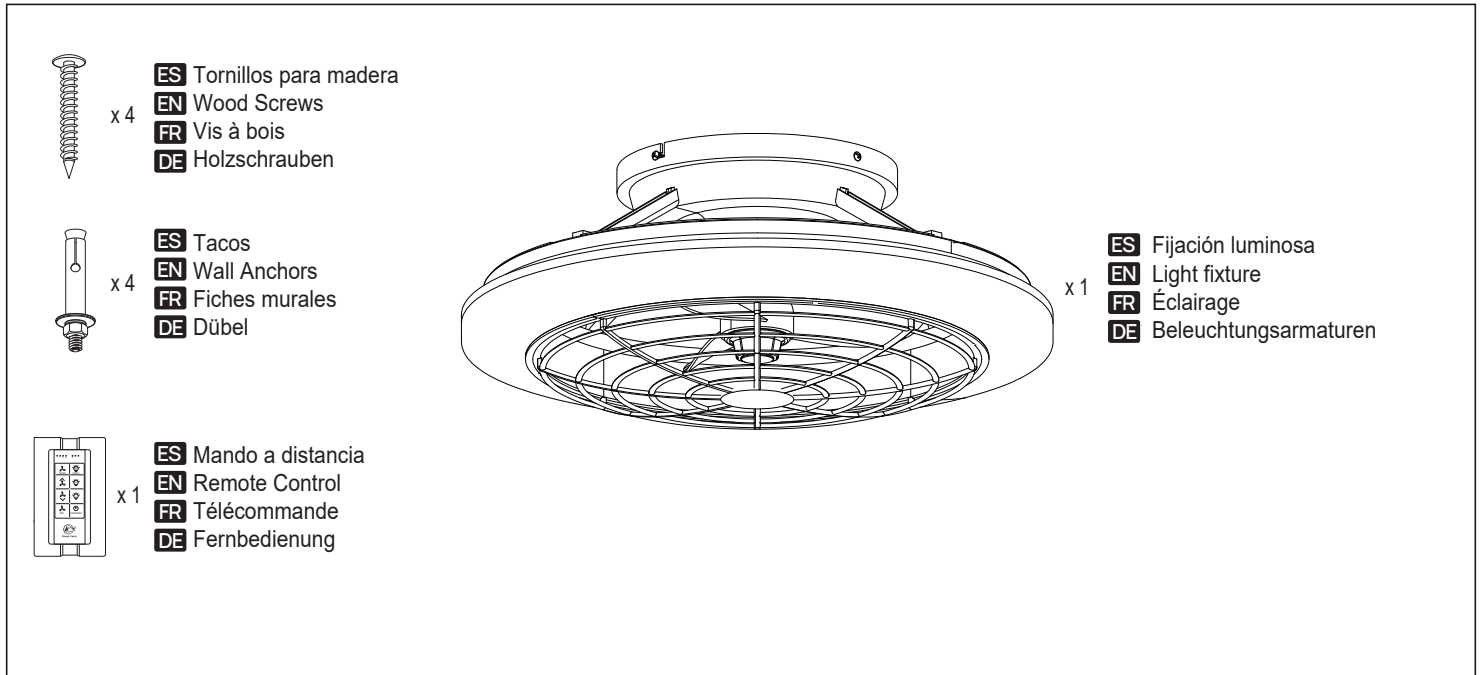

¿Los ingenieros de producción verifican si los accesorios mencionados están completados? Sí, y luego los instalan.
 Pls check whether above accessories are completed or not? Yes, and install.
 Les PI vérifient si les accessoires ci-dessus sont bien installés. Oui, puis ils procèdent à l'installation.
 Prüfen Sie, ob die oben genannten Zubehörteile vorhanden sind. Ja, dann installieren Sie sie.

Herramientas requeridas / Tools required / Outils requis / Notwendiges werkzeug

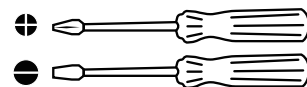
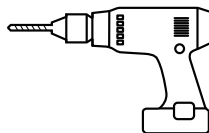

Características del aparato / Device technical specifications / Caractéristiques de l'appareil / Características do aparelho

Modelo No./Model No./Modèle No./Modell No	F3017-EU
Tensión y frecuencia nominal/Voltage and nominal frequency/Tension et fréquence nominale/Tensão e frequência nominal	220-240V~ 50Hz
Potencia(Ventilador)/Power(Fan)/ Puissance(Ventilation)/Potência(Ventilação)	16W
Potencia(LED)/Power(LED)/Puissance(LED)/Potência(LED)	33W

MONTAR EL SOPORTE PARA TECHO ASSEMBLING THE CEILING BRACKET ASSEMBLAGE DU SUPPORT DE PLAFOND DECKENHALTERUNG MONTIEREN



- ES** Retira el soporte de techo del accesorio de iluminación:
1. Retire 2 tornillos del accesorio de iluminación, suelte otros 2 tornillos.
2. Gire el soporte del techo en sentido contrario a las agujas del reloj y quítalo del luminario.

- EN** Remove the ceiling bracket from the lighting fixture:
1. Remove 2 screws from the lighting fixture, loose another 2 screws.
2. Rotate the ceiling bracket counterclockwise and remove it from the light fixture.

- FR** Retirez le support de plafond de l'éclairage:
1. Retirez 2 vis de l'appareil d'éclairage, lâchez 2 autres vis.
2. Faites tourner le support de plafond dans le sens antihoraire et retirez-le de l'éclairage.

- DE** Entfernen Sie den Deckenhalter von der Leuchte:
1. Entfernen Sie 2 Schrauben von der Beleuchtung, lösen Sie weitere 2 Schrauben.
2. Drehen Sie die Deckenhalterung gegen den Uhrzeigersinn und entfernen Sie sie von der Leuchte.

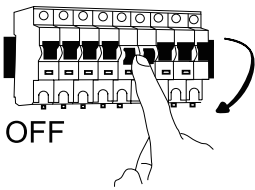
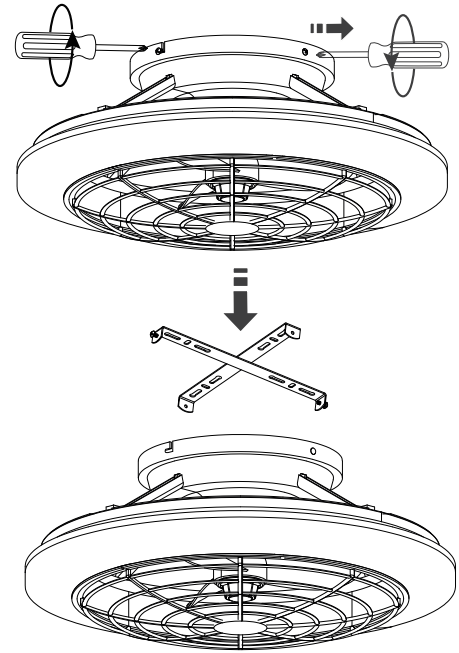

Opción 1 | Option 1 | Option 1 | Option 1:

- ES** El techo de madera utiliza tornillos de madera provied.
EN Wooden ceiling use wood screws provied.
FR Plafond en bois utiliser des vis en bois provied.
DE Holzdecke verwenden Holzschrauben provied.

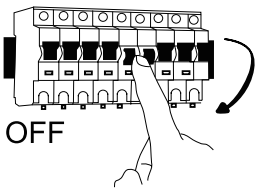
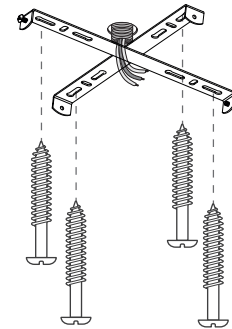

Opción 2 | Option 2 | Option 2 | Option 2:

- ES** El techo de hormigón utiliza anclajes de pared provied.
EN Concrete ceiling use wall anchors provied.
FR Plafond en béton utiliser des ancras murales provied.
DE Beton Decke verwenden Wandanker provied.

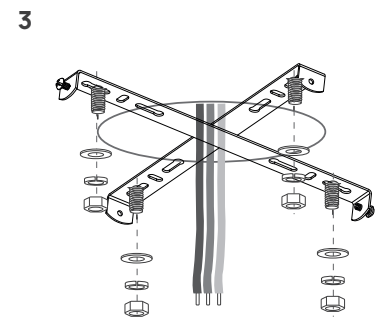
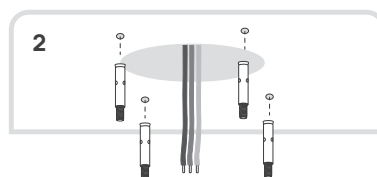
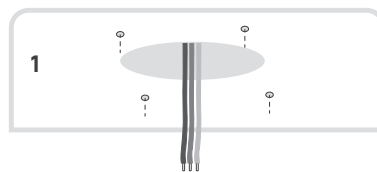

COLGAR EL VENTILADOR DE TECHO

HANGING YOUR CEILING FAN

SUSPENDRE VOTRE VENTILATEUR DE PLAFOND

IHREN DECKENVENTILATOR AUFHÄNGEN



! **ES ADVERTENCIA:** Para evitar posibles choques eléctricos, asegúrese de que la electricidad esté apagada en la caja principal del fusible antes de cablear.
Conecte la alimentación principal de 220-240V (vivienda) al bloque de terminales en la luminaria. (marrón a marrón, azul a azul, verde amarillo a verde amarillo)

! **EN WARNING:** To avoid possible electrical shock, ensure electricity is turned off at the main fuse box before wiring.
Connect 220-240V main power (dwelling) to the Terminal Block in the light fixture. (brown to brown, blue to blue, yellow green to yellow green)

! **FR ATTENTION:** Pour éviter d'éventuels chocs électriques, assurez-vous que l'électricité est éteinte à la boîte principale des fusibles avant le câblage.
Connectez l'alimentation principale 220-240V (logement) à la borne du luminaire. (marron à marron, bleu à bleu, vert jaune à vert jaune)

! **DE WARNUNG:** Um mögliche Stromstöße zu vermeiden, stellen Sie sicher, dass der Strom vor der Verkabelung am Hauptsicherungskasten ausgeschaltet ist.
Anschließen Sie 220-240V Hauptstrom (Wohnung) an den Anschlussblock der Leuchte. (braun zu braun, blau zu blau, gelbgrün zu gelbgrün)

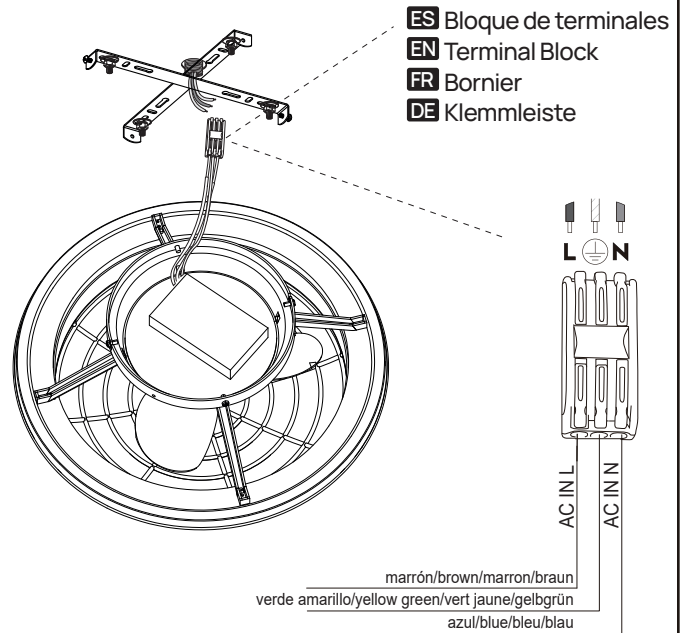

ES Localice 2 tornillos del soporte de techo, fijar la luminaria al soporte de techo colocando tornillos en las ranuras del orificio de la llave. Gire ligeramente, asegúrese de que el tornillo se siente firmemente dentro de las ranuras en forma de L. Alinea y asegura los otros 2 tornillos previamente retirados en el soporte del techo. Asegure todos los tornillos firmemente.

EN Locate 2 screws of the ceiling bracket, attach the light fixture to the ceiling bracket by placing screws into the key hole slots. Slightly rotate, ensure the screw is firmly seated within the L-shaped slots. Align and secure the previously removed the other 2 screws on the ceiling bracket. Secure all screws tightly.

FR Localisez 2 vis du support de plafond, fixez le luminaire au support de plafond en plaçant des vis dans les fentes de trou de clé. Tournez légèrement, assurez-vous que la vis est fermement assise dans les fentes en forme de L. Alignez et fixez les 2 autres vis préalablement enlevées sur le support de plafond. Fixez bien toutes les vis.

DE Finden Sie 2 Schrauben der Deckenhalter, befestigen Sie die Leuchte an der Deckenhalter, indem Sie Schrauben in die Schlüsselochschlitze legen. leicht drehen, stellen Sie sicher, dass die Schraube fest in den L-förmigen Schlitzen sitzt. Ausrichten und befestigen Sie die zuvor entfernt die anderen 2 Schrauben auf der Deckenhalter. Sichern Sie alle Schrauben fest.

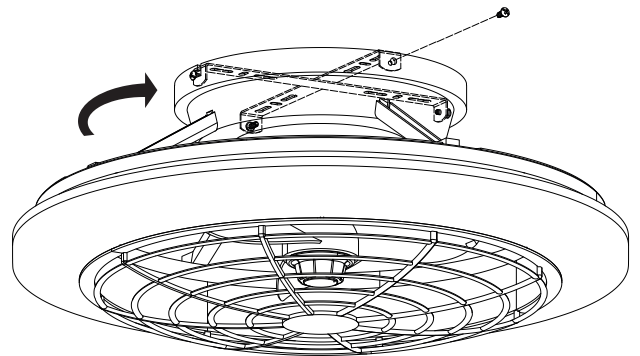

! **ES DVERTENCIA: PELIGRO DE CAÍDA DEL VENTILADOR**
Para evitar LESIONES GRAVES o la MUERTE:
· Apriete SIEMPRE el tornillo prisionero con un destornillador.
· NO apriete a mano el tornillo prisionero.
· Sirviéndose de un destornillador, COMPRUEBE que el tornillo prisionero está bien apretado cada vez que cambie la dirección del ventilador.

! **EN WARNING: FAN FALL HAZARD**
To prevent SERIOUS INJURY or DEATH:
· ALWAYS tighten setscrew with screwdrivers.
· DO NOT hand tighten setscrew.
· CHECK the setscrew is tight using screwdrivers each time you change fan direction.

! **FR AVERTISSEMENT : DANGER DE CHUTE DU VENTILATEUR**
Afin d'éviter de GRAVES BLESSURES ou la MORT :
· Serrez TOUJOURS les vis à l'aide d'un tournevis.
· NE PAS serrer les vis à la main.
· VÉRIFIEZ que les vis sont bien serrées à l'aide d'un tournevis chaque fois que vous changez le sens du ventilateur.

! **DE WARNUNG: GEFAHR DURCH HERABFALLENDEN VENTILATOR**
So vermeiden Sie ERNSTE oder gar TÖDLICHE VERLETZUNGEN:
· Ziehen Sie die Einstellschraube IMMER mit einem Schraubendreher fest.
· Ziehen Sie die Einstellschraube NICHT von Hand fest.
· PRÜFEN Sie die Einstellschraube jedes Mal, wenn Sie die Ausrichtung des Ventilators ändern, mit einem Schraubendreher auf festen Sitz.

LIMPIEZA CLEAN NETTOYAGE REINIGUNG



- !** **ES** • Apague la fuente de alimentación principal antes de comenzar cualquier tarea de mantenimiento.
• NO utilice agua o un paño húmedo para limpiar el ventilador.
• Los productos de limpieza pueden dañar los acabados.

- !** **EN** • Shut off the main power supply before you begin any maintenance task.
• DO NOT use water or a damp cloth to clean the fan.
• Cleaning products may damage the finishes.

- !** **FR** • Éteignez l'alimentation principale avant de commencer une tâche de maintenance.
• N'utilisez pas d'eau ou un chiffon humide pour nettoyer le ventilateur.
• Les produits de nettoyage peuvent endommager les finitions.

- !** **DE** • Schalten Sie die Hauptstromversorgung ab, bevor Sie eine Wartungsaufgabe beginnen.
• Verwenden Sie kein Wasser oder ein feuchtes Tuch, um den Ventilator zu reinigen.
• Reinigungsmittel können die Oberflächen beschädigen.

ES Gire la sombra de luz en el sentido horario para quitarla del luminario.

EN Rotate the light shade clockwise to remove it from the lighting fixture.

FR Faites tourner l'ombre-lumière dans le sens horaire pour la retirer de l'éclairage.

DE Drehen Sie den Lichtschatten im Uhrzeigersinn, um ihn von der Leuchte zu entfernen.

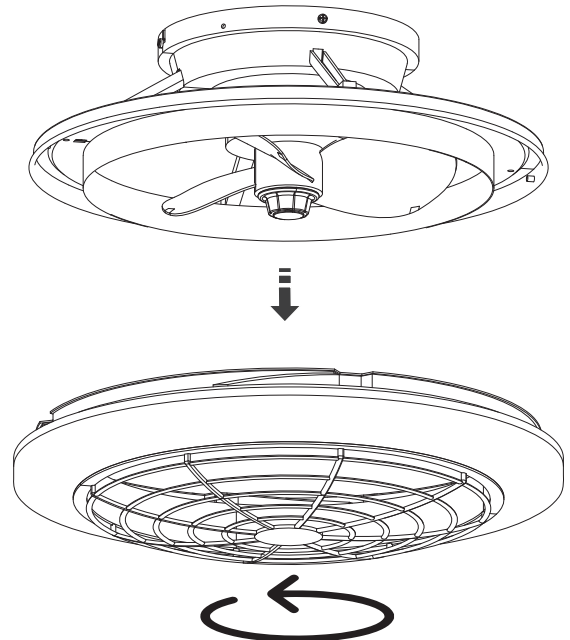

ES Gire la cubierta en sentido contrario a las agujas del reloj para quitar la pala del ventilador.

EN Rotate the cover counterclockwise to remove the fan blade.

FR Faites tourner le couvercle dans le sens antihoraire pour retirer la lame du ventilateur.

DE Drehen Sie die Abdeckung gegen den Uhrzeigersinn, um das Lüfterblatt zu entfernen.

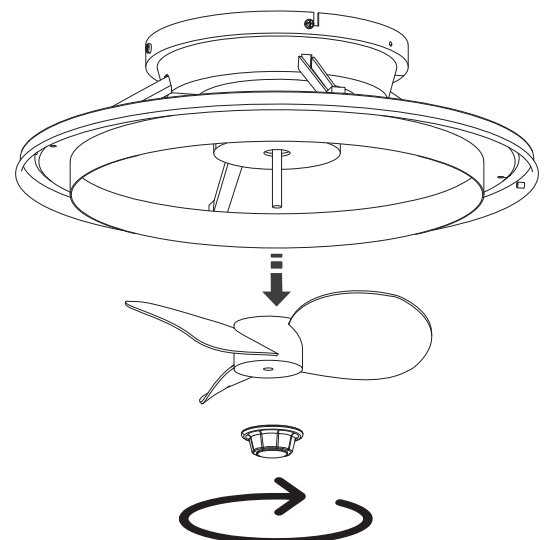

USANDO TU VENTILADOR DE TECHO
USING YOUR CEILING FAN
UTILISER VOTRE VENTILATEUR DE PLAFOND
DEINE DECHENLÜFTER ANWENDEN



ES

- 1 Indicador LED
- 2 Interruptor de alimentación y código de coincidencia
 - Presione para encender / apagar la alimentación
 - Dentro de 5 segundos después de encender, mantenga presionado para coincidir con el código.
- 3 Ajuste de velocidad del ventilador (1 a 6)
- 4 Ajuste de velocidad del ventilador (6 a 1)
- 5 Adelante / Reverso
- 6 Interruptor de luz y ajuste CCT
 - Presione para encender / apagar la luz
 - Mantenga presionada 2 segundos la tecla para cambiar el CCT a 3000K / 4000K / 6500K
- 7 Aumentar el brillo
- 8 Reducir el brillo
- 9 Ajustes de temporizador rápido (1H, 2H, 4H, 8H)

EN

- 1 LED Indicator
- 2 Power Switch and Match code
 - Press to turn the power ON/OFF
 - Within 5 seconds after power on, hold press to match code.
- 3 Fan Speed Setting (1 to 6)
- 4 Fan Speed Setting (6 to 1)
- 5 Forward / Reverse
- 6 Light Switch and CCT Setting
 - Press to turn the light ON/OFF
 - Hold press 2 seconds the key to change the CCT to 3000K/4000K/6500K
- 7 Increase Brightness
- 8 Decrease Brightness
- 9 Quick Timer Settings (1H, 2H, 4H, 8H)

FR

- 1 Indicateur LED
- 2 Commutateur d'alimentation et code de correspondance
 - Appuyez pour activer / éteindre l'alimentation
 - Dans les 5 secondes après l'allumage, maintenez appuyé pour correspondre au code.
- 3 Réglage de la vitesse du ventilateur (1 à 6)
- 4 Réglage de la vitesse du ventilateur (6 à 1)
- 5 Avant / Revers
- 6 Commutateur de lumière et réglage CCT
 - Appuyez pour allumer / éteindre la lumière
 - Maintenez appuyée 2 secondes la touche pour changer le CCT à 3000K / 4000K / 6500K
- 7 Augmenter la luminosité
- 8 Réduire la luminosité
- 9 Réglages de temporisateur rapide (1H, 2H, 4H, 8H)

DE

- 1 LED-Anzeige
- 2 Power Switch und Match Code
 - Drücken Sie, um die Stromversorgung ein / auszuschalten
 - Innerhalb von 5 Sekunden nach dem Einschalten halten Sie den Code zu übereinstimmen.
- 3 Einstellung der Lüftergeschwindigkeit (1 bis 6)
- 4 Einstellung der Lüftergeschwindigkeit (6 bis 1)
- 5 Vorwärts / Umkehr
- 6 Lichtschalter und CCT-Einstellung
 - Drücken Sie, um das Licht ein / aus zu schalten
 - Halten Sie die Taste 2 Sekunden drücken, um die CCT auf 3000K / 4000K / 6500K zu ändern
- 7 Erhöhen Sie die Helligkeit
- 8 Helligkeit verringern
- 9 Schnelle Timer-Einstellungen (1H, 2H, 4H, 8H)

BOTONES DE CONTROL
CONTROL BUTTONS
BOUTONS DE CONTRÔLE
STEUERTASTEN

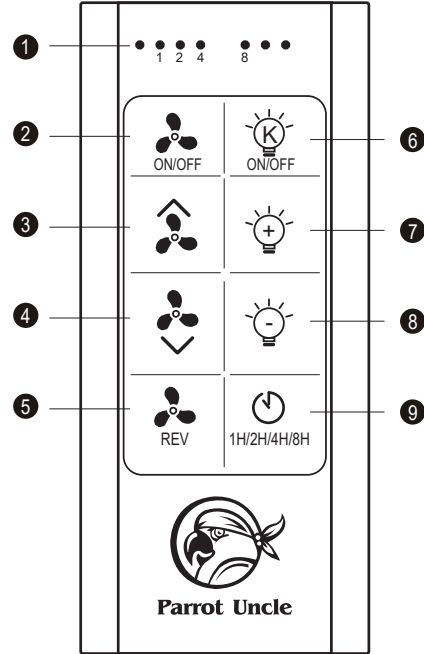

USANDO TU VENTILADOR DE TECHO USING YOUR CEILING FAN UTILISER VOTRE VENTILATEUR DE PLAFOND DEINE DECHENLÜFTER ANWENDEN



ES

CÓDIGO DE CORRESPONDENCIA DE CONTROL REMOTO:

Dentro de 5 segundos después de encender, mantenga presionada la tecla , cuando oiga el sonido zumbido, la coincidencia de código es exitosa. Si no, por favor repita los pasos anteriores.

EN

REMOTE CONTROL MATCHING CODE:

Within 5 seconds after power on, hold press the , when hear the buzzing sound, the code match is successful. If not, please repeat the above steps again.

FR

CODE DE CORRESPONDANCE DE COMMANDE À DISTANCE:

Dans les 5 secondes suivant l'allumage, maintenez appuyée la touche , lorsque vous entendez le son bourbon, la correspondance du code est réussie. Sinon, veuillez répéter les étapes ci-dessus.

DE

FERNSTEUERUNG MATCHING CODE:

Innerhalb von 5 Sekunden nach dem Einschalten, halten Sie die Taste  gedrückt, wenn Sie das Summeln hören, ist die Code-Übereinstimmung erfolgreich. Wenn nicht, wiederholen Sie bitte die oben genannten Schritte.

ES

NOTA: Instale una batería de litio CR2032 de 3 voltios (incluida). Abra la cubierta de la batería para quitar el espaciador de aislamiento antes de usar el mando remoto.

REEMPLAZAR LAS BATERÍAS

Retire el tornillo de la tapa de la batería del mando remoto con un destornillador de cabeza Phillips. Arriba y quita la tapa de la batería. Retira la vieja batería y reemplazar una nueva batería CR2032, 3V. Instale la tapa de la batería retirada antes con el tornillo retirado.

EN

NOTE: Install a CR2032, 3 volt lithium battery (Included). Open battery cover to remove insulation spacer before use remote control.

REPLACE THE BATTERIES

Remove the screw from the battery cover on the remote control using a Phillips head screwdriver. Pull up and remove battery cover. Remove the old battery and replace a new CR2032, 3V battery. Install the battery cover removed earlier with the screw removed.

FR

REMARQUE: Installez une batterie au lithium CR2032 de 3 volts (incluse). Ouvrez le couvercle de la batterie pour retirer l'espaceur d'isolation avant d'utiliser la télécommande.

REPLACEZ LES BATTERIES

Retirez la vis du couvercle de batterie de la télécommande à l'aide d'un tournevis Phillips. Tirez et retirez le couvercle de batterie. Retirez la vieille batterie et remplacez une nouvelle batterie CR2032, 3V. Installez le couvercle de la batterie enlevé plus tôt avec la vis enlevée.

DE

HINWEIS: Installieren Sie eine CR2032, 3 Volt Lithiumbatterie (inklusive). Öffnen Sie den Batteriedeckel, um den Isolationsabstand vor der Verwendung der Fernbedienung zu entfernen.

ERSATZ DER BATTERIEN

Entfernen Sie die Schraube von der Batteriedeckel auf der Fernbedienung mit einem Phillips Kopfschraubendreher. Ziehen und entfernen Sie die Batteriedeckel. Entfernen Sie die alte Batterie und eine neue CR2032, 3V Batterie ersetzen. Installieren Sie die Batteriedeckel früher entfernt mit der Schraube entfernt.

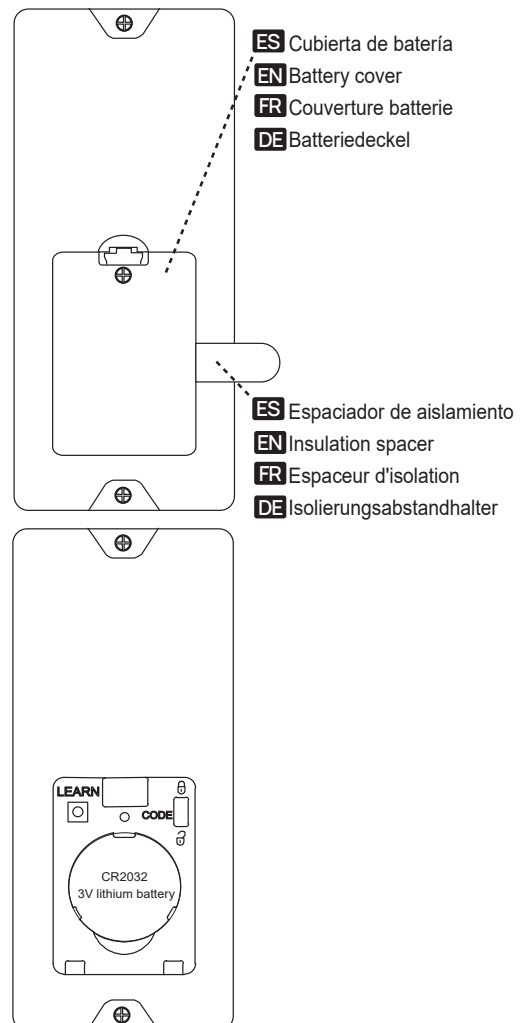

USANDO TU VENTILADOR DE TECHO
USING YOUR CEILING FAN
UTILISER VOTRE VENTILATEUR DE PLAFOND
DEINE DECHENLÜFTER ANWENDEN



ES

! ADVERTENCIA

- **PELIGRO DE INGESTIÓN:** Este producto contiene una batería (pila) en forma de botón o moneda.
- Si se ingiere, puede causar la **MUERTE** o lesiones graves.
- La ingestión de la batería en forma de botón o moneda puede causar **Quemaduras Químicas Internas** en tan solo 2 horas.
- **MANTENGA** las baterías nuevas y usadas **FUERA DEL ALCANCE DE LOS NIÑOS**
- **Busque atención médica inmediata** si se sospecha que una batería ha sido ingerida o introducida en cualquier parte del cuerpo.



Remueva las batería (pilas) usadas y reciclelas o deséchelas inmediatamente de acuerdo con los reglamentos locales y manténgalas fuera del alcance de los niños. NO tire las baterías al recipiente de basura doméstica ni las incinere.

Incluso las baterías usadas pueden causar lesiones graves o la muerte.

Llame a un centro de toxicología local para obtener información sobre el tratamiento.

Tipo de batería compatible CR2032, 3 V

Asegúrese que las pilas estén bien colocadas respecto a la polaridad (+ y -).

No mezcle baterías viejas y nuevas, de diferentes marcas o tipos de baterías, tal como las baterías alcalinas, de carbono-zinc, o recargables. Las baterías no-recargables no se deben recargar. Las baterías gastadas se deben sacar del producto.

No fuerce la descarga. no recarque, no desensamble, no caliente por encima de a capacidad de temperatura especificada por el fabricante ni incinere. Hacerlo puede causar lesiones debido al desfogue, fuga o explosión que podrian causar quemaduras químicas.

Remueva y recicle o deseché inmediatamente las baterías de equipos que no se hayan utilizado durante un período prolongado de tiempo, de acuerdo con los reglamentos locales.

Siempre cierre por completo el compartimiento de las baterías. si el compartimiento de las baterías no está bien cerrado, deje de usar el producto, extraiga las baterías y manténgalas fuera del alcance de los niños.



ADVERTENCIA PELIGRO DE INGESTIÓN:

Este producto contiene una batería (pila) en forma de botón o moneda.

EN

! WARNING

- **INGESTION HAZARD:** This product contains a button cell or coin battery.
- **DEATH** or serious injury can occur if ingested.
- A swallowed button cell or coin battery can cause **Internal Chemical Burns** in as little as 2 hours.
- **KEEP** new and used batteries **OUT OF BEACH OF CHILDREN**
- **Seek immediate medical attention** if a battery is suspected to be swallowed or inserted inside any part of the body.



Remove and immediately recycle or dispose of used batteries according to local regulations and keep away from children.

Do NOT dispose of batteries in household trash or incinerate. Even used batteries may cause severe injury or death.

Call a local poison control center for treatment information. Compatible battery type is CR2032, 3V.

Ensure the batteries are installed correctly with regard to polarity (+ and -).

Do not mix old and new batteries, different brands or types of batteries, such as alkaline, carbon-zinc, or rechargeable batteries.

Non-rechargeable batteries are not to be recharged. Exhausted batteries are to be removed from the product.

Do not force discharge, recharge, disassemble, heat above (manufacturer's specified temperature rating) or incinerate.

Doing so may result in injury due to venting, leakage or explosion resulting in chemical burns.

Remove and immediately recycle or dispose of batteries from equipment not used for an extended period of time according to local regulations.

Always completely secure the battery compartment. If the battery compartment does not close securely, stop using the product, remove the batteries, and keep them away from children.



WARNING INGESTION HAZARD:

This product contains a button cell or coin battery.

FR

! AVERTISSEMENT

- **RISQUE D'INGESTION** : Ce produit contient une pile bouton ou de type 'pièce de monnaie'.
- La **MORT** ou des blessures graves peuvent survenir en cas d'ingestion.
- Une pile bouton ou de type 'pièce de monnaie' avalée peut provoquer des **brûlures chimiques internes** en seulement deux heures.
- **GARDER** les piles neuves et usagées **HORS DE PORTÉE DES ENFANTS**
- **Consultez immédiatement un médecin** si vous soupçonnez qu'une pile a été avalée ou insérée dans une partie du corps.



Retirez les piles usagées et recyclez-les ou mettez-les au rebut immédiatement, conformément aux réglementations locales. Gardez-les hors de portée des enfants. Ne PAS jeter les piles dans les ordures ménagères ni les incinérer.

Des piles même usagées peuvent provoquer des blessures graves, voire la mort.

Appelez un centre antipoison local pour obtenir des informations sur le traitement à suivre.

Type de batterie compatible CR2032, 3 V Correctement en respectant la polarité (+ et -).

Ne pas mélanger des piles usagées et des piles neuves, ni des marques ou types de piles différents, comme des piles alcalines, des piles carbone-zinc ou des piles rechargeables.

Les piles non rechargeables ne doivent pas être rechargées. Les piles épuisées doivent être retirées de l'appareil.

Ne pas décharger de force, recharger, démonter, chauffer au-delà de la température spécifiée par le fabricant, ni incinérer. Cela pourrait entraîner des blessures dues à l'événement, à une fuite ou une explosion, entraînant des brûlures chimiques.

Retirez et recyclez ou éliminez immédiatement les piles des équipements non utilisés pendant une période prolongée, conformément aux réglementations locales.

Sécurisez toujours complètement le compartiment des piles. Si le compartiment des piles ne se ferme pas correctement, cessez toute utilisation du produit retirez les piles et gardez-les hors de portée des enfants.



AVERTISSEMENT RISQUE D'INGESTION :

Ce produit contient une pile bouton ou de type 'pièce de monnaie'.

DE

! WARNUNG

- **EINNAHMEGEFAHR**: Dieses Produkt enthält eine Knopfzelle oder eine Münzbatterie.
- **TOD** oder schwere Verletzungen können auftreten, wenn eingenommen.
- Eine verschluckte Knopfzelle oder Münzbatterie kann in nur 2 Stunden **interne chemische Verbrennungen** verursachen.
- **HALTEN** Sie neue und gebrauchte Batterien **AUSSEN DEM STRAND DER KINDER**
- **Suchen Sie sofortige medizinische Hilfe** Wenn es vermutet wird, dass eine Batterie geschluckt oder in einen Körperteil eingesetzt wurde.



Entfernen und sofort Recycling oder Entsorgen gebrauchter Batterien gemäß lokalen Vorschriften und halten Sie weg von Kindern.

Entsorgen Sie Batterien NICHT im Hausmüll oder verbrennen Sie sie nicht. Selbst gebrauchte Batterien können schwere Verletzungen oder Todesfälle verursachen.

Rufen Sie ein lokales Giftkontrollzentrum für Behandlungsinformationen an. Der kompatible Batterietyp ist CR2032, 3V.

Stellen Sie sicher, dass die Batterien hinsichtlich der Polarität (+ und -) korrekt installiert sind.

Vermischen Sie keine alten und neuen Batterien, verschiedene Marken oder Batterietypen wie alkalische, Kohlenstoff-Zink- oder wiederaufladbare Batterien.

Nicht wiederaufladbare Batterien dürfen nicht aufgeladen werden. Entleerte Batterien sind aus dem Produkt zu entfernen.

Nicht erzwingen Entladung, Aufladen, demontieren, Hitze über (Hersteller angegebene Temperatur) oder verbrennen.

Dies kann zu Verletzungen durch Entlüftung, Leckage oder Explosion führen, die zu chemischen Verbrennungen führen.

Entfernen und sofort Recycling oder Entsorgen von Batterien aus Geräten, die nicht für einen längeren Zeitraum verwendet werden, gemäß lokalen Vorschriften.

Sichern Sie das Batteriefach immer vollständig. Wenn sich das Batteriefach nicht sicher schließt, hören Sie auf, das Produkt zu verwenden, entfernen Sie die Batterien und halten Sie sie weg von Kindern.



WARNUNG VON GEFAHREN:

Dieses Produkt enthält eine Knopfzelle oder eine Münzbatterie.

ES

Problema	Solución
Ventilador / Remoto no funciona	<ul style="list-style-type: none"> • Asegúrese de que el mando está dentro del rango de 20 pies del receptor • Para restablecer el control remoto: 1) Apague la alimentación del ventilador utilizando el interruptor de pared o el interruptor. 2) Retire las baterías del mando remoto. 3) Espere 10 segundos. 4) Reemplace las baterías y encienda la energía • Compruebe las baterías para asegurarse de que están bien y orientadas correctamente • Compruebe para asegurarse de que los interruptores de frecuencia (interruptores DIP) del mando remoto al receptor están ajustados a la misma frecuencia • Compruebe los fusibles o interruptores del circuito principal y de la rama • Si utiliza un interruptor de pared de velocidad variable, asegúrese de que está diseñado específicamente para su uso con un ventilador de techo. • Compruebe las conexiones de cable de línea al ventilador y las conexiones de cable de interruptor en la carcasa del interruptor según las instrucciones • Si el ventilador todavía no funciona, póngase en contacto con el Servicio al Cliente support@parrotuncle.es
El ventilador es ruidoso	<ul style="list-style-type: none"> • Asegúrese de que todos los tornillos de la carcasa del motor estén apretados • Asegúrese de que los tornillos que fijan la pala del ventilador al motor estén apretados • Asegúrese de que los conectores de tuerca de alambre no se estrelleten entre sí o contra la pared interior de la carcasa del interruptor • Permite un intervalo de 24 horas. La mayoría de los ruidos asociados con el nuevo ventilador pueden desaparecer durante este tiempo • Asegúrese de que haya una corta distancia/brecha desde el techo hasta la parte superior del dosel. ¡El dosel no debe tocar el techo! • Asegúrese de que su caja de techo está segura y que las almohadillas aislantes de goma se utilicen entre el soporte de montaje y la caja de salida
La luz no funciona	<ul style="list-style-type: none"> • Compruebe las conexiones de cable de línea a la luz y las conexiones de cable de interruptor en la carcasa del interruptor según las instrucciones • Para restablecer el control remoto: 1) Apague la alimentación del ventilador utilizando el interruptor de pared o el interruptor. 2) Retire las baterías del mando remoto. 3) Espere 10 segundos. 4) Reemplace las baterías y encienda la energía • Si la luz todavía no funciona, póngase en contacto con el Servicio al Cliente support@parrotuncle.es

EN

Problem	Solution
Fan / Remote is not working	<ul style="list-style-type: none"> • Ensure the remote is within the 20 feet range of the receiver • To reset the remote control: 1) Turn off power to fan using the wall switch or circuit breaker. 2) Remove batteries from remote. 3) Wait 10 seconds. 4) Replace batteries and turn power on • Check batteries to insure they are good and oriented correctly • Check to make sure the frequency switches (DIP Switches) from the remote to the receiver are set to the same frequency • Check the main and branch circuit fuses or breakers • If using a Variable Speed Wall Switch, ensure it is specifically designed for use with a ceiling fan. • Check the line wire connections to the fan and the switch wire connections in the switch housing per the instructions • If fan still does not work, please contact Customer Service support@parrotuncle.co.uk
The fan is noisy	<ul style="list-style-type: none"> • Make sure all motor housing screws are tightened • Make sure the screws that attach fan blade to motor are tight • Make sure the wire nut connectors are not rattling against each other or the interior wall of the switch housing • Allow 24-hour break in period. Most noises associated with the new fan may disappear during this time • Make sure there is a short distance/gap from the ceiling to the top of the canopy. The canopy should not touch the ceiling! • Make sure your ceiling box is secure and that the rubber isolator pads are used between the mounting bracket and outlet box
Light is not working	<ul style="list-style-type: none"> • Check the line wire connections to the light and the switch wire connections in the switch housing per the instructions • To reset the remote control: 1) Turn off power to fan using the wall switch or circuit breaker. 2) Remove batteries from remote. 3) Wait 10 seconds. 4) Replace batteries and turn power on • If light still does not work, please contact Customer Service support@parrotuncle.co.uk

FR

Problème	Solution
Ventilateur / télécommande ne fonctionne pas	<ul style="list-style-type: none"> Assurez-vous que la télécommande est à 20 pieds du récepteur Pour réinitialiser la télécommande: 1) Éteignez l'alimentation du ventilateur à l'aide de l'interrupteur mural ou du disjoncteur. 2) Retirez les piles de la télécommande. 3) Attendez 10 secondes. 4) Remplacez les batteries et allumez l'alimentation Vérifiez les piles pour s'assurer qu'elles sont correctes et orientées correctement Vérifiez que les commutateurs de fréquence (commutateurs DIP) de la télécommande au récepteur sont réglés à la même fréquence Vérifiez les fusibles ou disjoncteurs du circuit principal et de la branche Si vous utilisez un interrupteur mural à vitesse variable, assurez-vous qu'il est spécialement conçu pour être utilisé avec un ventilateur de plafond. Vérifiez les connexions de fil de ligne au ventilateur et les connexions de fil de commutateur dans le boîtier de commutateur selon les instructions Si le ventilateur ne fonctionne toujours pas, veuillez contacter le service à la clientèle support@parrotuncle.co.uk
Le ventilateur est bruyant	<ul style="list-style-type: none"> Assurez-vous que toutes les vis du boîtier du moteur sont serrées Assurez-vous que les vis qui fixent la lame du ventilateur au moteur sont serrées Assurez-vous que les connecteurs d'écrou de fil ne se heurtent pas les uns aux autres ou à la paroi intérieure du boîtier de l'interrupteur Permettez une pause de 24 heures. La plupart des bruits associés au nouveau ventilateur peuvent disparaître pendant cette période Assurez-vous qu'il y a une courte distance/écart entre le plafond et le haut du baldin. Le couvert ne doit pas toucher le plafond! Assurez-vous que votre boîte de plafond est sécurisée et que les coussinets isolants en caoutchouc sont utilisés entre le support de montage et la boîte de sortie
La lumière ne fonctionne pas	<ul style="list-style-type: none"> Vérifiez les connexions de fil de ligne à la lumière et les connexions de fil de commutateur dans le boîtier de commutateur selon les instructions Pour réinitialiser la télécommande: 1) Éteignez l'alimentation du ventilateur à l'aide de l'interrupteur mural ou du disjoncteur. 2) Retirez les piles de la télécommande. 3) Attendez 10 secondes. 4) Remplacez les batteries et allumez l'alimentation Si la lumière ne fonctionne toujours pas, veuillez contacter le service à la clientèle support@parrotuncle.co.uk

DE

Problem	Lösung
Fan / Remote funktioniert nicht	<ul style="list-style-type: none"> Stellen Sie sicher, dass sich die Fernbedienung im Bereich von 20 Fuß des Empfängers befindet Zurücksetzen der Fernbedienung: 1) Schalten Sie die Stromversorgung des Lüfters mit dem Wandschalter oder dem Schalter aus. 2) Entfernen Sie die Batterien von der Fernbedienung. 3) Warten Sie 10 Sekunden. 4) Ersetzen Sie die Batterien und schalten Sie die Stromversorgung ein Überprüfen Sie, ob die Batterien gut und korrekt ausgerichtet sind •Überprüfen Sie, ob die Frequenzschalter (DIP-Schalter) von der Fernbedienung zum Empfänger auf die gleiche Frequenz eingestellt sind Überprüfen Sie die Haupt- und Zweigschalticherungen oder -schalter Wenn Sie einen Wandschalter mit variabler Geschwindigkeit verwenden, stellen Sie sicher, dass er speziell für den Einsatz mit einem Deckenventilator konzipiert ist. Überprüfen Sie die Leitungsanschlüsse zum Lüfter und die Schalterdrahtanschlüsse im Schaltergehäuse nach den Anweisungen Wenn der Lüfter immer noch nicht funktioniert, wenden Sie sich bitte an den Kundenservice support@parrotuncle.de
Der Lüfter ist laut	<ul style="list-style-type: none"> Stellen Sie sicher, dass alle Motorgehäuseschrauben festgezogen sind Stellen Sie sicher, dass die Schrauben, die das Lüfterblatt am Motor befestigen, fest sind Stellen Sie sicher, dass die Drahtmutter Schlüssel nicht gegeneinander oder gegen die Innenwand des Schaltergehäuses rattern Erlauben Sie eine 24-stündige Pause in der Periode. Die meisten Geräusche, die mit dem neuen Lüfter verbunden sind, können während dieser Zeit verschwinden Stellen Sie sicher, dass es eine kurze Entfernung / Lücke von der Decke bis zur Oberseite des Dachblahens gibt. Das Baldachin sollte die Decke nicht berühren! Stellen Sie sicher, dass Ihre Deckenbox sicher ist und dass die Gummi-Isolatorpolster zwischen der Befestigungshülle und der Steckdose verwendet werden
Licht funktioniert nicht	<ul style="list-style-type: none"> Überprüfen Sie die Leitungs-Kabelanschlüsse zum Licht und die Schalter-Kabelanschlüsse im Schaltergehäuse nach den Anweisungen Zurücksetzen der Fernbedienung: 1) Schalten Sie die Stromversorgung des Lüfters mit dem Wandschalter oder dem Schalter aus. 2) Entfernen Sie die Batterien von der Fernbedienung. 3) Warten Sie 10 Sekunden. 4) Ersetzen Sie die Batterien und schalten Sie die Stromversorgung ein Wenn das Licht immer noch nicht funktioniert, wenden Sie sich bitte an den Kundenservice support@parrotuncle.de



Parrot Uncle

¡Estamos aquí para ayudar!

✉ support@parrotuncle.es

We're Here to Help!

✉ support@parrotuncle.co.uk

Nous sommes ici pour vous aider !

✉ support@parrotuncle.co.uk

Wir sind hier, um zu helfen!

✉ support@parrotuncle.de

