

**Business or pleasure.**  
Works both ways.

## Executive Desk

# Table of Contents

# Assembly Tools Required

Part Identification	2-3
Hardware Identification	3-4
Assembly Steps	5-38
Français	39-43
Español	44-48
Safety	49-50
Warranty	51

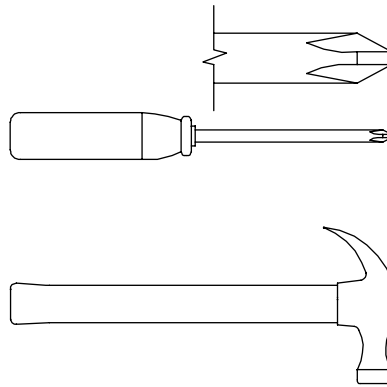

No. 2 Phillips Screwdriver  
Tip Shown Actual Size

Hammer  
Not actual size 😊

## Part Identification

Now you know  
our ABCs.

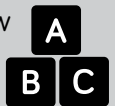

⚠ While not all parts are labeled, some of the parts will have a label or an inked letter on the edge to help distinguish similar parts from each other. Use this part identification to help identify similar parts.

A	RIGHT END (1)	L	BOTTOM MOLDING (4)	V	SMALL RIGHT DRAWER SIDE (2)
B	LEFT END (1)	M	FOOT (8)	W	LEFT DRAWER SIDE (2)
C	LEFT UPRIGHT (1)	N	KEYBOARD SHELF (1)	X	DRAWER BACK (2)
D	RIGHT UPRIGHT (1)	O	KEYBOARD HINGE FRONT (1)	Y	RIGHT DRAWER SIDE (2)
E	TOP (1)	P	KEYBOARD FRONT (1)	Z	LARGE LEFT DRAWER SIDE (2)
F	BACK (2)	Q	SMALL DRAWER FRONT (2)	AA	LARGE DRAWER BACK (2)
G	MODESTY PANEL (1)	R	DRAWER FRONT (2)	BB	LARGE RIGHT DRAWER SIDE (2)
H	BOTTOM (2)	S	LARGE DRAWER FRONT (2)	CC	DRAWER BOTTOM (6)
I	SHORT TOP MOLDING (2)	T	SMALL LEFT DRAWER SIDE (2)	DD	MODESTY PANEL SHELF (1)
J	LONG TOP MOLDING (1)	U	SMALL DRAWER BACK (2)		
K	BRACE (4)				

# Part Identification

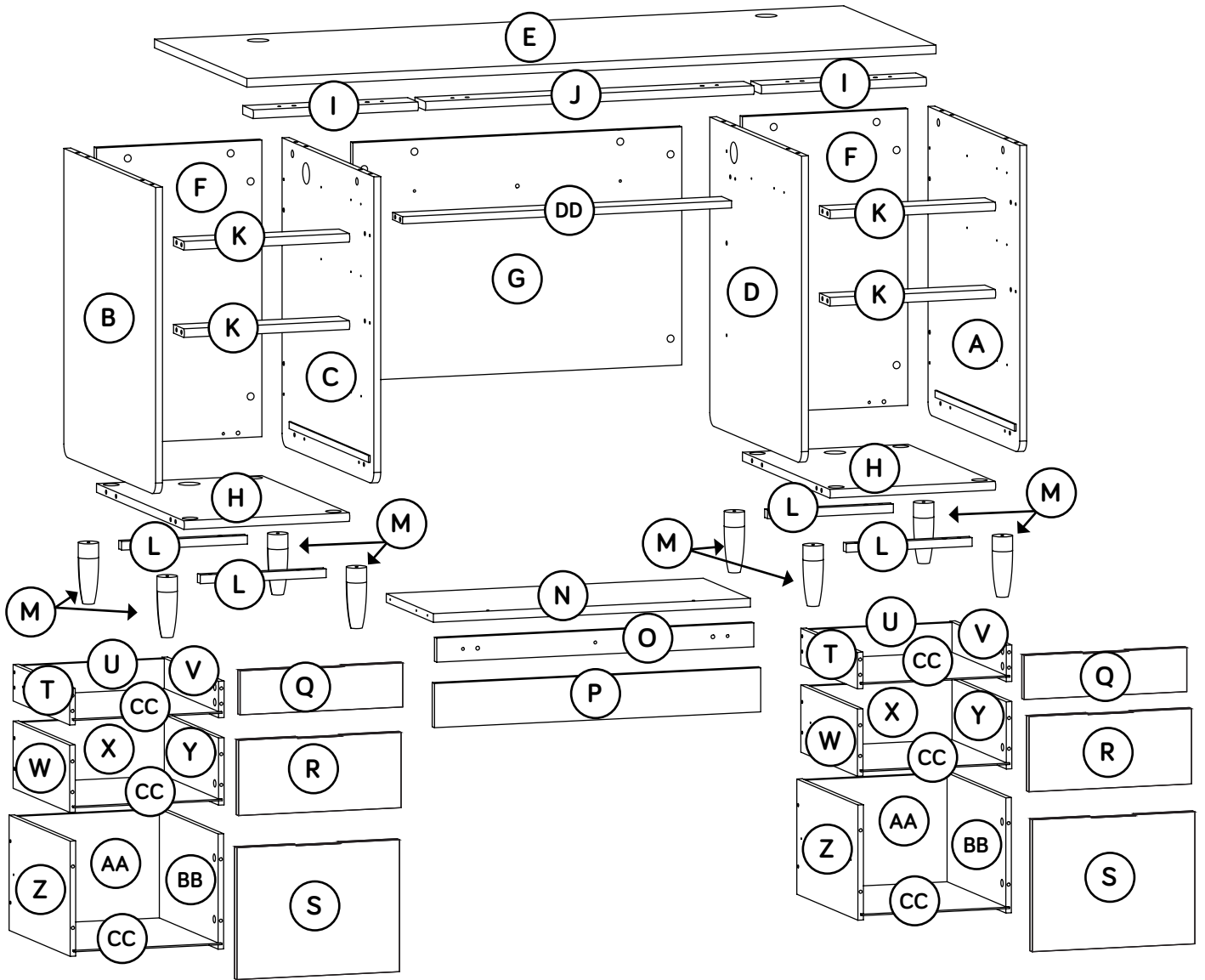

# Hardware Identification

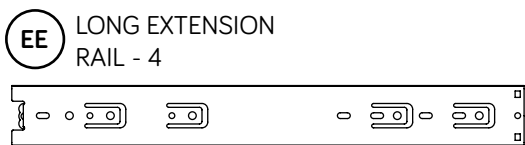

(EXTENSION SET SHOWN SEPARATED)

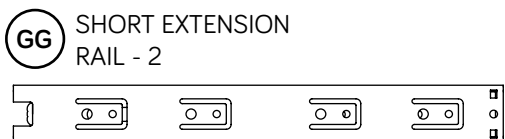
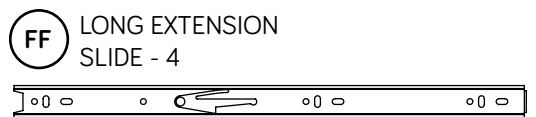

(EXTENSION SET SHOWN SEPARATED)

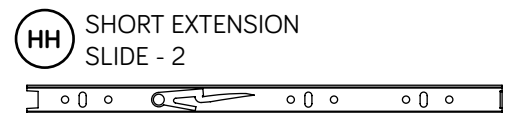

# Hardware Identification

† Screws are shown actual size. You may receive extra hardware with your unit.

**II** RIGHT CABINET RAIL - 4



**JJ** LEFT CABINET RAIL - 4



**KK** RIGHT DRAWER SLIDE - 4

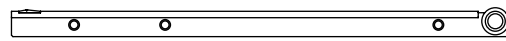

**LL** LEFT DRAWER SLIDE - 4

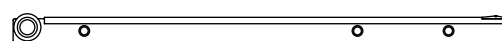

**1** LARGE HIDDEN CAM - 50



**2** SMALL HIDDEN CAM - 24

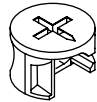

**3** ANGLED HEAD CAM SCREW - 50

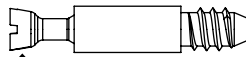

Angled head

**4** STRAIGHT HEAD CAM SCREW - 24

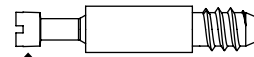

Straight head

**5** SHORT WOOD DOWEL - 16



**6** LONG WOOD DOWEL - 42

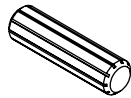

**7** LEVELER - 8

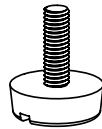

**8** HINGE - 2

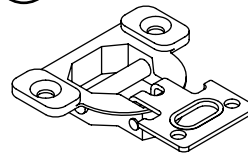

**9** GROMMET - 4

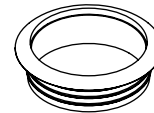

**10** GROMMET and CAP - 2



**11** PULL - 6

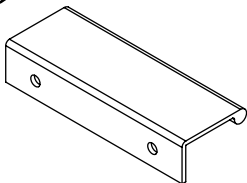

**12** FILE HANGER - 4

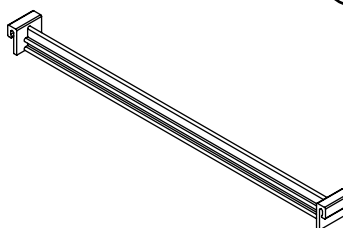

**13** FILE GLIDE - 4

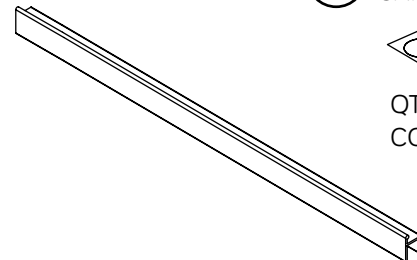

**14** CAM COVER CARD - 1



QTY-26  
COVERS

**15** 1-1/2" FLAT HEAD SCREW - 24

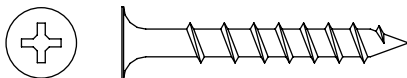

**16** 1-1/8" FLAT HEAD SCREW - 18

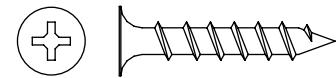

**17** 9/16" WAFER HEAD SCREW - 2

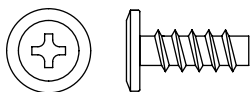

**18** BLACK 1/2" FLAT HEAD SCREW - 48



**19** SILVER 1/2" FLAT HEAD SCREW - 16

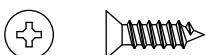

**20** 1/2" PAN HEAD SCREW - 36



# Step 1

- ✚ Assemble your unit on a carpeted floor or on the empty carton to avoid scratching your unit or the floor.
- ✚ Turn six ANGLED HEAD CAM SCREWS (3) into the LEFT END (B).
- ✚ Push two LONG WOOD DOWELS (6) into the short edge of the LEFT END (B).
- ✚ Fasten two LEFT CABINET RAILS (JJ) to the LEFT END (B). Use six BLACK 1/2" FLAT HEAD SCREWS (18) through the 2nd, 3rd, and 5th holes as shown.
- ✚ Separate a LONG EXTENSION SLIDE (FF) from a LONG EXTENSION RAIL (EE) as shown in the upper diagram. Be prepared, the parts are greasy.
- ✚ Fasten the LONG EXTENSION RAIL (EE) to the LEFT END (B). Use three 1/2" PAN HEAD SCREWS (20).
- ✚ **NOTE:** For each EXTENSION RAIL, turn a SCREW into the holes shown in the upper diagram. Then, slide the inner cartridge of the EXTENSION RAIL in to find the other two holes that line up with the holes in the LEFT END. Turn the SCREWS into those holes.
- ✚ **NOTE:** The LONG EXTENSION SLIDE will be used later for the LARGE DRAWERS.

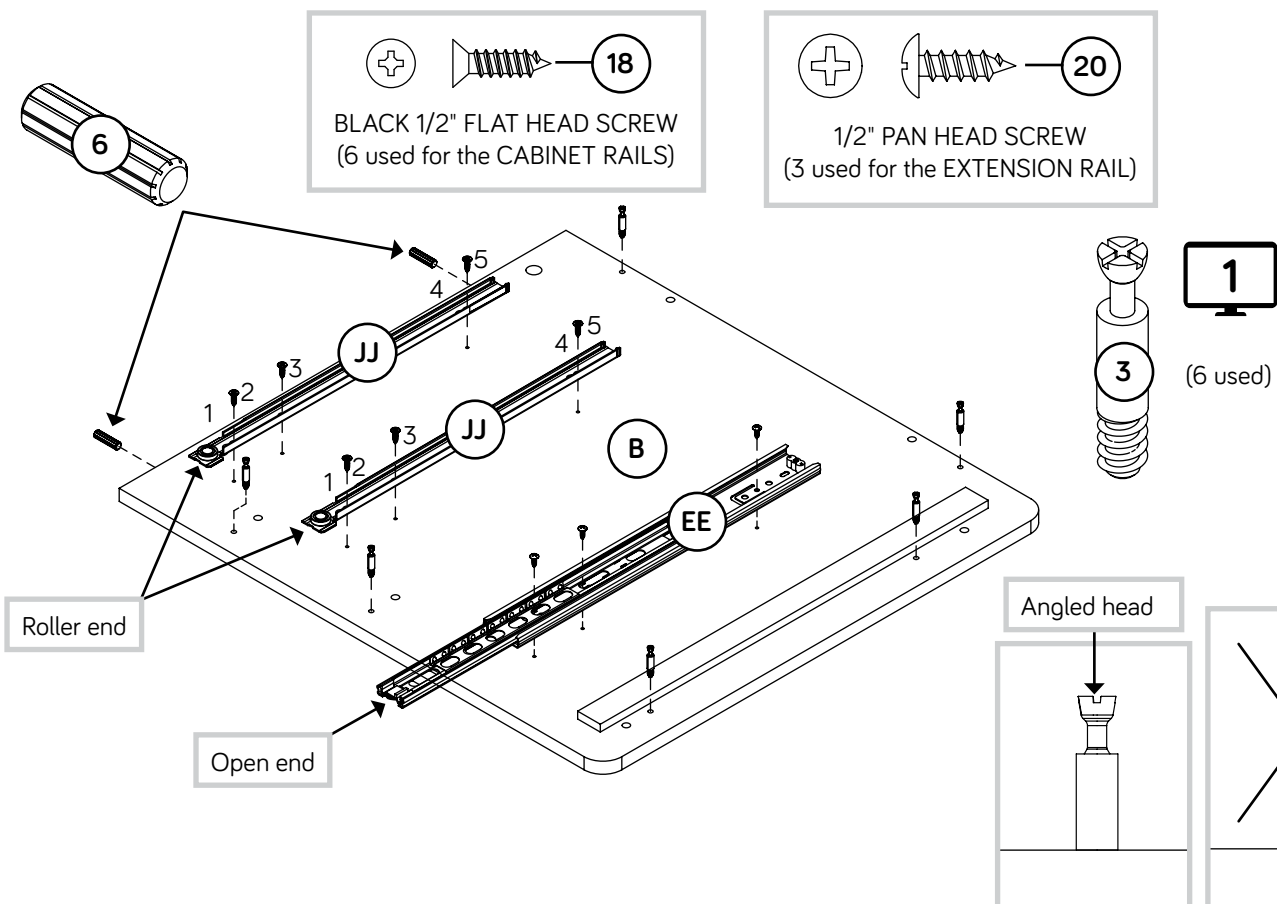
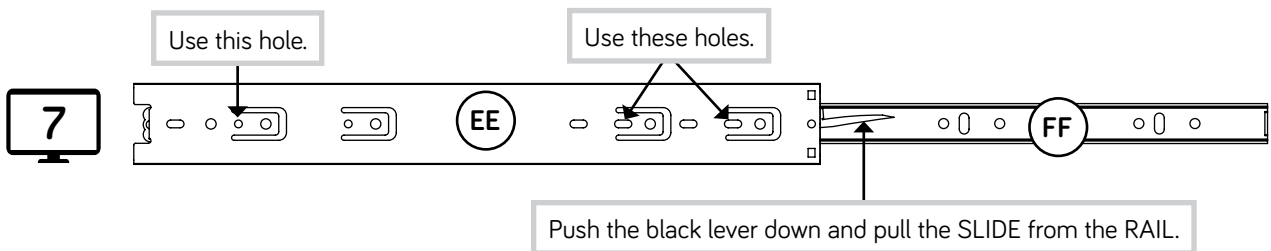

# Step 2

- ✚ Turn six ANGLED HEAD CAM SCREWS (3) into the LEFT UPRIGHT (C).
- ✚ Fasten two RIGHT CABINET RAILS (II) to the LEFT UPRIGHT (C). Use six BLACK 1/2" FLAT HEAD SCREWS (18) through the 2nd, 3rd, and 5th holes as shown.
- ✚ Separate a LONG EXTENSION SLIDE (FF) from a LONG EXTENSION RAIL (EE) as shown in the upper diagram. Be prepared, the parts are greasy.
- ✚ Fasten the LONG EXTENSION RAIL (EE) to the LEFT UPRIGHT (C). Use three 1/2" PAN HEAD SCREWS (20).
- ✚ **NOTE:** For each EXTENSION RAIL, turn a SCREW into the hole shown in the upper diagram. Then, slide the inner cartridge of the EXTENSION RAIL in to find the other two holes that line up with the holes in the LEFT UPRIGHT. Turn the SCREWS into those holes.
- ✚ **NOTE:** The LONG EXTENSION SLIDE will be used later for the LARGE DRAWERS.

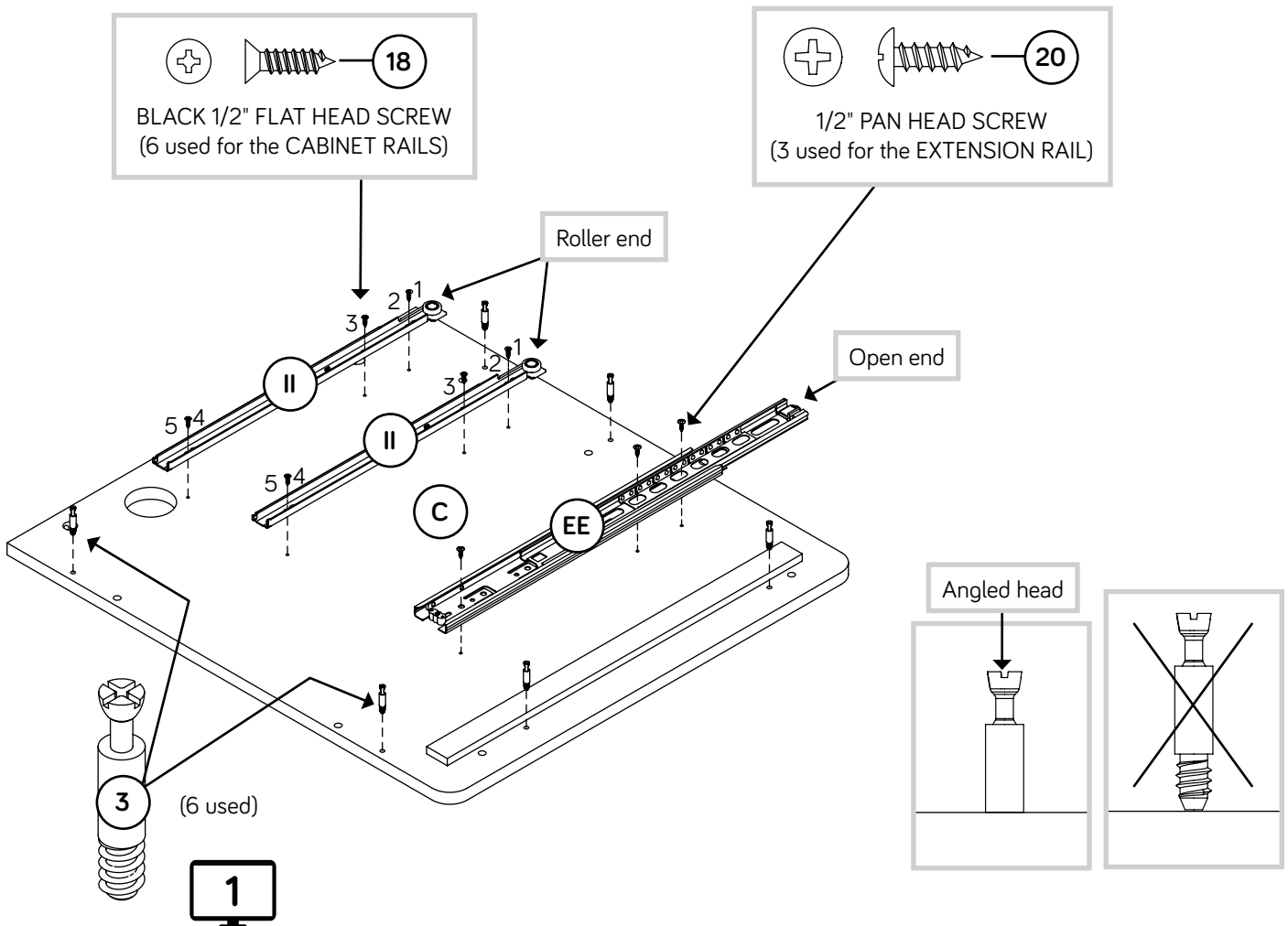
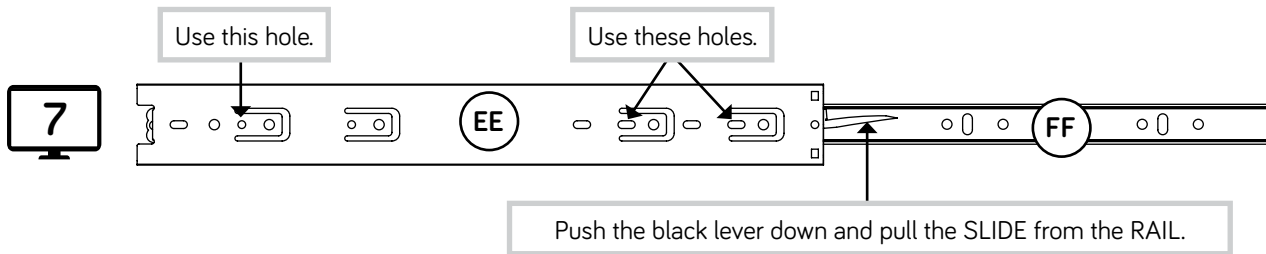

# Step 3

- ✦ Flip the LEFT UPRIGHT (C) over.
- ✦ Turn three ANGLED HEAD CAM SCREWS (3) into the LEFT UPRIGHT (C).
- ✦ Push two LONG WOOD DOWELS (6) into the short edge of the LEFT UPRIGHT (C).
- ✦ Separate a SHORT EXTENSION SLIDE (HH) from a SHORT EXTENSION RAIL (GG) as shown in the upper diagram. Be prepared, the parts are greasy.
- ✦ Fasten the SHORT EXTENSION RAIL (GG) to the LEFT UPRIGHT (C). Use three 1/2" PAN HEAD SCREWS (20).
- ✦ **NOTE:** For each EXTENSION RAIL, turn a SCREW into the hole shown in the upper diagram. Then, slide the inner cartridge of the EXTENSION RAIL in to find the other two holes that line up with the holes in the LEFT UPRIGHT. Turn the SCREWS into those holes.
- ✦ **NOTE:** The SHORT EXTENSION SLIDE will be used later for the KEYBOARD SHELF.
- ✦ Insert a GROMMET (9) into the large hole in the LEFT UPRIGHT (C).

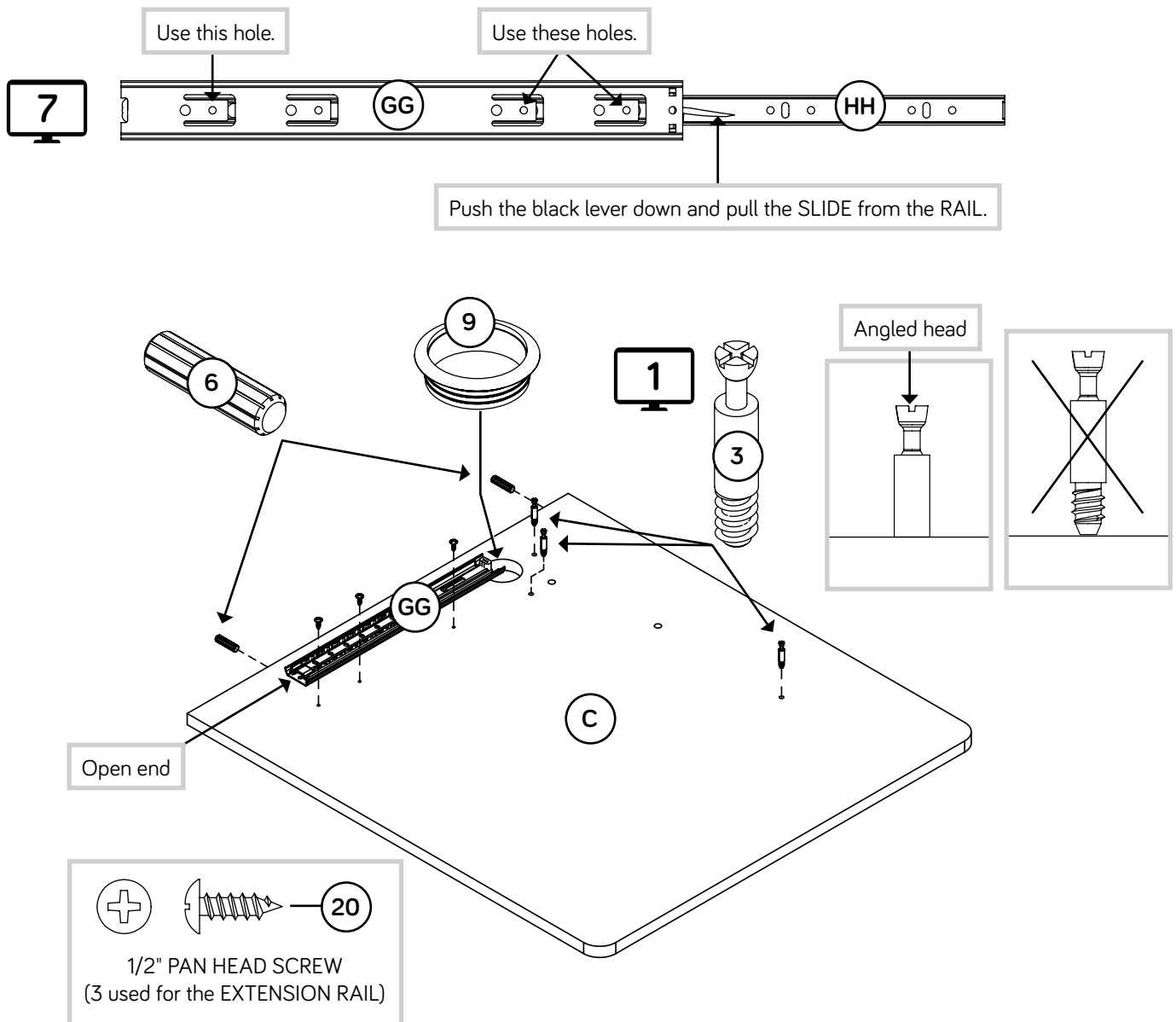

# Step 4

- ✚ Push fourteen LONG WOOD DOWELS (6) into a BACK (F), BOTTOM (H), and two BRACES (K).
- ✚ Turn two ANGLED HEAD CAM SCREWS (3) into the BACK (F).
- ✚ Insert a GROMMET (9) into the large hole in the BOTTOM (H).
- ✚ Repeat this step for the other BACK (F), BOTTOM (H), and BRACES (K).

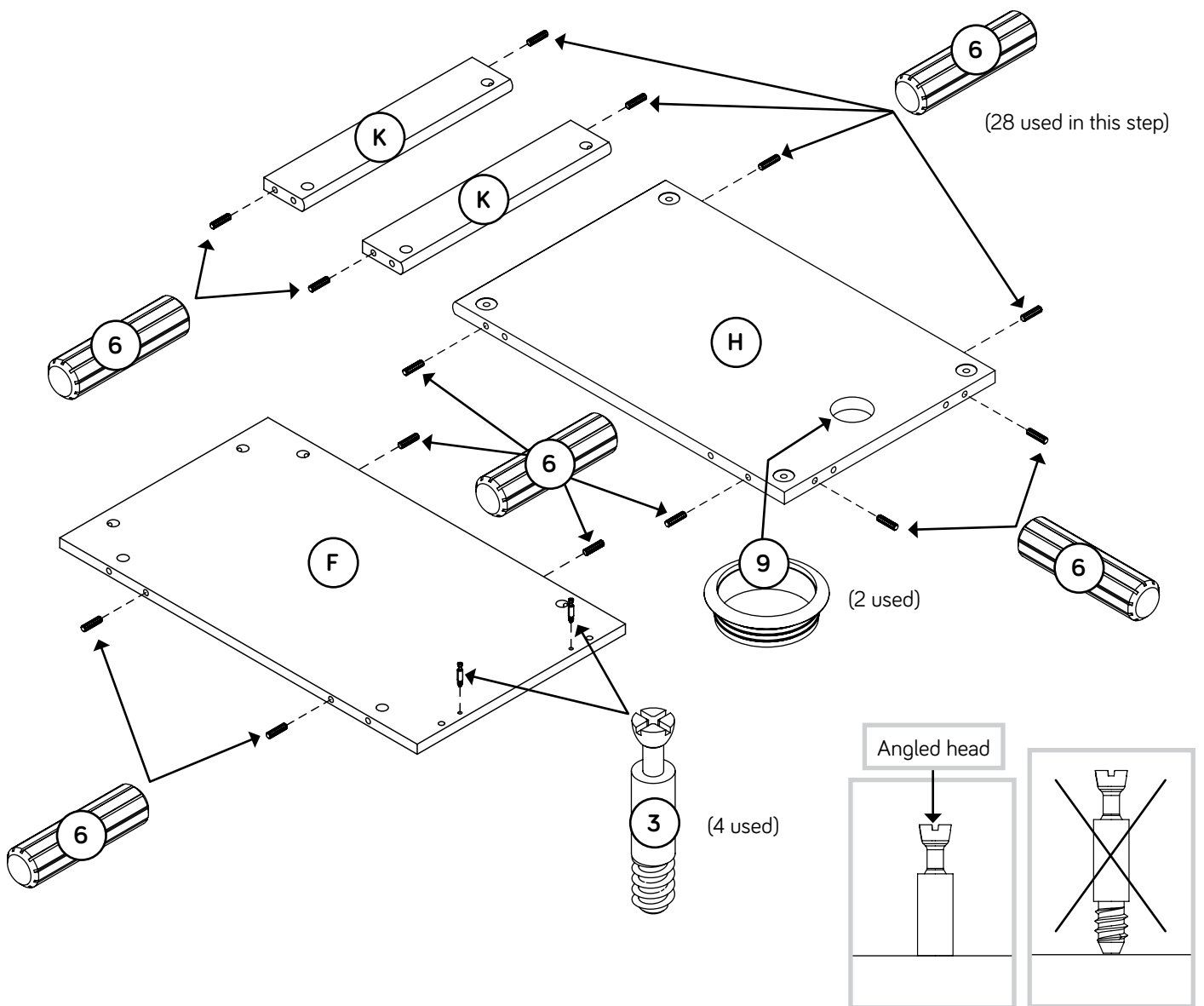

# Step 5

- ✚ Push two LARGE HIDDEN CAMS (1) into a BOTTOM (H).
- ✚ Fasten the BOTTOM (H) to a BACK (F). Tighten two LARGE HIDDEN CAMS.
- ✚ NOTE: Be sure the WOOD DOWELS in the BOTTOM insert into the BACK.
- ✚ Repeat this step for the other BACK (F), and BOTTOM (H).

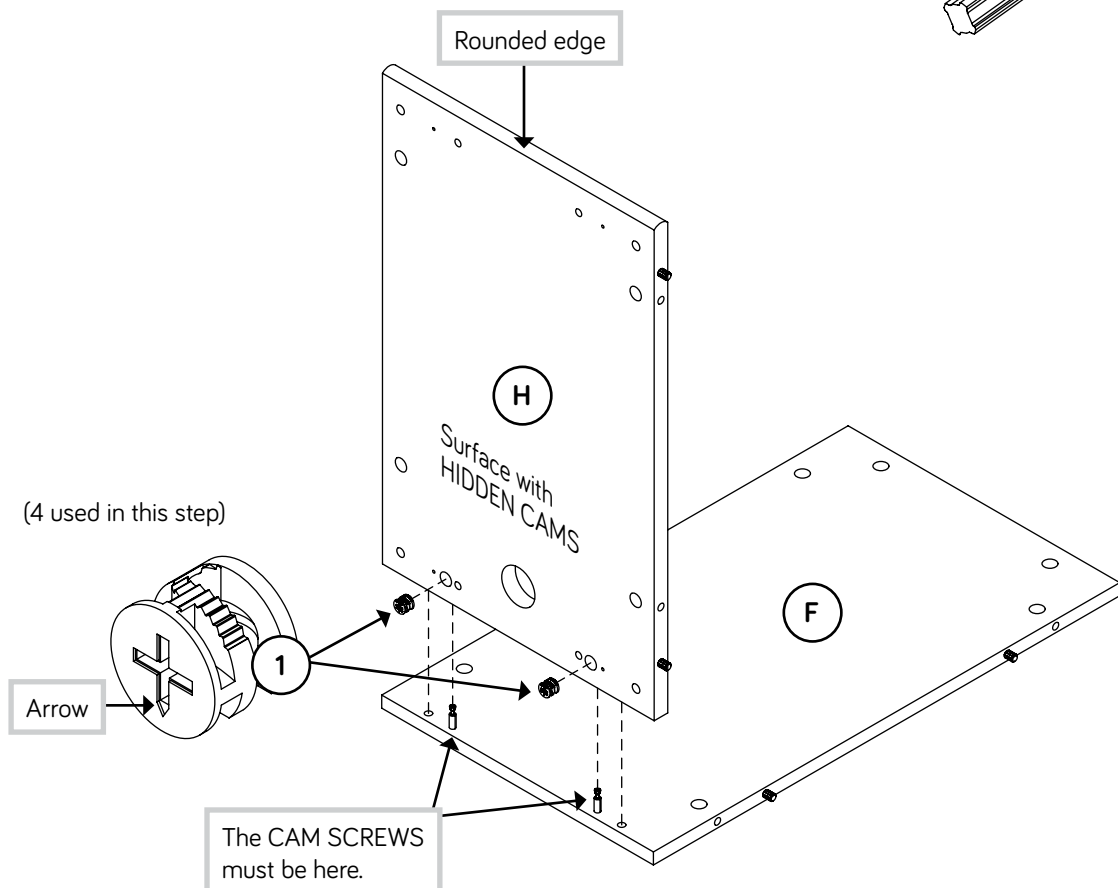
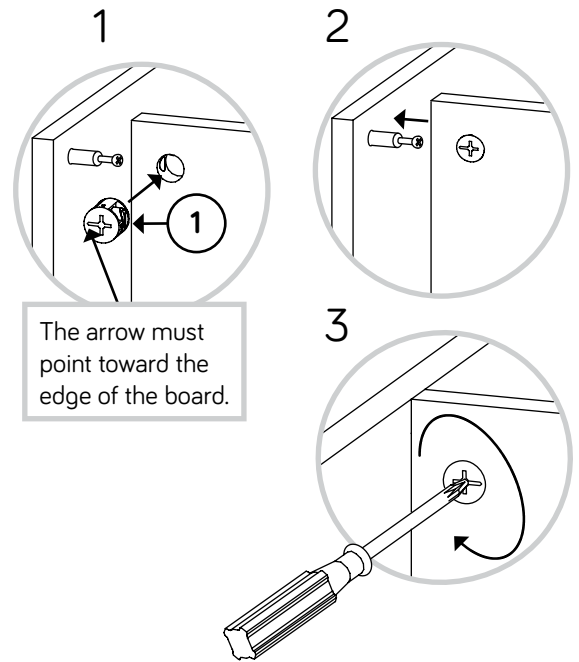

# Step 6

- ✚ Push six LARGE HIDDEN CAMS (1) into a BACK (F), BOTTOM (H), and two BRACES (K).
- ✚ Fasten the LEFT END (B) to the BACK (F) and BOTTOM (H). Tighten four LARGE HIDDEN CAMS.
- ✚ NOTE: Be sure the WOOD DOWELS in the BACK and BOTTOM insert into the LEFT END.
- ✚ Fasten two BRACES (K) to the LEFT END (B). Tighten two HIDDEN CAMS.
- ✚ NOTE: Be sure the WOOD DOWELS in the BRACES insert into the LEFT END.

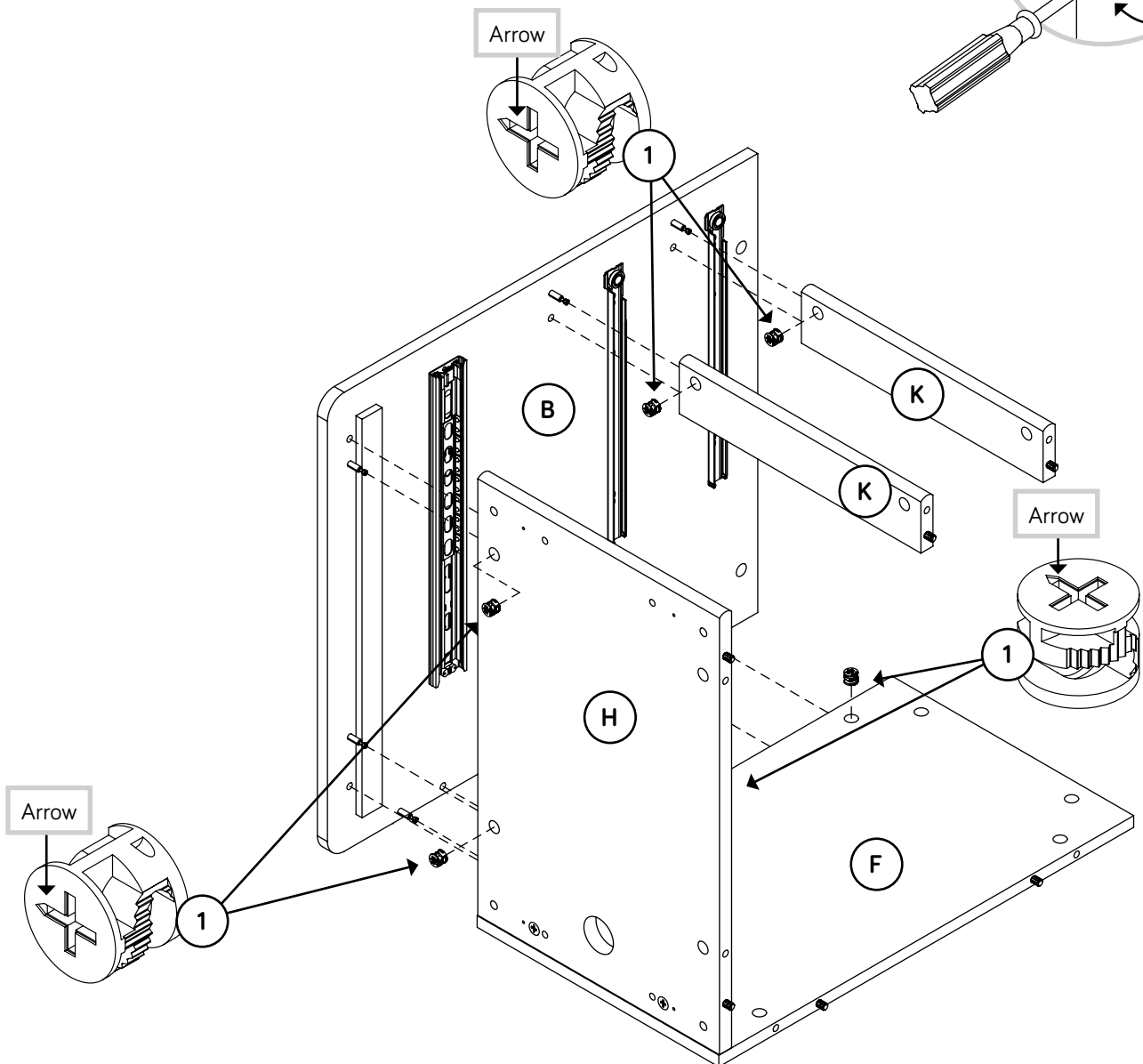
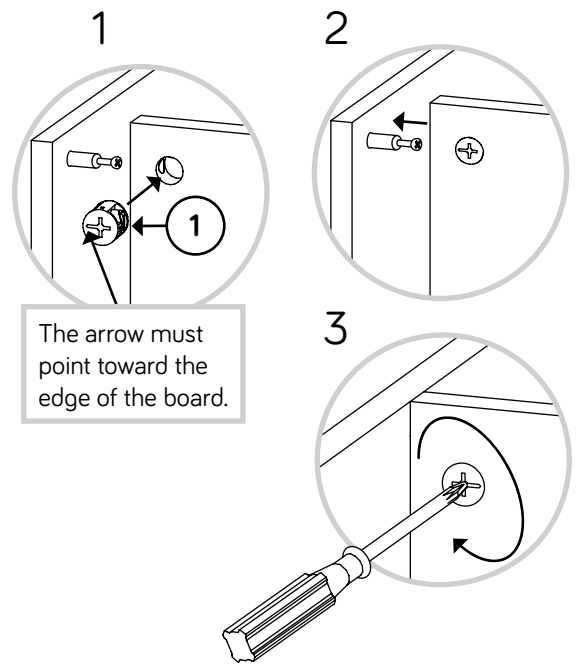

# Step 7

- ✦ Push six LARGE HIDDEN CAMS (1) into the BACK (F), BOTTOM (H), and BRACES (K).
- ✦ Fasten the LEFT UPRIGHT (C) to the BACK (F), BOTTOM (H), and BRACES (K). Tighten six LARGE HIDDEN CAMS.
- ✦ NOTE: Be sure the WOOD DOWELS in the BACK, BOTTOM, and BRACES insert into the LEFT UPRIGHT.

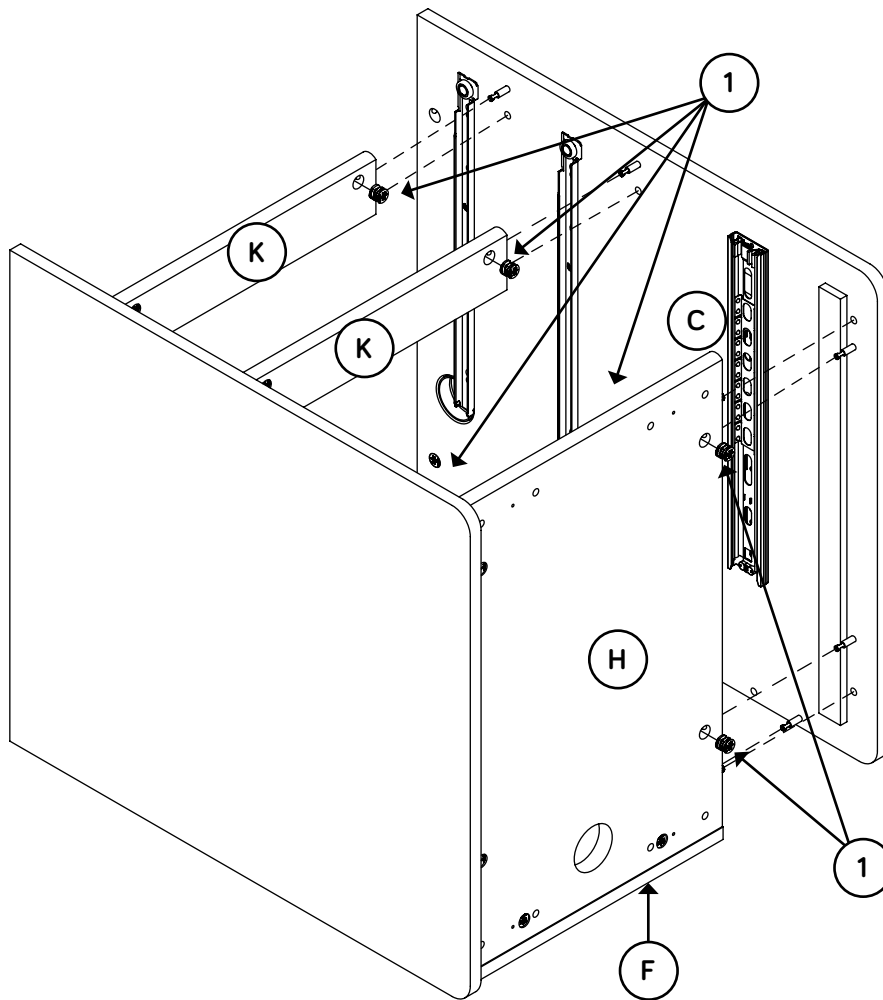
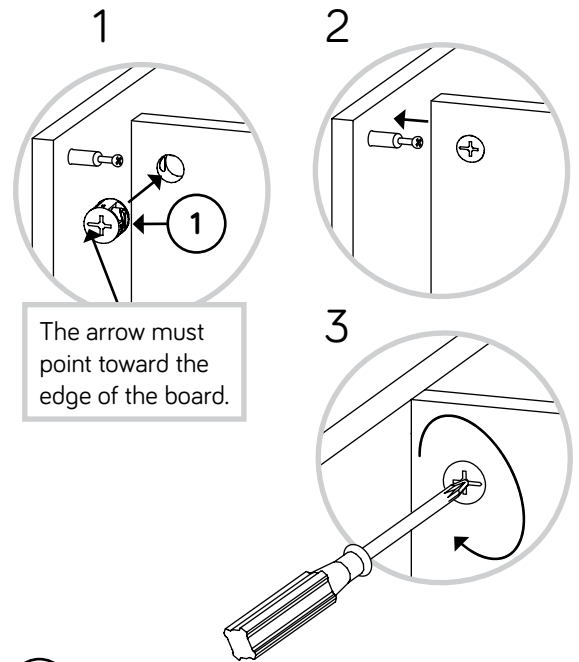

# Step 8

🔩 Turn and tighten four FEET (M) into the BOTTOM (H).

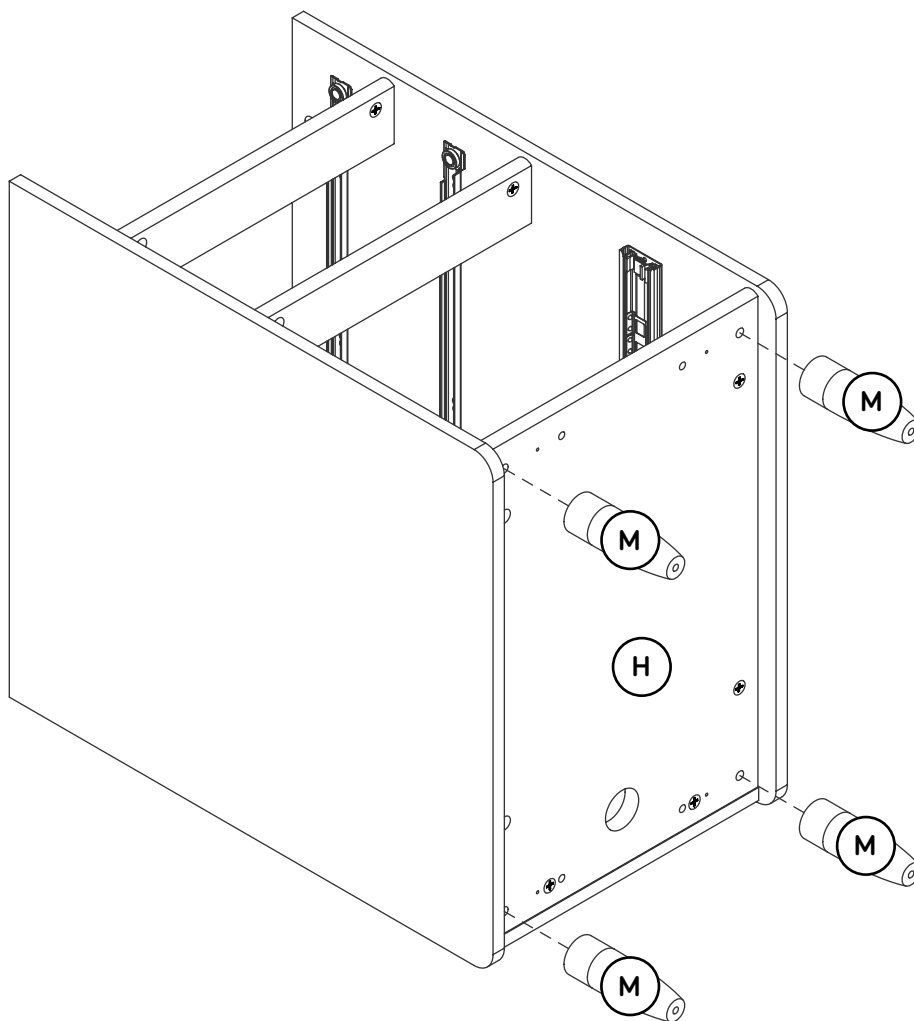

# Step 9

- ✚ Push four SHORT WOOD DOWELS (5) into the BOTTOM (H).
- ✚ Fasten two BOTTOM MOLDINGS (L) to the BOTTOM (H). Use four 1-1/8" FLAT HEAD SCREWS (16).

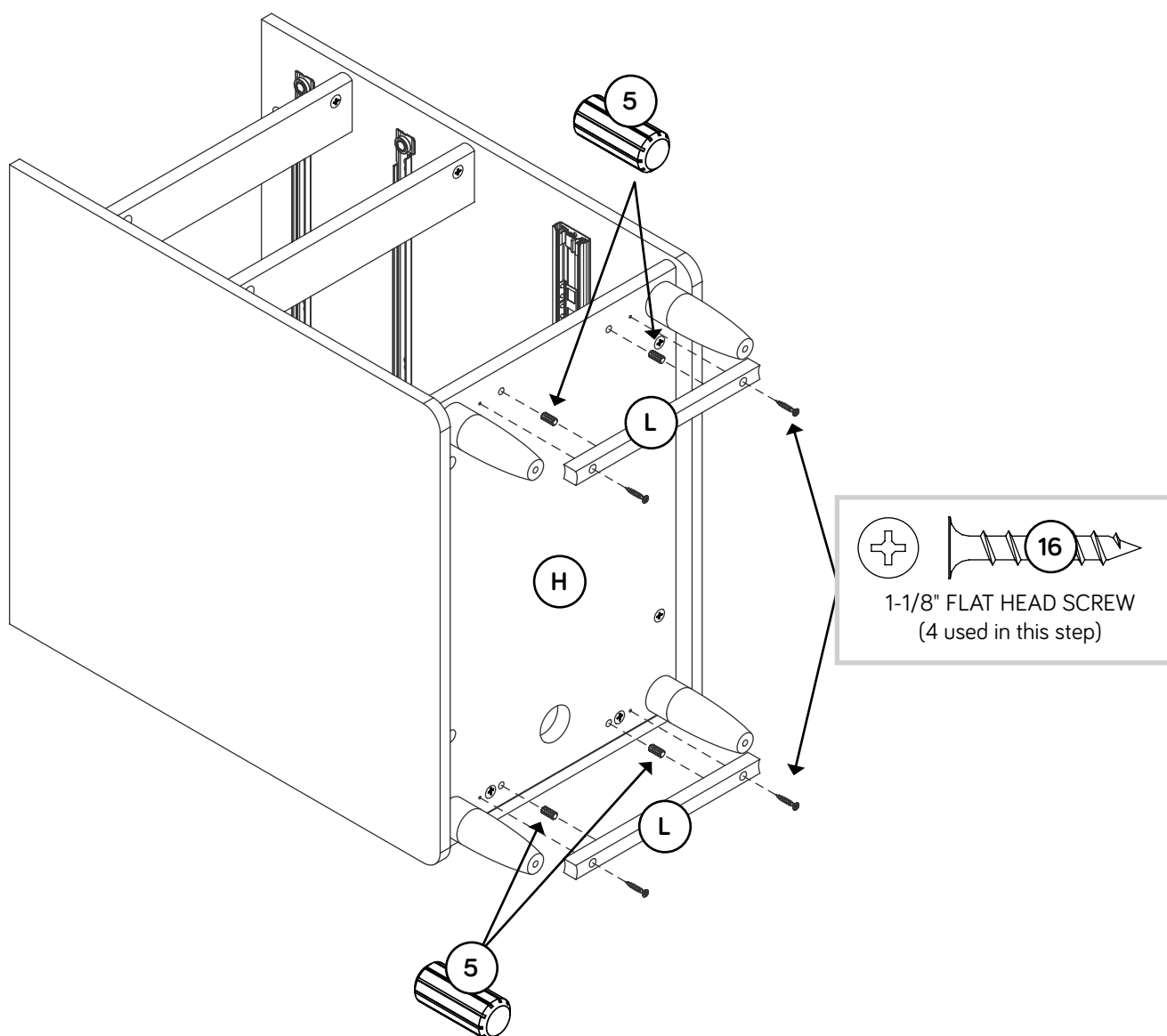

# Step 10

- ✚ Turn four LEVELERS (7) into the FEET (M).
- ✚ NOTE: The LEVELERS will be adjusted in the last step.

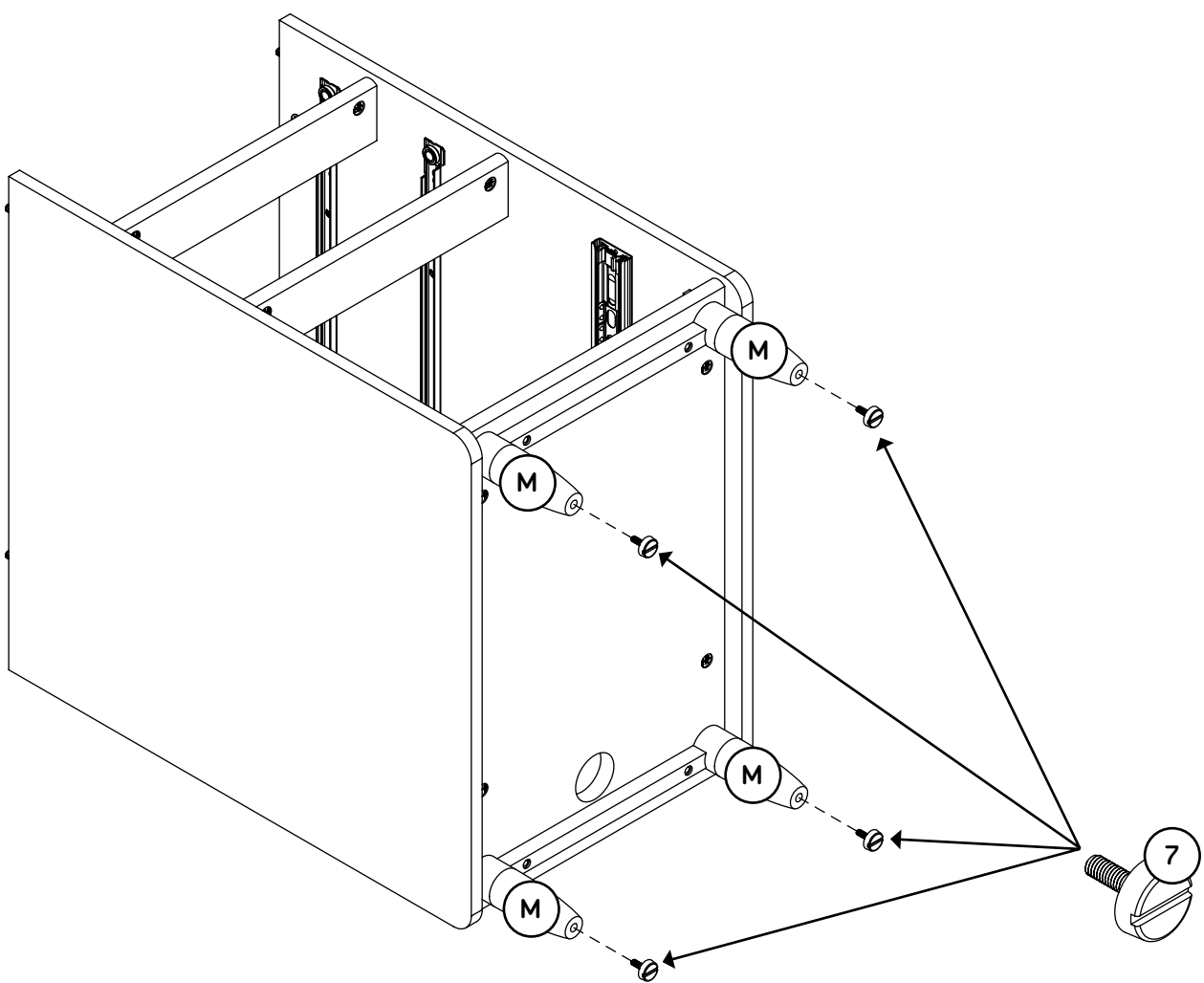

# Step 11

- ✚ Turn six ANGLED HEAD CAM SCREWS (3) into the RIGHT END (A).
- ✚ Push two LONG WOOD DOWELS (6) into the short edge of the RIGHT END (A).
- ✚ Fasten two RIGHT CABINET RAILS (II) to the RIGHT END (A). Use six BLACK 1/2" FLAT HEAD SCREWS (18) through the 2nd, 3rd, and 5th holes as shown.
- ✚ Separate a LONG EXTENSION SLIDE (FF) from a LONG EXTENSION RAIL (EE) as shown in the upper diagram. Be prepared, the parts are greasy.
- ✚ Fasten the LONG EXTENSION RAIL (EE) to the RIGHT END (A). Use three 1/2" PAN HEAD SCREWS (20).
- ✚ **NOTE:** For each EXTENSION RAIL, turn a SCREW into the hole shown in the enlarged diagram. Then, slide the inner cartridge of the EXTENSION RAIL in to find the other two holes that line up with the holes in the RIGHT END. Turn the SCREWS into those holes.
- ✚ **NOTE:** The LONG EXTENSION SLIDE will be used later for the DRAWERS.

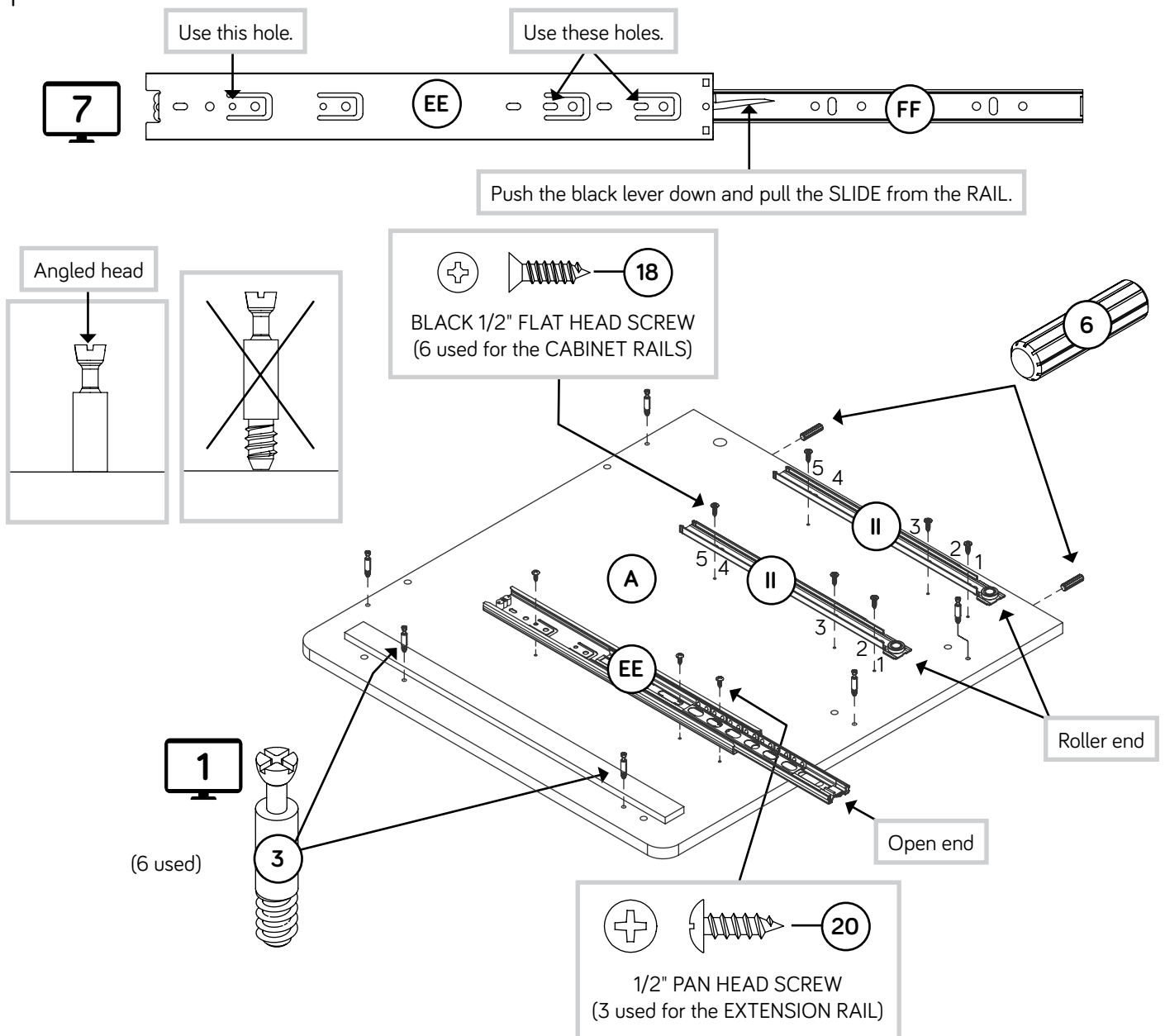

# Step 12

- ✚ Turn six ANGLED HEAD CAM SCREWS (3) into the RIGHT UPRIGHT (D).
- ✚ Fasten two LEFT CABINET RAILS (JJ) to the RIGHT UPRIGHT (D). Use six BLACK 1/2" FLAT HEAD SCREWS (18) through the 2nd, 3rd, and 5th holes as shown.
- ✚ Separate a LONG EXTENSION SLIDE (FF) from a LONG EXTENSION RAIL (EE) as shown in the upper diagram. Be prepared, the parts are greasy.
- ✚ Fasten the LONG EXTENSION RAIL (EE) to the RIGHT UPRIGHT (D). Use three 1/2" PAN HEAD SCREWS (20).
- ✚ **NOTE:** For each EXTENSION RAIL, turn a SCREW into the hole shown in the upper diagram. Then, slide the inner cartridge of the EXTENSION RAIL in to find the other two holes that line up with the holes in the RIGHT UPRIGHT. Turn the SCREWS into those holes.
- ✚ **NOTE:** The LONG EXTENSION SLIDE will be used later for the DRAWERS.

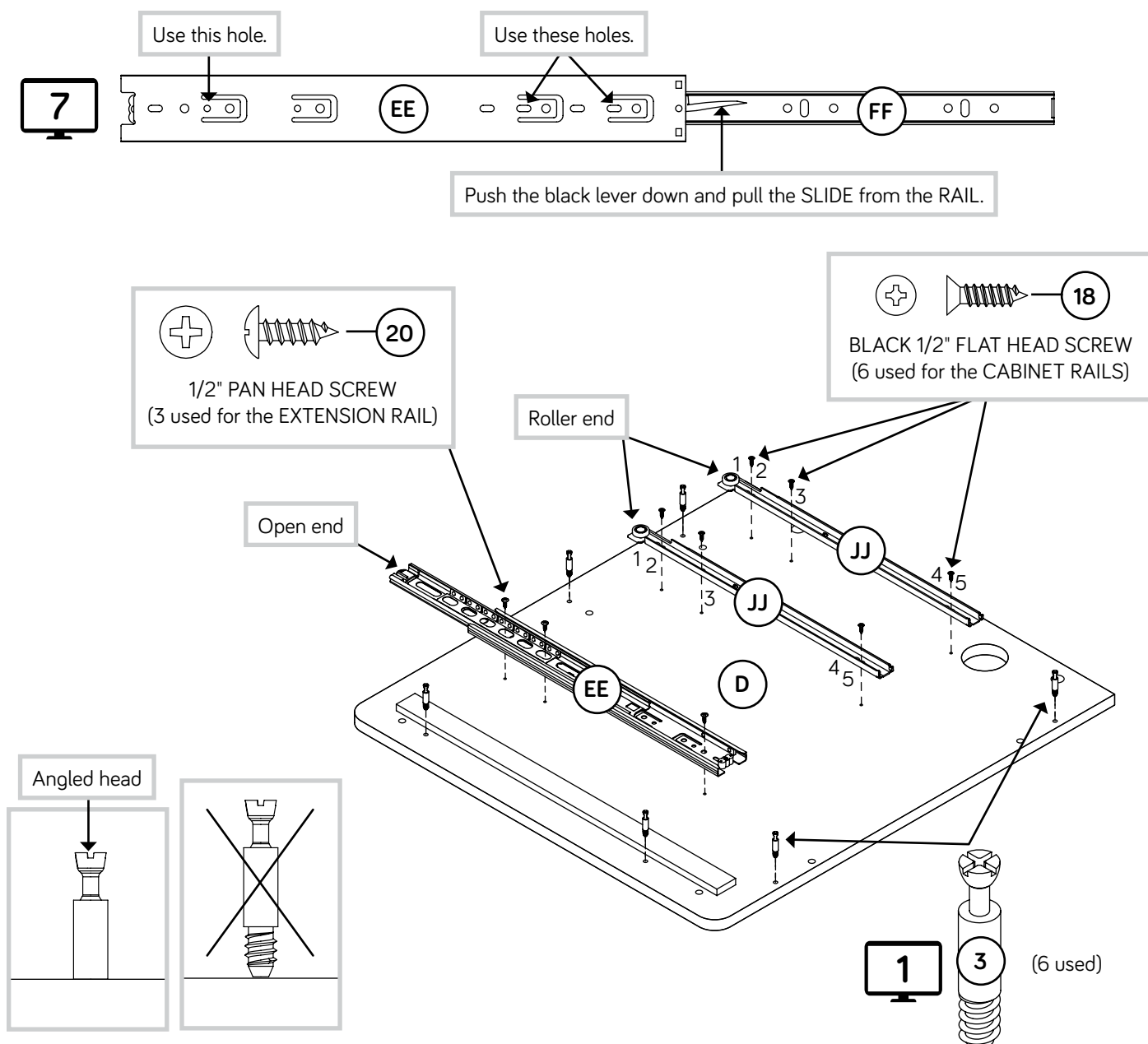

# Step 13

- ✚ Flip the RIGHT UPRIGHT (D) over.
- ✚ Turn three ANGLED HEAD CAM SCREWS (3) into the RIGHT UPRIGHT (D).
- ✚ Push two LONG WOOD DOWELS (6) into the short edge of the RIGHT UPRIGHT (D).
- ✚ Separate a SHORT EXTENSION SLIDE (HH) from a SHORT EXTENSION RAIL (GG) as shown in the upper diagram. Be prepared, the parts are greasy.
- ✚ Fasten the SHORT EXTENSION RAIL (GG) to the RIGHT UPRIGHT (D). Use three 1/2" PAN HEAD SCREWS (20).
- ✚ **NOTE:** For each EXTENSION RAIL, turn a SCREW into the hole shown in the upper diagram. Then, slide the inner cartridge of the EXTENSION RAIL in to find the other two holes that line up with the holes in the RIGHT UPRIGHT. Turn the SCREWS into those holes.
- ✚ **NOTE:** The SHORT EXTENSION SLIDE will be used later for the KEYBOARD SHELF.
- ✚ Insert a GROMMET (9) into the large hole in the RIGHT UPRIGHT (D).

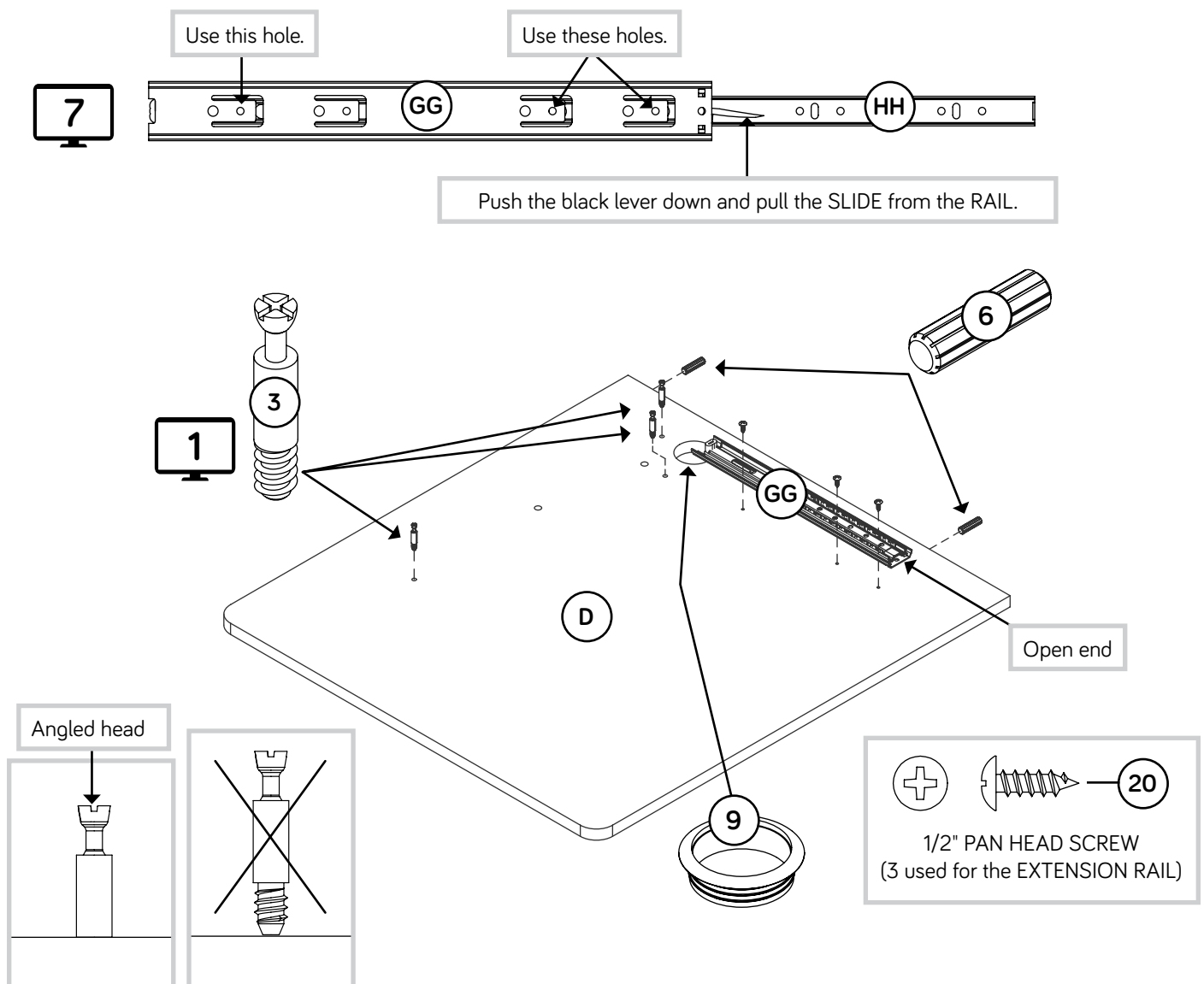

# Step 14

- ✚ Push six LARGE HIDDEN CAMS (1) into a BACK (F), BOTTOM (H), and two BRACES (K).
- ✚ Fasten the RIGHT END (A) to the BACK (F) and BOTTOM (H). Tighten four LARGE HIDDEN CAMS.
- ✚ NOTE: Be sure the WOOD DOWELS in the BACK and BOTTOM insert into the RIGHT END.
- ✚ Fasten two BRACES (K) to the RIGHT END (A). Tighten two HIDDEN CAMS.
- ✚ NOTE: Be sure the WOOD DOWELS in the BRACES insert into the RIGHT END.

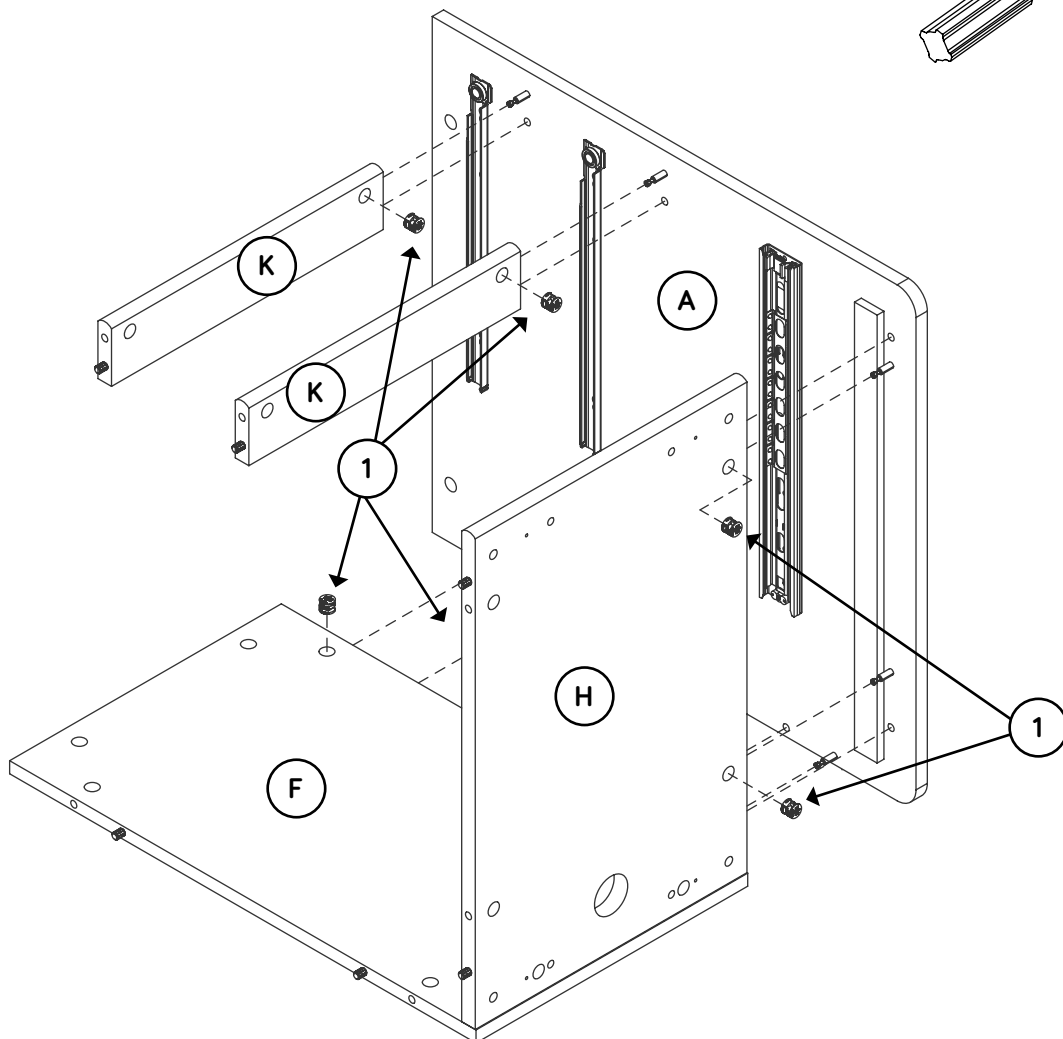
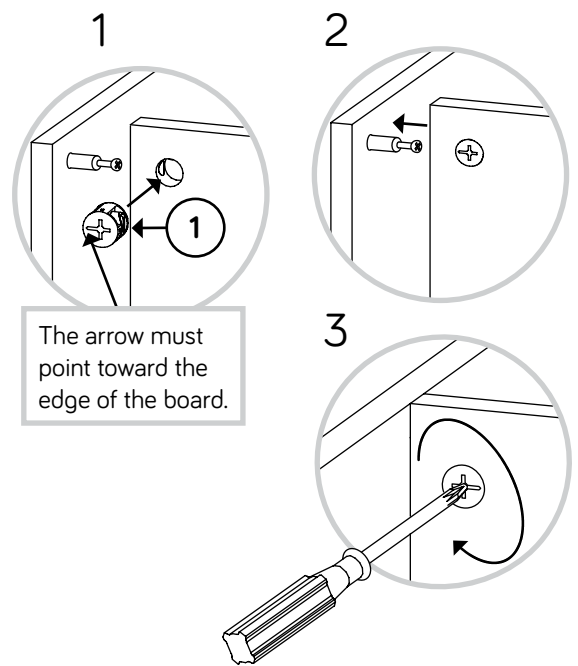

# Step 15

- ✦ Push six LARGE HIDDEN CAMS (1) into the BACK (F), BOTTOM (H), and BRACES (K).
- ✦ Fasten the RIGHT UPRIGHT (D) to the BACK (F), BOTTOM (H), and BRACES (K). Tighten six LARGE HIDDEN CAMS.
- ✦ NOTE: Be sure the WOOD DOWELS in the BACK, BOTTOM, and BRACES insert into the RIGHT UPRIGHT.

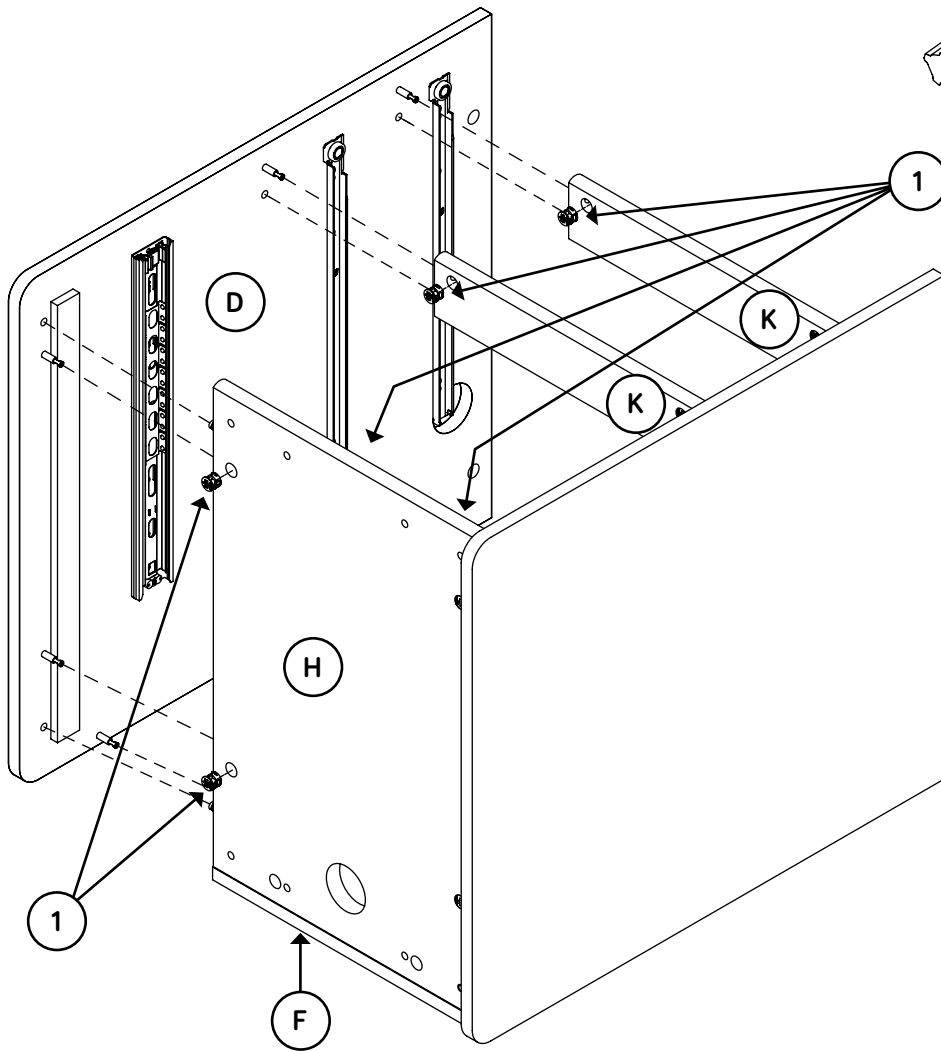
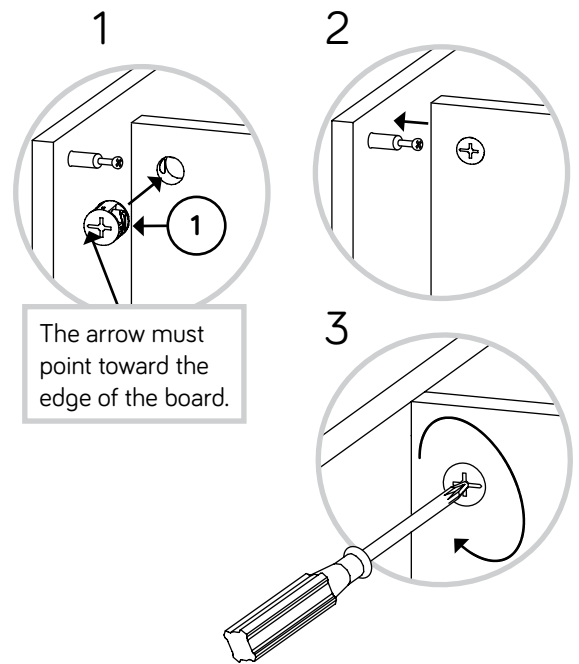

# Step 16

- ✚ Turn and tighten four FEET (M) into the BOTTOM (H).
- ✚ Push four SHORT WOOD DOWELS (5) into the BOTTOM (H).
- ✚ Fasten two BOTTOM MOLDINGS (L) to the BOTTOM (H). Use four 1-1/8" FLAT HEAD SCREWS (16).

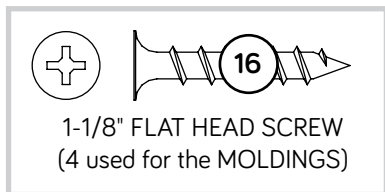
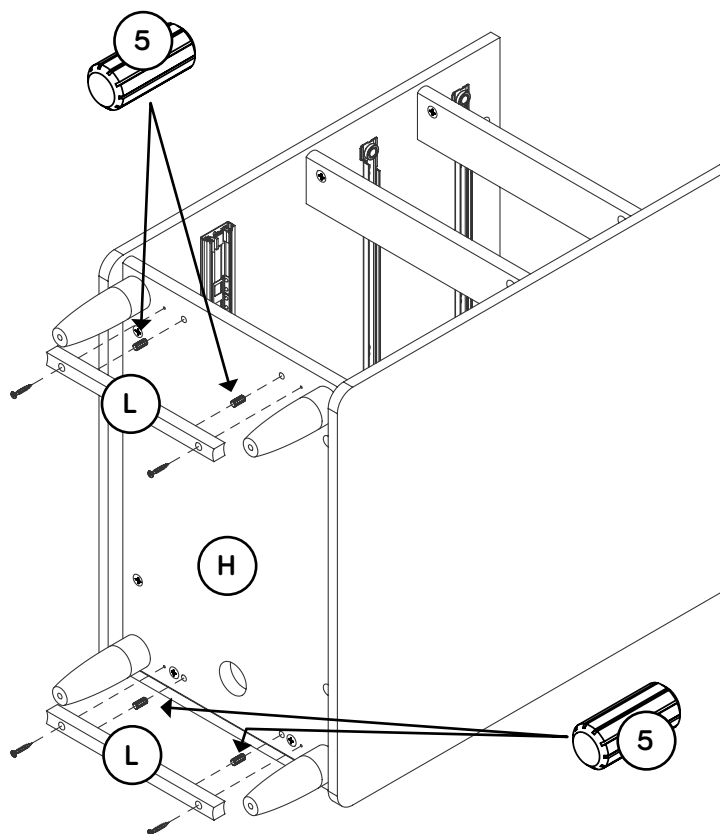
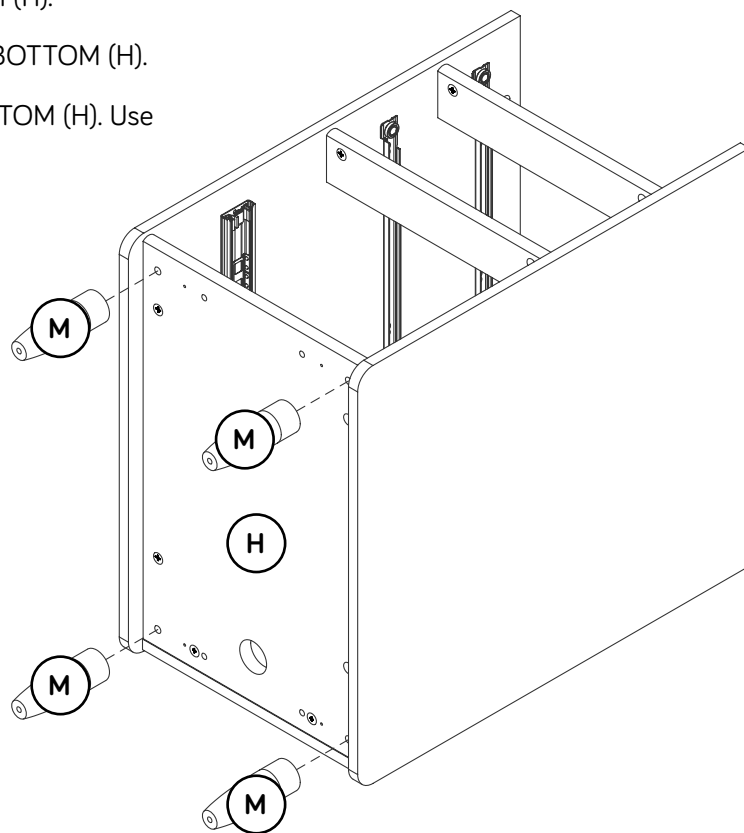

# Step 17

- ✚ Turn four LEVELERS (7) into the FEET (M).
- ✚ NOTE: The LEVELERS will be adjusted in the last step.



Now might be a good time to refresh your drink.

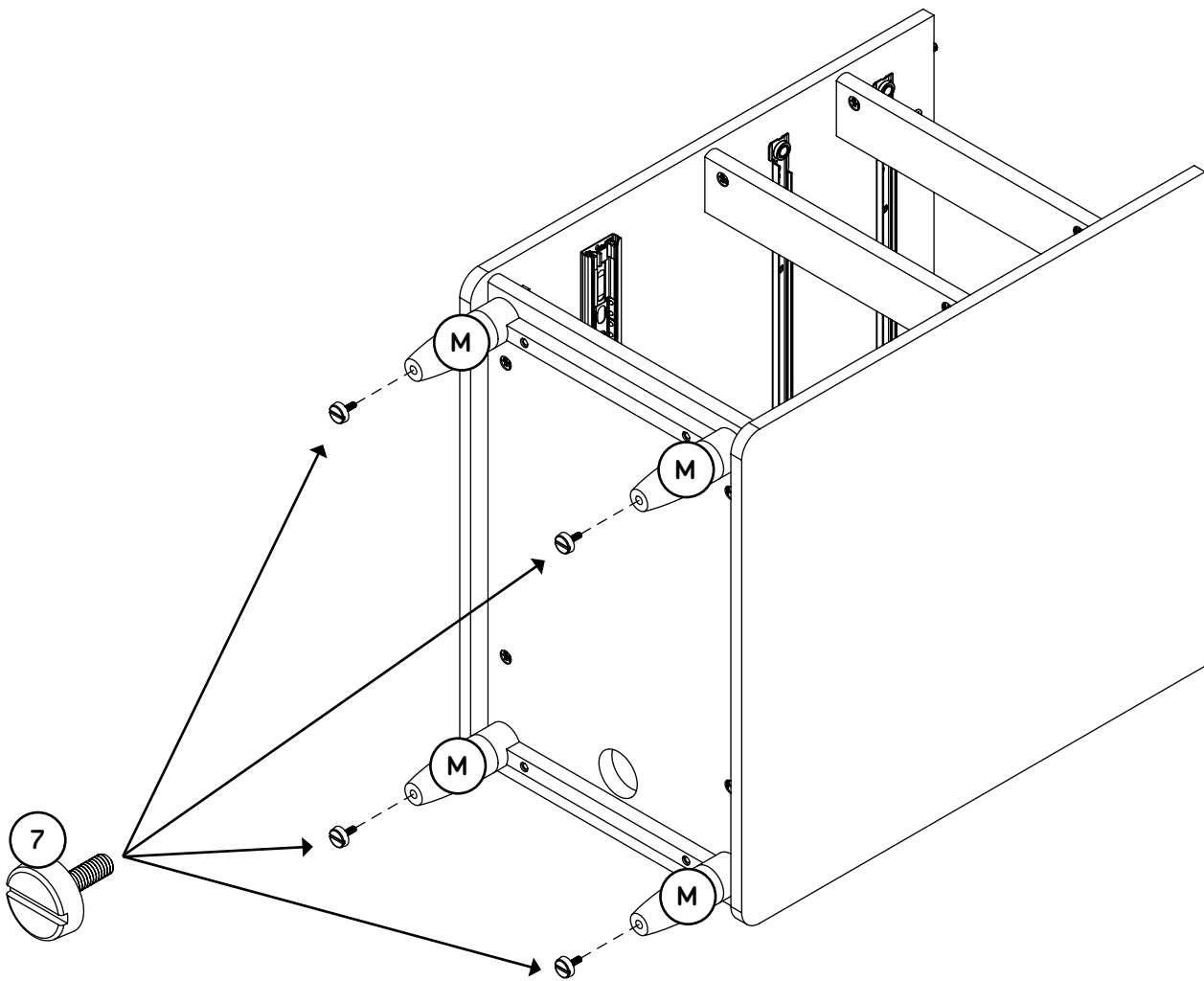

# Step 18

- ✚ Turn two ANGLED HEAD CAM SCREWS (3) into the MODESTY PANEL (G).
- ✚ Push six LONG WOOD DOWELS (6) into the edges of the MODESTY PANEL (G) and MODESTY PANEL SHELF (DD).

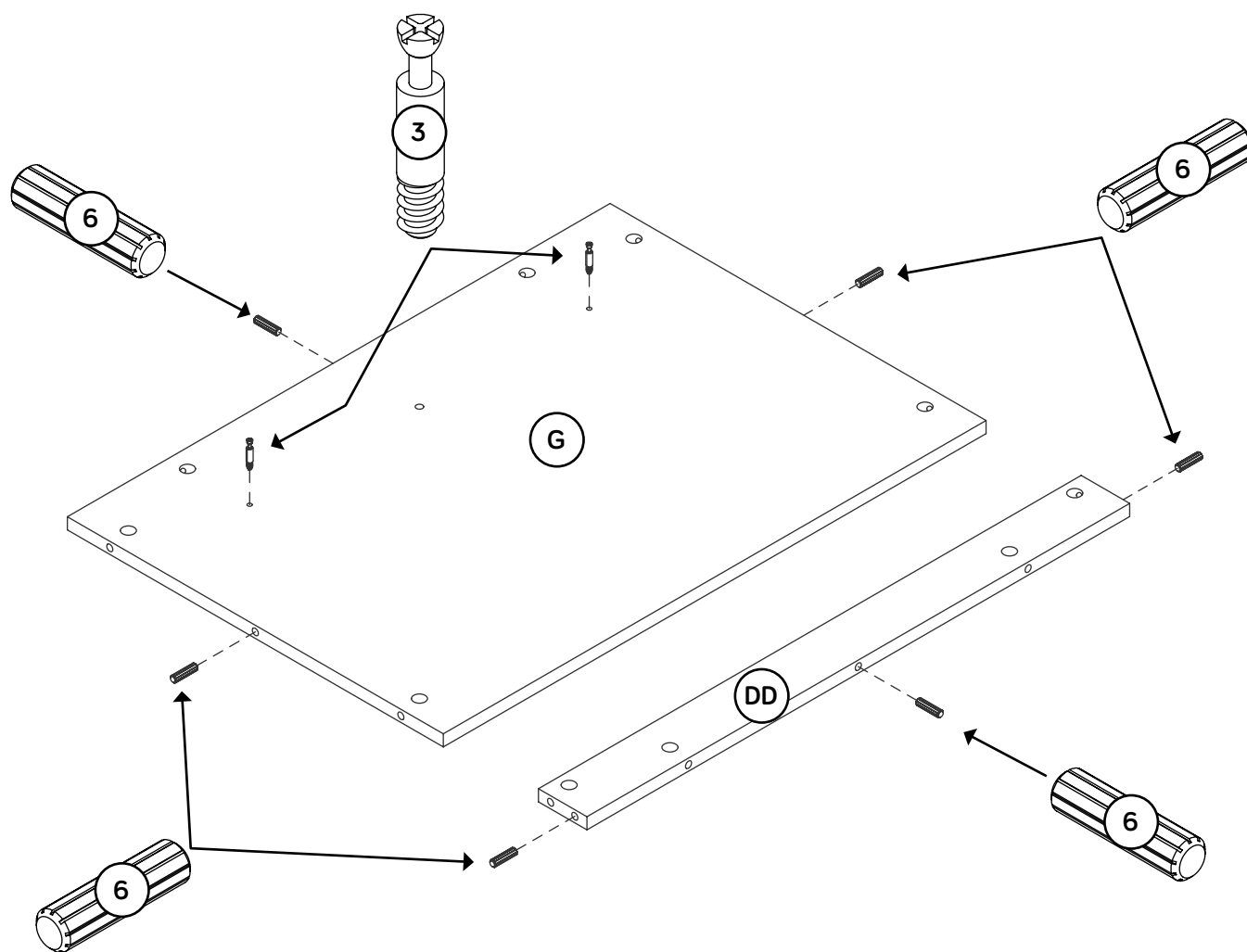
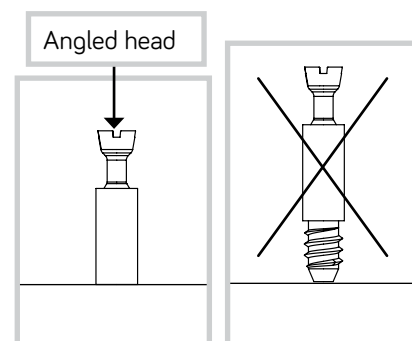

# Step 19

- ✦ Push two LARGE HIDDEN CAMS (1) into the MODESTY PANEL SHELF (DD).
- ✦ Fasten the MODESTY PANEL SHELF (DD) to the MODESTY PANEL (G). Tighten two LARGE HIDDEN CAMS.
- ✦ NOTE: Be sure the WOOD DOWEL in the MODESTY PANEL SHELF inserts into the hole in the MODESTY PANEL.

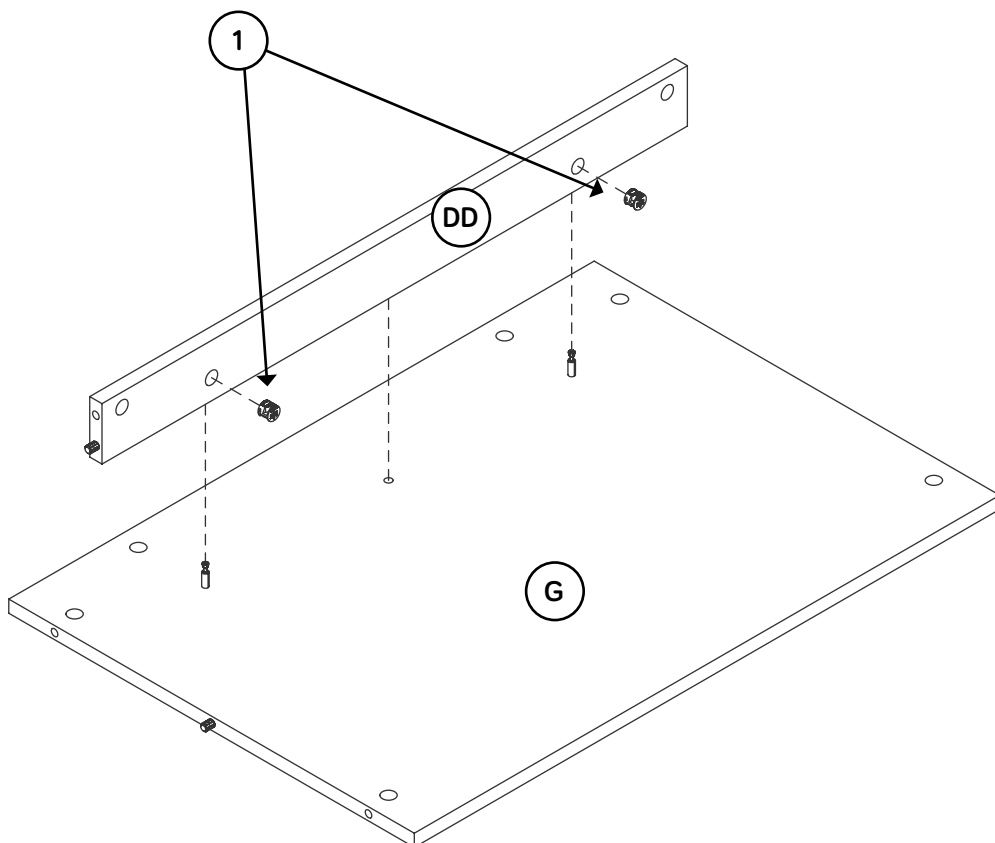
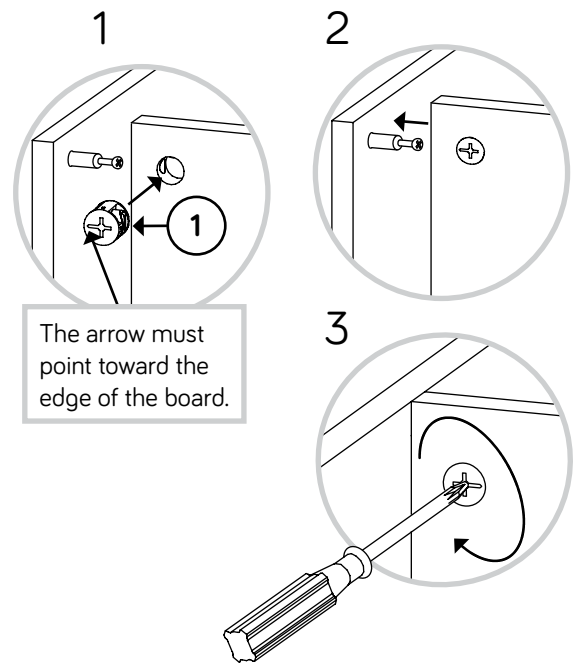

# Step 20

⚠ This step will require 2 people to assemble.

⚠ Push six LARGE HIDDEN CAMS (1) into the MODESTY PANEL (G) and MODESTY PANEL SHELF (DD).

⚠ Stand the unit pedestals onto their FEET.

⚠ Fasten the MODESTY PANEL (G) and MODESTY PANEL SHELF (DD) to the UPRIGHTS (C and D). Tighten six LARGE HIDDEN CAMS.

⚠ **NOTE:** Be sure the WOOD DOWELS in the MODESTY PANEL and MODESTY PANEL SHELF insert into the holes in the UPRIGHTS.

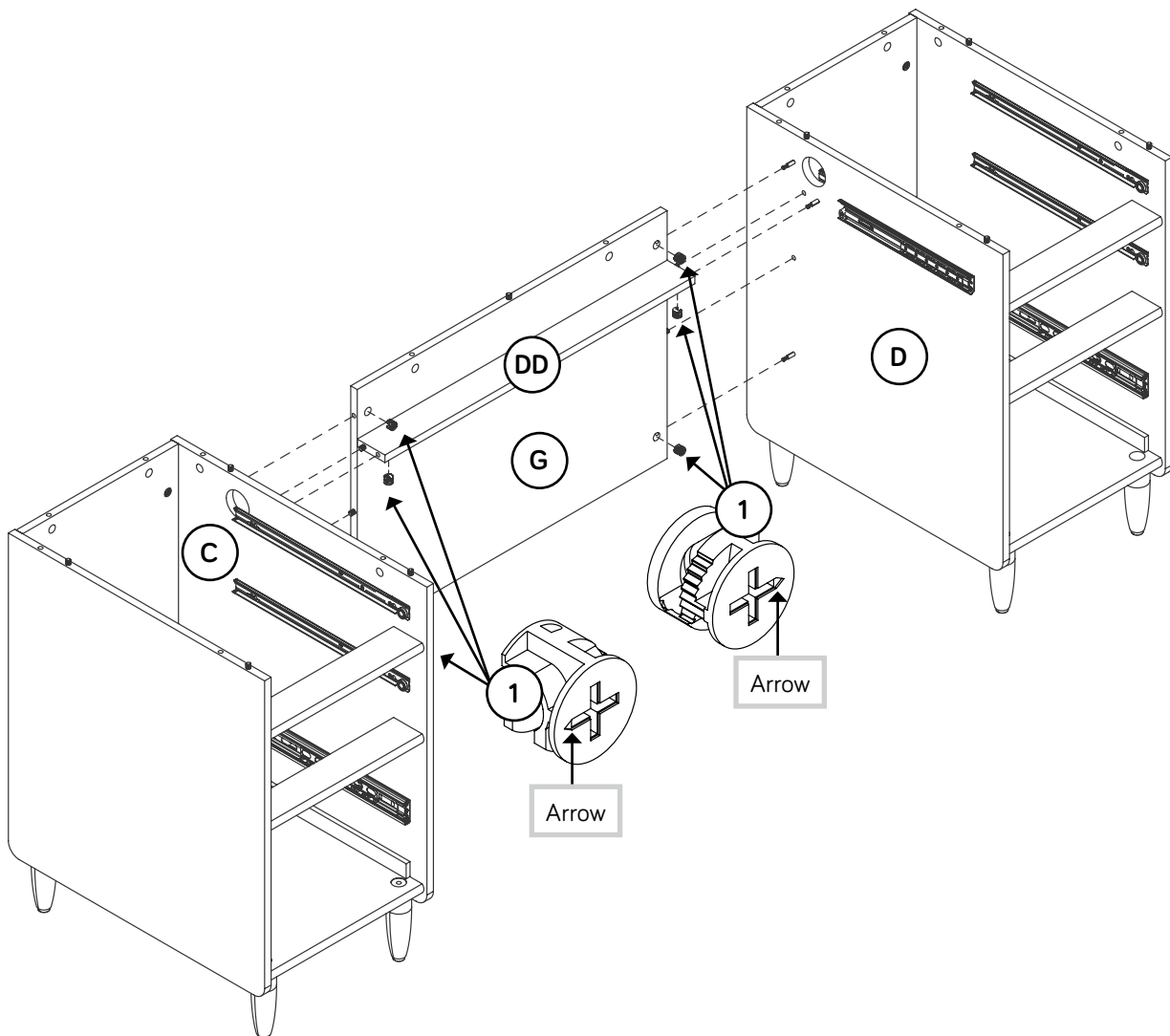
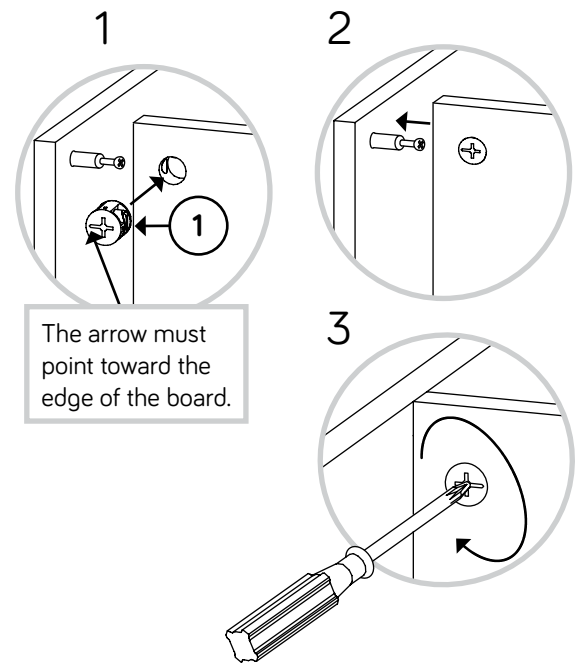

# Step 21

- Push fourteen LARGE HIDDEN CAMS (1) into the ENDS (A and B), UPRIGHTS (C and D), BACKS (F), and MODESTY PANEL (G).

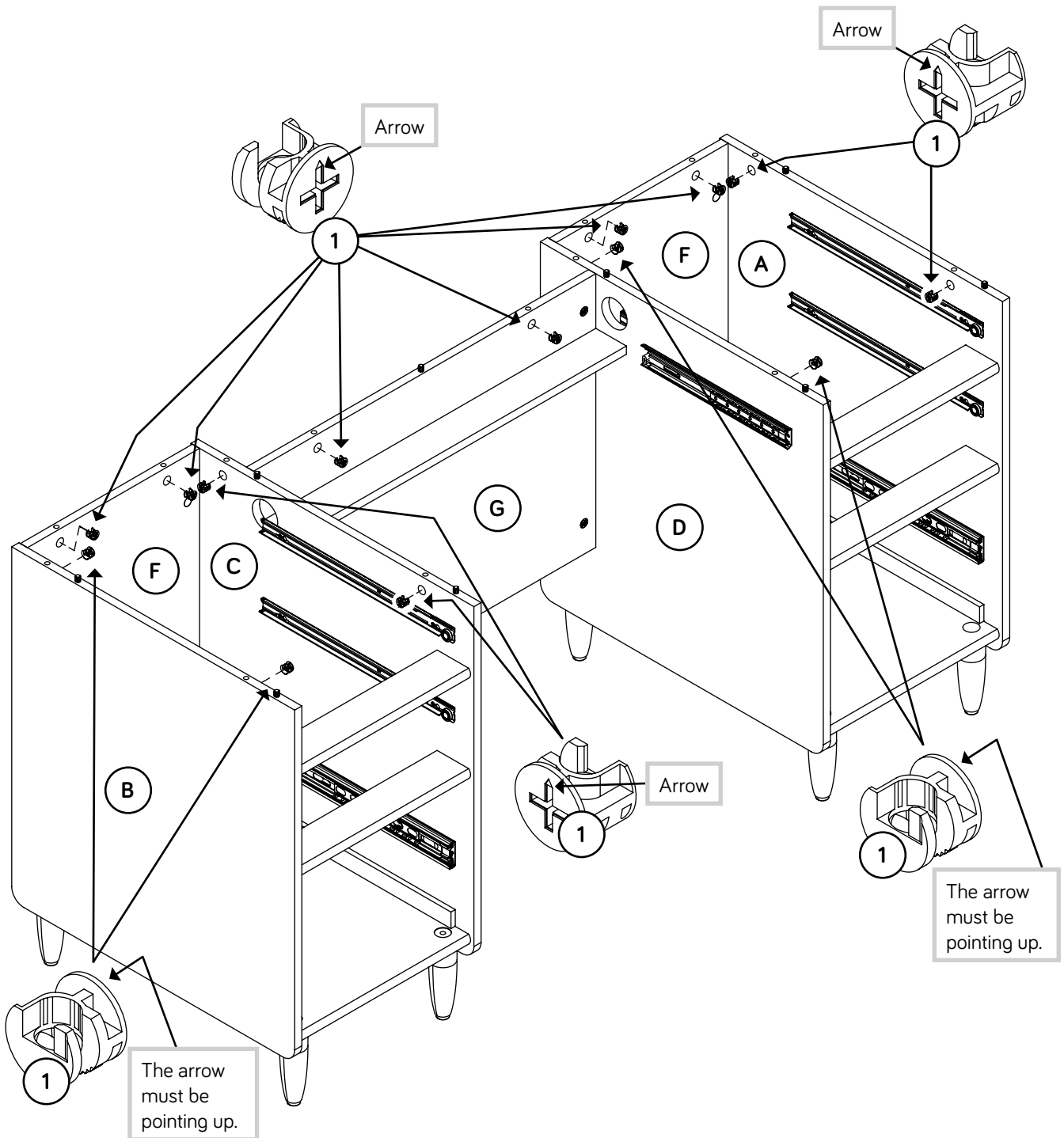

# Step 22

- ✚ Push six SHORT WOOD DOWELS (5) into the TOP (E).
- ✚ Fasten the TOP MOLDINGS (I and J) to the TOP (E). Use seven 1-1/8" FLAT HEAD SCREWS (16).
- ✚ NOTE: You may want to leave the screws slightly loose so the TOP will fasten easier in step 24.
- ✚ NOTE: Be sure the WOOD DOWELS in the TOP insert into the holes in the TOP MOLDINGS.

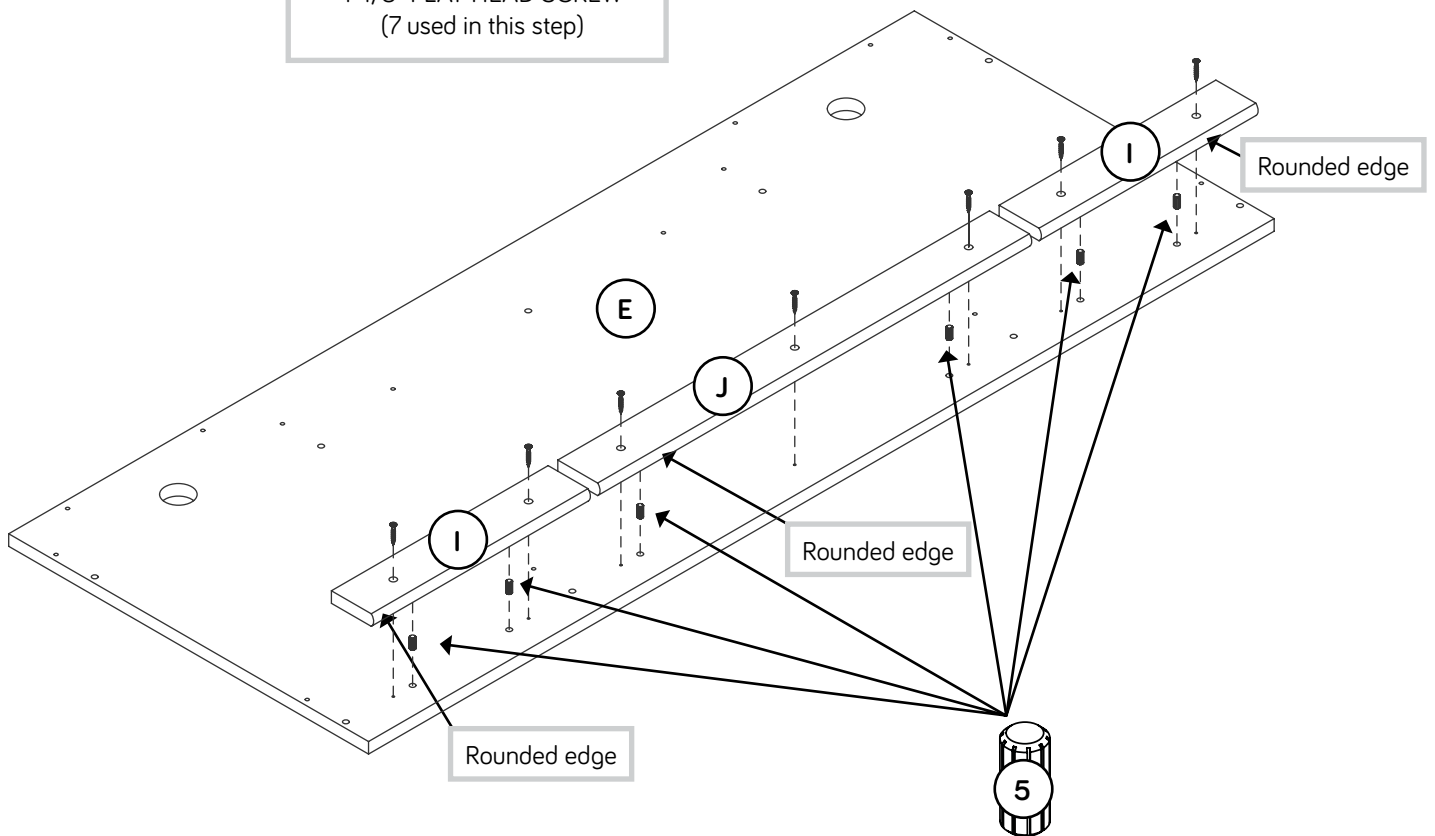
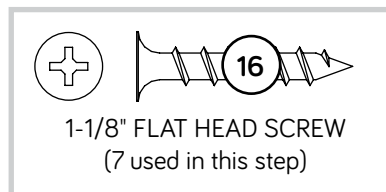

# Step 23

- Turn fourteen ANGLED HEAD CAM SCREWS (3) into the TOP (E).

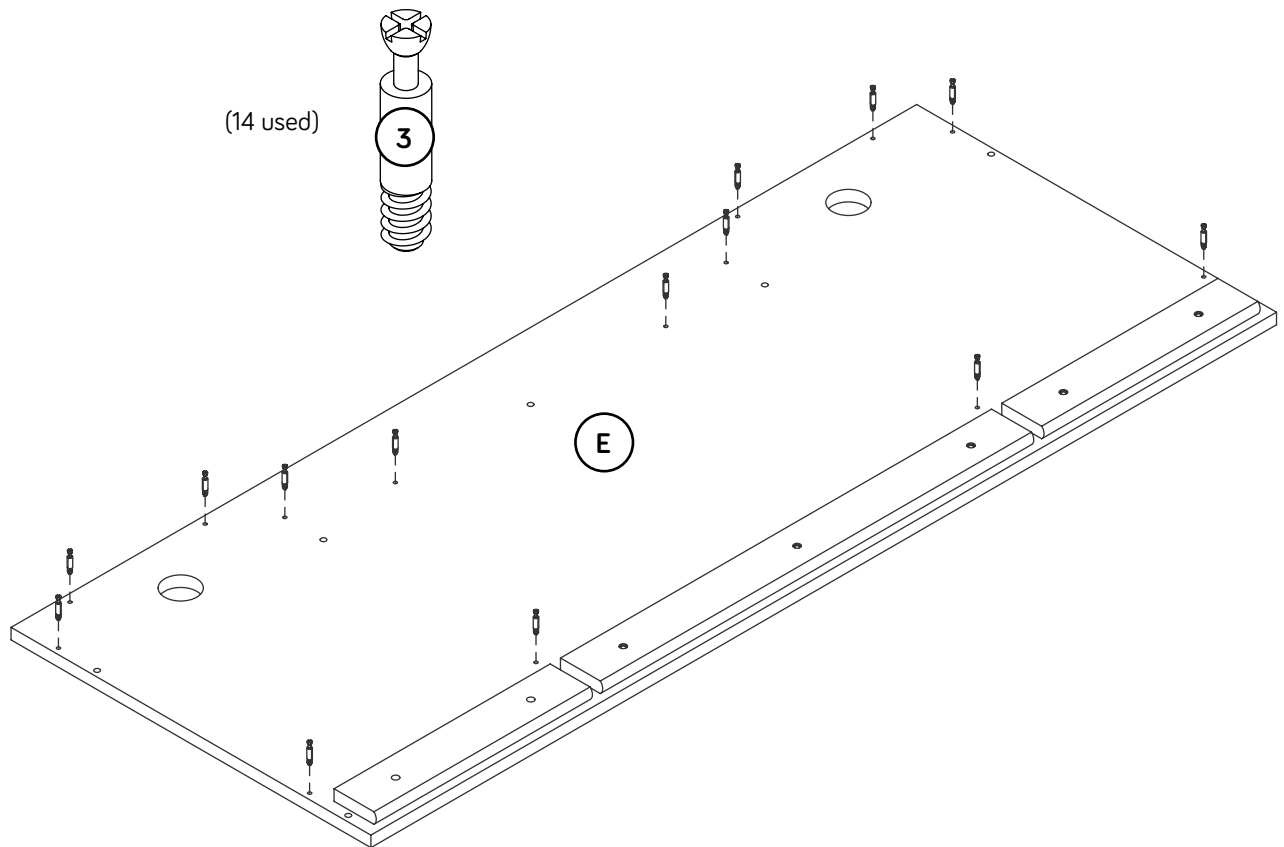
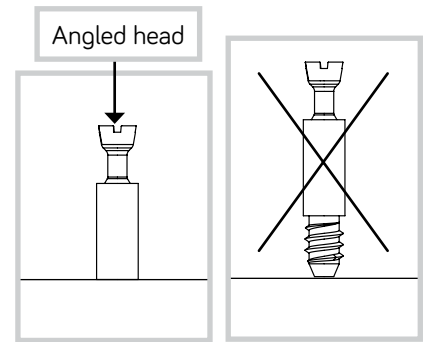

# Step 24

✚ Fasten the TOP (E) to the ENDS (A and B), UPRIGHTS (C and D), and MODESTY PANEL (G). Tighten fourteen LARGE HIDDEN CAMS (1).

✚ NOTE: Be sure the WOOD DOWELS in the ENDS, UPRIGHTS, and MODESTY PANEL insert into the holes in the TOP.

✚ Tighten the SCREWS in the TOP MOLDINGS.

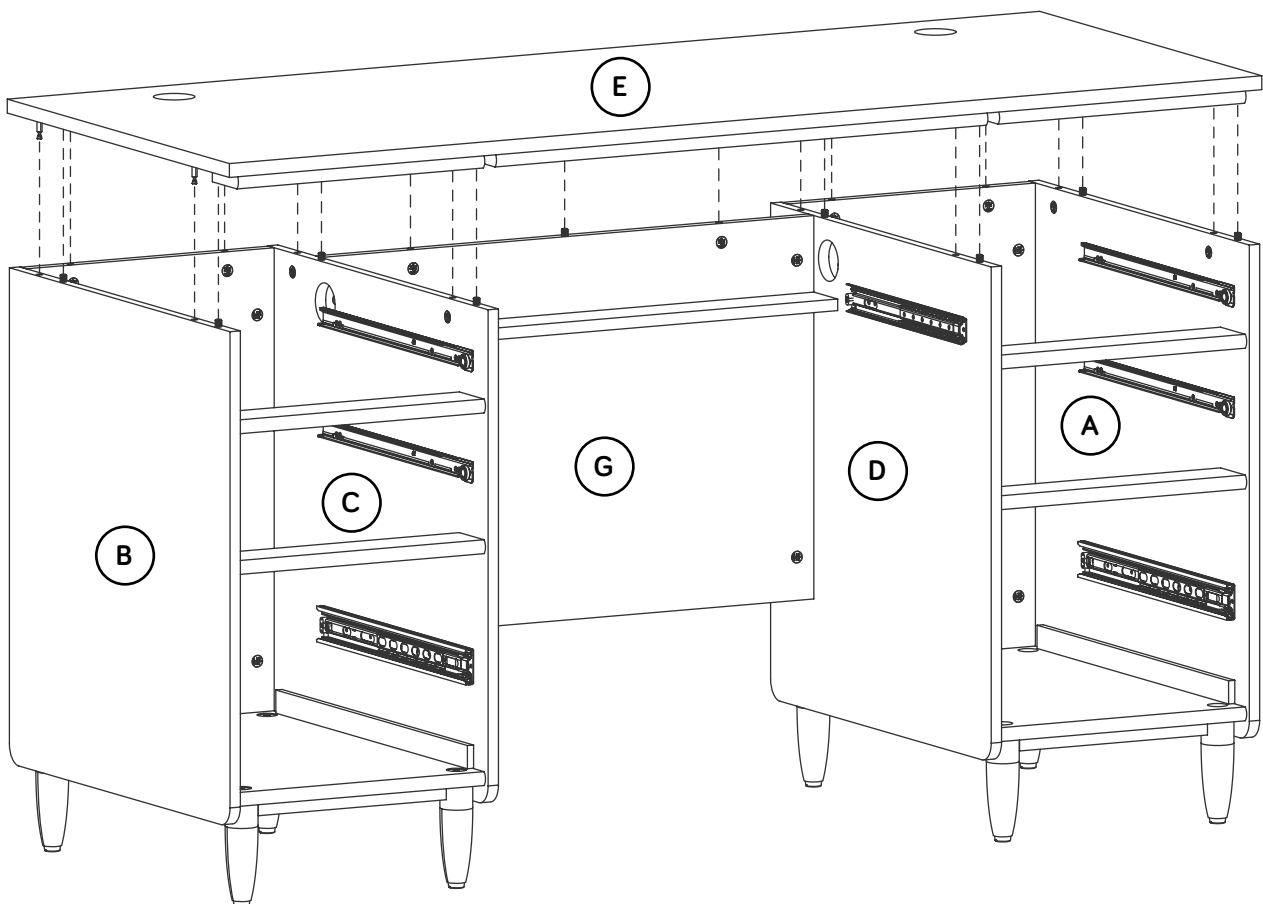
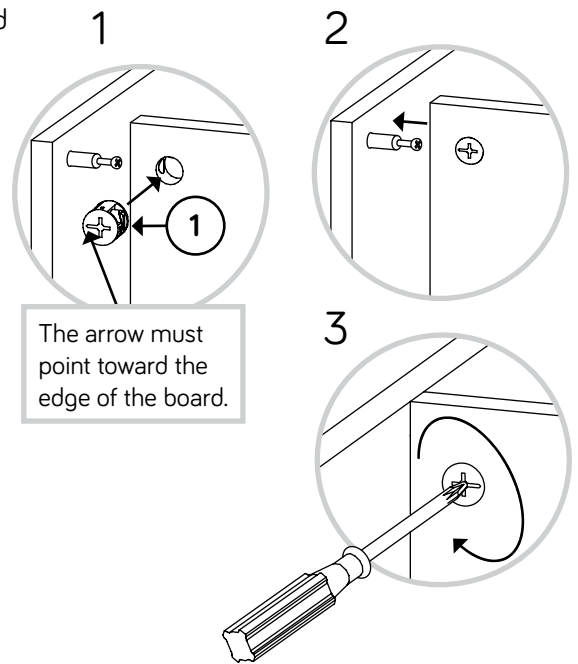

# Step 25

- Turn twenty-four STRAIGHT HEAD CAM SCREWS (4) into the DRAWER FRONTS (Q, R, and S).

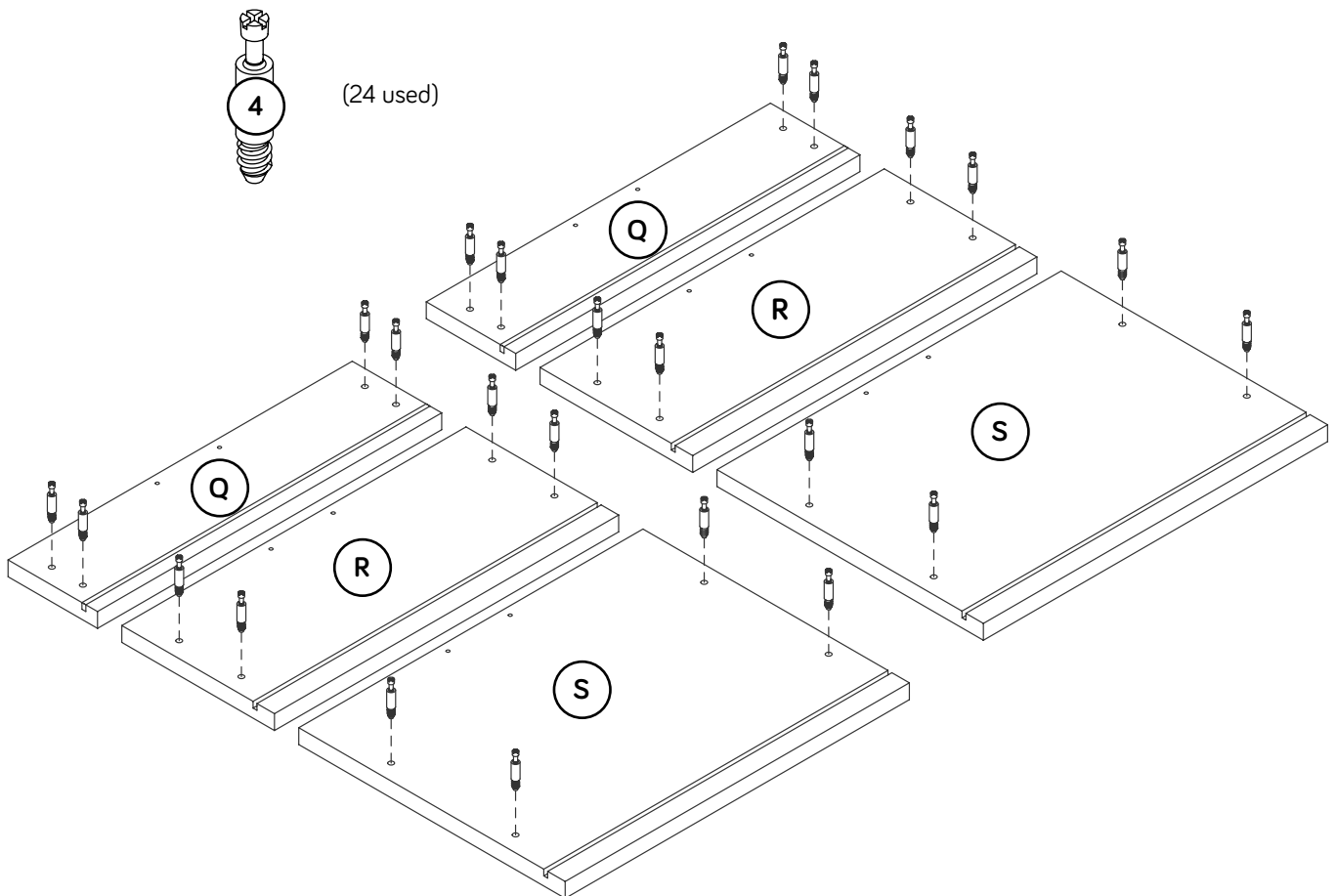
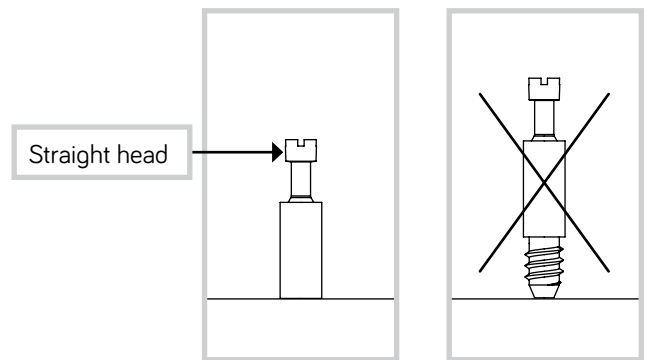

# Step 26

1

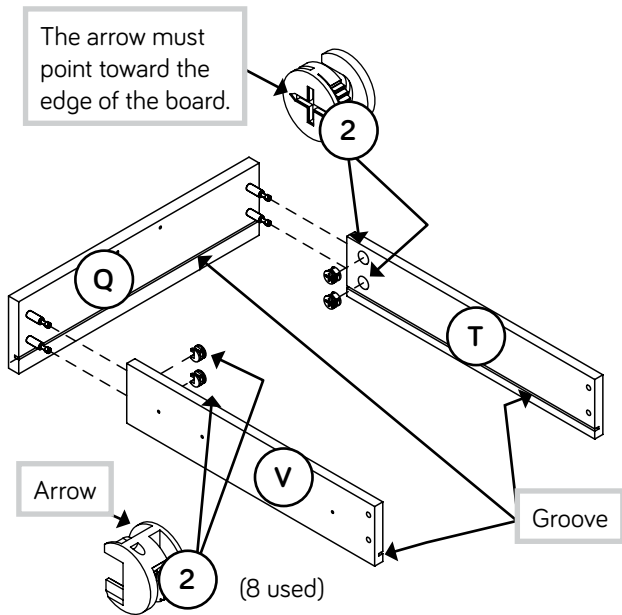

- ✦ Push four SMALL HIDDEN CAMS (2) into the SMALL DRAWER SIDES (T and V).
- ✦ Fasten the SMALL DRAWER SIDES (T and V) to the SMALL DRAWER FRONT (Q). Tighten four SMALL HIDDEN CAMS.

2

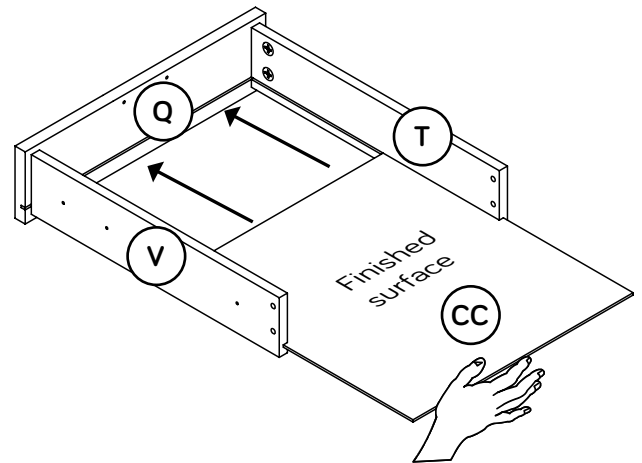

- ✦ Slide the DRAWER BOTTOM (CC) into the grooves in the SMALL DRAWER SIDES (T and V) and DRAWER FRONT (Q).

3

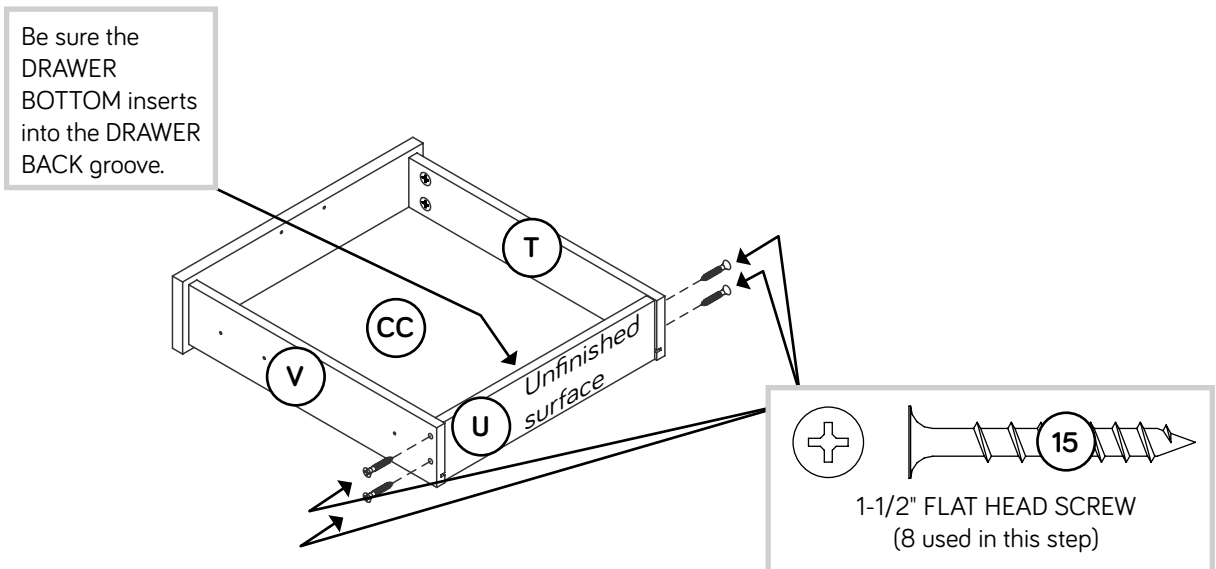

- ✦ Fasten the SMALL DRAWER BACK (U) to the SMALL DRAWER SIDES (T and V). Use four 1-1/2" FLAT HEAD SCREWS (15).
- ✦ NOTE: Be sure the DRAWER BOTTOM (CC) inserts into the groove of the SMALL DRAWER BACK (U).
- ✦ Repeat this step for the other small drawer.

# Step 27

1

The arrow must point toward the edge of the board.

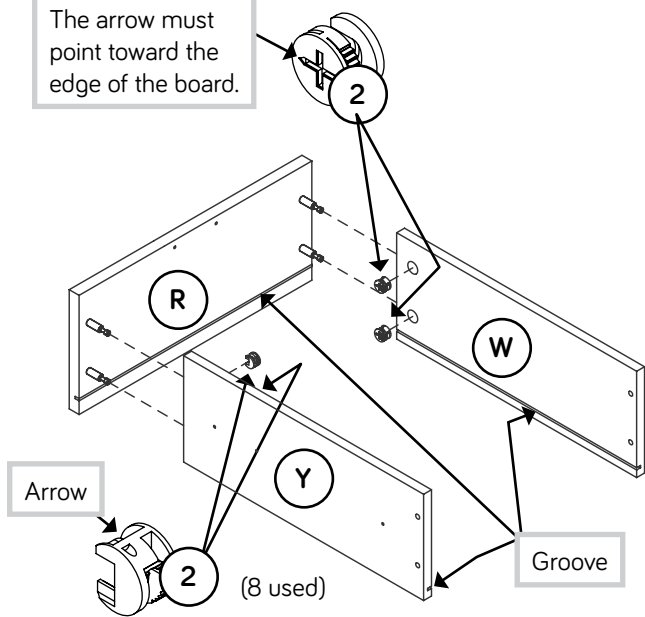

- ✦ Push four SMALL HIDDEN CAMS (2) into the DRAWER SIDES (W and Y).
- ✦ Fasten the DRAWER SIDES (W and Y) to the DRAWER FRONT (R). Tighten four SMALL HIDDEN CAMS.

2

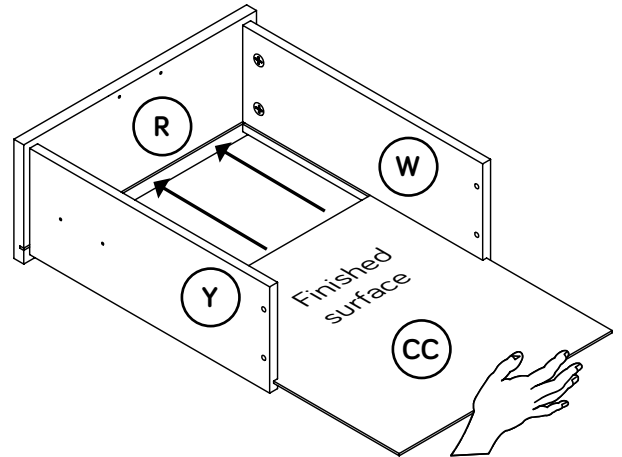

- ✦ Slide the DRAWER BOTTOM (CC) into the grooves in the DRAWER SIDES (W and Y) and DRAWER FRONT (R).

3

Be sure the DRAWER BOTTOM inserts into the DRAWER BACK groove.

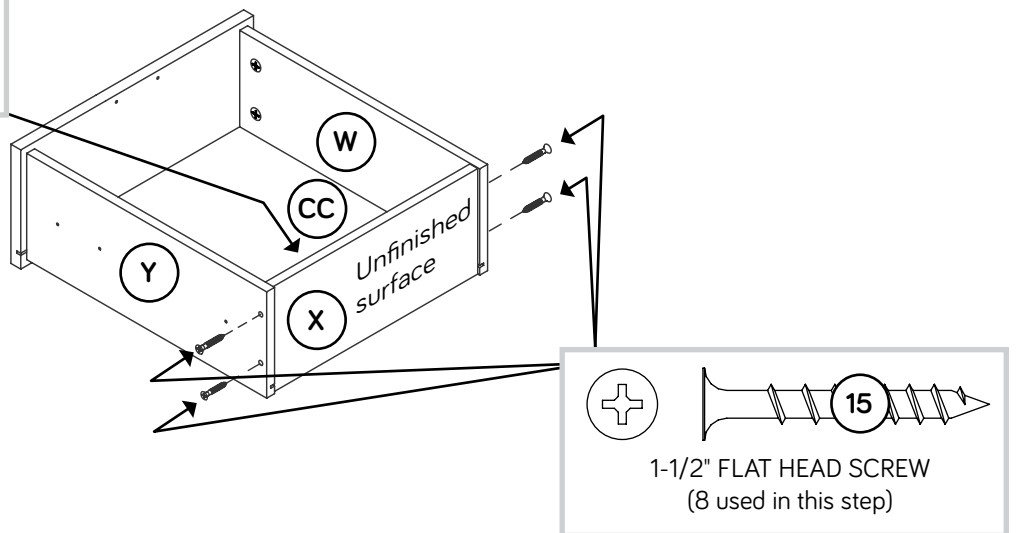

- ✦ Fasten the DRAWER BACK (X) to the DRAWER SIDES (W and Y). Use four 1-1/2" FLAT HEAD SCREWS (15).
- ✦ NOTE: Be sure the DRAWER BOTTOM (CC) inserts into the groove of the DRAWER BACK (X).
- ✦ Repeat this step for the other drawer.

# Step 28

1

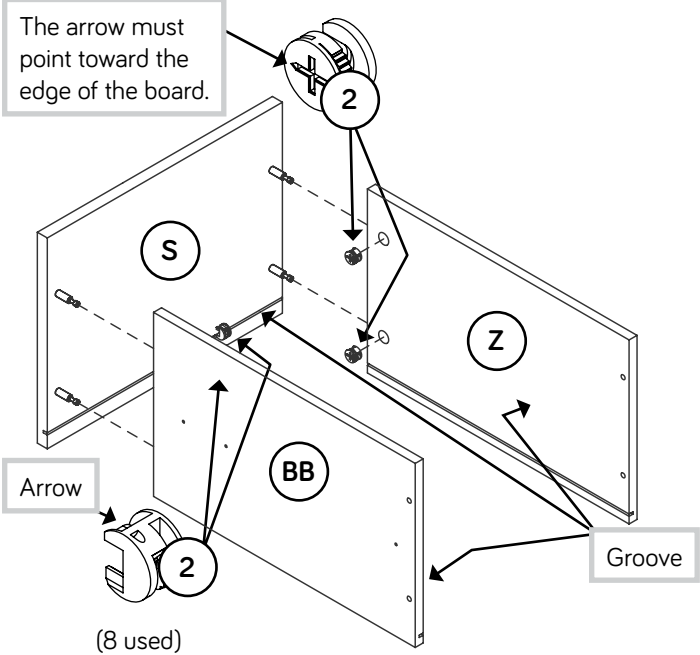

2

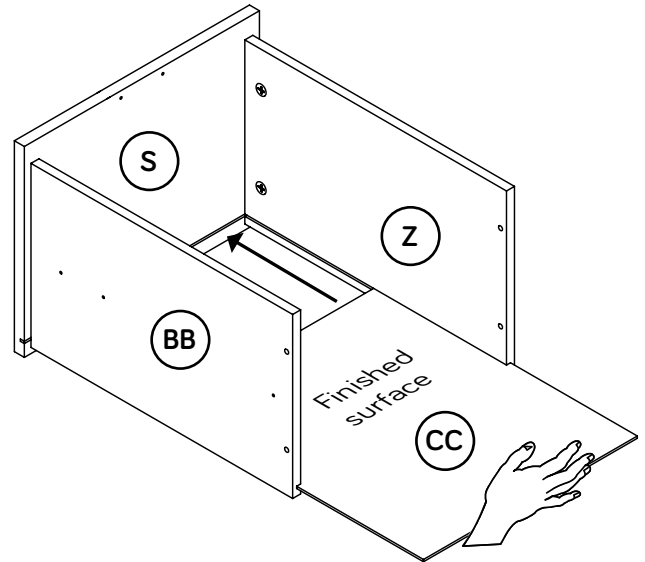

- ✚ Push four SMALL HIDDEN CAMS (2) into the LARGE DRAWER SIDES (Z and BB).
- ✚ Fasten the LARGE DRAWER SIDES (Z and BB) to the LARGE DRAWER FRONT (S). Tighten four SMALL HIDDEN CAMS.

- ✚ Slide the DRAWER BOTTOM (CC) into the grooves in the LARGE DRAWER SIDES (Z and BB) and LARGE DRAWER FRONT (S).

3

Be sure the DRAWER BOTTOM inserts into the DRAWER BACK groove.

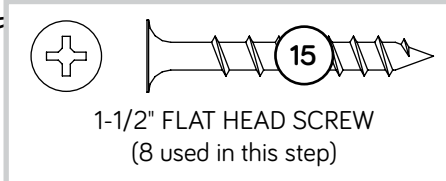
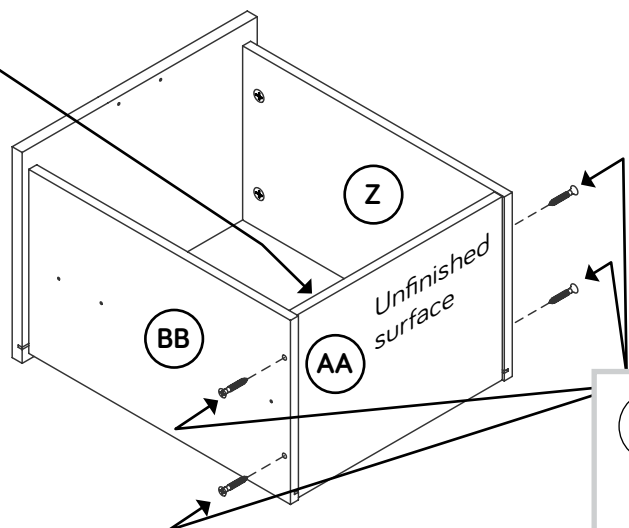

- ✚ Fasten the LARGE DRAWER BACK (AA) to the LARGE DRAWER SIDES (Z and BB). Use four 1-1/2" FLAT HEAD SCREWS (15).
- ✚ NOTE: Be sure the DRAWER BOTTOM (CC) inserts into the groove of the LARGE DRAWER BACK (AA).
- ✚ Repeat this step for the other large drawer.

# Step 29

- Fasten a PULL (11) to each DRAWER FRONT (Q and R). Use four SILVER 1/2" FLAT HEAD SCREWS (19).
- Fasten the RIGHT DRAWER SLIDES (KK) to the RIGHT DRAWER SIDES (V and Y). Use six BLACK 1/2" FLAT HEAD SCREWS (18).
- Fasten the LEFT DRAWER SLIDES (LL) to the LEFT DRAWER SIDES (T and W). Use six BLACK 1/2" FLAT HEAD SCREWS (18).
- Repeat this step for the remaining small drawer and drawer.

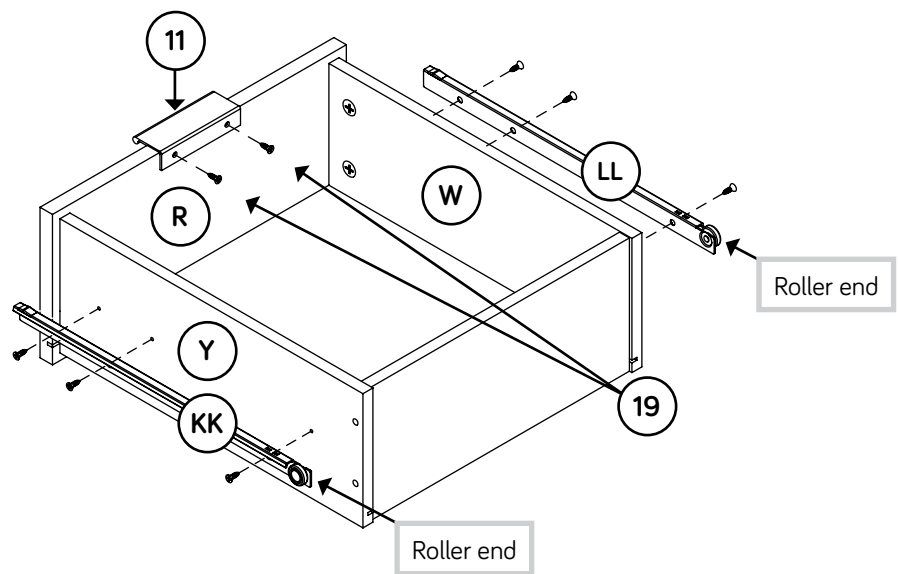
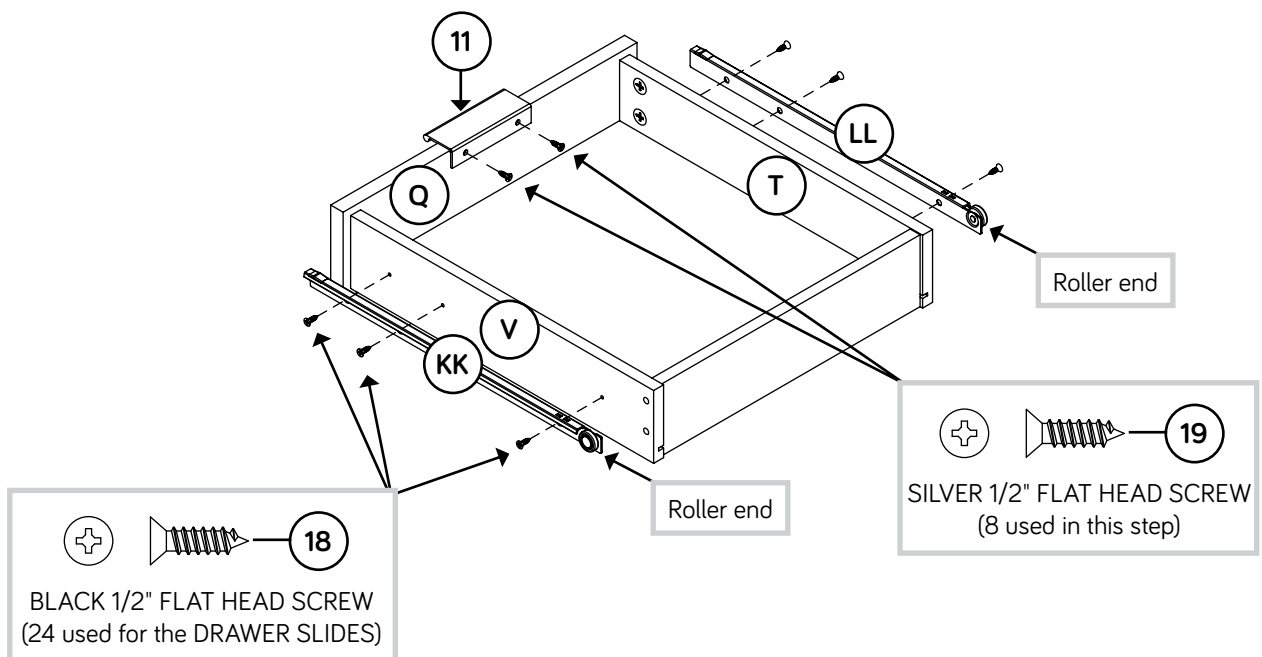

# Step 30

- Fasten a PULL (11) to the LARGE DRAWER FRONT (S). Use two SILVER 1/2" FLAT HEAD SCREWS (19) as shown in the upper diagram.
- Fasten the LONG EXTENSION SLIDES (FF) to the LARGE DRAWER SIDES (Z and BB). Use six 1/2" SMALL PAN HEAD SCREWS (20).
- Push two FILE GLIDES (13) onto the LARGE DRAWER SIDES (Z and BB) as shown in the lower diagram.
- Push two FILE HANGERS (12) onto the FILE GLIDES (13).
- Repeat this step for the remaining large drawer.

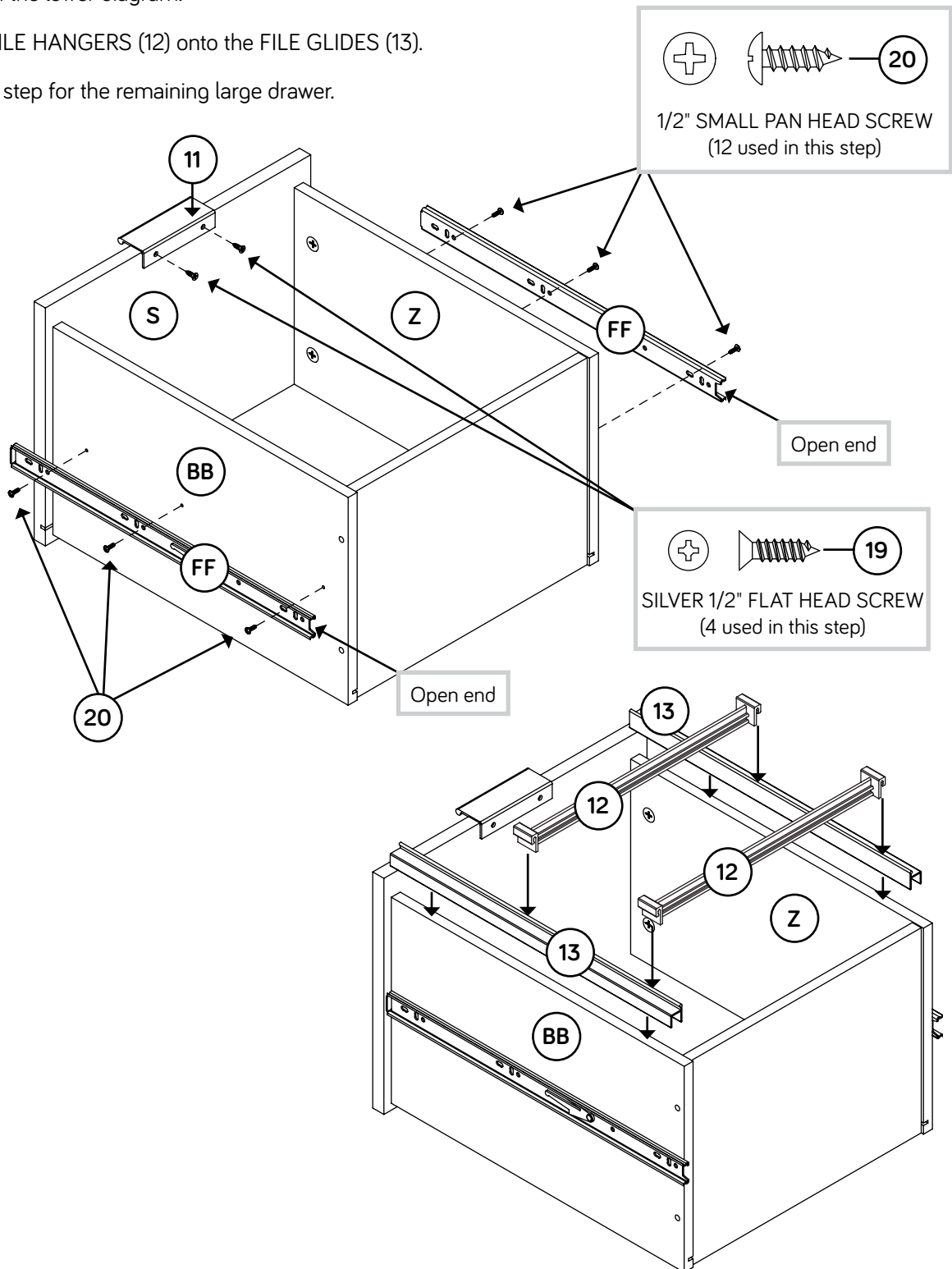

# Step 31

- ✚ Push two SHORT WOOD DOWELS (5) into the KEYBOARD FRONT (P) as shown in the upper diagram.
- ✚ Fasten the KEYBOARD HINGE FRONT (O) to the KEYBOARD FRONT (P). Use three 1-1/8" FLAT HEAD SCREWS (16).
- ✚ Fasten the HINGES (8) to the KEYBOARD HINGE FRONT (O). Use four SILVER 1/2" FLAT HEAD SCREWS (19) as shown in the lower diagram.

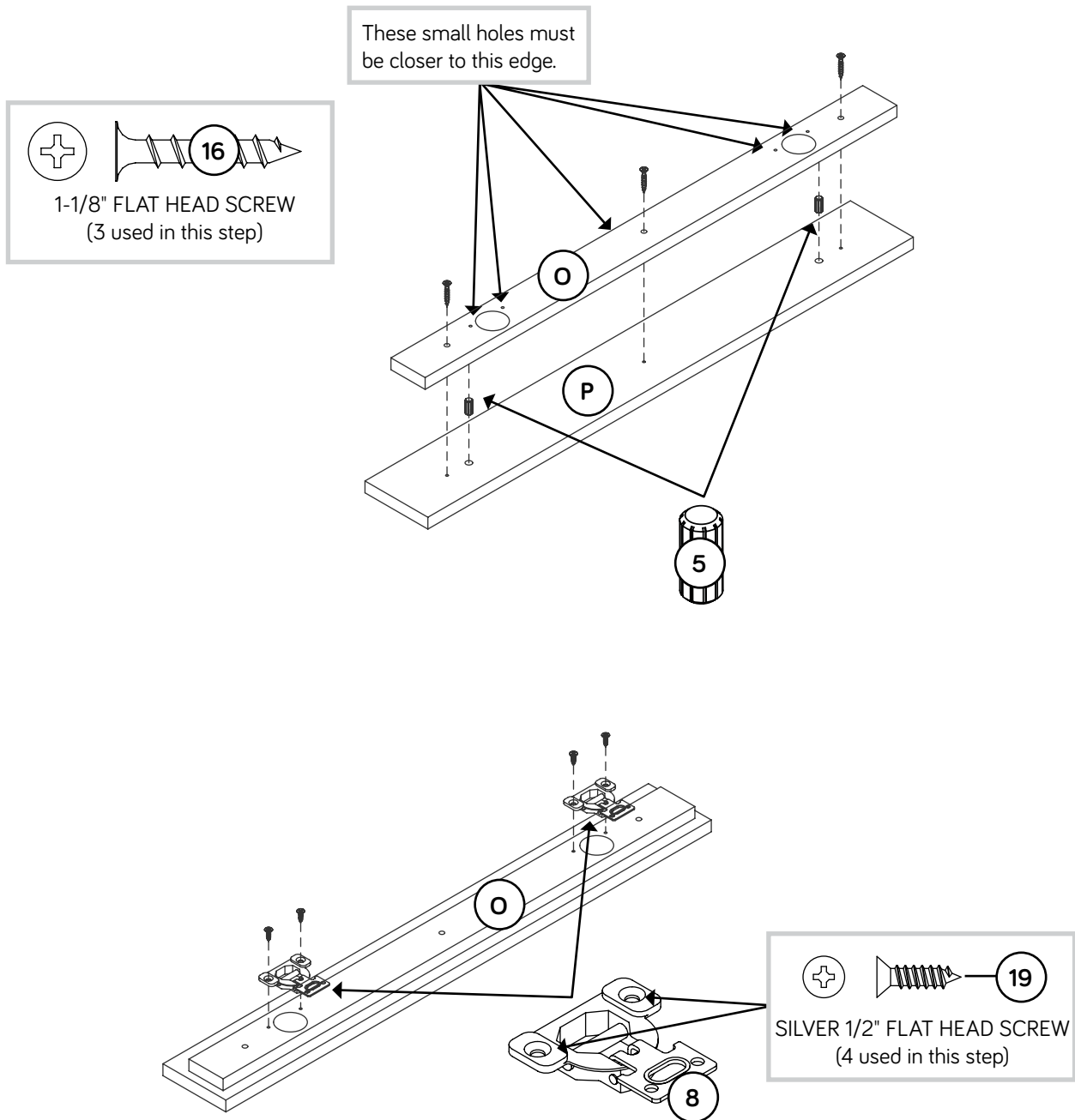

# Step 32

Fasten the SHORT EXTENSION SLIDES (HH) to the KEYBOARD SHELF (N). Use six 1/2" PAN HEAD SCREWS (20).

Fasten the KEYBOARD HINGE FRONT (O) to the KEYBOARD SHELF (N). Use two 9/16" WAFER HEAD SCREWS (17).

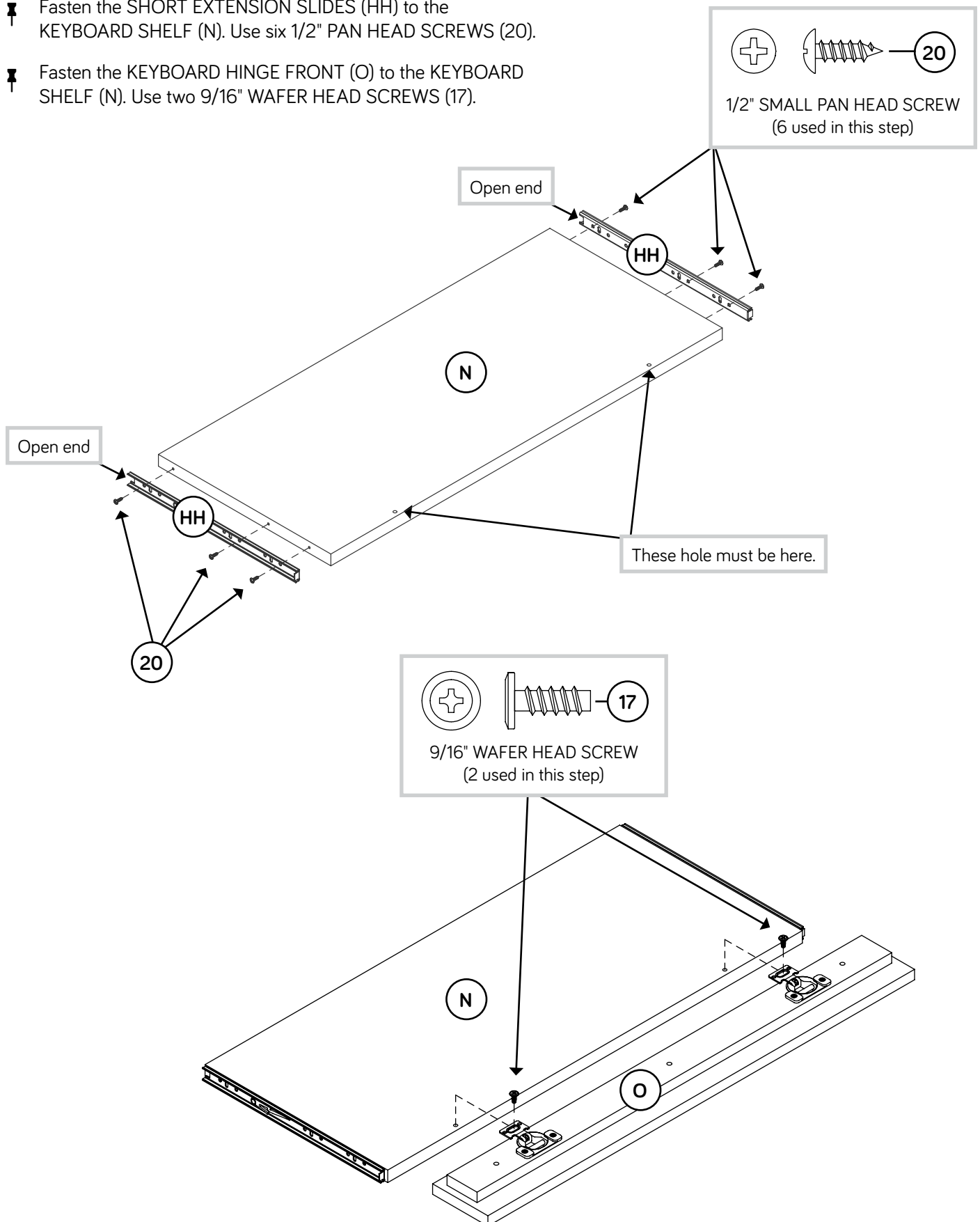

# Step 33

- ✦ To insert the four smaller drawers into your unit, tip the front of the drawers down and drop the rollers on the drawers behind the rollers on the unit. Lift the front of the drawers up and slide them into the unit.
- ✦ To insert the large drawers into your unit, line up the EXTENSION SLIDES on the drawer with the EXTENSION RAILS on the unit and push the drawer into the unit until the drawer is fully inserted. The drawers will push in hard until it is all the way in, then it will slide in and out easier. Repeat this to insert the KEYBOARD SHELF (N).

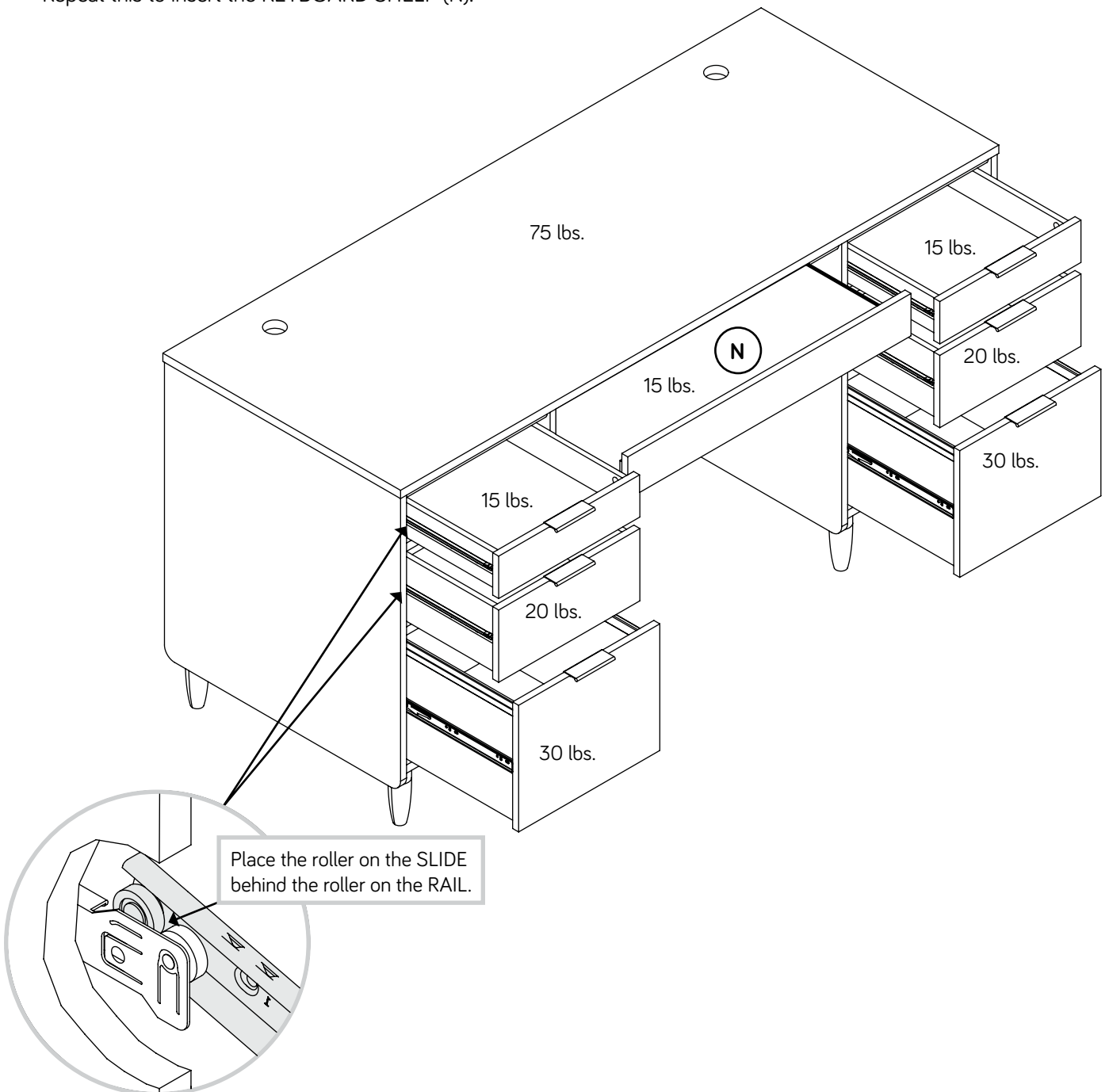

# Step 34

- ✂ Peel a CAM COVER from the CAM COVER CARD (14) and stick one onto each visible HIDDEN CAM.
- ✂ NOTE: There are HIDDEN CAMS inside the drawers which you may want to cover.
- ✂ Push two GROMMETS and CAPS (10) into the large holes in the TOP (E).
- ✂ NOTE: To raise a corner of the desk, turn a LEVELER counter-clockwise. To lower a corner of the desk, turn the LEVELER clockwise.
- ✂ NOTE: Please read the back pages of the instruction booklet for important safety information.
- ✂ This completes assembly. Clean with a damp cloth. Wipe dry.

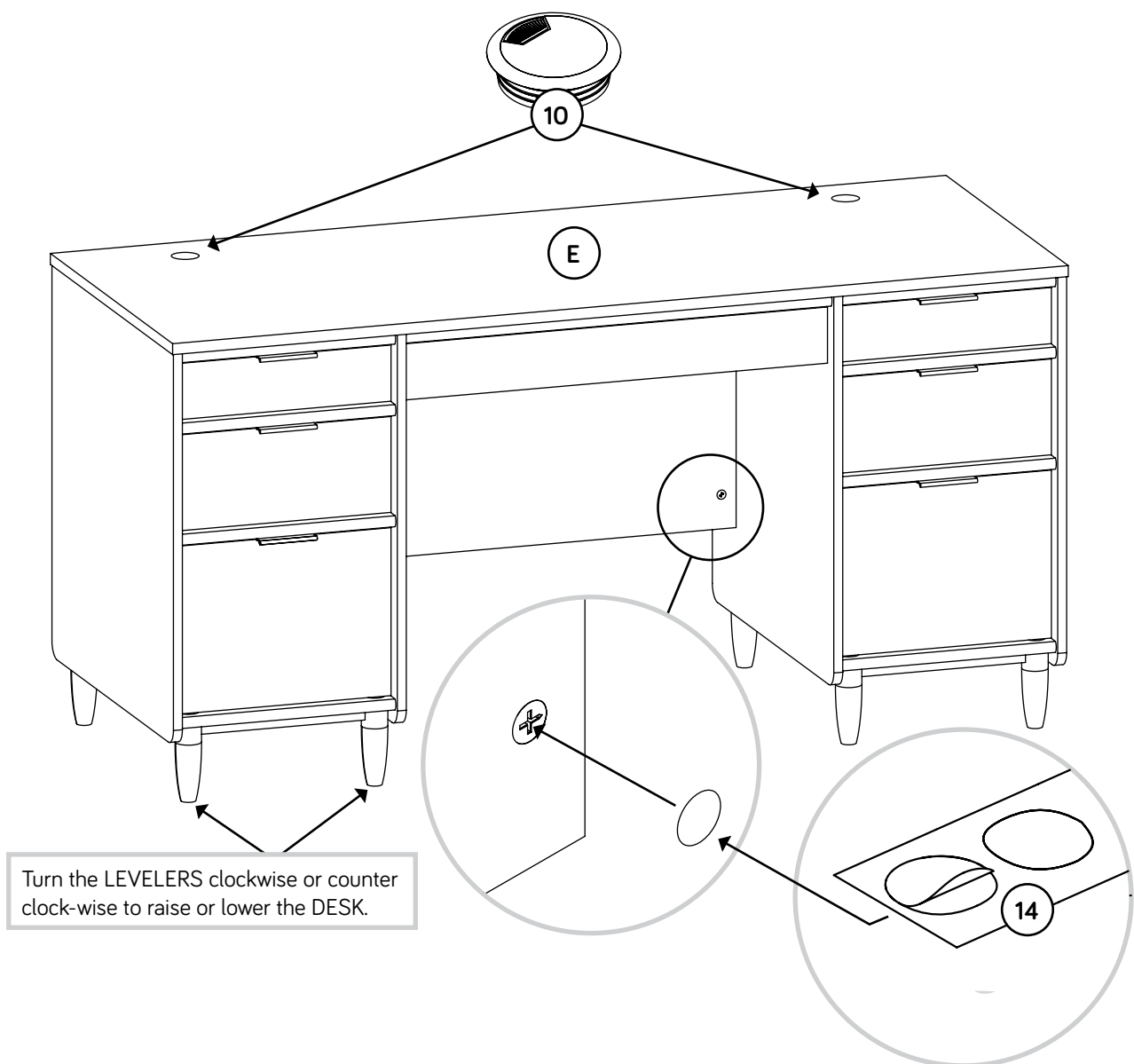

Utilisez les instructions d'assemblage en français avec les schémas étape par étape du manuel d'instruction en anglais. Chaque étape en français correspond à la même étape en anglais. Comparer la "Liste de pièces" ci-dessous avec la "PART IDENTIFICATION" du manuel en anglais pour vous familiariser avec les pièces avant l'assemblage.

**REMARQUE :** CE MANUEL D'INSTRUCTIONS CONTIENT **D'IMPORTANTES** INFORMATIONS RELATIVES À LA SÉCURITÉ. À LIRE ET CONSERVER POUR TOUTE RÉFÉRENCE FUTURE.

## NOUS CONTACTER EN PREMIER AVANT D'EFFECTUER TOUT RETOUR AU MAGASIN.

Nous faisons de notre mieux pour nous assurer que votre meuble arrive dans d'excellentes conditions. Nos représentants du service Clientèle sont aimables et prêts à vous aider au cas où une pièce aurait été endommagée ou manquerait (ou si vous aviez besoin d'aide pour l'assemblage).

(sauf jours fériés)

Si une pièce a besoin d'être remplacée, la pièce de remplacement sera envoyée dans les 48 heures. (Sauf week-ends et jours fériés)

LISTE DE PIÈCES			LISTE DE PIÈCES		
REFERENCE	DESCRIPTION	QUANTITÉ	REFERENCE	DESCRIPTION	QUANTITÉ
A	EXTRÉMITÉ DROITE.....	1		(ENSEMBLE DE GLISSIÈRE ILLUSTRÉ À PART)	
B	EXTRÉMITÉ GAUCHE.....	1	EE	GLISSIÈRE D'EXTENSION LONGUE.....	4
C	MONTANT GAUCHE.....	1	FF	COULISSE D'EXTENSION LONGUE.....	4
D	MONTANT DROIT.....	1	GG	GLISSIÈRE D'EXTENSION COURTE.....	2
E	DESSUS.....	1	HH	COULISSE D'EXTENSION COURTE.....	2
F	ARRIÈRE.....	2	II	GLISSIÈRE DROITE D'ÉLÉMENT.....	4
G	VOILE DE FOND.....	1	JJ	GLISSIÈRE GAUCHE D'ÉLÉMENT.....	4
H	DESSOUS.....	2	KK	COULISSE DROITE DE TIROIR.....	4
I	MOULURE DE DESSUS COURTE.....	2	LL	COULISSE GAUCHE DE TIROIR.....	4
J	MOULURE DE DESSUS LONGUE.....	1	1	GRANDE EXCENTRIQUE ESCAMOTABLE.....	50
K	ENTRETOISE.....	4	2	PETITE EXCENTRIQUE ESCAMOTABLE.....	24
L	MOULURE DE DESSOUS.....	4	3	VIS D'EXCENTRIQUE AVEC TÊTE EN ANGLE.....	50
M	PIED.....	8	4	VIS D'EXCENTRIQUE AVEC TÊTE DROITE.....	24
N	TABLETTE DE CLAVIER.....	1	5	COURTE CHEVILLE EN BOIS.....	16
O	DEVANT DE CHARNIÈRE DE TABLETTE DE CLAVIER.....	1	6	LONGUE CHEVILLE EN BOIS.....	42
P	DEVANT DE TABLETTE DE CLAVIER.....	1	7	VÉRIN.....	8
Q	DEVANT DE PETIT TIROIR.....	2	8	CHARNIÈRE.....	2
R	DEVANT DE TIROIR.....	2	9	PASSE-CÂBLES.....	4
S	DEVANT DE GRAND TIROIR.....	2	10	PASSE-CÂBLES et COUVERCLE.....	2
T	CÔTÉ GAUCHE DE PETIT TIROIR.....	2	11	POIGNÉE.....	6
U	ARRIÈRE DE PETIT TIROIR.....	2	12	SUPPORT POUR DOSSIERS.....	4
V	CÔTÉ DROIT DE PETIT TIROIR.....	2	13	ARMATURE POUR DOSSIERS.....	4
W	CÔTÉ GAUCHE DE TIROIR.....	2	14	CARTE DE CACHE D'EXCENTRIQUE.....	1
X	ARRIÈRE DE TIROIR.....	2		QTÉ-26 COUVERCLES	
Y	CÔTÉ DROIT DE TIROIR.....	2	15	VIS TÊTE PLATE 38 mm.....	24
Z	CÔTÉ GAUCHE DE GRAND TIROIR.....	2	16	VIS TÊTE PLATE 28 mm.....	18
AA	ARRIÈRE DE GRAND TIROIR.....	2	17	VIS TÊTE GOUTTE DE SUIF 14 mm.....	2
BB	CÔTÉ DROIT DE GRAND TIROIR.....	2	18	VIS TÊTE PLATE 13 mm NOIRE.....	48
CC	FOND DE TIROIR.....	6	19	VIS TÊTE PLATE 13 mm ARGENTÉE.....	16
DD	TABLETTE DE VOILE DE FOND.....	1	20	VIS TÊTE GOUTTE DE SUIF 13 mm.....	36

## ÉTAPE 1

Assembler l'élément sur un sol à moquette ou sur le carton vide pour éviter d'endommager l'élément ou le sol.

Enfoncer six VIS D'EXCENTRIQUE AVEC TÊTE EN ANGLE (3) dans l'EXTRÉMITÉ GAUCHE (B).

Enfoncer deux LONGUES CHEVILLES EN BOIS (6) dans le chant court de l'EXTRÉMITÉ GAUCHE (B).

Fixer deux GLISSIÈRES GAUCHES D'ÉLÉMENT (JJ) à l'EXTRÉMITÉ GAUCHE (B). Utiliser six VIS TÊTE PLATE 13 mm NOIRES (18) à travers les 2è, 3è et 5è trous comme l'indique le schéma.

Séparer une LONGUE COULISSE D'EXTENSION (FF) d'une LONGUE GLISSIÈRE D'EXTENSION (EE) comme l'indique le schéma du haut. Faire attention car les pièces sont graissées.

Fixer la LONGUE GLISSIÈRE D'EXTENSION (EE) à l'EXTRÉMITÉ GAUCHE (B). Utiliser trois VIS TÊTE GOUTTE DE SUIF 13 mm (20).

**REMARQUE :** Pour chaque GLISSIÈRE D'EXTENSION, faire tourner une VIS dans les trous indiqués dans le schéma du haut. Ensuite, enfiler la cartouche interne de la GLISSIÈRE D'EXTENSION vers l'intérieur pour trouver les autres deux trous qui sont alignés sur les trous dans l'EXTRÉMITÉ GAUCHE. Faire tourner les VIS dans les trous.

**REMARQUE :** La LONGUE COULISSE D'EXTENSION sera utilisée ultérieurement pour les GRANDS TIROIRS.

## ÉTAPE 2

Enfoncer six VIS D'EXCENTRIQUE AVEC TÊTE EN ANGLE (3) dans le MONTANT GAUCHE (C).

Fixer deux GLISSIÈRES DROITES D'ÉLÉMENT (II) au MONTANT GAUCHE (C). Utiliser six VIS TÊTE PLATE 13 mm NOIRES (18) à travers les 2è, 3è et 5è trous comme l'indique le schéma.

Séparer une LONGUE COULISSE D'EXTENSION (FF) d'une LONGUE GLISSIÈRE D'EXTENSION (EE) comme l'indique le schéma du haut. Faire attention car les pièces sont graissées.

Fixer la LONGUE GLISSIÈRE D'EXTENSION (EE) au MONTANT GAUCHE (C). Utiliser trois VIS TÊTE GOUTTE DE SUIF 13 mm (20).

**REMARQUE :** Pour chaque GLISSIÈRE D'EXTENSION, faire tourner une VIS dans le trou indiqué dans le schéma du haut. Ensuite, enfiler la cartouche interne de la GLISSIÈRE D'EXTENSION vers l'intérieur pour trouver les autres deux trous qui sont alignés sur les trous dans le MONTANT GAUCHE. Faire tourner les VIS dans les trous.

**REMARQUE :** La LONGUE COULISSE D'EXTENSION sera utilisée ultérieurement pour les GRANDS TIROIRS.

## ÉTAPE 3

Retourner le MONTANT GAUCHE (C).

Enfoncer trois VIS D'EXCENTRIQUE AVEC TÊTE EN ANGLE (3) dans le MONTANT GAUCHE (C).

Enfoncer deux LONGUES CHEVILLES EN BOIS (6) dans le chant court du MONTANT GAUCHE (C).

Séparer une COURTE COULISSE D'EXTENSION (HH) d'une COURTE GLISSIÈRE D'EXTENSION (GG) comme l'indique le schéma du haut. Faire attention car les pièces sont graissées.

Fixer la COURTE GLISSIÈRE D'EXTENSION (GG) au MONTANT GAUCHE (C). Utiliser trois VIS TÊTE GOUTTE DE SUIF 13 mm (20).

## ÉTAPE 3 (SUITE)

**REMARQUE :** Pour chaque GLISSIÈRE D'EXTENSION, faire tourner une VIS dans le trou indiqué dans le schéma du haut. Ensuite, enfiler la cartouche interne de la GLISSIÈRE D'EXTENSION vers l'intérieur pour trouver les autres deux trous qui sont alignés sur les trous dans le MONTANT GAUCHE. Faire tourner les VIS dans les trous.

**REMARQUE :** La COURTE COULISSE D'EXTENSION sera utilisée ultérieurement pour la TABLETTE DE CLAVIER.

Insérer un PASSE-CÂBLES (9) dans le gros trou du MONTANT GAUCHE (C).

## ÉTAPE 4

Enfoncer quatorze LONGUES CHEVILLES EN BOIS (6) dans l'ARRIÈRE (F), le DESSOUS (H) et les ENTRETOISES (K).

Faire tourner deux VIS D'EXCENTRIQUE AVEC TÊTE EN ANGLE (3) dans l'ARRIÈRE (F).

Insérer un PASSE-CÂBLES (9) dans le gros trou du DESSOUS (H).

Répéter cette étape pour l'autre ARRIÈRE (F), DESSOUS (H) et ENTRETOISES (K).

## ÉTAPE 5

Enfoncer deux GRANDES EXCENTRIQUES ESCAMOTABLES (1) dans un DESSOUS (H).

Fixer le DESSOUS (H) à l'ARRIÈRE (F). Serrer deux GRANDES EXCENTRIQUES ESCAMOTABLES.

**REMARQUE :** S'assurer d'insérer les CHEVILLES EN BOIS du DESSOUS dans l'ARRIÈRE.

Répéter cette étape pour l'autre ARRIÈRE (F) et DESSOUS (H).

## ÉTAPE 6

Enfoncer six GRANDES EXCENTRIQUES ESCAMOTABLES (1) dans l'ARRIÈRE (F), le DESSOUS (H) et deux ENTRETOISES (K).

Fixer l'EXTRÉMITÉ GAUCHE (B) à l'ARRIÈRE (F) et au DESSOUS (H). Serrer quatre GRANDES EXCENTRIQUES ESCAMOTABLES.

**REMARQUE :** S'assurer d'insérer les CHEVILLES EN BOIS de l'ARRIÈRE et du DESSOUS dans l'EXTRÉMITÉ GAUCHE.

Fixer deux ENTRETOISES (K) à l'EXTRÉMITÉ GAUCHE (B). Serrer deux EXCENTRIQUES ESCAMOTABLES.

**REMARQUE :** S'assurer de bien insérer les CHEVILLES EN BOIS des ENTRETOISES dans l'EXTRÉMITÉ GAUCHE.

## ÉTAPE 7

Enfoncer six GRANDES EXCENTRIQUES ESCAMOTABLES (1) dans l'ARRIÈRE (F), le DESSOUS (H) et les ENTRETOISES (K).

Fixer le MONTANT GAUCHE (C) à l'ARRIÈRE (F), au DESSOUS (H) et aux ENTRETOISES (K). Serrer six GRANDES EXCENTRIQUES ESCAMOTABLES.

**REMARQUE :** S'assurer d'insérer les CHEVILLES EN BOIS de l'ARRIÈRE, DESSOUS et ENTRETOISES dans l'EXTRÉMITÉ GAUCHE.

## ÉTAPE 8

Faire tourner quatre PIEDS (M) dans le DESSOUS (H).

## ÉTAPE 9

Enfoncer quatre COURTES CHEVILLES EN BOIS (5) dans le DESSOUS (H).

Fixer deux MOULURES DE DESSOUS (L) au DESSOUS (H).  
Utiliser quatre VIS TÊTE PLATE 28 mm (16).

## ÉTAPE 10

Faire tourner quatre VÉRINS (7) dans les PIEDS (M).

REMARQUE : Les ajustements aux VÉRINS se feront à la dernière étape.

## ÉTAPE 11

Enfoncer six VIS D'EXCENTRIQUE AVEC TÊTE EN ANGLE (3) dans l'EXTRÉMITÉ DROITE (A).

Enfoncer deux LONGUES CHEVILLES EN BOIS (6) dans le chant court de l'EXTRÉMITÉ DROITE (A).

Fixer deux GLISSIÈRES DROITES D'ÉLÉMENT (II) à l'EXTRÉMITÉ DROITE (A). Utiliser six VIS TÊTE PLATE 13 mm NOIRES (18) à travers les 2<sup>e</sup>, 3<sup>e</sup> et 5<sup>e</sup> trous comme l'indique le schéma.

Séparer une LONGUE COULISSE D'EXTENSION (FF) d'une LONGUE GLISSIÈRE D'EXTENSION (EE) comme l'indique le schéma du haut. Faire attention car les pièces sont graissées.

Fixer la LONGUE GLISSIÈRE D'EXTENSION (EE) à l'EXTRÉMITÉ DROITE (A). Utiliser trois VIS TÊTE GOUTTE DE SUIF 13 mm (20).

REMARQUE : Pour chaque GLISSIÈRE D'EXTENSION, faire tourner une VIS dans le trou indiqué dans le schéma agrandi. Ensuite, enfiler la cartouche interne de la GLISSIÈRE D'EXTENSION vers l'intérieur pour trouver les autres deux trous qui sont alignés sur les trous dans l'EXTRÉMITÉ DROITE. Faire tourner les VIS dans les trous.

REMARQUE : La LONGUE COULISSE D'EXTENSION sera utilisée ultérieurement pour les TIROIRS.

## ÉTAPE 12

Enfoncer six VIS D'EXCENTRIQUE AVEC TÊTE EN ANGLE (3) dans le MONTANT DROIT (D).

Fixer deux GLISSIÈRES GAUCHES D'ÉLÉMENT (JJ) au MONTANT DROIT (D). Utiliser six VIS TÊTE PLATE 13 mm NOIRES (18) à travers les 2<sup>e</sup>, 3<sup>e</sup> et 5<sup>e</sup> trous comme l'indique le schéma.

Séparer une LONGUE COULISSE D'EXTENSION (FF) d'une LONGUE GLISSIÈRE D'EXTENSION (EE) comme l'indique le schéma du haut. Faire attention car les pièces sont graissées.

Fixer la LONGUE GLISSIÈRE D'EXTENSION (EE) au MONTANT DROIT (D). Utiliser trois VIS TÊTE GOUTTE DE SUIF 13 mm (20).

REMARQUE : Pour chaque GLISSIÈRE D'EXTENSION, faire tourner une VIS dans le trou indiqué dans le schéma du haut. Ensuite, enfiler la cartouche interne de la GLISSIÈRE D'EXTENSION vers l'intérieur pour trouver les autres deux trous qui sont alignés sur les trous dans le MONTANT DROIT. Faire tourner les VIS dans les trous.

REMARQUE : La LONGUE COULISSE D'EXTENSION sera utilisée ultérieurement pour les TIROIRS.

## ÉTAPE 13

Retourner le MONTANT DROIT (D).

Enfoncer trois VIS D'EXCENTRIQUE AVEC TÊTE EN ANGLE (3) dans le MONTANT DROIT (D).

Enfoncer deux LONGUES CHEVILLES EN BOIS (6) dans le chant court du MONTANT DROIT (D).

Séparer une COURTE COULISSE D'EXTENSION (HH) d'une COURTE GLISSIÈRE D'EXTENSION (GG) comme l'indique le schéma du haut. Faire attention car les pièces sont graissées.

Fixer la COURTE GLISSIÈRE D'EXTENSION (GG) au MONTANT DROIT (D). Utiliser trois VIS TÊTE GOUTTE DE SUIF 13 mm (20).

REMARQUE : Pour chaque GLISSIÈRE D'EXTENSION, faire tourner une VIS dans le trou indiqué dans le schéma du haut. Ensuite, enfiler la cartouche interne de la GLISSIÈRE D'EXTENSION vers l'intérieur pour trouver les autres deux trous qui sont alignés sur les trous dans le MONTANT DROIT. Faire tourner les VIS dans les trous.

REMARQUE : La COURTE COULISSE D'EXTENSION sera utilisée ultérieurement pour la TABLETTE DE CLAVIER.

Insérer un PASSE-CÂBLES (9) dans le gros trou du MONTANT DROIT (D).

## ÉTAPE 14

Enfoncer six GRANDES EXCENTRIQUES ESCAMOTABLES (1) dans l'ARRIÈRE (F), le DESSOUS (H) et deux ENTRETOISES (K).

Fixer l'EXTRÉMITÉ DROITE (A) à l'ARRIÈRE (F) et au DESSOUS (H). Serrer quatre GRANDES EXCENTRIQUES ESCAMOTABLES.

REMARQUE : S'assurer d'insérer les CHEVILLES EN BOIS de l'ARRIÈRE et du DESSOUS dans l'EXTRÉMITÉ DROITE.

Fixer deux ENTRETOISES (K) à l'EXTRÉMITÉ DROITE (A). Serrer deux EXCENTRIQUES ESCAMOTABLES.

REMARQUE : S'assurer de bien insérer les CHEVILLES EN BOIS des ENTRETOISES dans l'EXTRÉMITÉ DROITE.

## ÉTAPE 15

Enfoncer six GRANDES EXCENTRIQUES ESCAMOTABLES (1) dans l'ARRIÈRE (F), le DESSOUS (H) et les ENTRETOISES (K).

Fixer le MONTANT DROIT (D) à l'ARRIÈRE (F), au DESSOUS (H) et aux ENTRETOISES (K). Serrer six GRANDES EXCENTRIQUES ESCAMOTABLES.

REMARQUE : S'assurer d'insérer les CHEVILLES EN BOIS de l'ARRIÈRE, DESSOUS et ENTRETOISES dans le MONTANT DROIT.

## ÉTAPE 16

Faire tourner quatre PIEDS (M) dans le DESSOUS (H).

Enfoncer quatre COURTES CHEVILLES EN BOIS (5) dans le DESSOUS (H).

Fixer deux MOULURES DE DESSOUS (L) au DESSOUS (H).  
Utiliser quatre VIS TÊTE PLATE 28 mm (16).

## ÉTAPE 17

Faire tourner quatre VÉRINS (7) dans les PIEDS (M).

REMARQUE : Les ajustements aux VÉRINS se feront à la dernière étape.

## ÉTAPE 18

Faire tourner deux VIS D'EXCENTRIQUE AVEC TÊTE EN ANGLE (3) dans le VOILE DE FOND (G).

Enfoncer six LONGUES CHEVILLES EN BOIS (6) dans les chants du VOILE DE FOND (G) et la TABLETTE DE VOILE DE FOND (DD).

## ÉTAPE 19

Enfoncer deux GRANDES EXCENTRIQUES ESCAMOTABLES (1) dans la TABLETTE DE VOILE DE FOND (DD).

Fixer la TABLETTE DE VOILE DE FOND (DD) au VOILE DE FOND (G). Serrer deux GRANDES EXCENTRIQUES ESCAMOTABLES.

REMARQUE : S'assurer de bien insérer la CHEVILLE EN BOIS située sur la TABLETTE DE VOILE DE FOND dans le trou dans le VOILE DE FOND.

## ÉTAPE 20

Cette étape requiert l'aide d'une autre personne.

Enfoncer six GRANDES EXCENTRIQUES ESCAMOTABLES (1) dans le VOILE DE FOND (G) et la TABLETTE DE VOILE DE FOND (DD).

Relever les socles sur les PIEDS.

Fixer le VOILE DE FOND (G) et la TABLETTE DE VOILE DE FOND (DD) aux MONTANTS (C et D). Serrer six GRANDES EXCENTRIQUES ESCAMOTABLES.

REMARQUE : S'assurer de bien insérer les CHEVILLES EN BOIS du VOILE DE FOND et la TABLETTE DE VOILE DE FOND dans les trous des MONTANTS.

## ÉTAPE 21

Enfoncer quatorze GRANDES EXCENTRIQUES ESCAMOTABLES (1) dans les EXTRÉMITÉS (A et B), les MONTANTS (C et D), les ARRIÈRES (F) et le VOILE DE FOND (G).

## ÉTAPE 22

Enfoncer six COURTES CHEVILLES EN BOIS (5) dans le DESSUS (E).

Fixer les MOULURES DE DESSUS (I et J) au DESSUS (E). Utiliser sept VIS TÊTE PLATE 28 mm (16).

REMARQUE : Vous voudrez peut-être laisser les vis légèrement desserrées de sorte que le DESSUS se fixera plus facilement à l'étape 24.

REMARQUE : S'assurer de bien insérer les CHEVILLES EN BOIS du DESSUS dans les trous des MOULURES DE DESSUS.

## ÉTAPE 23

Faire tourner quatorze VIS D'EXCENTRIQUE AVEC TÊTE EN ANGLE (3) dans le DESSUS (E).

## ÉTAPE 24

Fixer le DESSUS (E) aux EXTRÉMITÉS (A et B), MONTANTS (C et D) et au VOILE DE FOND (G). Serrer quatorze GRANDES EXCENTRIQUES ESCAMOTABLES (1).

REMARQUE : S'assurer de bien insérer les CHEVILLES EN BOIS situées sur les EXTRÉMITÉS, MONTANTS et VOILE DE FOND dans les trous du DESSUS.

Serrer les VIS dans les MOULURES DE DESSUS.

## ÉTAPE 25

Faire tourner vingt-quatre VIS D'EXCENTRIQUE AVEC TÊTE DROITE (4) dans les DEVANTS DE TIROIR (Q, R et S).

## ÉTAPE 26

1. Insérer quatre PETITES EXCENTRIQUES ESCAMOTABLES (2) dans les CÔTÉS DE PETIT TIROIR (T et V).

Fixer les CÔTÉS DE PETIT TIROIR (T et V) au DEVANT DE PETIT TIROIR (Q). Serrer quatre PETITES EXCENTRIQUES ESCAMOTABLES.

2. Enfiler le FOND DE TIROIR (CC) dans les rainures des CÔTÉS DE PETIT TIROIR (T et V) et du DEVANT DE TIROIR (Q).

3. Fixer l'ARRIÈRE DE PETIT TIROIR (U) aux CÔTÉS DE PETIT TIROIR (T et V). Utiliser quatre VIS TÊTE PLATE 38 mm (15).

REMARQUE : S'assurer que le FOND DE TIROIR (CC) s'encastre dans la rainure de l'ARRIÈRE DE PETIT TIROIR (U).

Répéter cette étape pour l'autre petit tiroir.

## ÉTAPE 27

1. Insérer quatre PETITES EXCENTRIQUES ESCAMOTABLES (2) dans les CÔTÉS DE TIROIR (W et Y).

Enfiler les CÔTÉS DE TIROIR (W et Y) au DEVANT DE TIROIR (R). Serrer quatre PETITES EXCENTRIQUES ESCAMOTABLES.

2. Enfiler le FOND DE TIROIR (CC) dans les rainures des CÔTÉS DE TIROIR (W et Y) et du DEVANT DE TIROIR (R).

3. Fixer l'ARRIÈRE DE TIROIR (X) aux CÔTÉS DE TIROIR (W et Y). Utiliser quatre VIS TÊTE PLATE 38 mm (15).

REMARQUE : S'assurer que le FOND DE TIROIR (CC) s'encastre dans la rainure de l'ARRIÈRE DE TIROIR (X).

Répéter cette étape pour l'autre tiroir.

## ÉTAPE 28

1. Insérer quatre PETITES EXCENTRIQUES ESCAMOTABLES (2) dans les CÔTÉS DE GRAND TIROIR (Z et BB).

Fixer les CÔTÉS DE GRAND TIROIR (Z et BB) au DEVANT DE GRAND TIROIR (S). Serrer quatre PETITES EXCENTRIQUES ESCAMOTABLES.

2. nfler le FOND DE TIROIR (CC) dans les rainures des CÔTÉS DE GRAND TIROIR (Z et BB) et du DEVANT DE GRAND TIROIR (S).

3. Fixer l'ARRIÈRE DE GRAND TIROIR (AA) aux CÔTÉS DE GRAND TIROIR (Z et BB). Utiliser quatre VIS TÊTE PLATE 38 mm (15).

REMARQUE : S'assurer que le FOND DE TIROIR (CC) s'encastre dans la rainure de l'ARRIÈRE DE GRAND TIROIR (AA).

Répéter cette étape pour l'autre grand tiroir.

## ÉTAPE 29

Fixer une POIGNÉE (11) à chaque DEVANT DE TIROIR (Q et R). Utiliser quatre VIS TÊTE PLATE 13 mm ARGENTÉES (19).

Fixer les COULISSES DROITE DE TIROIR (KK) aux CÔTÉS DROITS DE TIROIR (V et Y). Utiliser six VIS TÊTE PLATE 13 mm NOIRES (18).

Fixer les COULISSES GAUCHE DE TIROIR (LL) aux CÔTÉS GAUCHES DE TIROIR (T et W). Utiliser six VIS TÊTE PLATE 13 mm NOIRES (18).

Répéter cette étape pour l'autre petit tiroir et tiroir.

## ÉTAPE 30

Fixer une POIGNÉE (11) au DEVANT DE GRAND TIROIR (S). Utiliser deux VIS TÊTE PLATE 13 mm ARGENTÉES (19) comme l'indique le schéma du haut.

Fixer les LONGUES COULISSES D'EXTENSION (FF) aux CÔTÉS DE GRAND TIROIR (Z et BB). Utiliser six PETITES VIS TÊTE GOUTTE DE SUIF 13 mm (20).

Enfiler deux ARMATURES POUR DOSSIERS (13) sur les CÔTÉS DE GRAND TIROIR (Z et BB) comme l'indique le schéma inférieur.

Enfoncer deux SUPPORTS POUR DOSSIERS (12) sur les ARMATURES POUR DOSSIERS (13).

Répéter cette étape pour l'autre grand tiroir.

## ÉTAPE 31

Enfoncer deux COURTES CHEVILLES EN BOIS (5) dans le DEVANT DE TIROIR (P) comme l'indique le schéma du haut.

Fixer le DEVANT DE CHARNIÈRE DE TABLETTE DE CLAVIER (O) au DEVANT DE TABLETTE DE CLAVIER (P). Utiliser trois VIS TÊTE PLATE 28 mm (16).

Fixer les CHARNIÈRES (8) au DEVANT DE CHARNIÈRE DE TABLETTE DE CLAVIER (O). Utiliser quatre VIS TÊTE PLATE 13 mm ARGENTÉES (19) comme l'indique le schéma inférieur.

## ÉTAPE 32

Fixer les COURTES COULISSES D'EXTENSION (HH) à la TABLETTE DE CLAVIER (N). Utiliser six VIS TÊTE GOUTTE DE SUIF 13 mm (20).

Fixer le DEVANT DE CHARNIÈRE DE TABLETTE DE CLAVIER (O) à la TABLETTE DE CLAVIER (N). Utiliser deux VIS TÊTE MINCE 14 mm (17).

## ÉTAPE 33

Pour insérer les quatre petits tiroirs dans l'élément, abaisser les devants des tiroirs et faire passer les roulettes situées sur les tiroirs derrière les roulettes situées sur l'élément. Relever les devants des tiroirs et les enfler dans l'élément.

Pour insérer les grands tiroirs dans l'élément, aligner les COULISSES D'EXTENSION du tiroir sur les GLISSIÈRES D'EXTENSION de l'élément et enfoncer le tiroir dans l'élément jusqu'à ce que le tiroir soit complètement inséré. Les tiroirs offriront une certaine résistance jusqu'à ce qu'ils soient complètement insérés dans l'élément, il glisserait ensuite sans difficulté. Répéter cette étape pour insérer la TABLETTE DE CLAVIER (N).

## ÉTAPE 34

Décoller un CACHE D'EXCENTRIQUE de la CARTE DE CACHE D'EXCENTRIQUE (14) et les coller sur chaque EXCENTRIQUE ESCAMOTABLE visible.

REMARQUE : Il ya des EXCENTRIQUES ESCAMOTABLES dans les tiroirs que vous pouvez couvrir.

Insérer deux PASSE-CÂBLES et COUVERCLES DE PASSE-CÂBLES (10) dans les gros trous du DESSUS (E).

REMARQUE : Pour soulever un coin du bureau, faire tourner le VÉRIN dans le sens contraire des aiguilles d'une montre. Pour baisser un coin du bureau, faire tourner le VÉRIN dans le sens des aiguilles d'une montre.

REMARQUE : Prière de lire les informations importantes sur la sécurité figurant sur les pages arrière du manuel d'instructions.

Ceci complète l'assemblage. Nettoyer à l'aide d'une encaustique pour meubles ou d'un chiffon humide. Essuyer.

## Escritorio Ejecutivo

Use estas instrucciones de ensamblaje en español junto con las figuras paso-a-paso provistas en el folleto inglés. Cada paso en español corresponde al mismo paso en inglés. Compare la "Lista de Part" abajo con la "Part Identification" en el folleto en inglés para familiarizarse con Las partes de ensamblaje.

**NOTA:** ESTE FOLLETO DE INSTRUCCIONES CONTIENE INFORMACIÓN **IMPORTANTE** SOBRE LA SEGURIDAD. POR FAVOR LEA Y GUÁRDELO PARA REFERENCIA EN EL FUTURO.

### CONTÁCTENOS PRIMERO

#### ANTES DE HACER DEVOLUCIONES A LA TIENDA.

Tratamos de asegurar que su mueble llega en condición excelente. Nuestros representantes de Servicio al Cliente son amables y listos para ayudarle con servicio rápido y eficiente si una parte está defectuosa o ausente (o si necesita ayuda con el ensamblaje).

Si requiere un repuesto de una parte, será enviado dentro de 48 horas (excepto los fines de semana y días festivos)

LISTA DE PARTES			LISTA DE PARTES		
ITEM	DESCRIPCIÓN	CANTIDAD	ITEM	DESCRIPCIÓN	CANTIDAD
A	EXTREMO DERECHO.....	1	EE	RIEL DE EXTENSIÓN LARGO.....	4
B	EXTREMO IZQUIERDO.....	1	FF	CORREDERA DE EXTENSIÓN LARGA.....	4
C	PARAL IZQUIERDO.....	1	GG	RIEL DE EXTENSIÓN CORTO.....	2
D	PARAL DERECHO.....	1	HH	CORREDERA DE EXTENSIÓN CORTA.....	2
E	PANEL SUPERIOR.....	1	II	RIEL DERECHO DE GABINETE.....	4
F	DORSO.....	2	JJ	RIEL IZQUIERDO DE GABINETE.....	4
G	VELO DE FONDO.....	1	KK	CORREDERA DERECHA DE CAJÓN.....	4
H	FONDO.....	2	LL	CORREDERA IZQUIERDA DE CAJÓN.....	4
I	MOLDURA DE PANEL SUPERIOR CORTA.....	2	1	EXCÉNTRICO ESCONDIDO GRANDE.....	50
J	MOLDURA DE PANEL SUPERIOR LARGA.....	1	2	EXCÉNTRICO ESCONDIDO PEQUEÑO.....	24
K	RIOSTRA.....	4	3	BIELA DE EXCÉNTRICO CON CABEZA ANGULADA.....	50
L	MOLDURA DE FONDO.....	4	4	BIELA DE EXCÉNTRICO CON CABEZA RECTA.....	24
M	PATA.....	8	5	PASADOR DE MADERA CORTO.....	16
N	ESTANTE DE TECLADO.....	1	6	PASADOR DE MADERA LARGO.....	42
O	CARA DE BISAGRA DE ESTANTE DE TECLADO.....	1	7	NIVELADOR.....	8
P	CARA DE ESTANTE DE TECLADO.....	1	8	BISAGRA.....	2
Q	CARA DE CAJÓN PEQUEÑO.....	2	9	OJAL.....	4
R	CARA DE CAJÓN.....	2	10	OJAL y CUBIERTA.....	2
S	CARA DE CAJÓN GRANDE.....	2	11	TIRADOR.....	6
T	LADO IZQUIERDO DE CAJÓN PEQUEÑO.....	2	12	SOPORTE DE ARCHIVERO.....	4
U	DORSO DE CAJÓN PEQUEÑO.....	2	13	CORRIMIENTO DE ARCHIVERO.....	4
V	LADO DERECHO DE CAJÓN PEQUEÑO.....	2	14	TARJETA CON CUBIERTAS DE EXCÉNTRICO.....	1
W	LADO IZQUIERDO DE CAJÓN.....	2		CANT-26 CUBIERTAS	
X	DORSO DE CAJÓN.....	2	15	TORNILLO DE CABEZA PERDIDA de 38 mm.....	24
Y	LADO DERECHO DE CAJÓN.....	2	16	TORNILLO DE CABEZA PERDIDA de 28 mm.....	18
Z	LADO IZQUIERDO DE CAJÓN GRANDE.....	2	17	TORNILLO DE CABEZA DE DISCO de 14 mm.....	2
AA	DORSO DE CAJÓN GRANDE.....	2	18	TORNILLO NEGRO DE CABEZA PERDIDA de 13 mm.....	48
BB	LADO DERECHO DE CAJÓN GRANDE.....	2	19	TORNILLO PLATEADO DE CABEZA PERDIDA de 13 mm.....	16
CC	FONDO DE CAJÓN.....	6	20	TORNILLO DE CABEZA REDONDA de 13 mm.....	36
DD	ESTANTE DE VELO DE FONDO.....	1			
	(JUEGO DE EXTENSIÓN SE MUESTRA POR SEPARADO)				

## PASO 1

Ensamble la unidad sobre un piso alfombrado o sobre el cartón vacío para evitar rayar la unidad o el piso.

Gire seis BIELAS DE EXCÉNTRICO CON CABEZA ANGULADA (3) en el EXTREMO DERECHO (B).

Inserte dos PASADORES DE MADERA LARGOS (6) dentro del borde corto del EXTREMO IZQUIERDO (B).

Fije dos RIELES IZQUIERDOS DE GABINETE (JJ) al EXTREMO IZQUIERDO (B). Pase seis TORNILLOS NEGROS DE CABEZA PERDIDA de 13 mm (18) a través de los 2º, 3º y 5º agujeros como se muestra.

Separe una CORREDERA DE EXTENSIÓN LARGA (FF) del RIEL DE EXTENSIÓN LARGO (EE) como se muestra en el diagrama superior. Prepárese, las piezas son grasientas.

Fije un RIEL DE EXTENSIÓN LARGO (EE) al EXTREMO IZQUIERDO (B). Utilice tres TORNILLOS DE CABEZA REDONDA de 13 mm (20).

**NOTA:** Para cada RIEL DE EXTENSIÓN, atornille un TORNILLO dentro de los agujeros indicados en el diagrama superior. A continuación deslice el cartucho interno del RIEL DE EXTENSIÓN hacia el interior para encontrar los dos agujeros que se alinean con los agujeros del EXTREMO IZQUIERDO. Atornille los tornillos en los agujeros.

**NOTA:** La CORREDERA DE EXTENSIÓN LARGA se utilizará más tarde para los CAJONES GRANDES.

## PASO 2

Gire seis BIELAS DE EXCÉNTRICO CON CABEZA ANGULADA (3) en el PARAL IZQUIERDO (C).

Fije dos RIELES DERECHOS DE GABINETE (II) al PARAL IZQUIERDO (C). Pase seis TORNILLOS NEGROS DE CABEZA PERDIDA de 13 mm (18) a través de los 2º, 3º y 5º agujeros como se muestra.

Separe una CORREDERA DE EXTENSIÓN LARGA (FF) del RIEL DE EXTENSIÓN LARGO (EE) como se muestra en el diagrama superior. Prepárese, las piezas son grasientas.

Fije un RIEL DE EXTENSIÓN LARGO (EE) al PARAL IZQUIERDO (C). Utilice tres TORNILLOS DE CABEZA REDONDA de 13 mm (20).

**NOTA:** Para cada RIEL DE EXTENSIÓN, atornille un TORNILLO dentro del agujero indicado en el diagrama superior. A continuación deslice el cartucho interno del RIEL DE EXTENSIÓN hacia el interior para encontrar los dos agujeros que se alinean con los agujeros del PARAL IZQUIERDO. Atornille los tornillos en los agujeros.

**NOTA:** La CORREDERA DE EXTENSIÓN LARGA se utilizará más tarde para los CAJONES GRANDES.

## PASO 3

Dé vuelta el PARAL IZQUIERDO (C).

Gire tres BIELAS DE EXCÉNTRICO CON CABEZA ANGULADA (3) en el PARAL IZQUIERDO (C).

Inserte dos PASADORES DE MADERA LARGOS (6) dentro del borde corto del PARAL IZQUIERDO (C).

Separe una CORREDERA DE EXTENSIÓN CORTA (HH) del RIEL DE EXTENSIÓN CORTO (GG) como se muestra en el diagrama superior. Prepárese, las piezas son grasientas.

## PASO 3 (CONTINUACIÓN)

Fije el RIEL DE EXTENSIÓN CORTO (GG) al PARAL IZQUIERDO (C). Utilice tres TORNILLOS DE CABEZA REDONDA de 13 mm (20).

**NOTA:** Para cada RIEL DE EXTENSIÓN, atornille un TORNILLO dentro del agujero indicado en el diagrama superior. A continuación deslice el cartucho interno del RIEL DE EXTENSIÓN hacia el interior para encontrar los dos agujeros que se alinean con los agujeros del PARAL IZQUIERDO. Atornille los tornillos en los agujeros.

**NOTA:** La CORREDERA DE EXTENSIÓN CORTA se utilizará más tarde para el ESTANTE DE TECLADO.

Inserte un OJAL (9) dentro del agujero grande del PARAL IZQUIERDO (C).

## PASO 4

Empuje catorce PASADORES DE MADERA LARGOS (6) dentro del DORSO (F), del FONDO (H) y dos RIOSTRAS (K).

Gire dos BIELAS DE EXCÉNTRICO CABEZA ANGULADA (3) en el DORSO (F).

Inserte el OJAL (9) dentro del agujero grande del FONDO (H).

Repita este paso para el otro DORSO (F), FONDO (H) y RIOSTRAS (K).

## PASO 5

Empuje dos EXCÉNTRICOS ESCONDIDOS GRANDES (1) en un FONDO (H).

Fije el FONDO (H) al DORSO (F). Apriete dos EXCÉNTRICOS ESCONDIDOS GRANDES.

**NOTA:** Asegúrese de que los PASADORES DE MADERA en el FONDO se inserten en el DORSO.

Repita este paso para el otro DORSO (F) y FONDO (H).

## PASO 6

Empuje seis EXCÉNTRICOS ESCONDIDOS GRANDES (1) en el DORSO (F), el FONDO (H) y dos RIOSTRAS (K).

Fije el EXTREMO IZQUIERDO (B) al DORSO (F) y al FONDO (H). Apriete cuatro EXCÉNTRICOS ESCONDIDOS GRANDES.

**NOTA:** Asegúrese de que los PASADORES DE MADERA en el DORSO y el FONDO se inserten en el EXTREMO IZQUIERDO.

Fije dos RIOSTRAS (K) al EXTREMO IZQUIERDO (B). Apriete dos EXCÉNTRICOS ESCONDIDOS.

**NOTA:** Asegúrese de que los PASADORES DE MADERA fijados a las RIOSTRAS se inserten en el EXTREMO IZQUIERDO.

## PASO 7

Empuje seis EXCÉNTRICOS ESCONDIDOS GRANDES (1) en el DORSO (F), el FONDO (H) y las RIOSTRAS (K).

Fije el PARAL IZQUIERDO (C) al DORSO (F), al FONDO (H) y a las RIOSTRAS (K). Apriete seis EXCÉNTRICOS ESCONDIDOS GRANDES.

**NOTA:** Asegúrese de que los PASADORES DE MADERA en el DORSO, FONDO y las RIOSTRAS se inserten en el PARAL IZQUIERDO.

## PASO 8

Atornille y apriete cuatro PATAS (M) en el FONDO (H).

## PASO 9

Empuje cuatro PASADORES DE MADERA CORTOS (5) en el FONDO (H).

Fije dos MOLDURAS DE FONDO (L) al FONDO (H). Utilice cuatro TORNILLOS DE CABEZA PERDIDA de 28 mm (16).

## PASO 10

Atornille cuatro NIVELADORES (7) en las PATAS (M).

NOTA: Los NIVELADORES se ajustarán en el último paso.

## PASO 11

Gire seis BIELAS DE EXCÉNTRICO CON CABEZA ANGULADA (3) en el EXTREMO DERECHO (A).

Inserte dos PASADORES DE MADERA LARGOS (6) dentro del borde corto del EXTREMO DERECHO (A).

Fije dos RIELES DERECHOS DE GABINETE (II) al EXTREMO DERECHO (A). Pase seis TORNILLOS NEGROS DE CABEZA PERDIDA de 13 mm (18) a través de los 2°, 3° y 5° agujeros como se muestra.

Separe una CORREDERA DE EXTENSIÓN LARGA (FF) del RIEL DE EXTENSIÓN LARGO (EE) como se muestra en el diagrama superior. Prepárese, las piezas son grasientas.

Fije un RIEL DE EXTENSIÓN LARGO (EE) al EXTREMO DERECHO (A). Utilice tres TORNILLOS DE CABEZA REDONDA de 13 mm (20).

NOTA: Para cada RIEL DE EXTENSIÓN, atornille un TORNILLO dentro del agujero indicado en el diagrama ampliado. A continuación deslice el cartucho interno del RIEL DE EXTENSIÓN hacia el interior para encontrar los dos otros agujeros que se alinean con los agujeros del EXTREMO DERECHO. Atornille los tornillos en los agujeros.

NOTA: La CORREDERA DE EXTENSIÓN LARGA se utilizará más tarde para los CAJONES.

## PASO 12

Gire seis BIELAS DE EXCÉNTRICO CON CABEZA ANGULADA (3) en el PARAL DERECHO (D).

Fije dos RIELES IZQUIERDOS DE GABINETE (JJ) al PARAL DERECHO (D). Pase seis TORNILLOS NEGROS DE CABEZA PERDIDA de 13 mm (18) a través de los 2°, 3° y 5° agujeros como se muestra.

Separe una CORREDERA DE EXTENSIÓN LARGA (FF) del RIEL DE EXTENSIÓN LARGO (EE) como se muestra en el diagrama superior. Prepárese, las piezas son grasientas.

Fije un RIEL DE EXTENSIÓN LARGO (EE) al PARAL DERECHO (D). Utilice tres TORNILLOS DE CABEZA REDONDA de 13 mm (20).

NOTA: Para cada RIEL DE EXTENSIÓN, atornille un TORNILLO dentro del agujero indicado en el diagrama superior. A continuación deslice el cartucho interno del RIEL DE EXTENSIÓN hacia el interior para encontrar los dos otros agujeros que se alinean con los agujeros del PARAL DERECHO. Atornille los tornillos en los agujeros.

## PASO 12 (CONTINUACIÓN)

NOTA: La CORREDERA DE EXTENSIÓN LARGA se utilizará más tarde para los CAJONES.

## PASO 13

Vuelva el PARAL DERECHO (D) al revés.

Gire tres BIELAS DE EXCÉNTRICO CON CABEZA ANGULADA (3) en el PARAL DERECHO (D).

Inserte dos PASADORES DE MADERA LARGOS (6) dentro del borde corto del PARAL DERECHO (D).

Separe una CORREDERA DE EXTENSIÓN CORTA (HH) del RIEL DE EXTENSIÓN CORTO (GG) como se muestra en el diagrama superior. Prepárese, las piezas son grasientas.

Fije un RIEL DE EXTENSIÓN CORTO (GG) al PARAL DERECHO (D). Utilice tres TORNILLOS DE CABEZA REDONDA de 13 mm (20).

NOTA: Para cada RIEL DE EXTENSIÓN, atornille un TORNILLO dentro del agujero indicado en el diagrama superior. A continuación deslice el cartucho interno del RIEL DE EXTENSIÓN hacia el interior para encontrar los dos otros agujeros que se alinean con los agujeros del PARAL DERECHO. Atornille los TORNILLOS en los agujeros.

NOTA: La CORREDERA DE EXTENSIÓN CORTA se utilizará más tarde para el ESTANTE DE TECLADO.

Inserte un OJAL (9) dentro del agujero grande del PARAL DERECHO (D).

## PASO 14

Empuje seis EXCÉNTRICOS ESCONDIDOS GRANDES (1) en el DORSO (F), el FONDO (H) y dos RIOSTRAS (K).

Fije el EXTREMO DERECHO (A) al DORSO (F) y al FONDO (H). Apriete cuatro EXCÉNTRICOS ESCONDIDOS GRANDES.

NOTA: Asegúrese de que los PASADORES DE MADERA en el DORSO y el FONDO se inserten en el EXTREMO DERECHO.

Fije dos RIOSTRAS (K) al EXTREMO DERECHO (A). Apriete dos EXCÉNTRICOS ESCONDIDOS.

NOTA: Asegúrese de que los PASADORES DE MADERA fijados a las RIOSTRAS se inserten en el EXTREMO DERECHO.

## PASO 15

Empuje seis EXCÉNTRICOS ESCONDIDOS GRANDES (1) en el DORSO (F), el FONDO (H) y las RIOSTRAS (K).

Fije el PARAL DERECHO (D) al DORSO (F), al FONDO (H) y a las RIOSTRAS (K). Apriete seis EXCÉNTRICOS ESCONDIDOS GRANDES.

NOTA: Asegúrese de que los PASADORES DE MADERA en el DORSO, FONDO y las RIOSTRAS se inserten en el PARAL DERECHO.

## PASO 16

Atornille y apriete cuatro PATAS (M) en el FONDO (H).

Empuje cuatro PASADORES DE MADERA CORTOS (5) en el FONDO (H).

Fije dos MOLDURAS DE FONDO (L) al FONDO (H). Utilice cuatro TORNILLOS DE CABEZA PERDIDA de 28 mm (16).

## PASO 17

Atornille cuatro NIVELADORES (7) en las PATAS (M).

NOTA: Los NIVELADORES se ajustarán en el último paso.

## PASO 18

Gire dos BIELAS DE EXCÉNTRICO CABEZA ANGULADA (3) en el VELO DE FONDO (G).

Empuje seis PASADORES DE MADERA LARGOS (6) dentro de los bordes del VELO DE FONDO (G) y el ESTANTE DE VELO DE FONDO (DD).

## PASO 19

Empuje dos EXCÉNTRICOS ESCONDIDOS GRANDES (1) en el ESTANTE DE VELO DE FONDO (DD).

Fije el ESTANTE DE VELO DE FONDO (DD) al VELO DE FONDO (G). Apriete dos EXCÉNTRICOS ESCONDIDOS GRANDES.

NOTA: Asegúrese de que el PASADOR DE MADERA sujetado al ESTANTE DE VELO DE FONDO se inserte dentro del agujero del VELO DE FONDO.

## PASO 20

Necesitar la ayuda de otra persona para este paso.

Empuje seis EXCÉNTRICOS ESCONDIDOS GRANDES (1) en el VELO DE FONDO (G) y el ESTANTE DE VELO DE FONDO (DD).

Coloque los pedestales sobre las PATAS.

Fije el VELO DE FONDO (G) y el ESTANTE DE VELO DE FONDO (DD) a los PARALES (C y D). Apriete seis EXCÉNTRICOS ESCONDIDOS GRANDES.

NOTA: Asegúrese de insertar los PASADORES DE MADERA en el VELO DE FONDO y el ESTANTE DE VELO DE FONDO dentro de los agujeros en los PARALES.

## PASO 21

Empuje catorce EXCÉNTRICOS ESCONDIDOS GRANDES (1) dentro de los EXTREMOS (A y B), los PARALES (C y D), los DORSOS (F) y el VELO DE FONDO (G).

## PASO 22

Empuje seis PASADORES DE MADERA CORTOS (5) en el PANEL SUPERIOR (E).

Fije las MOLDURAS DE PANEL SUPERIOR (I y J) al PANEL SUPERIOR (E). Utilice siete TORNILLOS DE CABEZA PERDIDA de 28 mm (16).

## PASO 22 (CONTINUACIÓN)

NOTA: Es posible que desee dejar los tornillos ligeramente flojos así que el PANEL SUPERIOR se fije más fácil en el paso 24.

NOTA: Asegúrese de insertar los PASADORES DE MADERA del PANEL SUPERIOR dentro de los agujeros de las MOLDURAS DE PANEL SUPERIOR.

## PASO 23

Gire catorce BIELAS DE EXCÉNTRICO CABEZA ANGULADA (3) en el PANEL SUPERIOR (E).

## PASO 24

Fije el PANEL SUPERIOR (E) a los EXTREMOS (A y B), a los PARALES (C y D) y al VELO DE FONDO (G). Apriete catorce EXCÉNTRICOS ESCONDIDOS GRANDES (1).

NOTA: Asegúrese de que los PASADORES DE MADERA sujetos a los EXTREMOS, PARALES y VELO DE FONDO se inserten dentro de los agujeros del PANEL SUPERIOR.

Apriete los TORNILLOS de las MOLDURAS DE PANEL SUPERIOR.

## PASO 25

Atornille veinticuatro BIELAS DE EXCÉNTRICO CON CABEZA RECTA (4) en las CARAS DE CAJÓN (Q, R y S).

## PASO 26

1. Inserte cuatro EXCÉNTRICOS ESCONDIDOS PEQUEÑOS (2) dentro de los LADOS DE CAJÓN PEQUEÑO (T y V).

Fije los LADOS DE CAJÓN PEQUEÑO (T y V) a la CARA DE CAJÓN PEQUEÑO (Q). Apriete cuatro EXCÉNTRICOS ESCONDIDOS PEQUEÑOS.

2. Deslice el FONDO DE CAJÓN (CC) dentro de las ranuras de los LADOS DE CAJÓN PEQUEÑO (T y V) y de la CARA DE CAJÓN (Q).

3. Fije el DORSO DE CAJÓN PEQUEÑO (U) a los LADOS DE CAJÓN PEQUEÑO (T y V). Utilice cuatro TORNILLOS DE CABEZA PERDIDA de 38 mm (15).

NOTA: Asegúrese de que el FONDO DE CAJÓN (CC) ajuste dentro de la ranura del DORSO DE CAJÓN PEQUEÑO (U).

Repita este paso para el otro cajón pequeño.

## PASO 27

1. Empuje cuatro EXCÉNTRICOS ESCONDIDOS PEQUEÑOS (2) dentro de los LADOS DE CAJÓN (W y Y).

Fije los LADOS DE CAJÓN (W y Y) a la CARA DE CAJÓN (R). Apriete cuatro EXCÉNTRICOS ESCONDIDOS PEQUEÑOS.

2. Deslice el FONDO DE CAJÓN (CC) dentro de las ranuras de los LADOS DE CAJÓN (W y Y) y de la CARA DE CAJÓN (R).

3. Fije el DORSO DE CAJÓN (X) a los LADOS DE CAJÓN (W y Y). Utilice cuatro TORNILLOS DE CABEZA PERDIDA de 38 mm (15).

NOTA: Asegúrese de que el FONDO DE CAJÓN (CC) ajuste dentro de la ranura del DORSO DE CAJÓN (X).

Repita este paso para el otro cajón.

## PASO 28

1. Empuje cuatro EXCÉNTRICOS ESCONDIDOS PEQUEÑOS (2) dentro de los LADOS DE CAJÓN GRANDE (Z y BB).

Fije los LADOS DE CAJÓN GRANDE (Z y BB) a la CARA DE CAJÓN GRANDE (S). Apriete cuatro EXCÉNTRICOS ESCONDIDOS PEQUEÑOS.

2. Deslice el FONDO DE CAJÓN (CC) dentro de las ranuras de los LADOS DE CAJÓN GRANDE (Z y BB) y de la CARA DE CAJÓN GRANDE (S).

3. Fije el DORSO DE CAJÓN GRANDE (AA) a los LADOS DE CAJÓN GRANDE (Z y BB). Utilice cuatro TORNILLOS DE CABEZA PERDIDA de 38 mm (15).

NOTA: Asegúrese de que el FONDO DE CAJÓN (CC) ajuste dentro de la ranura del DORSO DE CAJÓN GRANDE (AA).

Repita este paso para el otro cajón grande.

## PASO 29

Fije un TIRADOR (11) a cada CARA DE CAJÓN (Q y R). Utilice cuatro TORNILLOS PLATEADOS DE CABEZA PERDIDA de 13 mm (19).

Fije las CORREDERAS DERECHAS DE CAJÓN (KK) a los LADOS DERECHOS DE CAJÓN (V y Y). Utilice seis TORNILLOS NEGROS DE CABEZA PERDIDA de 13 mm (18).

Fije las CORREDERAS IZQUIERDAS DE CAJÓN (LL) a los LADOS IZQUIERDOS DE CAJÓN (T y W). Utilice seis TORNILLOS NEGROS DE CABEZA PERDIDA de 13 mm (18).

Repita este paso para el otro cajón pequeño y cajón.

## PASO 30

Fije un TIRADOR (11) a la CARA DE CAJÓN GRANDE (S). Utilice dos TORNILLOS PLATEADOS DE CABEZA PERDIDA de 13 mm (19) como se muestra en el diagrama superior.

Fije las CORREDERAS DE EXTENSIÓN LARGAS (FF) a los LADOS DE CAJÓN GRANDE (Z y BB). Utilice seis TORNILLOS PEQUEÑOS DE CABEZA REDONDA de 13 mm (20).

Fije dos CORRIMIENTOS DE ARCHIVERO (13) sobre los LADOS DE CAJÓN GRANDE (Z y BB) tal como se muestra en el diagrama inferior.

Empuje dos SOPORTES DE ARCHIVERO (12) sobre los CORRIMIENTOS DE ARCHIVERO (13).

Repita este paso para el otro cajón grande.

## PASO 31

Separe dos PASADORES DE MADERA CORTOS (5) en la CARA DE ESTANTE DE TECLADO (P) como se muestra en el diagrama superior.

Fije la CARA DE BISAGRA DE ESTANTE DE TECLADO (O) a la CARA DE ESTANTE DE TECLADO (P). Utilice tres TORNILLOS DE CABEZA PERDIDA de 28 mm (16).

Fije las BISAGRAS (8) a la CARA DE BISAGRA DE ESTANTE DE TECLADO (O). Utilice cuatro TORNILLOS PLATEADOS DE CABEZA PERDIDA de 13 mm (19) como se muestra en el diagrama inferior.

## PASO 32

Fije las CORREDERAS DE EXTENSIÓN CORTAS (HH) al ESTANTE DE TECLADO (N). Utilice seis TORNILLOS DE CABEZA REDONDA de 13 mm (20).

Fije la CARA DE BISAGRA DE ESTANTE DE TECLADO (O) al ESTANTE DE TECLADO (N). Utilice dos TORNILLOS DE CABEZA DE DISCO de 14 mm (17).

## PASO 33

Para insertar los cuatro cajones pequeños dentro de la unidad, incline las partes delanteras de los cajones hacia abajo y deje que los rodillos de los cajones caigan detrás de los rodillos de la unidad. Levante la parte delantera de los cajones y deslícelos dentro de la unidad.

Para insertar los cajones grandes dentro de la unidad, alinee las CORREDERAS DE EXTENSIÓN sujetadas al cajón con los RIELES DE EXTENSIÓN sujetos a la unidad y empuje el cajón dentro de la unidad hasta que el cajón está completamente insertado. Los cajones mueven con dificultad hasta que se inserten completamente dentro de la unidad, después deslizarán fácilmente hacia adentro y hacia afuera. Repita este paso para insertar el ESTANTE DE TECLADO (N).

## PASO 34

Separe una CUBIERTA DE EXCÉNTRICO de la TARJETA CON CUBIERTAS DE EXCÉNTRICO (14) y aplique las sobre cada EXCÉNTRICO ESCONDIDO visible.

NOTA: Hay EXCÉNTRICOS ESCONDIDOS dentro de los cajones qui puede que desee cubrir.

Inserte dos OJALES y las CUBIERTAS DE OJAL (10) dentro de los agujeros grandes del PANEL SUPERIOR (E).

NOTA: Para levantar una esquina del escritorio, gire el NIVELADOR hacia la izquierda. Para bajar una esquina del escritorio, gire el NIVELADOR hacia la derecha.

NOTA: Por favor, lea las páginas de atrás del folleto de instrucciones en cuanto a importante información de seguridad.

Esto completa el ensamblaje. Limpie con su pulimento para muebles preferido o un paño húmedo. Seque con un paño.

## ⚠ WARNING

Please use your furniture correctly and safely. Improper use can cause safety hazards, or damage to your furniture or household items. **Carefully read the following chart.**

Look out for:	What can happen:	How to avoid the problem:
<ul style="list-style-type: none"> <li>Overloaded shelves and drawers.</li> <li>Improper loading can cause the product to be top-heavy.</li> </ul>	<ul style="list-style-type: none"> <li>Risk of injury.</li> <li>Top-heavy furniture can tip over.</li> <li>Overloaded shelves and drawers can break.</li> </ul>	<ul style="list-style-type: none"> <li>Never exceed the weight limits shown in the instructions.</li> <li>Work from bottom to top when loading shelves and drawers. Place the heavier items on the lower shelves or in lower drawers.</li> </ul>
<ul style="list-style-type: none"> <li>Improperly moving furniture that is not designed and equipped with casters.</li> </ul>	<ul style="list-style-type: none"> <li>Furniture can tip over or break if improperly moved.</li> <li>Physical injury. Furniture can be very heavy.</li> <li>Breakage of tops - particularly with double pedestal furniture (drawers at both ends).</li> </ul>	<ul style="list-style-type: none"> <li>Unload shelves and drawers from top to bottom before moving the unit.</li> <li>Do not push furniture, especially on a carpeted floor. Have a friend help you lift the item and set it in place.</li> <li>Provide support to the center section of the top when lifting the furniture.</li> </ul>
<ul style="list-style-type: none"> <li>Placing TVs on furniture items that are not designed to support a television is hazardous.</li> </ul>	<ul style="list-style-type: none"> <li>Risk of injury or death. TVs can be very heavy. Plus the weight and location of the picture tube tends to make TVs unbalanced and prone to tipping forward.</li> </ul>	<ul style="list-style-type: none"> <li>This product is not designed to support a television.</li> </ul>

## ⚠ AVERTISSEMENT

Prière d'utiliser le mobilier à bon escient et avec prudence. Une mauvaise utilisation peut être à l'origine de risques d'accident ou peut endommager le mobilier et les articles ménagers. **Lire attentivement le tableau suivant.**

À surveiller :	Danger éventuel :	Solution :
<ul style="list-style-type: none"> <li>Tablettes et tiroirs surchargés.</li> <li>En cas de chargement inadéquat l'élément peut être lourd du haut.</li> </ul>	<ul style="list-style-type: none"> <li>Risque de blessure.</li> <li>Du mobilier mal équilibré risque de se renverser.</li> <li>Tablettes et tiroirs surchargés risquent de casser.</li> </ul>	<ul style="list-style-type: none"> <li>Ne jamais excéder les limites de poids indiquées dans les instructions.</li> <li>Pour charger les tablettes et tiroirs, commencer par remplir celui du bas pour finir par celui du haut. Placer les articles plus lourds sur les tablettes inférieures ou dans les tiroirs inférieurs.</li> </ul>
<ul style="list-style-type: none"> <li>Déplacement inadéquat d'un mobilier qui n'est pas conçu pour avoir des roulettes et n'en est pas équipé.</li> </ul>	<ul style="list-style-type: none"> <li>Le mobilier risque de se renverser ou de casser en cas de déplacement inadéquat.</li> <li>Blessure physique. Le mobilier peut être très lourd.</li> <li>Défaillance des dessus surtout avec les éléments de double piédestaux (tiroirs en chaque extrémité).</li> </ul>	<ul style="list-style-type: none"> <li>Décharger les tablettes et tiroirs en commençant par celui du haut avant de déplacer l'élément.</li> <li>Ne pas pousser le meuble, surtout sur la moquette. Se faire aider par une autre personne pour soulever l'élément et le mettre en place.</li> <li>Supporter la section centrale du dessus lorsque l'on soulève le meuble.</li> </ul>
<ul style="list-style-type: none"> <li>Il est dangereux de placer des téléviseurs sur des meubles que ne sont pas prévus à cet effet.</li> </ul>	<ul style="list-style-type: none"> <li>Risque de blessures graves, voire mortelles. Les téléviseurs peuvent être particulièrement lourds. De plus, le poids et l'emplacement du tube image ont tendance à rendre les téléviseurs instables et enclins à tomber vers l'avant.</li> </ul>	<ul style="list-style-type: none"> <li>Ce produit n'est pas destiné à supporter un téléviseur.</li> </ul>

## **ADVERTENCIA**

Por favor use el mobiliario correcta y seguramente. El mal uso puede causar riesgos de seguridad o daño a las unidades o artículos domésticos. **Cuidadosamente lea la tabla a continuación.**

Esté alerta de:	Puede ocurrir:	Evitar el problema:
<ul style="list-style-type: none"><li>• Estantes y cajones sobrecargados.</li><li>• Cargar el producto de manera inadecuada puede causar la inestabilidad.</li></ul>	<ul style="list-style-type: none"><li>• Riesgo de lesiones.</li><li>• El mobiliario inestable puede volcarse.</li><li>• Estantes y cajones sobrecargados pueden romperse.</li></ul>	<ul style="list-style-type: none"><li>• Nunca exceder los límites de peso indicados en las instrucciones.</li><li>• Cargue los estantes y cajones a partir de la base y trabaje hacia arriba. Coloque los artículos más pesados sobre los estantes inferiores o en los cajones inferiores.</li></ul>
<ul style="list-style-type: none"><li>• Mover incorrectamente el mobiliario que no está diseñado y provisto con ruedecitas.</li></ul>	<ul style="list-style-type: none"><li>• La inclinación o rotura del mobiliario es posible si se mueve de manera inadecuada.</li><li>• Lesión física. El mobiliario puede ser muy pesado.</li><li>• Rotura de las superficies especialmente las unidades con dos pedestales (con cajones en cada extremo).</li></ul>	<ul style="list-style-type: none"><li>• Descargue los estantes y cajones desde arriba hacia abajo antes de mover la unidad.</li><li>• No empuje la unidad, especialmente sobre un piso alfombrado. Pide la ayuda de otra persona para levantar la unidad y colocarla en lugar.</li><li>• Soporte la sección central del panel superior cuando levanta el mueble.</li></ul>
<ul style="list-style-type: none"><li>• Es peligroso colocar los televisores sobre unidades de mobiliario que no están diseñadas para soportar un televisor.</li></ul>	<ul style="list-style-type: none"><li>• Riesgo de lesiones o muerte. Los televisores pueden ser muy pesados. Además, el peso y la ubicación del tubo de imagen tienden a causar la inestabilidad de televisores y propensa a volcarse hacia adelante.</li></ul>	<ul style="list-style-type: none"><li>• Este producto no está diseñado para soportar un televisor.</li></ul>

## 5-YEAR LIMITED WARRANTY

1. We provides limited warranty coverage to the original purchaser of this product for a period of five years from the date of purchase against defects in materials or workmanship of furniture components. As used in this Warranty, "defect" means imperfections in components which substantially impair the utility of the product. This Warranty gives you specific legal rights, and you may also have other rights which vary from state to state.
2. There is no warranty coverage for defects or conditions that result from the failure to follow product assembly instructions, information or warnings, misuse or abuse, intentional damage, fire, flood, alteration or modification of the product, or use of the product in a manner inconsistent with its intended use, nor any condition resulting from incorrect or inadequate maintenance, cleaning, or care. There is also no warranty coverage for rented products or any products purchased "used" or "as is", at a distress or going-out-of business sale, or from a liquidator.
3. As the exclusive remedy under this Warranty, we will (at its sole option) repair, replace or refund the value of any defective furniture component. We may require independent confirmation of the claimed defect and proof of purchase. Replacement parts will be warranted for only the remaining period of the original Warranty. **WE SHALL HAVE NO LIABILITY FOR ANY INCIDENTAL OR CONSEQUENTIAL DAMAGES OF ANY KIND** and all such damages are **EXCLUDED FROM THIS WARRANTY**, such as loss of use, disassembly, transportation, labor or damage to property on or near the product. Some states do not allow the exclusion or limitation of incidental or consequential damages, so the above limitation or exclusion may not apply to you.

## GARANTIE LIMITÉE DE 5 ANS

1. offre une couverture de garantie limitée à l'acheteur initial du présent produit pendant une période de cinq ans à compter de la date d'achat contre tout défaut de matériaux ou de fabrication des composantes de mobilier. Le mot « défaut », tel qu'il est utilisé sous les termes de la présente garantie, comprend les imperfections des pièces qui empêchent substantiellement l'utilisation du produit. La présente garantie vous donne des droits légaux spécifiques et il est possible que vous ayez des droits supplémentaires variant d'État en État ou de province en province.
2. La présente garantie ne saurait couvrir les défauts ou conditions qui surviendraient à la suite du non respect des instructions, informations ou mises en garde de montage, d'une mauvaise utilisation ou d'un abus, d'un dommage intentionnel, d'un incendie, d'une inondation, d'une altération ou modification du produit, d'une utilisation du produit allant à l'encontre de son usage prévu, ni aucune condition résultant d'une maintenance, d'un nettoyage ou d'un entretien inappropriés ou inadéquats. De plus, il n'existe aucune garantie pour les produits loués ou tous les produits achetés « d'occasion » ou « en l'état », dans le cadre d'une vente aux enchères ou de soldes pour cessation de commerce, ou auprès d'un liquidateur.
3. En tant que recours exclusif en vertu de la présente garantie, réparera, remplacera ou remboursera (sur sa seule décision) la valeur de toute composante de mobilier défectueuse. peut exiger une confirmation indépendante du défaut revendiqué ainsi qu'une preuve d'achat. Les pièces de rechange seront garanties uniquement pendant la période restante de la garantie originale. **NE SERA EN AUCUN CAS RESPONSABLE de TOUT DOMMAGE ACCESSOIRE OU CONSÉCUTIF DE TOUTE SORTE** et lesdits dommages sont **EXCLUS DE LA PRÉSENTE GARANTIE**, à savoir perte d'utilisation, démontage, transport, main d'œuvre ou dommages matériels sur ou à proximité du produit. Certains États ou provinces ne permettant pas l'exclusion ou la limite aux responsabilités pour dommages accidentels ou consécutifs, la limite ou l'exclusion ci-dessus peut ne pas être applicable.

## GARANTÍA LIMITADA DE 5 AÑOS

1. provee cobertura de garantía limitada al comprador original de este producto por un período de cinco años, a partir de la fecha de compra, contra defectos en los materiales o de mano de obra en los componentes de muebles. Como es utilizado en esta Garantía, "defecto" significa imperfecciones en los componentes que de manera fundamental afecta la utilidad del producto. Esta Garantía le permite a usted ciertos derechos legales, y usted también podría poseer otros derechos adicionales, los cuales varían de estado a estado.
2. No hay cobertura de garantía para defectos o estados que resulten del incumplimiento en seguir las instrucciones, la información o las advertencias sobre el ensamblaje del producto; del uso incorrecto o maltrato, del daño intencional, incendio, inundación, cambio o modificación del producto; o de la utilización del producto de manera contradictoria con el uso para el cual fue fabricado, ni por ningún estado que resulte del mantenimiento, limpieza o cuidado incorrecto o inadecuado. Tampoco no hay cobertura de garantía para los productos rentados o para cualesquiera productos comprados "de uso" o "como está", en una venta de bienes embargados o en una venta por salirse del negocio, o comprados a un liquidador.
3. Como un recurso exclusivo bajo esta Garantía, (sólo a su opción) reparará, reemplazará o reembolsará el valor de cualquier componente defectuoso de mueble. puede requerir una confirmación independiente de un defecto reclamado y una prueba de compra. Las piezas de repuesto serán garantizadas solamente por el período de tiempo que queda de la Garantía original. **NO TENDRÁ RESPONSABILIDAD por NINGÚN DAÑO INCIDENTAL O CONSECUENTE DE NINGÚN TIPO** y todos dichos daños **SE EXCLUYEN DE ESTA GARANTÍA**, tales como pérdida de uso, desensamblaje, transportación, trabajo o daño a la propiedad en o cerca del producto. Algunos estados no permiten la exclusión o limitación de daños incidentales o consecuentes, en tales instancias la limitación o exclusión antes mencionada podría no ser aplicable a usted.

4. This Warranty applies only to warranted defects that first arise and are reported to within the warranty coverage period. The Warranty cannot be transferred to subsequent owners or users of the product, and it shall be immediately void in the event the product is resold, transferred, leased or rented to any third party or person other than the original purchaser.
5. **THERE ARE NO OTHER WARRANTIES APPLICABLE TO THIS PRODUCT.** Under the laws of certain states, there may be no implied warranties and all implied warranties, **INCLUDING ANY IMPLIED WARRANTY OF MERCHANTABILITY OR FITNESS FOR A PARTICULAR PURPOSE** are disclaimed where allowed by law. **TO THE EXTENT ANY IMPLIED WARRANTIES ARE APPLICABLE, ANY IMPLIED WARRANTIES, INCLUDING ANY IMPLIED WARRANTY OF MERCHANTABILITY OR FITNESS FOR A PARTICULAR PURPOSE, ARE LIMITED IN DURATION TO THE DURATION OF THIS EXPRESS WARRANTY** or the minimum period allowed by law, whichever is shorter. Some states do not allow limitations on how long an implied Warranty lasts, so the above limitation may not apply to you.

4. La présente garantie ne s'applique qu'aux défauts garantis qui se produisent pour la première fois et qui sont signalés à dans les limites de couverture de la garantie. La garantie ne peut pas être transférée à des propriétaires ou utilisateurs subséquents du produit, et sera immédiatement invalidée dans le cas où le produit est revendu, transféré, loué sous bail ou loué à une tierce partie ou personne autre que l'acheteur original.
5. **IL N'EXISTE AUCUNE AUTRE GARANTIE EN VIGUEUR POUR LE PRÉSENT PRODUIT.** En vertu des lois de certains États ou provinces, il ne peut y avoir de garanties implicites de la part de et toutes les garanties implicites, **Y COMPRIS TOUTE GARANTIE IMPLICITE DE COMMERCIALITÉ OU D'ADAPTATION À UN USAGE PARTICULIER** sont déclinées partout où la loi l'autorise. **DANS LA MESURE OÙ TOUTE GARANTIE IMPLICITE EST APPLICABLE, TOUTE GARANTIE IMPLICITE, Y COMPRIS TOUTE GARANTIE DE COMMERCIALITÉ OU D'ADAPTATION À UN USAGE PARTICULIER, EST LIMITÉE À LA DURÉE DE LA PRÉSENTE GARANTIE EXPRESSE** ou à la période minimum autorisée par la loi, la période la plus courte étant retenue. Certains États ne permettant pas que des limites soient imposées quant à la durée d'une garantie implicite, la limite ci-dessus peut donc ne pas être applicable.

4. Esta Garantía sólo es aplicable a defectos garantizados que primeramente surjan y se informen a dentro del periodo de cobertura de garantía. La Garantía no puede ser transferida a propietarios o usuarios subsiguientes del producto, y ésta será inmediatamente invalidada en el caso que el producto sea revendido, transferido, arrendado o rentado a cualquier tercero u otra persona que no sea el comprador original.
5. **NO HAY OTRA GARANTÍA APLICABLE A ESTE PRODUCTO.** Bajo las leyes de ciertos estados, pueden no haber garantías implícitas de y se hace renuncia de responsabilidad de todas las garantías implícitas donde lo permita la ley, **INCLUYENDO CUALQUIER GARANTÍA IMPLÍCITA DE MERCANTIBILIDAD O DE APTITUD PARA UN PROPÓSITO EN PARTICULAR. EN LA MEDIDA CUALQUIER GARANTÍA IMPLÍCITA ES APLICABLE, CUALESQUIERA GARANTÍAS IMPLÍCITAS, INCLUYENDO AQUELLA DE MERCANTIBILIDAD O DE APTITUD PARA UN PROPÓSITO EN PARTICULAR, SE LIMITAN EN DURACIÓN HASTA LA DURACIÓN DE ESTA GARANTÍA IMPLÍCITA** o hasta el periodo mínimo permitido por la ley, la que sea más corta. Algunos estados no permiten limitaciones en cuanto a la duración de una garantía implícita, por eso la limitación arriba citada pueda no ser aplicable a usted.