

ASSEMBLY INSTRUCTIONS



WARNING

- Do not use this crib if you cannot exactly follow the instructions that come with it.
- Do not use this crib for a child who can climb out of it or who is taller than 90 cm.
- Do not place any cord, strap or similar item in or near this crib that could become wrapped around a child's neck.
- Do not place this crib near a window or patio door where a child could reach the cord of a blind or curtain and be strangled.
- Check this crib regularly before using it, and do not use it if any part is loose or missing or if there are any signs of damage. Do not substitute parts. Contact the manufacturer if replacement parts or additional instructions are needed.
- Children can suffocate on soft bedding. Do not place pillows, comforters or soft mattresses in this crib.
- Use a mattress that is no thicker than 15 cm and is of such a size that, when it is pushed firmly against any side of this crib, it does not leave a gap of more than 3 cm between the mattress and any part of any other side of the crib.









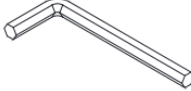

MISE EN GARDE

- Ne pas utiliser le lit à moins d'être en mesure de suivre précisément les instructions qui l'accompagnent.
- Ne pas utiliser le lit si l'enfant est capable d'en sortir ou mesure plus de 90 cm.
- Ne pas mettre dans ce lit d'enfant ou à proximité de celui-ci des cordes, sangles ou objets semblables qui risqueraient de s'enrouler autour du cou de l'enfant.
- Ne pas placer ce lit d'enfant près d'une fenêtre ou d'une porte-fenêtre où l'enfant pourrait saisir les cordes d'un store ou d'un rideau et s'étrangler.
- Vérifier régulièrement ce lit d'enfant préalablement à son utilisation et ne pas l'utiliser si une pièce est desserrée, une pièce est manquante ou s'il y a un signe de dommages. Ne pas substituer une pièce à une autre. Communiquer avec le fabricant pour obtenir, au besoin, une pièce de rechange ou des instructions supplémentaires.
- Les articles de literie mous présentent un risque de suffocation pour l'enfant. Ne pas mettre d'oreiller, d'édredon ou de matelas mou dans ce lit d'enfant.
- Utiliser un matelas dont l'épaisseur est d'au plus 15 cm et dont la superficie permet d'empêcher, lorsqu'il est poussé fermement contre un côté quelconque de ce lit d'enfant, qu'un espace de plus de 3 cm soit créé entre le matelas et une partie quelconque de tout autre côté.

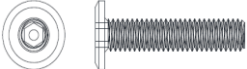

Caution: Any mattress used in this crib shall be at least 27 ¼ inches by 51 5/8 inches (69 x 131 cm) with a thickness not exceeding 6 inches (15 cm) and the minimum mattress thickness of 4 inches (10 cm).

Attention: il faut utiliser dans ce lit un matelas d'au moins 27 1/4 pouces par 51 5/8 pouces (69 x 131 cm) avec une épaisseur ne dépassant pas 6 pouces (15 cm). L'épaisseur minimale du matelas doit être de 4 pouces (10cm).

HARDWARE LISTING – LISTE DE QUINCAILLERIE

<p>a: M6 x 45 MM BOLT (4 pieces) a: Verrou M6 x 45 MM (4 pièces)</p> 	<p>b: Wooden Dowel (8 pieces) b: Cheville de bois (8 pièces)</p> 	<p>c: Allen Key (1 piece) c: Clé Allen hexagonale (1 pièce)</p> 
<p>d: M6 x 75 MM BOLT (8 pieces) d: Verrou M6 x 75 MM (8 pièces)</p> 	<p>e: Barrel nut (16 pieces) e: écrous tonneau M6 x 75 MM (16 pièces)</p> 	<p>f: M6 x 15 MM BOLT (4 pieces) f: Verrou M6 x 15 MM (4 pièces)</p> 
<p>g: M6 x 55 MM BOLT (8 pieces) g: Verrou M6 x 55 MM (8 pièces)</p> 	<p>h: M6 x 8mm Plastic Bolt (12 pieces) h: Vis plastique M6 x 8mm (12 pièces)</p> 	<p>K: M6 x 30mm Bolt (4 pieces) K: Verrou M6 x 30mm (4 pièces)</p> 
<p>m: M6 x 30mm Lock nut (4 pièces) m: Écrous M6 x 30mm (4 pièces)</p> 	<p>O: Open End Wrench (1 piece) O: Clé à molette (1 pièces)</p> 	

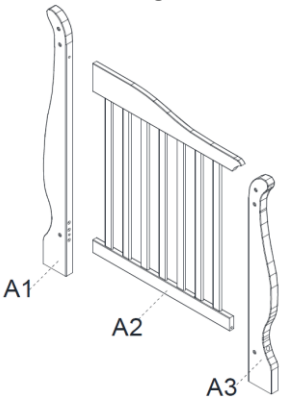
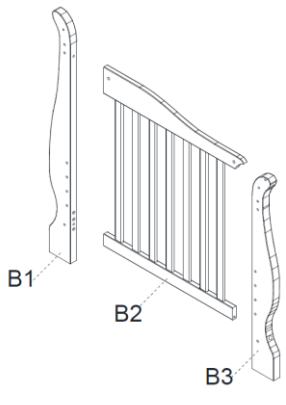
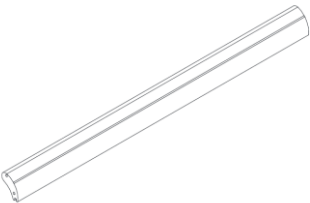
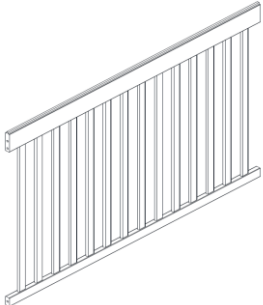
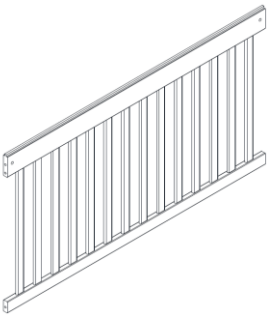
PARTS LISTING – LISTE DE PIÈCES

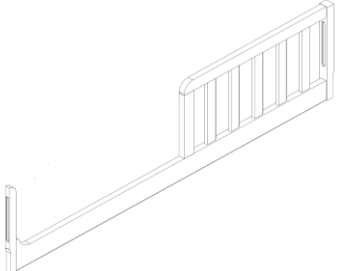
<p>A : Left side assembly A : Côté gauche</p>  <p>A1: Left rear leg / Jambe gauche arrière (1 pc) A2: Left side panel / côté gauche (1 pc) A3: Left front leg / Jambe gauche avant (1 pc)</p>	<p>B : Right side assembly B : Côté droit</p>  <p>B1: Right rear leg / Jambe droite arrière (1 pc) B2: Right side panel / côté droit (1 pc) B3: Right front leg / Jambe droite avant (1 pc)</p>
<p>C: Top horizontal rail (2 pieces) C: Barre supérieure horizontale (2 pièces)</p> 	<p>E: Headboard (1 piece) E: Tête de lit (1 pièce)</p> 
<p>F: Footboard (1 piece) F: Pied de lit (1 pièce)</p> 	<p>G: Mattress support (1 piece) G: Support du matelas (1 pièce)</p> 
<p>R: Guardrail – OPTIONAL (1 piece) R: Barrière de sécurité – VENDUE SÉPARÉMENT (1 pièce)</p> 	

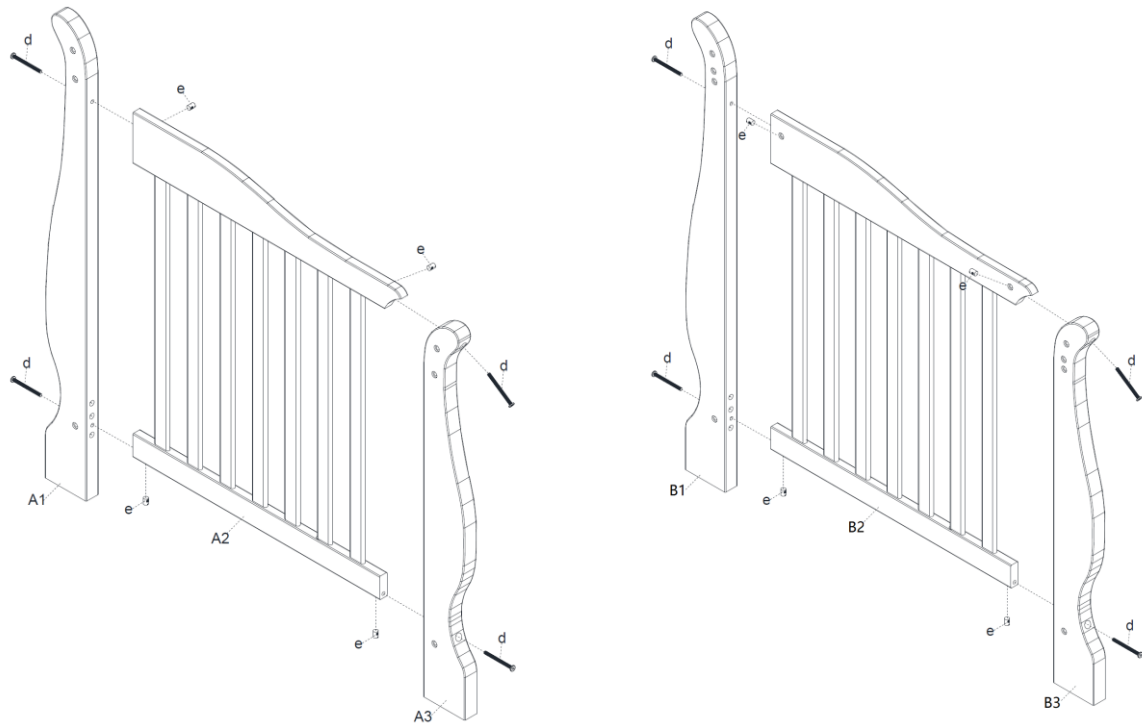

Step 1:

Attach left rear leg (A1) and left front leg (A3) to left side panel (A2) using two bolts (d) and two barrel nuts (e) for each leg.

Repeat the same step to attach the right rear leg (B1) and right front leg (B3) to the right side panel (B2).

Étape 1 :

Attachez la Jambe gauche arrière (A1) et la jambe gauche avant (A3) au côté gauche (A2) utilisant deux verrous (d) et deux écrous tonneau pour chaque jambe.

Répétez cette étape pour attacher la Jambe droite arrière (B1) et la jambe droite avant (B3) au côté droit (B2).

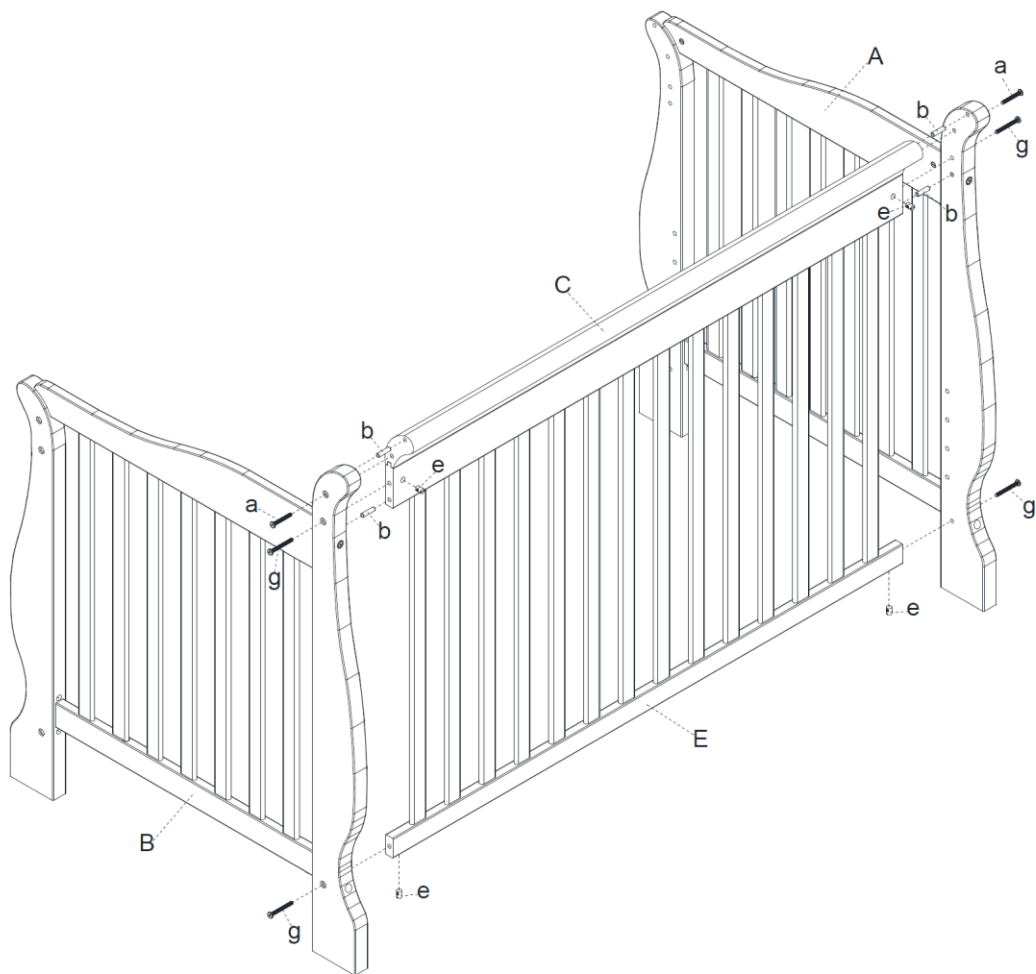

Step 2:

Attach the top rail (C) and the headboard (E) to the left side assembly (A) and right side assembly (B) using wood dowels (b), bolts (a), bolts (g) and barrel nuts (e).

Étape 2:

Attachez la barre supérieure horizontale (C) et le tête de lit (E) au côté gauche (A) et au côté droit (B) utilisant les chevilles de bois (b), les verrous (a), les verrous (g) et les écrous tonneau (e).

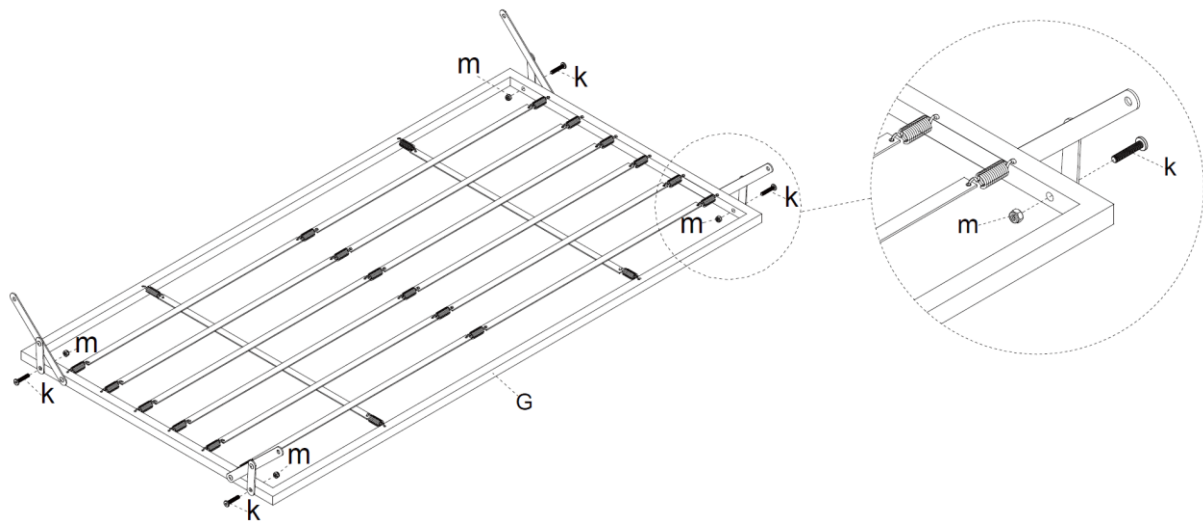

Step 3 - Mattress support assembly:

As per above drawing, attach short arms of mattress support swivel brackets to mattress support (G) using one bolt (k) and one nut (m) at each corner.

Do not fully tighten bolts (k) until after the mattress support is installed in the crib in step 4.

The mattress support is now ready to be installed into the crib.

Étape 3 – Assemblage du support du matelas

Conformément au dessin au-dessus, attacher les bras courts des équerres métalliques qui se trouvent aux coins du support du matelas au support du matelas (G) utilisant 1 verrou (k) et 1 écrou (m) à chaque coin.

Ne pas trop serrer les verrous (k) jusque le support du matelas est installé au lit dans étape 4.

Le support du matelas est prêt à être attaché au lit de bébé.

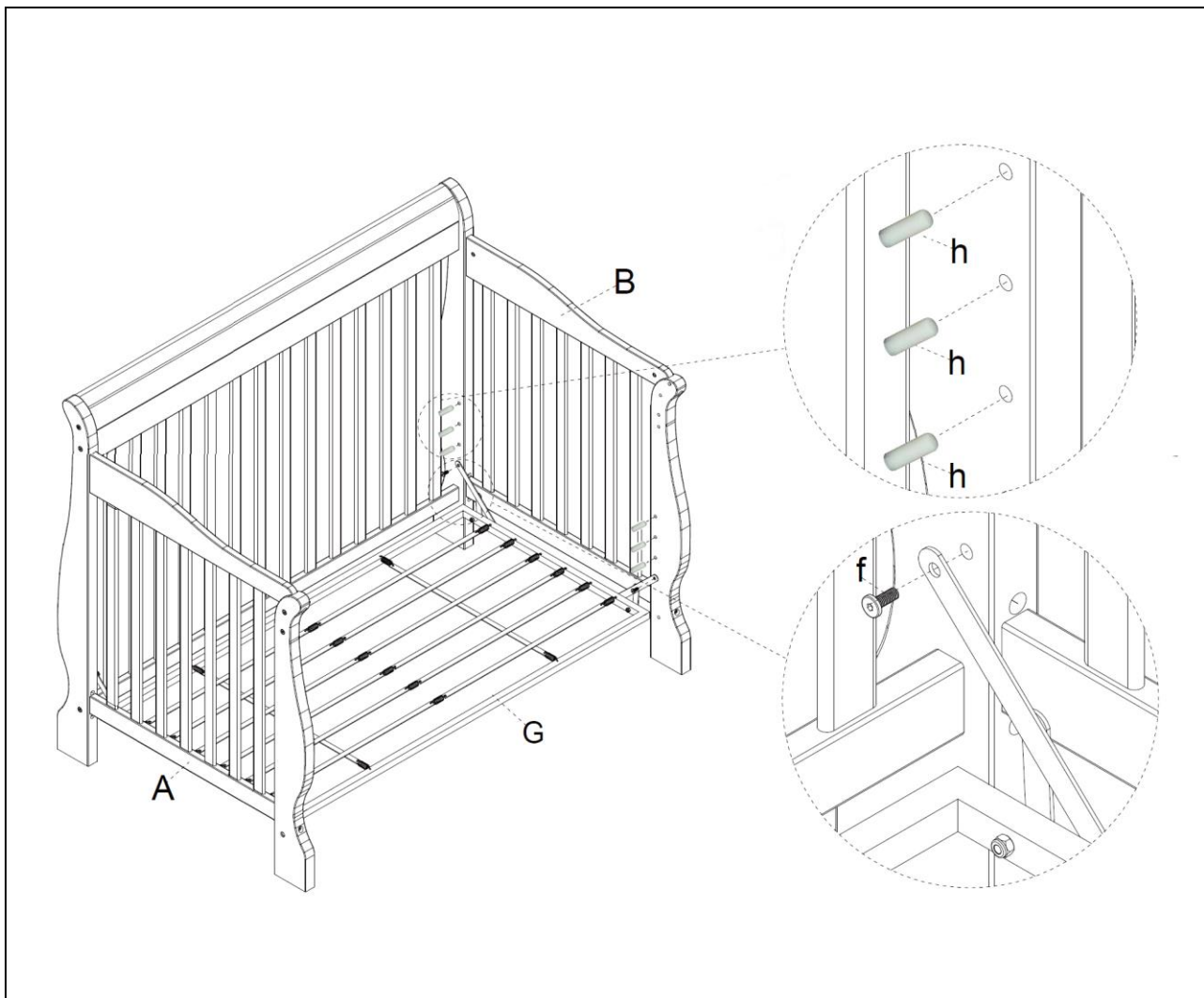

Step 4:

As per above drawing, attach the four long arms of the mattress support swivel bracket to the side panels (A) and (B) using 1 bolt (f) at each corner.

Tighten 4 bolts (k) and nuts (m) on mattress support.

Ensure that the mattress support is installed flat side up, with the sharp edges of springs facing down. Choose your desired height; all corners should be at same height.

Cover the 3 remaining unused holes on each corner of the crib with plastic bolts (h).

Étape 4:

Conformément au dessin au-dessus, attacher les 4 bras longs des équerre métallique qui se trouvent aux coins du support du matelas aux panneaux des côté (A) et (B) utilisant 1 verrou (f) à chaque coin.

Serrez les quatre verrous (k) et les écrous (m) dans le support du matelas.

Le support du matelas doit être installé avec le côté plat vers le haut, les extrémités pointues des ressorts vers le bas. Choisissez l'hauteur du support du matelas. Tous les coins doivent être installés à la même hauteur.

Couvrez les 3 trous restants à chaque coin avec les vis plastiques (h).

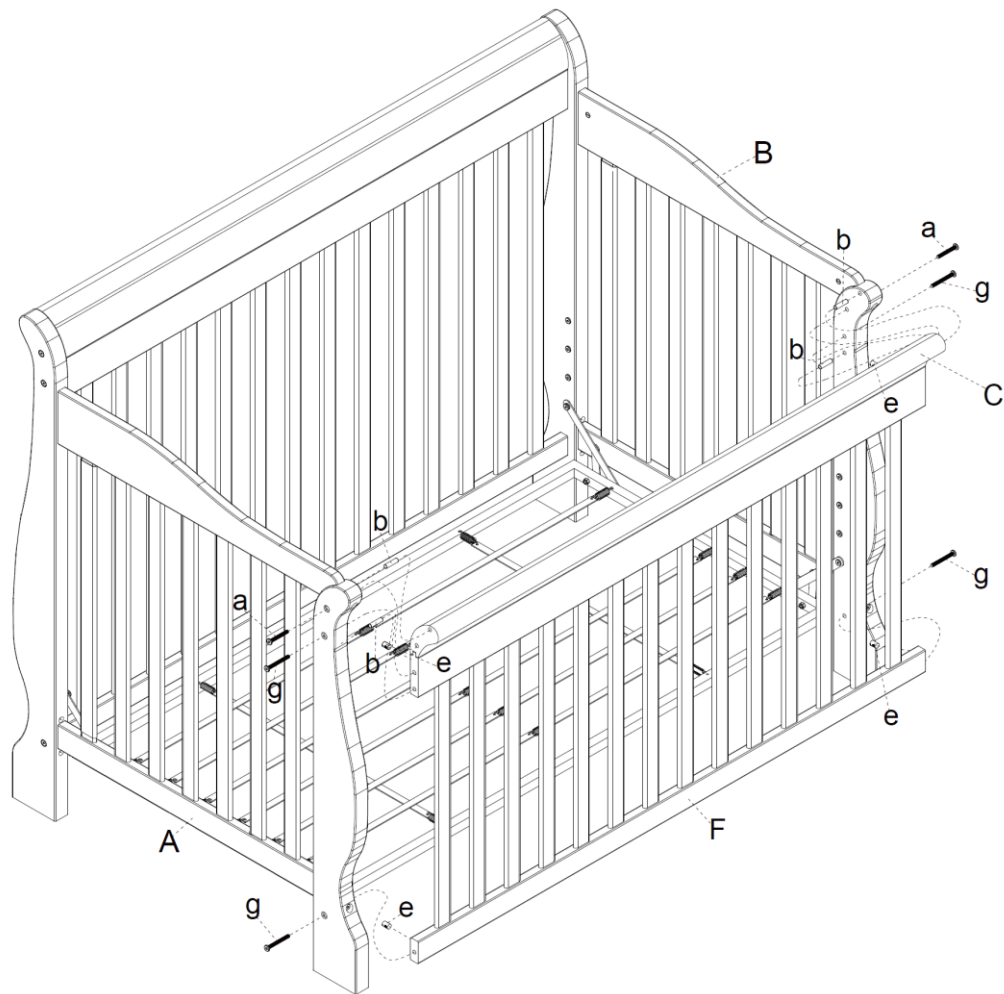

Step 5:

Attach the top rail (C) and the footboard (F) to the left side assembly (A) and right side assembly (B) using wood dowels (b), bolts (a), bolts (g) and barrel nuts (e).

Crib assembly is complete.

For toddler bed conversion, go to Step 6.

For double bed conversion, go to Step 7.

Étape 5:

Attachez la barre supérieure horizontale (C) et le pied de lit (F) au côté gauche (A) et au côté droit (B) utilisant les chevilles de bois (b), les verrous (a), les verrous (g) et les écrous tonneau (e).

Le lit de bébé est prêt à utiliser.

Pour conversion au lit de transition, continuez à étape 6.

Pour conversion au lit double, continuez à étape 7

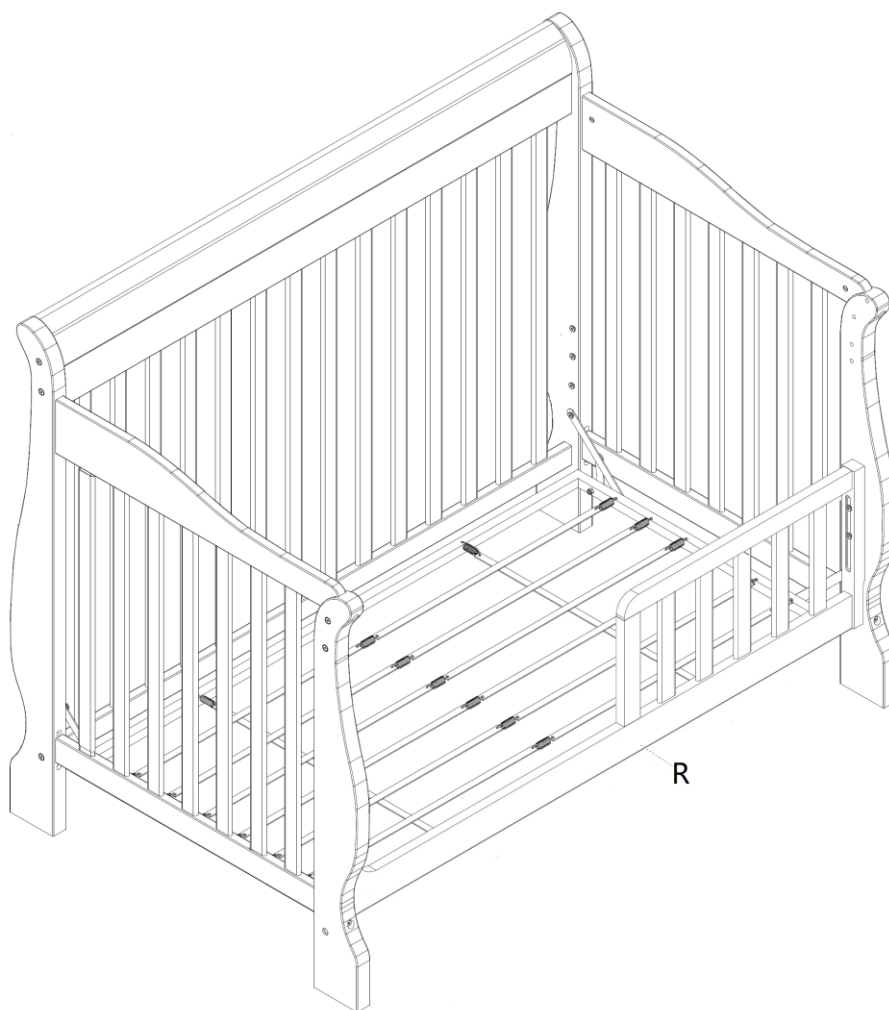

**Step 6 – TODDLER BED CONVERSION -
GUARD RAIL SOLD SEPARATELY:**

Remove the foot board (F) from both front legs.

Move mattress support (G) to lowest level.

Attach the guard rail (R) (**SOLD SEPARATELY**) to the both front legs using two 45mm bolts (included with purchase of guard rail) on each side. Check to make sure all the bolts are fastened securely. **DO NOT OVERTIGHTEN.**

The toddler bed is now ready for use.

**Étape 6: CONVERSION AU LIT DE TRANSITION –
BARRIÈRE DE SÉCURITÉ VENDUE SÉPARÉMENT:**

Détachez le pied de lit (F) des pieds de devant.

Placer le support du matelas (G) au niveau le plus bas.

Attacher la barrière de sécurité (R) (**VENDU SÉPARÉMENT**) aux jambes de devant, utilisant 2 verrous 45 mm (inclus avec l'achat de la barrière de sécurité) à chaque côté. Révérifier tous verrous pour être sûres qu'ils sont assurément attachés. **NE PAS TROP SERRER.**

Le lit de transition est prêt à être utiliser.

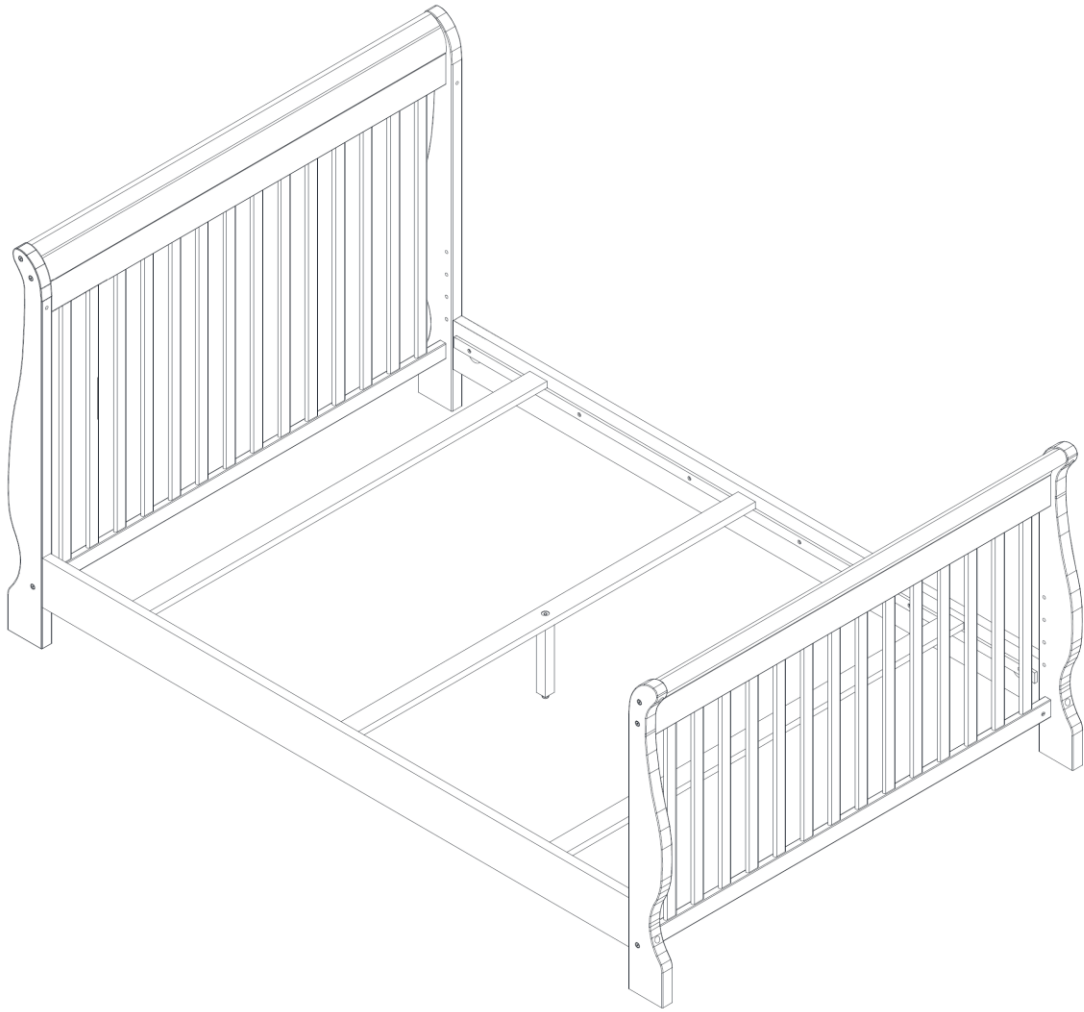

**Step 7: CONVERSION TO DOUBLE BED –
DOUBLE BED CONVERSION KIT SOLD
SEPARATELY**

Remove left side panel (A) and right side panel (B) and use a conversion kit (**sold separately**) to attach the headboard (E) to the footboard (F) to make it into a double bed.

**Étape 7: CONVERSION AU LIT DOUBLE –
EXTENSIONS VENDUES SÉPARÉMENT**

Détachez le côté gauche (A) et le côté droit (B) et utiliser les extensions (**vendues séparément**) pour attacher la tête de lit (E) au pied de lit (F), ainsi complétant le lit double.