

**THIS ASSEMBLY INSTRUCTION IS REQUIRED TO VALIDATE THE WARRANTY AND FOR ANY REQUEST TO THE CUSTOMER SERVICE.**

**CE MANUEL D'INSTRUCTION EST REQUIS POUR VALIDER LA GARANTIE ET POUR TOUTE DEMANDE AU SERVICE À LA CLIENTÈLE.**

**ESTA MANUAL DE INSTRUCCIÓN ES REQUERIDA PARA VALIDARLE LA GARANTÍA Y PARA TODA PETICIÓN EL SERVICIO AL CLIENTE.**

**IMPORTANT CUSTOMER SERVICE INFORMATION**  
**INFORMATION IMPORTANTE DE NOTRE SERVICE À LA CLIENTÈLE**  
**INFORMACIÓN IMPORTANTE SOBRE SERVICIO AL CLIENTE INCLUIDA**

**Thank you for your purchase of this product.**  
To enhance your purchase and secure your warranty, please review these important notes.

**NOTES ON CUSTOMER SERVICE :**

PLEASE examine all packaging BEFORE discarding. Shortages can occur by leaving parts in the packaging materials. If by mistake, any part is missing or damaged, kindly contact us

**Merci d'avoir acheté un de nos produits.**  
Pour améliorer votre achat et sécuriser votre garantie, veuillez lire attentivement ces notes.

**A PROPOS DU SERVICE À LA CLIENTÈLE:**

S.V.P. Bien regarder à l'intérieur de l'emballage AVANT de le jeter ou de recycler. Il se pourrait qu'il reste encore des pièces requises pour l'assemblage. Si, par erreur, une pièce était manquante ou défectueuse, prière de nous contacter

**Gracias por la compra de este producto.**  
Para mejorar su compra y asegurar su garantía, por favor revise estas notas importantes.

**A PROPÓSITO DEL SERVICIO A LA CLIENTA:**

Por favor. Bien mirar dentro del embalaje ANTES DE echarlo o de reciclarlo. Podría que todavía quedan unas piezas requeridas para la reunión. Si, por error, una pieza era faltante o defectuosa, oración de ponerse en contacto con nosotros

**Please have the following information ready when you contact us:**

- 1) The name of the location where purchased your unit and the date of the purchase.
- 2) The Revision Number of the product (located on the box, at the bottom of the second page of the manual and on the white back panel label).
- 3) The Lot Number located on the box, at the bottom of the second page of the manual and on the white back panel label.
- 4) The code and the description of the damage or missing part (see 'part list' inside the assembly manual)

**Avant de nous contacter, ayez à la portée de la main les informations suivantes:**

- 1) Le nom de l'endroit où le meuble a été acheté ainsi que sa date d'achat.
- 2) Le Numéro de Révision du produit (situés sur la boîte, au bas de la deuxième page de votre manuel d'instruction et sur l'étiquette blanche à l'arrière du meuble).
- 3) Le Numéro de Lot situé sous la boîte, au bas de la deuxième page de votre manuel d'instruction et sur l'étiquette blanche à l'arrière du meuble.
- 4) Le code et la description de la pièce endommagée ou manquante à remplacer (voir à l'intérieur du manuel).

**Antes de ponerse en contacto con nosotros, tenga al alcance de la mano las informaciones siguientes:**

- 1) El nombre del lugar donde el mueble ha sido comprado así como su fecha de compra.
- 2) El número de revisión del producto (situados sobre la caja, sobre la segunda página de su manual de instrucción y sobre la etiqueta blanca en la zaga del mueble).
- 3) El número de Lot situado bajo la caja, et sobre la segunda página de su manual de instrucción y sobre la etiqueta blanca en la zaga del mueble.
- 4) El código y la descripción de la pieza dañada o faltante que reemplaza (ver dentro del manual de instrucción).

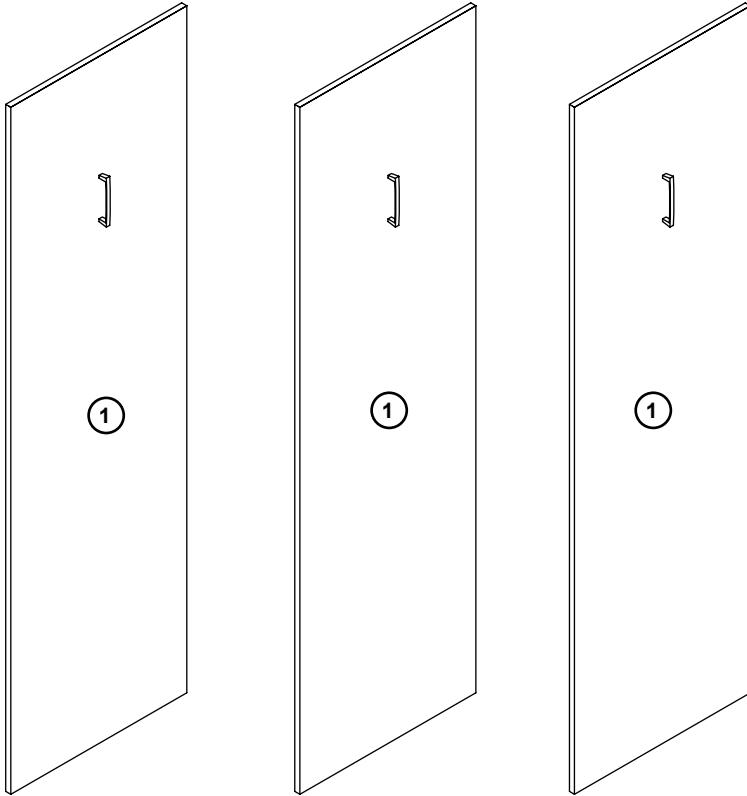

**TOOLS REQUIRED  
(NOT INCLUDED)**

**OUTILS REQUIS  
(NON INCLUS)**

**HERRAMIENTAS  
NECESARIAS  
(NO INCLUIDAS)**

KEY CLIÉ CVE	PART NAME / NOM DE LA PIÈCE / NOMBRE DE LA PIEZA	QTY QTÉ CANT
①	DOOR / PORTE / Puerta	3

**HARDWARE KIT/ KIT DE QUINCAILLERIE/ EQUIPO DE HARDWARE**

QTY QTÉ CANT	PART NAME / NOM DE LA PIÈCE / NOMBRE DE LA PIEZA	PART No No PIÈCE PARTE No
6	SCREW / VIS / Tornillo	WP00028
3	HANDLE / POIGNÉE / Manija	WP00107

**HOW TO CLEAN:**  
Do not place this product near a heat source, such as a radiator, or in direct sunlight.  
Clean the product periodically with a soft cloth.  
If finger prints, food and beverage stains, etc. are difficult to remove, use a cloth moistened with a mild non-abrasive detergent solution.  
Do not use scouring powder, abrasive pad or solvent.

**ENTRETIEN:**  
Ne placer pas ce meuble près d'une source de chaleur, tel qu'un calorifère ou directement au soleil.  
Utilisez toujours un chiffon humide pour nettoyer le meuble.  
Pour enlever les traces plus difficiles, utilisez un chiffon avec un savon non-abrasif.  
Ne pas utiliser de poudre à récurer, de tampon abrasif ni de solvant.

**LIMPIEZA:**  
No coloque este producto cerca de un afuente de calor, tales como un radiador ó directamente bajo la luz del sol.  
Limpie el producto periodicamente con un paño suave.  
Si las manchas de huellas digitales, comida, bebida, etc. resultan difíciles de quitar, utilice un paño húmedecido con una solución de detergente suave sin corrosivos.  
No utilice detergente en polvo, ningun materail abrasico ó solvente.

PRINTED IN CHINA/ IMPRIMÉ EN CHINE

14

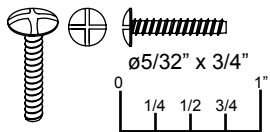

WP00028  
6x

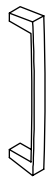

WP00107  
3x

14

**DOORS PREPARATION.**  
**PRÉPARATION DES PORTES.**  
*Preparación de las puertas.*



**CAUTION:**  
(TWO) 2 PEOPLE ARE REQUIRED  
FOR THIS STEP



**MISE EN GARDE:**  
DEUX (2) PERSONNES SONT NÉCESSAIRES POUR CETTE ÉTAPE  
**CUIDADO**  
DOS (2) PERSONAS SON NECESARIAS PARA ESTA ETAPA

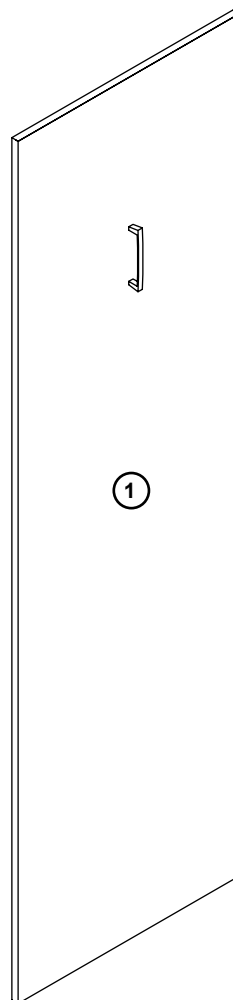
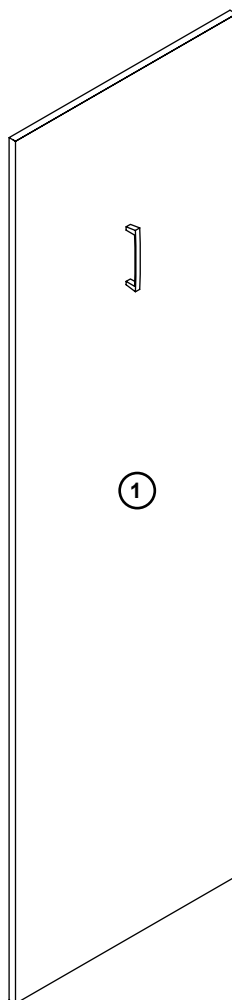
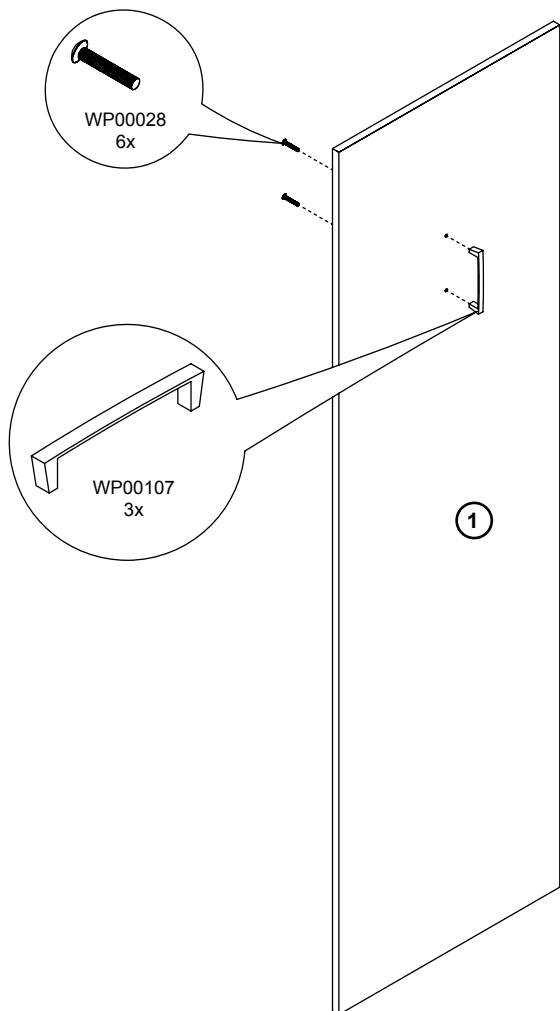

**NOTE/ NOTE/ NOTA**

PLEASE REFER TO THE MAIN ASSEMBLY INSTRUCTION FROM PAGE 22 ONWARDS FOR THE NEXT STEPS.

S'IL VOUS PLAÎT CONSULTER LES INSTRUCTIONS PRINCIPAL DE MONTAGE COMMENCANT A LA PAGE 22 POUR LES PROCHAINES ÉTAPES.

POR FAVORCONSULTE LAS INSTRUCCIONES DE MONTAJE PRINCIPAL DE PAGINA 22 A PARTIE DE LOS PROXIMOS PASOS.