

REQUIRES 2 PEOPLE
FOR EASE OF ASSEMBLY

REQUIERT 2 PERSONNES
POUR FACILITER
L'ASSEMBLAGE

COFFEE TABLE TABLE À CAFÉ

USER ASSEMBLY GUIDE GUIDE D'ASSEMBLAGE

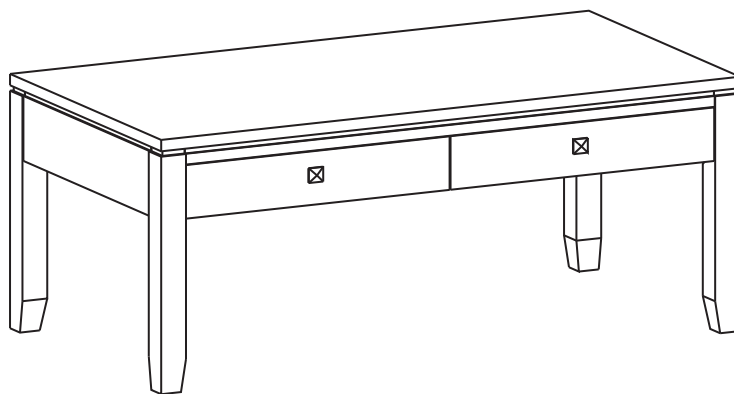



COFFEE TABLE TABLE À CAFÉ

INFOGRAPHIC LEGEND / LÉGENDE GRAPHIQUE:

In relative spatial arrangement to the assembled unit / Disposition par rapport à l'assemblage

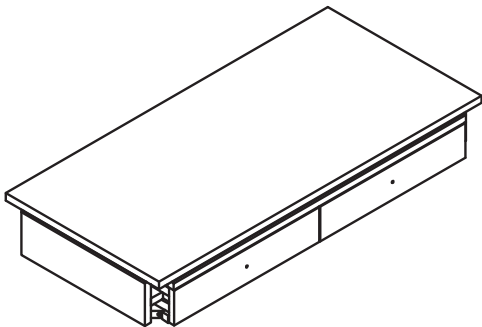

INNER Panel: Inner side / Panneau : côté intérieur
 OUTER Panel: Outer side / Panneau : côté externe
 B Back / Arrière
 F Front / Avant
 T Top / Supérieur
 X Bottom / Inférieur

PARTS DESCRIPTION / DESCRIPTIONS DES PIÈCES

<p>A</p> <p style="text-align: right;">Top Dessus</p>  <p style="text-align: right;">1 PC 1 PIÈCE</p>	<p>B</p> <p style="text-align: right;">Leg La jambe</p>  <p style="text-align: right;">4 PCS 4 PIÈCES</p>
---	---

**REQUIRES 2 PEOPLE FOR EASE OF ASSEMBLY
REQUIERT 2 PERSONNES POUR FACILITER L'ASSEMBLAGE**

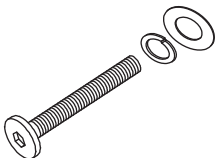
HARDWARE / QUINCAILLERIE

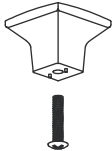
<p>1</p>  <p style="text-align: center;">Allen Key Bolts Boulons Allen M6X70mm</p> <p style="text-align: center;">8 SETS 8 ENSEMBLES</p>	<p>2</p>  <p style="text-align: center;">Allen Key Clef Allen</p> <p style="text-align: center;">1 PC 1 PIÈCE</p>
<p>3</p>  <p style="text-align: center;">Handle Poignée M4X25mm</p> <p style="text-align: center;">2 SETS 2 ENSEMBLES</p>	

COFFEE TABLE TABLE À CAFÉ

NOTICE / AVIS

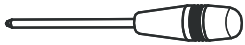

Please use a screwdriver for the screws. The screwdriver is not included in the pack.
SVP utilisez un tournevis pour les vis. Le tournevis n'est pas fourni avec le produit.

ASSEMBLY INSTRUCTIONS / INSTRUCTIONS D'ASSEMBLAGE

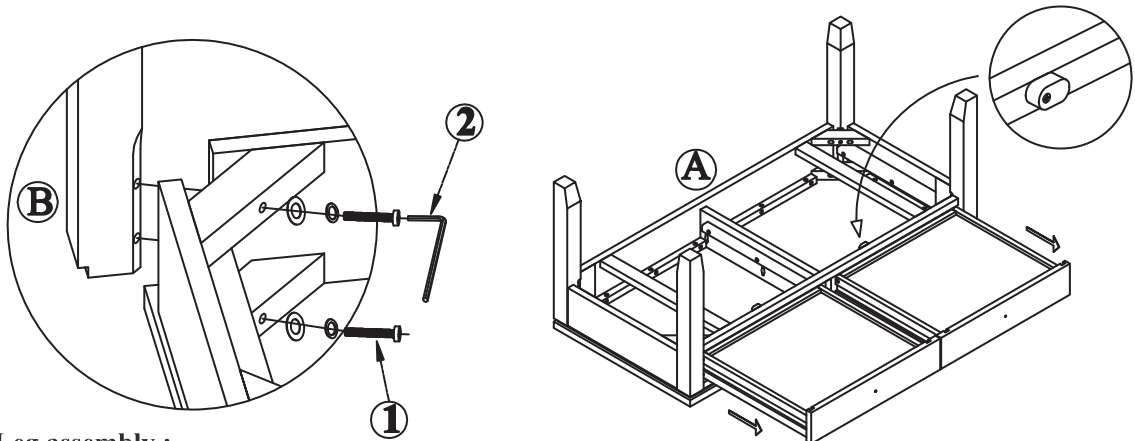

STEP 1 - Leg assembly :

1. Attach legs (B) to the top (A) .
2. Use 8 allen key bolts (1) to fix part (A) and (B)
3. Use allen key (2) to tighten allen key bolts . Do not over-tighten.

ÉTAPE 1 - Jambel assemblée :

1. Fixer jambel (B) à la dessus (A).
2. Utilisez 8 clé hexagonale vis (1) à lier la partie (A) et (B)
3. Utiliser la clé hexagonale (2) pour visser les écrou à six pans. Ne pas trop serrer.

STEP 2 - Handle assembly :

1. Attach 2 handles (3) to part (A) .
2. Use Phillips screwdriver to tighten screws. Do not over-tighten

ÉTAPE 2 - Poignée Assemblée:

1. Fixer 2 la poignée (3) aux dessus (A)
2. Utiliser un tournevis à tête étoilée pour visser les vis. Ne pas trop serrer.

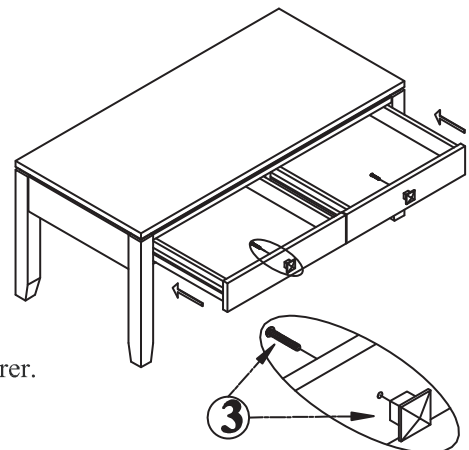

STEP 3

1. Turn the wood lock (on the bottom frame)
to be perpendicular to the frame for safety stop
(intended to keep the drawers from pulling all the way out) .

ÉTAPE 3

1. Tournez le verrou de bois (sur le cadre inférieur) afin qu'il
soit perpendiculaire au cadre pour un arrêt sécuritaire.
(Cela empêche le tiroir d'être complètement tiré).

