

CS	DE	EN	ES	FR	HR
Název výrobku: Posuvné dveře	Produktname: Schiebetüren	Product name: Sliding doors	Nombre del producto: Puertas correderas	Nom du produit : Porte coulissante	Naziv proizvođa: Klizna vrata
Určení: Dveře pro vnitřní použití.	Anwendung: Tür für den internen Gebrauch	Application: Doors for indoor use	Aplicaciones: Puerta para uso interior.	Empli : Porte intérieure.	Namjena: Vrata za unutarnju uporabu.
Používání: <ul style="list-style-type: none"> Dveře otevřete a zavřete plynulým pohybem a vyhněte se náhlým trhnutím. Neblokujte ani neztěžujte pohyb dveří tím, že byste do dráhy vedení umístovali předměty. Vyvarujte se zatěžování dveří, například zavěšování předmětů na kliky nebo dveřní křídla. Pokud při pohybu dveří narazíte na odpor, nepoužívejte sílu; zkontrolujte příčinu odporu. 	Verwendung: <ul style="list-style-type: none"> Öffnen und schließen Sie die Tür in einer sanften Bewegung und vermeiden Sie plötzliche Rucke. Blockieren oder behindern Sie die Bewegung der Tür nicht, indem Sie Gegenstände auf die Führungsschiene stellen. Vermeiden Sie es, die Tür mit zusätzlichen Gewichten zu belasten, wie z.B. hängenden Gegenständen an Türgriffen oder Türblättern. Verwenden Sie keine Gewalt, wenn beim Bewegen der Tür ein Widerstand auftritt. Überprüfen Sie die Ursache des Widerstands. 	Use: <ul style="list-style-type: none"> Open and close the door in a smooth motion, while avoiding violent jerks. Do not block or obstruct the movement of the door by placing objects on the track of the guide. Avoid loading the door with additional weight, such as hanging objects on the door handles or door leaves. Do not use force if you encounter resistance when moving the door; check the cause of the resistance. 	Uso: <ul style="list-style-type: none"> Abra y cierre la puerta con un movimiento suave, evitando sacudidas violentas. No bloquee ni obstruya el movimiento de la puerta colocando objetos en el carril de la guía de la puerta. Evite cargar la puerta con un peso adicional, como colgar objetos en los tiradores o en las hojas de la puerta. No fuerce la puerta si encuentra resistencia al moverla; compruebe la causa de la resistencia. 	Utilisation : <ul style="list-style-type: none"> Ouvrir et fermer toujours la porte avec un mouvement cohérent, sans à-coups. Ne pas bloquer ni empêcher le mouvement de la porte en insérant des objets dans son guide. Éviter de mettre des charges sur les portes telles que des objets suspendus sur les poignées ou sur les vantaux. Ne pas forcer s'il y a des obstacles ; voir tout d'abord quelle est la cause d'un obstacle. 	Korištenje: <ul style="list-style-type: none"> Vrata otvarajte i zatvarajte kontinuiranim glatkim pokretom, izbjegavajući nagle trzaje. Pripazite da se na putu vodilice nalaze predmeti koji bi blokirali ili otežavali kretanje vrata. Izbjegavajte opterećivanje vrata dodatnim teretom npr. vješanjem predmeta na kvakama ili krilima vrata. Nemojte koristiti silu u slučaju otpora prilikom klizanja vrata; potrebno je provjeriti razlog otpora.
Bezpečnost: <ul style="list-style-type: none"> Nedotýkejte se rukama a prsty okrajů dveří a kontaktních míst křídla při jejich pohybu. Malé děti by měly dveře používat pouze pod dohledem dospělých. V místech se zvýšeným provozem instalujte další výstražné značení. 	Sicherheit: <ul style="list-style-type: none"> Halten Sie Ihre Hände und Finger von den Kanten der Tür und den Kontaktpunkten der Blätter fern, während sie sich bewegen. Kleinkinder sollten die Tür nur unter Aufsicht eines Erwachsenen benutzen. An stark besuchten Orten zusätzliche Warnschilder anbringen. 	Safety: <ul style="list-style-type: none"> Keep your hands and fingers away from the edges of the door and the contact points of the leaves as they move. Young children should use the doors only under adult supervision. Install additional warning signs in areas with increased traffic. 	Seguridad: <ul style="list-style-type: none"> Mantenga las manos y los dedos alejados de los bordes de la puerta y de los puntos de contacto de las hojas al mover la puerta. Los niños pequeños sólo deben utilizar la puerta bajo la supervisión de un adulto. Señale las zonas de mucho tránsito a señalización de advertencia adicional. 	Sécurité : <ul style="list-style-type: none"> Lors d'un mouvement de la porte, tenir les doigts et les mains à l'écart des bords de la porte et des lieux du contact des vantaux. Les petits enfants ne peuvent ouvrir/fermer la porte que sous la surveillance des adultes. Dans les endroits plus fréquentés, penser à mettre en place d'autres éléments de signalétique d'avertissement. 	Sigurnost: <ul style="list-style-type: none"> Dlanove i prste držite podalje od rubova vrata i mjesta sastajanja krila prilikom punog kretanja vrata. Malá djeca mogu koristiti vrata samo pod nadzorom odraslih. Na mjestima s povećanim korištenjem postavite dodatne upozoravajuće oznake.
Údržba: <ul style="list-style-type: none"> Kontrolujte stav válečků, závěsů, vodítek a upevňovacích prvků a všimněte si opotřebení nebo koroze. Mechanické součásti mažte příslušnými doporučenými mazivy. Opotřebované nebo poškozené díly vyměňte pouze za originální součásti. 	Wartung: <ul style="list-style-type: none"> Überprüfen Sie den Zustand der Rollen, Scharniere, Führungen und Befestigungselemente und achten Sie dabei auf Verschleiß oder Korrosion. Schmieren Sie die mechanischen Komponenten mit den entsprechenden empfohlenen Mitteln. Ersetzen Sie abgenutzte oder beschädigte Teile nur durch Originalteile. 	Maintenance: <ul style="list-style-type: none"> Check the condition of rollers, hinges, guides and fastening elements, paying attention to wear or corrosion. Lubricate mechanical components with the appropriate recommended lubricants. Replace worn or damaged parts only with original components. 	Conservación: <ul style="list-style-type: none"> Compruebe el estado de los rodillos, bisagras, carriles y elementos de fijación, prestando atención a su desgaste o corrosión. Lubrique los elementos mecánicos con los lubricantes recomendados. Sustituya las piezas desgastadas o dañadas únicamente por componentes originales. 	Entretien : <ul style="list-style-type: none"> Vérifier l'état des rouleaux, des charnières, des guides et des éléments de fixation pour détecter leur éventuelle usure ou corrosion. Graisser les éléments mécaniques avec des produits appropriés conseillés. Remplacer les pièces usagées ou détériorées, utiliser seulement les pièces d'origine. 	Održavanje: <ul style="list-style-type: none"> Provjerite stanje rola, šarki, vodilica i pričvršnih elemenata, obratite pozornost na tragove istrošenosti ili hrđe. Podmažite mehaničke elemente pomoću preporučenih za to prikladnih sredstava. Zamijenite istrošene ili oštećene elemente novim isključivo originalnim dijelovima.
Upozornění: <ul style="list-style-type: none"> Konstrukci dveří nedemontujte ani neupravujte bez souhlasu výrobce. Pokud zjistíte jakékoli poškození nebo poruchu dveří, okamžitě je přestaňte používat a kontaktujte servisní oddělení. Nevystavujte dveře agresivním chemikáliím, které by mohly poškodit povrch nebo mechanismy. 	Warnhinweise: <ul style="list-style-type: none"> Demontieren oder modifizieren Sie die Türkonstruktion nicht ohne Zustimmung des Herstellers. Wenn Sie eine Beschädigung oder Fehlfunktion der Tür bemerken, stellen Sie die Verwendung sofort ein und wenden Sie sich an den Service. Vermeiden Sie es, die Tür aggressiven Chemikalien auszusetzen, die die Oberfläche oder Mechanismen beschädigen können. 	Warnings: <ul style="list-style-type: none"> Do not dismantle or modify the door structure without the consent of the manufacturer. If you notice any damage or malfunction of the door, immediately stop using it and contact the service centre. Avoid exposing the door to aggressive chemicals which may damage the surface or the mechanisms. 	Advertencias: <ul style="list-style-type: none"> No desmonte ni modifique la estructura de la puerta sin la autorización del fabricante. Si observa algún daño o mal funcionamiento de la puerta, deje de utilizarla inmediatamente y póngase en contacto con el servicio técnico. Evite exponer la puerta a productos químicos agresivos que puedan dañar la superficie o los mecanismos. 	Avertissement : <ul style="list-style-type: none"> Ne pas démonter ni modifier la structure de la porte sans avoir obtenu au préalable un accord du fabricant. Si vous constatez une détérioration ou un mauvais fonctionnement de la porte, arrêter immédiatement son utilisation et prendre le contact avec le SAV. Éviter d'exposer la porte aux produits chimiques corrosifs qui pourraient abîmer sa surface ou ses mécanismes. 	Upozorenja: <ul style="list-style-type: none"> Zabranjeno je rastavljanje ili modificiranje konstrukcije vrata bez odobrenja proizvođača. U slučaju uočavanja bilo kojih oštećenja ili nepravilnosti u radu vrata odmah prekinite ih koristiti i kontaktirajte servis. Izbjegavajte izlaganje vrata djelovanju agresivnih kemijskih tvari koje mogu oštetiti površinu ili mehanizam.

HU	LT	NL	SK	PL
A termék neve: Tolóajtó	Gaminio pavadinimas: Stumdomos durys	Productnaam: Schuifdeur	Název výrobku: Posuvné dveře	Nazwa wyrobu: Drzwi przesuwne
Alkalmazás: Belső használatra szánt ajtó.	Panaudojimas: Vidaus durys.	Toepassing: Binnendeur	Určenie: Dvere na vnútorné použitie.	Zastosowanie: Drzwi do użytku wewnętrznego.
Használat: <ul style="list-style-type: none"> Nyissa ki és zárja be az ajtót egyenletes modulatókkal, kerülje a hirtelen rántásokat. Ne blokkolja vagy akadályozza az ajtó mozgását a vezetősinbe helyezett tárgyakkal. Kerülje az ajtóra nehezedő plusz súlyt, például a kilincsekre vagy ajtózármayakra akasztott tárgyakat. Ne alkalmazzon túlsótt erőt, ha az ajtó mozgásakor ellenállásba ütközik; ellenőrizze az ellenállás okát. 	Nauodojimas: <ul style="list-style-type: none"> Atidarykite ir uždarykite duris sklandžiais judesiais, vengdami stiprių trūkiojimų. Neblokaukite ir netrukdykite durų judėjimui dėdami daiktus į durų kreipiančiosios bėgus. Venkite durims uždėti papildomą svorį, pavyzdžiui, kabinti daiktus ant durų rankenu ar varčių. Nenaudokite jėgos, jei judant durims kyla pasipriešinimas; patikrinkite pasipriešinimo priežastį. 	Gebruik: <ul style="list-style-type: none"> Open en sluit de deur in een vloeiende beweging, zonder er krachtig aan te rukken. De beweging van de deur niet blokkeren of hinderen met voorwerpen in de bewegingsroute. Vermijd belasting van de deur door gewichten door geen dingen aan de klinken of vleugels te hangen. De deur niet forceren wanneer je weerstand voelt tijdens het schuiven, maar kijken de oorzaak van de weerstand is. 	Používanie: <ul style="list-style-type: none"> Dvere otvárajte a zatvárajte plynulým pohybom a vyhnite sa náhlým trhnutím. Neblokujte ani nesťažujte pohyb dverí tým, že by ste do dráhy vedenia umiestňovali predmety. Vyvarujte sa zaťažovaniu dverí, napríklad zavesovaniu predmetov na kľučky alebo dverné kridlá. Ak pri pohybe dverí narazíte na odpor, nepoužívajte silu; skontrolujte príčinu odporu. 	Użytkowanie: <ul style="list-style-type: none"> Otwierać i zamykać drzwi płynnym ruchem, unikając gwałtownych szarpnięć. Nie blokować ani nie utrudniać ruchu drzwi poprzez umieszczenie przedmiotów na torze prowadnicy. Unikać obciążania drzwi dodatkowymi ciężarami, takimi jak wieszanie przedmiotów na klamkach czy skrzydłach drzwi. Nie używać siły w przypadku napotkania oporu podczas przesuwania drzwi; należy sprawdzić przyczynę oporu.
Biztonság: <ul style="list-style-type: none"> Tartsa távol a kezét és az ujjait az ajtó szeleltől és a szarmyak mozgása közbeni érintkezési pontjaitól. Kisgyermeket csak felülről felügyelet mellett használhatják az ajtó. A megnövekedett forgalmú területeken további figyelemzetető táblákat kell elhelyezni. 	Saugumas: <ul style="list-style-type: none"> Laikykite rankas ir pirštus atokiau nuo judančių durų kraštų ir varstomų varčių sąlyčio taškų. Didelio eismo intensyvumo vietose įrenkite papildomus įspėjamojus ženklus. Maži vaikai durimis turėtų naudotis tik prižiūrimi suaugusiųjų. 	Veiligheid: <ul style="list-style-type: none"> Houd de handen en vingers ver van de deurrand en contactplekken van de vleugels wanneer deze in beweging zijn. Kleine kinderen mogen de deur alleen gebruiken onder toezicht van een volwassene. Breng waarschuwingmarkeringsen aan op plekken met intensief personenverkeer. 	Bezpečnosť: <ul style="list-style-type: none"> Nedotýkajte sa rukami a prstami okrajov dverí a kontaktných miest křídliel pri ich pohybe. Malé deti by mali dvere používať iba pod dohľadom dospelých. V miestach so zvýšenou prevádzkou inštalujte ďalšie výstražné značenie. 	Bezpieczeństwo: <ul style="list-style-type: none"> Trzymać dłoń i palec z dala od krawędzi drzwi oraz miejsc styku skrzydeł podczas ich ruchu. Małe dzieci powinny korzystać z drzwi tylko pod nadzorem osób dorosłych. W miejscach o zwiększonym ruchu zamontować dodatkowe oznakowania ostrzegawcze.
Karbantartás: <ul style="list-style-type: none"> Ellenőrizze a görgők, zsanérok, vezetők és rögzítőelemek állapotát, különös figyelemmel azok kopására vagy a korrozójára. Kenje a mechanikus alkatrészeket az ajánlott kenőanyagokkal. Az elhasználódott vagy sérült alkatrészeket csak eredeti alkatrészekre cserélje ki. 	Priežiūra: <ul style="list-style-type: none"> Patikrinkite ritinėlių, vryių, kreipiančiųjų ir tvirtinimo elementų būklę, atkreipdami dėmesį į nusidėvėjimą ar koroziją. Mechaninius komponentus suteptite atitinkamais rekomenduojamais tepalais. Susidėvėjusias ar pažeistas dalis keiskite tik originaliomis. 	Onderhoud: <ul style="list-style-type: none"> Controleerde staat van de rollen, scharnieren, geleiders en montage-elementen en let op slijtage en corrosie. Smeer mechanische onderdelen met aanbevolen smeermiddelen. Vervang versleten en beschadigde onderdelen alleen door originele componenten. 	Údržba: <ul style="list-style-type: none"> Kontrolujte stav valčekov, závesov, vodítek a upevňovacích prvkov a všimnite si opotrebenie alebo koróziu. Mechanické súčasti mažte príslušnými odporúčanými mazivami. Opotrebované alebo poškodené diely vymieňajte iba za originálne súčasti. 	Konserwacja: <ul style="list-style-type: none"> Sprawdzać stan rolek, zawiasów, prowadnic i elementów mocujących, zwracając uwagę na zużycie czy korozję. Smarować elementy mechaniczne odpowiednimi środkami zalecanymi. Wymieniać zużyte lub uszkodzone części wyłącznie na oryginalne komponenty.
Figyelmeztetések: <ul style="list-style-type: none"> Ne szerelje szét és ne módosítsa az ajtó szerkezetét a gyártó hozzájárulása nélkül. Ha az ajtó bármilyen sérülést vagy meghibásodást észlel, azonnal hagyja abba a használatát, és forduljon a szakszervízhez. Kerülje, hogy az ajtó olyan agresszív vegyszereknek tegye ki, amelyek károsíthatják a felületét vagy a mechanizmusát. 	Įspėjimai: <ul style="list-style-type: none"> Be gamintojo leidimo nedemontuokite ir neleiskite durų konstrukcijos. Pastebėję bet kokį durų pažeidimą ar gedimą, nedelsdami nustokite jomis naudotis ir kreipkitės į aptarnavimo skyrių. Venkite agresyvių chemikalų, galinčių pažeisti jų paviršių ar mechanizmus, poveikio durims. 	Waarschuwingsen: <ul style="list-style-type: none"> De deurconstructie niet demonteren of modificeren zonder toestemming van de fabrikant. Als je schade of een gebrekkige werking opmerkt, staak dan direct het gebruik en neem contact op met de service. Stel de deur niet bloot aan agressieve chemische stoffen. Deze kunnen het oppervlak en de mechanismen beschadigen. 	Upozornenie: <ul style="list-style-type: none"> Konstrukciu dverí nedemontujte ani neupravujte bez súhlasu výrobcu. Ak zistíte akékoľvek poškodenie alebo poruchu dverí, okamžite ich prestaňte používať a kontaktujte servisné oddelenie. Nevystavujte dvere agresívnym chemikáliám, ktoré by mohli poškodiť povrch alebo mechanizmy. 	Ostrzeżenia: <ul style="list-style-type: none"> Nie demontować ani nie modyfikować konstrukcji drzwi bez zgody producenta. W przypadku zauważenia jakichkolwiek uszkodzeń lub nieprawidłowości w działaniu drzwi, natychmiast zaprzestać ich użytkowania i skontaktować się z serwisem. Unikać narażania drzwi na działanie agresywnych substancji chemicznych, które mogą uszkodzić powierzchnię lub mechanizmy.

40 KG



x1



x5



x2

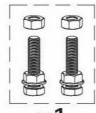

x1



x2



x2



x3

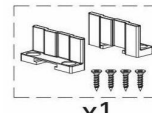

x1

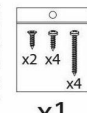

x1

+

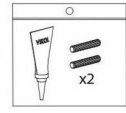

"100"

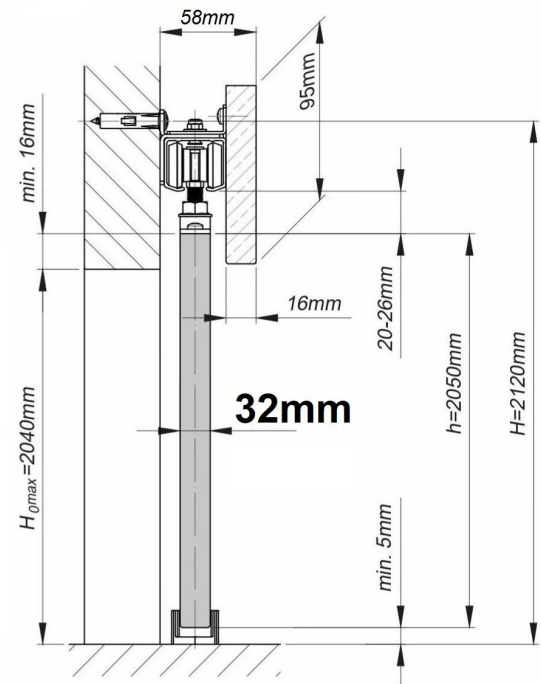
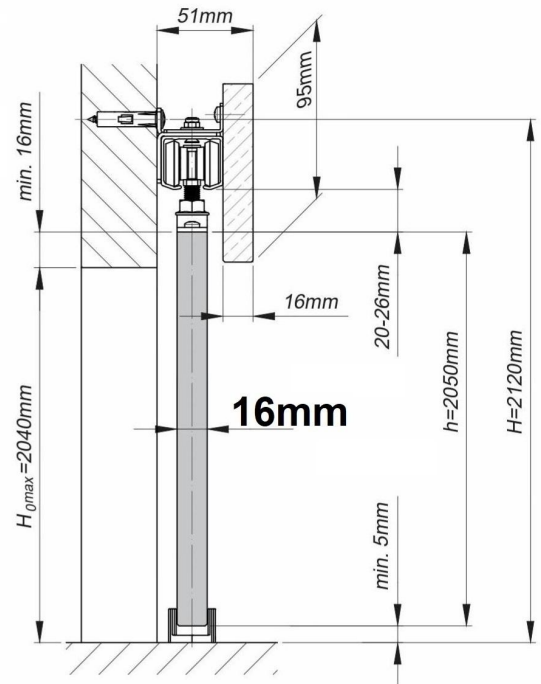
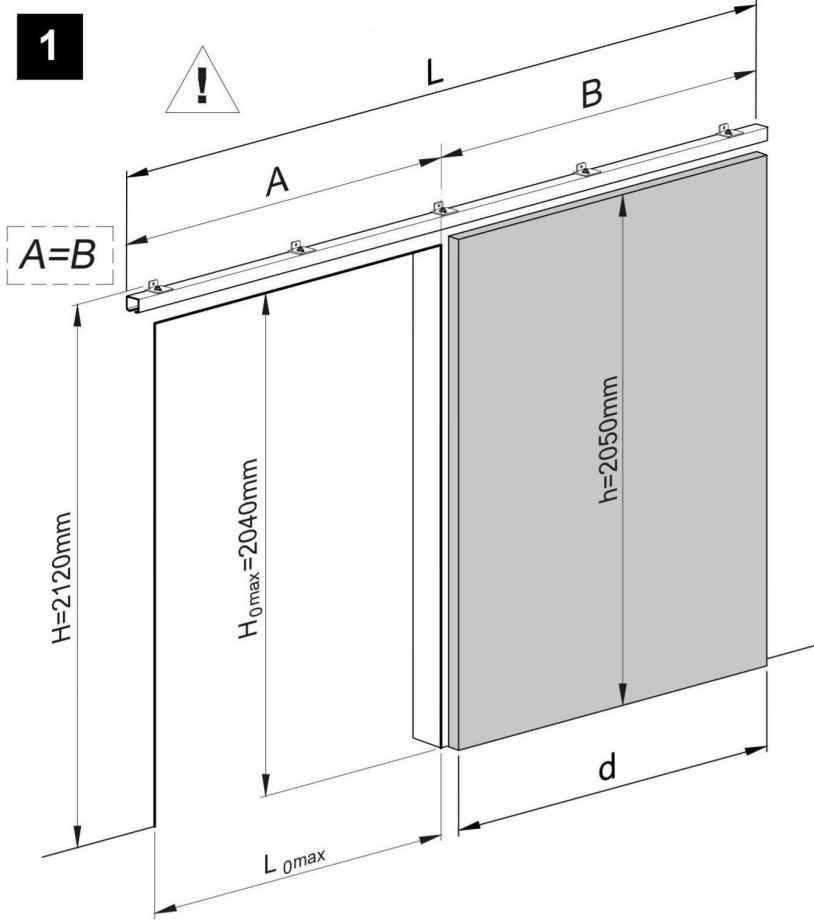

L [mm]	1370	2000			
d [mm]	660 "60"	760 "70"	860 "80"	960 "90"	1060 "100"
L _{0max} [mm]	600	700	800	900	1000

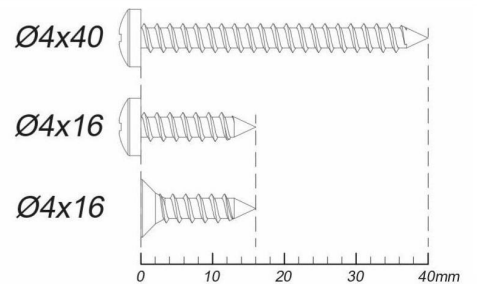
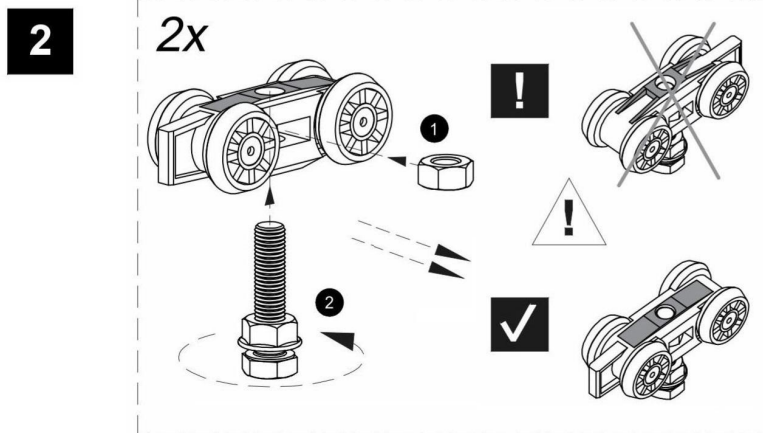

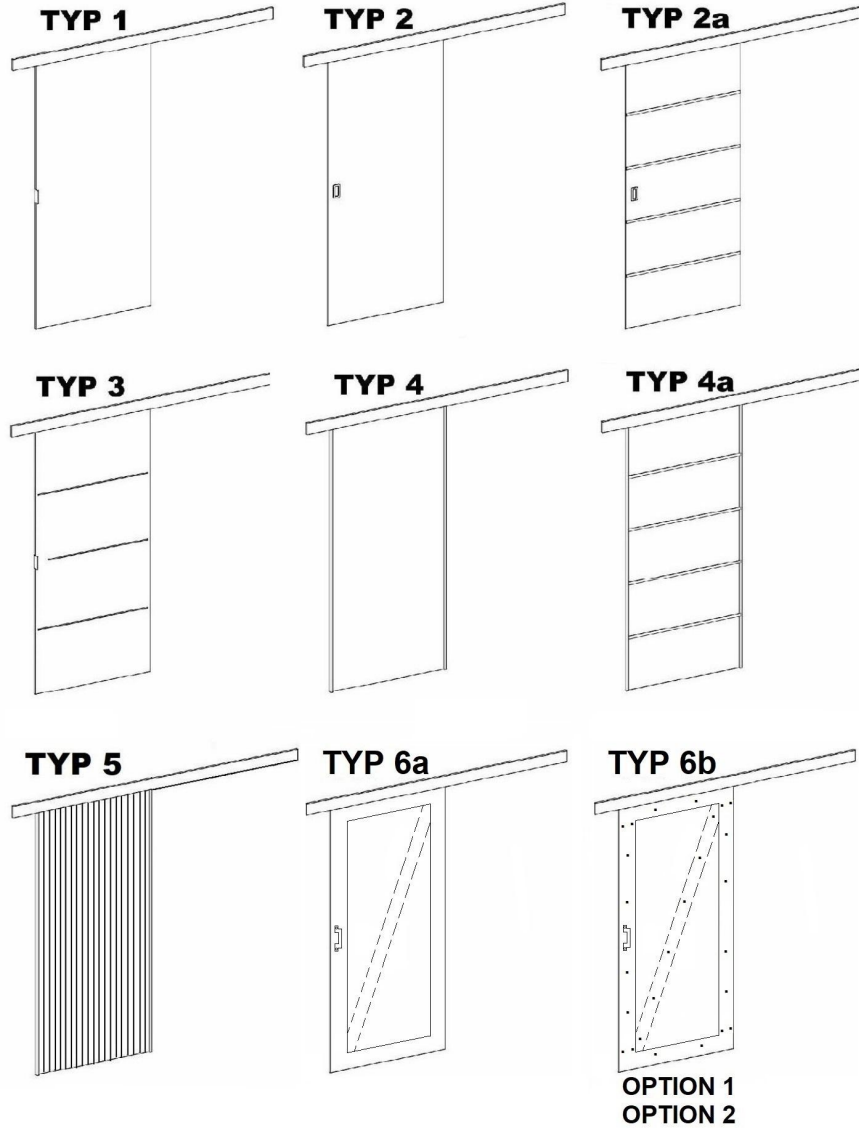
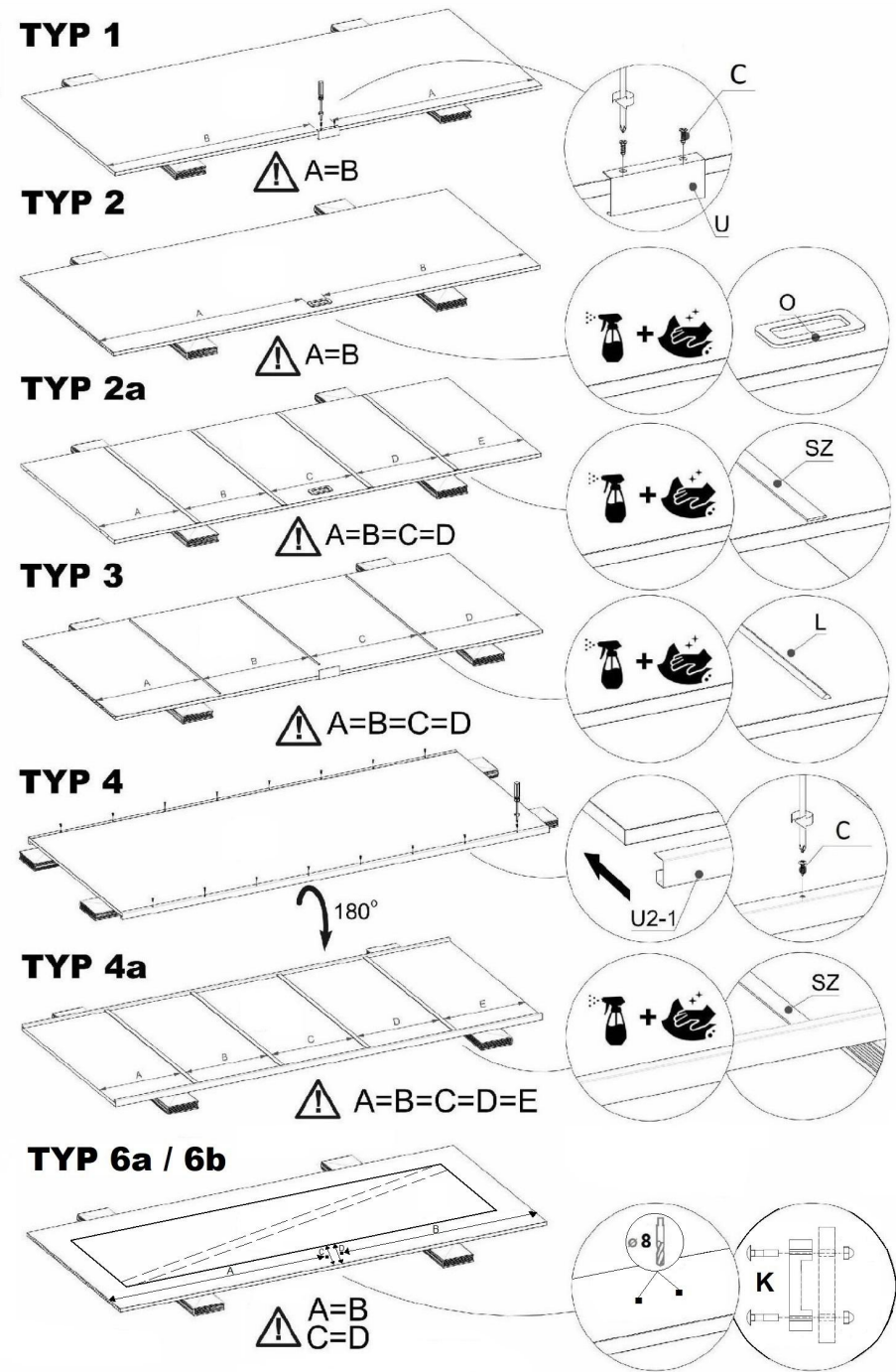
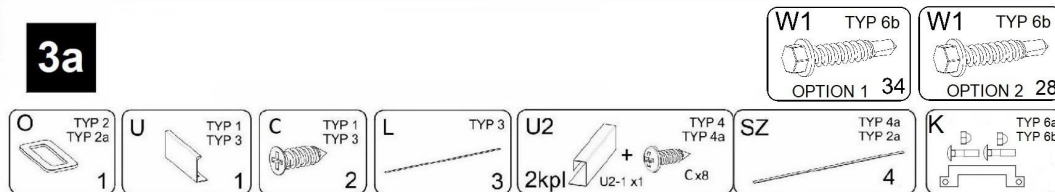
3**3a****3a**

3b

TYP 5



~25 min

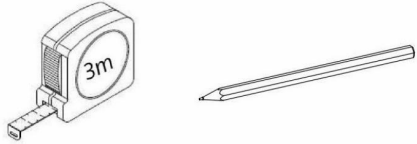
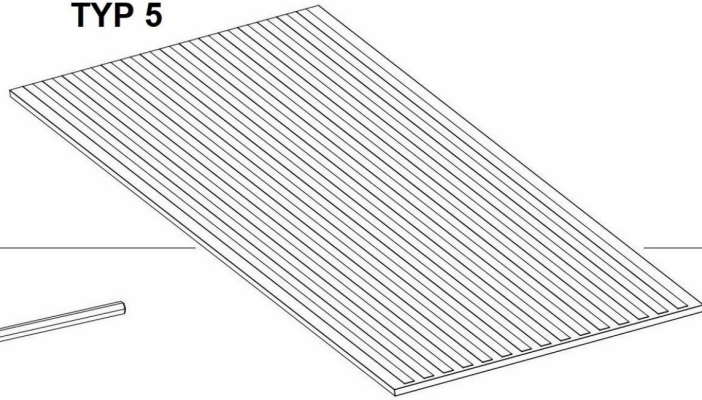

▶ 1

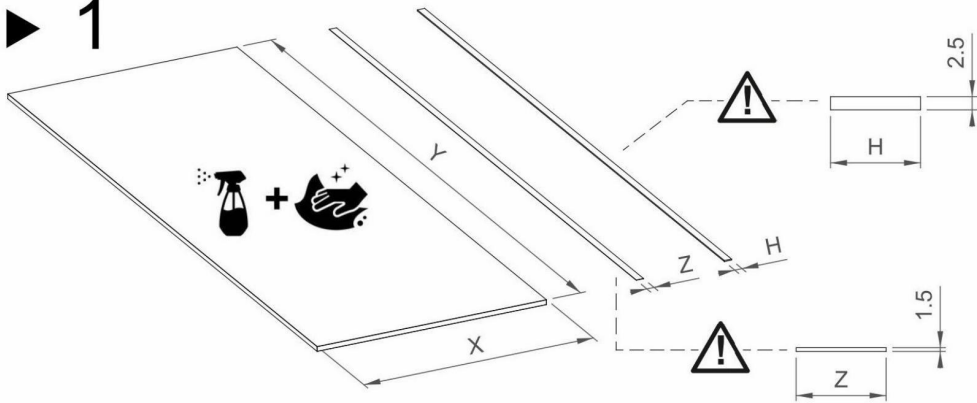

▶ 2

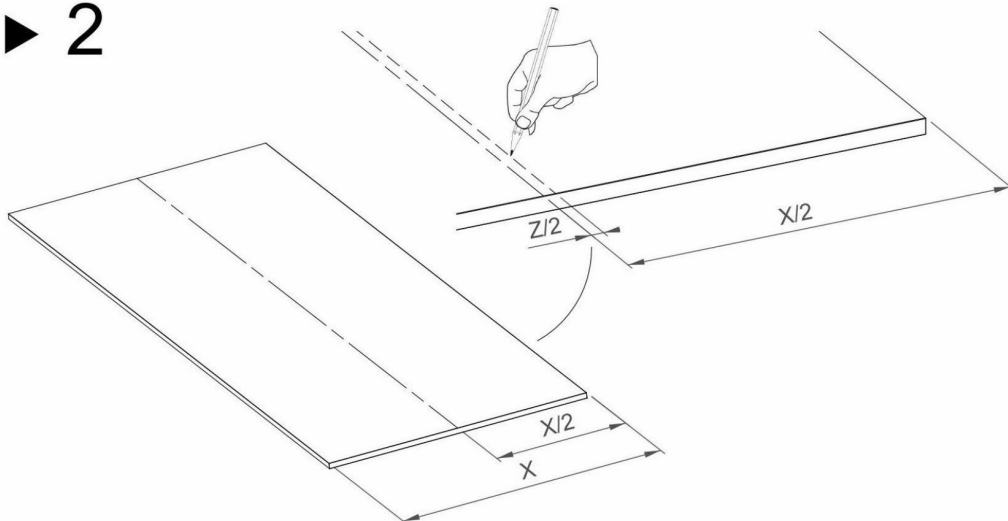

▶ 3

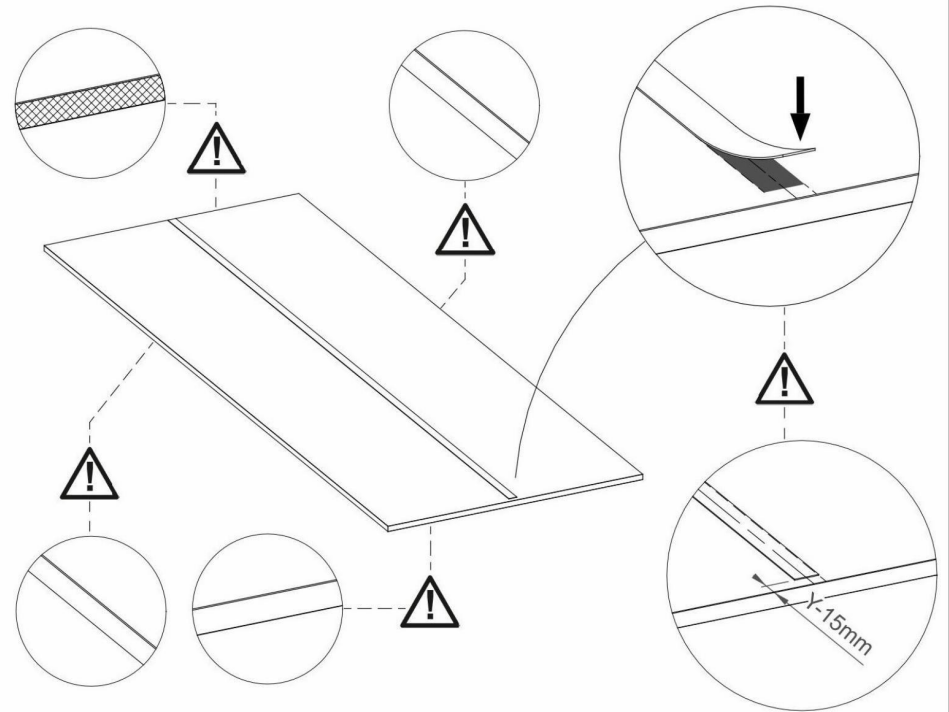

▶ 4

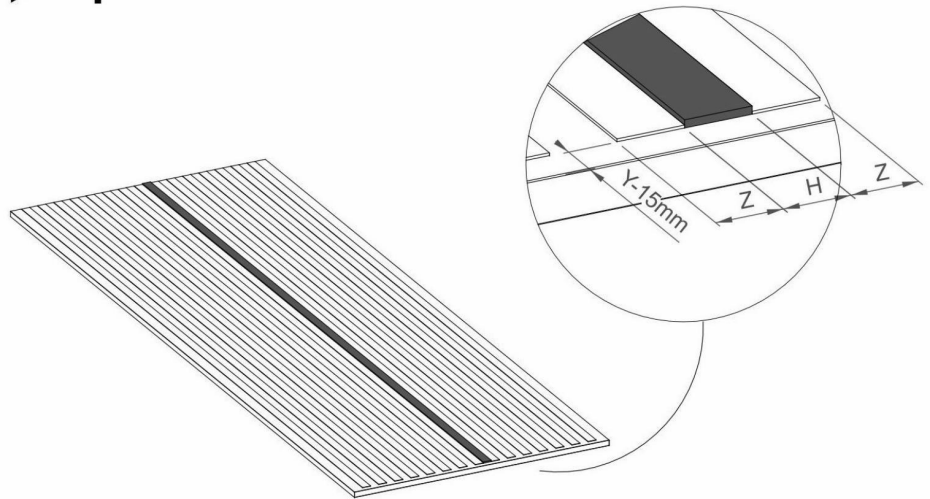

OPTION 1

«8» 

3c

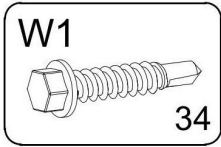

TYP 6b

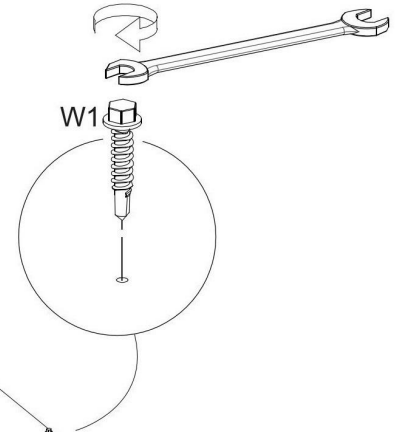
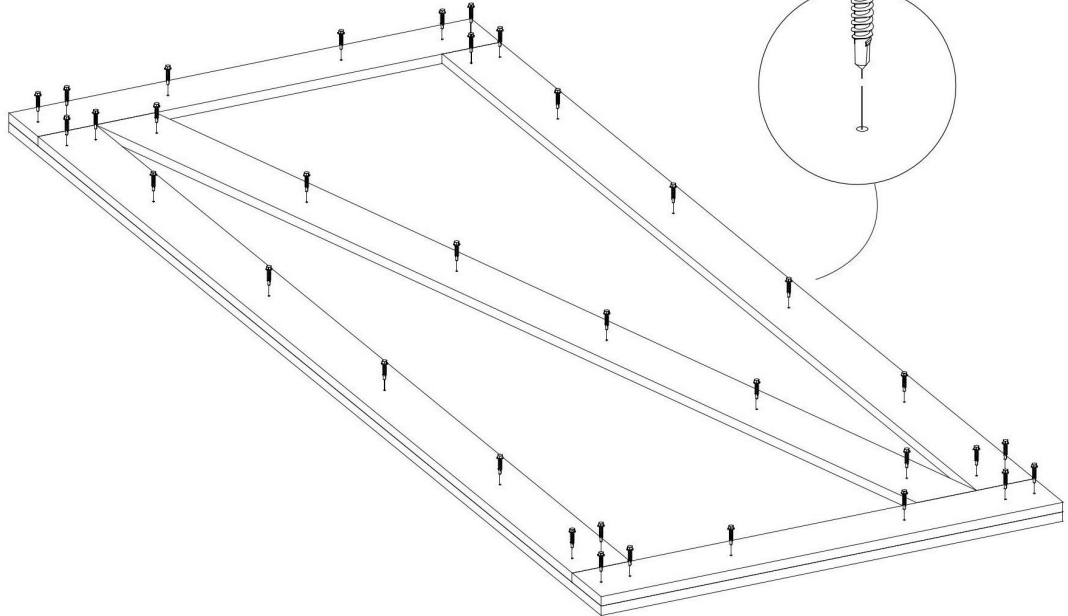
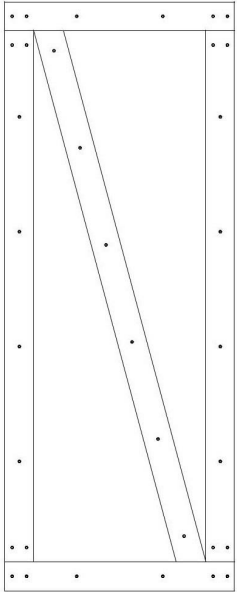

OPTION 2

«8» 

3c

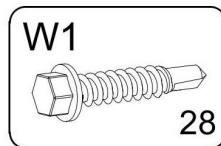

TYP 6b

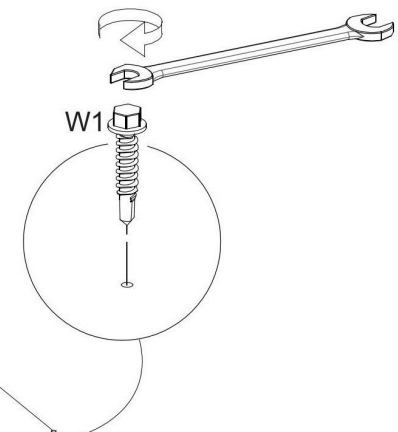
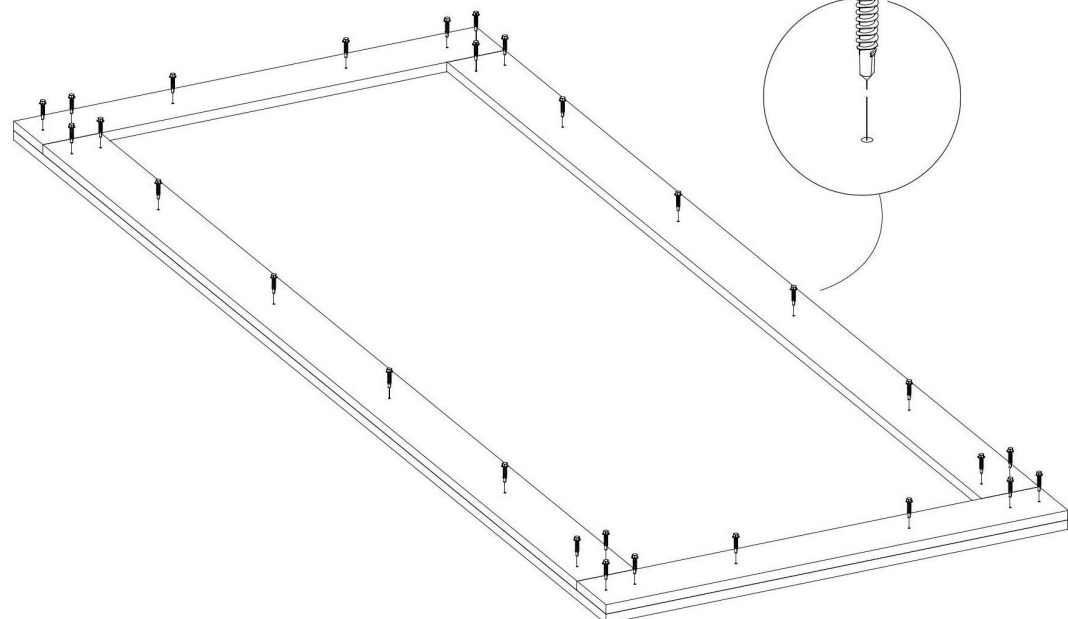
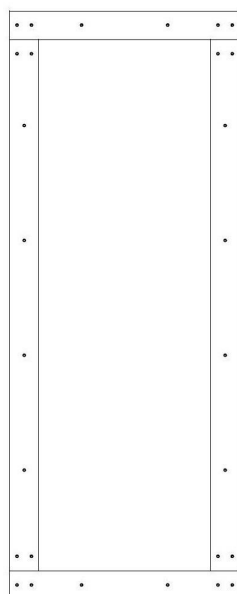

4a



"60"

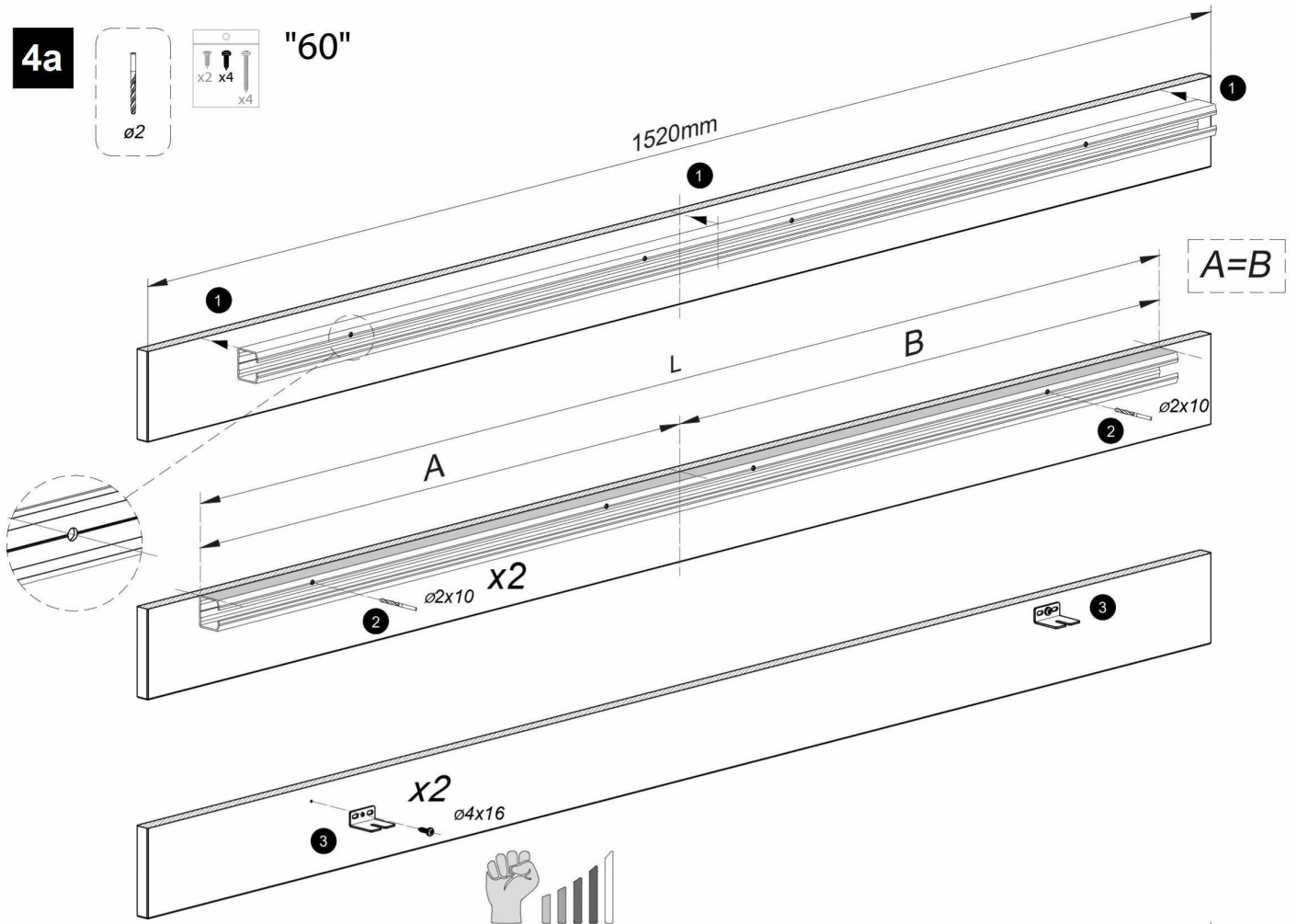

4b

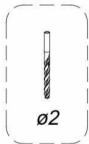

"70" / "80" / "90"

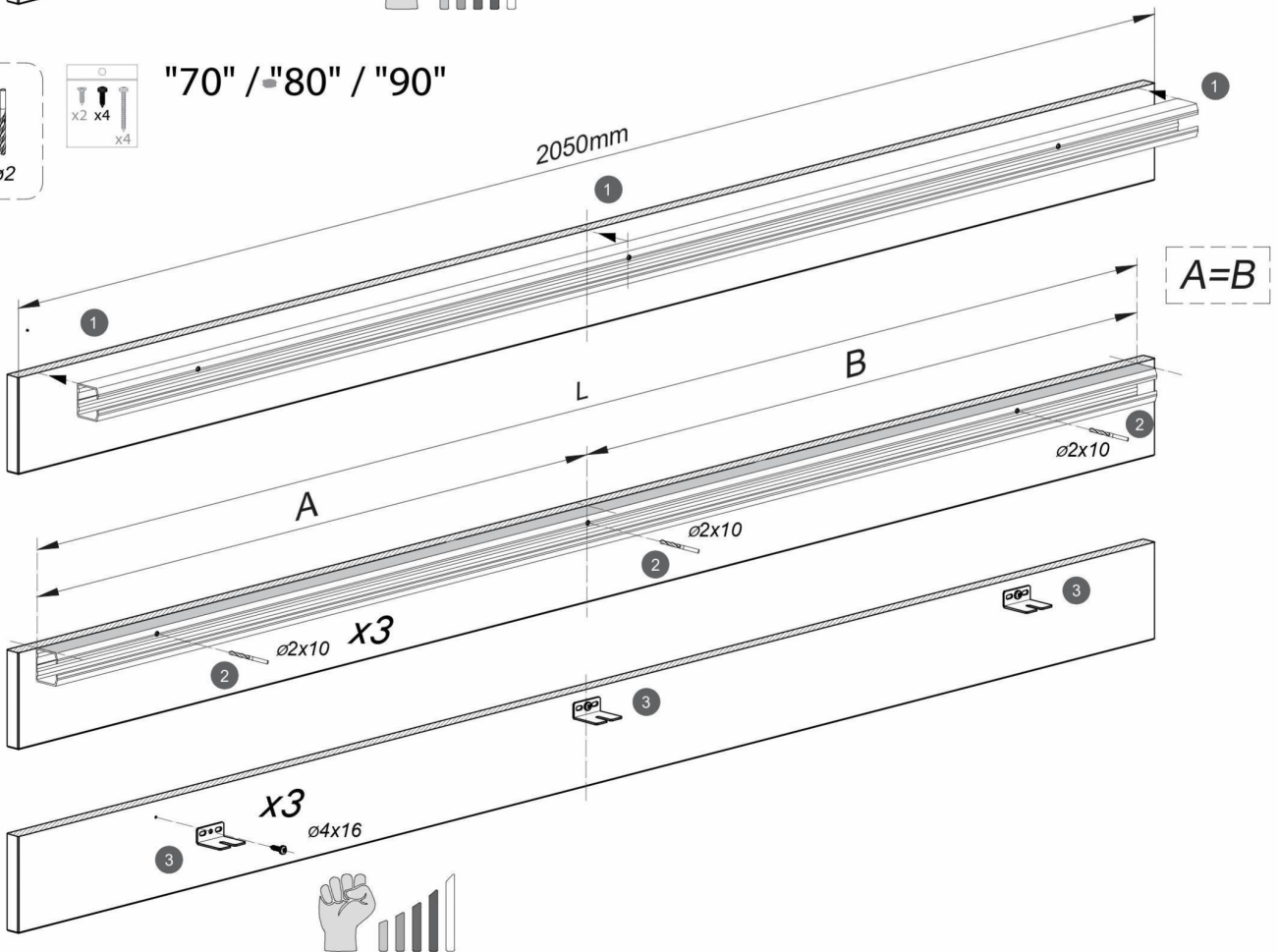

5a

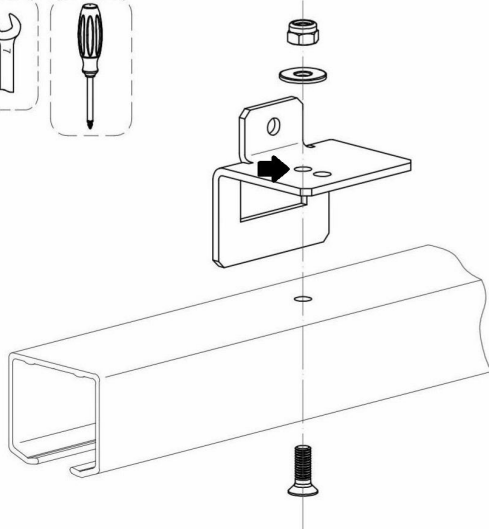
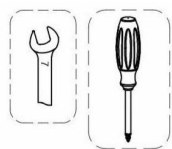
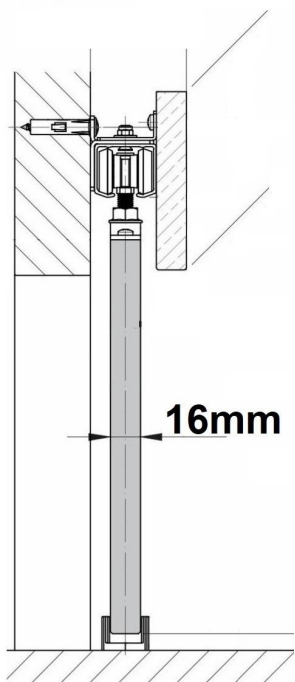

x4/x5

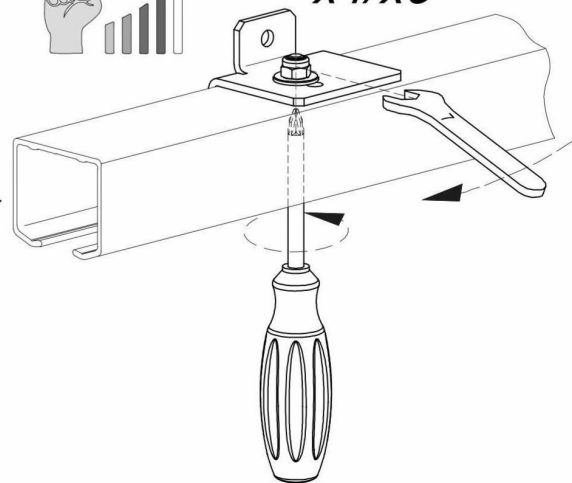

5b

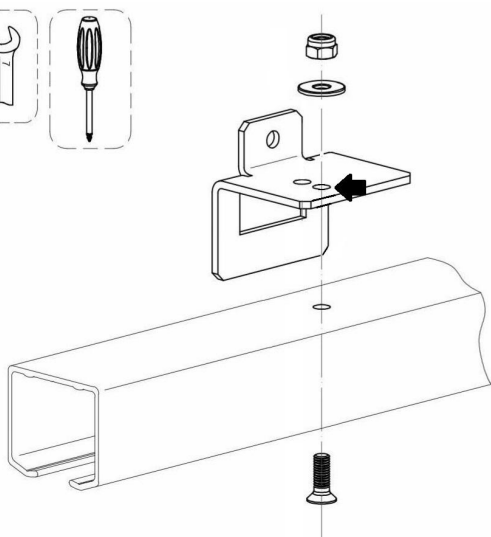
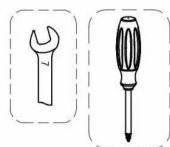
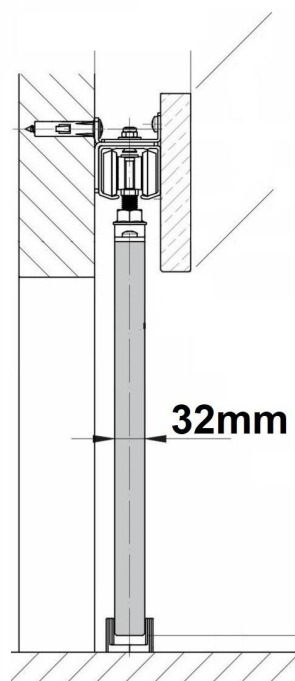

x4/x5

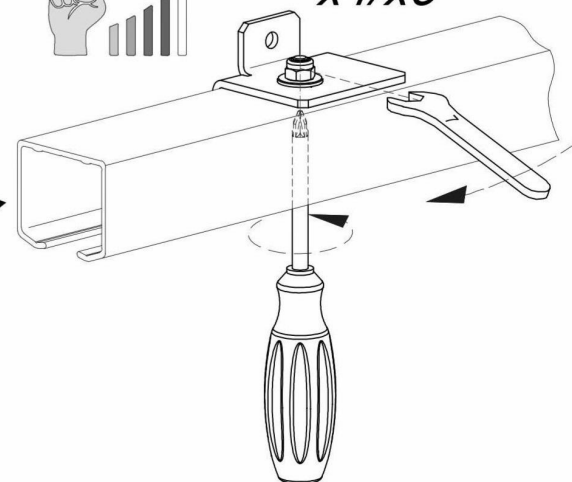

6

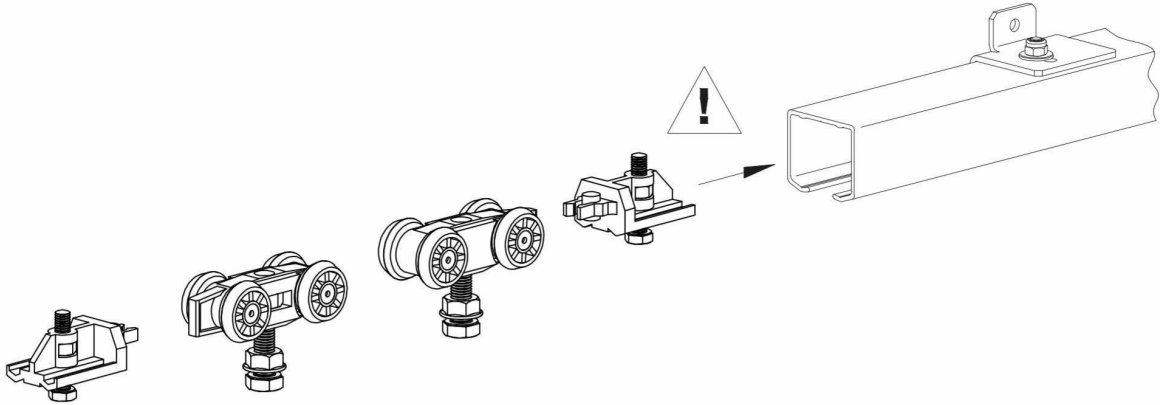

7



x4 - "60"
x5 - "70" / "80" / "90" / "100"

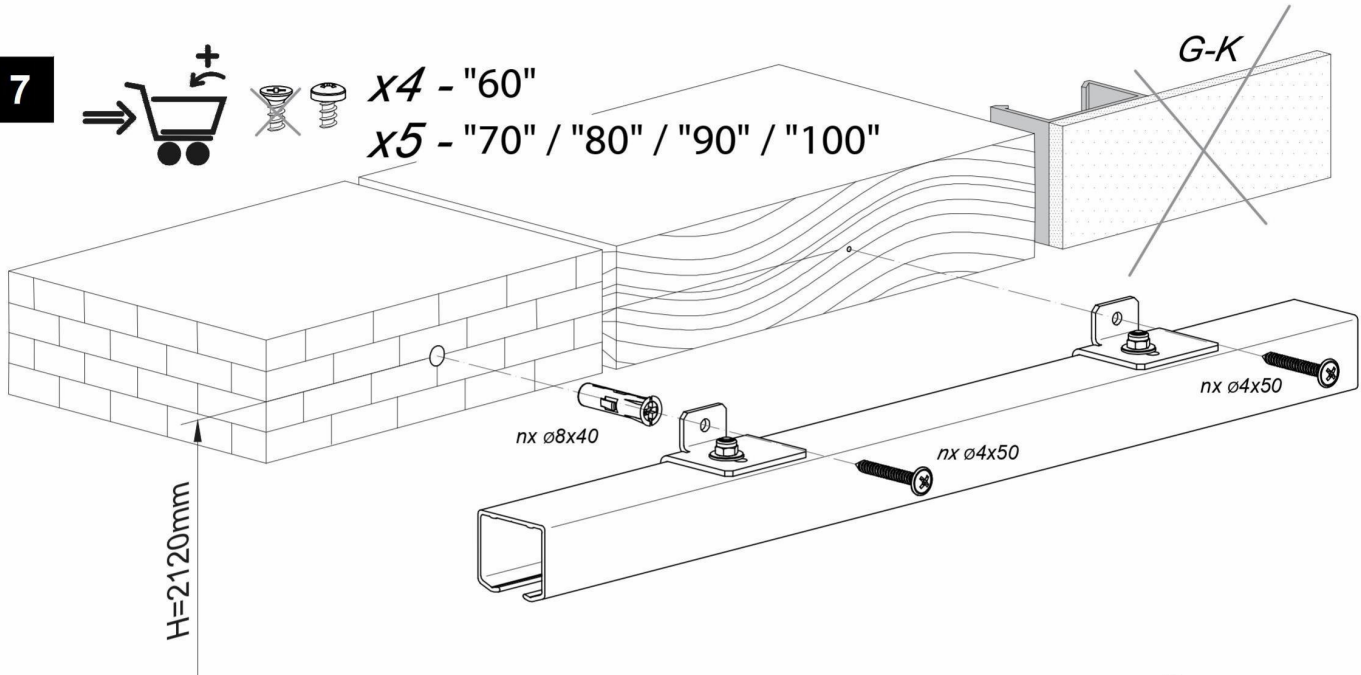

8

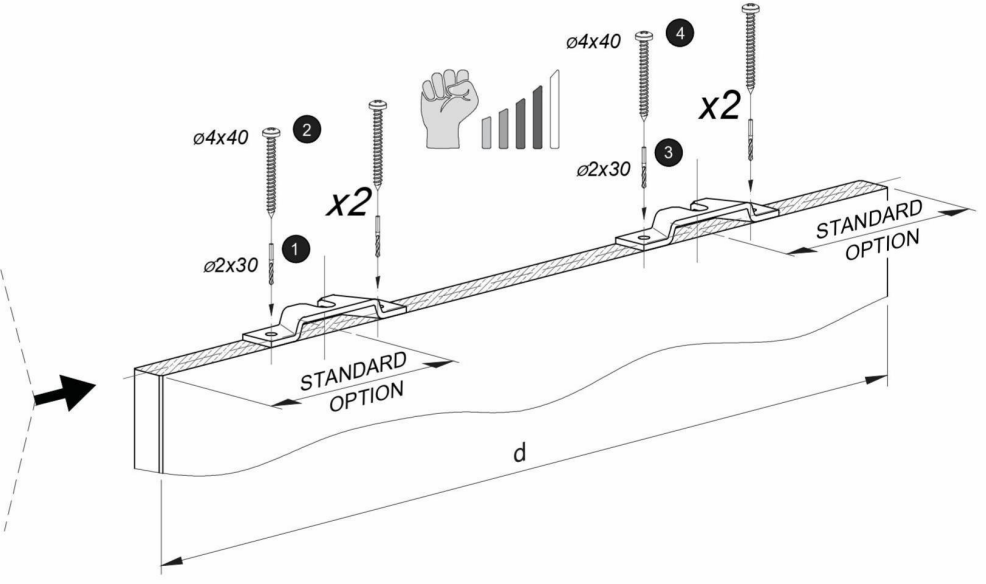
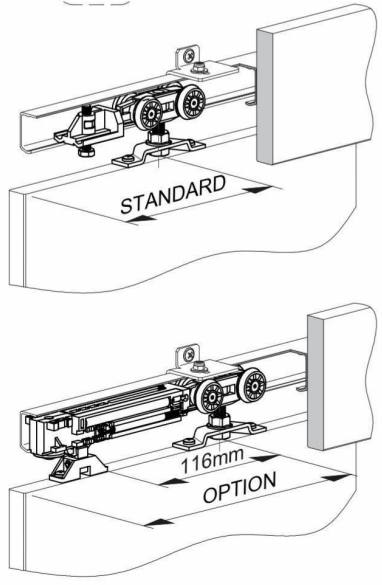
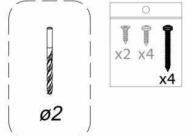

!

<i>d</i> [mm]	660 "60"	760 "70"	860 "80"	960 "90"	1060 "100"
<i>STANDARD</i> [mm]		100			160
<i>OPTION</i> [mm]		180			210

9

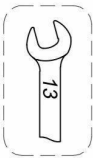

x2

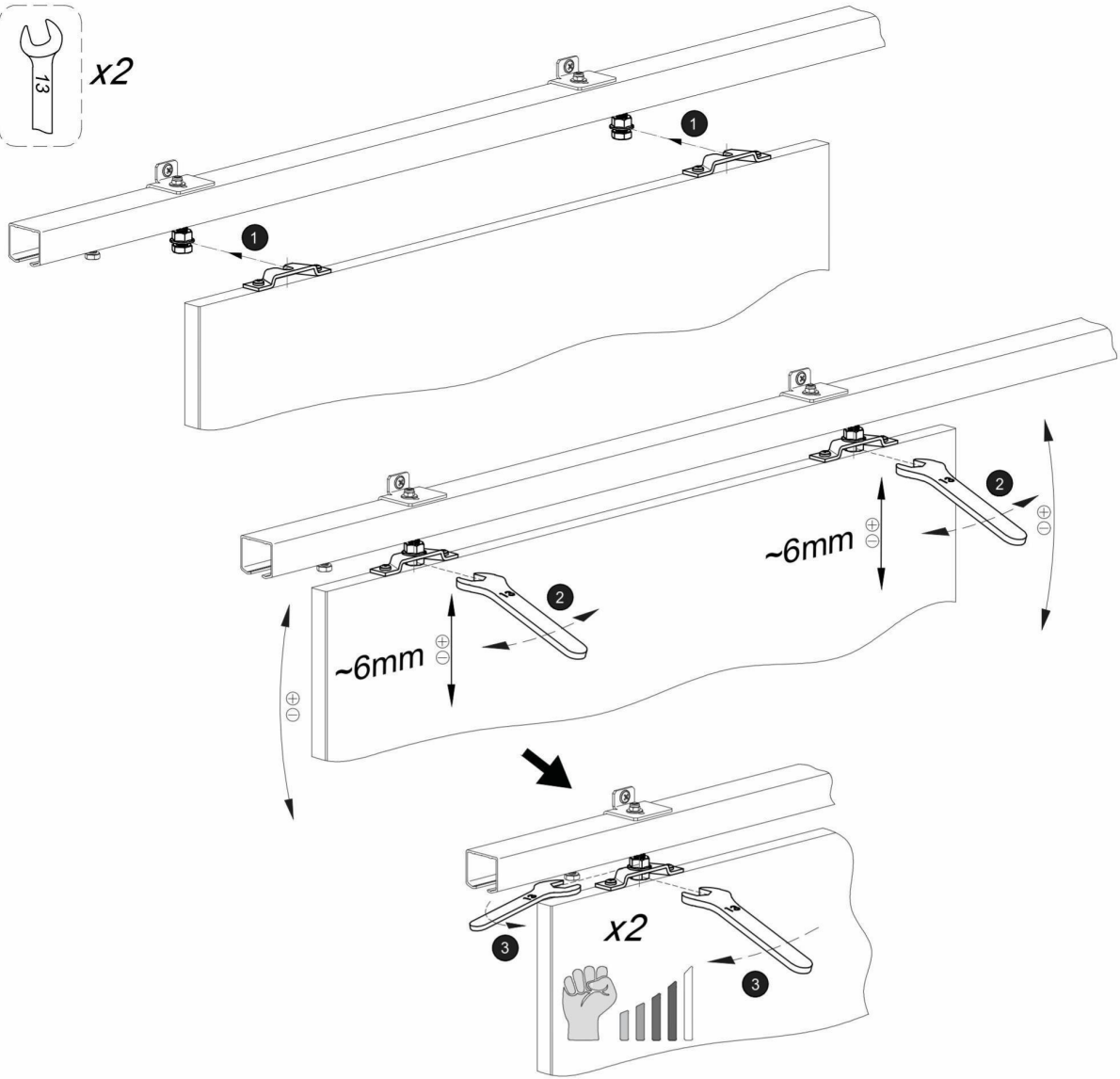

10

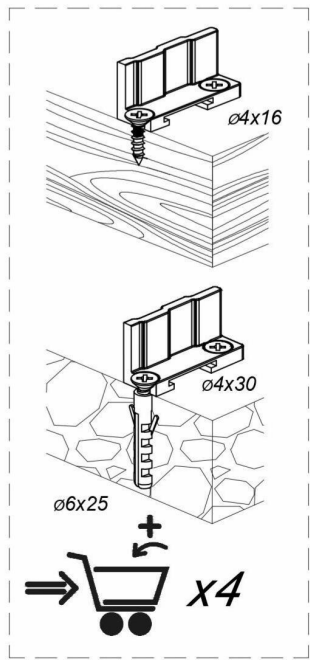
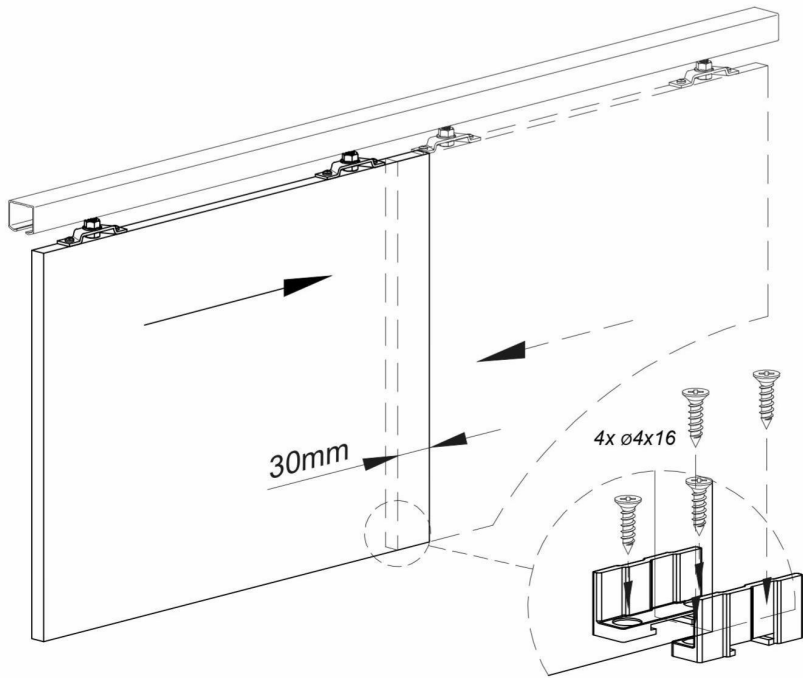

11

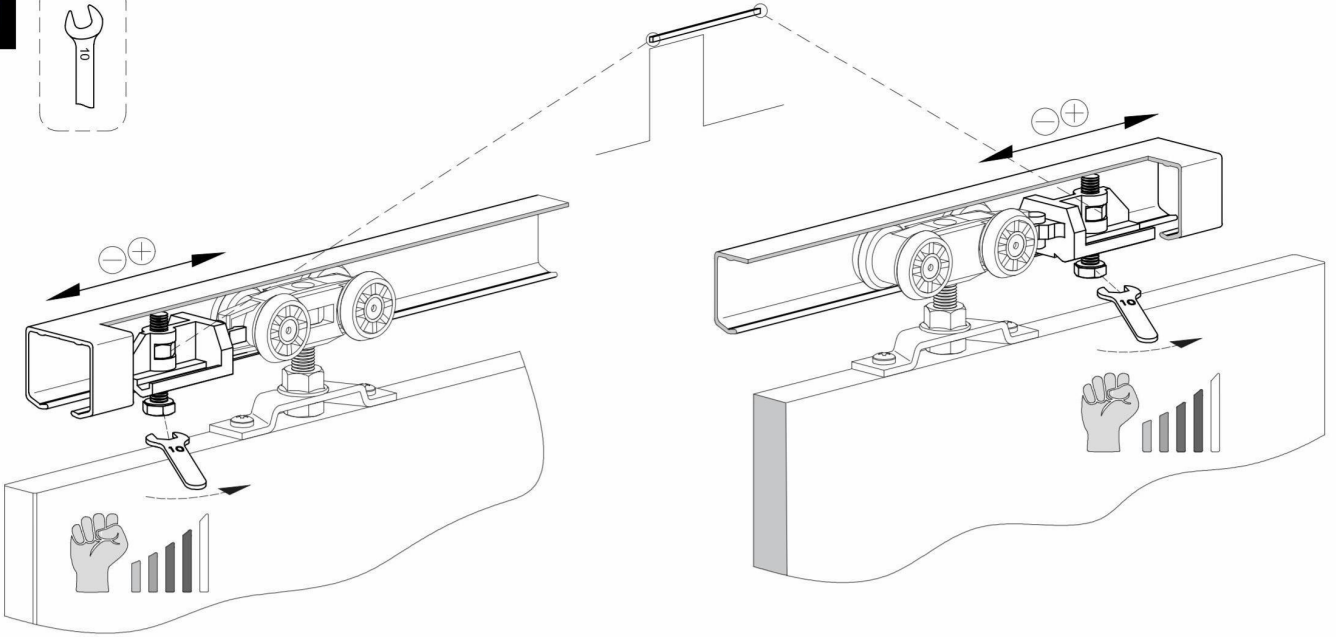
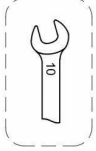

12

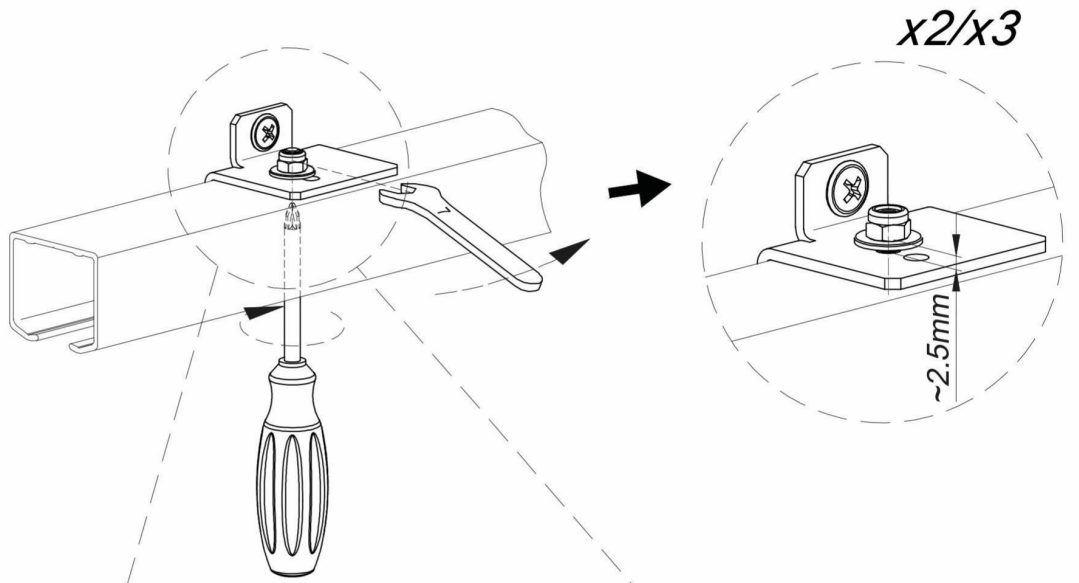
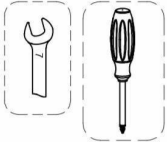

12a

"60"

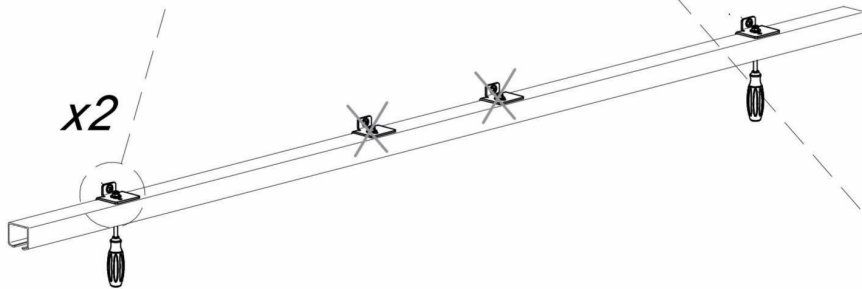

12b

"70" / "80" / "90"

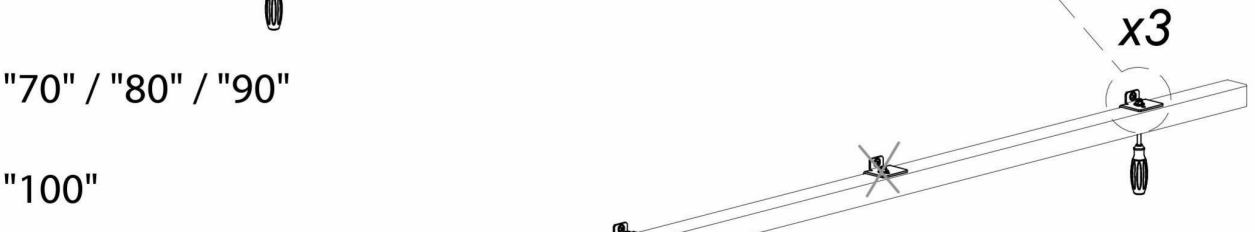

12c

"100"

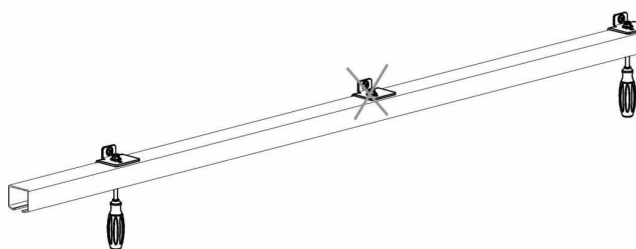

13a

"60"

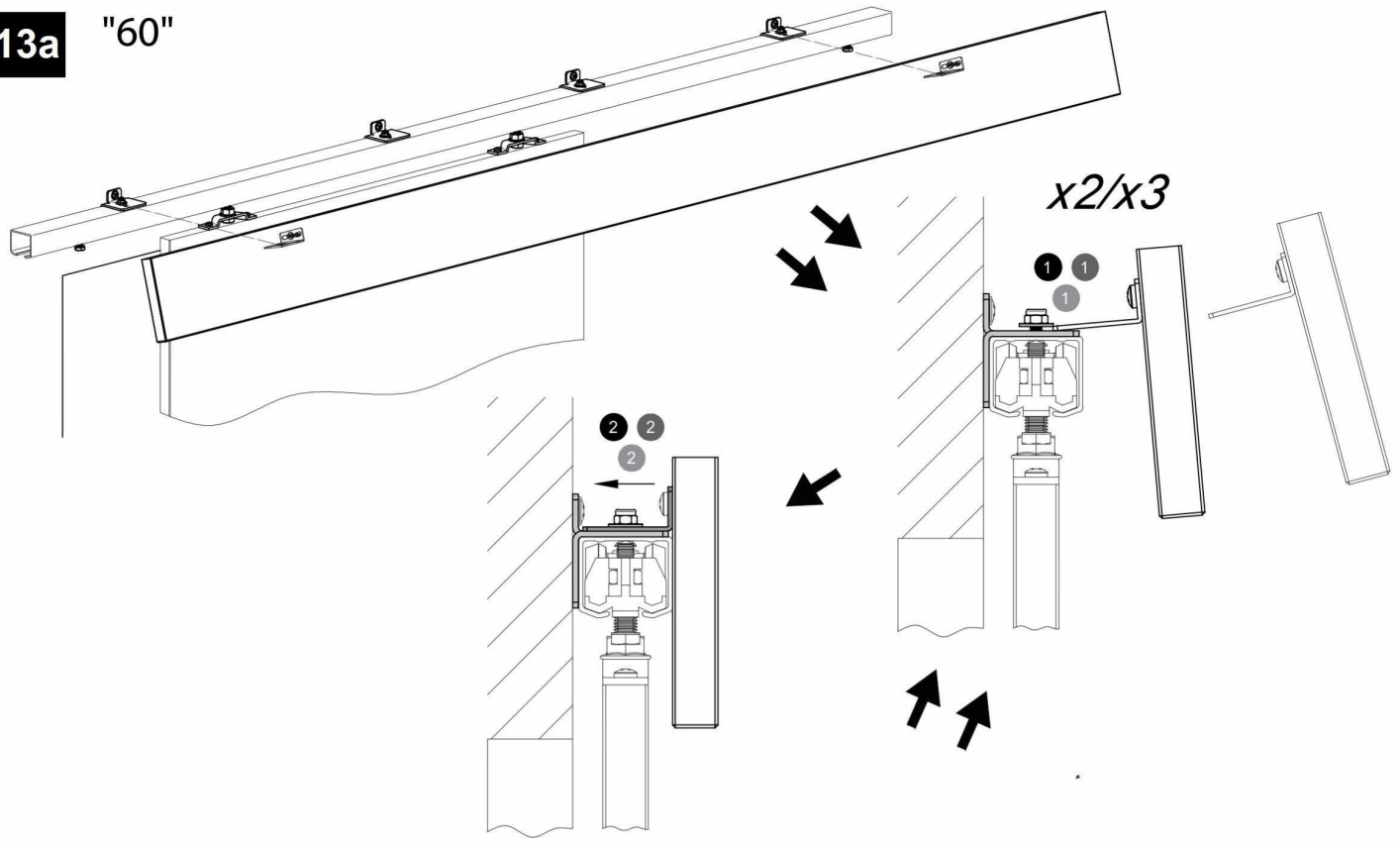

13b

"70" / "80" / "90"

13c

"100"

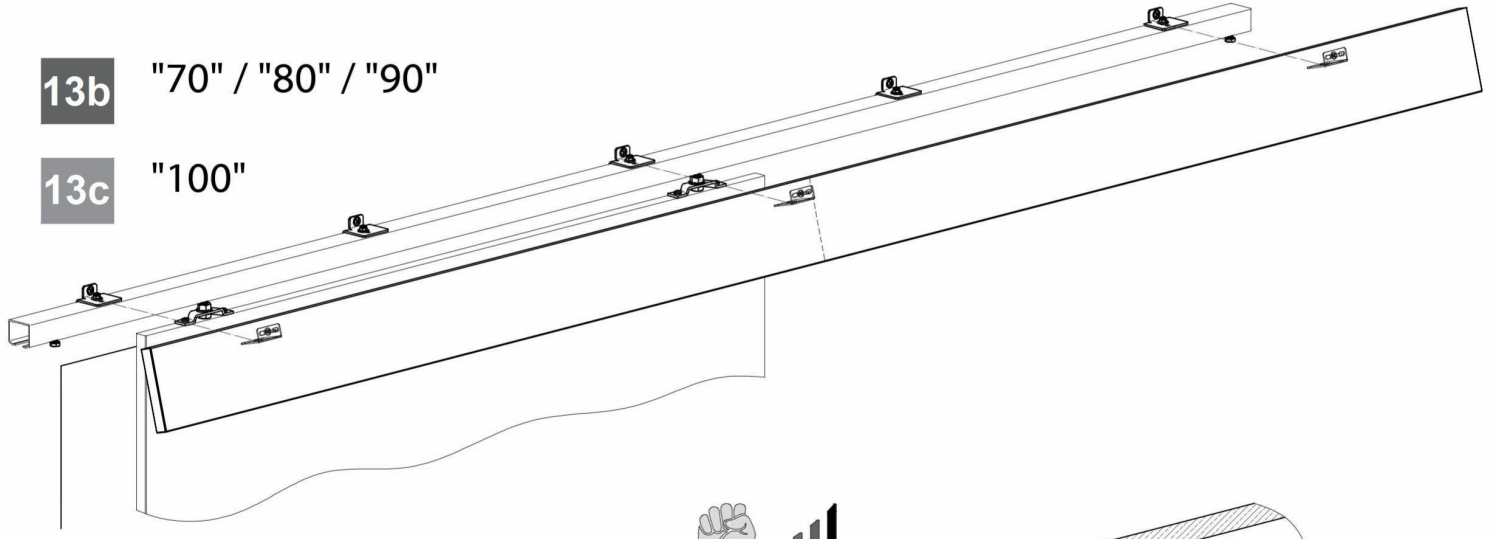

14

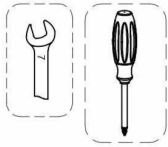

x4/x5

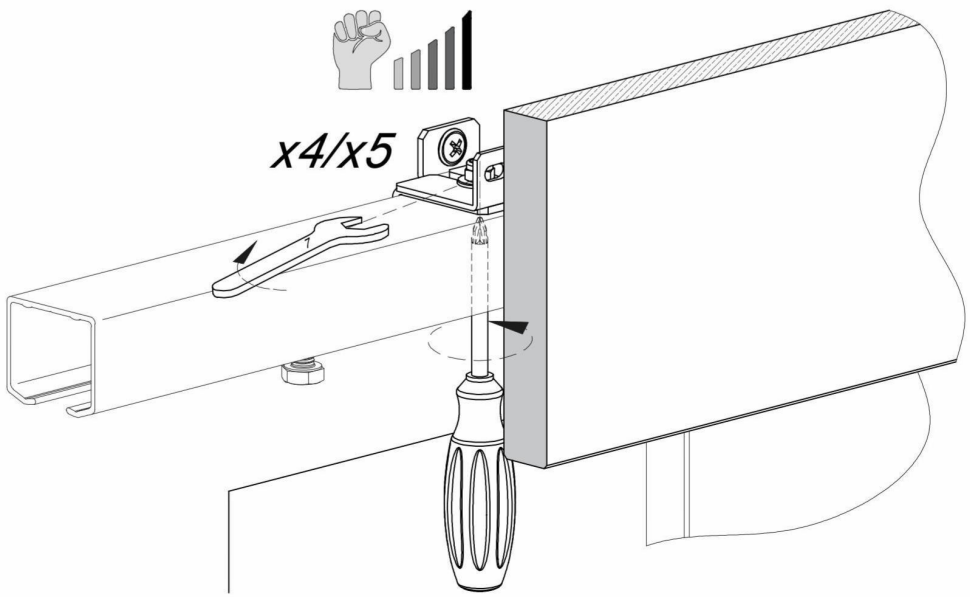

Additional Option

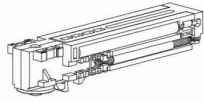

x1



x1



x2



x1



x1



x1

1

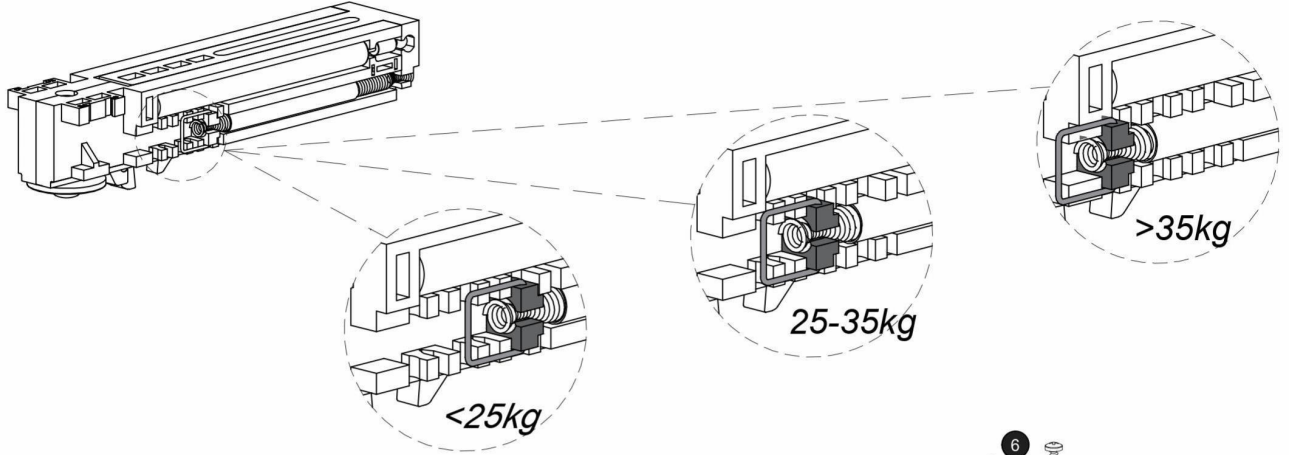

2



$\varnothing 2$

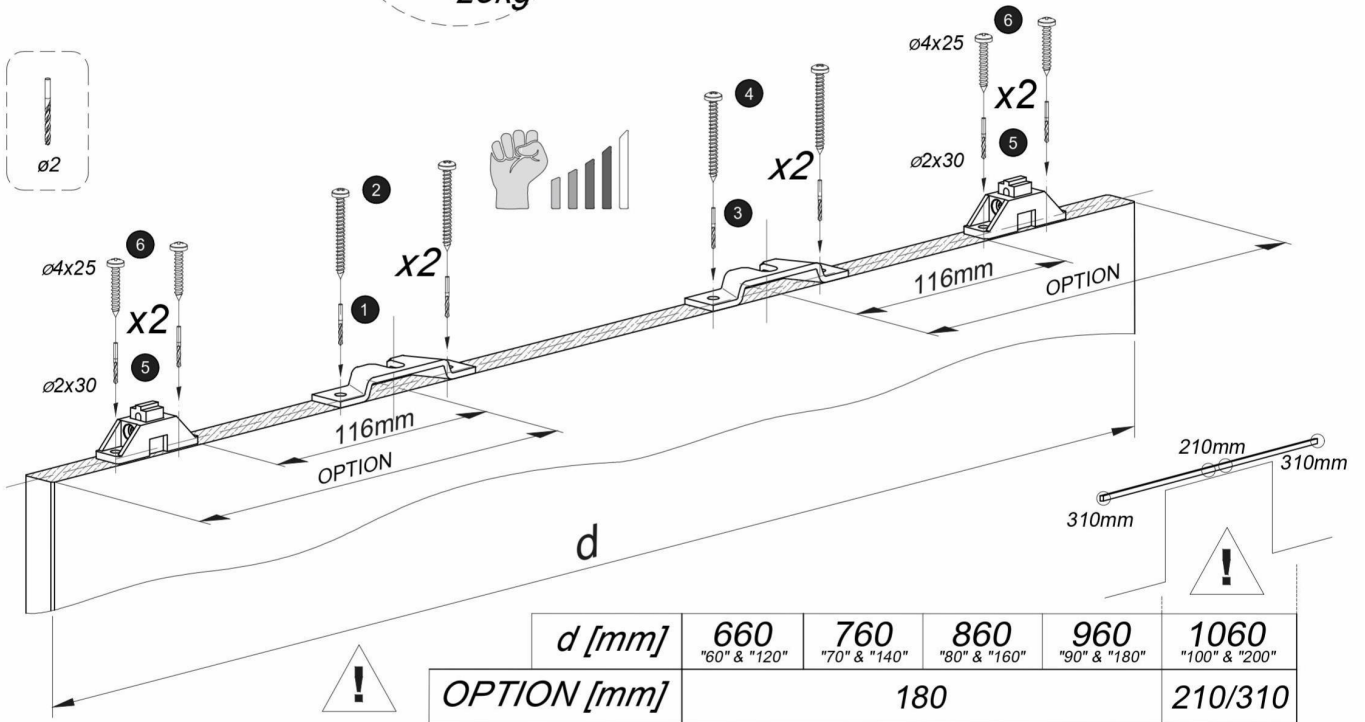

3



#2

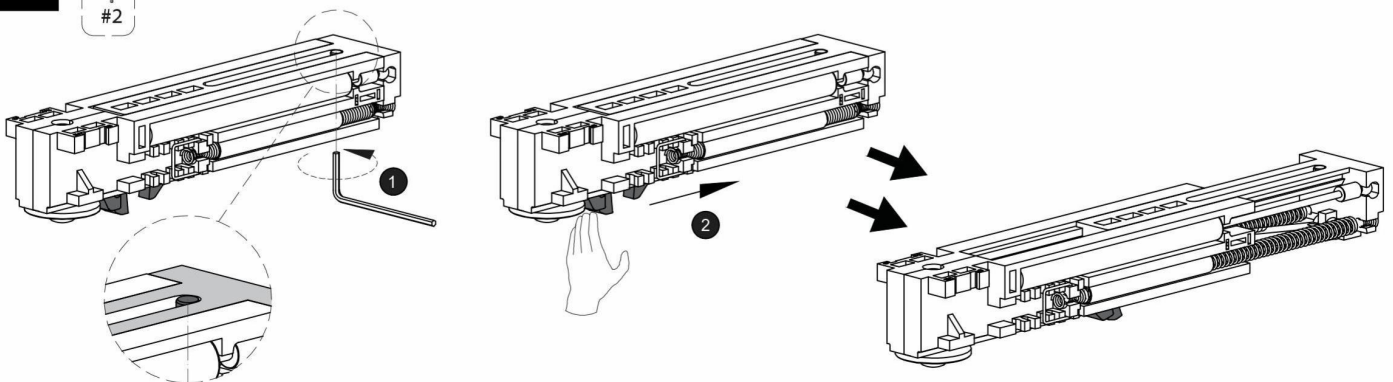

Additional Option

