

General Guidelines

- Please read the following instruction carefully and use the product accordingly.
- Please keep this manual and hand it over when you transfer the product.
- This summary may not include every detail of all variations and considered steps. Please contact us when further information and help are needed.

Notes

- Please assemble the product strictly according to each step outlined in the instructions.
- Do not tighten all the screws until assembly is completed.
- Wipe the rack dry with a clean cloth for daily maintenance.
- We recommend attaching at least two expansion screws at each corner of the rack to the wall to achieve the load capacity of 60 kg (132 lb).
- Considering various types of walls, please purchase suitable fittings from a professional dealer.

Warnings

- If there are defective or missing parts, please do not use the product to avoid potential hazards.
- Children are not allowed to climb or drag the product to avoid the personal injury caused by the toppling.

Einleitung

- Bitte lesen Sie die folgende Anleitung aufmerksam durch und verwenden Sie das Produkt sachgemäß.
- Bewahren Sie diese Anleitung gut auf und händigen Sie sie bei Weitergabe des Produkts an Dritte ebenfalls mit aus.
- Aus Gründen der Übersicht können nicht alle Details zu allen Varianten und denkbaren Montagen beschrieben werden. Wenn Sie weitere Informationen und Hilfe benötigen, kontaktieren Sie uns bitte.

Hinweise

- Bauen Sie das Produkt bitte streng nach der Anleitung auf.
- Ziehen Sie die Schrauben bei der Montage bitte nicht sofort an. Erst nachdem Sie alle Schrauben eingesetzt haben, sollten Sie diese vorsichtig festziehen.
- Wischen Sie das Produkt zur Reinigung bitte mit einem sauberen Tuch ab.
- Um eine Tragfähigkeit von 60 kg zu erreichen, sollten Sie das Regal mit mindestens 2 Schrauben an jedem Befestigungselement an der Wand befestigen.
- Aufgrund der Vielzahl von vorhandenen Wandtypen kann es notwendig sein, weiteres, den Gegebenheiten Ihrer Wand entsprechendes, Zubehör über den Fachhandel zu beziehen.

Warnhinweise

- Wenn Teile fehlen oder defekt sind, nutzen Sie das Produkt bitte nicht, um Verletzungen zu vermeiden.
- Lassen Sie Kinder nicht auf das Produkt klettern oder an ihm zerren. So werden durch Umkippen verursachte Verletzungen vermieden.

Introduction

- Lisez attentivement ces instructions et utilisez votre produit d'après ce mode d'emploi.
- Conservez ces instructions. Si vous souhaitez offrir ce produit à un tiers, joignez obligatoirement ce mode d'emploi.
- Pour des raisons de clarté, les détails concernant chaque variante ou montage envisageable ne peuvent être tous décrits. Si vous souhaitez obtenir plus d'informations ou si vous rencontrez certains problèmes non traités de manière détaillée dans ces instructions, veuillez nous contacter.

Notes

- Veuillez assembler le produit en suivant strictement chaque étape décrite dans les instructions.
- Veuillez d'abord positionner et régler les pièces en faisant référence à la notice de montage, puis effectuer un serrage progressif.
- Pour l'entretien quotidien, il est conseillé d'essuyer avec un chiffon propre.
- Il est conseillé de fixer au moins 2 vis d'expansion à chaque extrémité de la tringle à vêtements pour atteindre la capacité de charge de 60 kg.
- Pour les différents types de murs, veuillez vous adresser à un revendeur spécialisé pour acheter des accessoires de fixation murales appropriés.

Avertissements

- Si des pièces sont défectueuses ou manquantes, veuillez ne pas utiliser le produit pour éviter les risques potentiels.
- Il est interdit aux enfants de grimper et de traîner le produit afin d'éviter les blessures causées par le basculement.

Linee guida generali

- Si prega di leggere attentamente le seguenti istruzioni e usare il prodotto in modo opportuno.
- Si prega di conservare questo manuale e consegnarlo quando il prodotto cambia proprietario.
- Questo riassunto potrebbe non includere ogni dettaglio di tutte le variazioni e le fasi considerate. Contattaci se hai bisogno di ulteriori informazioni e assistenza.

Note

- Si prega di seguire attentamente i passaggi descritti per montare il prodotto.
- Non serrare tutte le viti fino al termine del montaggio.
- Asciugare lo scaffale con un panno pulito per la manutenzione quotidiana.
- Si consiglia di fissare almeno due viti ad espansione ad ogni angolo dell'appendiabiti alla parete per raggiungere la capacità di carico di 60 kg.
- Considerando i vari tipi di pareti, si prega di acquistare gli accessori adatti da un rivenditore professionale.

Avvertenze

- Se ci sono parti difettose o mancanti, si prega di non utilizzare il prodotto per evitare potenziali pericoli.
- I bambini non sono autorizzati a salire o trascinare il prodotto per evitare le lesioni personali causate dal rovesciamento.

ES

Acerca del manual



- Por favor, lea detenidamente las instrucciones y respete los debidos usos del producto.
- Por favor, conserve bien este manual y en caso de cesión, no omita entregarlo junto al producto.
- Este manual podría no incluir todos los detalles de cada paso del montaje. Si necesita ayuda o información adicional, póngase en contacto con nosotros.

Notas

- Por favor, monte el producto siguiendo las instrucciones paso a paso estrictamente.
- Después de montar el product, luego enrosque todos los tornillos
- Se recomienda que limpie el producto con un paño seco
- Recomendamos colocar al menos dos tornillos de expansión en cada esquina del bastidor en la pared para alcanzar la capacidad de carga de 60 kg (132 lb).
- Teniendo en cuenta los diferentes tipos de paredes, por favor, adquiera los accesorios adecuados en un distribuidor profesional.

Advertencias

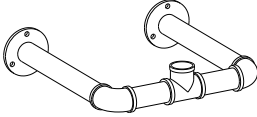
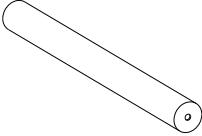
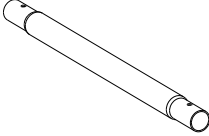
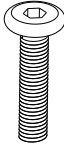
- Si hay piezas defectuosas o faltantes, no utilice el producto para evitar posibles peligros.
- No se permite que los niños trepen o arrastren el producto para evitar las lesiones personales causadas por el vuelco.

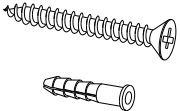
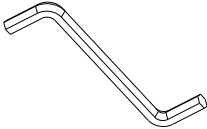
<p>A × 2</p> 	<p>B × 2</p> 
<p>C × 1</p> 	<p>D × 2</p>  <p style="text-align: center;">1/4" × 1 3/4"</p>
<p>E × 2</p>  <p style="text-align: center;">1/4" × 3/8"</p>	<p>F × 12</p> 
<p>G × 1</p> 	

Tools required:

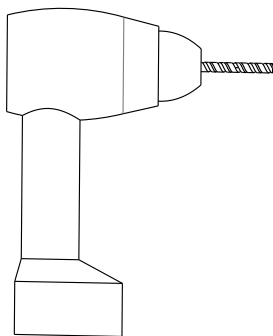
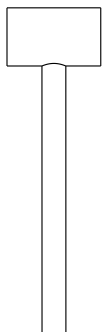

1

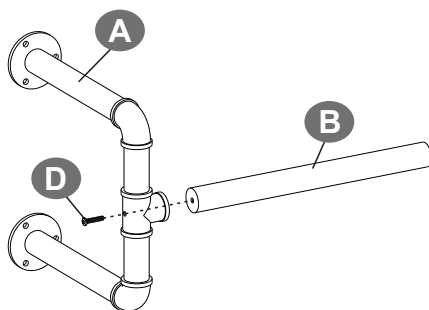

× 2

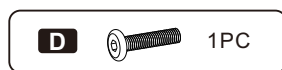

2

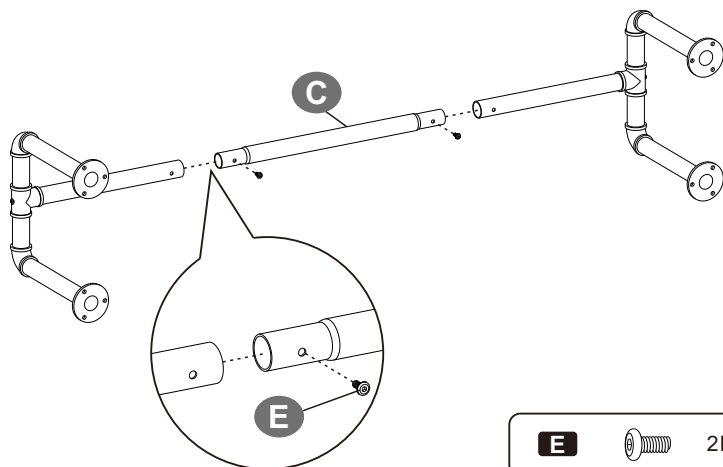

E		2PCS
----------	---	------

3

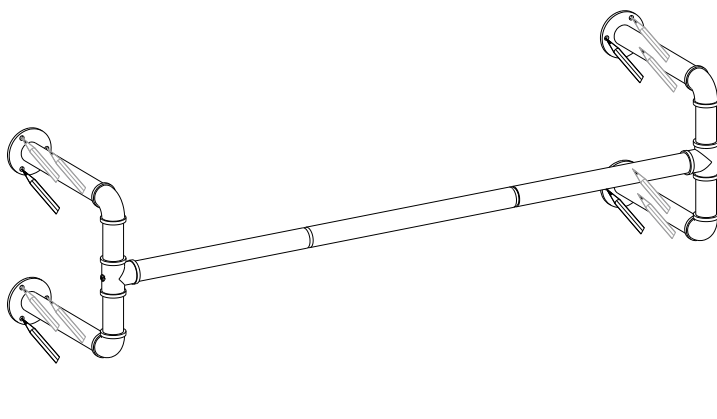

4

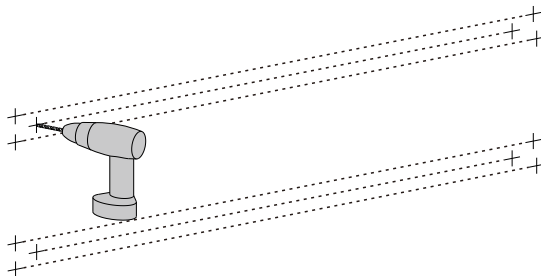

5

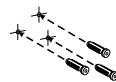
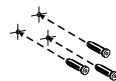
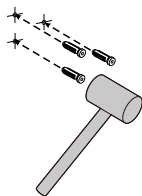
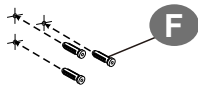

F  12PCS

6

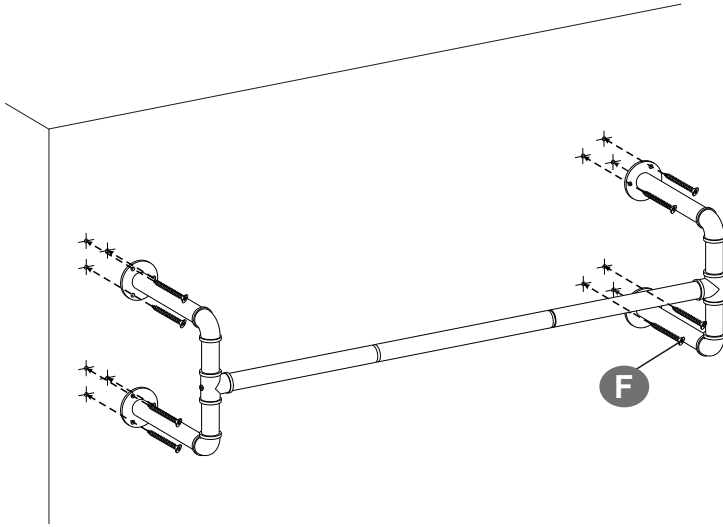

7

