

Installation instruction manual

3-Tier Oval Bar Cart

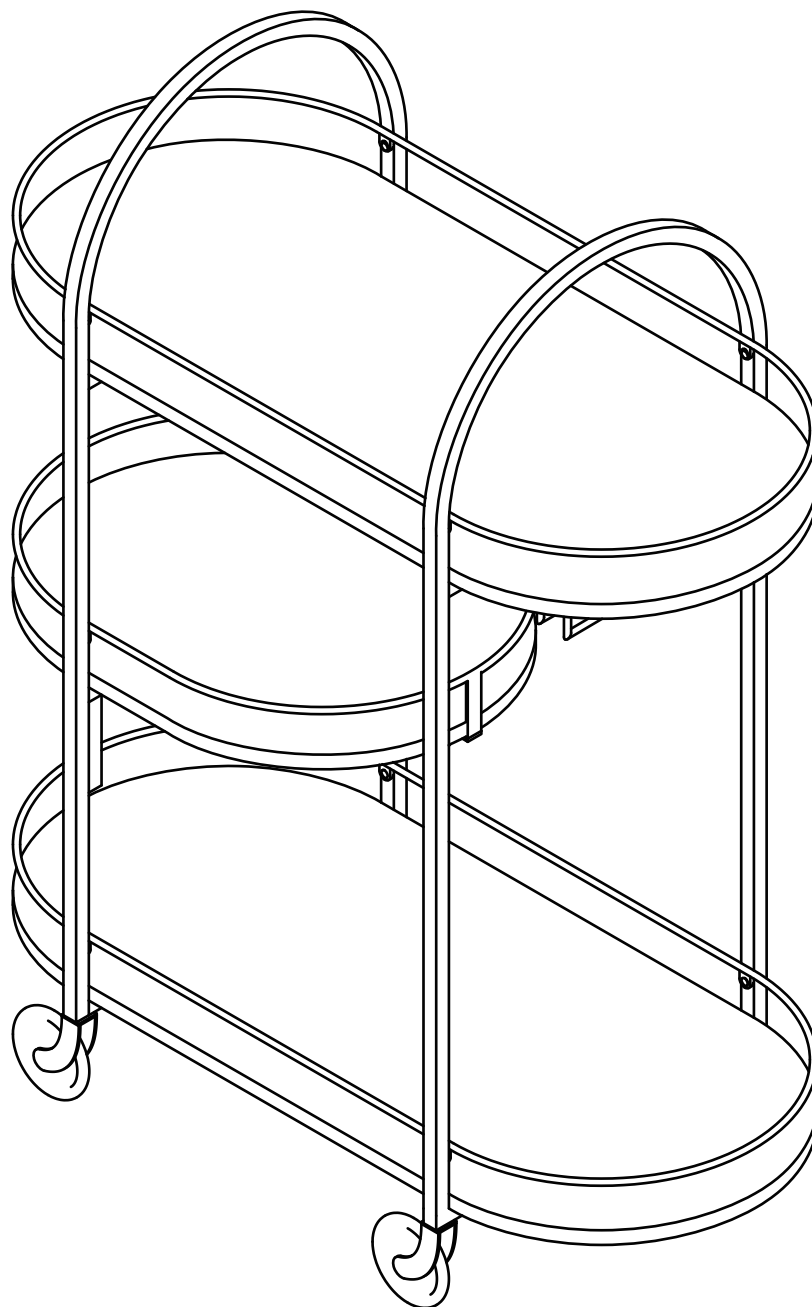

Product List

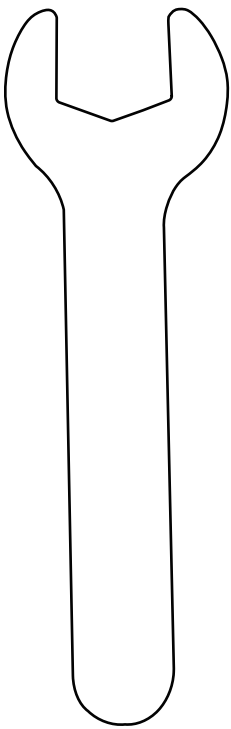

1x
a

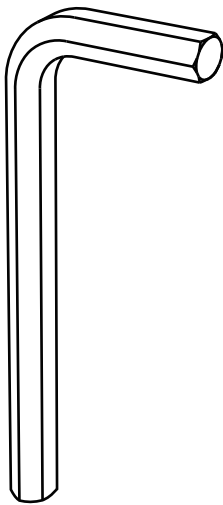

1x
b

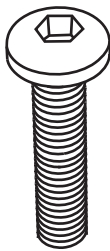

24x
c



15x
d

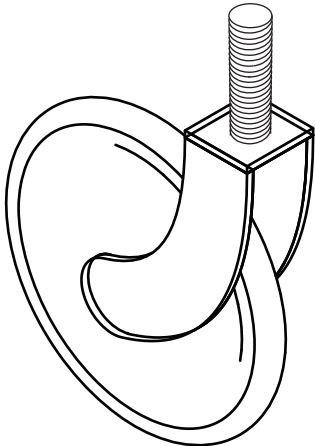

4x
e

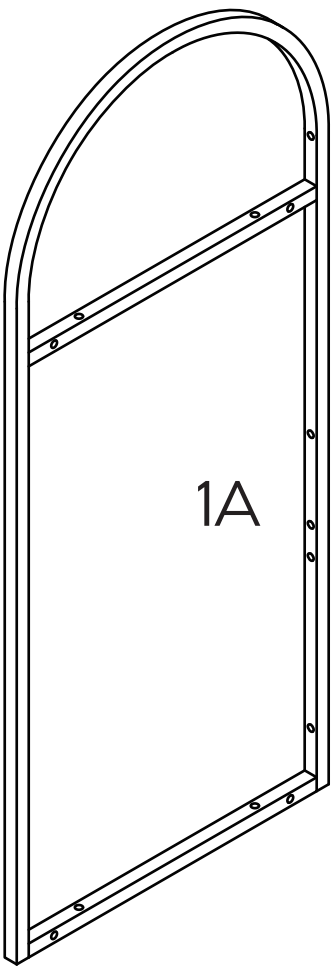

1A

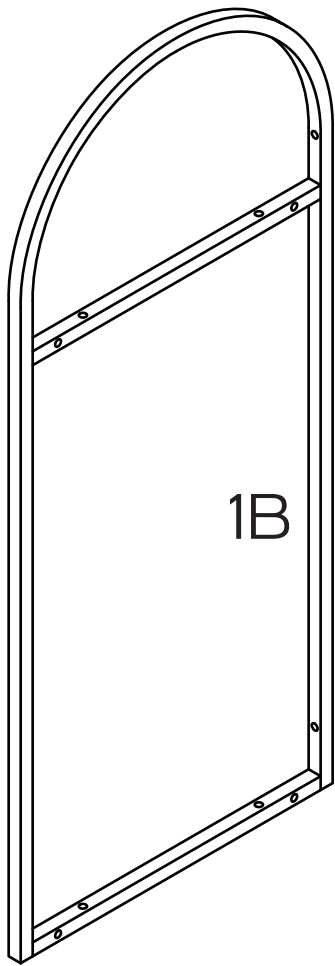

1B

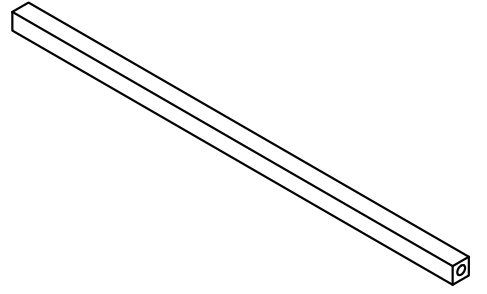

① 2x

② 4x

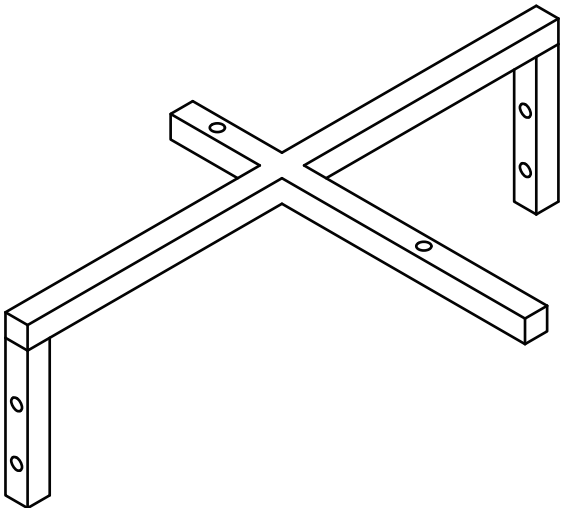

③ 1x

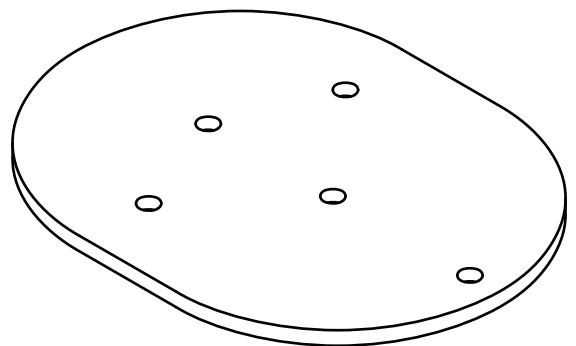

④ 1x

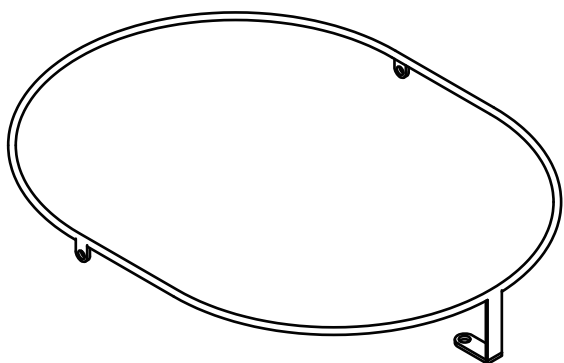

5 1x

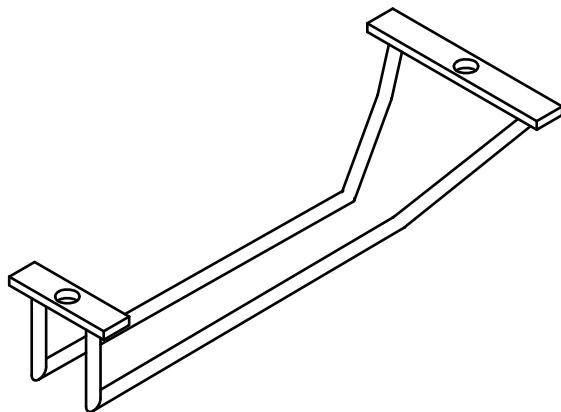

6 2x

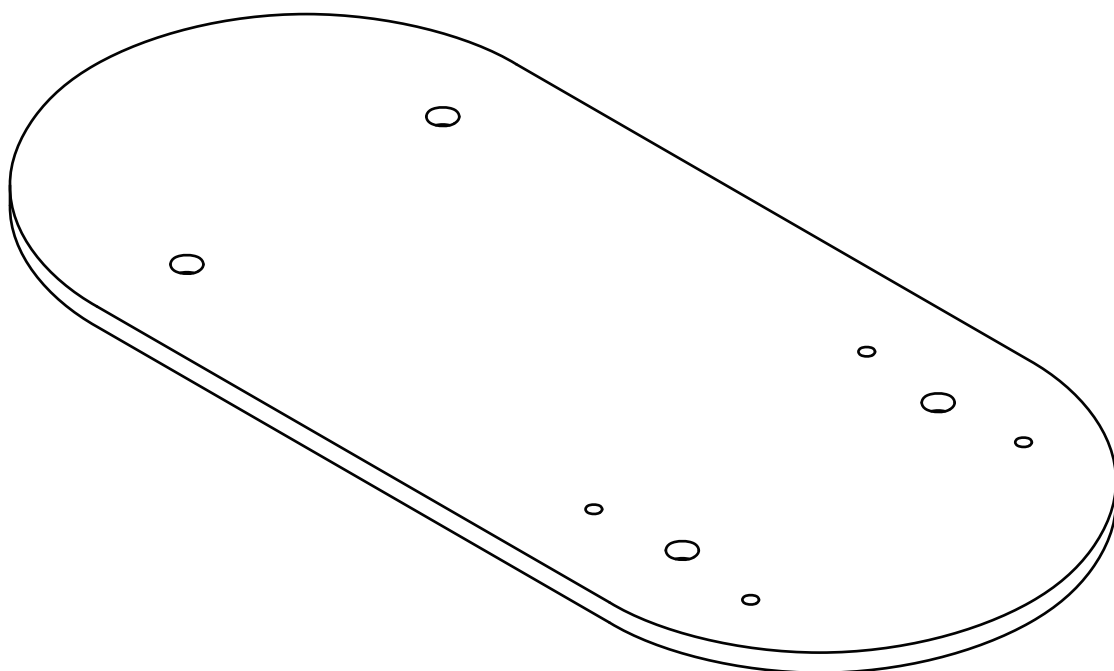

7 1x

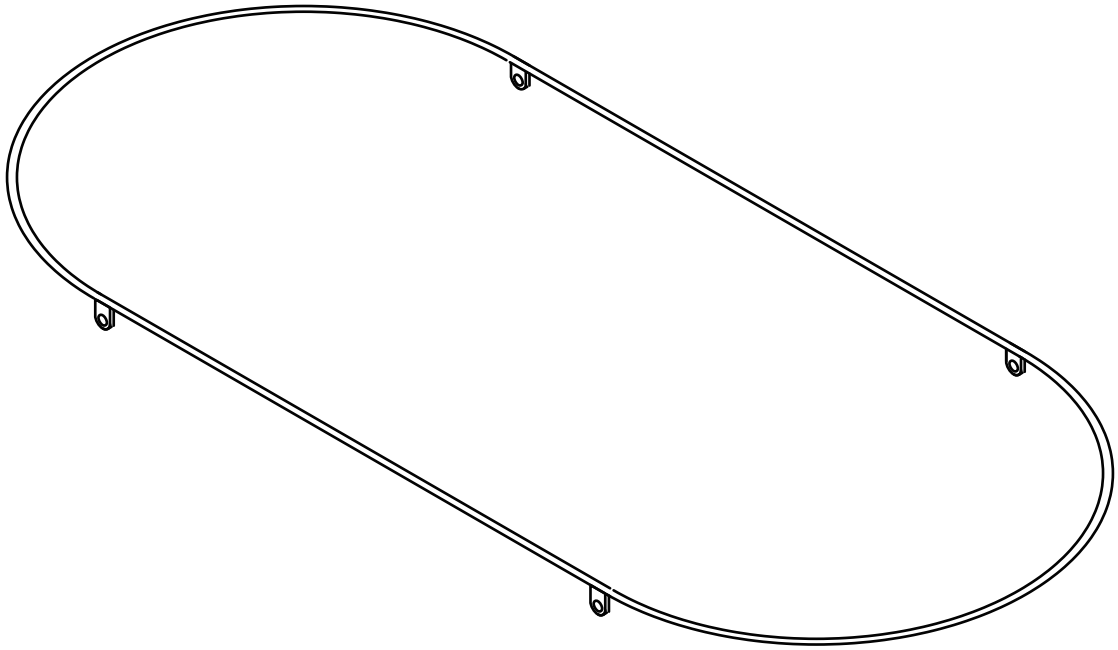

8 2x

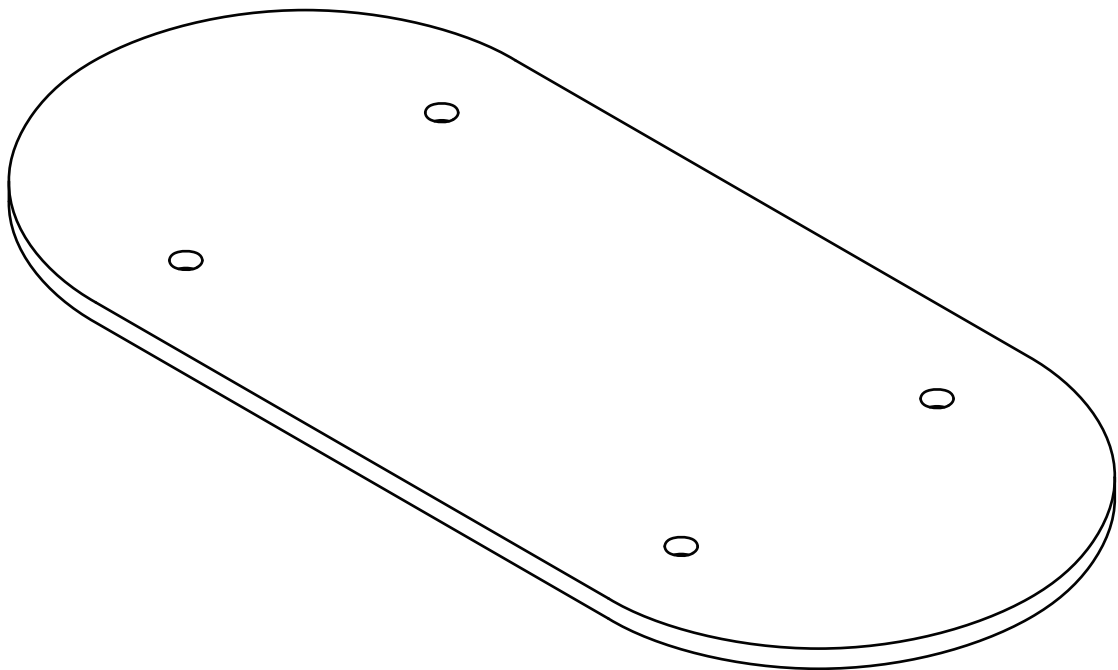

9 1x

Installation Step

1

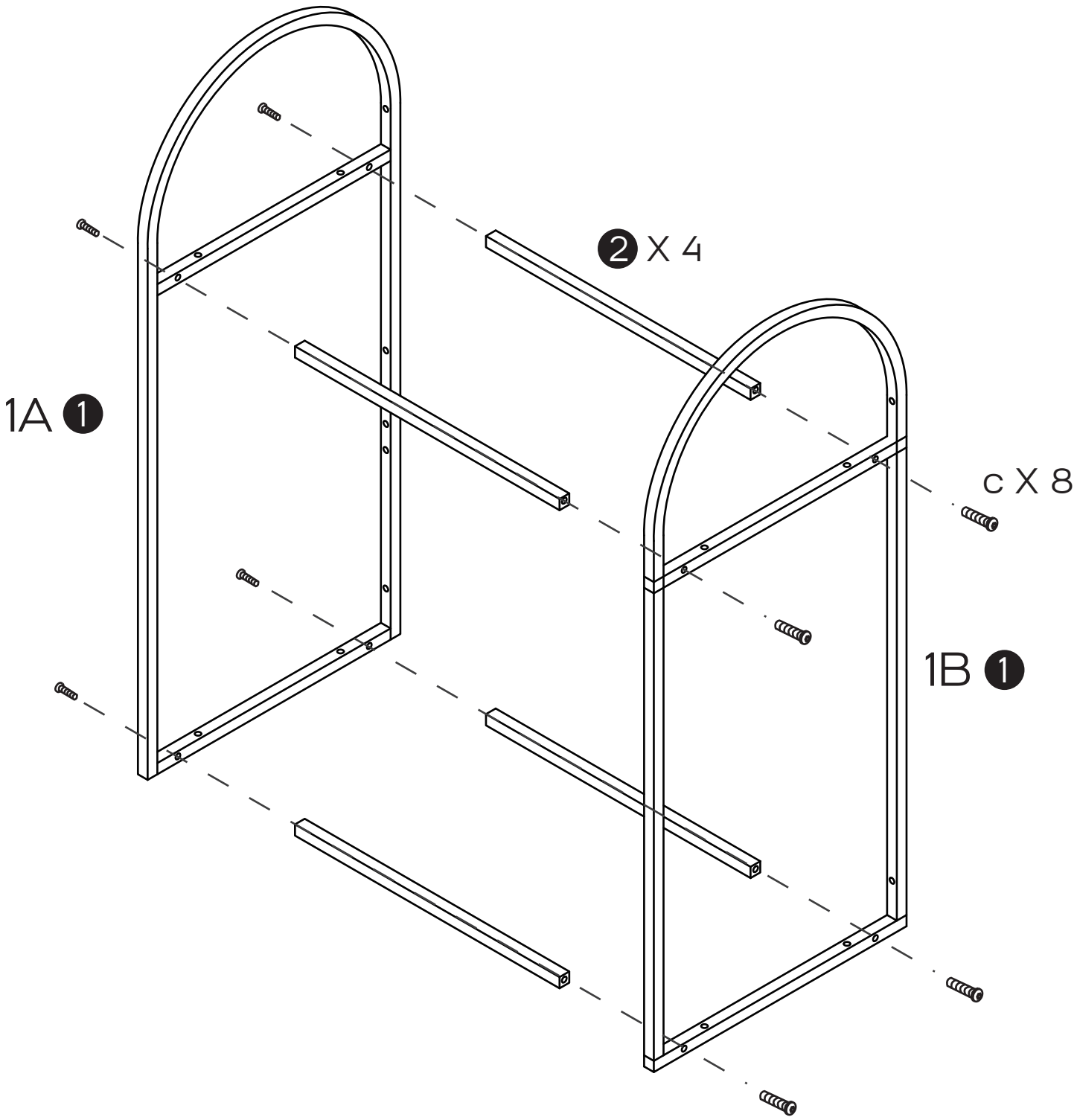

2

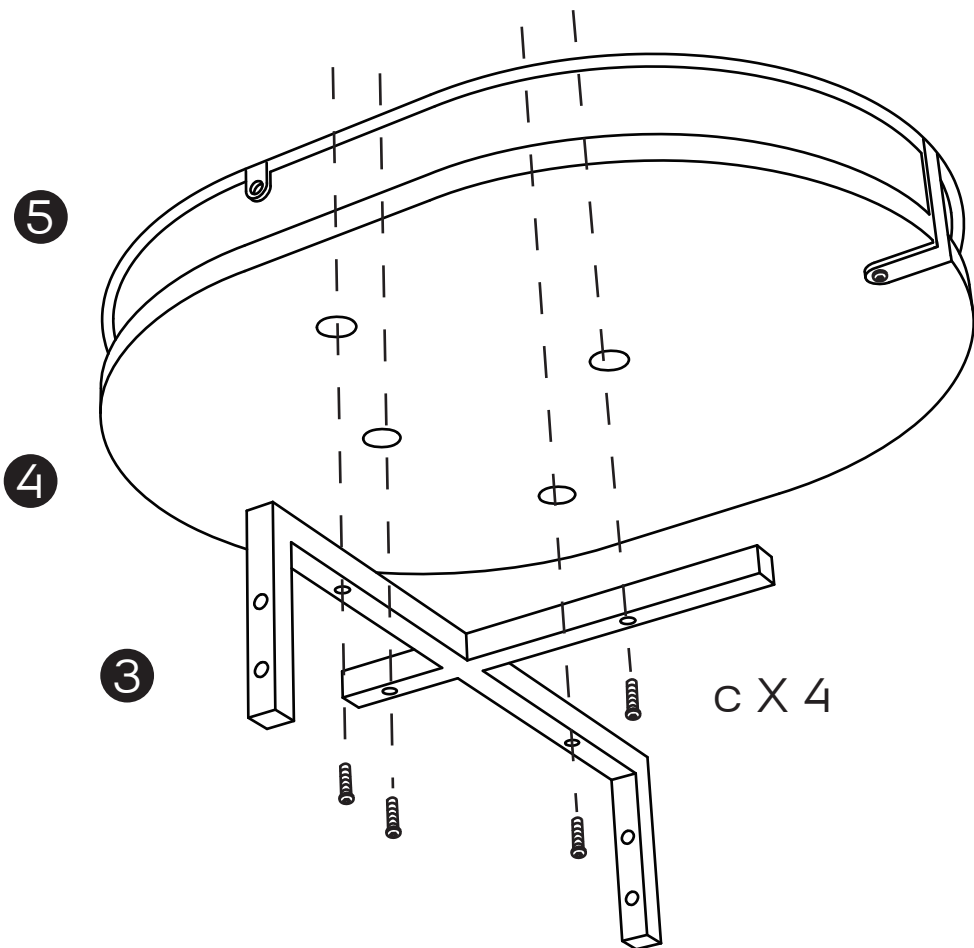
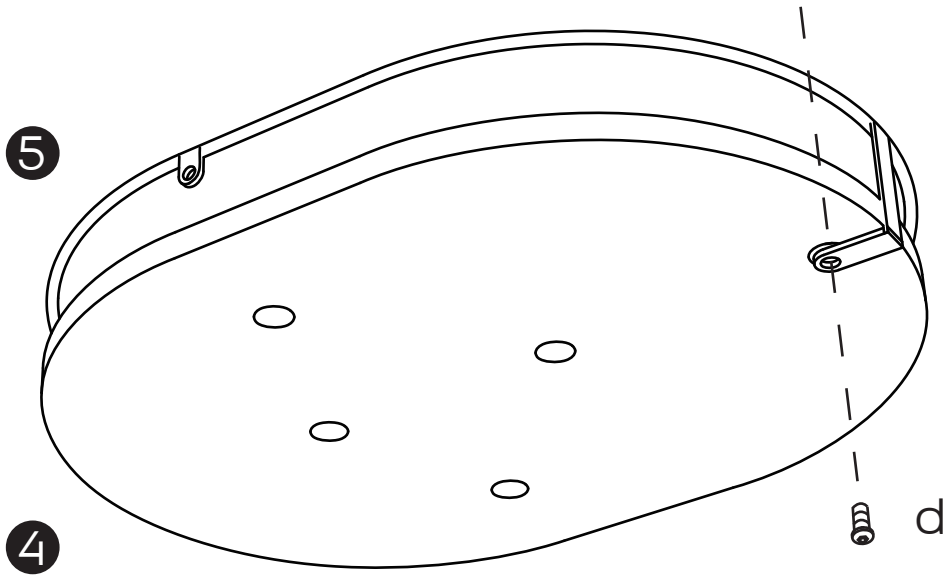

3

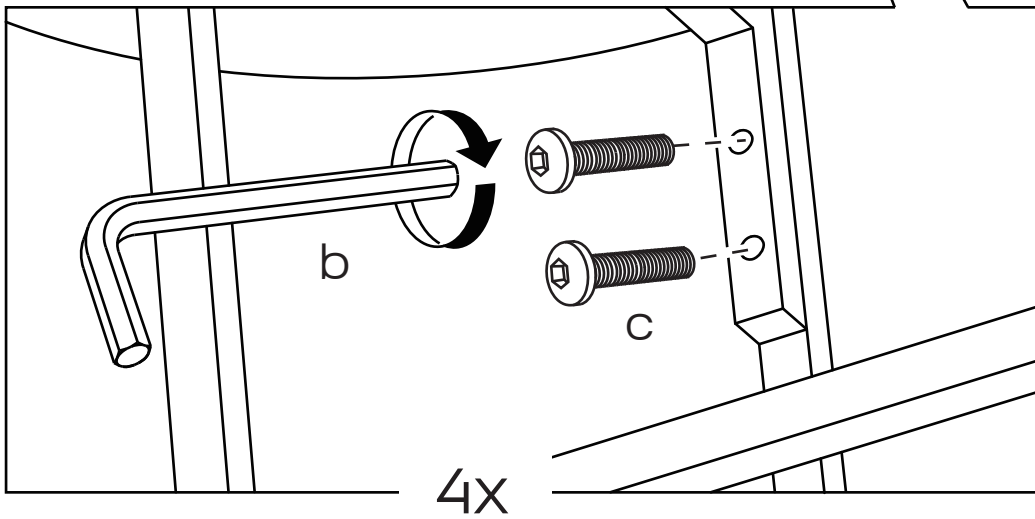
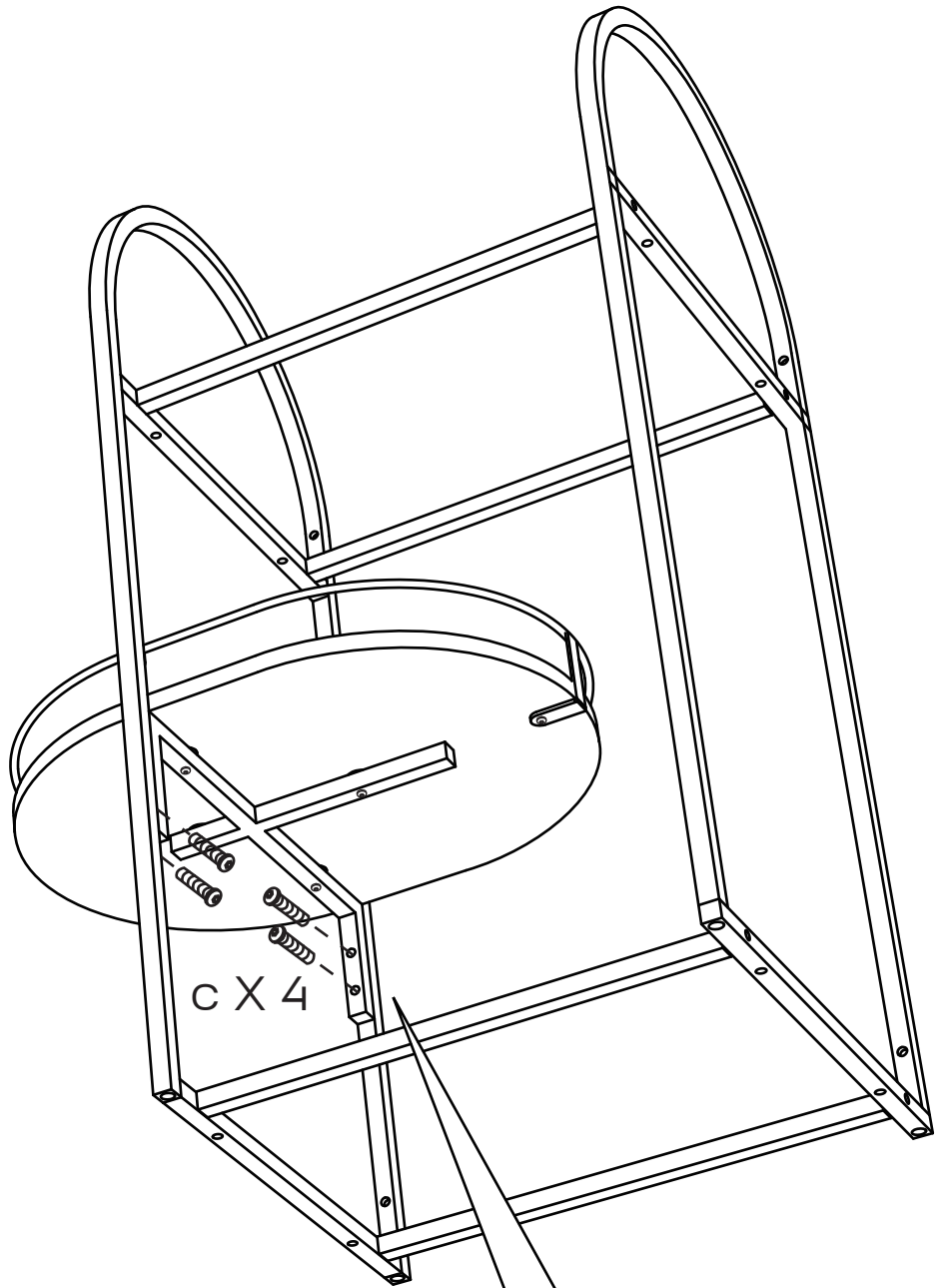
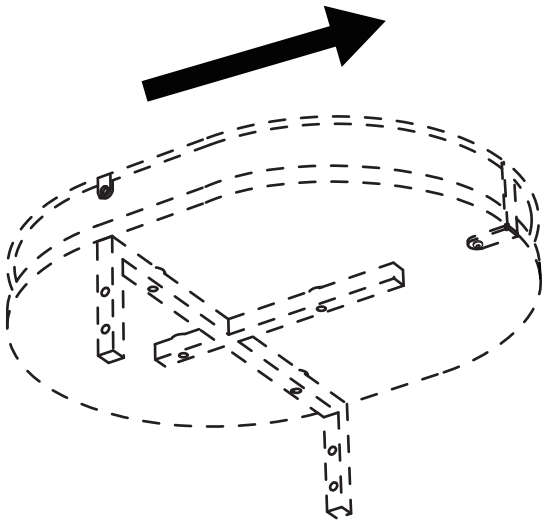

4

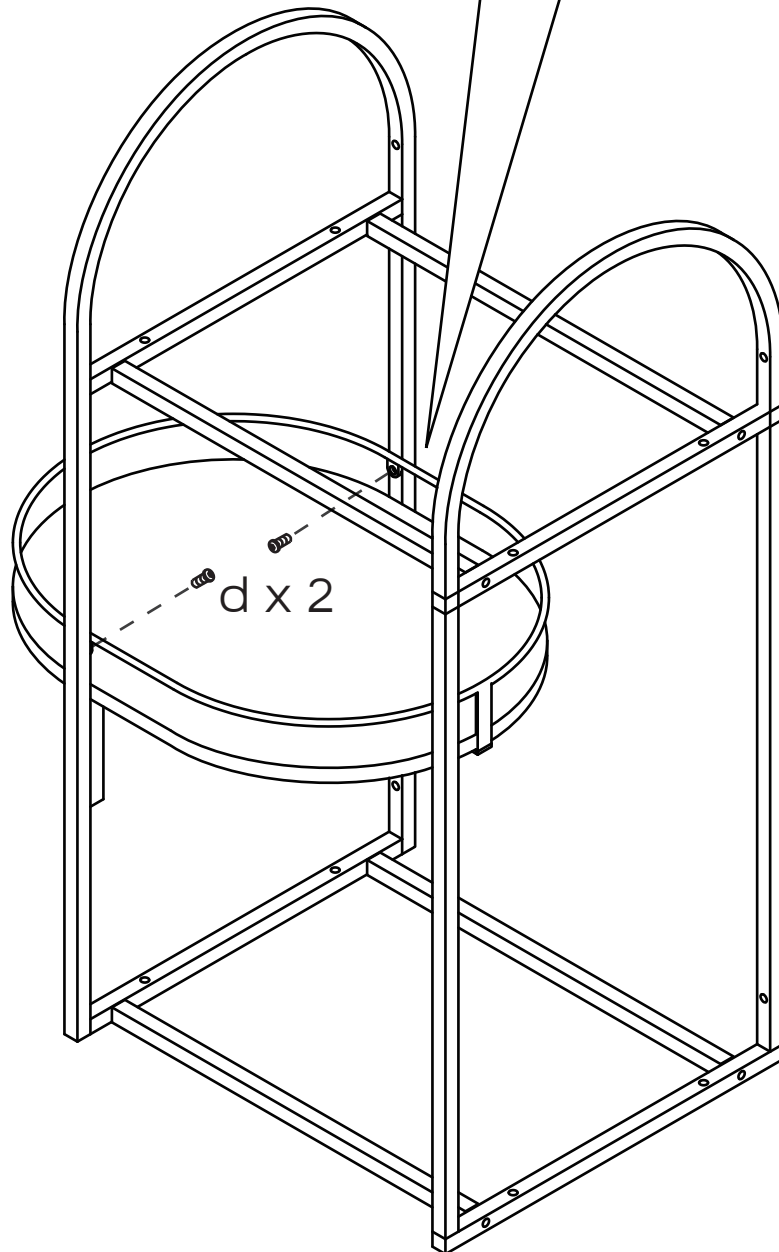
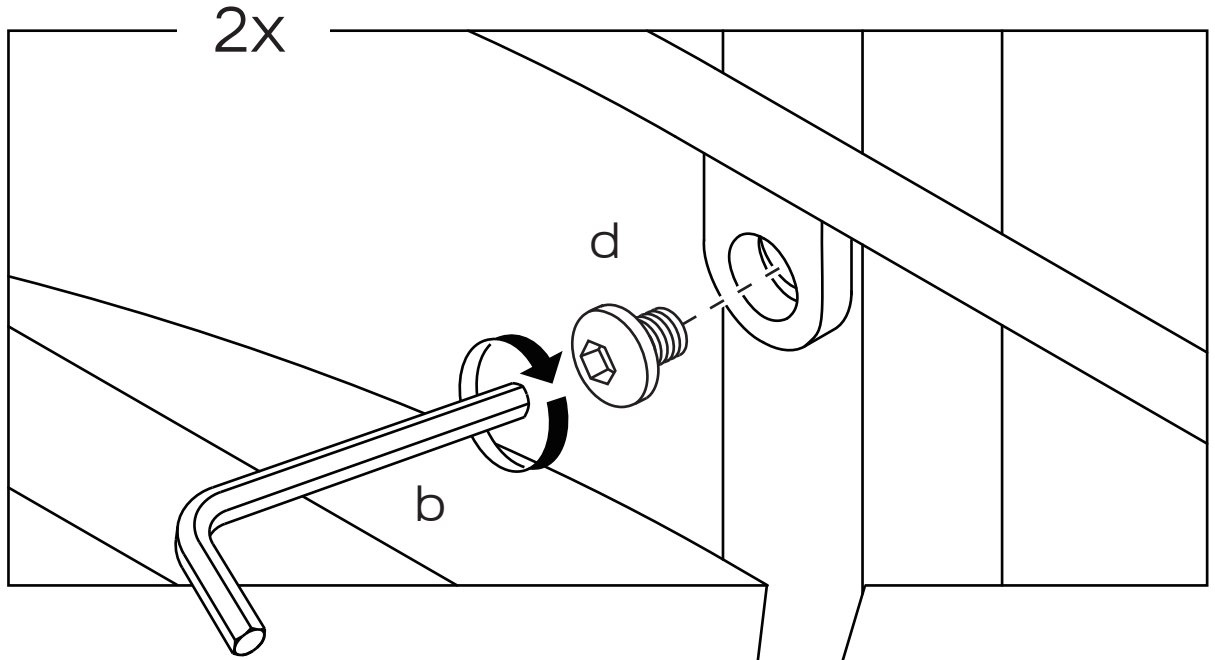

5

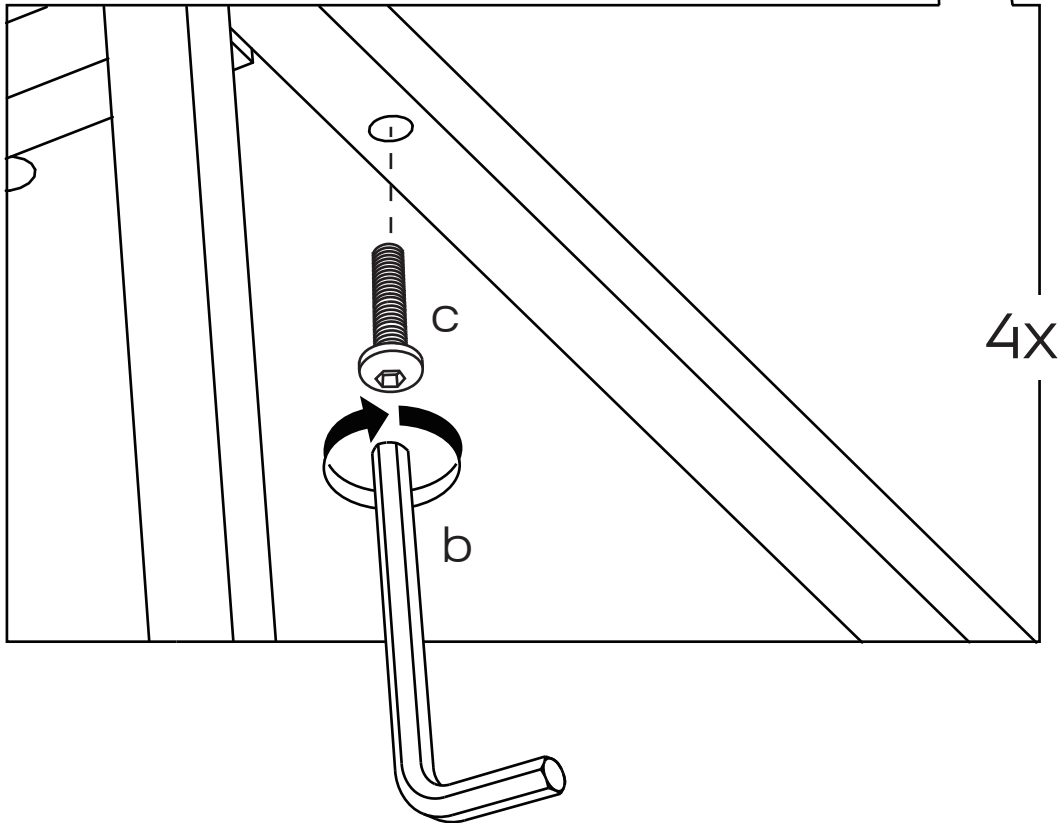
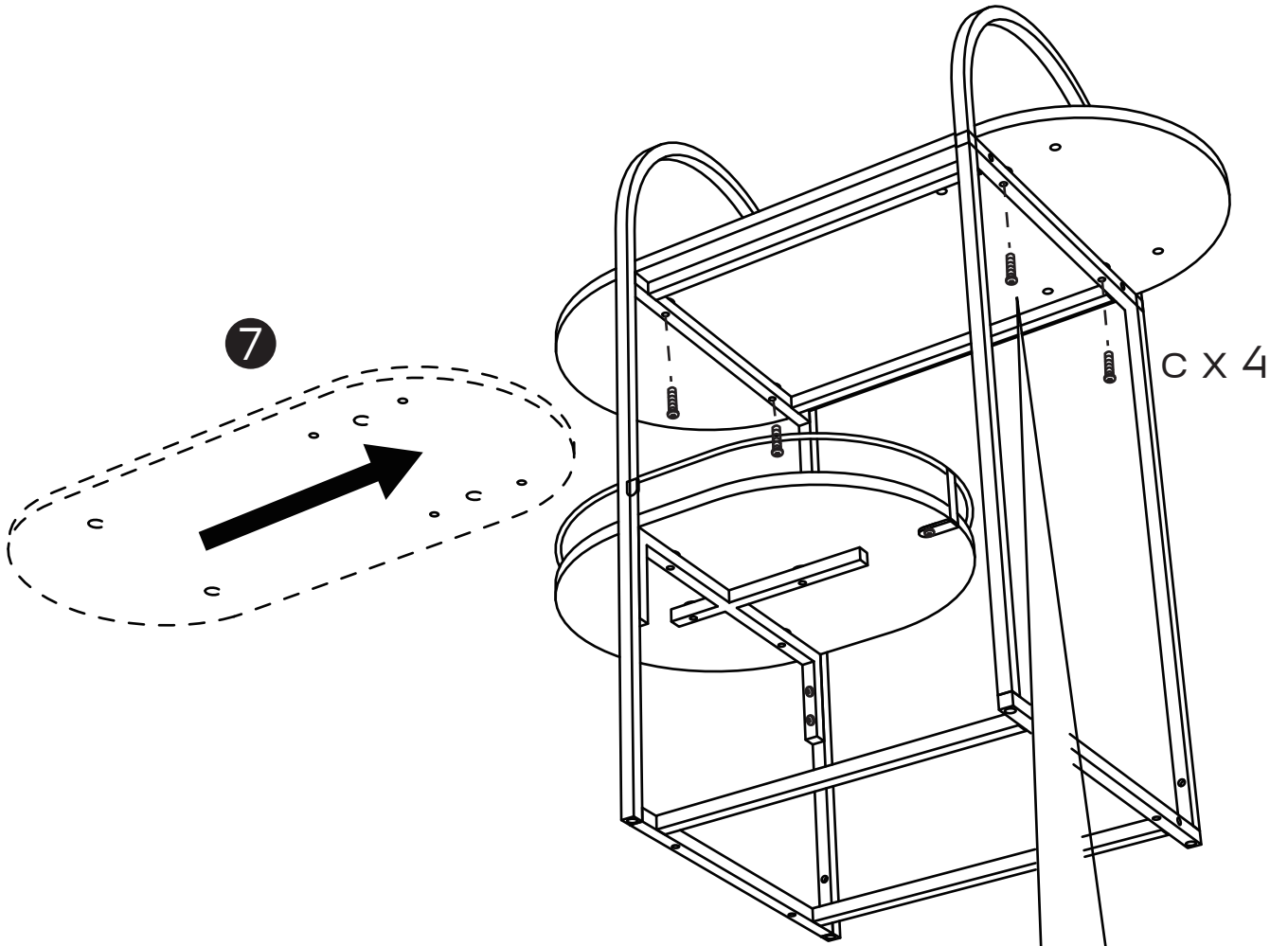

6

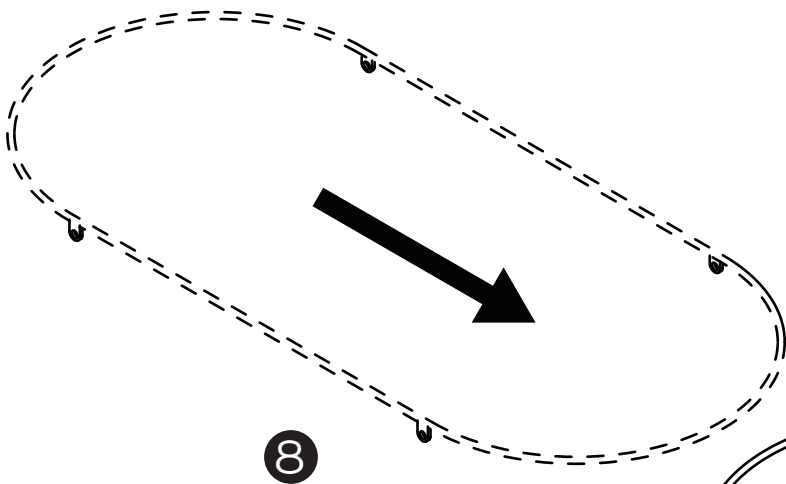
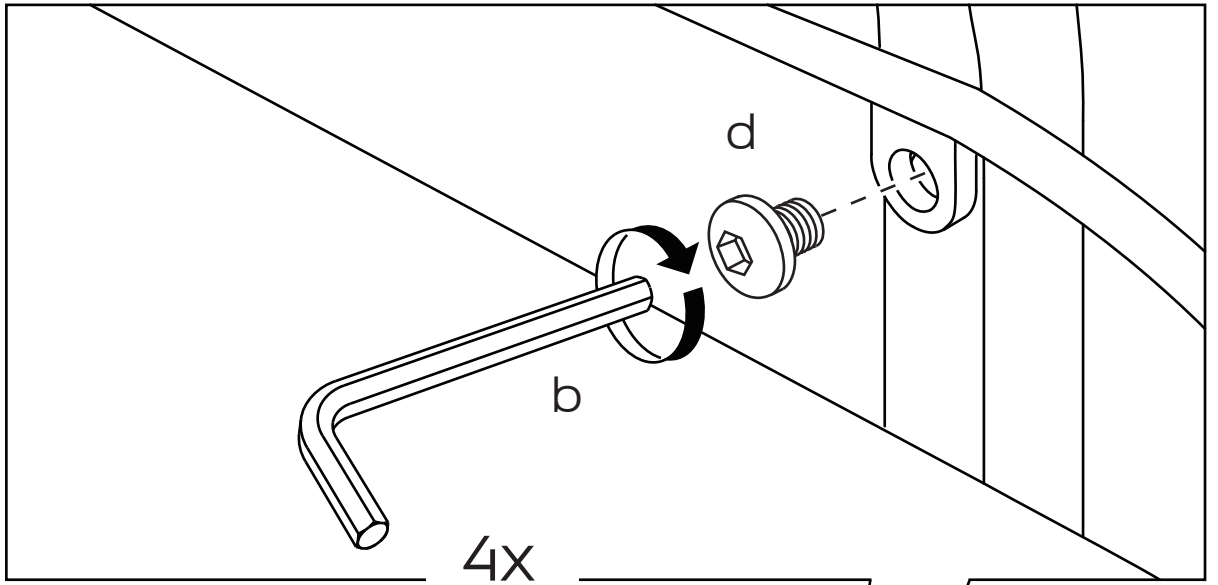

8

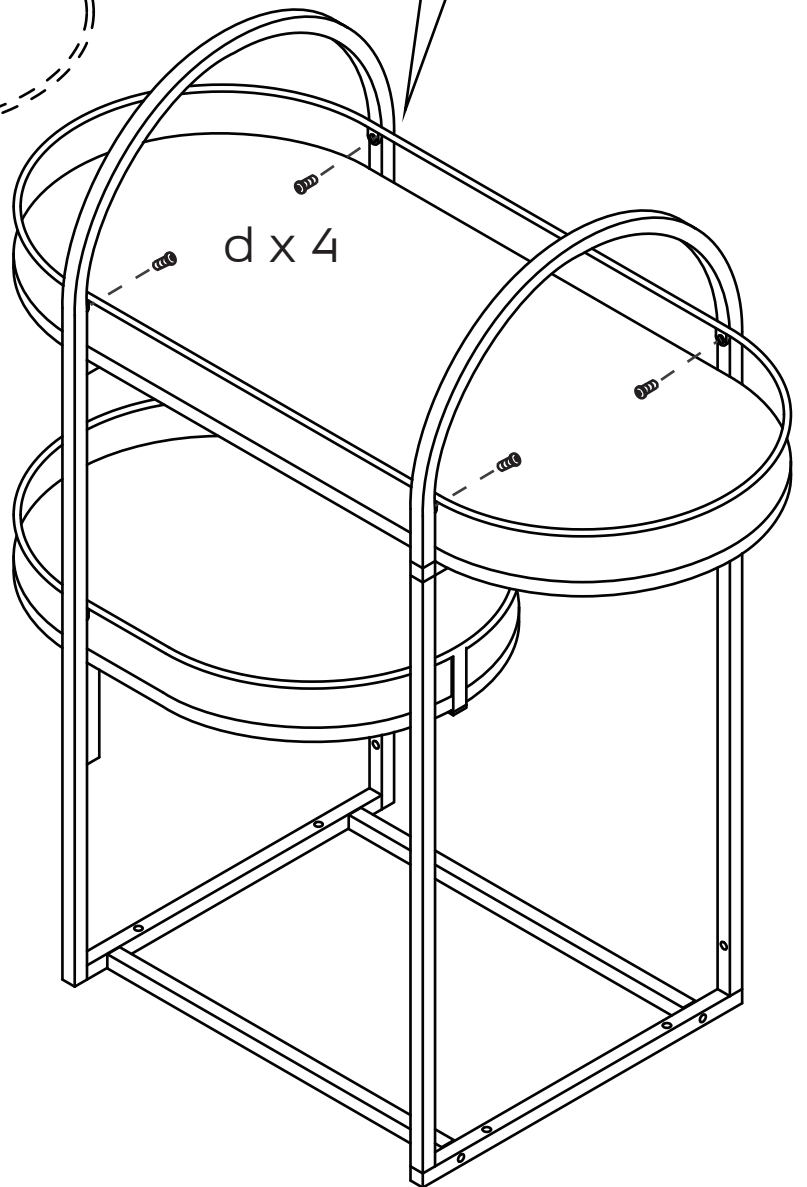

7

9

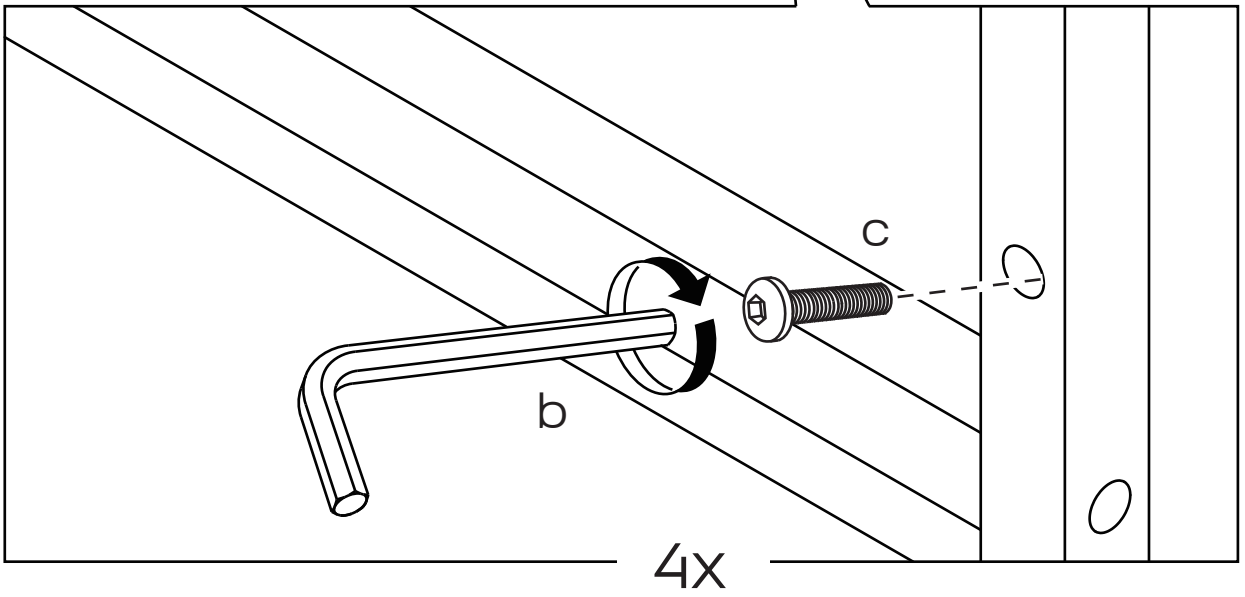
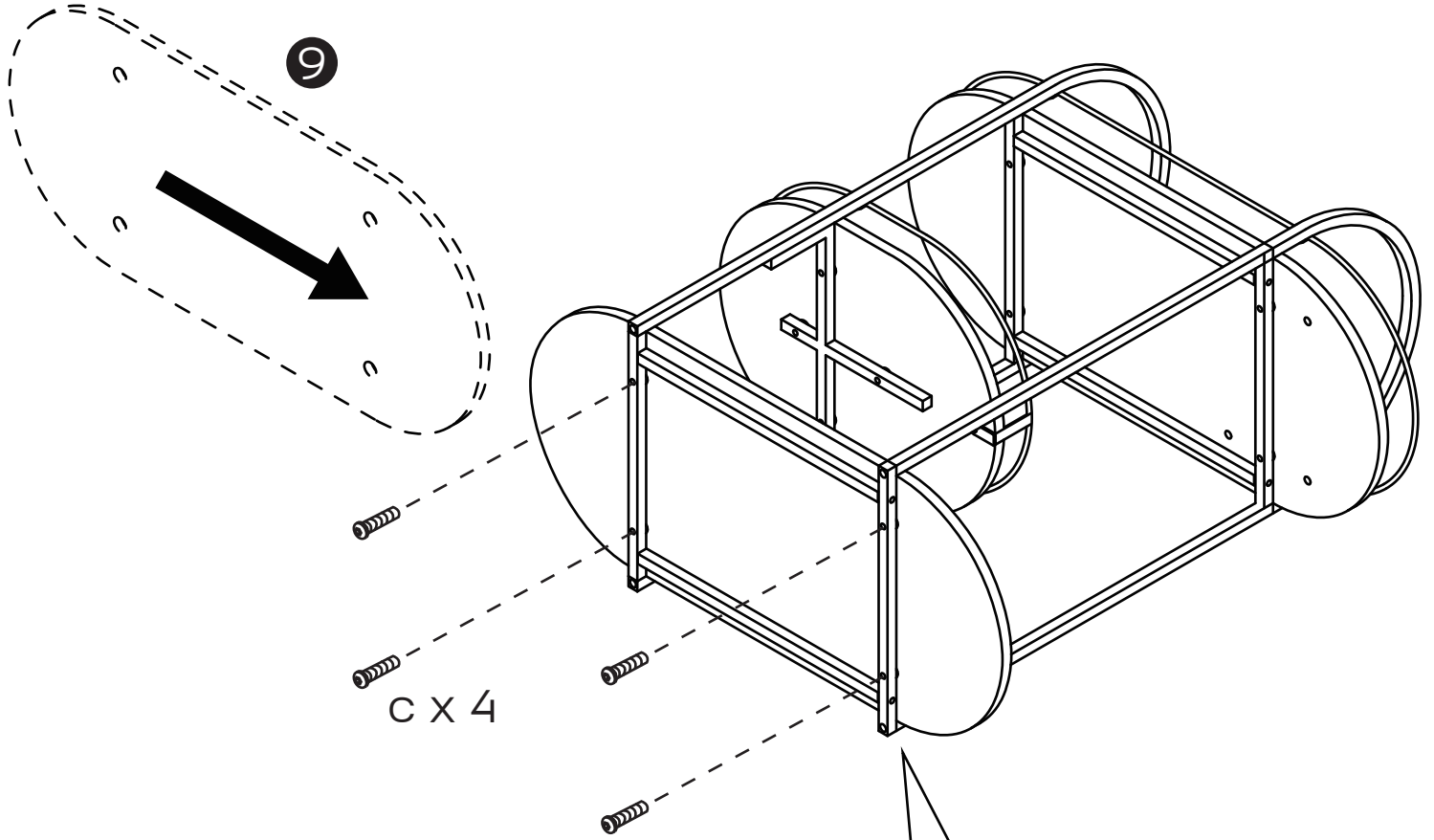

8

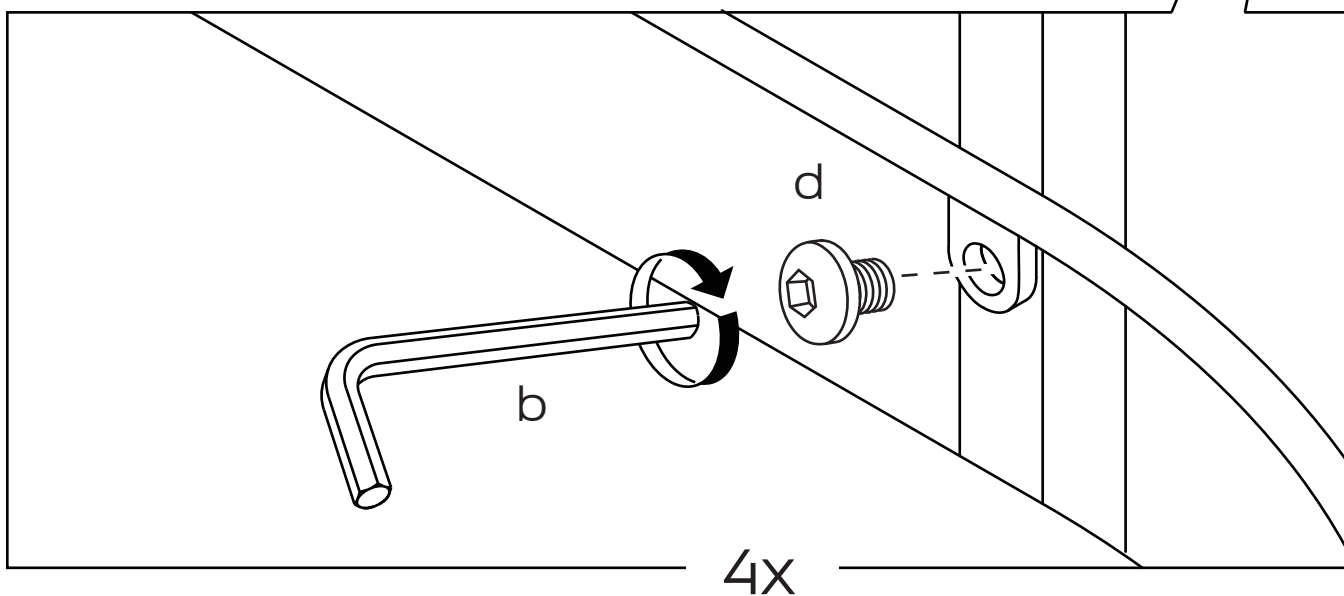
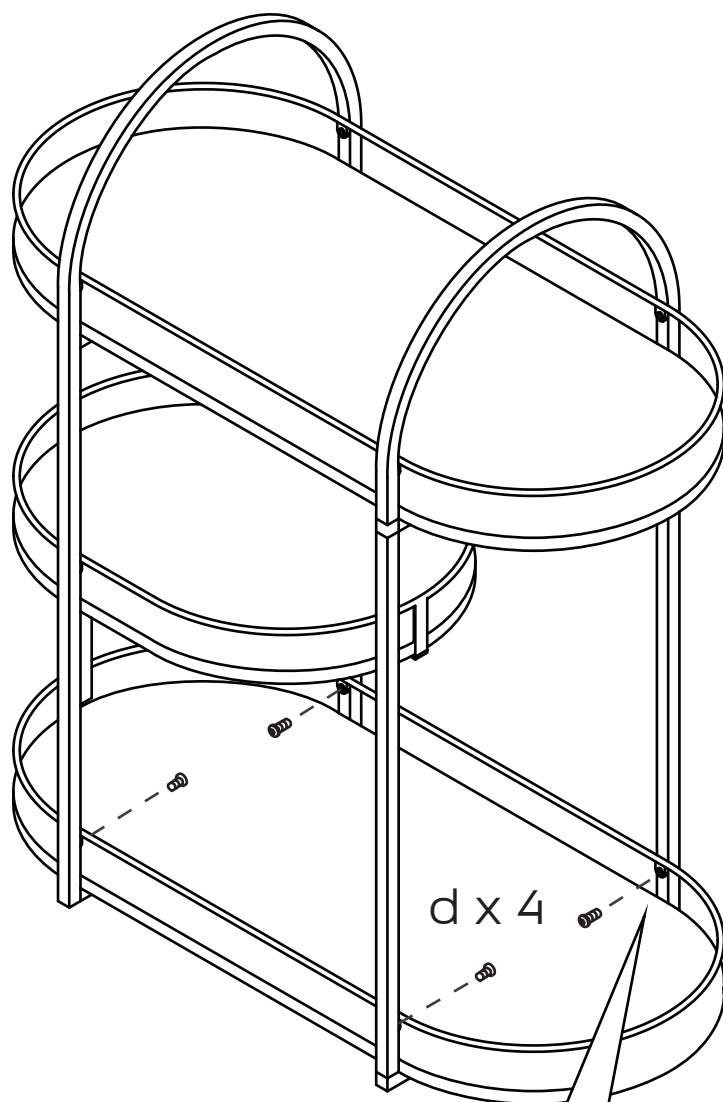
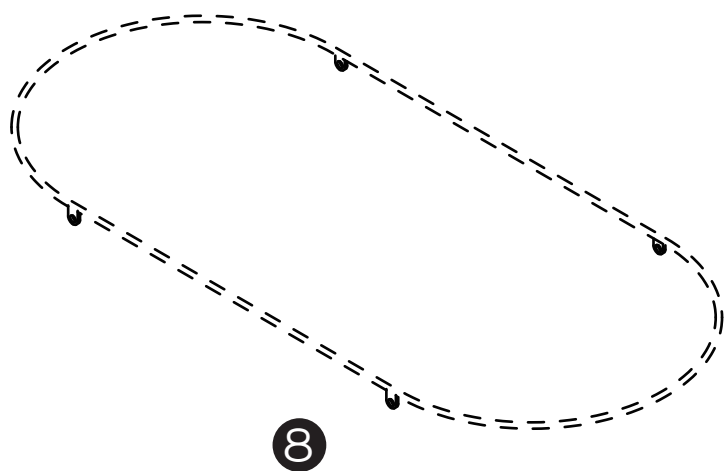

9

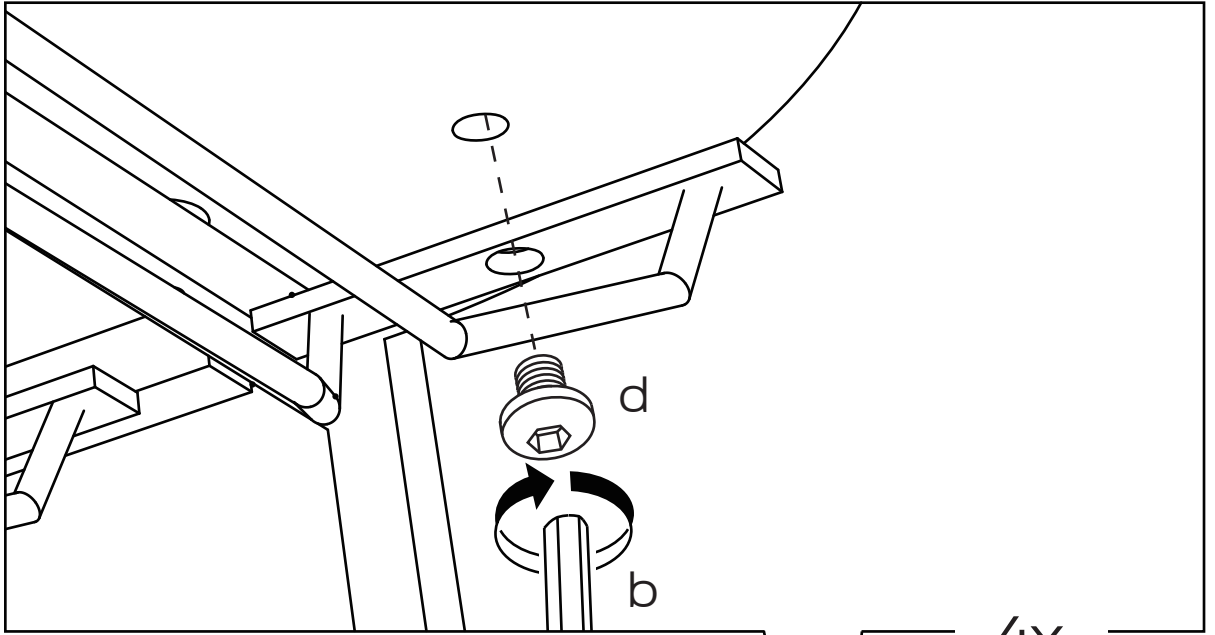

4x

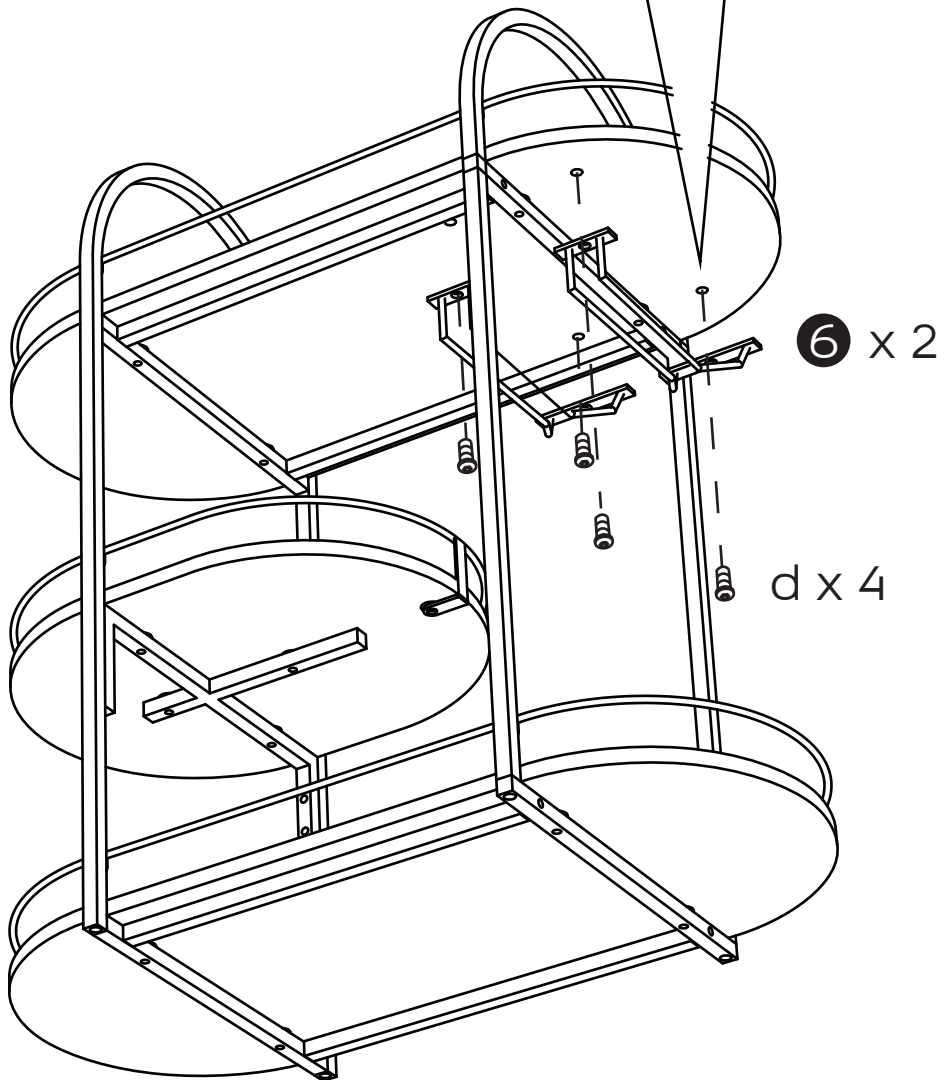

6 x 2

d x 4

10

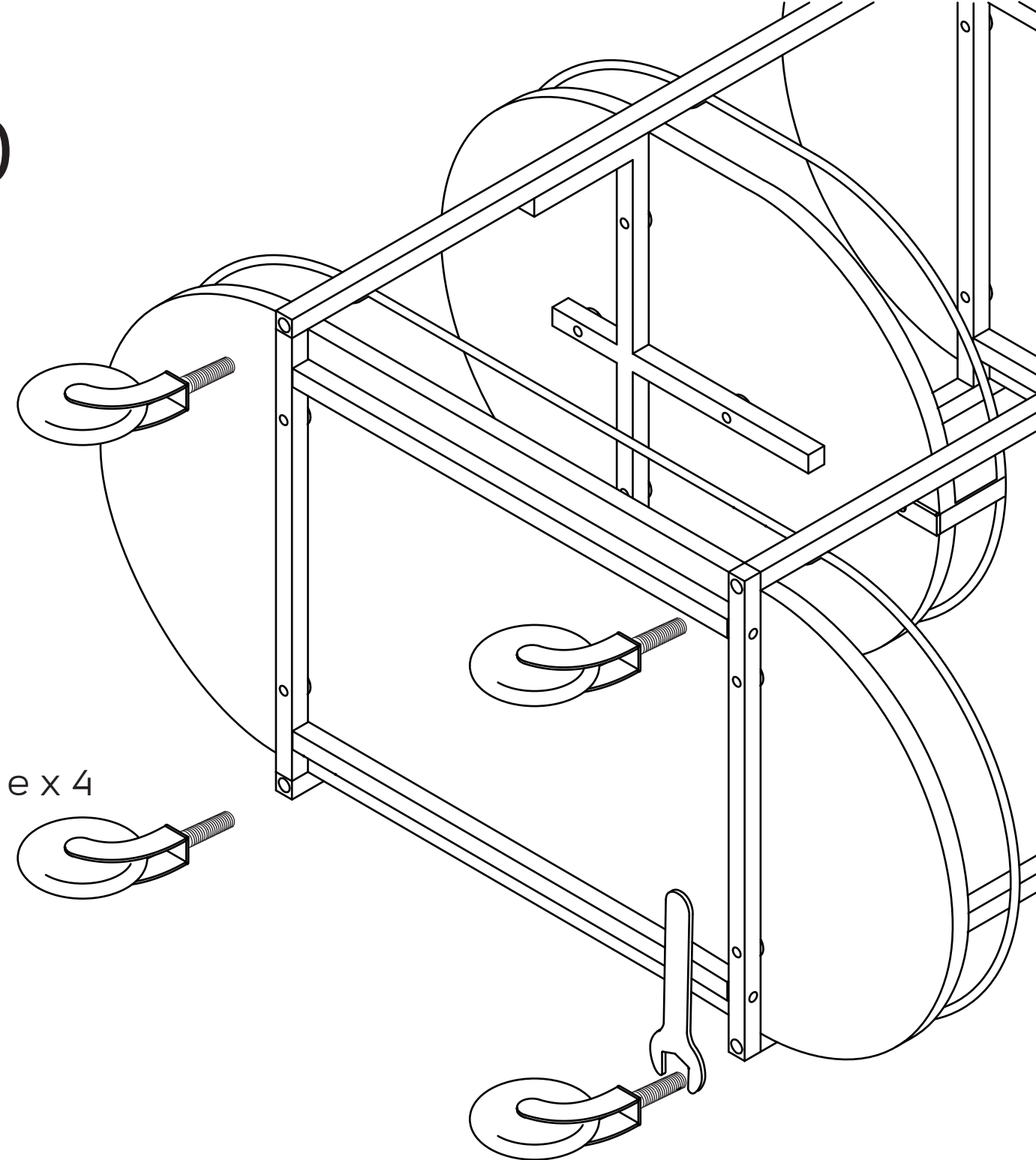

ex 4

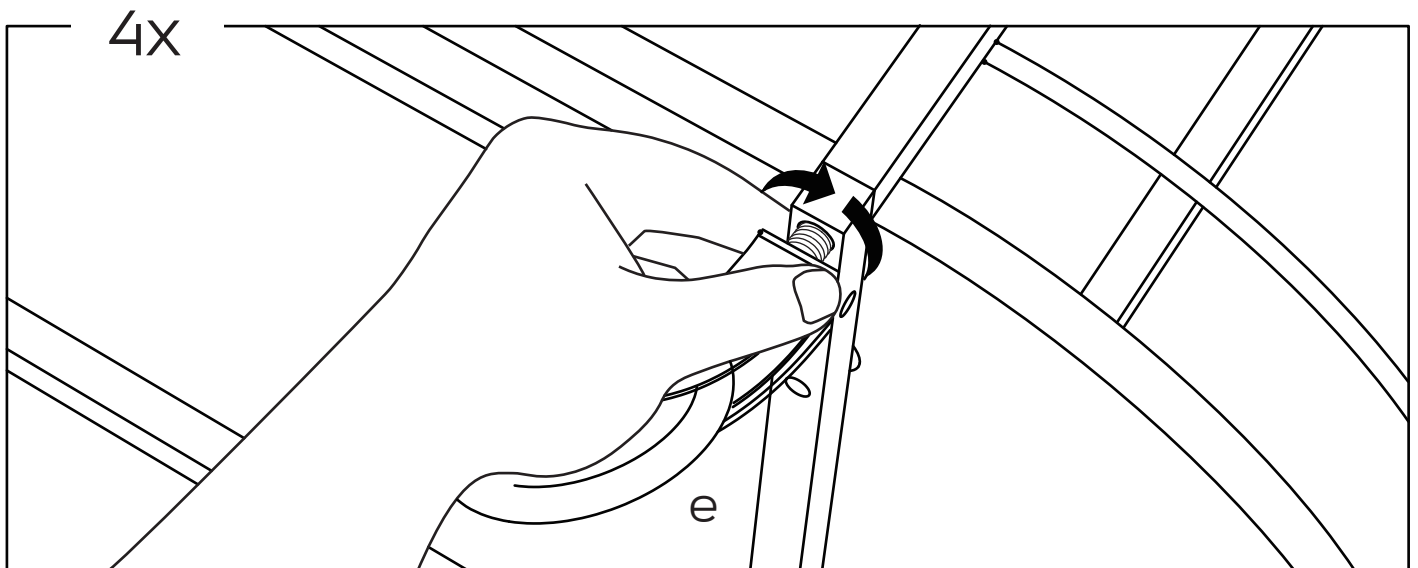

4x

e

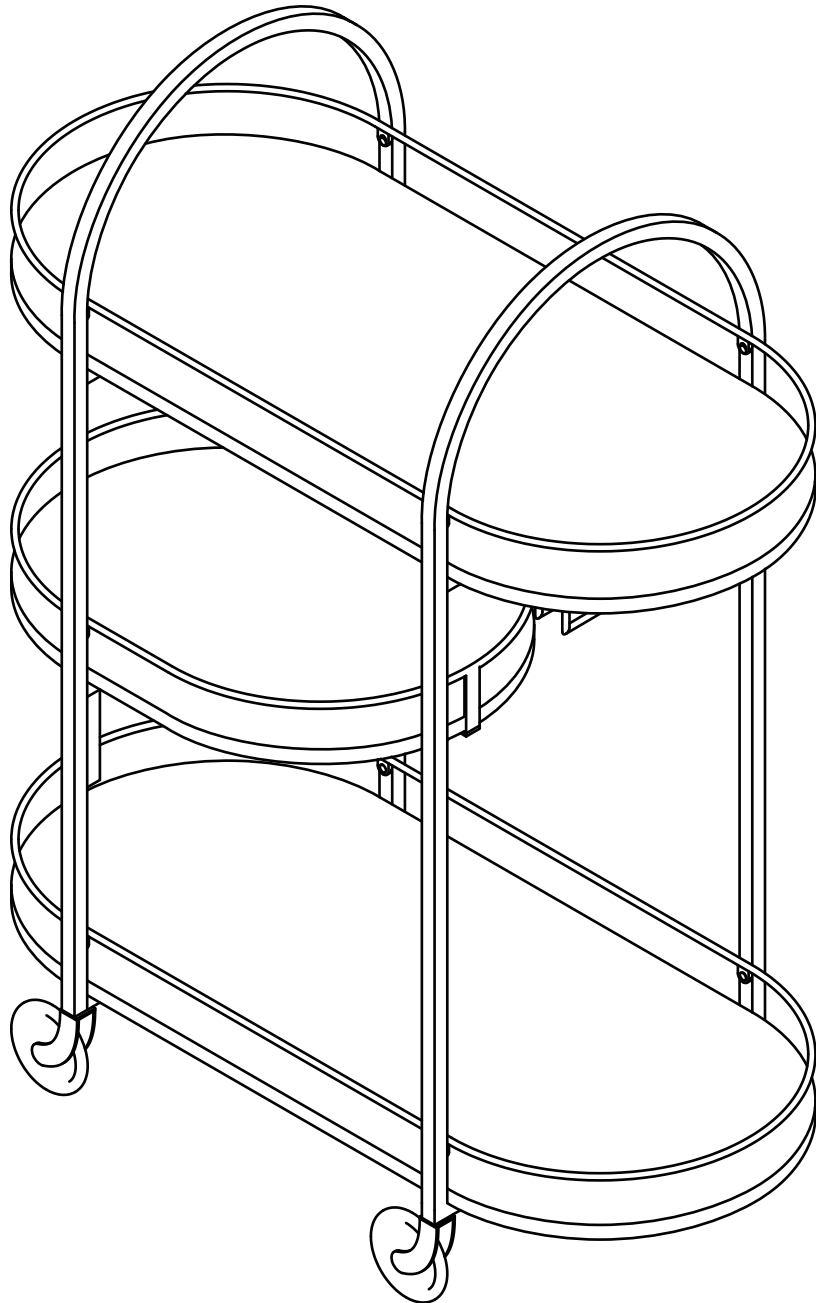

EN SPECIFICATION

- Made of iron and wood.
- Made for indoor use.
- Maximum weight capacity 66lbs/30kg.

DE SPEZIFIKATION

- Aus Eisen und Holz.
- Für den Innenbereich gemacht.
- Maximale Gewichtskapazität 30 kg.

FR SPÉCIFICATION

- En fer et en bois.
- Conçu pour une utilisation en intérieur.
- Capacité de poids maximale 30 kg.

IT SPECIFICA

- In ferro e legno.
- Realizzato per uso interno.
- Capacità di peso massima 30 kg.

ES ESPECIFICACIÓN

- De hierro y madera.
- Hecho para uso en interiores.
- Capacidad máxima de peso 30 kg

JP 仕様

- 鉄と木でできている。
- 屋内用に設計されています。
- 最大耐荷重 30kgです。

PL SPECYFIKACJA

- Wykonane z żelaza i drewna.
- Wykonane do użytku wewnętrznego.
- Maksymalna nośność 30 kg

NL SPECIFICATIE

- Gemaakt van ijzer en hout.
- Gemaakt voor gebruik binnenshuis.
- Maximaal gewicht 30 kg

SE SPECIFIKATION

- Tillverkad av järn och trä.
- Tillverkad för inomhusbruk.
- Maximal viktkapacitet 30 kg.

TR ŞARTNAME

- Demir ve ahşaptan yapılmış.
- İç mekân kullanımı için üretilmiştir.
- Maksimum ağırlık kapasitesi 30 kg.

WARNING

- Follow assembly instructions carefully to ensure stability.
- Do not exceed recommended weight limits for shelves.
- Place on a flat, stable surface to prevent tipping.

ACHTUNG

- Befolgen Sie die Aufbauanleitung sorgfältig, um die Stabilität zu gewährleisten.
- Überschreiten Sie nicht die empfohlenen Gewichtsgrenzen für die Regalböden.
- Stellen Sie das Möbelstück auf eine flache, stabile Oberfläche, um ein Umkippen zu verhindern.

AVERTISSEMENT

- Suivez attentivement les instructions de montage pour garantir la stabilité.
- Ne dépassez pas les limites de poids recommandées pour les étagères.
- Placez sur une surface plane et stable pour éviter les basculements.

ATTENZIONE

- Seguire attentamente le istruzioni di montaggio per garantire la stabilità.
- Non superare i limiti di peso raccomandati per gli scaffali.
- Posizionare su una superficie piana e stabile per evitare ribaltamenti.

ADVERTENCIA

- Siga cuidadosamente las instrucciones de montaje para garantizar la estabilidad.
- No exceda los límites de peso recomendados para los estantes.
- Coloque sobre una superficie plana y estable para evitar que se vuelque.

警告

- 安定性を確保するため、組立手順をよく守ってください。
- 棚の推奨耐荷重を超えないでください。
- 転倒を防ぐため、平らで安定した場所に設置してください。

OSTRZEŻENIE

- Aby zapewnić stabilność, dokładnie przestrzegaj instrukcji montażu.
- Nie przekraczaj zalecanych limitów obciążenia półek.
- Umieść na płaskiej, stabilnej powierzchni, aby zapobiec przewróceniu.

WAARSCHUWING

- Volg de montage-instructies zorgvuldig om stabiliteit te garanderen.
- Overschrijd de aanbevolen gewichtslimieten voor de planken niet.
- Plaats op een vlak, stabiel oppervlak om kantelen te voorkomen.

VARNING

- Följ monteringsanvisningarna noggrant för att säkerställa stabilitet.
- Överskrid inte de rekommenderade viktgränserna för hyllorna.
- Placera på en plan, stabil yta för att förhindra att möbelen välter.

UYARI

- Stabiliteyi sağlamak için montaj talimatlarını dikkatle takip edin.
- Raf önerilen ağırlık limitlerini aşmayın.
- Devrilmeyi önlemek için düz, sabit bir yüzeye yerleştirin.

CUSTOMER SERVICE

1-786-564-1931 (English Only)
service@dawnyield.com

Our customer support line open Mon-Fri 9am-5pm CST.

KUNDEN SERVICE

1-786-564-1931 (Nur Englisch)
service@dawnyield.com

Unsere kundensupport-Hotline ist vom Montag bis Freitag von 9am bis 5pm Uhr CST geöffnet.

SERVICE CONSOMMATEURS

1-786-564-1931 (Anglais uniquement)
service@dawnyield.com

Notre service client est ouvert du Lundi au Vendredi de 9am à 5pm CST.

SERVIZIO CLIENTI

1-786-564-1931 (Solo in inglese)
service@dawnyield.com

La nostra linea di assistenza clienti è aperta dal Lunedì al Venerdì dalle 9am alle 5pm CST.

SERVICIO AL CONSUMIDOR

1-786-564-1931 (Solo en inglés)
service@dawnyield.com

Nuestra línea de atención al cliente está abierta de Lunes a Viernes de 9am a 5pm CST.

顧客サービス

1-786-564-1931 (英語のみ)
service@dawnyield.com

カスタマーサポートラインは、月曜から金曜の午前9時から午後5時まで営業しています。

OBSŁUGA KLIENTA

1-786-564-1931 (Tylko po angielsku)
service@dawnyield.com

Nasza linia obsługi klienta jest otwarta od poniedziałku do piątku w godzinach 9am-5pm CST.

KLANTENSERVICE

1-786-564-1931 (Alleen Engels)
service@dawnyield.com

Onze klantenondersteuningslijn is geopend van ma-vr 9am-5pm r CST.

KUNDTJÄNST

1-786-564-1931 (Endast engelska)
service@dawnyield.com

Vår kundtjänst är öppen måndag-fredag kl. 9am-5pm CST.

SERVIZIO CLIENTI

1-786-564-1931 (Yalnızca İngilizce)
service@dawnyield.com

Müşteri destek hattımız Pazartesi-Cuma 9am-5pm CST saatleri arasında açıktır.

EN ONE-YEAR WARRANTY
Excluding artificial damage and daily wear and tear.

FR GARANTIE D'UN AN
Excluant les dommages artificiels et l'usure quotidienne.

ES GARANTÍA DE UN AÑO
Excluyendo daños artificiales y desgaste diario.

PL ROCZNA GWARANCJA
Z wyłączeniem szkód wynikłych z działań sztucznych i normalnego zużycia.

SE ENÅRIG GARANTI
Med undantag för konstgjorda skador och dagligt slitage.

DE EINJÄHRIGE GARANTIE
Ausgenommen künstlicher Schäden und täglichem Verschleiß.

IT GARANZIA DI UN ANNO
Escludendo i danni artificiali e l'usura quotidiana.

JP 1年間保証 (いちねんかんしょう)
人為的な損傷や日常的な消耗は除きます。

NL AEEENJARIGE GARANTIE
Met uitzondering van kunstmatig e schade en dagelijkse slijtage.

TR BİR YIL GARANTİ
Yapay hasar ve günlük aşınma hariç.