

Hamilton Beach®

Milk Frother

Mousseur à lait

Espumador de leche

Read before use.
Lire avant utilisation.
Lea antes de usar.

For questions: 1.800.851.8900
For recipes, tips, product information and registration: hamiltonbeach.com

Pour des questions : 1.800.267.2826
Pour des recettes, des conseils, des renseignements sur le produit et l'enregistrement : hamiltonbeach.ca

Para preguntas: 01 800 71 16 100
Para recetas, consejos, información del producto y registro: hamiltonbeach.com.mx

Le invitamos a leer cuidadosamente este instructivo antes de usar su aparato.

IMPORTANT SAFEGUARDS

When using electrical appliances, basic safety precautions should always be followed to reduce the risk of fire, electric shock, and/or injury to persons, including the following:

1. Read all instructions.
2. This appliance is not intended for use by persons (including children) with reduced physical, sensory, or mental capabilities, or lack of experience and knowledge, unless they are closely supervised and instructed concerning use of the appliance by a person responsible for their safety.
3. Close supervision is necessary when any appliance is used by or near children. Children should be supervised to ensure that they do not play with the appliance.
4. Do not touch hot surfaces. Use handles or knobs. Care must be taken, as burns can occur from touching hot parts or from spilled, hot liquid.
5. To protect against electric shock, do not place do not place cord, plug, base, or pitcher in water or other liquid.
6. Unplug from outlet when not in use, before putting on or taking off parts, and before cleaning. Allow to cool before putting on or taking off parts and before cleaning the appliance.
7. Milk frother must be operated on a flat surface away from the edge of counter to prevent accidental tipping.
8. Do not operate any appliance with a damaged supply cord or plug, or after the appliance malfunctions or has been dropped or damaged in any manner. Supply cord replacement and repairs must be conducted by the manufacturer,
9. The use of accessory attachments not recommended or sold by the appliance manufacturer may cause fire, electric shock, or injury.
10. Do not use outdoors.
11. Do not let cord hang over edge of table or counter or touch hot surfaces, including the stove.
12. Be certain lid is securely in place during frothing or warming. Do not use force when placing lid on pitcher.
13. Do not place milk frother on or near a hot gas or electric burner or in a heated oven.
14. To disconnect milk frother, press (Warm/Cold) button until button is no longer glowing and then remove plug from wall outlet.
15. **WARNING!** To reduce the risk of fire or electric shock, do not remove the bottom cover. There are no user-serviceable parts inside. Repair should be done by authorized service personnel only.
16. Avoid contacting moving parts.
17. Do not use appliance for other than intended use.
18. To unplug, grasp the plug and pull from the outlet. Never pull from the power cord.

SAVE THESE INSTRUCTIONS

Other Consumer Safety Information

This appliance is intended for household use only.

WARNING Electrical Shock Hazard: This product is provided with either a polarized (one wide blade) or grounded (3-prong) plug to reduce the risk of electric shock. The plug fits only one way into a polarized or grounded outlet. Do not defeat the safety purpose of the plug by modifying the plug in any way or by using an adapter. If the plug does not fit fully into the outlet, reverse the plug. If it still does not fit, have an electrician replace the outlet.

The length of the cord used on this appliance was selected to reduce the hazards of becoming tangled in or tripping over a longer cord. If a longer cord is necessary,

an approved extension cord may be used. The electrical rating of the extension cord must be equal to or greater than the rating of the appliance. If the appliance is of the grounded type, the extension cord should be a grounding-type, 3-wire cord. Care must be taken to arrange the extension cord so that it will not drape over the countertop or tabletop where it can be pulled on by children or accidentally tripped over.

To avoid an electrical circuit overload, do not use another high-wattage appliance on the same circuit with this appliance.

Parts and Features

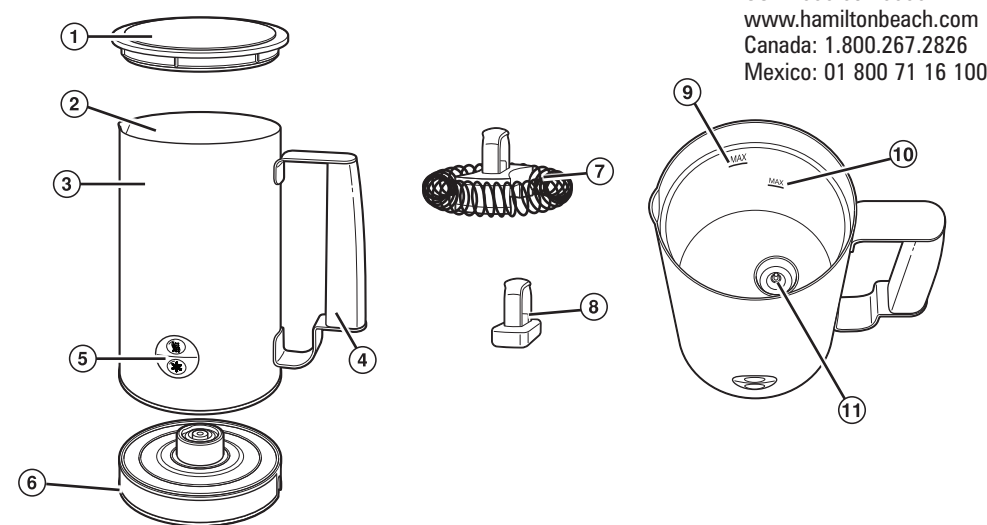

1. Lid
2. Nonstick Interior
3. Pitcher
4. Cool-Touch Handle
5. (Warm/Cold) Button
6. Base
7. Frothing Attachment
8. Warming Attachment
9. Warming MAX Line
10. Frothing MAX Line
11. Attachment Shaft

How to Warm and Froth Milk

Before first use: Wash all parts as instructed in "Care and Cleaning."

1. Place Frothing Attachment onto Attachment Shaft; gently press to snap into place.
2. Pour milk into Pitcher; do not fill above MAX Frothing Line.
3. Top with Lid. Place Pitcher on Base. Plug into outlet.
4. Press (Warm) (Warm) Button to start frothing. (Warm) Button will turn red. Milk Frother will turn off automatically when frothing/warming is complete.
5. Take Pitcher off Base. Remove Lid and pour. Unplug when not in use. **NOTE:** We recommend 1 minute to cool between uses.

If you use Milk Frother five times in a row, it will automatically shut off for 5 minutes. Warm/Cold icons will flash blue and red. When flashing stops, Milk Frother is ready to use.

How to Warm Beverages

1. Place Warming Attachment onto Attachment Shaft; gently press to snap into place.
2. Pour milk into Pitcher; do not fill above MAX Warming Line. Add one packet of hot cocoa mix, if desired. Warmer may also be used for hot apple cider or other hot beverages.
3. Top with Lid. Place Pitcher on Base. Plug into outlet.
4. Press (Warm) (Warm) Button to start warming. (Warm) Button will turn red. Milk Frother will turn off automatically when warming is complete.
5. Take Pitcher off Base. Remove Lid and pour. Unplug when not in use. **NOTE:** We recommend 1 minute to cool between uses.

How to Froth Cold Milk

1. Place Frothing Attachment onto Attachment Shaft; gently press to snap into place.
2. Pour milk into Pitcher; do not fill above MAX Frothing Line.
3. Top with Lid. Place Pitcher on Base. Plug into outlet.
4. Press (Cold) (Cold) Button to start frothing.
5. Take Pitcher off Base. Remove Lid and pour. Unplug when not in use. **NOTE:** We recommend 1 minute to cool between uses.

Care and Cleaning

WARNING Electrical Shock Hazard. Do not immerse cord, plug, pitcher, or base in any liquid.

Clean Milk Frother after each use.

1. Unplug Base from outlet. Wash Lid and attachments in hot, soapy water. Rinse and dry.
2. Hand-wash inside of Pitcher with hot, soapy water. Rinse and dry.
3. Wipe outside of Milk Frother with a damp cloth. **NOTE:** To avoid damaging Milk Frother and voiding your warranty, do not use any abrasives on inside or outside of pitcher.

Tips

- Any type of milk can be used. Different milks produce varying amounts of froth.
- Frothing incorporates air into the milk which sweetens the taste of milk.
- Fat-free milk produces the most froth.
- Always use cold, fresh milk for frothing or warming.
- Any coffee or tea drink you make can be served hot or iced.

Serving Suggestions

- Add flavored syrups to change the flavor of your coffee or tea drinks.
- Spoon the froth onto the surface of your coffee drink. Use the spoon to hold the remaining froth in Milk Frother while pouring milk into your coffee. The milk will mix with the coffee, leaving the froth on top.
- Top any frothed drink with a sprinkle of ground cinnamon, powdered or shaved chocolate, nutmeg, or chocolate or caramel topping.

Specialty Drinks

Cappuccino	In a mug, add 1/4 cup (59 ml) espresso, 1/2 cup (118 ml) warmed milk, and top with froth. Sprinkle with ground cinnamon, ground nutmeg, or powdered chocolate, if desired.
Latte	In a mug, add 1/4 cup (59 ml) espresso and 3/4 cup (177 ml) warmed milk. Top with ground cinnamon, ground nutmeg, powdered chocolate, or vanilla extract, if desired.
Iced Cappuccino or Latte	Mix cappuccino or latte as described above; then pour over ice. Top with froth.
Mocha	In a mug, add 1 rounded tablespoon (15 ml) chocolate syrup to 1/3 cup (79 ml) espresso and 1/2 cup (118 ml) warmed milk. Top with froth.
Cafe au lait	In a mug, add, 1/2 cup (118 ml) espresso and 1/3 cup (79 ml) warmed milk.
Macchiato	In an espresso cup, add espresso, a small amount of warmed milk, and froth, if desired.

Limited Warranty

This warranty applies to products purchased and used in the U.S. and Canada. This is the only express warranty for this product and is in lieu of any other warranty or condition.

This product is warranted to be free from defects in material and workmanship for a period of five (5) years from the date of original purchase in Canada and one (1) year from the date of original purchase in the U.S. During this period, your exclusive remedy is repair or replacement of this product or any component found to be defective, at our option; however, you are responsible for all costs associated with returning the product to us and our returning a product or component under this warranty to you. If the product or component is no longer available, we will replace with a similar one of equal or greater value.

This warranty does not cover glass, filters, wear from normal use, use not in conformity with the printed directions, or damage to the product resulting from accident, alteration, abuse, or misuse. This warranty extends only to the original consumer purchaser or gift recipient. Keep the original sales receipt, as proof of purchase is required to make a warranty claim. This warranty is void if the product is used for other than single-family household use or subjected to any voltage and waveform other than as specified on the rating label (e.g., 120 V ~ 60 Hz).

We exclude all claims for special, incidental, and consequential damages caused by breach of express or implied warranty. All liability is limited to the amount of the purchase price. **Every implied warranty, including any statutory warranty or condition of merchantability or fitness for a particular purpose, is disclaimed except to the extent prohibited by law, in which case such warranty or condition is limited to the duration of this written warranty.** This warranty gives you specific legal rights. You may have other legal rights that vary depending on where you live. Some states or provinces do not allow limitations on implied warranties or special, incidental, or consequential damages, so the foregoing limitations may not apply to you.

To make a warranty claim, do not return this appliance to the store. Please call 1.800.851.8900 in the U.S. or 1.800.267.2826 in Canada or visit hamiltonbeach.com in the U.S. or hamiltonbeach.ca in Canada. For faster service, locate the model, type, and series numbers on your appliance.

PRÉCAUTIONS IMPORTANTES

Pour utiliser un appareil électroménager, vous devez toujours prendre des mesures élémentaires de sécurité pour réduire le risque d'incendie, d'électrocution et/ou de blessure corporelle, en particulier les mesures suivantes

1. Lire toutes les instructions.
2. Cet appareil n'est pas destiné à être utilisé par des personnes (y compris les enfants) dont les capacités physiques, sensorielles ou mentales sont réduites, ou manquant d'expérience et de connaissance, sauf si elles sont étroitement surveillées et instruites sur l'utilisation de l'appareil par une personne responsable de leur sécurité.
3. Une surveillance étroite est requise pour tout appareil utilisé par ou près des enfants. Surveiller que les enfants ne jouent pas avec l'appareil.
4. Ne pas toucher les surfaces chaudes. Utiliser les poignées ou les boutons. Prendre toutes les précautions nécessaires pour éviter les risques de brûlures occasionnés par les surfaces chaudes, les déversements de liquides chauds.
5. Pour protéger contre le choc électrique, ne pas placer le cordon, la fiche ou la base ou cruche dans l'eau ou autre liquide.
6. Débrancher de la prise lorsqu'il n'est pas utilisé, avant d'assembler ou de désassembler des pièces ou avant de le nettoyer. Pour le débrancher, tenir la fiche et la retirer de la prise. Ne jamais tirer sur le cordon.
7. Le mousser à lait doit être utilisé sur une surface plane à l'écart du bord du comptoir pour éviter tout risque de basculement.
8. Ne pas faire fonctionner un appareil électroménager avec un cordon ou une fiche endommagée, ou lorsque l'appareil ne fonctionne pas bien ou a été échappé ou endommagé d'une manière quelconque. Le remplacement et la réparation du cordon d'alimentation doivent être faits par le fabricant, son agent de service ou toute personne qualifiée de façon à éviter tout danger. Appeler le numéro de service à la clientèle fourni pour des renseignements concernant l'examen, la réparation ou l'ajustement.
9. L'utilisation d'accessoires non recommandés ou vendus par le fabricant de l'appareil peut causer un incendie, un choc électrique ou une blessure.
10. Ne pas utiliser à l'extérieur.
11. Ne pas laisser le cordon pendre du bord d'une table ou d'un comptoir, ou toucher des surfaces chaudes, y compris la cuisinière.
12. Assurez-vous que le couvercle est bien fermé pendant le moussage ou le chauffage. Ne pas utiliser la force pour fixer le couvercle sur la cruche.
13. Ne pas placer le mousser à lait sur ou près d'un brûleur chaud à gaz ou électrique ou dans un four chaud.
14. Pour éteindre le mousser à lait, appuyer sur le bouton (chaud/froid) jusqu'à ce qu'il s'éteigne, puis débrancher l'appareil de la prise sur le mur.
15. **AVERTISSEMENT !** Pour éviter les risques d'incendie et d'électrocution, ne pas enlever le couvercle inférieur. Aucune pièce réparable à l'intérieur. Les réparations doivent être faites par un technicien agréé seulement.
16. Éviter le contact avec les pièces mobiles.
17. Ne pas utiliser l'appareil électroménager à une fin autre que celle prévue.
18. Pour débrancher, saisir la fiche et la retirer de la prise. Ne pas tirer sur le cordon d'alimentation.

CONSERVER CES INSTRUCTIONS

Autres consignes de sécurité pour le consommateur

Cet appareil est destiné à un usage domestique uniquement.

AVERTISSEMENT Risque de choc électrique : Cet appareil est doté d'une fiche polarisée (lame plus large) ou d'une fiche (3 lames et mise à la terre) pour réduire le risque d'électrocution. Cette fiche s'insère d'une seule manière dans une prise polarisée ou prise avec mise à la terre. Ne pas transformer le dispositif de sécurité de la fiche en modifiant celle-ci de quelque façon ou en utilisant un adaptateur. Si vous ne pouvez pas insérer complètement la fiche dans la prise, inversez la fiche. Si elle refuse toujours de s'insérer, faire remplacer la prise par un électricien.

La longueur du cordon installé sur cet appareil a été sélectionnée afin de réduire les risques d'enchevêtrement ou de faux pas causés par un fil trop long.

L'utilisation d'une rallonge approuvée est permise, si le cordon est trop court. Les caractéristiques électriques de la rallonge doivent être équivalentes ou supérieures aux caractéristiques de l'appareil. Si cet appareil est du type à mise à la terre, la rallonge doit être du type à mise à la terre, à 3 fils. Prendre toutes les précautions nécessaires pour installer la rallonge de manière à ne pas la faire courir sur le comptoir ou sur une table pour éviter qu'un enfant ne tire sur le cordon ou trébuche accidentellement.

Pour éviter la surcharge du circuit électrique, ne pas utiliser un autre appareil à haute puissance sur le même circuit que cet appareil.

Pièces et caractéristiques

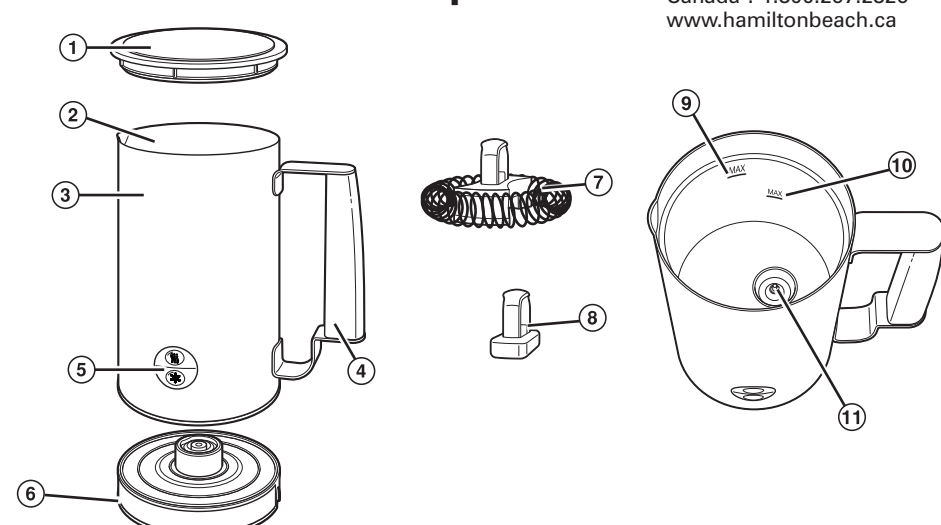

1. Couvercle
2. Intérieur antiadhésives
3. Cruche
4. Poignée de toucher froide
5. Bouton (chaud/froid)
6. Base
7. Accessoire de moussage
8. Accessoire de réchauffage
9. Ligne de remplissage MAX pour réchauffer
10. Ligne de remplissage MAX pour faire mousser
11. Axe de fixation

Comment réchauffer et faire mousser du lait

Avant la première utilisation : Laver toutes les pièces comme indiqué dans le chapitre "Entretien et nettoyage".

1. Placer l'accessoire de moussage sur l'axe, appuyer doucement pour cliquer en place.
2. Verser le lait dans le mousser, ne remplir pas au-delà de la ligne de remplissage MAX pour le moussage.
3. Remettre le couvercle. Placer le mousser sur la base. Brancher dans la prise de courant.
4. Appuyer sur le bouton (chaud) pour lancer le moussage. (chaud) Le bouton s'illuminera en rouge. Le mousser à lait s'éteindra automatiquement dès que la fonction pour mousser/réchauffer est terminée.
5. Retirer le mousser de sa base. Enlever le couvercle et verser. Débrancher l'appareil si vous ne l'utilisez pas. **REMARQUE :** Nous recommandons de le laisser refroidir pendant 1 minute entre chaque utilisation.

Si vous utiliser le mousser à lait cinq fois d'affilée, il s'arrêtera automatiquement pendant 5 minutes. Les icônes chaud/froid clignoteront en bleu et en rouge. Lorsque le voyant lumineux arrête de clignoter, le mousser à lait est prêt à être utilisé.

Comment réchauffer des boissons

1. Placer l'accessoire de réchauffage sur l'axe, appuyer doucement pour cliquer en place.
2. Verser le lait dans le mousser, ne pas remplir au-delà de la ligne de remplissage MAX pour le moussage. Ajouter un paquet de mélange pour chocolat chaud si vous le souhaitez. La fonction pour réchauffer peut aussi être utilisée pour le cidre de pommes chaud ou toute autre boisson chaude.
3. Remettre le couvercle. Placer le mousser sur la base. Brancher dans la prise de courant.
4. Appuyer sur le bouton (chaud) pour commencer à réchauffer. Le bouton (chaud) s'illuminera en rouge. Le mousser à lait s'éteindra automatiquement dès que la fonction pour mousser/réchauffer est terminée.
5. Retirer le mousser de sa base. Enlever le couvercle et verser. Débrancher l'appareil si vous ne l'utilisez pas. **REMARQUE :** Nous recommandons de le laisser refroidir pendant 1 minute entre chaque utilisation.

Comment faire mousser du lait froid

1. Placer l'accessoire de moussage sur l'axe, appuyer doucement pour cliquer en place.
2. Verser le lait dans le mousser, ne remplir pas au-delà de la ligne de remplissage MAX pour le moussage.
3. Remettre le couvercle. Placer le mousser sur la base. Brancher dans la prise de courant.
4. Appuyer sur le bouton (froid) pour lancer le moussage. Le bouton (froid) s'illuminera en bleu. Le mousser à lait s'éteint automatiquement à la fin du moussage.
5. Retirer le mousser de sa base. Enlever le couvercle et verser. Débrancher l'appareil si vous ne l'utilisez pas. **REMARQUE :** Nous recommandons de le laisser refroidir pendant 1 minute entre chaque utilisation.

Entretien et nettoyage

AVERTISSEMENT Risque de choc électrique. Ne pas immerger le cordon, la fiche, cruche, ou la base dans l'eau ou tout autre liquide.

Nettoyer le mousser à lait après chaque utilisation.

1. Débrancher la base de la prise murale. Laver le couvercle et les pièces jointes dans l'eau chaude savonneuse. Rincer et sécher.
2. Lavage à la main à l'intérieur de la cruche à l'eau chaude savonneuse. Rincer et sécher.
3. Essuyer l'extérieur du mousser à lait à l'aide d'un chiffon humide. **REMARQUE :** Pour éviter d'endommager le mousser à lait et d'annuler votre garantie, ne jamais utiliser de chiffon abrasif sur les surfaces intérieures ou extérieures du mousser à lait.

Conseils

- Différents types de lait peuvent être utilisés. Ces laits produiront différentes quantités de mousse.
- Le moussage incorpore de l'air dans le lait ce qui le rend légèrement plus sucré.

- Le lait écrémé est le lait qui mousse le mieux.
- Utiliser toujours du lait frais et froid pour le réchauffage ou le moussage.
- Les cafés ou thés que vous préparer peuvent être servis chauds ou froids.

Conseils de dégustation

- Ajouter des sirops aromatisés pour changer le goût de vos cafés et de vos thés.
- Placer la mousse à la surface de votre café à l'aide d'une cuillère. Utiliser la cuillère pour maintenir une partie de la mousse dans le mousser à lait pendant que vous versez du lait dans votre café.

Le lait se mélangera à votre café en déposant la mousse sur le dessus.

- Sur la mousse de votre boisson, vous pouvez saupoudrer de la cannelle moulue, du chocolat en poudre ou en copeaux, ou une garniture au chocolat ou au caramel.

SPECIALITÉS

Cappuccino	Dans une grande tasse, verser 1/4 tasse (59 ml) espresso, 1/2 tasse (118 ml) de lait chaud puis placez la mousse sur le dessus. Si vous le souhaitez, saupoudrer de cannelle moulue, de noix de muscade moulue ou de chocolat en poudre.
Latte	Dans une grande tasse, verser 1/4 tasse (59 ml) espresso et 3/4 tasse (177 ml) de lait chaud. Si vous le souhaitez, saupoudrer de cannelle moulue, de noix de muscade moulue, de chocolat en poudre ou verser quelques gouttes d’extrait de vanille.
Cappuccino ou latte glacé	Préparer le cappuccino ou le latte comme décrit au-dessus, puis verser-y de la glace. Couvrir de mousse.
Mocha	Dans une grande tasse contenant 1/3 tasse (79 ml) d’expresso et 1/2 tasse (118 ml) de lait chaud, ajouter une cuillère à soupe bombée (15 ml) de sirop de chocolat. Couvrir de mousse
Cafe au lait	Dans une grande tasse, verser 1/2 tasse (118 ml) d’expresso et 1/3 tasse (79 ml) de lait chaud.
Macchiato	Dans une tasse à expresso, verser de l’expresso, un peu de lait chaud et de la mousse, si vous le souhaitez.

Garantie limitée

Cette garantie s’applique aux produits achetés et utilisés aux É.-U. et au Canada. C’est la seule garantie expresse pour ce produit et est en lieu et place de tout autre garantie ou condition.

Ce produit est garanti contre tout défaut de matériaux et de main-d’oeuvre pour une période des cinq (5) ans à compter de la date d’achat d’origine au Canada et un (1) an à compter de la date d’achat d’origine aux É.-U. Au cours de cette période, votre seul recours est la réparation ou le remplacement de ce produit ou tout composant s’avérant défectueux, à notre gré, mais vous êtes responsable de tous les coûts liés à l’expédition du produit et le retour d’un produit ou d’un composant dans le cadre de cette garantie. Si le produit ou un composant n’est plus offert, nous le remplacerons par un produit similaire de valeur égale ou supérieure.

Cette garantie ne couvre pas le verre, les filtres, l’usure d’un usage normal, l’utilisation non conforme aux directives imprimées, ou des dommages au produit résultant d’un accident, modification, utilisation abusive ou incorrecte. Cette garantie s’applique seulement à l’acheteur original ou à la personne l’ayant reçu en cadeau. La présentation du reçu de vente d’origine comme preuve d’achat est nécessaire pour faire une réclamation au titre de cette garantie. Cette garantie s’annule si le produit est utilisé autrement que par une famille ou si l’appareil est soumis à toute tension ou forme d’onde différente des caractéristiques nominales précisées sur l’étiquette (par ex. : 120 V ~ 60 Hz).

Nous excluons toutes les réclamations au titre de cette garantie pour les dommages spéciaux, consécutifs et indirects causés par la violation de garantie expresse ou implicite. Toute responsabilité est limitée au prix d’achat. **Chaque garantie implicite, y compris toute garantie ou condition de qualité marchande ou d’adéquation à un usage particulier, est exonérée, sauf dans la mesure interdite par la loi, auquel cas la garantie ou condition est limitée à la durée de cette garantie écrite.** Cette garantie vous donne des droits légaux précis. Vous pouvez avoir d’autres droits qui varient selon l’endroit où vous habitez. Certaines provinces ne permettent pas les limitations sur les garanties implicites ou les dommages spéciaux ou indirects de telle sorte que les limitations ci-dessus ne s’appliquent peut-être pas à votre cas.

Ne pas retourner cet appareil au magasin lors d’une réclamation au titre de cette garantie. Téléphoner au 1.800.851.8900 aux É.-U., ou au 1.800.267.2826 au Canada ou visiter le site internet www.hamiltonbeach.com aux É.-U. ou www.hamiltonbeach.ca au Canada. Pour un service plus rapide, trouvez le numéro de modèle, le type d’appareil et les numéros de série sur votre appareil.

SALVAGUARDIAS IMPORTANTES

Cuando utilice aparatos eléctricos, siempre deben seguirse precauciones de seguridad básicas a fin de reducir el riesgo de incendio, descarga eléctrica, y/o lesiones a personas, incluyendo las siguientes:

- Lea todas las instrucciones.
- Este aparato no se destina para utilizarse por personas (incluyendo niños) cuyas capacidades físicas, sensoriales o mentales sean diferentes o estén reducidas, o carezcan de experiencia o conocimiento, a menos que dichas personas reciban una supervisión o capacitación para el funcionamiento del aparato por una persona responsable de su seguridad.
- Se requiere de una estrecha supervisión cuando el aparato se use por o cerca de niños. Los niños deben supervisarse para asegurar que ellos no empleen los aparatos como juguete.
- Verifique que el voltaje de su instalación corresponda con el del producto.
- No toque superficies calientes. Use las manijas o perillas. Se debe de tener cuidado, ya que pueden ocurrir quemaduras al tocar partes calientes o líquido caliente derramado.
- Para protegerse contra choques eléctricos no sumerja el cordón, el enchufe, la base o la jarra en el agua o en otro líquido.
- Desenchúfelo del tomacorriente cuando no esté en uso, antes de armar o desarmar piezas y antes de limpiarlo. Para desenchufarlo, tome el enchufe y retirelo del tomacorriente. Nunca tire del cable eléctrico.
- El espumador de leche debe utilizarse sobre una superficie plana alejado del borde del mostrador de encimera para evitar una caída accidental.
- No opere ningún aparato con cables o enchufe dañados o después de que el aparato funcione mal o se caiga o dañe de cualquier manera. El reemplazo del

cable de suministro y las reparaciones deben ser efectuadas por el fabricante, su agente de servicio, o personas igualmente calificadas para poder evitar un peligro. Llame al número de servicio al cliente proporcionado para información sobre examinación, reparación o ajuste.

- No use de accesorios no recomendados ni vendidos por el fabricante del aparato puede causar incendio, choque eléctrico o lesiones.
- No use en aire libre.
- No deje que el cable cuelgue del borde de la mesa o cubierta o toque superficies calientes, incluyendo el horno.
- Asegúrese de que la tapa se encuentre firmemente ubicada en su lugar durante el proceso de espumado o calentamiento. No use fuerza cuando coloque la tapa en la jarra.
- No coloque el espumador de leche sobre o cerca de un quemador a gas o eléctrico caliente o en un horno caliente.
- Para desconectar el espumador de leche, presione el botón  (tibio/frío) hasta que se apague la luz y luego quite el enchufe del tomacorriente.
- ¡ADVERTENCIA!** Para reducir el riesgo de fuego o descarga eléctrica, no remueva la cubierta inferior. No hay partes que requieran servicio en el interior. La reparación debe hacerse por personal de servicio autorizado únicamente.
- Evite contactar partes móviles.
- No use el aparato electrodoméstico para ningún otro fin que no sea el indicado.
- Para desconectarlo, agarre el enchufe y retire del tomacorrientes. Nunca tire el cable de alimentación.

GUARDE ESTAS INSTRUCCIONES

Otra información de seguridad para el cliente

Este aparato ha sido diseñado solamente para uso doméstico.

▲ ADVERTENCIA **Riesgo de descarga eléctrica:** Este aparato es provisto con un enchufe ya sea polarizado (con un cuchilla ancha) o aterrizado (3-clavija) para reducir el riesgo de descarga eléctrica. El enchufe entra sólo de una manera en una toma polarizada o aterrizada. No elimine el propósito de seguridad del enchufe modificando el enchufe de ninguna manera o usando un adaptador. Si el enchufe no entra completamente en la toma, invierta el enchufe. Si aún no entra, haga que un electricista reemplace la toma.

La longitud del cable usado para este aparato fue seleccionado para reducir los

riesgos de enredarse o tropezarse con un cable más largo. Si se necesita un cable más largo, se puede usar un cable extensión aprobado. La clasificación eléctrica de la cable extensión debe ser igual o mayor que la clasificación del aparato. Si el aparato es del tipo de conexión a tierra, el cable de extensión debe ser del tipo de conexión a tierra con 3 cables. Es importante tener cuidado de colocar el cable de extensión para que no se pliegue sobre el mostrador o la mesera en donde niños puedan tirar del mismo o tropezarse accidentalmente.

Para evitar una sobrecarga eléctrica del circuito, no use otro aparato de alto voltaje en el mismo circuito con este aparato.

Piezas y características

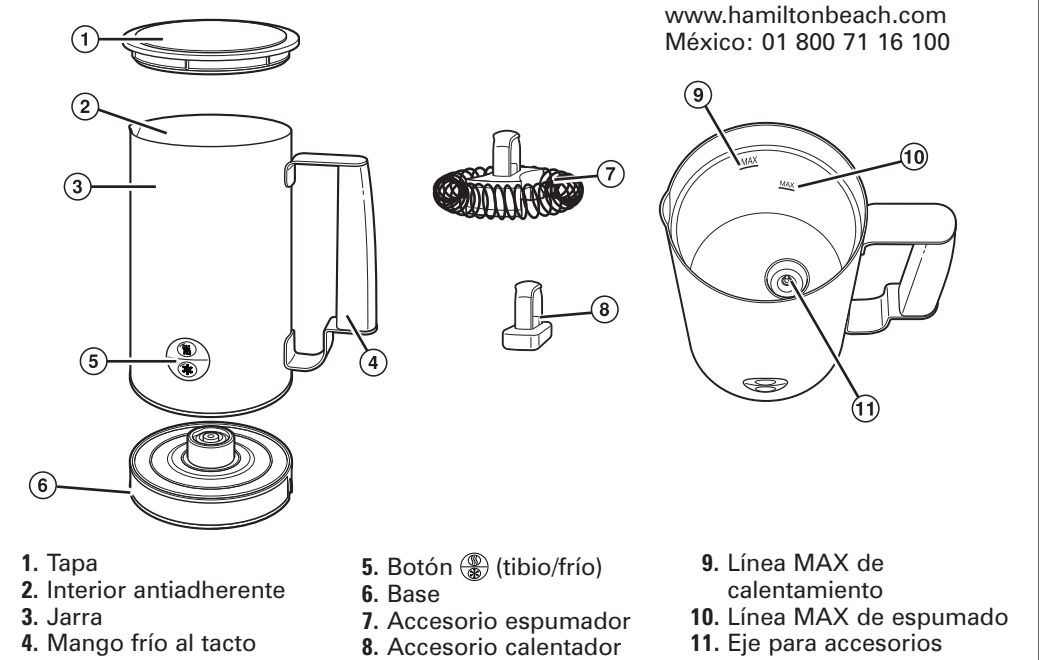



- | | | |
|---------------------------|---|-------------------------------|
| 1. Tapa | 5. Botón  (tibio/frío) | 9. Línea MAX de calentamiento |
| 2. Interior antiadherente | 6. Base | 10. Línea MAX de espumado |
| 3. Jarra | 7. Accesorio espumador | 11. Eje para accesorios |
| 4. Mango frío al tacto | 8. Accesorio calentador | |

Para ordenar partes:
EE. UU.: 1.800.851.8900
www.hamiltonbeach.com
México: 01 800 71 16 100

Cómo calentar y espumar leche

Antes del primer uso: Lave todas las piezas como se indica en “Cuidado y limpieza”.



- Coloque el accesorio espumador en el eje; presione suavemente para encajarlo en su lugar.
- Vierta la leche en la jarra; no llene sobre la línea MAX de espumado.
- Coloque la tapa. Ponga la jarra en la base. Enchufe en el tomacorriente.
- Presione el botón  (tibio) para comenzar a espumar. El botón  (tibio) se pondrá rojo. El espumador de leche se apagará automáticamente cuando se complete la actividad de hacer espuma/calentar.
- Quite la jarra de la base. Quite la tapa y vierta. Desenchufe la unidad cuando no la use.

NOTA: Recomendamos dejar pasar 1 minuto entre usos para enfriar.
Si usted utiliza el espumador de leche cinco veces seguidas, éste se apagará en forma automática por 5 minutos. Los iconos tibio/frío  parpadearán en azul y rojo. Cuando se detiene la luz, el espumador de leche se encuentra listo para el uso.

Cómo calentar bebidas

- Coloque el accesorio calentador en el eje; presione suavemente para encajarlo en su lugar.
- Vierta la leche en la jarra; no llene sobre la línea MAX de espumado. Agregue un paquete de mezcla de cacao caliente, si así lo desea. El calentador también se puede usar para sidra de manzana u otras bebidas calientes.
- Coloque la tapa. Ponga la jarra en la base. Enchufe en el tomacorriente.

Cómo espumar leche fría

- Coloque el accesorio espumador en el eje; presione suavemente para encajarlo en su lugar.
- Vierta la leche en la jarra; no llene sobre la línea MAX de espumado.
- Coloque la tapa. Ponga la jarra en la base. Enchufe en el tomacorriente.
- Presione el botón  (frío) para comenzar a espumar. El botón  se pondrá azul. El espumador de leche se apagará en forma automática cuando haya finalizado el espumado.
- Quite la jarra de la base. Quite la tapa y vierta. Desenchufe la unidad cuando no la use.

NOTA: Recomendamos dejar pasar 1 minuto entre usos para enfriar.

Cuidado y limpieza

▲ ADVERTENCIA **Riesgo de descarga eléctrica.** No sumerja la cable, enchufe, jarra, o base en agua o cualquier otro líquido. Lave bien el espumador de leche después de cada uso.

- Desconecte la base de la pared. Lave la tapa y los accesorios con agua caliente y jabón. Enjuague y seque.
- Lavar a mano en el interior de la jarra con agua caliente y jabón. Enjuague y seque.
- Limpie la parte externa del espumador de leche con un paño húmedo.

NOTA: Para evitar daños al espumador de leche y anular su garantía, no utilice abrasivos en la parte interior o exterior de la jarra.

Sugerencias de servicio

- Agregue jarabes saborizados para cambiar el sabor de sus bebidas de café o té.
- Con una cuchara coloque la espuma sobre la superficie de su bebida de café. Utilice la cuchara para sostener la espuma restante en el espumador

Bebidas especiales

Cappuccino	En una taza, agregue 1/4 taza (59 ml) de espresso, 1/2 taza (118 ml) de leche caliente, y finalice con espuma. Espolvoree canela molida, nuez moscada molida o chocolate en polvo, si así lo desea.
Latte	En una taza, agregue 1/4 taza (59 ml) de espresso y 3/4 taza (177 ml) de leche caliente. Espolvoree canela molida, nuez moscada molida, chocolate en polvo, o extracto de vainilla, si así lo desea.
Cappuccino o latte helados	Mezcle el cappuccino o latte como se describe arriba; luego vierta sobre hielo. Cubra con espuma.
Mocha	En una taza, agregue 1 cucharada colmada (15 ml) de jarabe de chocolate a 1/3 de taza (15 ml) de espresso y 1/2 taza (118 ml) de leche caliente. Cubra con espuma.
Cafe au lait	En una taza, agregue 1/2 taza (118 ml) de espresso y 1/3 taza (79 ml) de leche caliente.
Macchiato	¡En una taza para espresso, agregue un espresso, una pequeña cantidad de leche caliente y espuma, si así lo desea.

Hamilton Beach®

Grupo HB PS, S.A. de C.V.
Monte Elbruz No. 124 - 401
Col. Polanco V Sección,
Miguel Hidalgo
Ciudad de México
C.P. 11560

GARANTÍA PARA PRODUCTOS COMPRADOS EN MÉXICO		
PRODUCTO:	MARCA:	MODELO:
Grupo HB PS, S.A. de C.V. cuenta con una Red de Centros de Servicio Autorizada, por favor consulte en la lista anexa el nombre y dirección de los establecimientos en la República Mexicana en donde usted podrá hacer efectiva la garantía, obtener partes, componentes, consumibles y accesorios; así como también obtener servicio para productos fuera de garantía. Para mayor información llame sin costo: Centro de Atención al Consumidor: 01 800 71 16 100		
Grupo HB PS, S.A. de C.V. le otorga a partir de la fecha de compra: <p align="center">GARANTÍA DE 1 AÑO.</p>		
COBERTURA		
<ul style="list-style-type: none">Esta garantía ampara, todas las piezas y componentes del producto que resulten con defecto de fabricación incluyendo la mano de obra. Grupo HB PS, S.A. de C.V. se obliga a reemplazar, reparar o reponer, cualquier pieza o componente defectuoso; proporcionar la mano de obra necesaria para su diagnóstico y reparación, todo lo anterior sin costo adicional para el consumidor. Esta garantía incluye los gastos de transportación del producto que deriven de su cumplimiento dentro de su red de servicio.		
LIMITACIONES		
<ul style="list-style-type: none">Esta garantía no ampara el reemplazo de piezas deterioradas por uso o por desgaste normal, como son: cuchillas, vasos, jarras, filtros, etc. Grupo HB PS, S.A. de C.V. no se hace responsable por los accidentes producidos a consecuencia de una instalación eléctrica defectuosa, ausencia de toma de tierra, clavija o enchufe en mal estado, etc.		
EXCEPCIONES		
Esta garantía no será efectiva en los siguientes casos: <p>a) Cuando el producto se hubiese utilizado en condiciones distintas a las normales. (Uso industrial, semi-industrial o comercial.)</p> <p>b) Cuando el producto no hubiese sido operado de acuerdo con el instructivo de uso.</p> <p>c) Cuando el producto hubiese sido alterado o reparado por personas no autorizadas por Grupo HB PS, S.A. de C.V. el fabricante nacional, importador o comercializador responsable respectivo.</p> <p>El consumidor puede solicitar que se haga efectiva la garantía ante la propia casa comercial donde adquirió su producto, siempre y cuando Grupo HB PS, S.A. de C.V. no cuente con talleres de servicio.</p>		
PROCEDIMIENTO PARA HACER EFECTIVA LA GARANTÍA		
<ul style="list-style-type: none">Para hacer efectiva la garantía, lleve su aparato al Centro de Servicio Autorizado más cercano a su domicilio (consulte la lista anexa). Si no existe Centro de Servicio Autorizado en su localidad llame a nuestro Centro de Atención al Consumidor para recibir instrucciones de como hacer efectiva su garantía.		
FECHA DE ENTREGA	SELLO DEL VENDEDOR	QUEJAS Y SUGERENCIAS
DÍA ___		Si desea hacer comentarios o sugerencias con respecto a nuestro servicio o tiene alguna queja derivada de la atención recibida en alguno de nuestros Centros de Servicio Autorizados, por favor dirigirse a: <p align="center">GERENCIA INTERNACIONAL DE SERVICIO 01 800 71 16 100 Email: mexico.service@hamiltonbeach.com</p>
MES ___		
AÑO ___		
CENTROS DE SERVICIO AUTORIZADOS		
Ciudad de México ELECTRODOMÉSTICOS Av. Plutarco Elias Calles No. 1499 Zacahuitzco, Ciudad de México, C.P. 09490 Tel: 01 55 5235 2323	Nuevo León FERNANDO SEPÚLVEDA REFACCIONES Ruperto Martínez No. 238 Ote. Centro MONTERREY, 64000 N.L. Tel: 01 81 8343 6700	
CASA GARCÍA Av. Patriotismo No. 875-B Mixcoac, Ciudad de México C.P. 03910 Tel: 01 55 5563 8723	Jalisco SERVICIOS DE MANTENIMIENTO CASTILLO Garibaldi No. 1450, Ladrón de Guevara GUADALAJARA 44660 Jal. Tel: 01 33 3825 3480	
Modelo: 43560	Tipo: AC29	Características Eléctricas: 120 V~ 60 Hz 500 W
Los modelos incluidos en el instructivo de Uso y Cuidado pueden ir seguidos o no por un sufijo correspondiente a una o varias letras del alfabeto y sus combinaciones, separadas o no por un espacio, coma, diagonal, o guión. Como ejemplos los sufijos pueden ser: "Y" y/o "MX" y/o "MXY" y/o "Z".		

840312900	01/19
-----------	-------