

**PERMASTEEL** ■<sup>®</sup>

# Self-Watering Rolling Garden Bed

## Use & Care Guide

Model number: **PGB-50003**

IMPORTANT, RETAIN FOR FUTURE REFERENCE: READ CAREFULLY

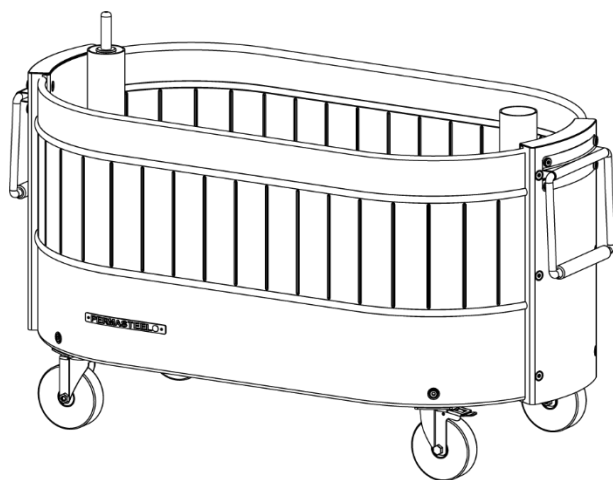

Scan QR Code for Video  
Assembly Instructions

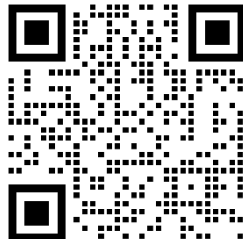

Thank you for purchasing your new garden bed from PermaSteel.  
We hope you enjoy your product.

If you have any questions, please call us at **1-888-287-0735**  
or visit us at **[www.permasteel.life](http://www.permasteel.life)**

## Table of content

Important Information	2
Parts List	3
Hardware	5
Assembly Steps	6
Care & Maintenance	11
Limited Warranty Information	12
Spanish Manual	14
French Manual	27

## Important Information

Thank you for your purchase of our Garden Bed. We sincerely hope you will enjoy using our fine products.

- Please take your time to read the instructions thoroughly and follow each step carefully for a safe and easy assembly.
- Please contact our customer service at 1-888-287-0735 if you have any questions.
- Please keep this manual for future reference.



### CAUTION

1. Hand tools only, use of power tools could damage the product.
2. Remove all components, hardware and tools from the box before assembly. Please separate all the hardware and be sure they match with pg 5 of this manual.
3. Please consider recycling all applicable packaging material.

## Parts List (1/2)

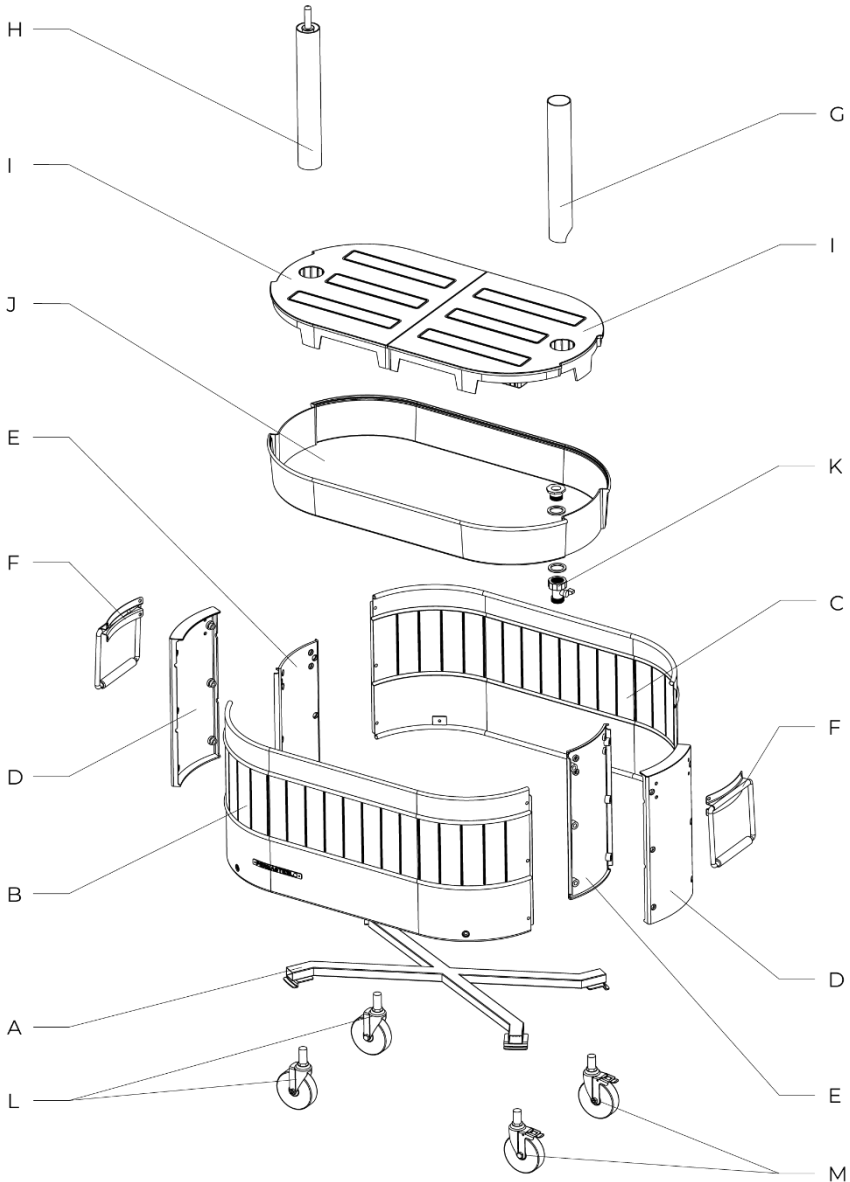

## Parts List (2/2)

	Description	Part Numbers	Qty
A	X-Frame (Ivory)	50033027	1
	X-Frame (Green)	50033028	
	X-Frame (Blue)	50033035	
	X-Frame (Sage)	50033017	
B	Front Panel (Ivory)	50033327	1
	Front Panel (Green)	50033328	
	Front Panel (Blue)	50033335	
	Front Panel (Sage)	50033317	
C	Back Panel (Ivory)	50033227	1
	Back Panel (Green)	50033228	
	Back Panel (Blue)	50033235	
	Back Panel (Sage)	50033217	
D	Outer Wall Bracket (Ivory)	50038727	2
	Outer Wall Bracket (Green)	50038728	
	Outer Wall Bracket (Blue)	50038735	
	Outer Wall Bracket (Sage)	50038717	
E	Inner Wall Bracket (Ivory)	50038827	2
	Inner Wall Bracket (Green)	50038828	
	Inner Wall Bracket (Blue)	50038835	
	Inner Wall Bracket (Sage)	50038817	

	Description	Part Numbers	Qty
F	Side Handle (Ivory)	50032127	2
	Side Handle (Green)	50032128	
	Side Handle (Blue)	50032135	
	Side Handle (Sage)	50032117	
G	Fill Tube	50033925	1
H	Water Level Indicator Tube	50034025	1
I	Reservoir Top	50038902	2
J	Reservoir Tray	50033502	1
K	Drain Valve	50020400	1
L	Caster	21400200	2
M	Caster with Brake	21400300	2
AA	M6 x 16mm Bolt	20005700	24
BB	M6 x 16mm Barrel Nut	20006100	20
	Manual	50039901	1

If you are missing any parts or have damaged parts, please call **1-888-287-0735** M-F 8:00-5:00 PST. For replacement parts, visit us at [www.permasteel.life](http://www.permasteel.life)

Questions?  
Scan this code for assistance!



## Hardware

The following hardware is provided in a polybag.

**M6x16mm Bolt: 24 pcs**

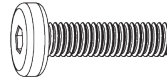

**M6x16mm Barrel Nut: 20 pcs**

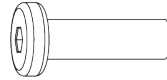

**Tools Included:**



(x2)

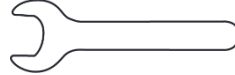

## Tools

The following tools are required for assembly:

- Allen wrench (provided)
- Open-end wrench (provided)

## Assembly Instructions

### Step 1

- Attach the front panel (B) and back panel (C) to the X-frame (A) with **(4) M6x16mm bolt (AA)** with the provided Allen wrench.

**Note:** Do not fully tighten the bolts. The front and back panels should be loose so that it can be aligned with the holes on the outer and inner wall brackets in the next step.

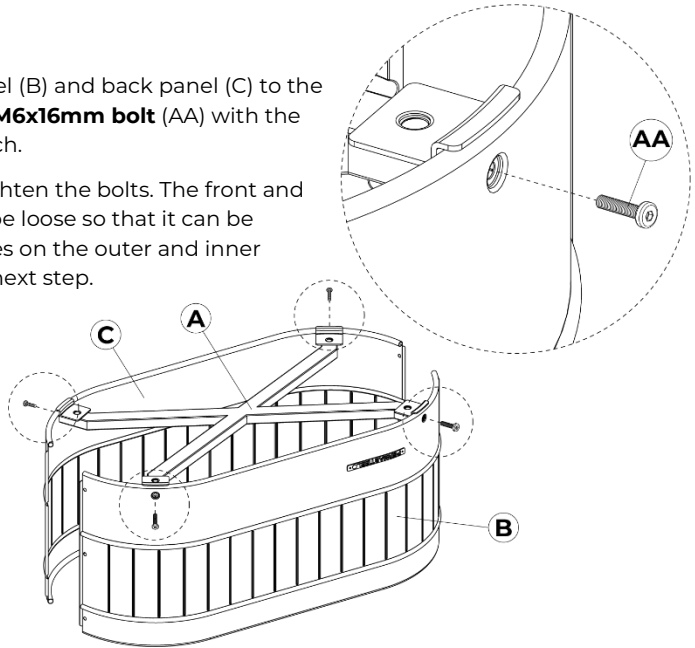
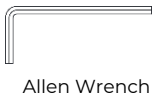

### Step 2

- Attach the outer wall brackets (D) and the inner wall brackets (E) to the front and back panels (B & C).

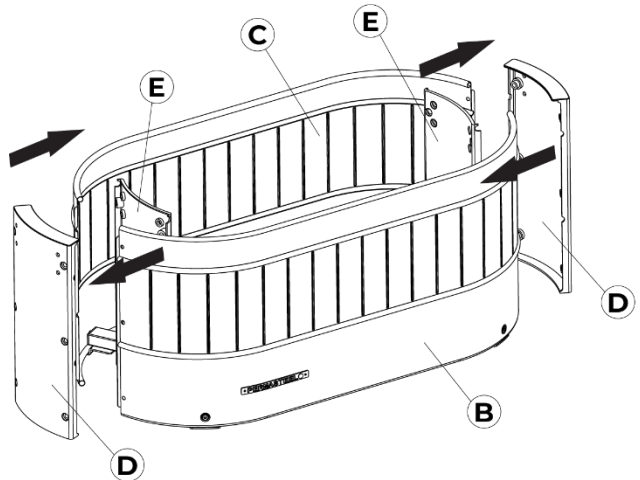

# PERMASTEEL®

## Step 3

- Attach the outer wall brackets (D) to the inner wall brackets (E) with **(12) M6x16mm bolts (AA)** and **(12) M6x16mm barrel nuts (BB)** and tighten with the provided Allen wrenches.
- Now, tighten all the bolts on step 1.

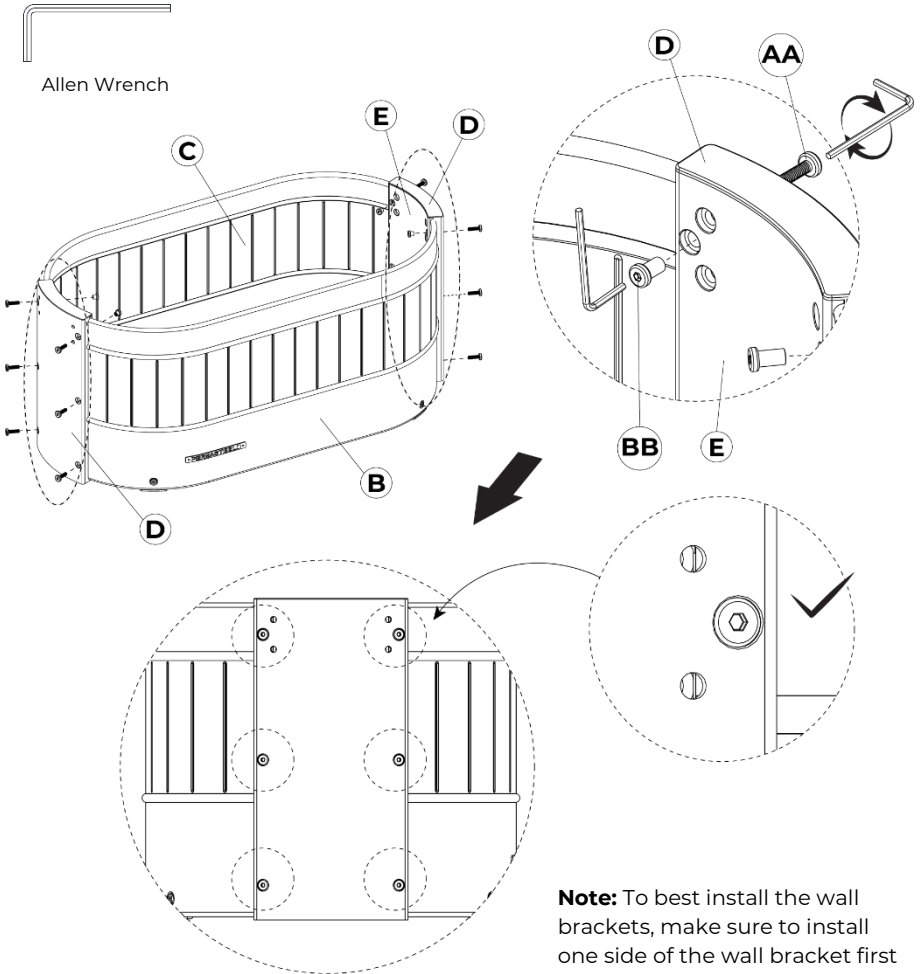

# PERMASTEEL®

## Step 4

- Attach the side handles (F) to the outer and inner wall brackets (D & E) with **(8) M6x16mm bolts (AA)** and **(8) M6x16mm barrel nuts (BB)** and tighten with the provided Allen wrenches.

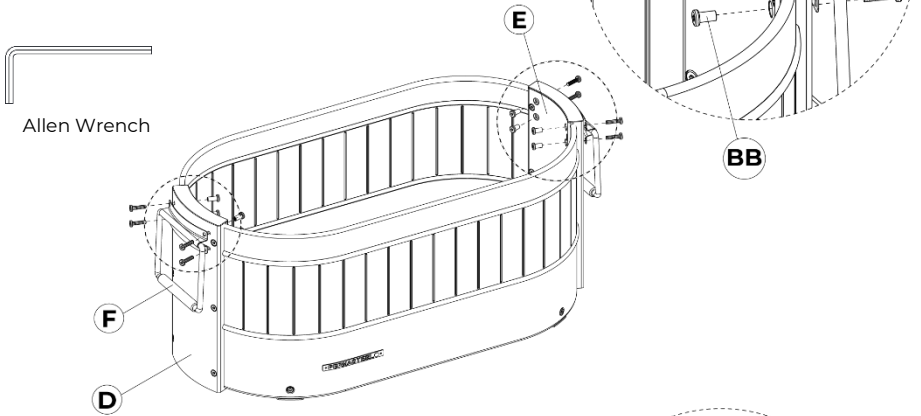

## Step 5

- Thread the casters (L) into the X-frame (A) on the same side using the provided open-end wrench.
- Thread the casters with brake (M) into the X-frame (A) on the other side using the provided open-end wrench.

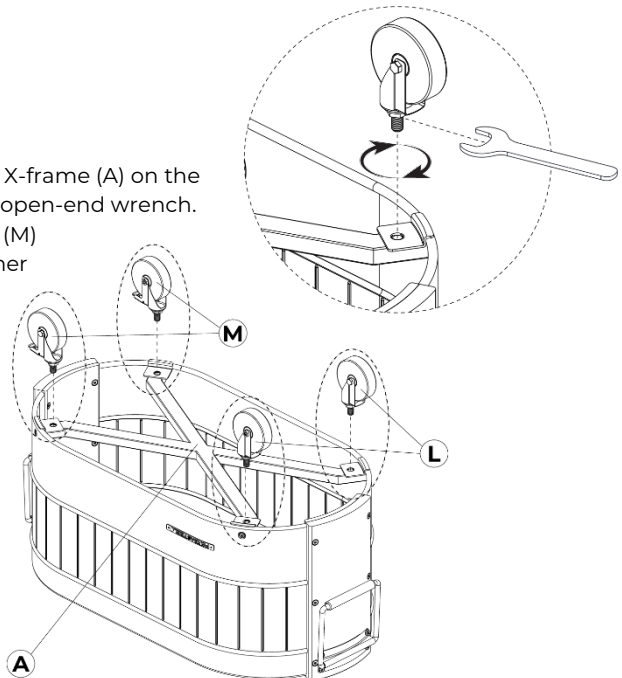
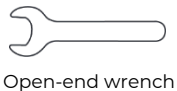

## Step 6

- Install the drain valve (K) to the reservoir tray (J) as shown, and tighten by hands.

**Note:** The drain valve fits the standard U.S. garden hose size (3/4" GHT). Make sure to attach the garden hose before using the garden bed.

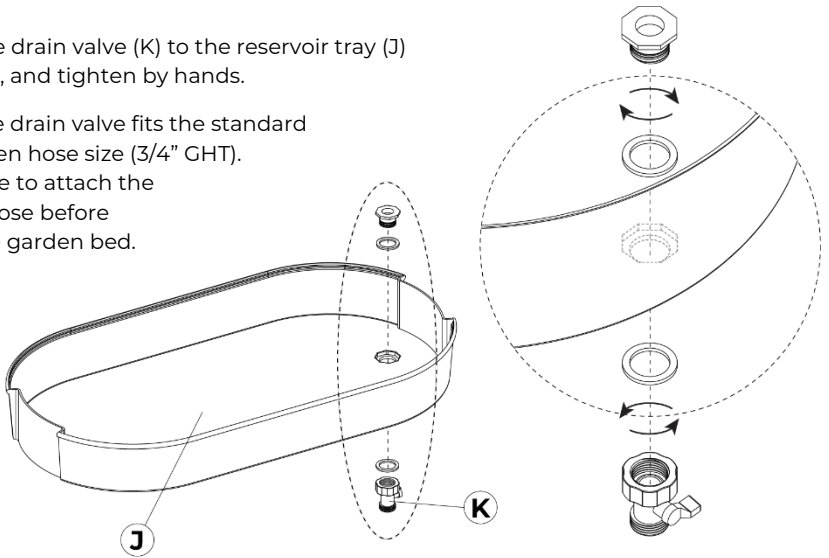

## Step 7

- Carefully slide in the reservoir tray (J) to the body until the top edges are inside the second groove of the panels.

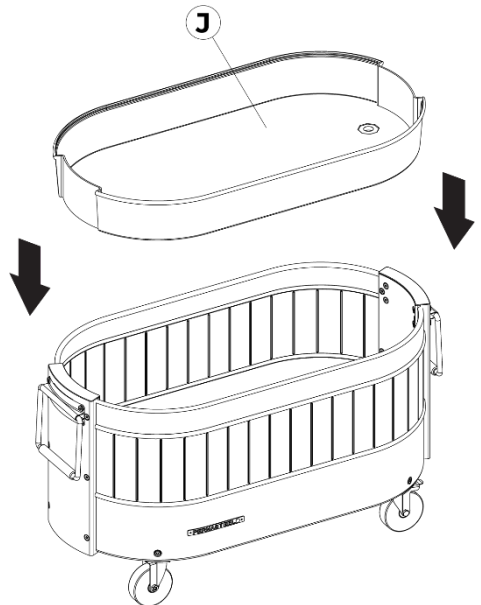

## Step 8

- Insert the reservoir top (I) to the reservoir tray (J).

**Note:** To ensure proper sealing and alignment, press the reservoir top straight down into the tray until it is fully seated, flush and level with the tray bottom as shown below.

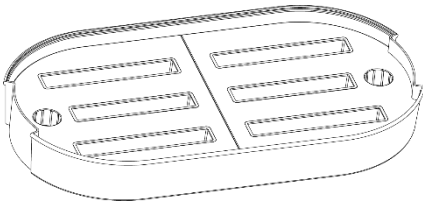

(Close up of the reservoir top and reservoir tray.)

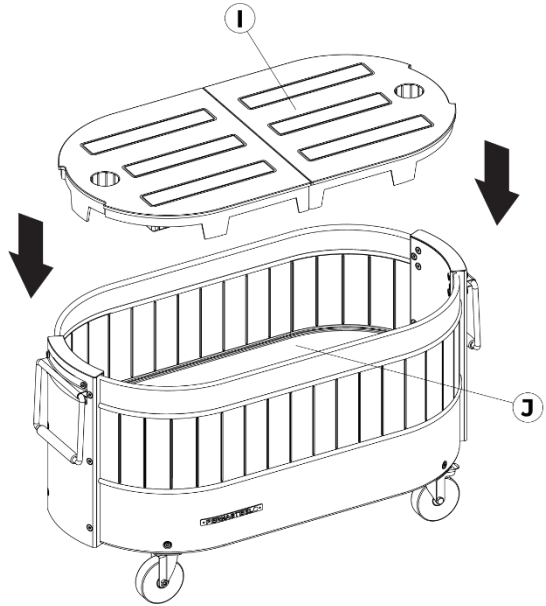

## Step 9

- Insert the fill tube (G) through the hole of the reservoir top (I) until it touches the base of the reservoir tray (J).
- Insert the water level indicator tube (H) through the hole of the reservoir top (I) until it touches the base of the reservoir tray (J).

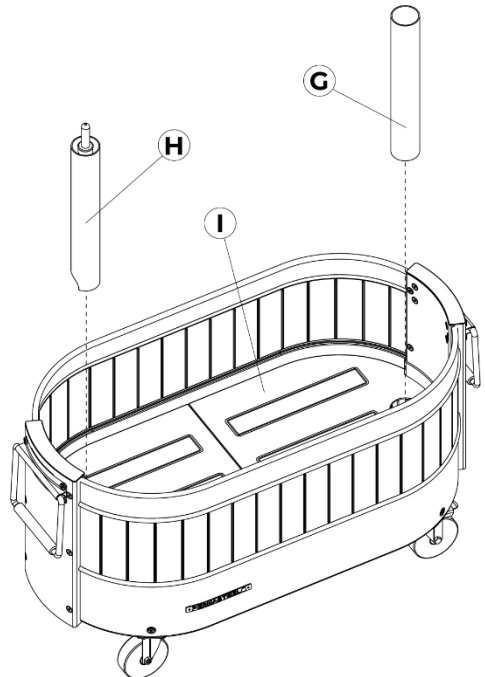

**Congratulations!**  
You have now completed  
the garden bed assembly.

## Care & Maintenance

**Our storage and maintenance recommendations prioritize preserving the soil's vitality, aligning with the garden bed's main function.**

- When leaving your garden bed outside for the winter months we recommend storing under cover if possible, to avoid the elements.
- Always try to keep the water level under the **third droplet mark** on the water level indicator to avoid overwatering.
- Leaving the garden bed outside when the temperature drops below freezing is also fine. The soil microbes can enter a state of dormancy or slow down their metabolic activity. Freezing can impact microbial communities, but many can resume activity when temperatures rise again, contributing to soil health and nutrient cycling.
- To preserve your garden beds soil health outdoors in warm weather without plants, keep the soil adequately moist to support microbial activity. Top-dress with organic matter to provide a food source for the microbes.  
**NOTE: Do not leave your garden bed with dry soil exposed to hot temperatures and direct sunlight, especially when it's not in use.**
- Grease the casters annually using high-quality bearing grease.
- For further care & maintenance tips or questions, please call customer service at **1-888-287-0735** M-F 8:00AM-5:00PM Pacific Time, email us at **service@permasteel.life**, or visit us at **www.permasteel.life**

## Limited Warranty

PERMASTEEL INC. guarantees that this Product shall be free from defects in workmanship and materials for a period of One (1) Year from the date of the original purchase.

Our obligation under this warranty shall be limited to the replacement of parts during the warranty period. Our liability shall not extend beyond the replacement of parts.

This warranty excludes normal wear & tear such as paint loss, discoloration and rust on the product, parts and components. This warranty also excludes any damage arising from any of the following: negligent use or misuse of the Product, use contrary to this User's Manual or alterations by anyone.

The warranty is valid only for original purchasers with proof of purchase from authorized retailers. Products purchased second-hand or from unauthorized retailers are not covered. It is the purchaser's responsibility to verify that the retailer is authorized. All warranty coverage is void if this Product is ever used for commercial or rental purposes; this warranty is valid only in the USA.

This warranty period of One (1) Year shall not be extended or renewed for the repair, replacement of parts or compensation for the product. If your Product is defective or otherwise requires parts, please call our Permasteel Customer Service at **1-888-287-0735, between 8:00 a.m. to 5:00 p.m. PST. Email: [service@permasteel.life](mailto:service@permasteel.life) or visit us at [www.permasteel.life](http://www.permasteel.life)**

Permasteel Inc. will ship parts free of charge for a period of 30 days from the date of purchase. The consumer is responsible for **shipping & handling and processing** of the warranty claims after 30 days from the purchase date.

Proof of purchase, like purchase receipt, must accompany any service requests.

We hope you enjoy your product  
and we are always here for you:

Visit us at: **[www.permasteel.life](http://www.permasteel.life)**

Customer Service: **1-888-287-0735**

Email: **[service@permasteel.life](mailto:service@permasteel.life)**

Distributed by  
Permasteel Inc.  
100 Exchange Place  
Pomona,  
CA 91768

Designed in California.

**PERMASTEEL** ■<sup>®</sup>

# Jardinera rodante autorriego

## Guía de uso y mantenimiento

Número de modelo: **PGB-50003**

IMPORTANTE, CONSÉRVELO PARA FUTURAS CONSULTAS: LEA ATENTAMENTE

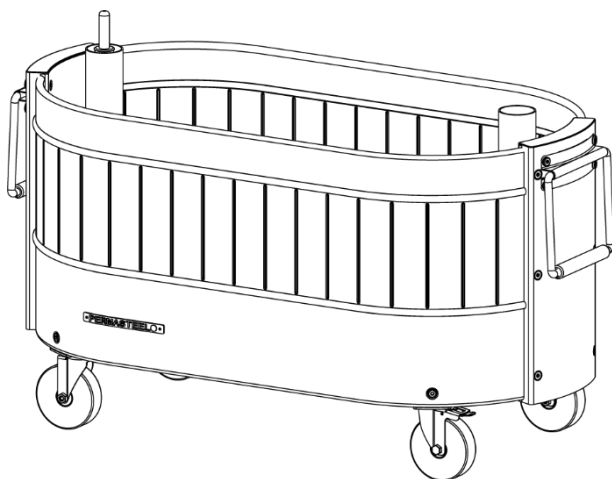

Escanee el código QR  
para ver las instrucciones  
de montaje en video

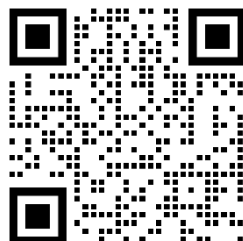

Gracias por comprar su nueva cama de jardín de Permasteel.  
Esperamos que disfrute de su producto.

Si tiene alguna pregunta, llámenos al **1-888-287-0735**  
o visítenos en **[www.permasteel.life](http://www.permasteel.life)**

## Tabla de contenidos

Información importante	15
Lista de partes	16
Paquete de tornillos	18
Instrucciones de montaje	19
Cuidado y mantenimiento	24
Información de garantía limitada	25

## Información importante

Gracias por comprar nuestra cama de jardín. Esperamos sinceramente que disfrute utilizando nuestros excelentes productos.

- Por favor, tómese su tiempo para leer las instrucciones detenidamente y siga cada paso cuidadosamente para un montaje seguro y fácil.
- Póngase en contacto con nuestro servicio de atención al cliente llamando al 1-888-287-0735 si tiene alguna pregunta.
- Guarde este manual para futuras consultas.



### PRECAUCIÓN

1. Sólo herramientas manuales, el uso de herramientas eléctricas podría dañar el producto.
2. Saque todos los componentes, herrajes y herramientas de la caja antes del montaje. Separe todos los herrajes y asegúrese de que coinciden con la pg 18 de este manual.
3. Considere la posibilidad de reciclar todo el material de embalaje.

## Lista de partes (1/2)

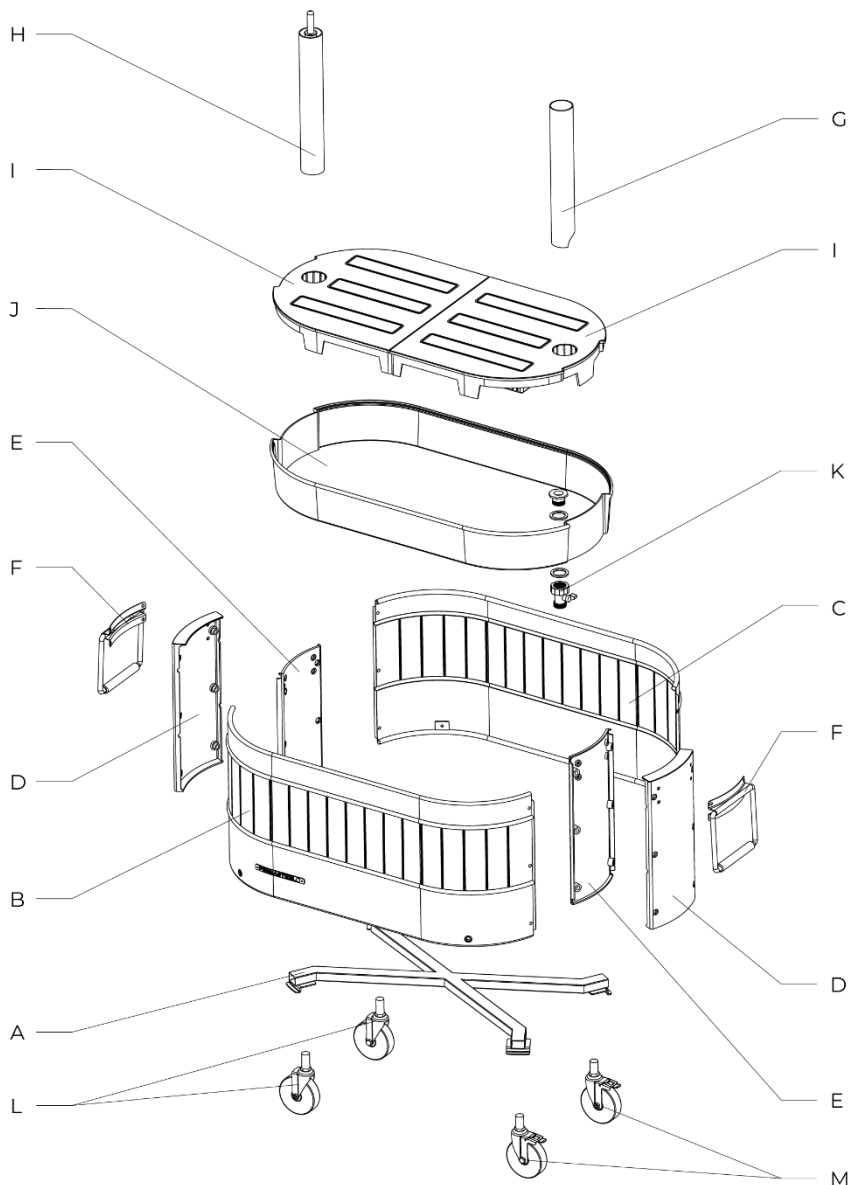

## Lista de partes (2/2)

	Descripción	Número de pieza	Cant.
A	Marco X (marfil)	50033027	1
	Marco X (verde)	50033028	
	Marco X (azul)	50033035	
	Marco X (salvia)	50033017	
B	Panel frontal (marfil)	50033327	1
	Panel frontal (verde)	50033328	
	Panel frontal (azul)	50033335	
	Panel frontal (salvia)	50033317	
C	Panel posterior (marfil)	50033227	1
	Panel posterior (verde)	50033228	
	Panel posterior (azul)	50033235	
	Panel posterior (salvia)	50033217	
D	Pared exterior (marfil)	50038727	2
	Pared exterior (verde)	50038728	
	Pared exterior (azul)	50038735	
	Pared exterior (salvia)	50038717	
E	Pared interior (marfil)	50038827	2
	Pared interior (verde)	50038828	
	Pared interior (azul)	50038835	
	Pared interior (salvia)	50038817	

	Descripción	Número de pieza	Cant.
F	Asa lateral (marfil)	50032127	2
	Asa lateral (verde)	50032128	
	Asa lateral (azul)	50032135	
	Asa lateral (salvia)	50032117	
G	Tubo de llenado	50033925	1
H	Tubo indicador de nivel de agua	50034025	1
I	Parte superior del depósito	50038902	2
J	Bandeja del depósito	50033502	1
K	Válvula de drenaje	50020400	1
L	Rueda	21400200	2
M	Rueda con freno	21400300	2
AA	Tornillo M6x16mm	20005700	24
BB	Tuerca de barril M6x16mm	20006100	20
	Manual	50039901	1

Si le falta alguna pieza o tiene piezas dañadas, llame al **1-888-287-0735**, de lunes a viernes de 8:00am a 5:00pm, hora estándar del Pacífico. Para piezas de repuesto, visítenos en **[www.permasteel.life](http://www.permasteel.life)**

¿Tiene preguntas?  
Escanee este código para obtener ayuda.



## Paquete de tornillos

La siguiente tornillería se incluye en una bolsa de plástico.

### Tornillo M6x16mm: 24 piezas

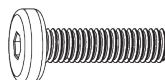

### Tuerca de barril M6x16mm: 20 piezas

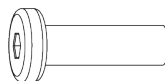

### Herramientas incluidas:



(x2)

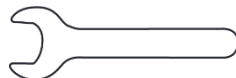

## Herramientas

Las siguientes herramientas son necesarias para el montaje:

- Llave Allen (incluida)
- Llave de boca (incluida)

## Instrucciones de montaje

### Paso 1

- Fije el panel frontal (B) y el panel trasero (C) al marco X (A) con **(4) tornillos M6x16mm (AA)** con la llave Allen incluida.

**Nota:** No apriete completamente los tornillos. Los paneles delantero y trasero deben quedar sueltos para poder alinearlos con los agujeros de los soportes de las paredes exterior e interior en el siguiente paso.



Llave Allen

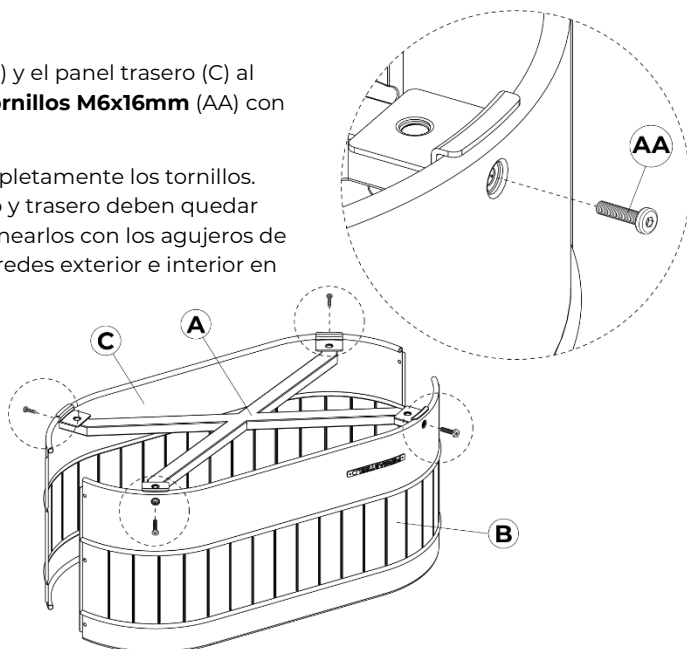

### Paso 2

- Fije los soportes de pared exterior (D) y los soportes de pared interior (E) a los paneles frontal y posterior (B y C).

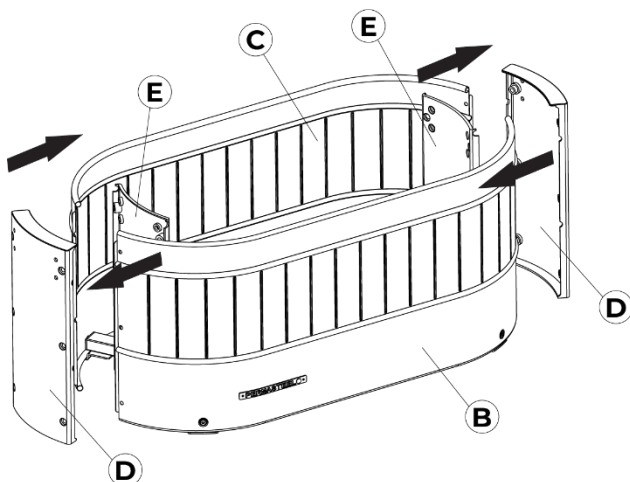

## Paso 3

- Fije los soportes de pared exterior (D) a los soportes de pared interior (E) con **(12) tornillos M6x16mm (AA)** y **(12) tuercas de barril M6x16mm (BB)** y apriételos con la llaves Allen incluida.
- Ahora, apriete todos los tornillos del paso 1.

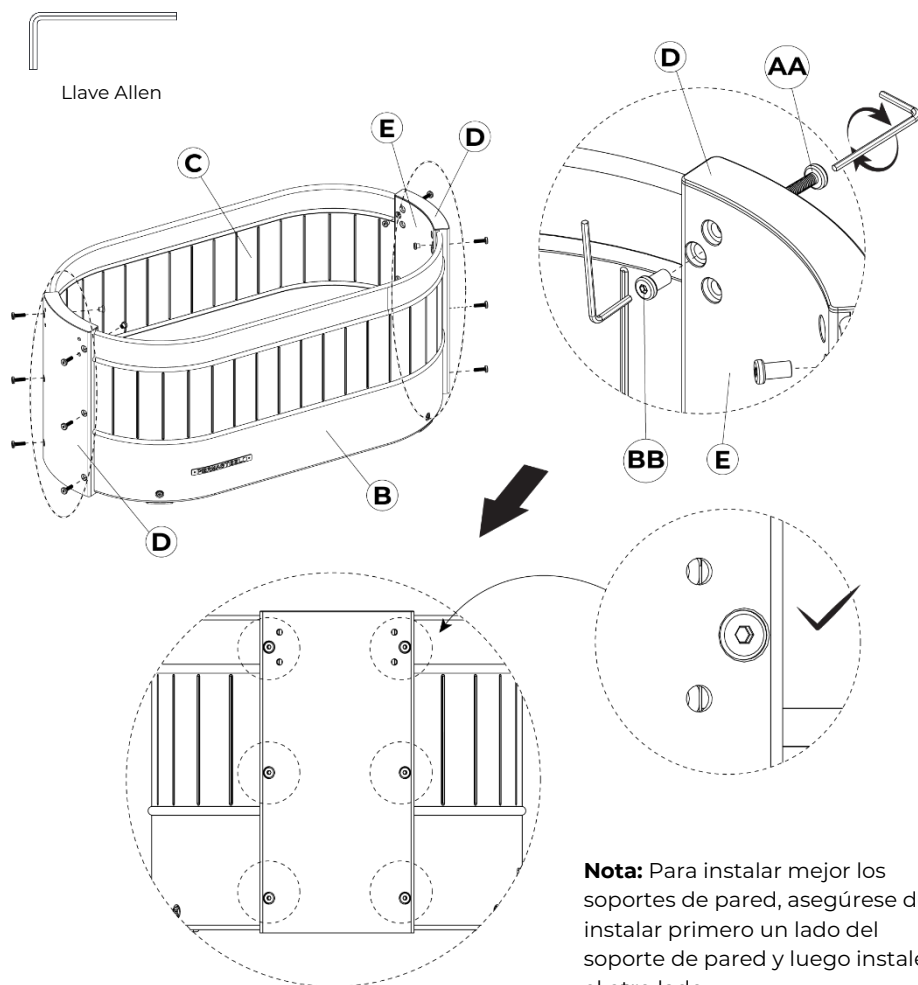

## Paso 4

- Fije las asas laterales (F) a los soportes de pared exterior e interior (D y E) con **(8) tornillos M6x16mm (AA)** y **(8) tuercas de barril M6x16mm (BB)** y apriete con la llaves Allen incluida.

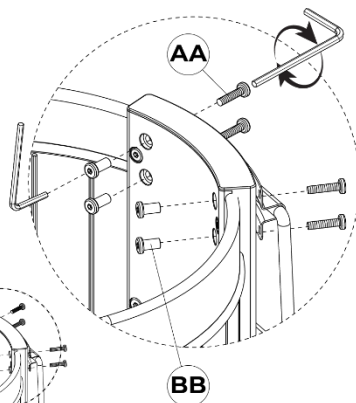
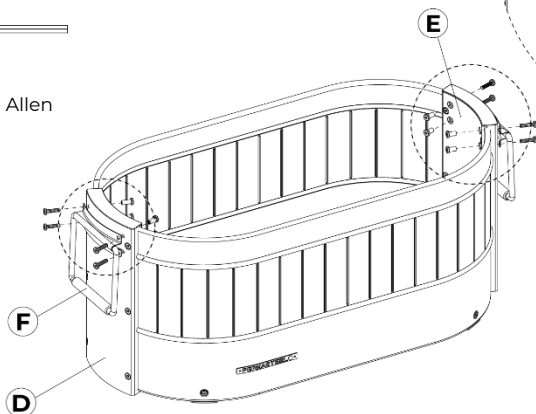

## Paso 5

- Enrosque las ruedas (L) en el marco X (A) del mismo lado utilizando la llave de boca incluida.
- Enrosque las ruedas con freno (M) en el marco X (A) del otro lado utilizando la llave de boca incluida.

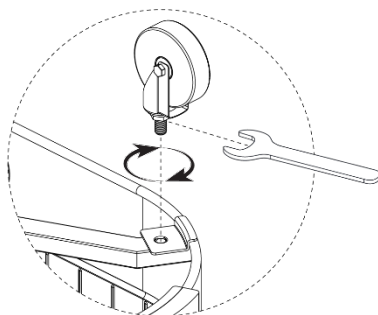
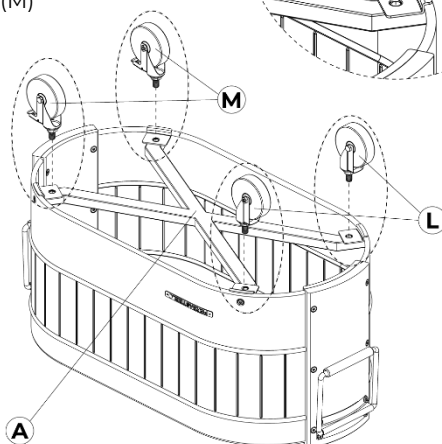

## Paso 6

- Instale la válvula de drenaje (K0 en el depósito, tal como muestran y apriételo a mano.

**Nota:** La válvula de drenaje se adapta al tamaño estándar de manguera de jardín de EE.UU. (3/4» GHT). Asegúrese de conectar la manguera de jardín antes de utilizar la cama de jardín.

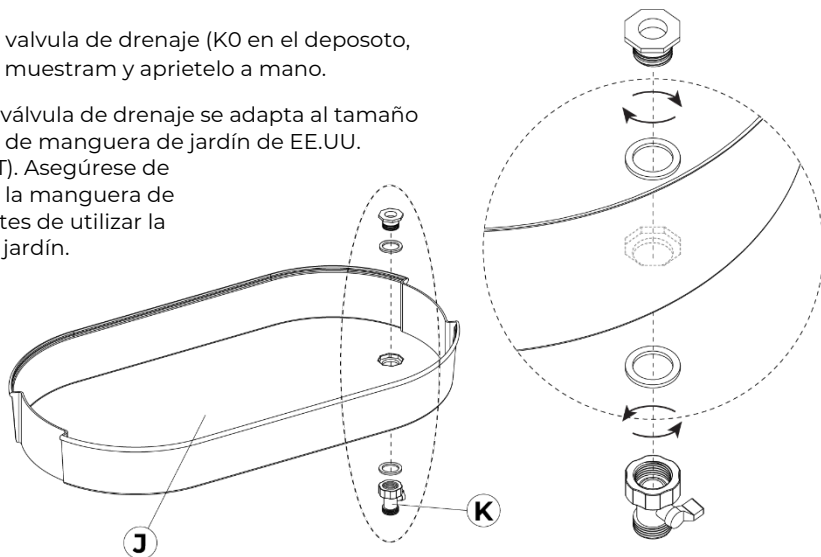

## Paso 7

- Deslice con cuidado la bandeja del depósito (J) hacia el cuerpo hasta que los bordes superiores queden dentro de la segunda ranura de los paneles.

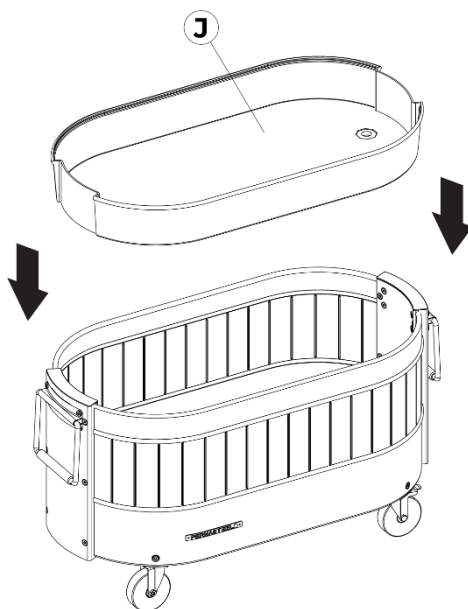

## Paso 8

- Inserte la parte superior del depósito (I) en la bandeja del depósito (J).

**Nota:** Para garantizar un sellado y una alineación correctos, presione la parte superior del depósito hacia abajo en la bandeja hasta que quede completamente asentada, a ras y nivelada con la parte inferior de la bandeja, como se muestra a continuación.

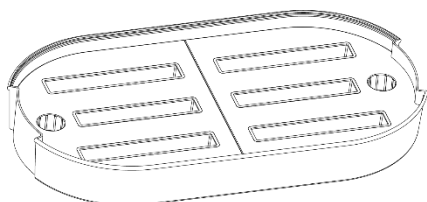

(Detalle del plano de la parte superior del depósito y la bandeja del depósito).

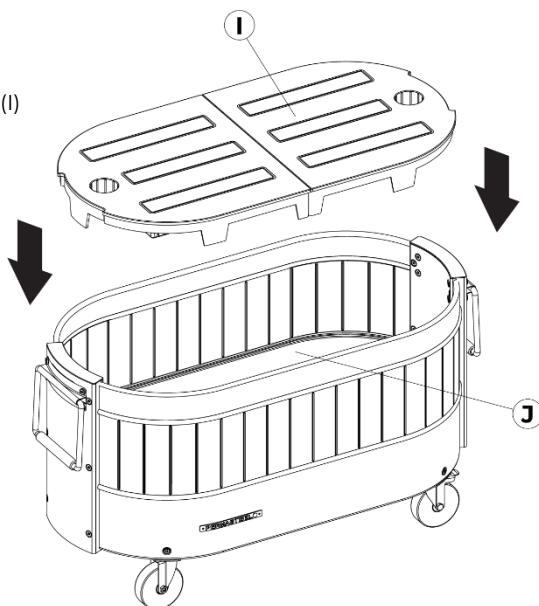

## Paso 9

- Inserte el tubo de llenado (G) a través del agujero de la parte superior del depósito (I) hasta que toque la base de la bandeja del depósito (J).
- Inserte el tubo indicador del nivel de agua (H) a través del agujero de la tapa del depósito (I) hasta que toque la base de la bandeja del depósito (J).

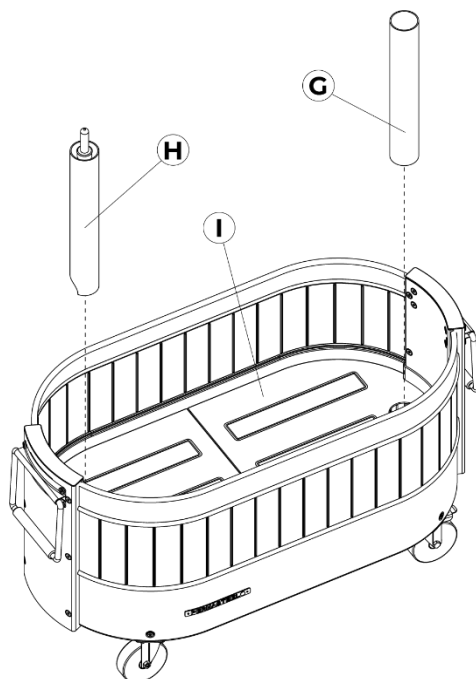

**¡Enhorabuena!**  
Ya ha terminado de  
montar la jardinera.

## Cuidado y mantenimiento

**Nuestras recomendaciones de almacenamiento y mantenimiento priorizan la preservación de la vitalidad del suelo, alineándose con la función principal del parterre.**

- Cuando deje su parterre de jardín afuera durante los meses de invierno, le recomendamos guardarlo bajo techo si es posible, para evitar los elementos.
- Procure mantener siempre el nivel de agua por debajo de la **marca de la tercera gota** del indicador de nivel de agua para evitar el riego excesivo.
- También está bien dejar el parterre del jardín afuera cuando la temperatura desciende por debajo del punto de congelación. Los microbios del suelo pueden entrar en un estado de latencia o ralentizar su actividad metabólica. La congelación puede afectar a las comunidades microbianas, pero muchas pueden reanudar su actividad cuando las temperaturas vuelven a subir, lo que contribuye a la salud del suelo y al ciclo de nutrientes.
- Para preservar la salud de la tierra de sus camas de jardín al aire libre en climas cálidos sin plantas, mantenga el suelo adecuadamente húmedo para favorecer la actividad microbiana. Cubra con materia orgánica para proporcionar una fuente de alimento para los microbios.  
**NOTA: No deje el parterre con la tierra seca expuesta a temperaturas elevadas y a la luz solar directa, sobre todo cuando no esté en uso.**
- Engrase las ruedas una vez al año con grasa para rodamientos de alta calidad.
- Para obtener más consejos o preguntas sobre cuidado y mantenimiento, llame al servicio de atención al cliente al **1-888-287-0735** de lunes a viernes de 8:00 a. m. a 5:00 p. m., hora del Pacífico, envíenos un correo electrónico a **service@permasteel.life** o visítenos en **www.permasteel.life**

## Garantía limitada

PERMASTEEL INC. garantiza que este Producto estará libre de defectos de mano de obra y materiales durante un período de un (1) año a partir de la fecha de compra original.

Nuestra obligación bajo esta garantía se limitará al reemplazo de piezas durante el período de garantía. Nuestra responsabilidad no se extenderá más allá de la sustitución de piezas.

Esta garantía excluye el desgaste normal, como la pérdida de pintura, la decoloración y la oxidación del producto, las piezas y los componentes. Esta garantía también excluye cualquier daño que surja de cualquiera de los siguientes: uso negligente o mal uso del Producto, uso contrario a este Manual de Usuario o alteraciones por cualquier persona.

La garantía solo es válida para los compradores originales que presenten una prueba de compra de distribuidores autorizados. Los productos comprados de segunda mano o a distribuidores no autorizados no están cubiertos. Es responsabilidad del comprador verificar que el distribuidor esté autorizado. Toda la cobertura de la garantía quedará anulada si este Producto se utiliza alguna vez con fines comerciales o de alquiler; Esta garantía es válida únicamente en los Estados Unidos de América.

Este período de garantía de un (1) año no se extenderá ni renovará por la reparación, reemplazo de piezas o compensación por el producto. Si su Producto es defectuoso o requiere piezas, llame a nuestro Servicio de atención al cliente de Permasteel al **1-888-287-0735, entre las 8:00 a. m. y las 5:00 p. m. hora del Pacífico Correo electrónico: [service@permasteel.life](mailto:service@permasteel.life) o visítenos en [www.permasteel.life](http://www.permasteel.life)**

Permasteel Inc. enviará las piezas sin cargo durante un período de 30 días a partir de la fecha de compra. El consumidor es responsable del **envío, manejo y procesamiento** de las reclamaciones de garantía después de 30 días a partir de la fecha de compra.

La prueba de compra, como el recibo de compra, debe acompañar cualquier solicitud de servicio.

Esperamos que disfrute de su producto y siempre estamos a su disposición:

Visítenos en: **[www.permasteel.life](http://www.permasteel.life)**  
Servicio al cliente: **1-888-287-0735**  
Correo electrónico: **[service@permasteel.life](mailto:service@permasteel.life)**

Distribuido por  
Permasteel Inc.  
100 Exchange Place  
Pomona,  
CA 91768

Diseñado en California.

**PERMASTEEL** ■<sup>®</sup>

# Lit de jardin roulant auto-arrosant

## Guide d'utilisation et d'entretien

Numéro de modèle : **PGB-50003**

IMPORTANT, CONSERVER POUR RÉFÉRENCE FUTURE : LIRE ATTENTIVEMENT

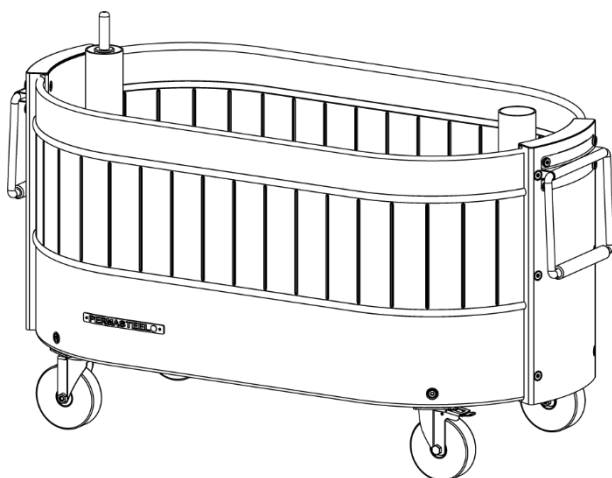

Scannez le code QR pour  
obtenir des instructions  
d'assemblage vidéo

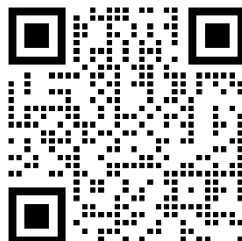

Nous vous remercions d'avoir acheté votre nouveau lit de jardin chez Permasteel. Nous espérons que vous apprécierez votre produit.

Si vous avez des questions, n'hésitez pas à nous appeler au **1-888-287-0735** ou à nous rendre visite à **[www.permasteel.life](http://www.permasteel.life)**

## Table des matières

Informations importantes	28
Liste des pièces	29
Liste du matériel	31
Étapes d'assemblage	32
Entretien et maintenance	37
Informations sur la garantie limitée	38

## Informations importantes

Nous vous remercions d'avoir acheté notre lit de jardin. Nous espérons sincèrement que vous prendrez plaisir à utiliser nos produits de qualité.

- Veuillez prendre le temps de lire attentivement les instructions et de suivre chaque étape avec soin pour un assemblage sûr et facile.
- N'hésitez pas à contacter notre service clientèle au 1-888-287-0735 si vous avez des questions.
- Conservez ce manuel pour pouvoir vous y référer ultérieurement.



### ATTENTION

1. Outils manuels uniquement, l'utilisation d'outils électriques pourrait endommager le produit.
2. Retirer tous les composants, la quincaillerie et les outils de la boîte avant l'assemblage. Séparez toutes les pièces de quincaillerie et assurez-vous qu'elles correspondent à la page 31 de ce manuel.
3. Pensez à recycler tous les matériaux d'emballage.

## Liste des pièces (1/2)

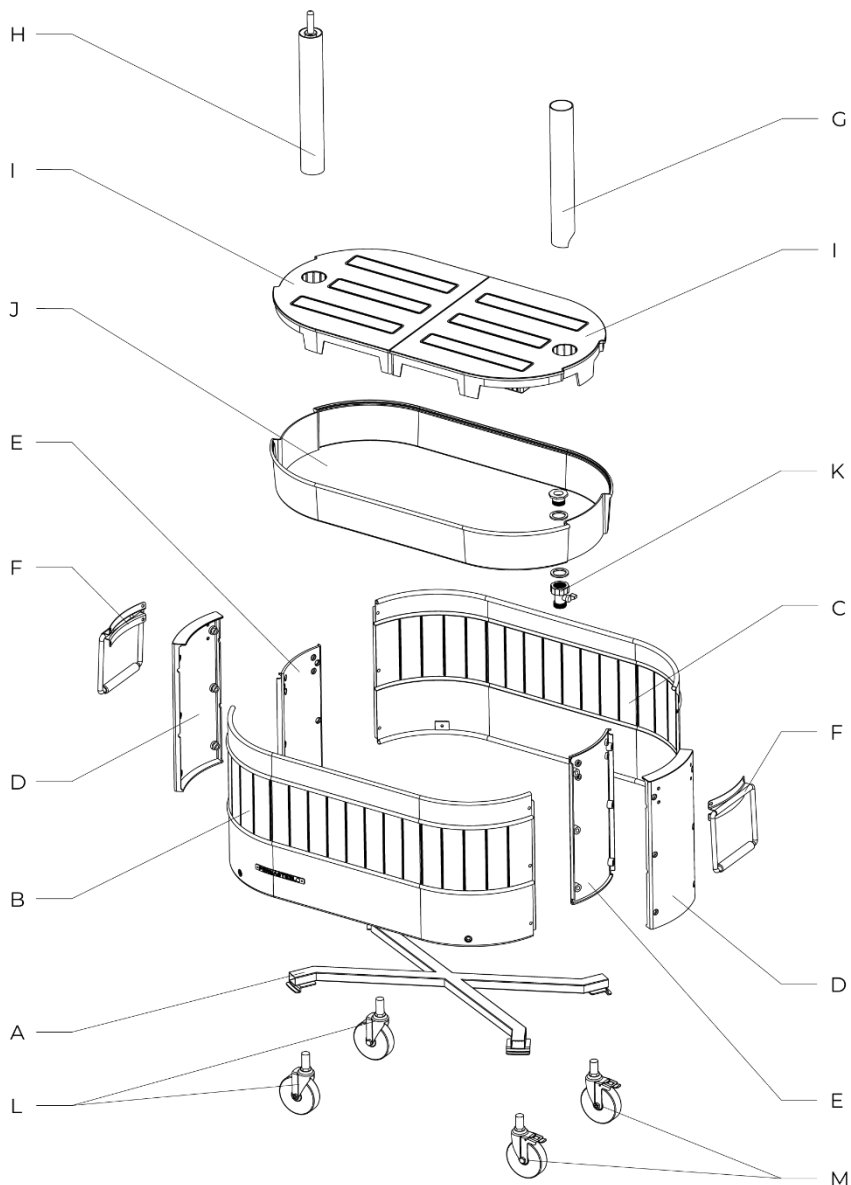

## Liste des pièces (2/2)

	Description	Numéro de pièce	Qté
A	Cadre en X (ivoire)	50033027	1
	Cadre en X (vert)	50033028	
	Cadre en X (bleu)	50033035	
	Cadre en X (saugé)	50033017	
B	Panneau avant (ivoire)	50033327	1
	Panneau avant (vert)	50033328	
	Panneau avant (bleu)	50033335	
	Panneau avant (saugé)	50033317	
C	Panneau arrière (ivoire)	50033227	1
	Panneau arrière (vert)	50033228	
	Panneau arrière (bleu)	50033235	
	Panneau arrière (saugé)	50033217	
D	Paroi extérieure (ivoire)	50038727	2
	Paroi extérieure (vert)	50038728	
	Paroi extérieure (bleu)	50038735	
	Paroi extérieure (saugé)	50038717	
E	Paroi intérieure (ivoire)	50038827	2
	Paroi intérieure (vert)	50038828	
	Paroi intérieure (bleu)	50038835	
	Paroi intérieure (saugé)	50038817	

	Description	Numéro de pièce	Qté
F	Poignée latérale (ivoire)	50032127	2
	Poignée latérale (vert)	50032128	
	Poignée latérale (bleu)	50032135	
	Poignée latérale (saugé)	50032117	
G	Tube de remplissage	50033925	1
H	Tube indicateur de niveau d'eau	50034025	1
I	Couvercle du réservoir	50038902	2
J	Plateau du réservoir	50033502	1
K	Vanne de vidange	50020400	1
L	Roulette	21400200	2
M	Roulette avec frein	21400300	2
AA	Boulon M6 x 16mm	20005700	24
BB	Ecrou de baril M6 x 16mm	20006100	20
	Manuel	50039901	1

S'il manque des pièces ou si des pièces sont endommagées, veuillez appeler le **1-888-287-0735**, du lundi au vendredi de 8h00 à 17h00, heure normale du Pacifique. Pour obtenir des pièces de rechange, visitez notre site Internet à l'adresse suivante : [www.permasteel.life](http://www.permasteel.life)

Vous avez des questions ?  
Scannez ce code pour  
obtenir de l'aide !



## Liste du matériel

Le matériel suivant est fourni dans un polybag.

### **Boulon M6x16 mm : 24 pièces**

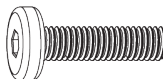

### **Ecrou de baril M6x16 mm : 20 pièces**

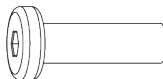

### **Outils inclus :**



(x2)



## Outils

Les outils suivants sont nécessaires pour l'assemblage :

- Clé Allen (fournie)
- Clé à fourche (fournie)

## Étapes d'assemblage

### Étape 1

- Fixez le panneau avant (B) et le panneau arrière (C) au cadre en X (A) avec **(4) boulons M6x16mm (AA)** à l'aide de la clé Allen fournie.

**Remarque :** ne serrez pas complètement les boulons. Les panneaux avant et arrière doivent être desserrés pour pouvoir être alignés sur les trous des supports muraux extérieurs et intérieurs à l'étape suivante.



Clé Allen

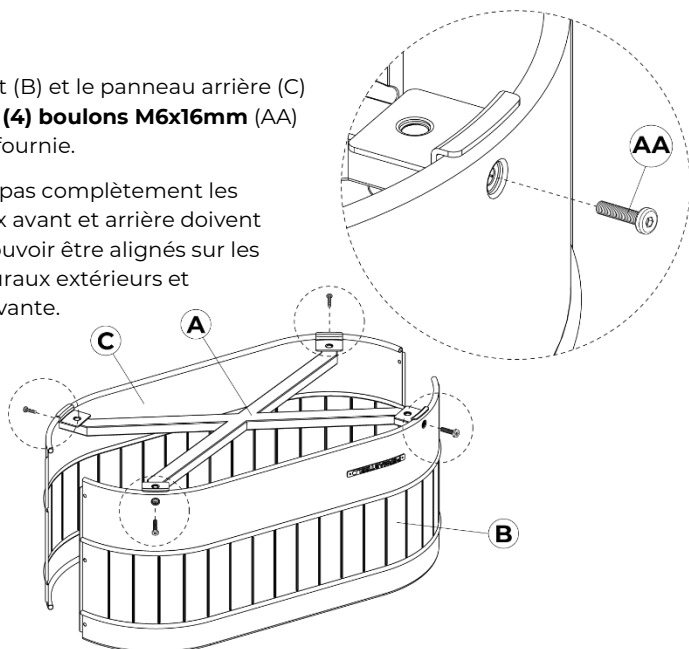

### Étape 2

- Fixer les supports muraux extérieurs (D) et les supports muraux intérieurs (E) aux panneaux avant et arrière (B & C).

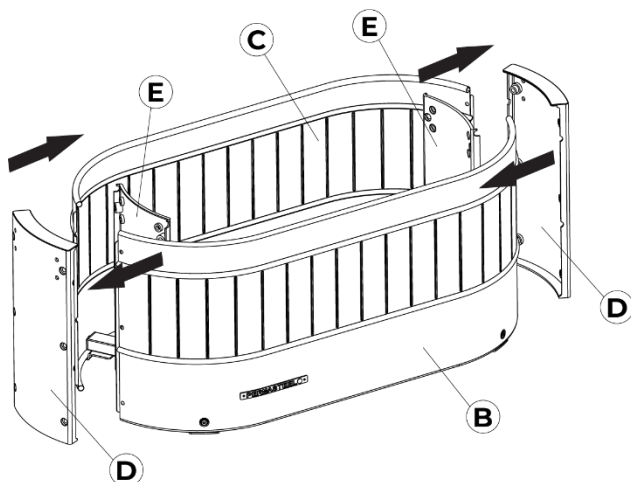

## Étape 3

- Fixer les supports muraux extérieurs (D) aux supports muraux intérieurs (E) à l'aide de **(12) boulons M6x16mm (AA)** et de **(12) écrous à barillet M6x16mm (BB)** et serrez-les avec les clés Allen fournies.
- Maintenant, serrez tous les boulons de l'étape 1.

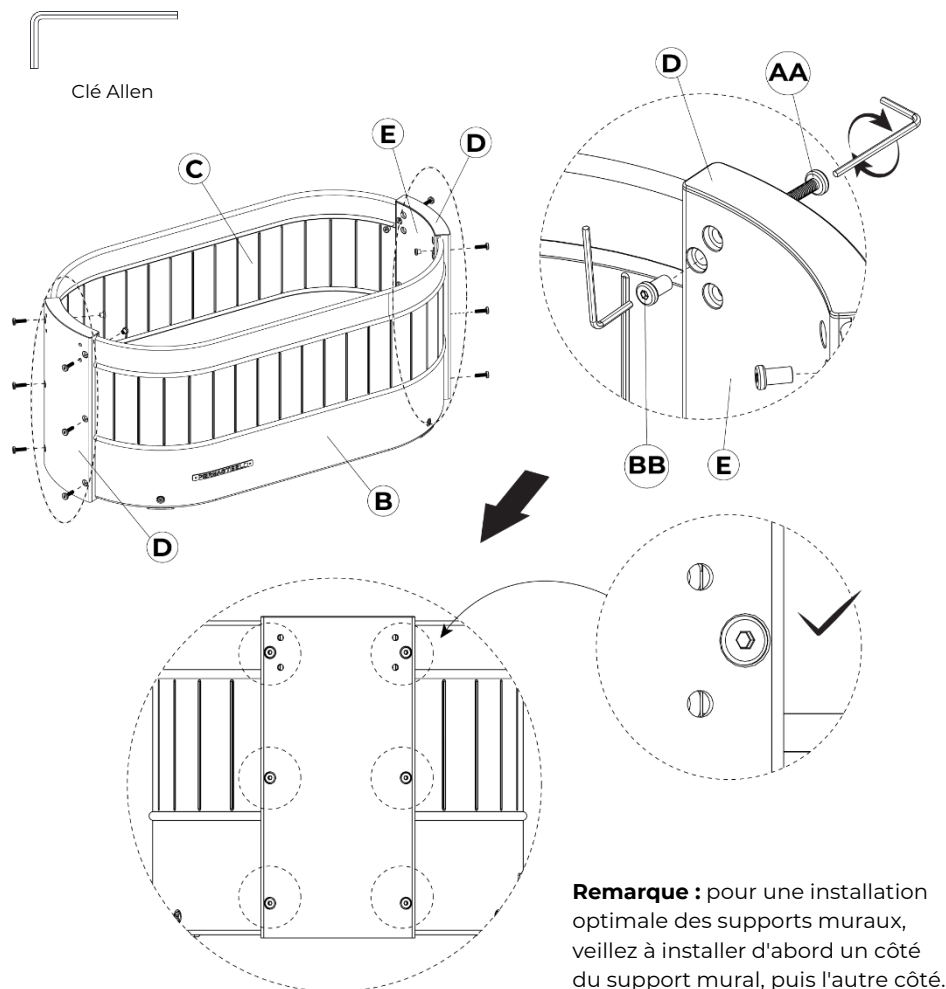

## Étape 4

- Fixer les poignées latérales (F) aux supports muraux extérieurs et intérieurs (D & E) avec **(8) boulons M6x16mm (AA)** et **(8) écrous à barillet M6x16mm (BB)** et serrer avec les clés Allen fournies.

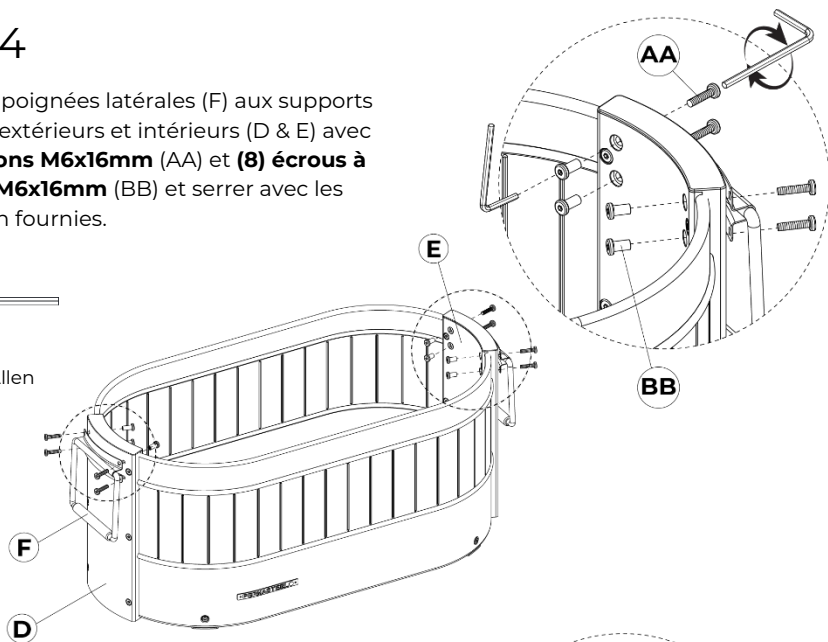

## Étape 5

- Visser les roulettes (L) dans le cadre en X (A) du même côté à l'aide de la clé à fourche fournie.
- Visser les roulettes avec frein (M) dans le cadre en X (A) de l'autre côté à l'aide de la clé à fourche fournie.

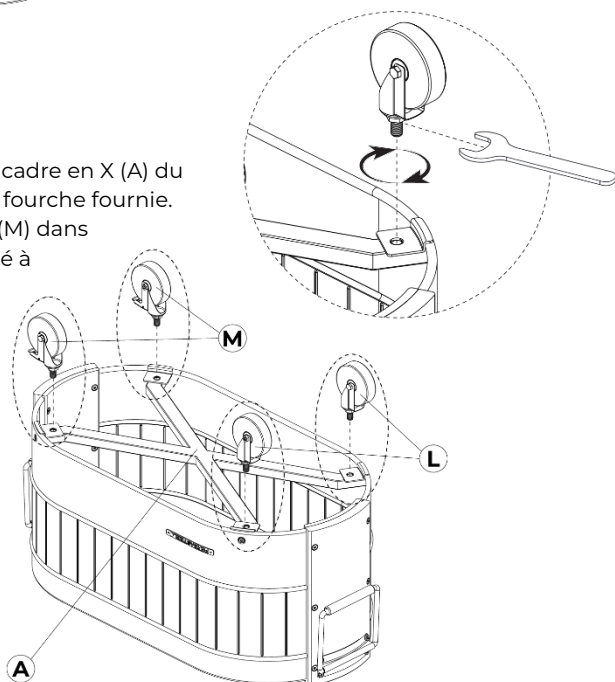
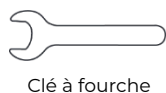

## Étape 6

- Installer le robinet de vidange (K) sur le plateau du réservoir (J) comme indiqué, et le serrer à la main.

**Remarque :** le robinet de vidange s'adapte au tuyau d'arrosage américain standard (3/4 » GHT).  
Veillez à fixer le tuyau d'arrosage avant d'utiliser le lit de jardin.

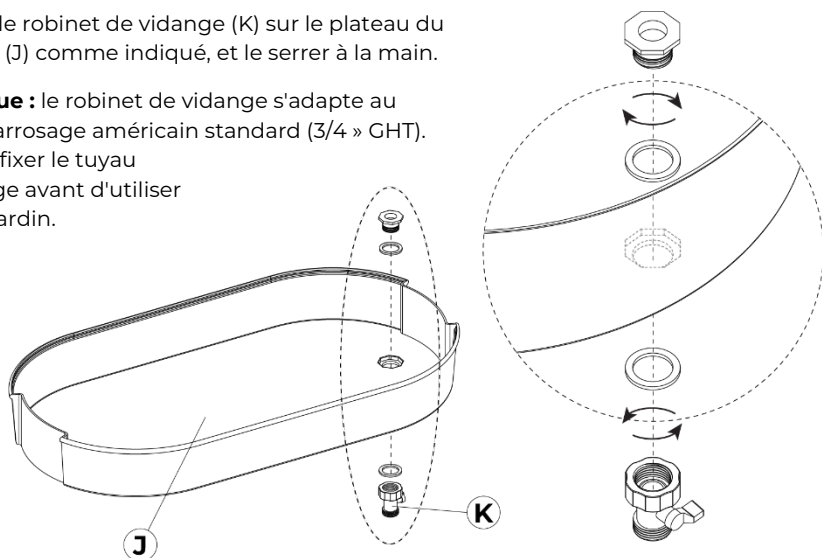

## Étape 7

- Glisser avec précaution le plateau du réservoir (J) sur le corps jusqu'à ce que les bords supérieurs soient à l'intérieur de la deuxième rainure des panneaux.

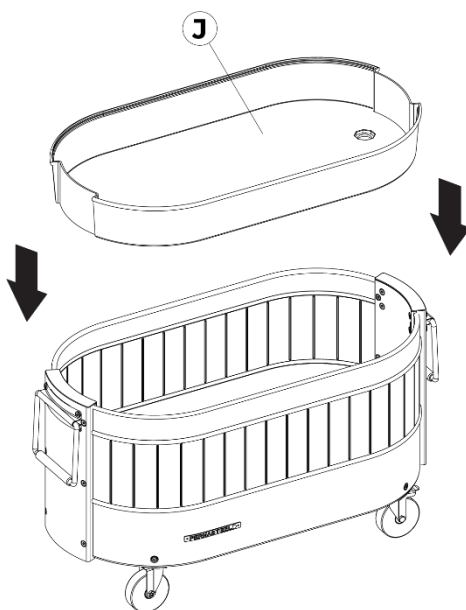

## Étape 8

- Insérer le couvercle du réservoir (I) dans le plateau du réservoir (J).

**Remarque :** pour garantir une bonne étanchéité et un bon alignement, appuyez sur la partie supérieure du réservoir tout droit dans le plateau jusqu'à ce qu'elle soit complètement en place, affleurante et de niveau avec le fond du plateau, comme indiqué ci-dessous.

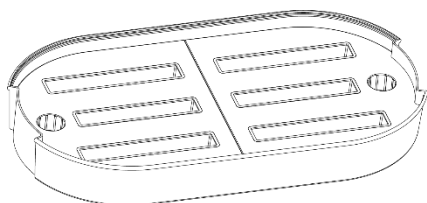

(Gros plan de la partie supérieure du réservoir et du plateau du réservoir.)

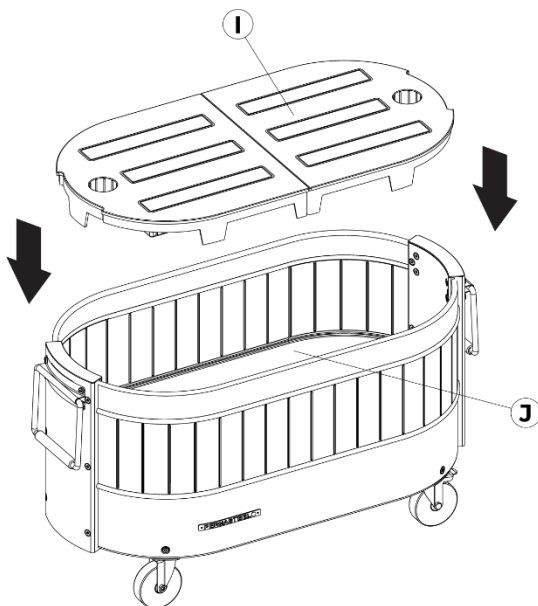

## Étape 9

- Insérer le tube de remplissage (G) dans le trou du couvercle du réservoir (I) jusqu'à ce qu'il touche la base du plateau du réservoir (J).
- Insérez le tube indicateur de niveau d'eau (H) à travers le trou de la partie supérieure du réservoir (I) jusqu'à ce qu'il touche la base du plateau du réservoir (J).

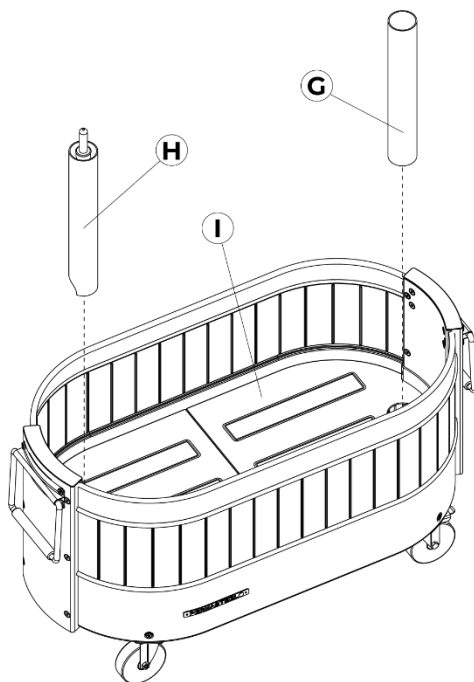

**Félicitations !**  
Vous avez maintenant  
terminé l'assemblage  
du lit de jardin.

## Entretien et maintenance

**Nos recommandations de stockage et d'entretien privilégient la préservation de la vitalité du sol, en adéquation avec la fonction principale du massif.**

- Lorsque vous laissez votre lit de jardin dehors pendant les mois d'hiver, nous vous recommandons de le ranger si possible à l'abri, pour éviter les éléments.
- Essayez toujours de maintenir le niveau d'eau en dessous de la **troisième gouttelette** sur l'indicateur de niveau d'eau afin d'éviter un arrosage excessif.
- Laisser le lit de jardin dehors lorsque la température descend en dessous de zéro est également acceptable. Les microbes du sol peuvent entrer dans un état de dormance ou ralentir leur activité métabolique. Le gel peut avoir un impact sur les communautés microbiennes, mais nombre d'entre elles peuvent reprendre leur activité lorsque les températures augmentent à nouveau, contribuant ainsi à la santé des sols et au cycle des éléments nutritifs.
- Pour préserver la santé du sol de vos plates-bandes à l'extérieur par temps chaud sans plantes, gardez le sol suffisamment humide pour soutenir l'activité microbienne. Complétez avec de la matière organique pour fournir une source de nourriture aux microbes.  
**REMARQUE : Ne laissez pas votre parterre de jardin avec de la terre sèche exposée à des températures chaudes et à la lumière directe du soleil, surtout lorsqu'il n'est pas utilisé.**
- Graissez les roulettes une fois par an à l'aide d'une graisse pour roulements de haute qualité.
- Pour d'autres conseils ou questions en matière d'entretien et de maintenance, veuillez appeler le service client au **1-888-287-0735** du lundi au vendredi de 8h00 à 17h00, heure du Pacifique, envoyez-nous un e-mail à **service@permasteel.life** ou visitez-nous sur **www.permasteel.life**

## Garantie limitée

PERMASTEEL INC. garantit que ce produit sera exempt de défauts de fabrication et de matériaux pendant une période de un (1) an à compter de la date d'achat d'origine.

Notre obligation en vertu de cette garantie sera limitée au remplacement des pièces pendant la période de garantie. Notre responsabilité ne s'étendra pas au-delà du remplacement des pièces.

Cette garantie exclut l'usure normale telle que la perte de peinture, la décoloration et la rouille sur le produit, les pièces et les composants. Cette garantie exclut également tout dommage résultant de l'un des éléments suivants : utilisation négligente ou mauvaise utilisation du produit, utilisation contraire à ce manuel de l'utilisateur ou modifications par quiconque.

La garantie est valable uniquement pour les acheteurs d'origine disposant d'une preuve d'achat auprès d'un revendeur agréé. Les produits achetés d'occasion ou auprès de revendeurs non agréés ne sont pas couverts. Il incombe à l'acheteur de vérifier que le revendeur est agréé. Toute couverture de garantie est nulle si ce produit est utilisé à des fins commerciales ou de location ; cette garantie est valable uniquement aux États-Unis d'Amérique.

Cette période de garantie de un (1) an ne sera pas prolongée ou renouvelée pour la réparation, le remplacement de pièces ou l'indemnisation du produit. Si votre produit est défectueux ou nécessite des pièces, veuillez appeler notre service client Permasteel au **1-888-287-0735, entre 8h00 et 17h00. TVP. E-mail : [service@permasteel.life](mailto:service@permasteel.life) ou rendez-nous visite sur [www.permasteel.life](http://www.permasteel.life)**

Permasteel Inc. expédiera les pièces gratuitement pendant une période de 30 jours à compter de la date d'achat. Le consommateur est responsable de **l'expédition, de la manutention et du traitement** des réclamations de garantie après 30 jours à compter de la date d'achat.

Une preuve d'achat, telle qu'un reçu d'achat, doit accompagner toute demande de service.

Nous espérons que vous  
apprécierez votre produit et nous  
sommes toujours là pour vous :

Visitez-nous à l'adresse suivante :

**[www.permasteel.life](http://www.permasteel.life)**

Service clientèle :

**1-888-287-0735**

Email :

**[service@permasteel.life](mailto:service@permasteel.life)**

Distribué par  
Permasteel Inc.  
100 Exchange Place  
Pomona,  
CA 91768

Conçu en Californie.