EN IMPORTANT. RETAIN FOR FUTURE REFERENCE. READ CAREFULLY.

DE WICHTIG! ZUM SPÄTEREN NACHSCHLAGEN AUFBEWAHREN. SORGFÄLTIG LESEN.

FR IMPORTANT. CONSERVER POUR RÉFÉRENCE FUTURE. LIRE ATTENTIVEMENT.

NL BELANGRIJK. BEWAAR VOOR TOEKOMSTIG GEBRUIK. LEES AANDACHTIG.

IT IMPORTANTE. CONSERVARE PER FUTURO RIFERIMENTO. LEGGERE ATTENTAMENTE.

PL WAŻNE. ZACHOWAJ DO WYKORZYSTANIA W PRZYSZŁOŚCI. PRZECZYTAJ UWAŻNIE.

SE VIKTIG. SPÅRA FÖR FRAMTIDA REFERENS. LÄS NOGGRANT.

ES IMPORTANTE. CONSERVE PARA FUTURAS REFERENCIAS. LEA CUIDADOSAMENTE.

DK VIGTIGT. BEHOLD TIL SENERE BRUG. LÆS OMHYGGELIGT.

NO VIKTIG. BEHOLD FOR FREMTIDIG
REFERANSE. LES NØYE.

PT IMPORTANTE. GUARDE PARA
REFERÊNCIA FUTURA. LEIA
CUIDADOSAMENTE.

RO IMPORTANT. PĂSTRAȚI PENTRU
REFERINȚE ULTERIOARE. CITIȚI CU
ATENȚIE.

SI POMEMBNO. SHRANITE ZA
KASNEJŠO UPORABO. POZORNO
PREBERITE.

HU FONTOS. ŐRIZZE MEG A KÉSŐBBI
HIVATKOZÁSHOZ. OLVASSA EL
FIGYELMESEN.

CZ DŮLEŽITÉ. UCHOVEJTE PRO
BUDOUCÍ POTŘEBU. PEČLIVĚ
PŘEČTĚTE.

SK DÔLEŽITÉ. ODLOŽTE PRE BUDÚCE
POUŽITIE. ČÍTAJTE POZORNE.

HR VAŽNO. ZADRŽITE ZA BUDUĆU
UPOTREBU. PAŽLJIVO PROČITAJTE.

FI TÄRKEÄÄ. SÄILYTÄ TULEVAA
KÄYTTÖÄ VARTEN. LUE HUOLELLA.

LT SVARBU. ĮSŠAUGOKITE ATEIČIAI.

ΑΤΙΔՉΙΑΙ PERSKAITYKITE.

GR ΣΗΜΑΝΤΙΚΟ. ΦΥΛΑΞΤΕ ΑΥΤΕΣ ΤΙΣ ΟΔΗΓΙΕΣ ΧΡΗΣΗΣ ΓΙΑ ΜΕΛΛΟΝΤΙΚΗ ΑΝΑΦΟΡΑ. ΔΙΑΒΑΣΤΕ ΠΡΟΣΕΚΤΙΚΑ.

BG ВАЖНО. ЗАПАЗЕТЕ ЗА БЪДЕЩА СПРАВКА. ПРОЧЕТЕТЕ ВНИМАТЕЛНО.

LV SVARĪGI! SAGLABĀJIET TURPMĀKAI ATSAUCEI. UZMANĪGI IZLASIET.

EE OLULINE. HOIDKE TULEVIKUS ÜLE LUGEMISEKS ALLES. LUGEGE HOOLIKALT LÄBI.

IS MIKILVÆGT. GEYMDU TIL NOTKUNAR FRAMTÍÐINNI. LESIST VANDLEGA.



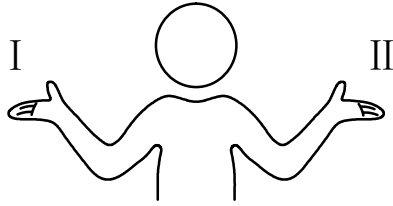

I

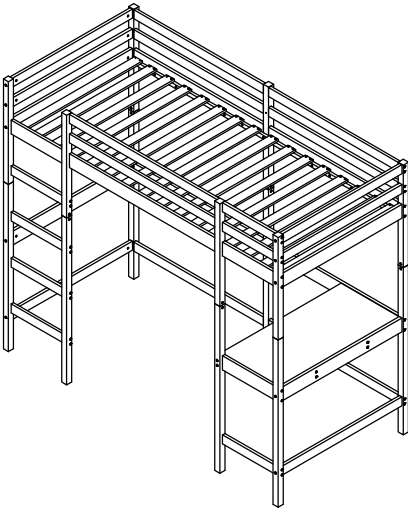

II

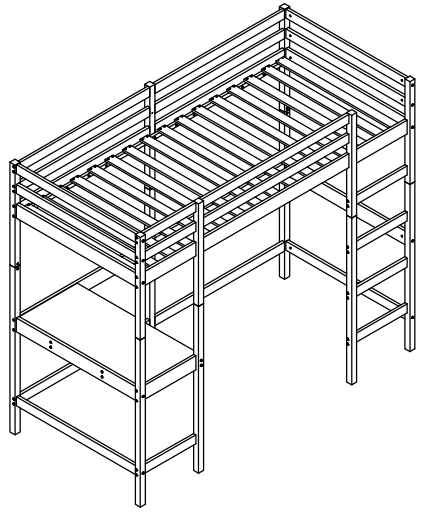



Ax1



Bx2

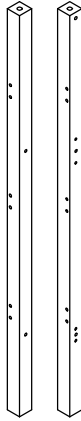

Cx1

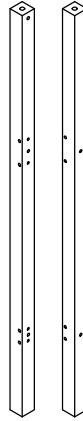

Dx3

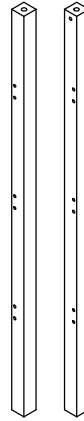

Ex1

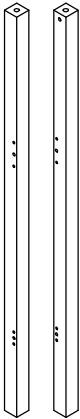

Fx1

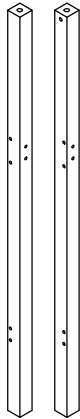

Gx1



Hx6

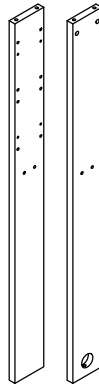

Ix1



Jx3

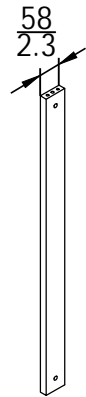

Kx6

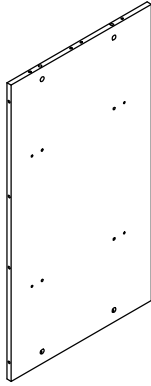

Lx1

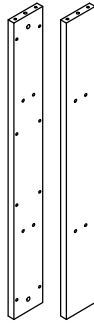

Mx1

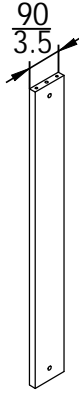

Nx3

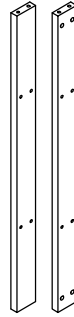

Ox1

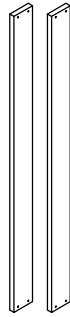

Px16

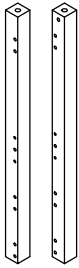

Qx1



Rx1

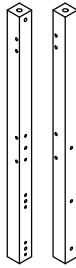

Sx1

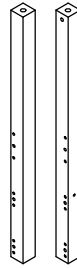

Tx1

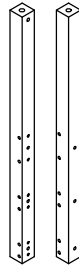

Ux3

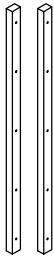

Vx6



Wx2



Xx5



Yx2



Zx2



AAx1



ABx92



ACx8



ADx8

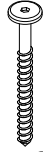

M6x $\frac{85}{3.3}$
AEx78



M6x $\frac{60}{2.4}$
AFx10

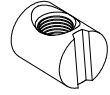

AGx88



M6x $\frac{135}{5.3}$

AHx5



M6x $\frac{120}{4.7}$

AIx4

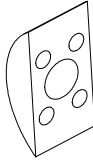

AJx18



AKx18

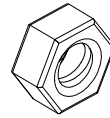

ALx18



AMx7



ANx14



M4x $\frac{32}{1.3}$

AOx30



M3.5x $\frac{28}{1.1}$

APx64



M3.5x $\frac{12}{0.5}$

AQx2

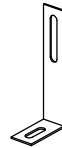

ARx2



M8
ASx1



M6
ATx1

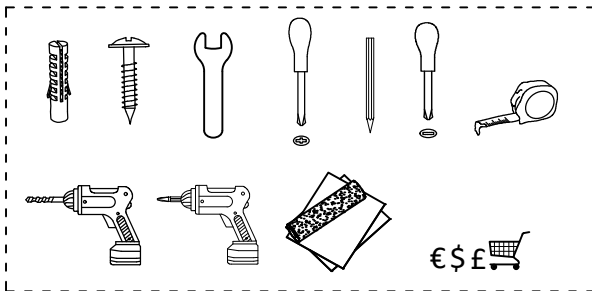

€ \$ £



mm
inch

x2

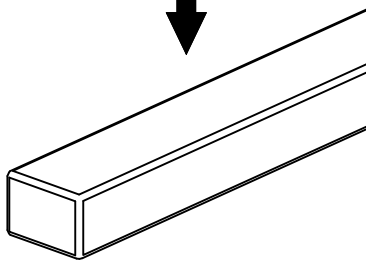
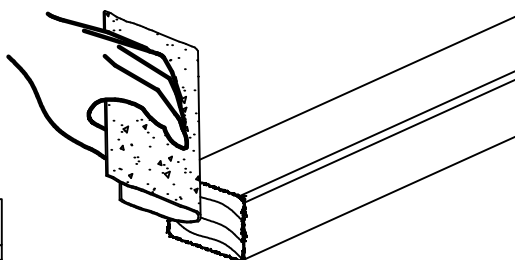
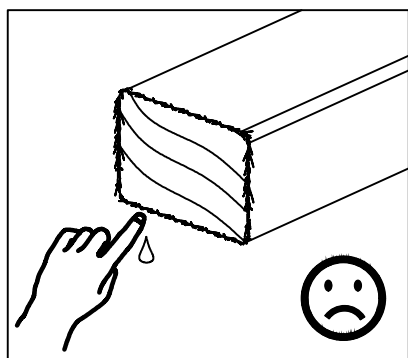

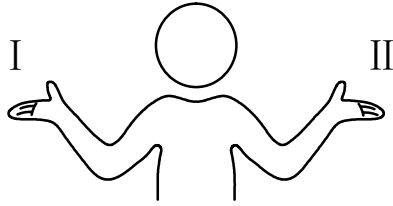

I

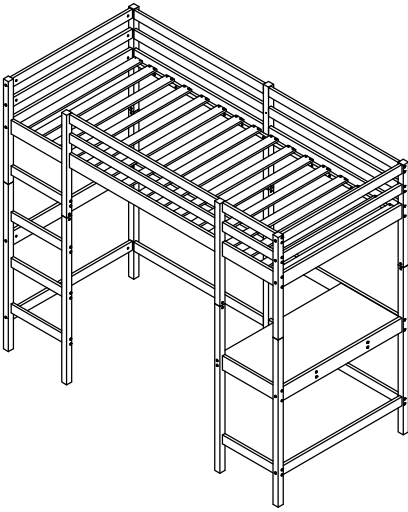

II

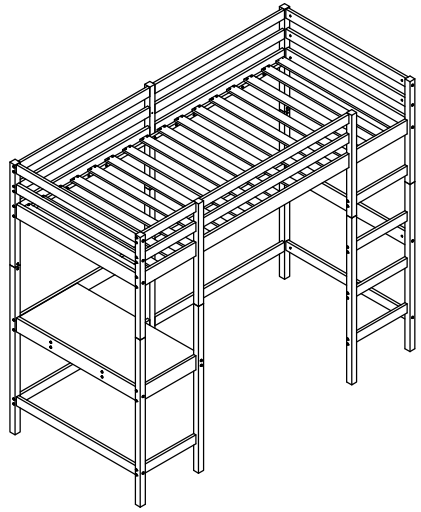

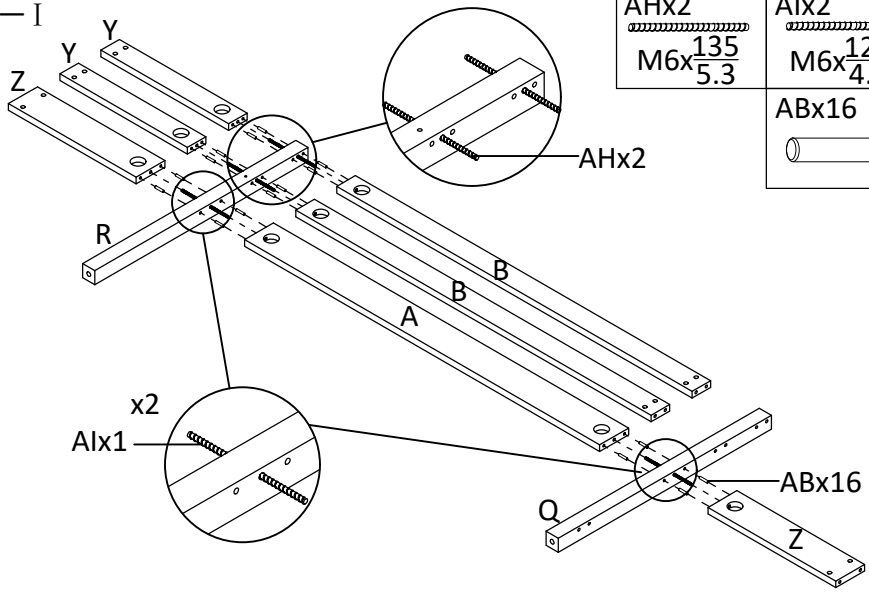

① - I

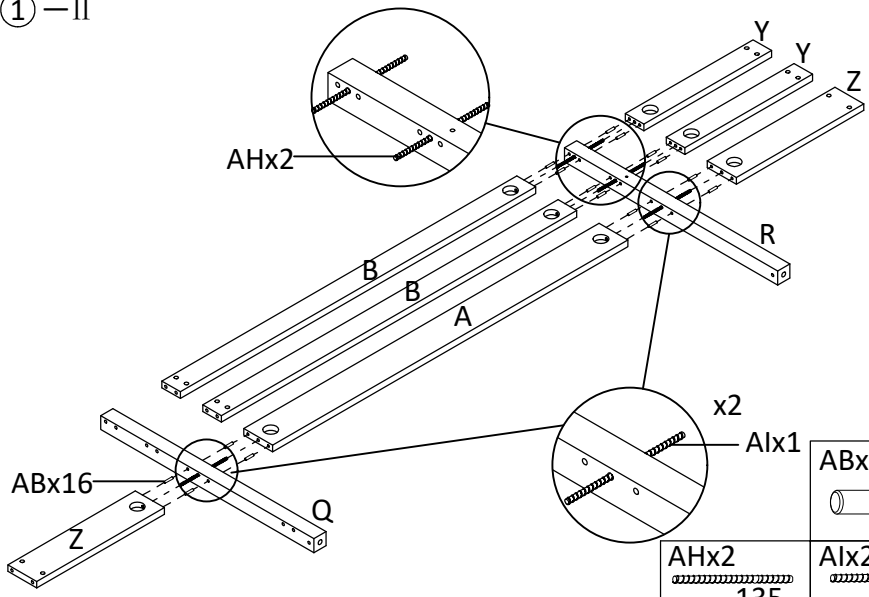

AHx2 M6x $\frac{135}{5.3}$	Alx2 M6x $\frac{120}{4.7}$
	ABx16 

① - II



AHx2 M6x $\frac{135}{5.3}$	Alx2 M6x $\frac{120}{4.7}$
	ABx16 

② - I

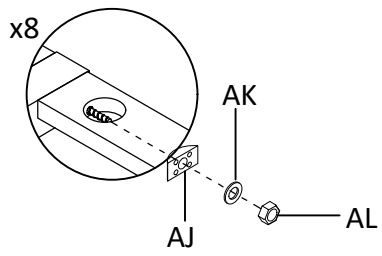
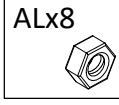
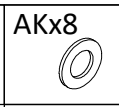
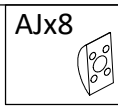
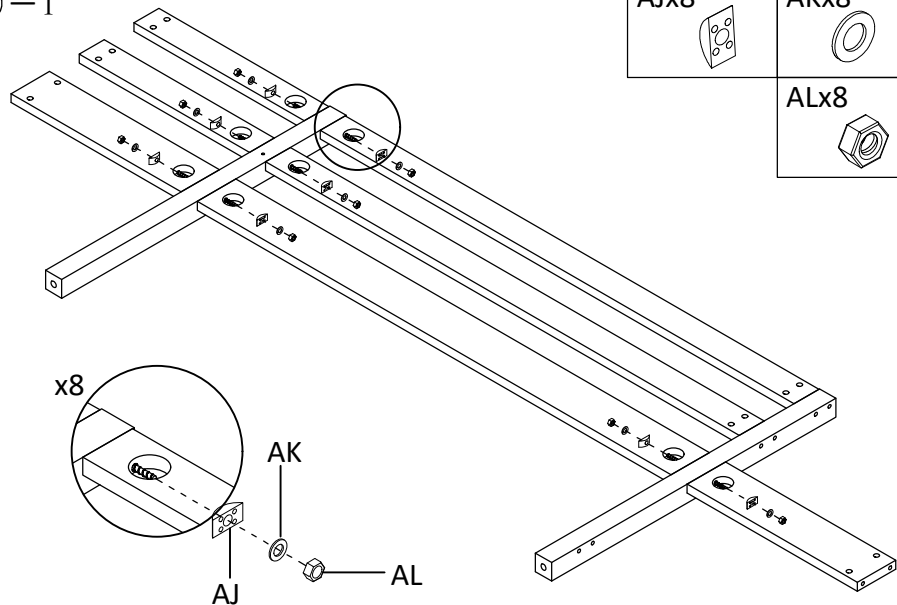

② - II

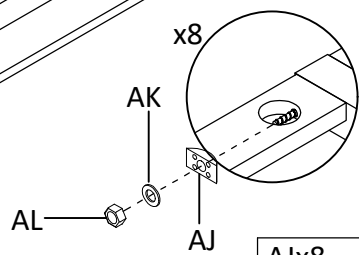
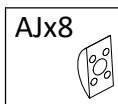
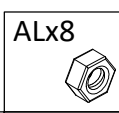
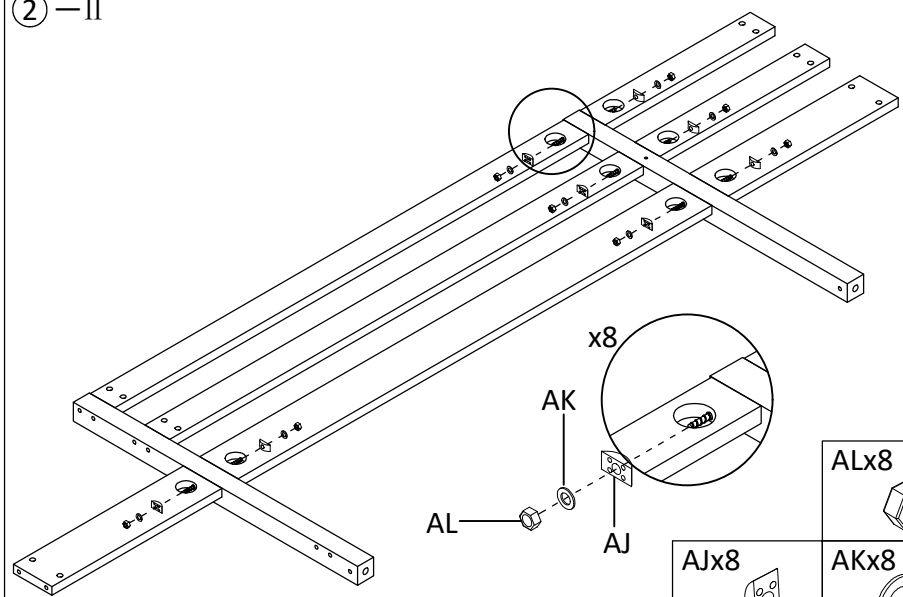

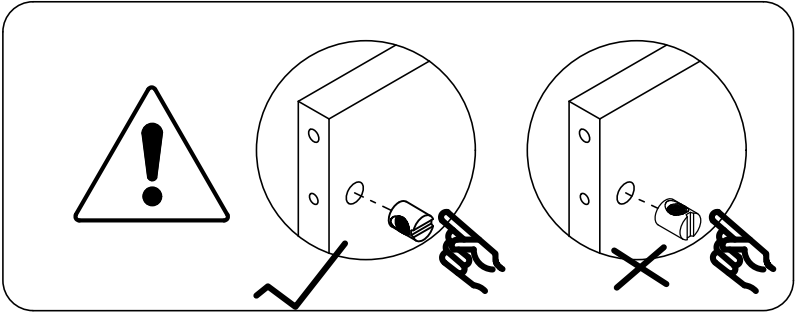

AGx16



③ - I

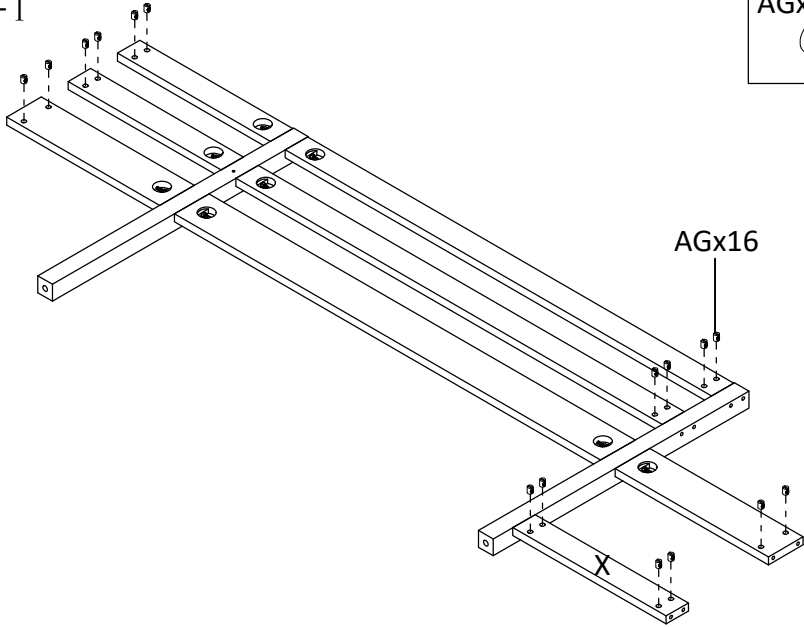

③ - II

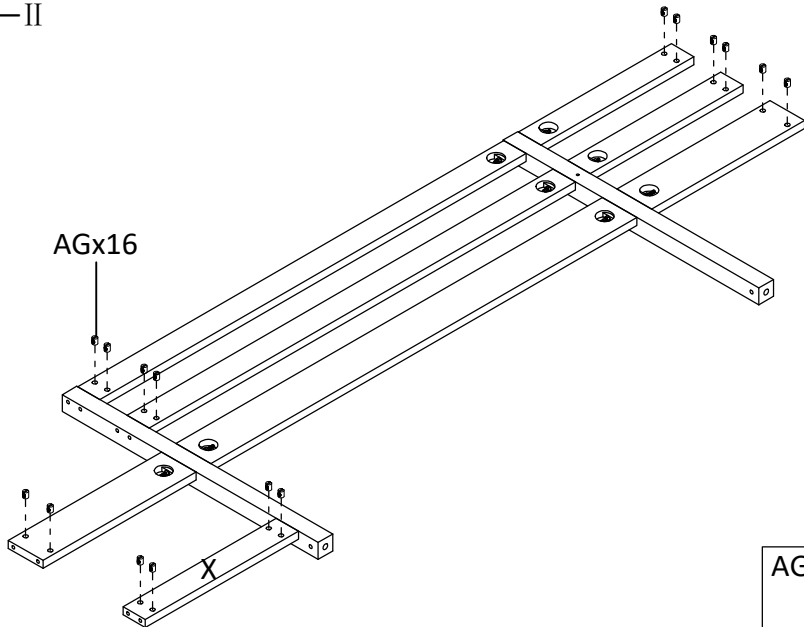

AGx16



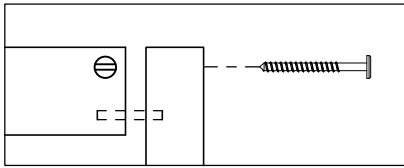

✘

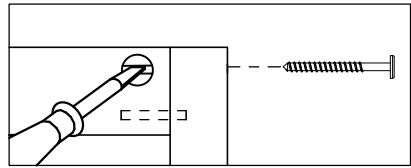

✔

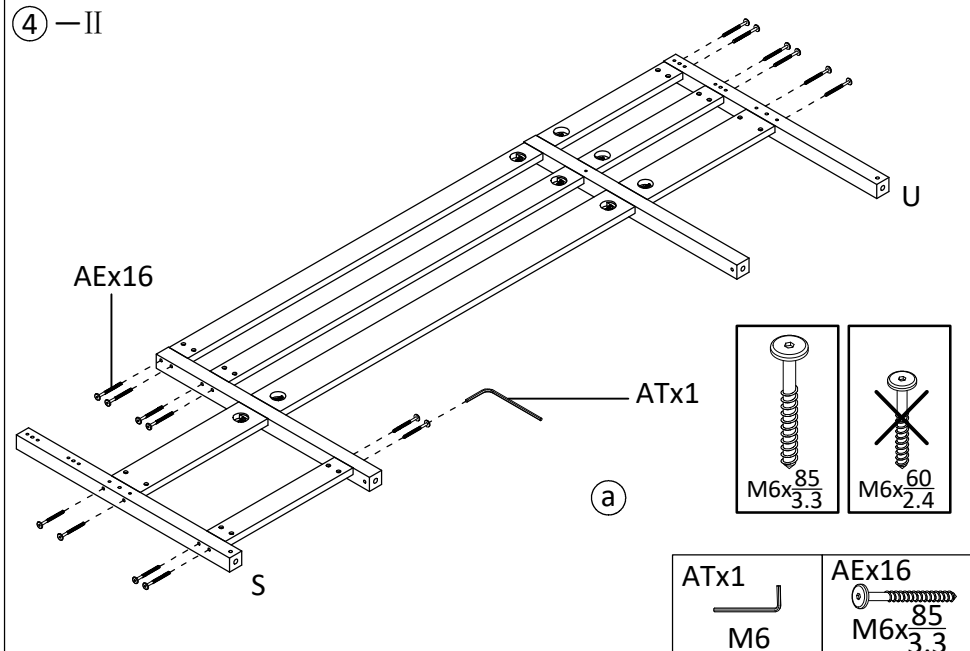
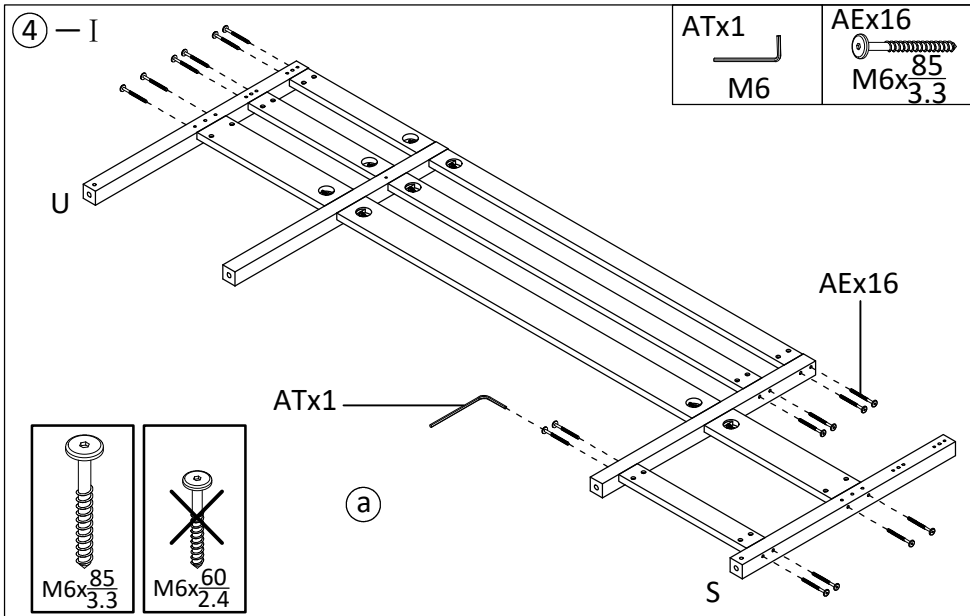

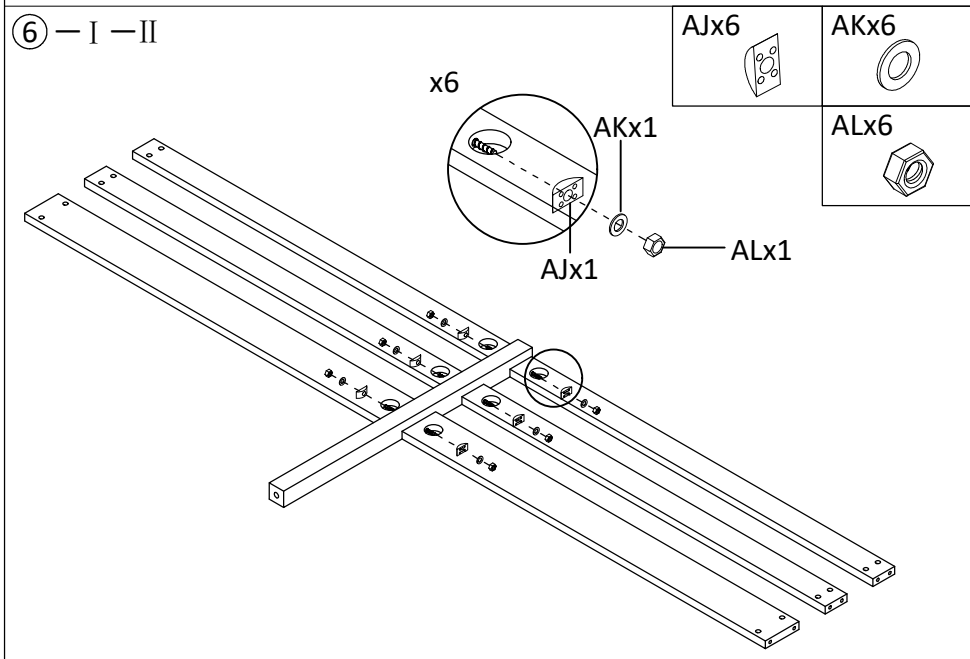
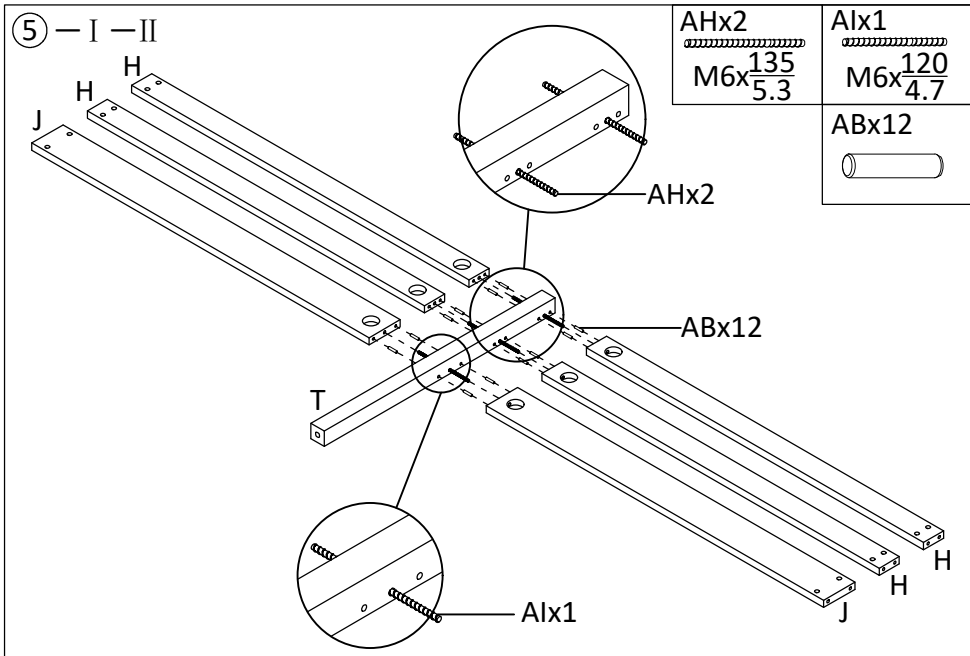

⑦ - I - II

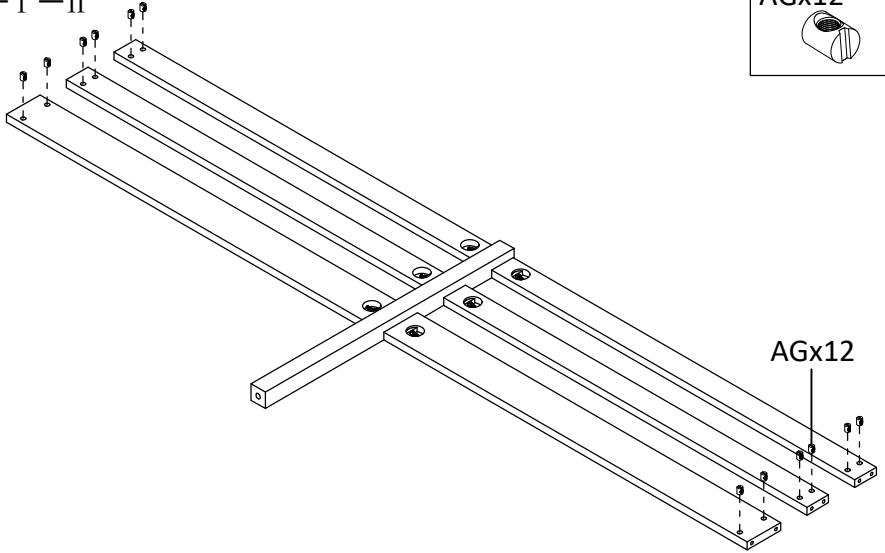

AGx12



AGx12

⑧ - I - II

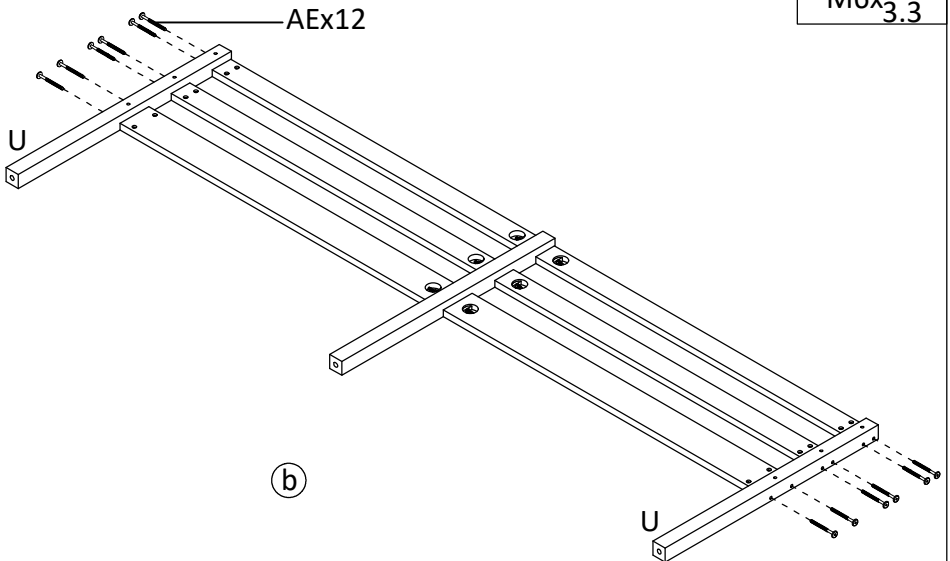

AEx12

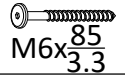

M6x85
3.3

b

10 - I

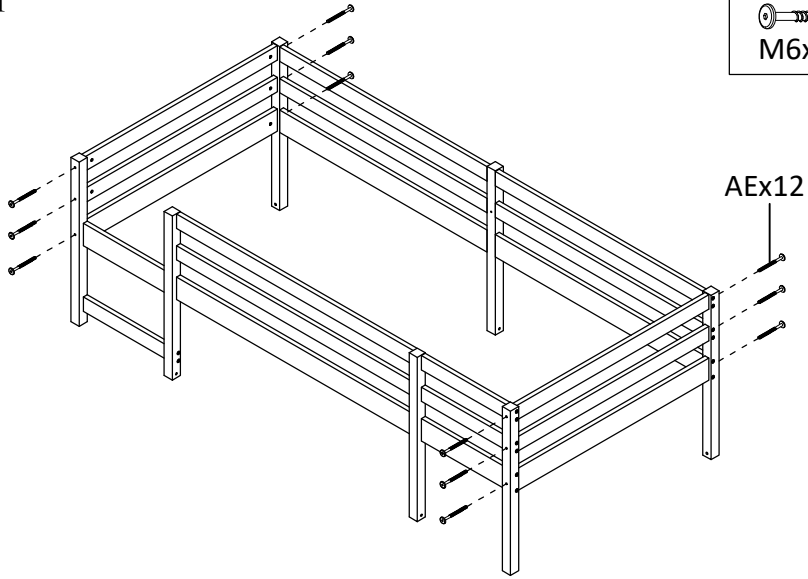

AEx12
M6x85
3.3

AEx12

10 - II

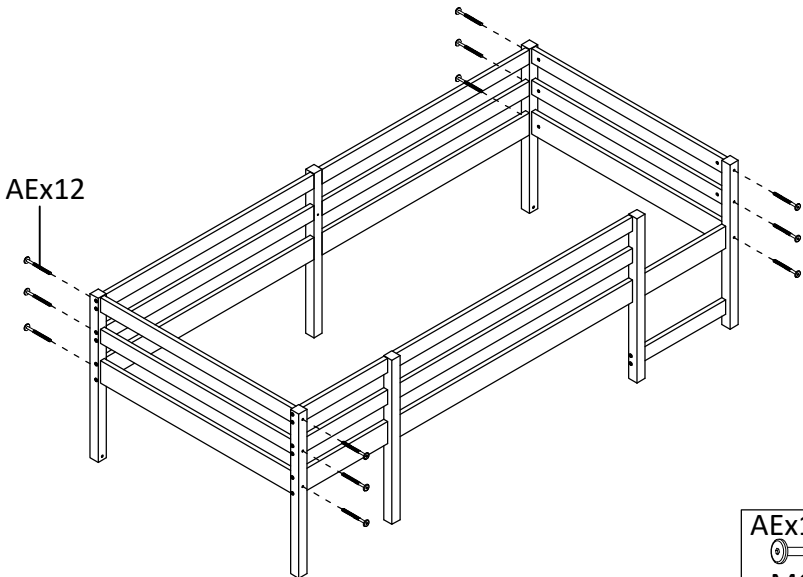

AEx12

AEx12
M6x85
3.3

11 - I

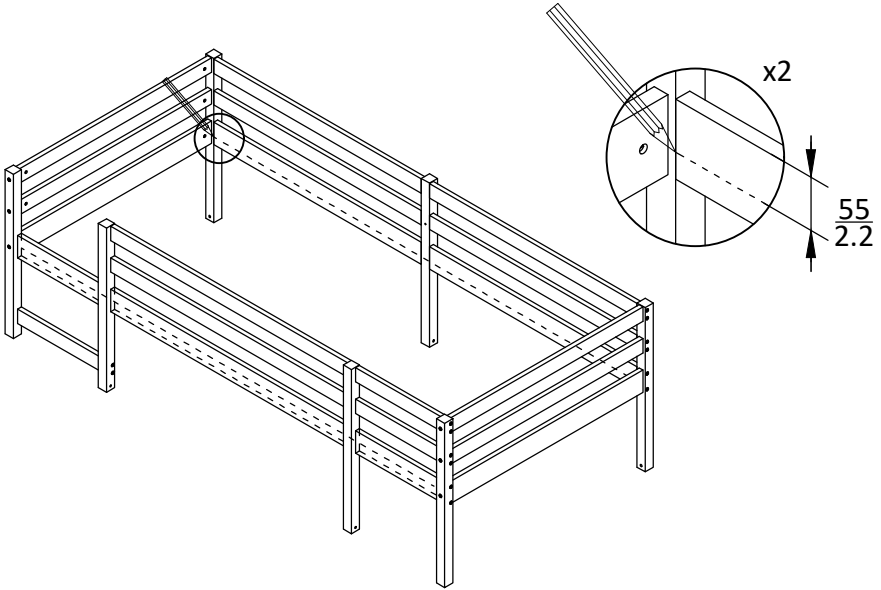

11 - II

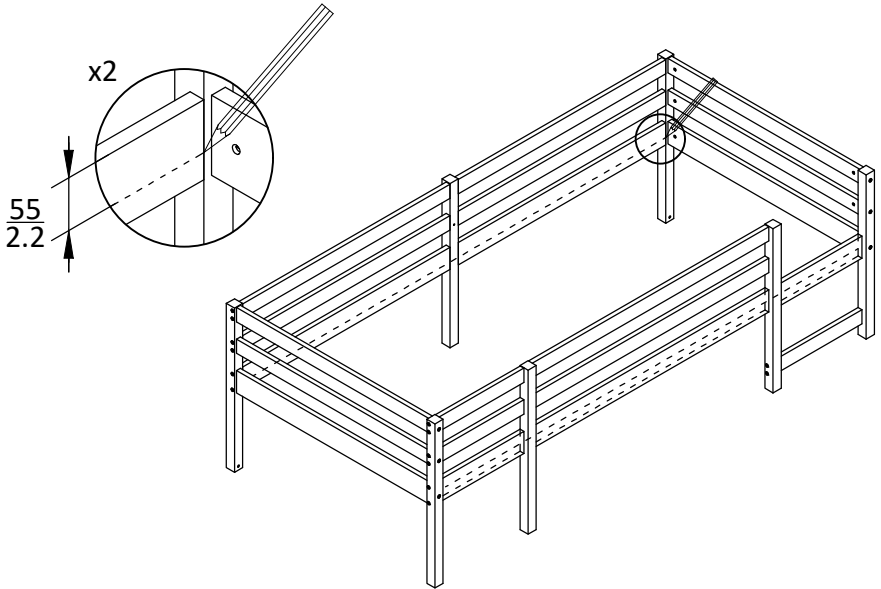

$$a = \frac{7.5}{0.3}$$

$$a = \frac{12.5}{0.5}$$

⑫ - I

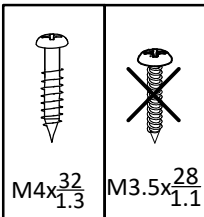
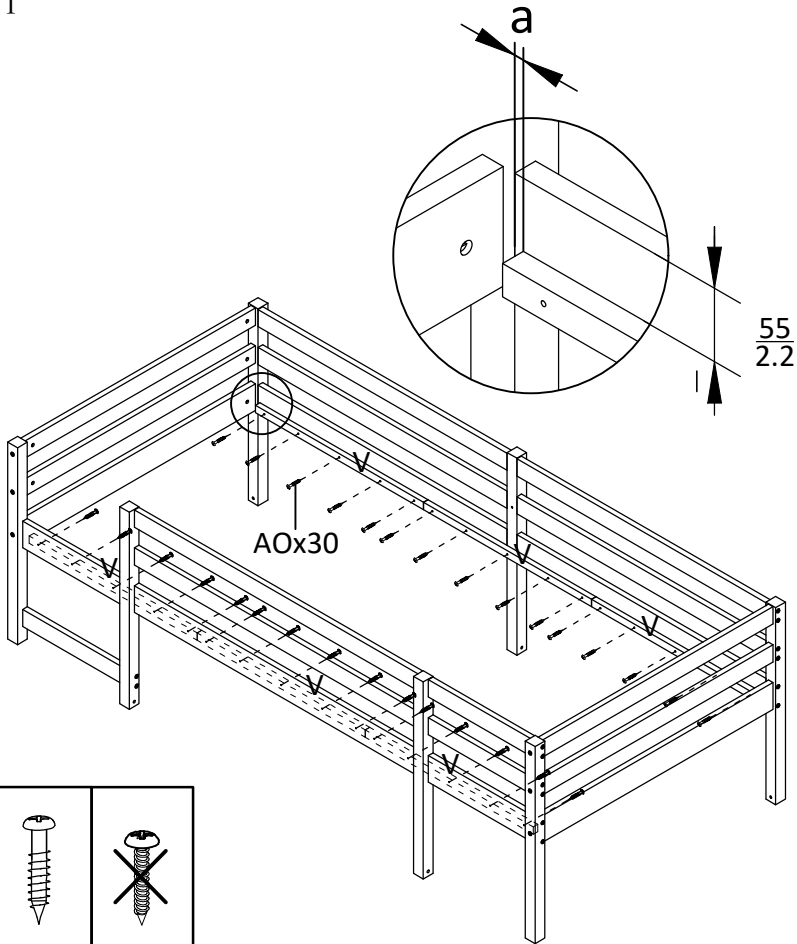

M4x $\frac{32}{1.3}$

M3.5x $\frac{28}{1.1}$

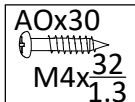

AOx30

M4x $\frac{32}{1.3}$

$$a = \frac{7.5}{0.3}$$

$$a = \frac{12.5}{0.5}$$

⑫ - II

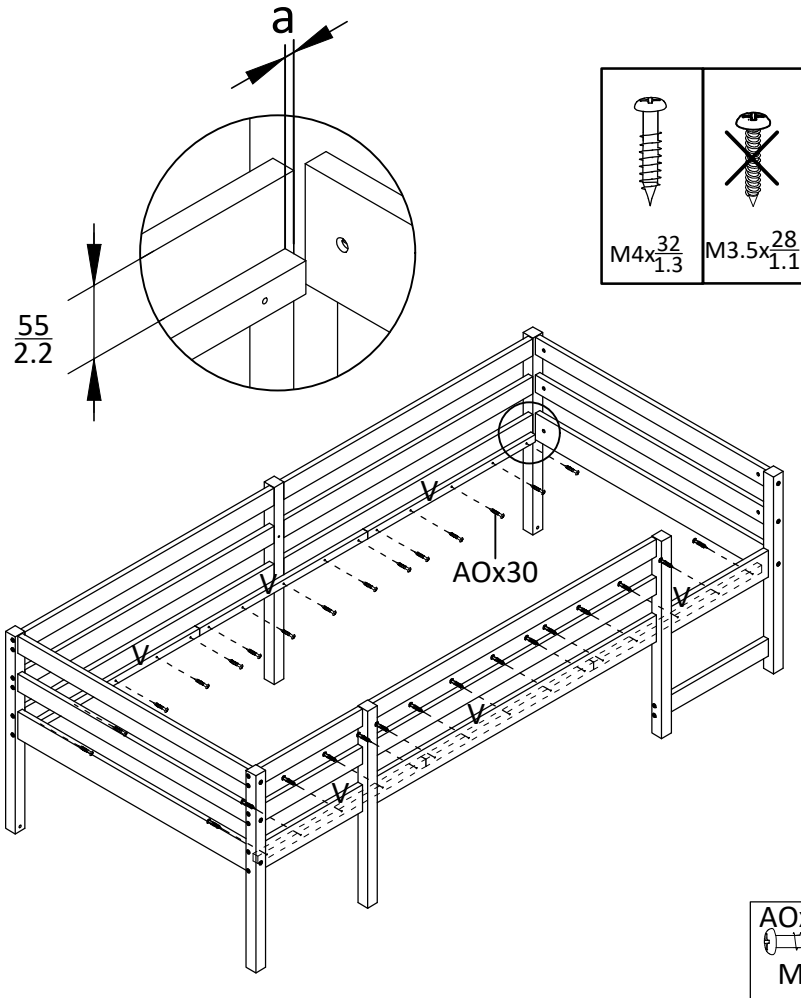

	$b = \frac{69}{2.7}$	$c = \frac{34.5}{1.4}$
	$b = \frac{70}{2.8}$	$c = \frac{35}{1.4}$

⑬ - I

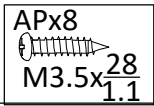
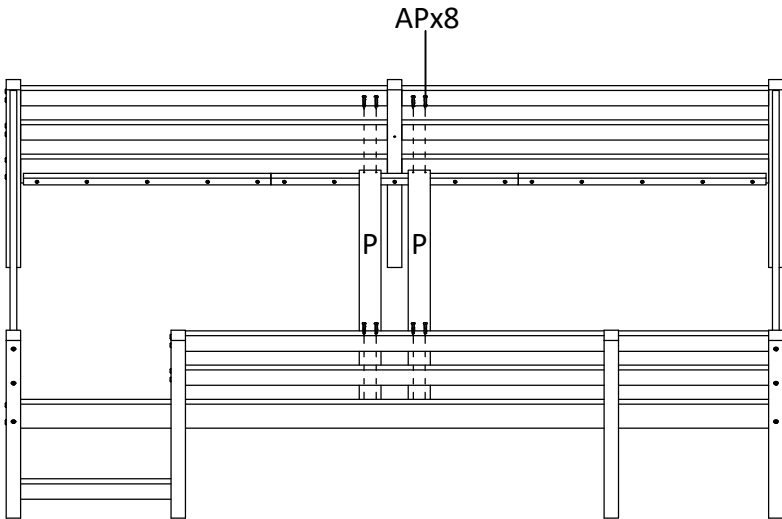
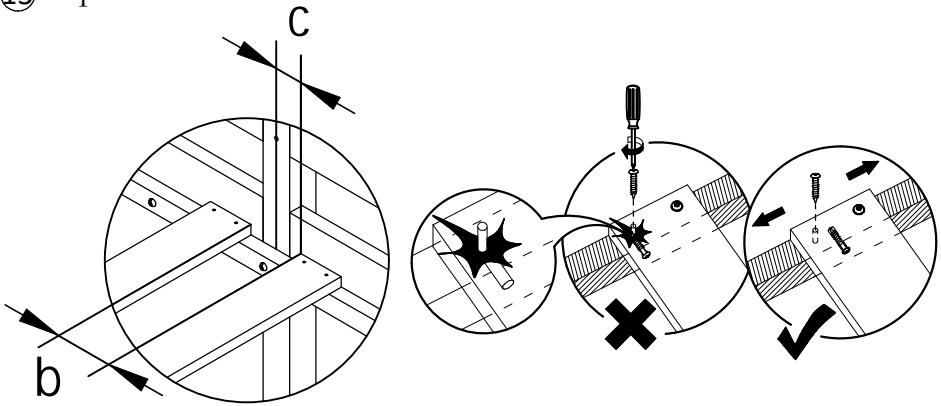

	$b = \frac{69}{2.7}$	$c = \frac{34.5}{1.4}$
	$b = \frac{70}{2.8}$	$c = \frac{35}{1.4}$

⑬ - II

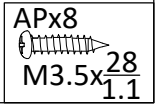
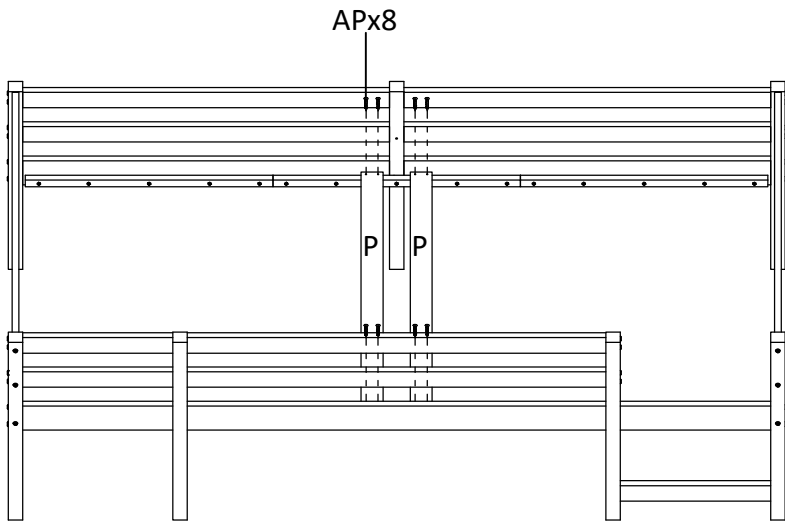
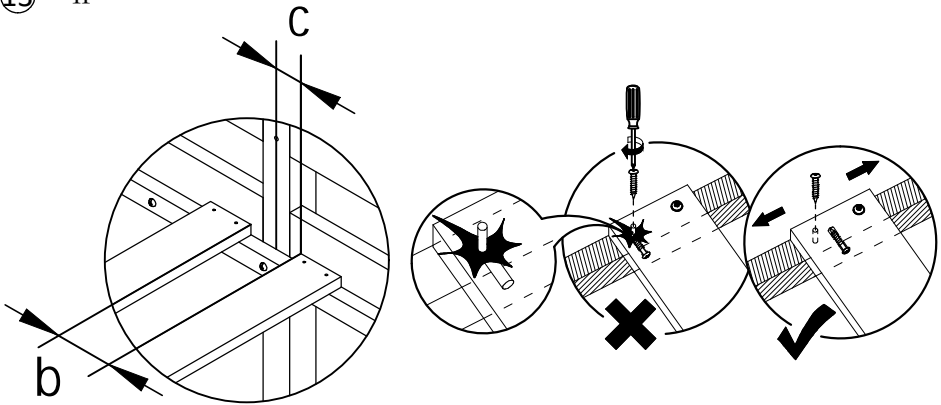

$$d = \frac{69}{2.7}$$

$$d = \frac{62}{2.4}$$

⑭ - I

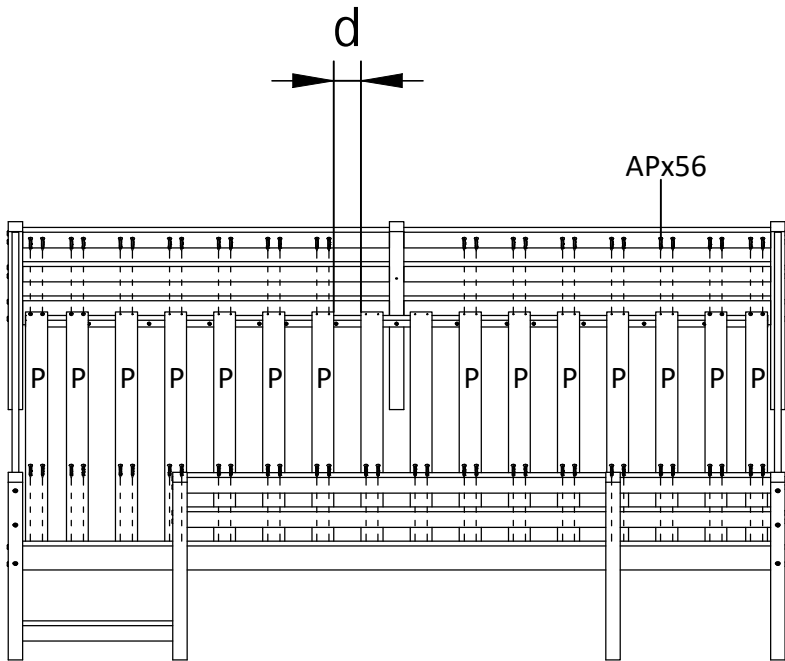

Ⓒ

APx56

M3.5x²⁸_{1.1}

$$d = \frac{69}{2.7}$$

$$d = \frac{62}{2.4}$$

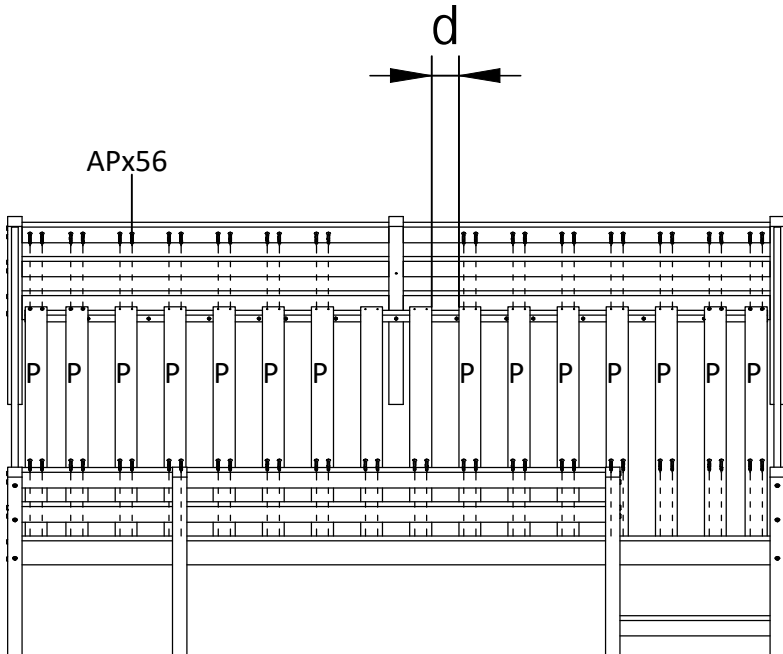
⑭—II



Ⓒ

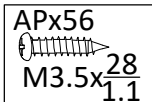

15 - I - II

AGx12

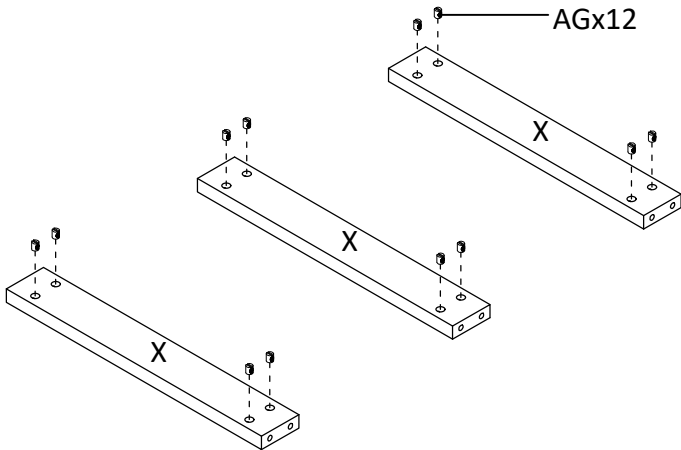

16 - I

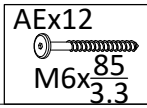
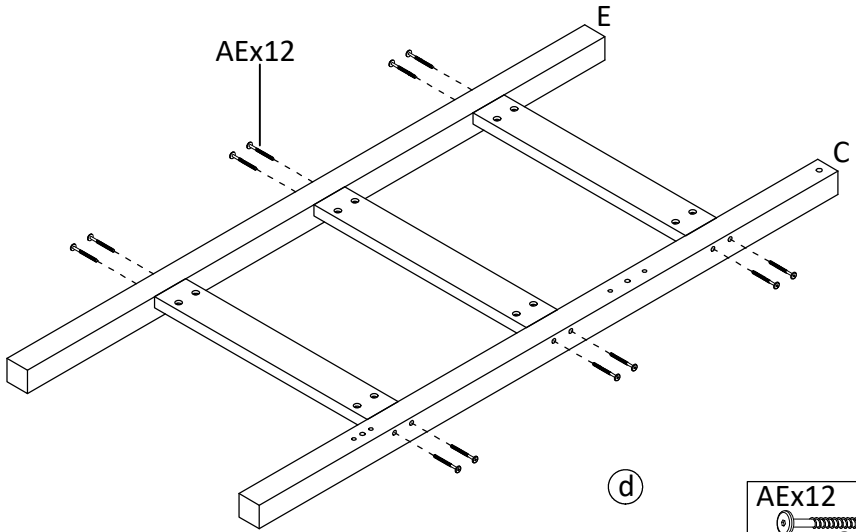

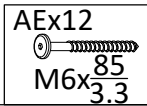
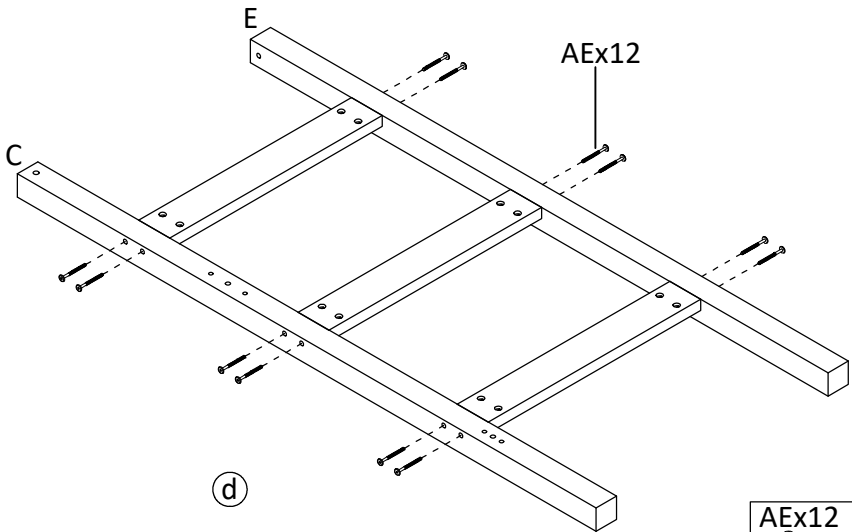

16 - II

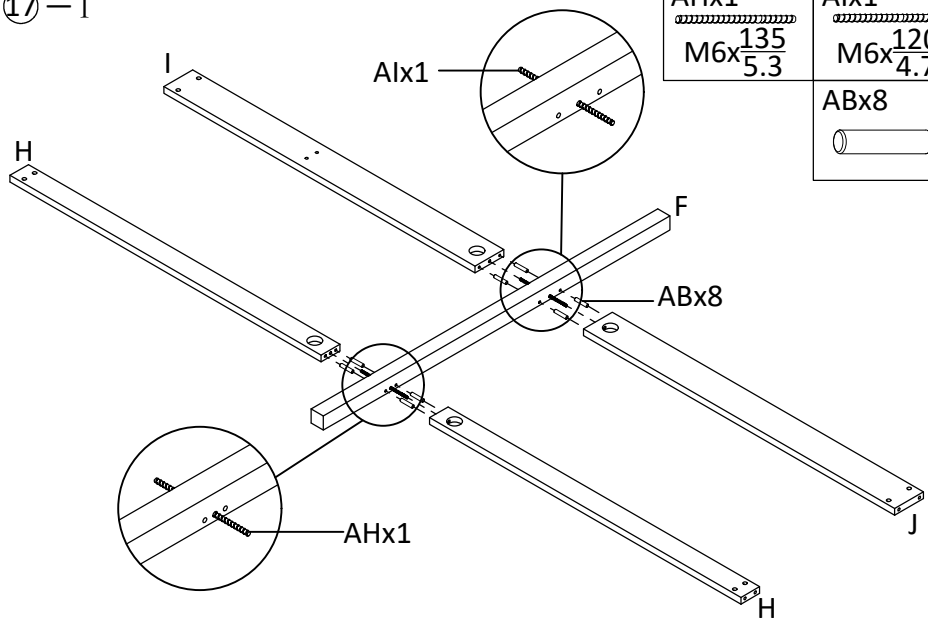

17 - I





AHx1

 $M6 \times \frac{135}{5.3}$

Alx1

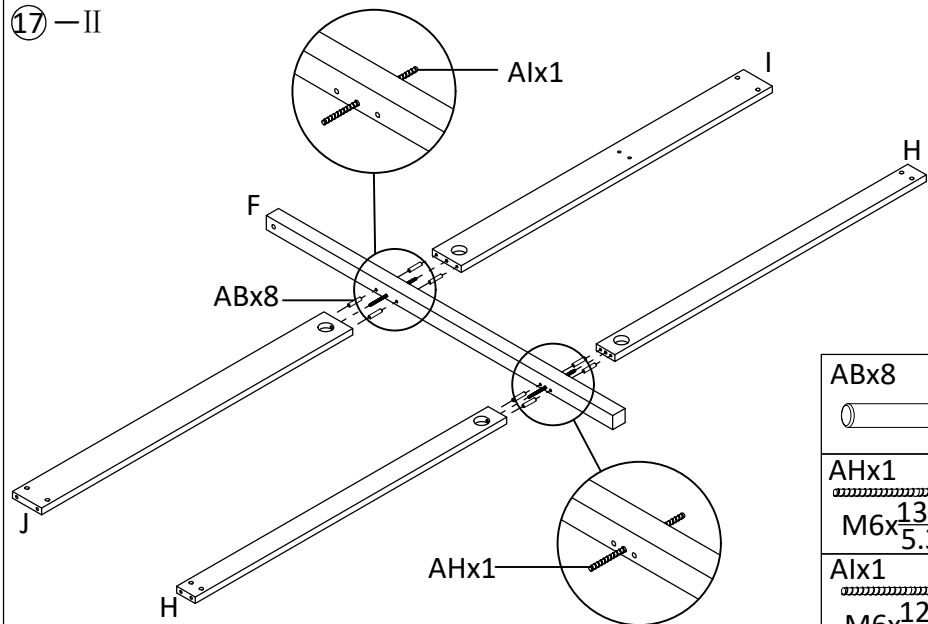
 $M6 \times \frac{120}{4.7}$

ABx8

17 - II



ABx8

AHx1

 $M6 \times \frac{135}{5.3}$

Alx1

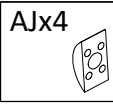
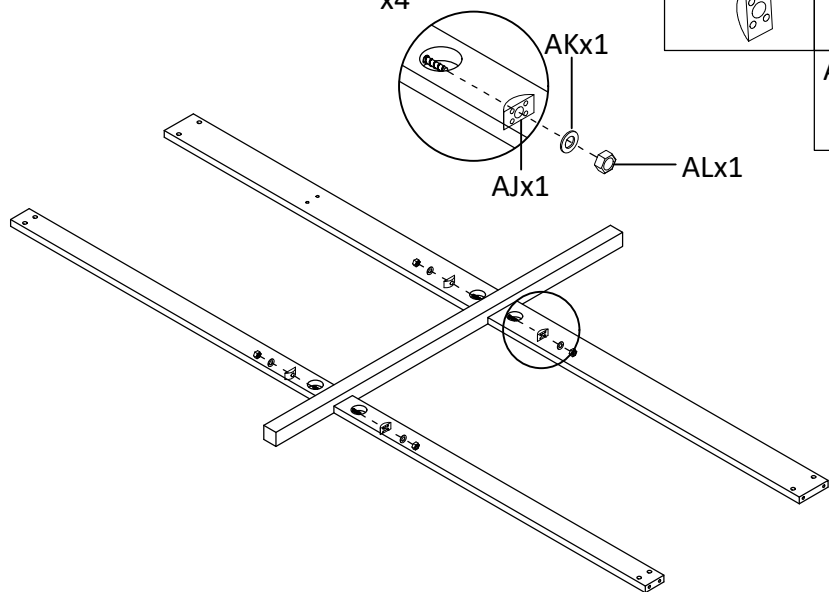
 $M6 \times \frac{120}{4.7}$

18 - I

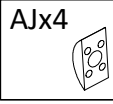
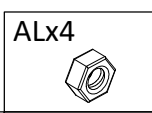
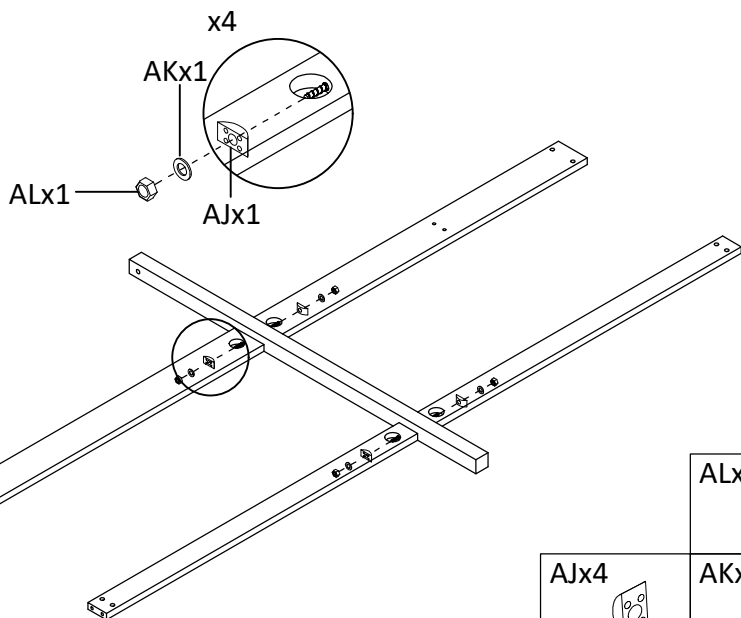

18 - II



19 — I

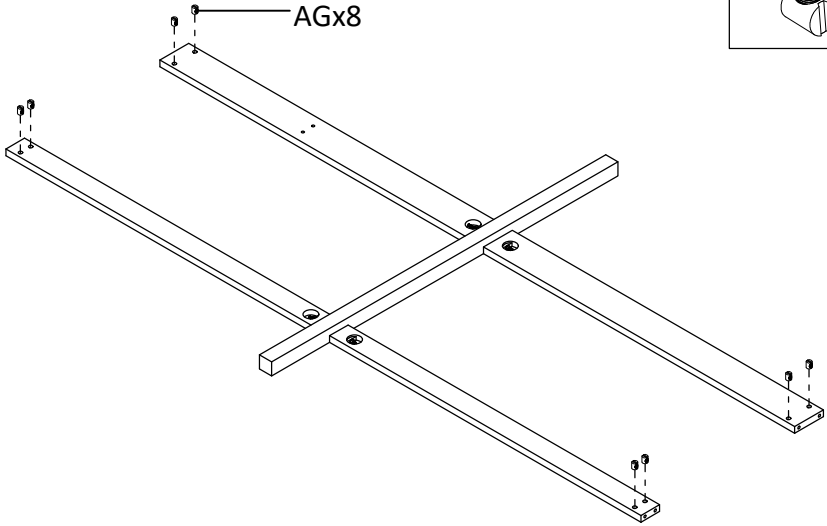

AGx8



19 — II

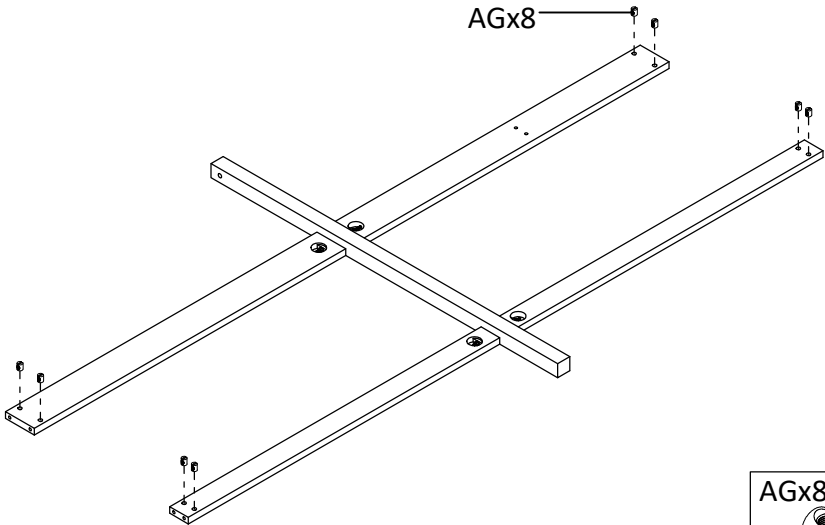

AGx8

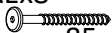

20 - I

AEx8

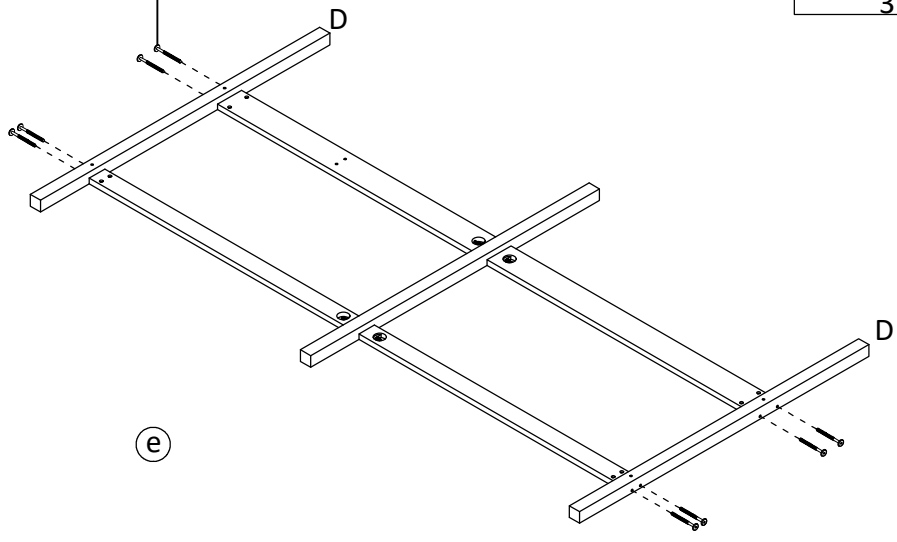
M6x $\frac{85}{3.3}$

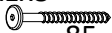

20 - II

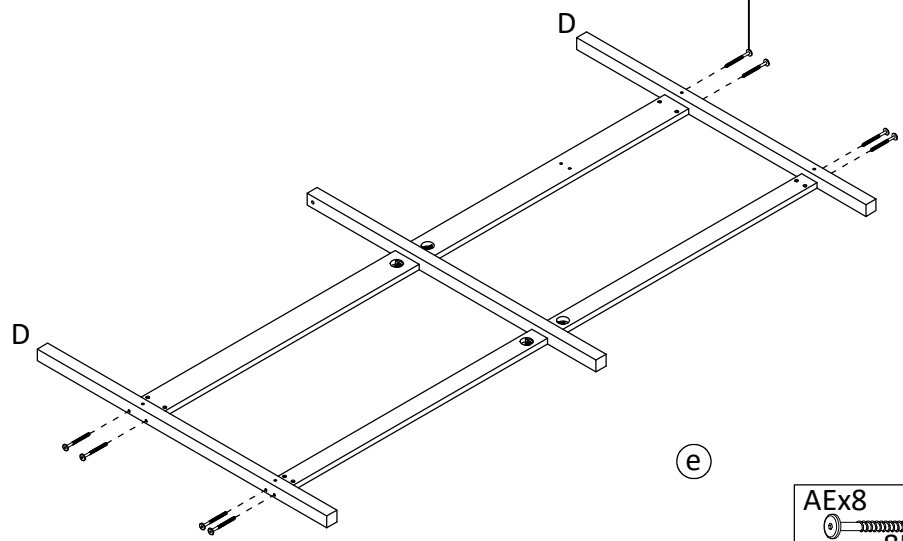
AEx8

M6x $\frac{85}{3.3}$

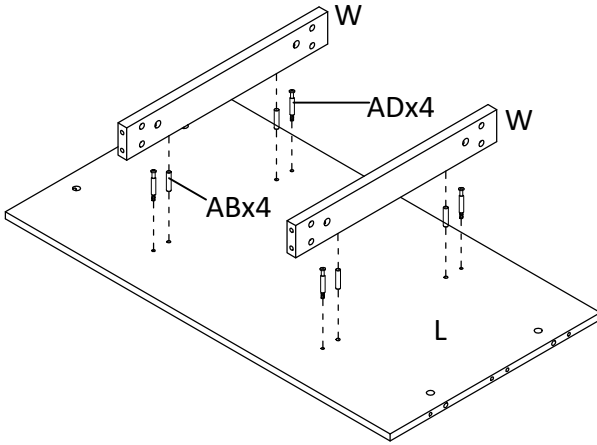

21 - I



ABx4



ADx4

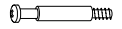

21 - II

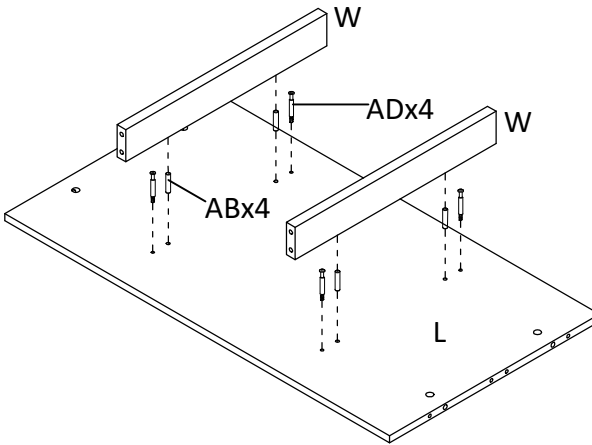

ABx4



ADx4

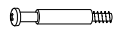

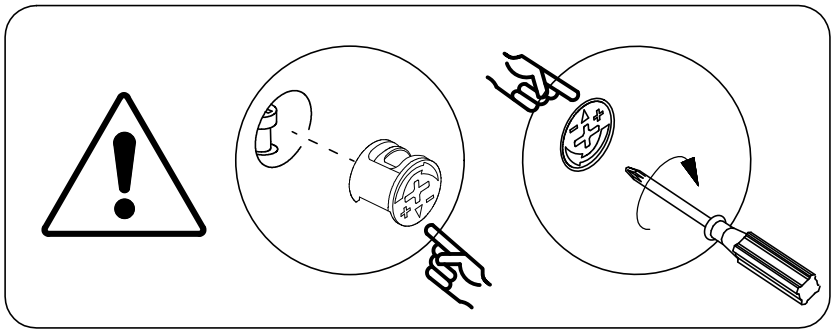

22 - I

ACx4

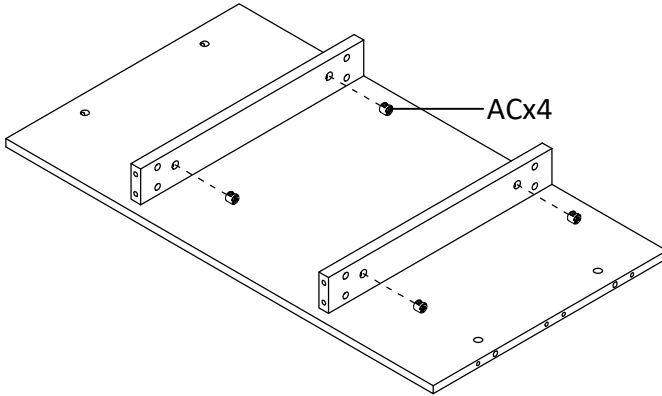

22 - II

ACx4

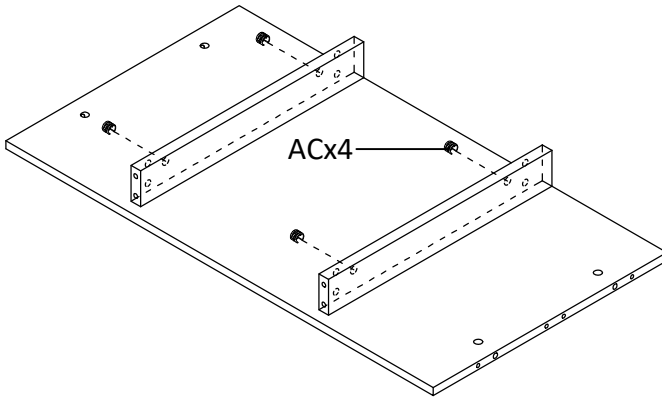

23 - I

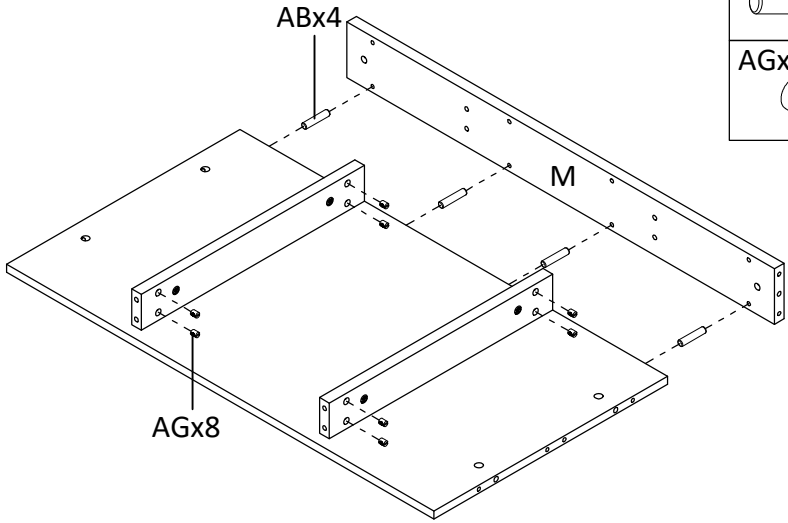

ABx4



AGx8



23 - II

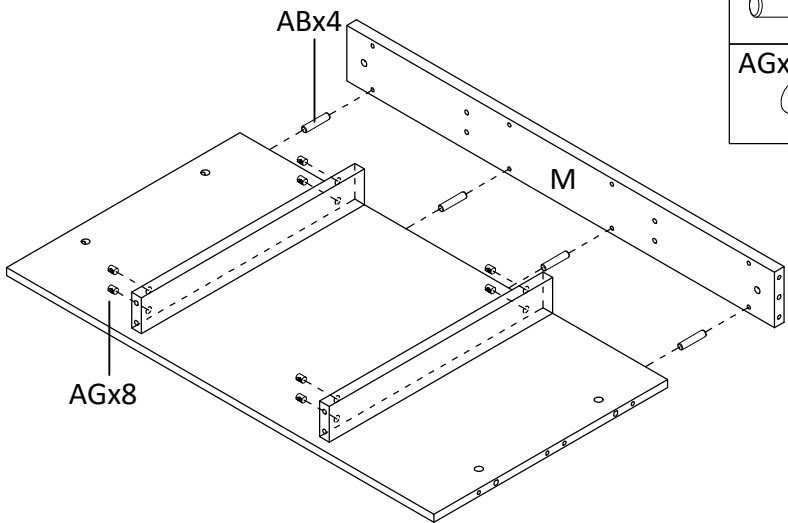

ABx4

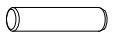

AGx8



24 - I

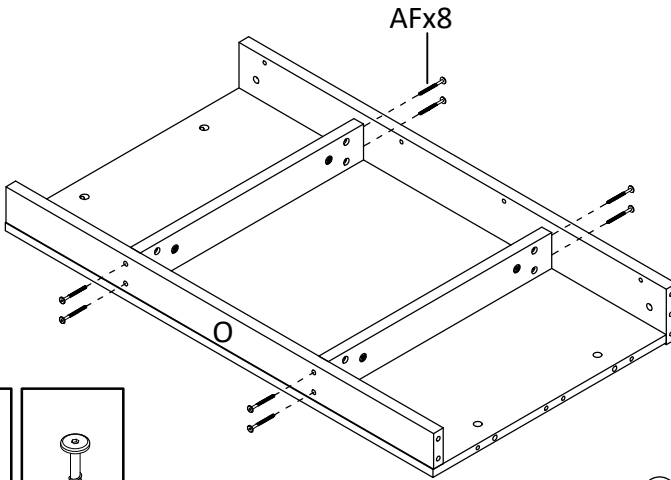



AFx8

M6x $\frac{60}{2.4}$

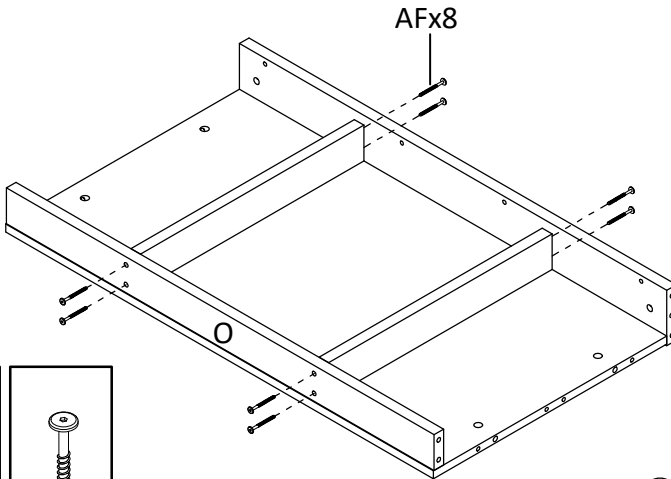

f

24 - II

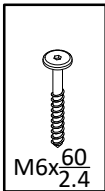
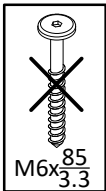

AFx8

M6x $\frac{60}{2.4}$



f

25 - I - II

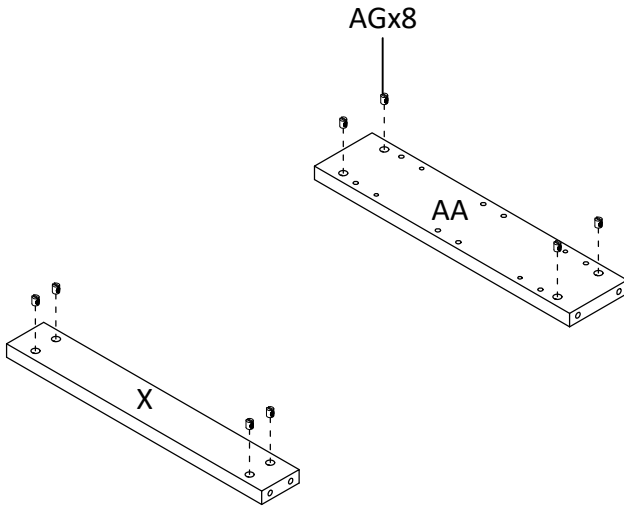
AGx8



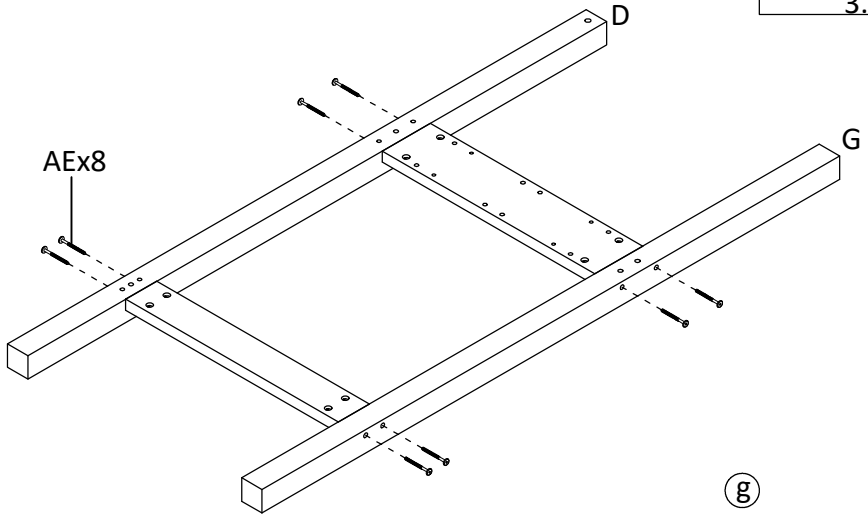

26 - I

AEx8

M6x $\frac{85}{3.3}$

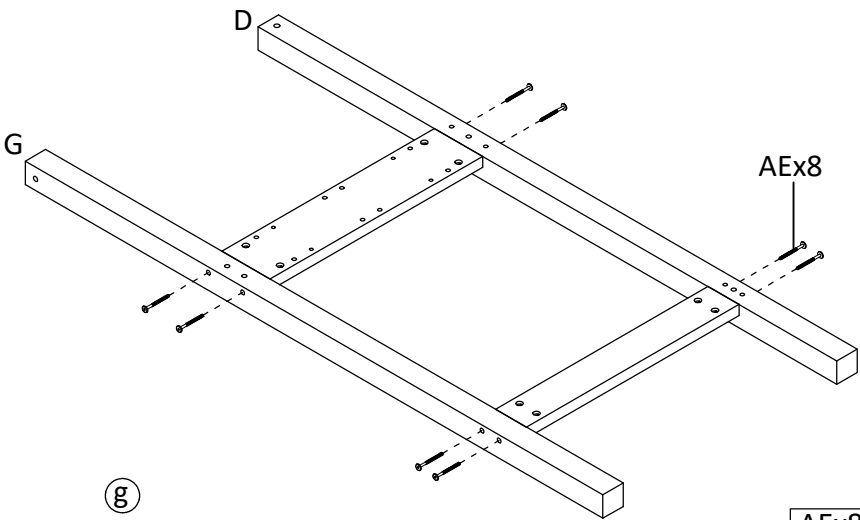

26 - II



AEx8

M6x $\frac{85}{3.3}$

27 - I

AGx4

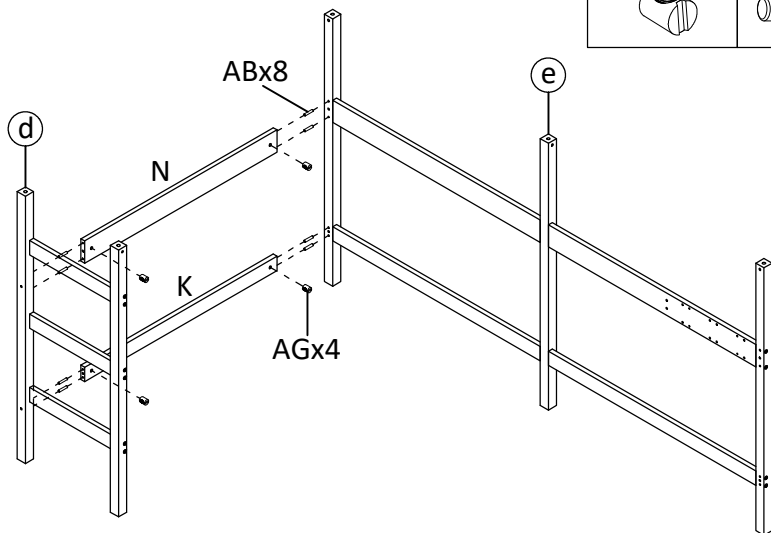
ABx8



27 - II

AGx4

ABx8

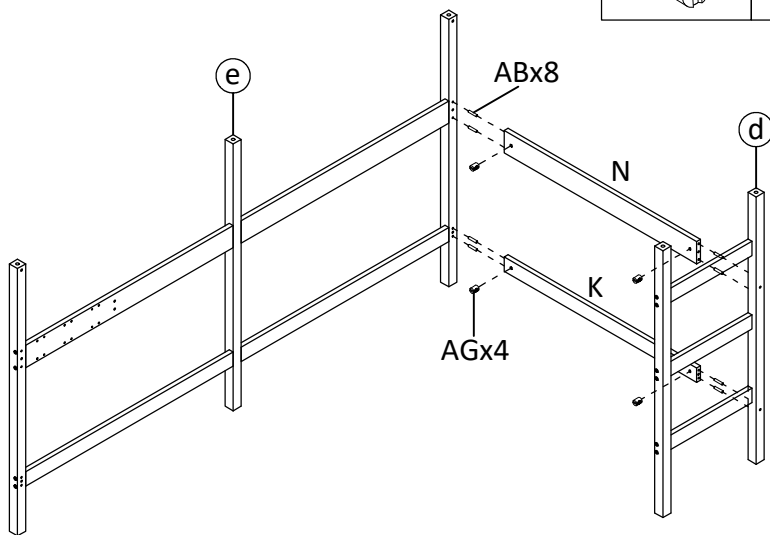
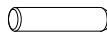

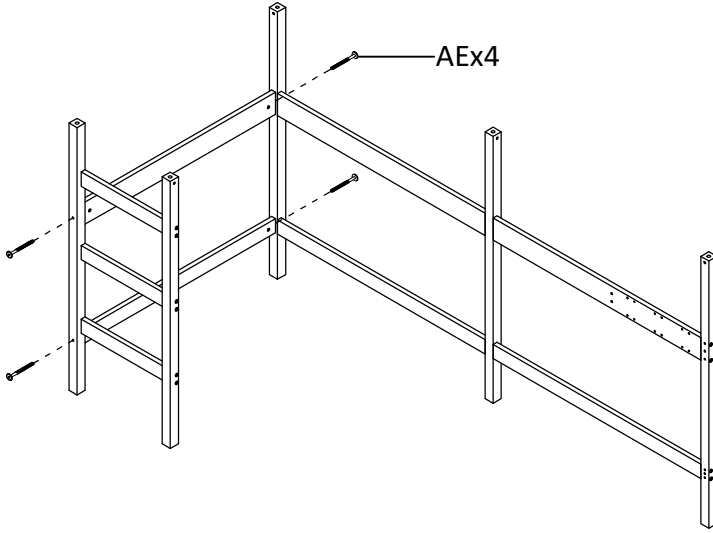

28 - I

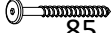

AEx4

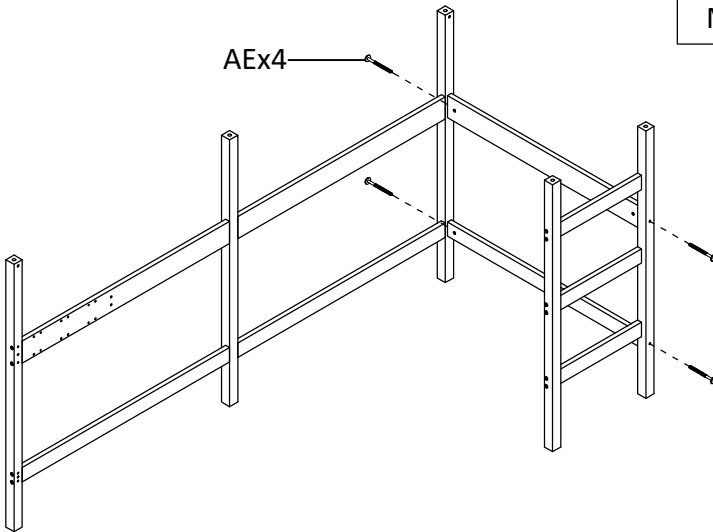
M6x $\frac{85}{3.3}$



28 - II

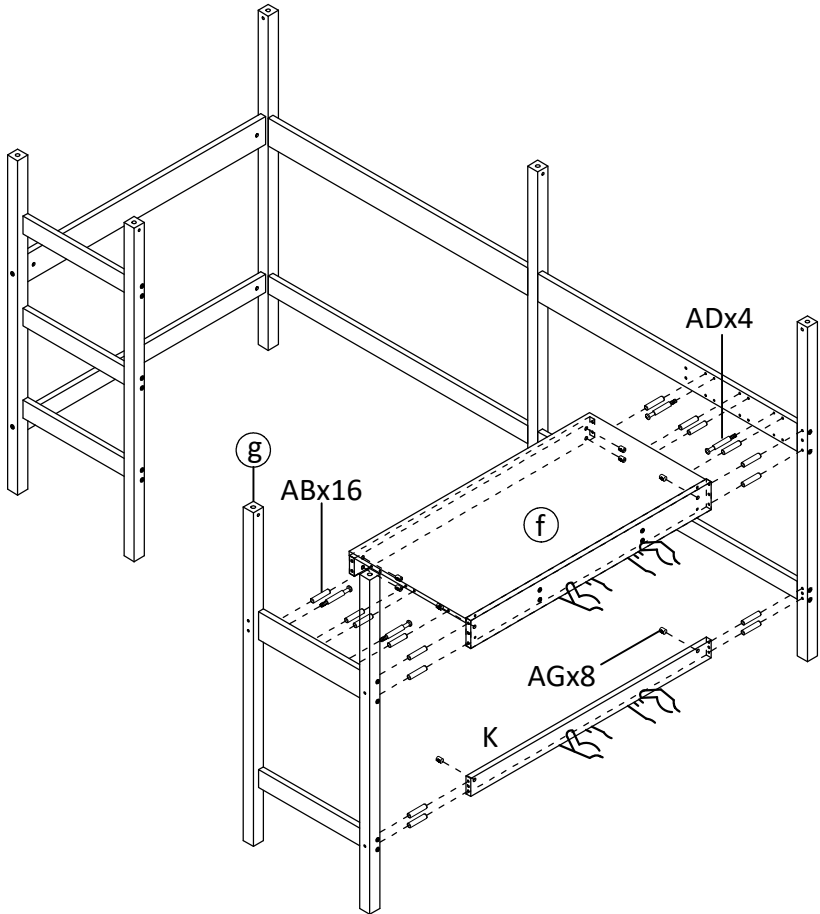

AEx4

M6x $\frac{85}{3.3}$



29 — I

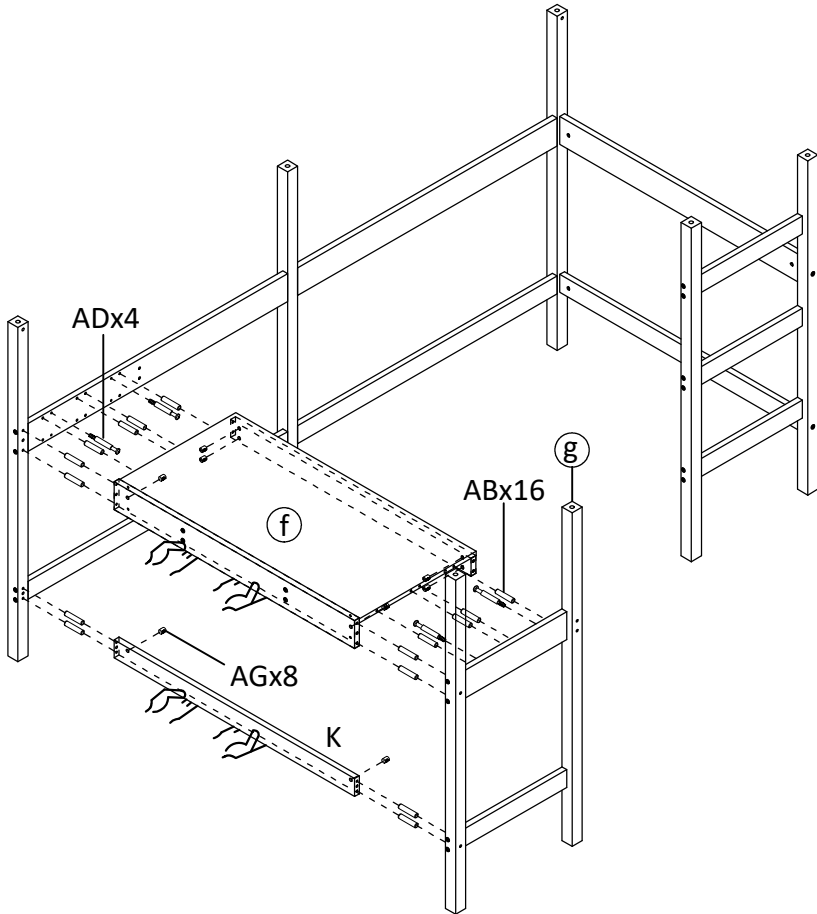

ABx16 	ADx4 	AGx8 
---	--	---



29 — II



ABx16	ADx4	AGx8
		

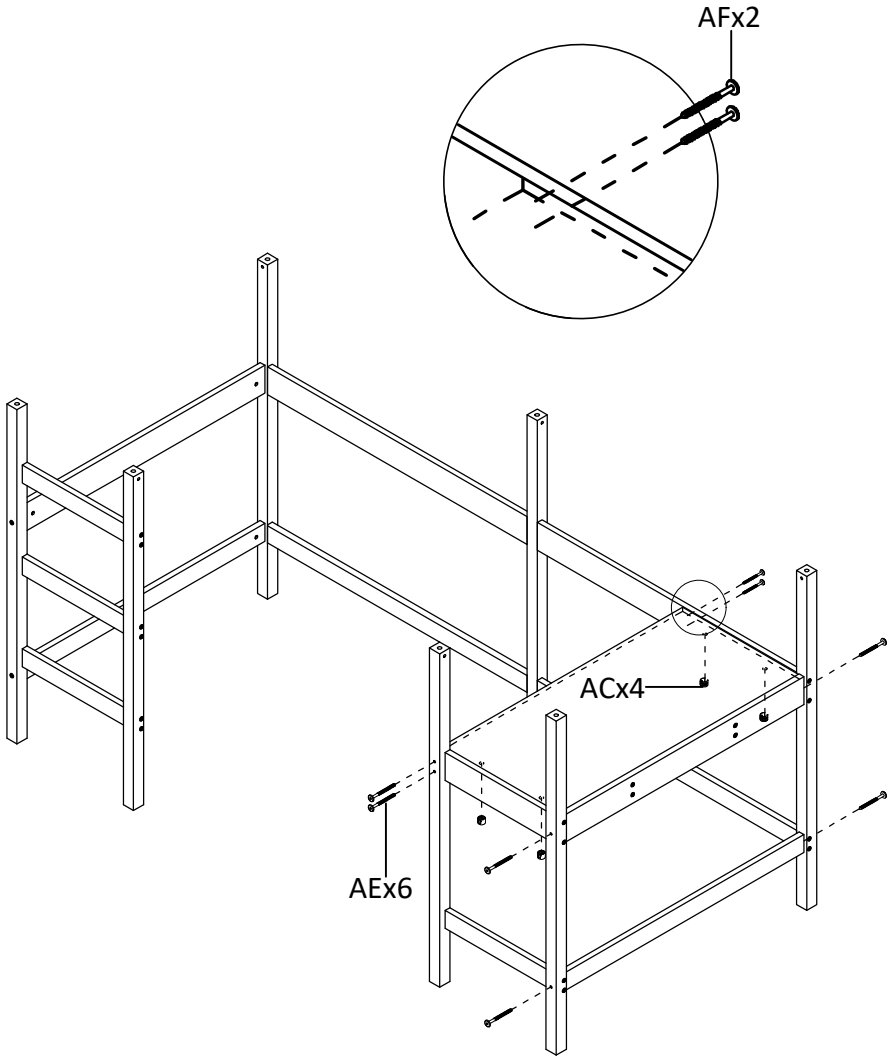

30 - I

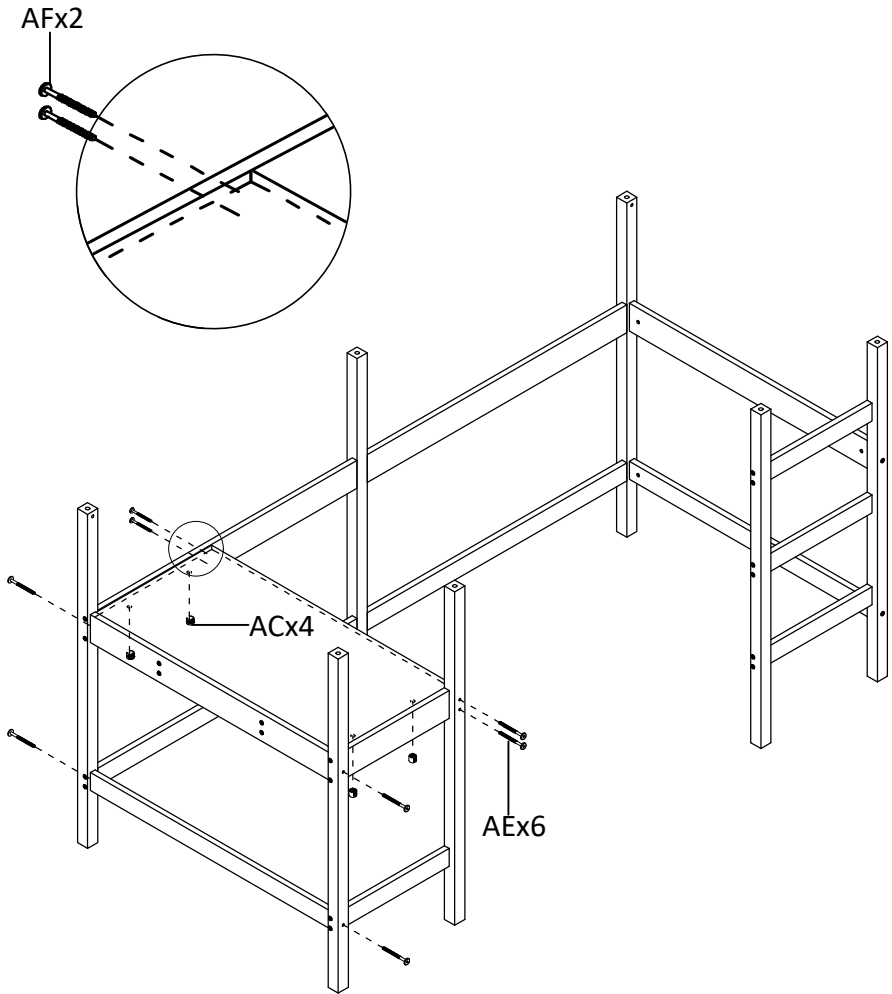

ACx4 	AEx6  M6x $\frac{85}{3.3}$	AFx2  M6x $\frac{60}{2.4}$
---	---	--

30 - II

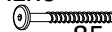

ACx4 	AEx6  M6x $\frac{85}{3.3}$	AFx2  M6x $\frac{60}{2.4}$
---	---	--

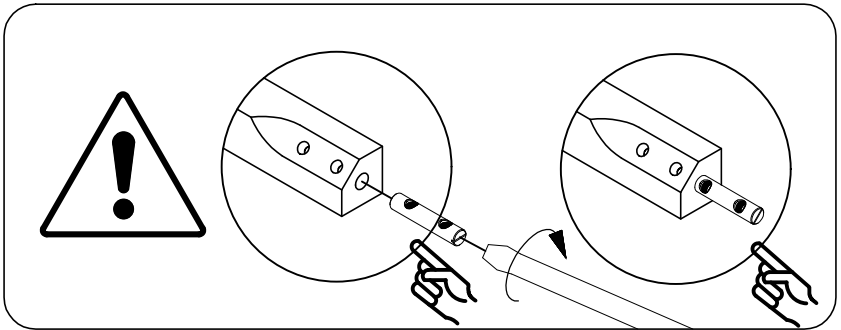

31 - I

AMx7

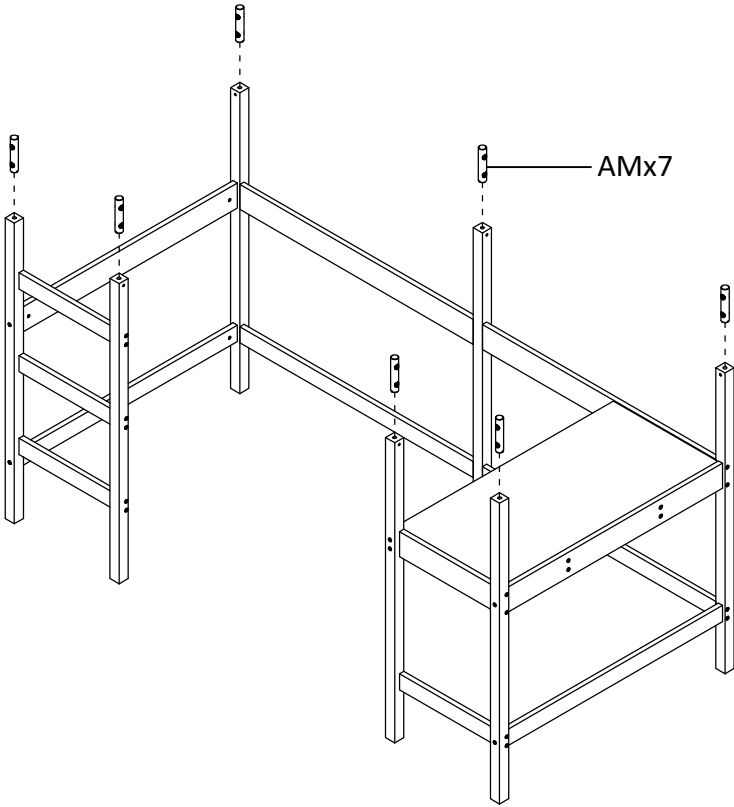

31 — II

AMx7

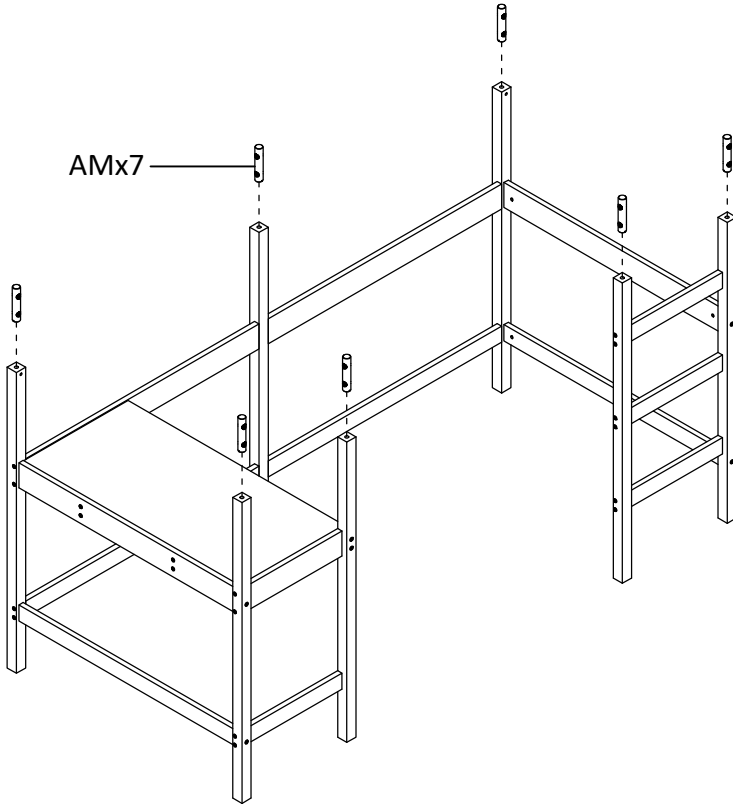
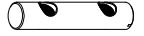

32 - I

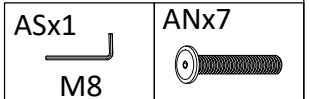
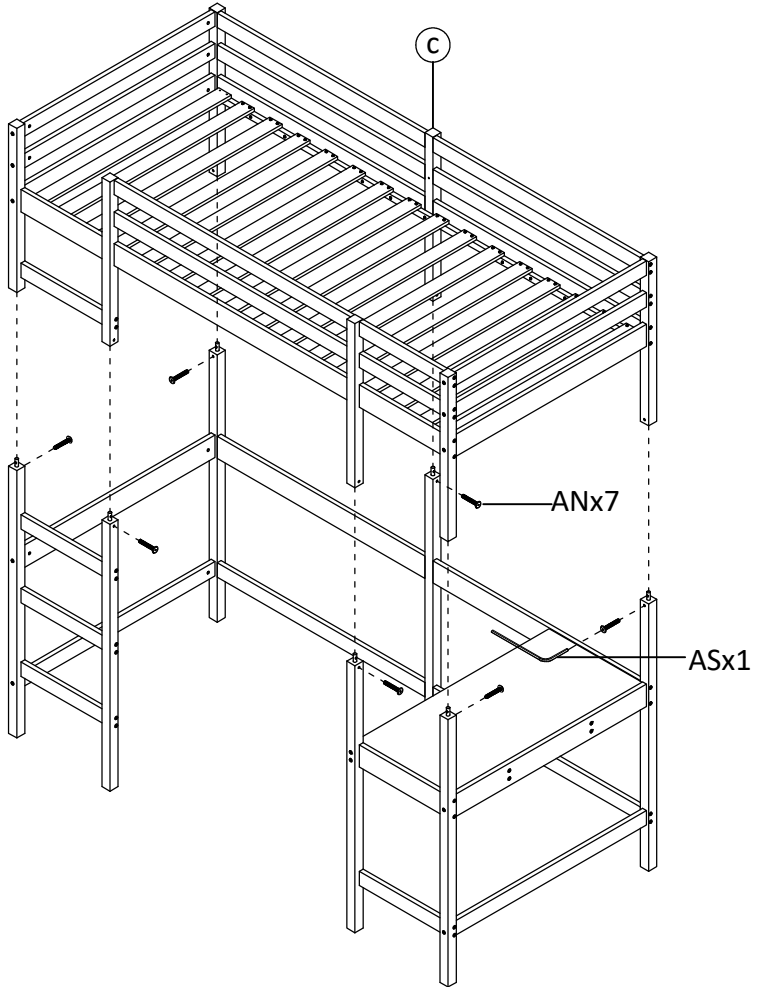

32 - II

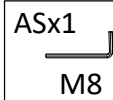
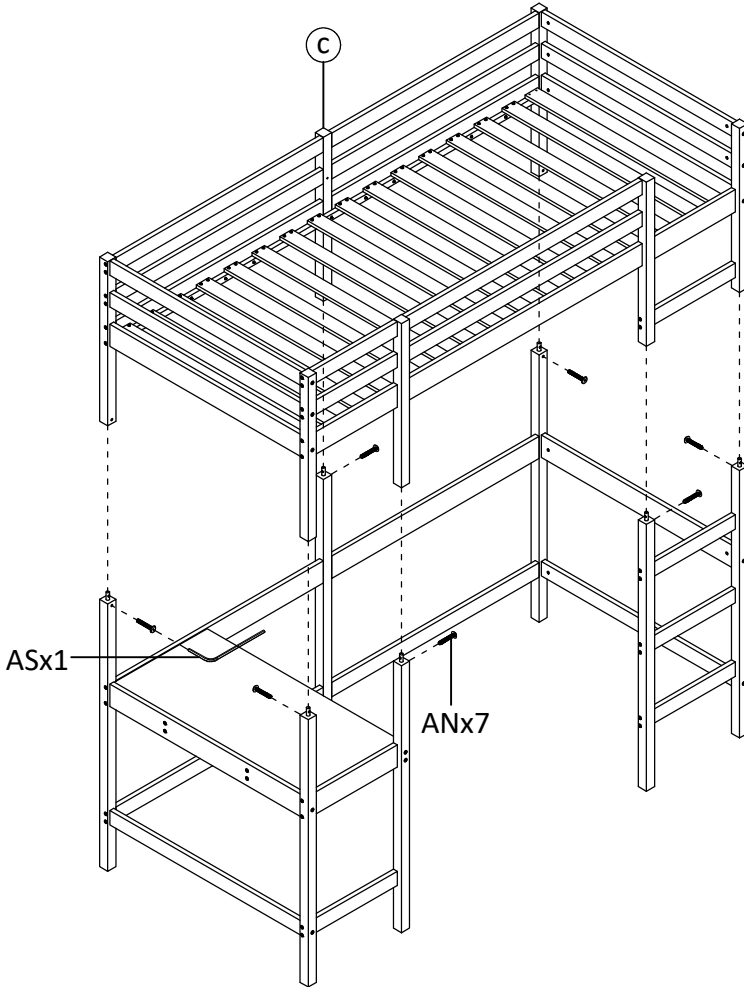

33 - I

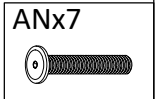
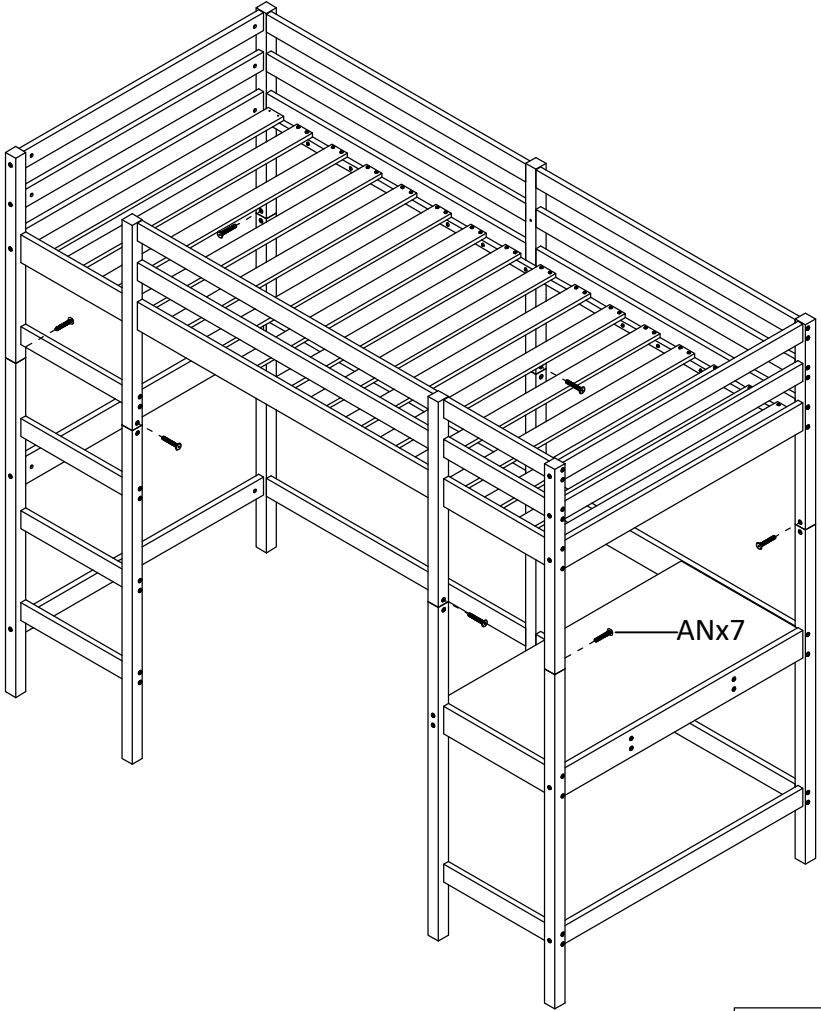

33 - II

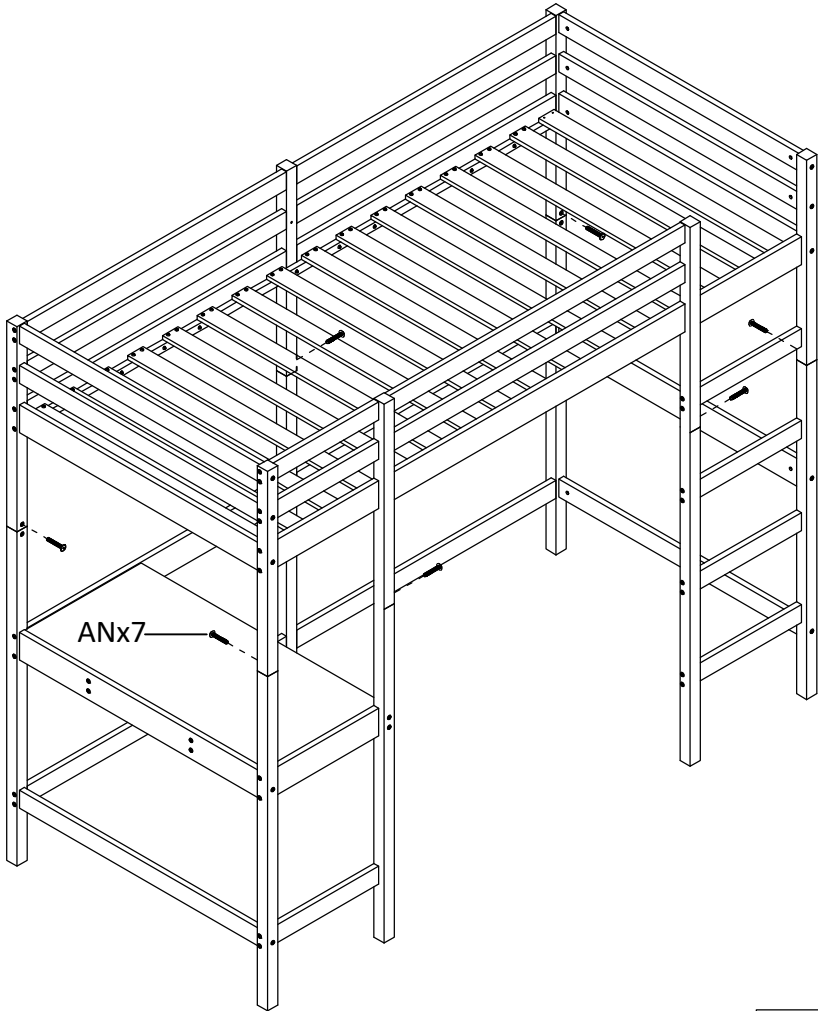

ANx7



34 — I

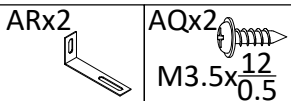
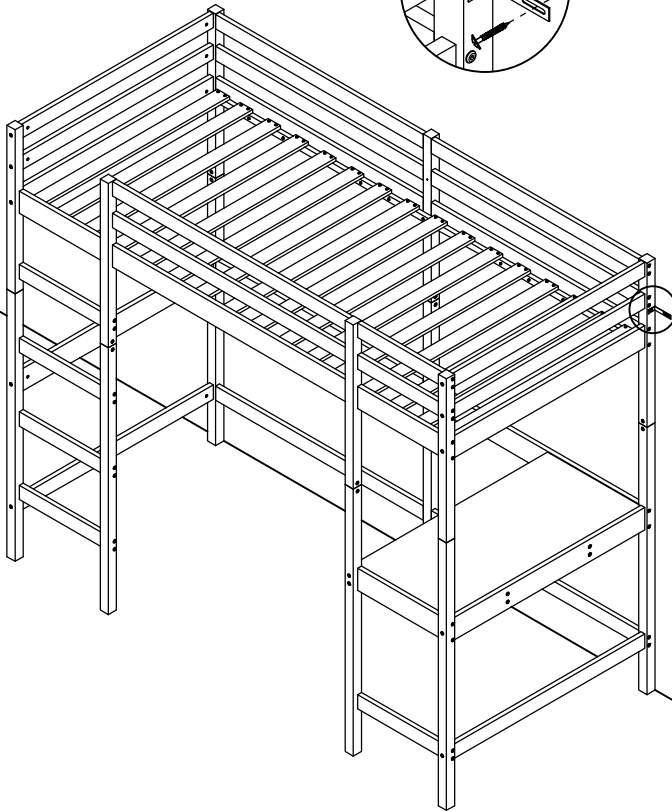
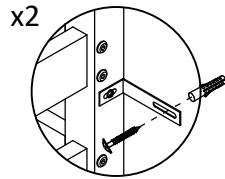
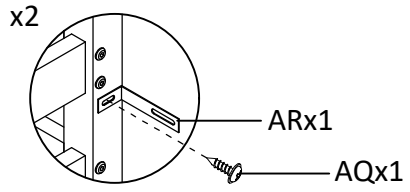

34 — II

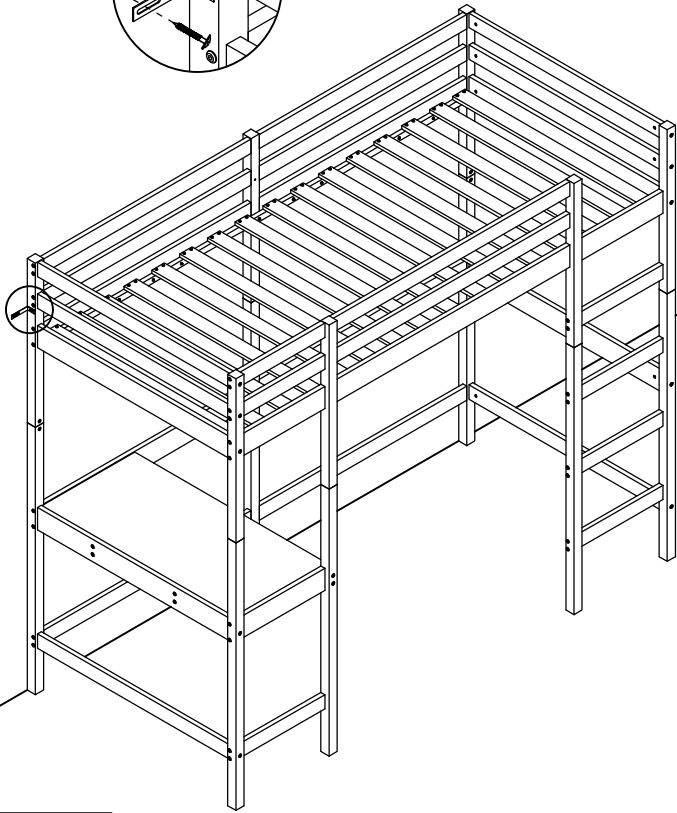
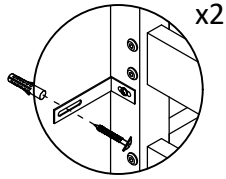
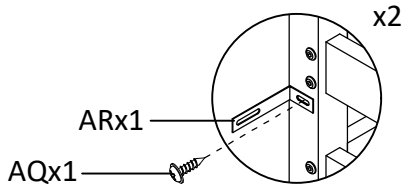

ARx2



AQx2



M3.5x $\frac{12}{0.5}$

35 - I

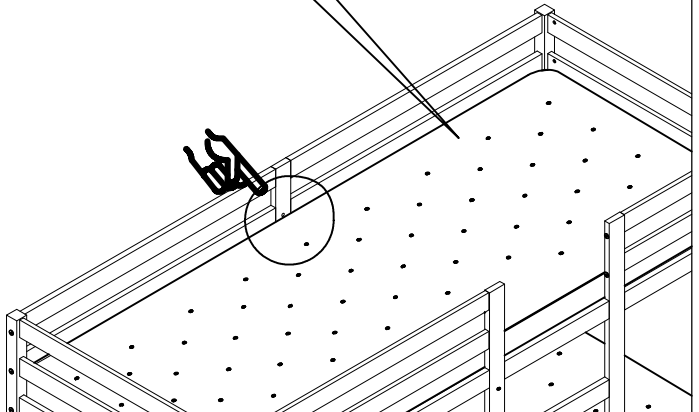
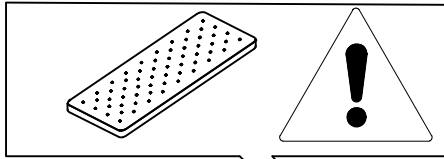
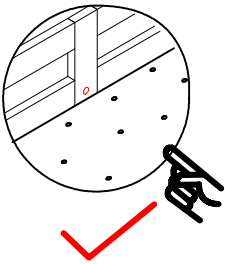
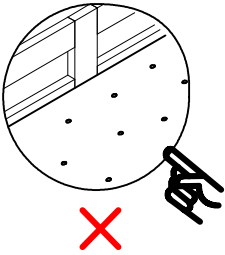
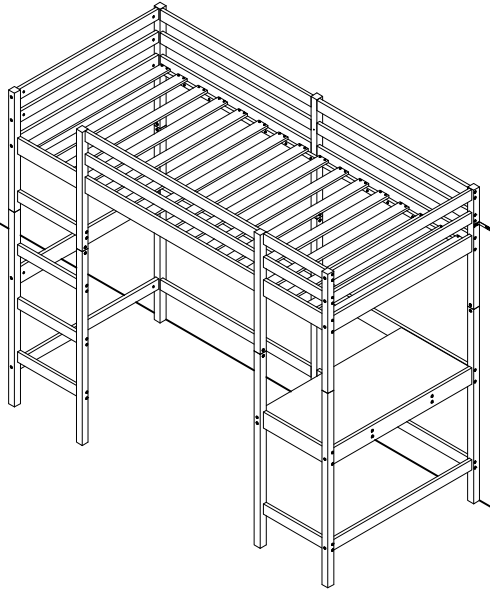

35 - II

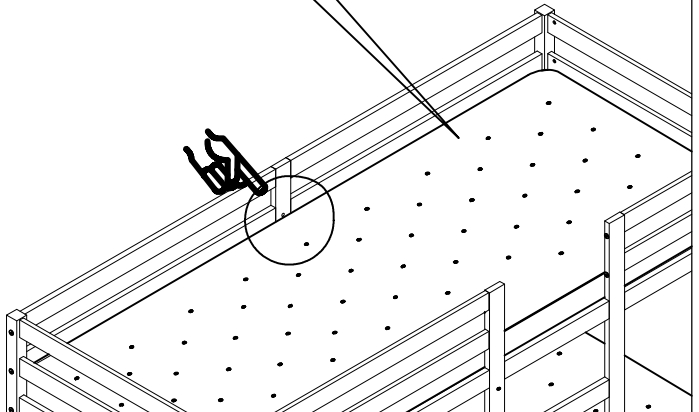
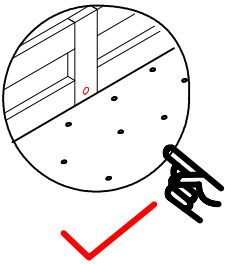
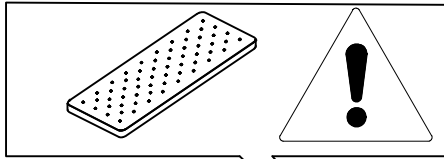
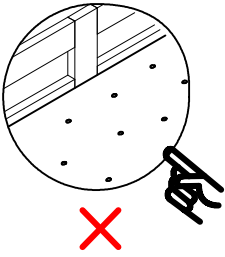
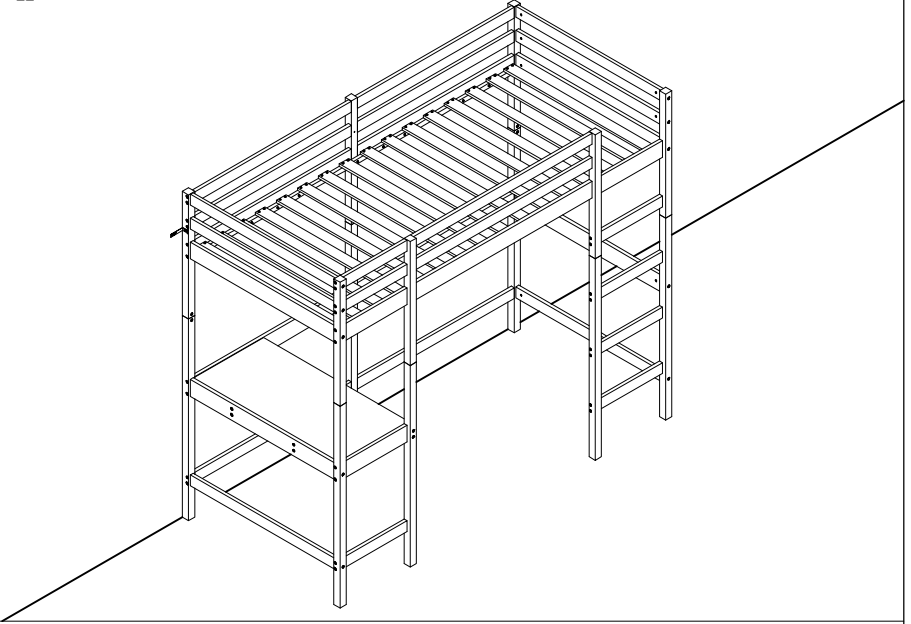

1 Warnings and personal safety

Warning: Serious or fatal crushing injuries can occur from bed tip over. • Prohibit horseplay on or under bed(s). • Use ladder for entering and leaving upper bed. • Use of wall attachment device will reduce, but not eliminate the risk of tipping. **Important:** • Installation should be carried out exactly according these instructions – otherwise a safety risk can occur if incorrectly installed. • Regularly check that anchors are securely maintained. • Stability of tall items may be affected by thick pile carpet or uneven floors. • Check for any electrical wires or plumbing inside the wall before drilling any holes (if you are unsure please seek professional advice from a qualified tradesperson). • You will need to source suitable fixings for your wall type. • Your local hardware store will have the necessary drills and fixings and can offer advice if needed. If in doubt, engage the services of a qualified tradesperson to install and anchor the product. **WARNING:** • The upper bed is not suitable for children under six years due to the risk of injury from falls. • Adult assembly required. • The instructions should be always followed. • Bunk/High beds must be fitted with recommended mattresses before use. • The bunk bed should be used in a

ventilation place to prevent mould in and around the bed. • The bunk/high bed can only be accessed by treads, do not climb in by other means. • Check regularly that all assembly fastenings are properly tightened. • Do not use the bunk bed/high bed if any structural part is broken or missing. • Bunk beds and high beds can present a serious risk of injury from strangulation if not used correctly. Never attach or hang items to any part of the bunk bed that are not designed to be used with the bed, for example, but not limited to ropes, strings, cords, hooks, belts and bags. • **WARNING:** Children can become trapped between the bed and the wall, a roof pitch, the ceiling, adjoining pieces of furniture (e.g. cupboards) and the like. To avoid risk of serious injury, the distance between the top safety barrier and the adjoining structure shall not exceed 75 mm or shall be more than 230 mm. • This product must be attached to a wall or building structure.

2 Parts list

(See image 1)

3 Assembly instructions

(See image 2)

4 Technical specifications

Model	Recommend size of the mattress	Maximum thickness of the mattress
	750x1900mm	110mm
	900x1900mm	110mm
	800x2000mm	110mm
	900x2000mm	110mm
	1000x2000mm	110mm

1 Warnungen und persönliche Sicherheit

Achtung: Schwere oder tödliche Verletzungen können durch Umkippen des Bettes verursacht werden. • Verboten Sie Unfug auf oder unter Betten. • Verwenden Sie eine Leiter zum Betreten und Verlassen des oberen Betts. • Die Verwendung einer Wandbefestigungsvorrichtung verringert die Kippgefahr, schließt sie aber nicht aus. **Wichtig:** • Die Installation sollte genau nach dieser Anleitung erfolgen - andernfalls kann bei unsachgemäßer Montage ein Sicherheitsrisiko entstehen. • Überprüfen Sie regelmäßig, ob die Wandanker sicher sitzen. • Die Stabilität von hohen Gegenständen kann durch dickflorige Teppiche oder unebene Böden beeinträchtigt werden. • Überprüfen Sie, ob es elektrische Leitungen oder Röhre innerhalb der Wand gibt, bevor Sie jegliche Löcher bohren (wenn Sie nicht sicher sind, bitte wenden Sie sich an einen qualifizierten Fachhandwerker für professionelle Beratung). • Sie müssen geeignete Befestigungen für Ihren Wandtyp beschaffen. • Ihr örtlicher Baumarkt hat die notwendigen Bohrer und Eisenwaren und kann Sie bei Bedarf beraten. Wenden Sie sich im Zweifelsfall an einen qualifizierten Handwerker, um das Produkt zu montieren und zu sichern. **ACHTUNG:** • Aufgrund der Verletzungsgefahr durch Stürze ist das obere Bett nicht für Kinder unter sechs Jahren geeignet. • Zusammenbau durch Erwachsene erforderlich. • Die Anweisungen sollten immer befolgt werden. • Etagenbetten/Hochbetten müssen vor Gebrauch mit den empfohlenen Matratzen ausgestattet werden. • Das Etagenbett

sollte an einem gut belüfteten Ort aufgestellt werden, um die Bildung von Schimmel zu vermeiden. • Das Etagenbett/Hochbett ist nur über Trittstufen erreichbar, nicht anderweitig einsteigen. • Überprüfen Sie regelmäßig, ob alle Befestigungen ordnungsgemäß angezogen sind. • Verwenden Sie das Etagenbett/Hochbett nicht, wenn ein Teil beschädigt ist oder fehlt. • Etagenbetten und Hochbetten können bei unsachgemäßem Gebrauch eine ernsthafte Erstickenungsgefahr darstellen. Befestigen oder hängen Sie niemals Gegenstände, die nicht für die Verwendung mit dem Bett vorgesehen sind, an einem Teil eines solchen Bettes auf (einschließlich aber nicht beschränkt auf Seile, Schnüre, Kordeln, Haken, Gurte und Taschen). • **WARNUNG:** Kinder können sich zwischen Bett und Wand, Dachschräge, Decke, angrenzende Möbelstücke (z. B. Schränke) und ähnliches verfangen. Um die Gefahr schwerer Verletzungen zu vermeiden, darf der Abstand zwischen dem oberen Schutzgitter und der angrenzenden Konstruktion nicht mehr als 75 mm bzw. mehr als 230 mm betragen; • Dieses Produkt muss an einer Wand oder Gebäudestruktur befestigt werden.

2 Liste der Bestandteile

(Siehe Abbildung 1)

3 Montageanleitung

(Siehe Abbildung 2)

4 Technische Daten

Modell	Empfohlene Matratzengröße	Maximale Dicke der Matratze
	750x1900mm	110 mm
	900x1900mm	110 mm
	800x2000mm	110 mm
	900x2000mm	110 mm
	1000x2000mm	110 mm

1 Avertissements et sécurité personnelle

Attention: Le basculement du lit peut entraîner des blessures graves, voire mortelles, par écrasement. • Interdire le chahut sur ou sous le(s) lit(s). • Utiliser une échelle pour entrer et sortir dans le et du lit supérieur. • L'utilisation d'un dispositif de fixation murale réduira, mais n'éliminera pas, le risque de basculement. **Important :** • L'installation doit être effectuée en suivant scrupuleusement ces instructions, faute de quoi un risque de sécurité peut survenir en cas d'installation incorrecte. • Vérifier régulièrement que les ancrages soient bien maintenues. • La stabilité des articles de grande taille peut être affectée par une moquette épaisse ou par des planchers inégaux. • Vérifiez s'il y a des fils électriques ou de la plomberie à l'intérieur du mur avant de percer des trous (si vous n'êtes pas sûr, veuillez consulter un professionnel qualifié). • Vous devrez vous procurer des fixations adaptées à votre type de mur. • La quincaillerie locale dispose des perceuses et des fixations nécessaires et peut donner des conseils au besoin. En cas de doute, faire appel aux services d'un ouvrier qualifié pour installer et fixer le produit. **AVERTISSEMENT:** • Le lit supérieur ne convient pas aux enfants de moins de six ans en raison du risque de blessure par chute. • Assemblage adulte requis. • Les instructions doivent toujours être suivies. • Les lits superposés/hauts doivent être équipés de matelas recommandés avant utilisation. • Le lit superposé doit être utilisé dans un endroit aéré afin d'éviter la

formation de moisissures à l'intérieur et autour du lit. • Le lit superposé/haut n'est accessible que par des marches, ne pas le grimper par d'autres moyens. • Vérifier régulièrement que toutes les fixations de l'assemblage soient correctement serrées. • Ne pas utiliser le lit superposé/lit surélevé si une partie structurelle est cassée ou manquante. • Les lits superposés et les lits hauts peuvent présenter un risque sérieux de blessure par étranglement s'ils ne sont pas utilisés correctement. Ne jamais attacher ou suspendre à une partie du lit superposé des articles qui ne sont pas conçus pour être utilisés avec le lit, par exemple, mais sans s'y limiter, des cordes, des ficelles, des cordons, des crochets, des courroies et des sacs. • **AVERTISSEMENT :** les enfants peuvent être piégés entre le lit et le mur, un toit, le plafond, des meubles adjacents (par ex. des placards) et similaires. Afin d'éviter tout risque de blessures graves, la distance entre la barrière de sécurité supérieure et la structure adjacente ne doit pas dépasser 75 mm ou doit être supérieure à 230 mm. • Ce produit doit être fixé à un mur ou à une structure de bâtiment.

2 Liste des pièces

(Voir l'image 1)

3 Instructions d'assemblage

(Voir l'image 2)

4 Caractéristiques techniques

Modèle	Taille recommandée du matelas	Épaisseur maximale du matelas
	750x1900mm	110 mm
	900x1900mm	110 mm
	800x2000mm	110 mm
	900x2000mm	110 mm
	1000x2000mm	110 mm

1 Waarschuwingen en persoonlijke veiligheid

Waarschuwing: Er kunnen serieuze of fatale verwondingen ontstaan als het bed omvalt. • Verbied stoeien op of onder bed(den). • Gebruik de ladder voor het in- en uitstappen van het bovenste bed. • Het gebruik van het wandbevestigingsapparaat vermindert, maar elimineert niet het risico op omvallen. **Belangrijk:** • De montage moet precies volgens deze instructies worden uitgevoerd – anders kan er een veiligheidsrisico ontstaan bij een verkeerde montage. • Controleer regelmatig of de ankers goed vastzitten. • De stabiliteit van producten kan worden beïnvloed door dik tapijt of ongelijke vloeren. • Controleer voordat u gaten in de muur boort op elektrische bedradingen en leidingen in de muur (als u het niet zeker weet, vraag dan hulp aan een professionele vakman). • U moet geschikte bevestigingen voor uw wandtype vinden. • Uw plaatselijke bouwmarkt heeft de nodige boren en bevestigingen en kan indien nodig advies geven. Schakel bij twijfel de hulp in van een gekwalificeerde vakman om het product te monteren en te verankeren. **WAARSCHUWING:** • Het bovenste bed is niet geschikt voor kinderen onder de zes jaar vanwege het risico op letsel door vallen. • Montage door volwassene vereist. • De instructies dienen altijd gevolgd te worden. • Stapelbedden en hoogslapers moeten voor gebruik worden voorzien van aanbevolen matrassen. • Het stapelbed moet op een geventileerde plek worden

gebruikt om schimmel in en rond het bed te voorkomen. • Het stapelbed/hoogslaper is alleen toegankelijk via traptreden, niet op andere manieren erin klimmen. • Controleer regelmatig of alle montagebevestigingen goed vastzitten. • Gebruik het stapelbed/de hoogslaper niet als er een structureel onderdeel mist of kapot is. • Stapelbedden en hoogslapers kunnen een ernstig risico op verwondingen door wurging vormen als ze niet correct worden gebruikt. Bevestig en hang nooit voorwerpen aan het stapelbed die niet bij het ontwerp van het bed horen, bijvoorbeeld, maar niet beperkt zijn tot touwen, linten, snoeren, haken, riemen en tassen. • **WAARSCHUWING:** kinderen kunnen beknelde raken tussen het bed en de muur, een dakhelling, het plafond, aangrenzende meubels (bijv. kasten), enz. Om het risico op ernstig letsel te voorkomen, mag de afstand tussen de bovenste veiligheidsbarrière en de aangrenzende structuur niet meer zijn dan 75 mm of moet deze meer dan 230 mm zijn. • Dit product moet worden bevestigd aan een muur of bouwstructuur.

2 Onderdelenlijst

(Zie afbeelding 1)

3 Montage-instructies

(Zie afbeelding 2)

4 Technische gegevens

Model	Aanbevolen afmetingen van het matras	Maximale dikte van de matras
	750x1900mm	110 mm
	900x1900mm	110 mm
	800x2000mm	110 mm
	900x2000mm	110 mm

1 Avvertenze e sicurezza personale

Avvertenza: Lesioni da schiacciamento gravi o mortali possono verificarsi a causa del ribaltamento del letto. • Proibire gli scherzi sopra o sotto il/letto/i. • Utilizzare la scala per entrare e uscire dal letto superiore. • L'uso del dispositivo di fissaggio a parete ridurrà, ma non eliminerà, il rischio di ribaltamento. **Importante:** • L'installazione deve essere eseguita esattamente secondo queste istruzioni, altrimenti può verificarsi un rischio per la sicurezza se installato in modo errato. • Controllare regolarmente che gli ancoraggi siano mantenuti in modo sicuro. • La stabilità degli elementi più alti può essere influenzata da moquette particolarmente spessa o pavimentazioni irregolari. • Prima di praticare fori nel muro verificare la presenza di eventuali cavi elettrici o tubature all'interno di essi (in caso di dubbi si prega di rivolgersi a un professionista qualificato per un consiglio professionale). • Dovrai procurarti fissaggi adatti per il tuo tipo di parete. • Il negozio di ferramenta locale avrà i trapani e i fissaggi necessari e può offrire consigli se necessario. In caso di dubbio, richiedere i servizi di un commerciante qualificato per installare e ancorare il prodotto. **AVVERTIMENTO:** • Il letto superiore non è adatto a bambini di età inferiore a sei anni a causa del rischio di lesioni dovute a cadute. • È richiesto il montaggio da parte di un adulto. • Le istruzioni devono essere sempre seguite. • I letti a castello/alti devono essere dotati dei materassi consigliati prima

4 Specifiche tecniche

Modello	Dimensioni consigliate del materasso	Spessore massimo del materasso
	750x1900mm	110mm
	900x1900mm	110mm
	800x2000mm	110mm
	900x2000mm	110mm
	1000x2000mm	110mm

1 Ostrzeżenia i bezpieczeństwo osobiste

Ostrzeżenie: Przewrócenie się łóżka może skutkować poważnymi lub śmiertelnymi obrażeniami. • Zabronić dzieciom zbyt dynamicznych zabaw na łóżku(-ach) lub pod nimi. • Do wchodzenia i schodzenia z górnego łóżka używaj drabinki. • Zainstalowanie mocowania ściennego zmniejszy ryzyko przewrócenia się produktu, ale nie wyeliminuje go całkowicie. **Ważne:** • Montaż produktu należy przeprowadzić ściśle według niniejszych instrukcji – w przeciwnym razie może dojść do zagrożenia bezpieczeństwa w wyniku nieprawidłowego montażu. • Regularnie sprawdzaj, czy kotwy są w dobrym stanie. • Gruby dywan lub nierówna podłoga mogą przyczynić się do niestabilności wysokich mebli. • Przed nawierceniem otworów upewnij się, że nie uszkodzisz przewodów elektrycznych lub instalacji hydraulicznych w ścianie (w razie wątpliwości skonsultuj się z wykwalifikowanym sprzedawcą). • Będziesz musiał zaopatrzyć się w odpowiednie mocowania do rodzaju ściany. • W lokalnym sklepie z narzędziami znajdziesz niezbędne wiertła i elementy mocujące, a w razie potrzeby możesz zasięgnąć tam również porady. Jeśli masz wątpliwości, skorzystaj z usług wykwalifikowanego fachowca, który zainstaluje i zakotwi produkt. **OSTRZEŻENIE:** • Górne łóżko nie jest przeznaczone dla dzieci w wieku poniżej 6 lat ze względu na ryzyko spadnięcia i odniesienia obrażeń. • Wymagany montaż przez osoby dorosłe. • Należy zawsze przestrzegać instrukcji. • Przed użyciem należy

4 Specyfikacja techniczna

Model	Zalecana wielkość materaca	Maksymalna grubość materaca
	750x1900mm	110 mm
	900x1900mm	110 mm

dell'uso. • Il letto a castello deve essere utilizzato in un luogo ventilato per prevenire la formazione di muffa dentro e intorno al letto. • L'accesso al letto a castello/alto è possibile solo tramite gradini, non salire con altri mezzi. • Controllare regolarmente che tutti i fissaggi di montaggio siano serrati correttamente. • Non utilizzare il letto a castello/letto rialzato se qualche parte strutturale è rotta o mancante. • I letti a castello e i letti alti possono presentare un grave rischio di lesioni da strangolamento se non utilizzati correttamente. Non attaccare o appendere mai oggetti a qualsiasi parte del letto a castello che non siano progettati per essere utilizzati con il letto, ad esempio, ma non limitati a corde, spaghi, cordoni, ganci, cinture e borse. • **ATTENZIONE:** I bambini possono rimanere intrappolati tra il letto e il muro, il soffitto, i mobili adiacenti (ad es. armadietti) e simili. Per evitare il rischio di gravi lesioni, la distanza tra la barriera di sicurezza superiore e le strutture adiacenti non deve superare i 75 mm o essere superiore a 230 mm. • Questo prodotto deve essere fissato a una parete o a una struttura edilizia.

2 Elenco delle parti

(Vedi immagine 1)

3 Istruzioni di montaggio

(Vedi immagine 2)

wyposażyć łóżka w zalecane materace. • Łóżko piętrowe powinno być używane w miejscu z dobrą wentylacją, aby zapobiec rozwojowi pleśni wokół niego. • Do łóżka piętrowego można wchodzić tylko po drabince. Niedozwolone jest wchodzenie w żaden inny sposób. • Sprawdź regularnie, czy wszystkie mocowania są porządnie dokręcone. • Nie używaj łóżka piętrowego/na antresoli, jeśli którakolwiek część konstrukcji jest uszkodzona lub brakuje jakiegokolwiek elementu. • Łóżka piętrowe i łóżka na antresoli mogą nieść ryzyko poważnych obrażeń na skutek podduszenia, jeżeli nie są użytkowane poprawnie. Nie wolno mocować ani zawieszac na łóżku piętrowym żadnych rzeczy, które nie są przeznaczone do użycia z takim łóżkiem, np. linek, sznurków, haczyków, paszków ani torebek (i nie tylko). • **OSTRZEŻENIE!** Dzieci mogą zostać uwieszone między łóżkiem a ścianą, nachyleniem dachu, sufitem, przylegającymi meblami (np. szafkami) i tym podobnymi. Aby uniknąć ryzyka poważnych obrażeń, odległość między górną barierką bezpieczeństwa, a przylegającą konstrukcją nie może przekraczać 75 mm lub być większa niż 230 mm. • Produkt ten należy przymocować do ściany lub elementu konstrukcyjnego.

2 Lista części

(Patrz rysunek 1)

3 Instrukcja montażu

(Patrz rysunek 2)

	800x2000mm	110 mm
	900x2000mm	110 mm
	1000x2000mm	110 mm

SE

1 Varningar och personlig säkerhet

Varning: Allvarliga eller dödliga kroppsskador kan uppstå om sängen välter. • Förbjud vilda lekar på eller under sängen. • Använd stegen för att ta dig in och ut från den övre sängen. • Användning av väggfästnanordning kommer att minska, men inte eliminera risken att sängen välter. **Viktigt:** • Installationen ska utföras exakt enligt dessa instruktioner — annars kan en säkerhetsrisk uppstå om den installeras felaktigt. • Kontrollera regelbundet att ankare är ordentligt underhållna. • Stabiliteten hos höga föremål kan påverkas av tjocka mattor eller ojäma golv. • Kontrollera för eventuella elektriska ledningar eller rör inuti väggen innan du borrar några hål (om du är osäker bör du söka professionell rådgivning från en kvalificerad yrkesperson). • Du måste köpa lämpliga fästen för din väggtyp. • Din lokala järnhandel har nödvändiga och fästdon och kan ge råd om det behövs. Om du är osäker, anlita en kvalificerad hantverkare för att installera och förankra produkten. **WARNING:** • Den övre sängen är inte lämplig för barn under sex år på grund av risken för fall. • Montering av vuxna krävs. • Bruksanvisningen ska alltid följas. • Våningssängar/loftsängar måste förses med rekommenderade madrasser före användning. • Våningssängen ska användas på en ventilerad plats

för att förhindra mögel i och runt sängen. • Våningssängen får ändas nås genom stegen, klättra inte upp på annat sätt. • Kontrollera regelbundet att alla monteringsfästen är ordentligt ådragna. • **WARNING:** Använd inte våningssängen/loftsängen om någon del är trasig eller saknas. • Våningssängar och höga sängar kan utgöra en allvarlig risk för skador från strypning om de inte används på rätt sätt. Fäst eller häng aldrig föremål på någon del av våningssängen som inte är designade för att användas med sängen, till exempel, men inte begränsat till rep, snören, krokar, bälten och väskor. • **WARNING:** Barn kan fastna mellan sängen o gen, ett snedtak, taket, hopsatta möbler (t.ex. skåp) och så. För att undvika risken för allvarlig personskada ska avstånd an den övre säkerhetsbarriären och den angränsande konstruktionen inte överstiga 75 mm eller får inte vara mer än 230 mm; • Denna produkt måste fästas på en vägg eller byggnadskonstruktion.

2 Dellista

(Se bild 1)

3 Monteringsanvisningar

(Se bild 2)

4 Tekniska specifikationer

Modell #	Rekommenderad storleken på madrassen	Maximal tjocklek på madrassen
	750x1900mm	110mm
	900x1900mm	110mm
	800x2000mm	110mm
	900x2000mm	110mm
	1000x2000mm	110mm

ES

1 Advertencias y seguridad personal

Advertencia: Se pueden producir lesiones por aplastamiento graves o mortales por la caída de la cama. • Prohíba los juegos bruscos encima o debajo de la(s) cama(s). • Utilice la escalera para subir y bajar de la cama superior. • El uso del dispositivo de fijación a la pared reduce aunque no elimina el riesgo de vuelco. **Importante:** • La instalación debe realizarse exactamente según estas instrucciones. De lo contrario, se puede producir un riesgo de seguridad si se instala incorrectamente. • Revise con frecuencia que los anclajes sean seguros y estén bien cuidados. • La estabilidad de artículos altos puede verse afectada por alfombras gruesas o suelos irregulares. • Verifique si hay cables eléctricos o tuberías dentro de la pared antes de perforar cualquier agujero (si no está seguro, busque el consejo profesional de un comerciante calificado). • Tendrá que buscar fijaciones adecuadas para su tipo de pared. • La ferretería local tendrá los taladros y fijaciones necesarias y puede aconsejarle si fuera necesario. En caso de duda, contrate los servicios de un técnico calificado para instalar y anclar el producto. **ADVERTENCIA:** • La cama superior no es adecuada para niños menores de seis años debido al riesgo de lesiones por caídas. • Requiere montaje por adulto. • Debe seguir siempre las instrucciones. • Las literas/camas altas deben estar equipadas con los colchones recomendados antes de su uso. • La litera debe

usarse en un lugar ventilado para evitar la formación de moho dentro y alrededor de la cama. • Solo puede acceder a la cama por los peldaños, no suba por otros medios. • Revise con frecuencia que todas las fijaciones de montaje estén bien apretadas. • No use la litera si falta alguna parte estructural o si está rota. • Las literas y las camas altas pueden presentar un grave riesgo de lesiones por estrangulamiento si no se usan correctamente. Nunca sujete o cuelgue artículos a ninguna parte de la litera que no estén diseñados para usarse con la cama, por ejemplo, pero no se limite a cuerdas, cordones, ganchos, cinturones y bolsas. • **ADVERTENCIA:** Los niños pueden quedar atrapados entre la cama y la pared, una inclinación del techo, el techo, muebles adyacentes (por ejemplo, armarios) y similares. Para evitar el riesgo de lesiones graves, la distancia entre la barrera de seguridad superior y la estructura contigua no deberá superar los 75 mm o deberá ser más de 230 mm. • Este producto debe fijarse a una pared o estructura de edificio.

2 Lista de piezas

(Consulte imagen 1)

3 Instrucciones de montaje

(Consulte imagen 2)

4 Especificaciones técnicas

Modelo	Tamaño recomendado del colchón	Grosor máximo del colchón
	750x1900mm	110 mm
	900x1900mm	110 mm

	800x2000mm	110 mm
	900x2000mm	110 mm
	1000x2000mm	110 mm

DK

1 Advarsler og personlig sikkerhed

Advarsel: Alvorlige eller dødelige kvæstelser kan forekomme, hvis sengen veltar. • Forbud mod wild leg på eller under sengen(e). • Bruk alltid stigen til å komme ind og ut af den øverste seng. • Anvendelse af vægfastgørelsesanordning vil reducere, men ikke fjerne risikoen for tipping. **Viktig:** • Installasjonen skal utføres nøkagtigt i henhold til denne vejledning — ellers kan det oppstå en sikkerhetsrisiko pga. forkert installasjon. • Kontrollér regelmessig, at ankre er forsvarlig vedlikeholdt. • Høje genstandes stabilitet kan blive påvirket af tykke tæpper eller ujævne gulve. • Kontroller, om der er elektriske ledninger eller VVS i veggjen, før du borer huller (hvis du er i tvil, så opsøg professionel rådgivning fra en kvalifiseret fagmand). • Du skal finde passende beslag til din vægtype. • Din lokale isenkrammer har de nødvendige bor og fiksinger og kan give råd, hvis det er nødvendig. Hvis du er i tvil, så kontakt en kvalifiseret håndværker til å installere og forankre produktet. **ADVARSEL:** • Den øvre køje er ikke velegnet til barn under seks år grundet risikoen for skader ved fald. • Montering af voksne er påkrævet. • Vejledningen skal alltid følges. • Køjesenge/højsenge skal forsynes med anbefalede madrasser inden bruk. • Køjesengen/højsengen skal placeres på et ventileret sted for å forhindre mug

4 Tekniske spesifikationer

Model	Anbefalet madrassstørrelse	Madrassens maksimale tykkelse
	750x1900mm	110 mm
	900x1900mm	110 mm
	800x2000mm	110 mm
	900x2000mm	110 mm
	1000x2000mm	110 mm

NO

1 Advarsler og personvern

Advarsel: Alvorlige eller dødelige klemskader kan oppstå når sengen veltar. • Ikke la barna leke røft på eller under sengen(e). • Bruk stige for å gå inn og ut av den øvre sengen. • Bruk av veggfeste vil redusere, men ikke eliminere risikoen for at sengen veltar. **Viktig:** • Installasjonen bør utføres nøkagtig i henhold til disse instruksjonene — ellers kan det oppstå en sikkerhetsrisiko ved feil installering. • Kontrollér regelmessig at ankrene er forsvarlig vedlikeholdt. • Stabilitet av høye gjenstander kan påvirkes av tykt teppe eller ujævne gulv. • Kontrollér eventuelle elektriske ledninger eller rørleggerarbeid inne i veggjen før du borer hull (hvis du er usikker, vennligst søk faglig råd fra en kvalifisert fagperson). • Du må finne passende fester for din veggtype. • Din lokale jernvarehandel vil ha de nødvendige borene og festene og kan gi råd om nødvendig. Hvis du er i tvil, kontakt en kvalifisert fagperson for å installere og feste produktet. **Advarsel:** • Den øvre sengen er ikke egnet for barn under seks år på grunn av risikoen for skader og fall. • Montering skal utføres av en voksen. • Instruksjonene skal alltid følges. • Køjesenger/høysenger må utstyres med anbefalte madrasser før bruk. • Køjesengen skal brukes på et ventilt rom

4 Tekniske spesifikasjoner

Modell	Anbefal størrelse på madrassen	Maksimal tykkelse på madrassen
	750x1900mm	110 mm
	900x1900mm	110 mm
	800x2000mm	110 mm

og omkring sengen. • Der er kun adgang til køjesengen/højsengen via stigens trin; barn må ikke kravle op på andre måder. • Kontrollér regelmessig, at alle samlinger er korrekt fastspændt. • Bruk ikke køjesengen/højsengen, hvis en konstruktionsdel er ødelagt eller mangler. • Køjesenge og højsenge kan udgøre en alvorlig risiko for kvælning, hvis de ikke bruges korrekt. Fastgør eller hæng aldrig genstande på nogen del af køjesengen, som ikke er designet til å blive brugt sammen med sengen, for eksempel, men ikke begrænset til reb, snore, ledninger, kroge, bæltter og tasker. • **ADVARSEL:** Barn kan komme i klemme mellem sengen og væggen, en taghældning, loftet, tilstøtende møbler (f.eks. skabe) og lignende. For å undgå risiko for alvorlig skade må avstanden mellom den øverste sikkerhetsbarriere og den tilstøtende struktur ikke overstige 75 mm eller skal være mere end 230 mm. • Dette produkt skal fastgøres til en væg eller bygningskonstruksjon.

2 Liste over dele

(Se bilde 1)

3 Monteringsvejledning

(Se bilde 2)

for å hindre mug i og rundt sengen. • Køje-/høysengen kan kun nås med stige, ikke klatre inn på annen måte. • Kontrollér regelmessig at alle monteringsfester er skikkelig festet. • Ikke bruk køjesengen hvis noen strukturell del er ødelagt eller mangler. • Køjesenger og høye senger kan utgjøre en alvorlig risiko for kvælningskader hvis de ikke brukes riktig. Fest eller heng aldri gjenstander til noen del av køjesengen som ikke er designet for bruk med sengen, f.eks. men ikke begrenset til tau, strenger, snorer, kroker, belter og vesker. • **ADVARSEL:** Barn kan bli fanget mellom sengen og veggjen, skråtaket, taket, tilstøtende møbler (f.eks. skap) og lignende. For å unngå fare for alvorlig personskade, må avstanden mellom den øverste sikkerhetsbarrieren og den tilstøtende konstruksjonen ikke overstige 75 mm eller være mer enn 230 mm. • Dette produktet må festes til en vegg eller bygningskonstruksjon.

2 Deleliste

(Se bilde 1)

3 Monteringsanvisning

(Se bilde 2)

	900x2000mm	110 mm
	1000x2000mm	110 mm

PT

1 Avisos e segurança pessoal

Atenção: Se a cama toambar, tal pode resultar em lesões sérias ou fatais. • Proíba brincadeiras em cima ou por baixo da(s) cama(s). • Utilize a escada para entrar e sair da cama superior. • A utilização do dispositivo de fixação de parede reduz, mas não elimina, o risco de toambar. **Importante:** • A instalação deve ser feita exatamente como indicado nestas instruções – caso contrário, podem ocorrer riscos de segurança. • Verifique regularmente se as âncoras necessitam de manutenção de segurança. • A estabilidade de artigos altos pode ser afetada por carpetes de pelo espesso ou pisos irregulares. • Verifique se existem fios elétricos ou canalização dentro da parede antes de fazer qualquer furo (se não tiver a certeza, por favor procure ajuda profissional). • Você precisará obter fixações adequadas para o seu tipo de parede. • A sua loja de ferramentas local terá todas as brocas e fixações necessárias e pode fornecer informações, se necessário. Em caso de dúvidas, contacte os serviços de um profissional para instalar e ancorar o produto. **Aviso:** • A cama superior não é adequada para crianças com idades inferiores a seis anos devido ao risco de ferimentos por quedas. • É necessária a supervisão de um adulto. • Deve sempre seguir as instruções. • Beliches/camas altas devem ser equipados com os colchões recomendados antes da utilização. • O beliche deve ser utilizado num espaço ventilado para evitar a formação de

bolor dentro e à volta da cama. • O beliche/cama alta só é acessível com o auxílio dos degraus. Não tente subir por outras vias. • Verifique regularmente que todas as peças de fixação estão devidamente apertadas. • Não utilize o beliche/cama alta se a estrutura estiver partida ou em falta. • Beliches e camas altas podem apresentar um risco sério de ferimento por estrangulamento se não forem usados corretamente. Nunca prenda ou pendure objetos em qualquer parte do beliche que não tenham sido concebidos para serem utilizados com a cama, tais como, mas não limitado a, cordas, fios, cordões, ganchos, cintos e bolsas. • **AVISO:** as crianças podem ficar presas entre a cama e a parede, uma inclinação do telhado, o teto, móveis adjacentes (por exemplo, armários) e similares. Para evitar riscos de ferimentos graves, a distância entre a barreira de segurança superior e a estrutura adjacente não deve exceder 75 mm ou deve ser superior a 230 mm. • Este produto deve ser fixado a uma parede ou estrutura de um edifício.

2 Lista de peças

(Consulte a imagem 1)

3 Instruções de montagem

(Consulte a imagem 2)

4 Especificações técnicas

Modelo	Tamanho recomendado do colchão	Espessura máxima do colchão
	750x1900mm	110 mm
	900x1900mm	110 mm
	800x2000mm	110 mm
	900x2000mm	110 mm
	1000x2000mm	110 mm

RO

1 Avertismente și siguranță personală

Avertisment: La răsturnarea patului pot apărea răni grave sau fatale prin strivire. • Interziceți desfășurarea pe pat(uri) sau sub pat(uri) a jucurilor care pun în pericol siguranța copiilor. • Utilizați scara pentru a intra și a ieși din patul de sus. • Utilizarea dispozitivului de prindere pe perete va reduce, dar nu va elimina riscul de răsturnare. **Important:** • Instalarea trebuie efectuată exact conform acestor instrucțiuni – altfel, poate apărea un risc de siguranță dacă instalarea este incorectă. • Verificați în mod regulat dacă dispozitivele de fixare sunt bine întretinute. • Stabilitatea obiectelor înalte poate fi afectată de covoarele groase sau de podele neuniforme. • Verificați dacă există cabluri electrice sau instalații sanitare în interiorul peretelui înainte de efectuarea orificiilor (dacă nu sunteți sigur, vă rugăm să solicitați sfaturi profesionale de la un comerciant calificat). • Va trebui să găsiți elemente de fixare potrivite pentru tipul dvs. de perete. • În magazinul dvs. local de feronerie veți găsi burghiile și accesorii de fixare necesare și puteți primi sfaturi dacă este necesar. Dacă aveți îndoieli, solicitați serviciile unui angajat calificat pentru a instala și fixa produsul. **AVERTIZARE:** • Patul superior nu este potrivit pentru copii sub șase ani din cauza riscului de rănire în urma căderilor. • Este necesară asamblarea de către un adult. • Instrucțiunile trebuie urmate întotdeauna. • Paturile supraetajate/înalte trebuie să fie

prevăzute, înainte de utilizare, cu saltele recomandate. • Patul supraetajat trebuie folosit într-un loc ventilat pentru a preveni apariția mușcăliului în pat și în jurul patului. • Patul supraetajat/înalt poate fi accesat doar pe trepte, nu urcați în alt mod. • Verificați regulat dacă toate decorațiile de fixare a ansamblului sunt strâns corepunzător. • Nu folosiți patul supraetajat dacă vreă piesă structurală este spartă sau lipsește. • Paturile supraetajate și paturile înalte pot prezenta un risc grav de rănire prin strangulare dacă nu sunt utilizate corect. Nu atâșați și nu atârnați niciodată, de nicio parte a patului supraetajat, articole care nu sunt concepute pentru a fi utilizate cu patul, de exemplu frângerii, sfori, snururi, cârlige, curele și genți, dar fără a se limita la acestea. • **AVERTISMENT** Copiii pot fi prinși între pat și perete, înclinația acoperișului, tavan, piese de mobilier alăturate (de exemplu, dulapuri) și altele asemănătoare. Pentru a evita riscul de rănire gravă, distanța dintre bariera de siguranță superioară și structura alăturată nu trebuie să depășească 75 mm sau trebuie să fie mai mare de 230 mm. • Acest produs trebuie atașat de un perete sau de o structură a clădirii.

2 Listă de componente

(Vezi imaginea 1)

3 Instrucțiuni de asamblare

(Vezi imaginea 2)

4 Specificații tehnice

Model	Dimensiunea recomandată a saltelei	Grosimea maximă a saltelei
	750x1900mm	110 mm
	900x1900mm	110 mm

	800x2000mm	110 mm
	900x2000mm	110 mm
	1000x2000mm	110 mm

SI

1 Opozorilo in osebna varnost

Opozorilo: Zaradi prevrtnite postelje lahko pride do resnih poškodb ali smrti. • Prepovedajte igranje na posteljah ali pod njimi. • Za vstop in izstop iz zgornje postelje uporabite lestev. • Uporaba naprave za pritrditve na steno zmanjša nevarnost prevrtnite, vendar je ne odpravi. **Pomembno:** • Namestitvev je treba opraviti natančno v skladu s temi navodili – v nasprotnem primeru lahko ob nepravilni namestitvi pride do varnostnega tveganja. • Redno preverjajte, ali so sidrišča varno vzdrževana. • Debele preproge in neravna tla lahko vplivajo na stabilnost visokih predmetov. • Pred vrtnanjem lukenj preverite notranjost stene in se prepričajte, da v njej ni morebitnih električnih žic ali vodovodne napeljave (v primeru dvoma, prosimo, da se za profesionalen nasvet obrnete na kvalificiranega mojstra). • Za vašo vrsto stene boste morali pridobiti ustrezne pritrtilne elemente. • V lokalni trgovini s strojno opremo boste našli potrebne svedre in pritrtilne elemente, po potrebi pa vam lahko tudi svetujejo. Če ste v dvomih, za namestitvev in pritrditvev izdelka pooblastite usposobljenega strokovnjaka. **OPOZORILO:** • Visoke postelje niso primerne za otroke mlajše od šest let, saj obstaja nevarnost poškodbe zaradi padca. • Izdelek mora sestaviti odrasla oseba. • Navodila je potrebno vedno upoštevati. • Pograde/visoke postelje je treba pred uporabo

opremiti s priporočenimi vzmetnicami. • Pograd je treba uporabljati v prezračevanem prostoru, da se prepreči nastanek plesni v postelji in njeni okolici. • Na pograd/visoko posteljo se lahko povzpnete samo po stopnicah, ne smete se povzpeti na drug način. • Redno preverjajte, ali so vsi pritrtilni elementi pravilno zategnjeni. • Če je kateri koli konstrukcijski del poškodovan ali manjka, pograda ne uporabljajte. • Če se pogradi in visoke postelje ne uporabljajo pravilno, lahko predstavljajo resno nevarnost poškodb zaradi zadušitve. Na noben del pograda ne pritrujete ali obešajte predmetov, ki niso namenjeni uporabi s posteljo, kot so vrvi, vrvice, trakovi, kavljji, pasovi in torbe itd. • **OPOZORILO:** Otroci se lahko ujamajo med posteljo in steno, nagib strehe, strop, sosednje kose pohištva (npr. omare) in podobno. Da se izognete nevarnosti resne telesne poškodbe, razdalja med zgornjo varnostno pregrado in sosednjo konstrukcijo ne sme presežati 75 mm ali pa mora biti več kot 230 mm. • Ta izdelek mora biti pritrjen na steno ali gradbeno konstrukcijo.

2 Seznam delov

(Glej sliko 1)

3 Navodila za montažo

(Glej sliko 2)

4 Tehnične specifikacije

Model	Priporočena velikost vzmetnice	Največja debelina vzmetnice
	750x1900mm	110 mm
	900x1900mm	110 mm
	800x2000mm	110 mm
	900x2000mm	110 mm
	1000x2000mm	110 mm

HU

1 Figyelmeztetések és személyi biztonság

Figyelmeztetés: Az ágy felborulása súlyos vagy halálos sérülést okozhat. • Ne engedje a féktelen játékot az ágy(akon) vagy az ágy(ak) alatt. • A felső ágba való feljutáshoz és az onnan történő lejutételhez a létrát kell használni. • A fal rögzítőelem használata csökkent, de nem szünteti meg a felborulás kockázatát. **Fontos:** • A felállítást pontosan ezen utasítások szerint kell elvégezni – ellenkező esetben a helytelen felállítás biztonsággi kockázatot jelenthet. • Ellenőrizze rendszeresen, hogy a rögzítők biztonságosak-e. • A magas termékek stabilitását egy vastag szőnyeg vagy egyenetlen padló is befolyásolhatja. • Furas előtt győződjön meg róla, hogy a falban nem futnak-e elektromos kábelek és csövezetek (ha nem biztos benne, kérje ki egy szakember tanácsát). • A faltípusnak megfelelő rögzítőelemeket kell beszereznie. • A helyi szerelvényboltban megtalálhatja a szükséges fúrókat és rögzítőket, és szükség esetén tanácsot is kaphat. Ha kétségei vannak, kérje szakképzett kereskedő segítségét a termék felállításához és rögzítéséhez. **Figyelmeztetés:** • A felső ágy hat éven aluli gyermekek számára nem alkalmas, mert leeshetnek és megsérülhetnek. • Csak felnőtt szerelheti össze. • Az utasításokat mindig be kell tartani. • Az emeletes ágyra / magas ágyra használat előtt az ajánlott matracot kell helyezni. • Az emelt ágyat jól szellőző helyen kell használni,

hogy elkerülje a penész kialakulását az ágyban és környékén. • Az emeletes ágyra / magas ágyra csak lépcsőn lehet feljutni, más módon nem lehet felmászni. • Ellenőrizze rendszeresen, hogy minden rögzítőelem megfelelően meg van-e húzva. • Ne használja az emeletes ágyat / emelt ágyat, ha bármelyik szerkezeti rész törött vagy hiányzik. • Az emeletes ágyak és az emelt ágyak helytelen használat esetén fulladást okozhatnak. Soha ne kössön vagy akasszon az emeletes ágyra olyan dolgokat, amelyek nem az ágyhoz való használatra készültek, például - de nem kizárólagosan - köteleket, hurokat, zsinórokat, kampókat, öveket és táskákat. • **FIGYELMEZTETÉS:** A gyermekek beszorulhatnak az ágy és a fal, a tető, a mennyezet, a szomszédos bútorok (pl. szekrények) és hasonlók közé. A súlyos sérülés kockázatának elkerülése érdekében a felső biztonsági korlát és a mellette lévő tárgy közötti távolság nem haladhatja meg a 75 mm-t, vagy minimum 230 mm-nek kell lennie. • Ezt a terméket falhoz vagy épületszerkezethez kell rögzíteni.

2 Alkatrészek listája

(Lásd a képet 1)

3 Összeszerelési útmutató

(Lásd a képet 2)

4 Műszaki adatok

Modell	Matrac ajánlott mérete	Matrac maximális vastagsága
	750x1900mm	110 mm

YMO09109	900x1900mm	110 mm
	800x2000mm	110 mm
	900x2000mm	110 mm
	1000x2000mm	110 mm

CZ

1 Varování a osobní bezpečnost

Upozornění: Převrácení této postele může způsobit vážná nebo smrtelná zranění. • Zakažte hraní na posteli nebo pod postelí. • Pro vstup a výstup z horního lůžka používejte žebřík. • Použití zařízení pro upevnění na stěnu snižuje, ale nevylučuje riziko převrácení. **Důležité:** • Instalace by měla být provedena přesně podle tohoto návodu – jinak může při nesprávné instalaci dojít k ohrožení bezpečnosti. • Pravidelně kontrolujte, zda jsou kotvy bezpečně upevněny. • Tlusté koberce či nerovné podlahy mohou mít vliv na stabilitu vysokých produktů. • Než začnete s vrtáním otvorů, zkontrolujte, zda ve zdi nevedou žádné elektrické kabely či vodovodní potrubí (pokud si nejste jisti, požádejte prosím o radu odborně způsobilou osobu). • Pro váš typ stěny budete muset získat vhodné upevňovací prvky. • V místním železářství najdete potřebné vrtáky a upevňovací prvky a v případě potřeby vám poradí. V případě pochybnosti využijte služeb kvalifikovaného řemeslníka, který výrobek nainstaluje a ukotví. **VAROVÁNÍ:** • Horní postel není vhodná pro děti mladší šesti let, jelikož hrozí nebezpečí zranění v důsledku pádu. • Montáž může provést pouze dospělá osoba. • Pokyny by měly být vždy dodržovány. • Patrové/vysoké

postele musí být před použitím vybaveny doporučenými matracemi. • Patrovou postel je třeba používat na větraném místě, aby se zabránilo vzniku plísní na posteli a v jejím okolí. • Na postel se dostanete pouze po schůdkách, jiným způsobem na ni nelezte. • Pravidelně kontrolujte, zda jsou všechny montážní spojovací prvky řádně dotaženy. • Nepoužívejte patrovou/vysokou postel, pokud jakákoliv z částí konstrukce chybí. • U vysokých a patrových postelí hrozí při nesprávném použití riziko úskrcení. K patrové posteli nikdy nepřipevňujte ani nezavěšujte části, které k ní nepatří, například provazy, šňůry, dráty, háčky, pásky a tašky. • **VAROVÁNÍ:** Děti mohou uvíznout mezi postelí a zdí, šikmou střešou, stropem, přilehlým nábytkem (např. skříňkou) apod. Abyste předešli vážným zraněním, dodržujte vzdálenost mezi horní bezpečnostní bariérou a přilehlou strukturou maximálně 75 mm nebo pak více než 230 mm. • Tento výrobek musí být připevněn ke stěně nebo stavební konstrukci.

2 Seznam dílů

(Viz obrázek 1)

3 Pokyny pro montáž

(Viz obrázek 2)

4 Technické specifikace

Model	Doporučená velikost matrace	Maximální tloušťka matrace
	750x1900mm	110 mm
	900x1900mm	110 mm
	800x2000mm	110 mm
	900x2000mm	110 mm
	1000x2000mm	110 mm

SK

1 Varovania a osobná bezpečnosť

Upozornenie: Pri prevrátení postele môže dôjsť k vážnym alebo smrteľným zraneniam. • Zakážte divoké hry na posteli (posteliach) alebo pod nimi. • Na vchádzanie a vychádzanie z horného lôžka použite rebrík. • Použitie zariadenia na pripevnenie na stenu zníži, ale nevylúči riziko prevrátenia. **Dôležité:** • Inštalácia by mala byť vykonaná presne podľa týchto pokynov – inak môže pri nesprávnej inštalácii vzniknúť bezpečnostné riziko. • Pravidelne kontrolujte, či sú kotvy bezpečne uchytené. • Na stabilitu vysokých predmetov môže vplyvať aj koberec s hrubým vlasom alebo nerovná podlaha. • Pred tým, než začnete s vrtaním otvorov, skontrolujte, či sa v stene nenachádza elektrické vedenie alebo potrubie (Ak si nie ste istí, obráťte sa na odbornú pomoc kvalifikovaného remeselníka). • Budete si musieť nájsť vhodné upevňovacie prvky pre váš typ steny. • Vaše miestne železiarstvo bude mať potrebné vrtáky a upevňovacie prvky, a v prípade potreby vám môže poradiť. Ak máte pochybnosti, zverte inštaláciu a ukotvenie produktu kvalifikovanému odborníkovi. **VYSTRÁHA:** • Horné lôžko nie je vhodné pre deti mladšie ako šesť rokov kvôli riziku zranenia pri páde. • Vyžaduje sa montáž dospelými osobami. • Pokyny by sa mali vždy dodržiavať. • Poschodové/vysoké postele musia byť pred použitím vybavené odporúčanými matracami. • Poschodová postel' by sa mala používať

na vetranom mieste, aby sa zabránilo vzniku plísní v posteli a okolo nej. • Poschodová/vysoká postel' je prístupná len po nášlapných plochách, nevstupujte do nej inými spôsobmi. • Pravidelne kontrolujte, či sú všetky upevňovacie prvky správne utiahnuté. • Nepoužívajte poschodovú postel', ak je niektorá jej časť poškodená alebo chýba. • Poschodové postele a vysoké postele môžu predstavovať vážne riziko zranenia udusením, ak sa nebudú používať správne. Na poschodovú postel' nikdy nemontujte ani nevesajte žiadne predmety, ktoré nie sú určené na použitie s postelou, napríklad laná, povrazy, šňůry, háčiky, opasky a tašky. • **VAROVANIE:** Deti môžu uvíznout medzi postelou a stenou, střešou, stropom, blízokým nábytkom (napr. skrinka) a podobne. Aby sa predišlo riziku vážneho zranenia, vzdialenosť medzi horným bezpečnostným zábradlím a blízokou konštrukciou nesmie byť väčšia ako 75 mm alebo menšia ako 230 mm. • Tento výrobok musí byť pripevnený k stene alebo stavebnej konštrukcii.

2 Zoznam častí

(Pozri obrázok 1)

3 Návod na montáž

(Pozri obrázok 2)

4 Technické špecifikácie

Model	Odporúčaná veľkosť matrace	Maximálna hrúbka matrace
	750x1900mm	110mm
	900x1900mm	110mm

	800x2000mm	110mm
	900x2000mm	110mm
	1000x2000mm	110mm

HR

1 Upozorenja i osobna sigurnost

Upozorenje: Ozbiljne ili smrtonosne ozljede od prignječenja mogu nastati zbog prevrtanja kreveta. • Zabranite igranje na krevetu ili ispod njega. • Upotrebljavajte ljestve za ulazak u gornji krevet i izlazak iz njega. • Upotreba uređaja za pričvršćivanje na zid smanjit će, ali ne i ukloniti rizik od prevrtanja. **Važno:** • Postavljanje treba izvesti točno prema ovim uputama – u protivnom može doći do sigurnosnog rizika ako se nepravilno postavi. • Redovito provjeravajte jesu li pričvršćivači čvrsti. • Na stabilnost visokih predmeta može utjecati tepih s gustim vlaknima ili neravni podovi. • Prije bušenja rupa, provjerite ima li električnih žica ili vodovodnih cijevi u zidu (ako niste sigurni, potražite stručni savjet od kvalificiranog majstora). • Morat ćete nabaviti odgovarajuće pričvršćivače za svoj tip zida. • Vaša lokalna trgovina alatom imaće potrebne bušilice i pričvršćivače, a po potrebi može pružiti savjet. Ako imate sumnji, angažirajte usluge kvalificiranog majstora kako bi postavio i učvrstio proizvod. **UPOZORENJE:** • Gornji krevet nije prikladan za djecu mlađu od šest godina zbog opasnosti od ozljede uslijed pada. • Mora sastaviti odrasla osoba. • Uvijek treba slijediti upute. • Kreveti na kat / visoki kreveti moraju se opremiti preporučenim madracima prije upotrebe. • Krevet na kat treba upotrebljavati na prozračenom mjestu kako bi se spriječila pojava

4 Tehničke specifikacije

Model	Preporučena veličina madraca	Maksimalna debljina madraca
	750x1900mm	110 mm
	900x1900mm	110 mm
	800x2000mm	110 mm
	900x2000mm	110 mm
	1000x2000mm	110 mm

FI

1 Varoitukset ja henkilökohtainen turvallisuus

Varoitukset: Sängyn kaatuminen voi aiheuttaa vakavia tai kuolemaan johtavia puristusvammoja. • Kiellä leikkiminen sängyssä tai sängyn alla. • Käytä tikkaita yläsängyn menemiseen ja sieltä poistumiseen. • Seinäkiinnityslaitteen käyttö vähentää kaatumisvaaraa, muttei poista mahdollisuutta kokonaan. **Tärkeää:** • Asennus tulee suorittaa tarkasti näiden ohjeiden mukaan – vääränlainen asennus voi aiheuttaa vaaratilanteita. • Tarkista säännöllisesti, että ankkurit ovat tiukasti kiinni. • Paksut matot tai epätasainen lattia voivat vaikuttaa korkeiden tuotteiden vakauteen. • Tarkista ennen reikien poraamista, kulkeeko seinäsi takana sähköjohtoja tai vesiputkia (jos olet epävarma, pyydä ammattiasentajalta apua). • Sinun on hankittava seinätyyppiisi sopivat kiinnikkeet. • Paikallisessa rautakaupassa myydään tarvittavia poria ja kiinnikkeitä, ja he voivat neuvoa sinua tarvittaessa. Jos olet epävarma, pyydä pätevää ammattiasentajaa asentamaan ja ankkuroimaan tuote. **Varoitukset:** • Yläsänky ei sovellu alle 6-vuotiaille lapsille putoamisesta johtuvan loukkaantumisvaaran takia. • Aikuisen on suoritettava kokoaminen. • Ohjeita tulee aina noudattaa. • Kerrossängyt/korkeat vuoteet on varustettava suostelluilla patjoilla ennen käyttöä. • Kerrossänkyä

4 Tekniset tiedot

Malli	Suosittelava patjan koko	Patjan maksimipaksuus
	750x1900mm	110mm
	900x1900mm	110mm

plijiesni unutar i oko kreveta. • Krevetu na kat / visokom krevetu može se pristupiti samo preko ljestvi, nemojte se penjati na druge načine. • Redovito provjeravajte jesu li svi pričvršni elementi pravilno zategnuti. • Nemojte upotrebljavati krevet na kat / visoki krevet ako je bilo koji dio strukture razbijen ili nedostaje. • Kreveti na kat i visoki kreveti mogu predstavljati ozbiljnu opasnost od ozljede zbog davljenja ako se ne upotrebljavaju pravilno. Nikad ne pričvršćujte ili vješajte predmete na bilo koji dio kreveta na kat koji nije predviđen za upotrebu s krevetom; primjeri uključuju, ali nisu ograničeni na užad, žice, vrpce, kuke, remenje i torbe. • **UPOZORENJE:** Djeca mogu ostati zarobljena između kreveta i zida, vrha krova, stropa, susjednih komada namještaja (npr. ormarića) i slično. Kako bi se izbjegla opasnost od ozbiljnih ozljeda, udaljenost između gornje zaštitne pregrade i susjedne strukture ne smije biti veća od 75 mm ili mora biti veća od 230 mm. • Ovaj proizvod mora biti pričvršćen na zid ili građevinsku strukturu.

2 Popis dijelova

(Pogledajte sliku 1)

3 Upute za sastavljanje

(Pogledajte sliku 2)

tulee käyttää tuuletetussa tilassa, jotta hometta ei kerääny sänkyyn ja sen ympäristöön. • Kerros-/parvisänkyyn tulee kiivetä vain tikkailta, älä kiipeä sisään muilla keinoin. • Tarkista säännöllisesti, että kaikki kokoonpanon kiinnikkeet on kiristetty kunnolla. • Älä käytä kerros-/parvisänkyä, jos jokin rakenteellinen osa on rikki tai puuttuu. • Kerrossängyissä ja korkeissa sängyissä on vakava kuristumisvaara, jos niitä ei käytetä oikein. Älä koskaan liitä tai laita esineitä roikkumaan sängystä, jos niitä ei ole suunniteltu käytettäväksi sängyn kanssa. Esimerkkejä näistä esineistä ovat köydet, narut, johdot, koukut, vyöt ja laukut, mutta ne eivät rajoitu pelkästään näihin. • **VAROITUS:** Lapsi voi jäädä loukkuun sängyn ja seinän, kattokallistuksen, katon, vieressä olevien huonekalujen (esim. kaapistot) ja vastaavien väliin. Vältääkseen vakavien vammojen riskin, vlemmän turvakaiteen ja vieressä olevan rakenteen mitan tulee olla alle 75 mm tai yli 230 mm. • Tämä tuote on kiinnitettävä seinään tai rakennukseen.

2 Osalista

(Katso kuva 1)

3 Kokoonpano-ohjeet

(Katso kuva 2)

	800x2000mm	110mm
	900x2000mm	110mm
	1000x2000mm	110mm

LT

1 Įspėjimai ir asmeninė sauga

Įspėjimas: Apvirtus lovai ir jai jus prispaudus galimi rimti arba mirtini sužalojimai. • Ant ar po lova (–omis) draudžiama stumdytis. • Įlipimui ant viršutinės lovos ir nulipimui nuo jos naudokites kopėčiomis. • Naudojant sieninį laikiklį sumažinsite, tačiau nepašalinsite apvirtimo rizikos. **Svarbu:** • Montavimas turi būti atliekamas būtent taip, kaip nurodyta šiose instrukcijose. Priešingu atveju, netinkamai sumontavus, gali kilti rizika saugumui. • Reguliariai tikrinkite ar įtvirtinimai yra saugūs. • Aukštų daiktų stabilumui gali turėti įtakos kilimai storais kuokšteliais ar nelygios grindys. • Prieš grežiant bet kokias skylės, patikrinkite ar sienoje nėra jokių elektros laidų ar vandentiekio sistemų (jei nesate tikras, profesionalios pagalbos kreipkitės į kvalifikuotą prekybininką). • Turėsite įsigyti jų sienos tipui tinkamas tvirtinimo detales. • Reikiamus grąžtus ir tvirtinimo skirtas dalis galėsite įsigyti savo vietinėje įrangoje parduotuvėje, į kurią, jei reikės, galėsite ir kreiptis pagalbos. Jei abejojate, gaminių montuojant ir tvirtinant, pasinaudokite kvalifikuoto prekybininko paslaugomis. Įspėjimas: • Dėl rizikos susižeisti iškritus, viršutinis gultas turi būti tinkamas jaunesniems nei šešerių metų amžiaus vaikams. • Turi būti surinkta suaugusio asmens. • Visuomet turi būti laikomasi instrukcijų. • Prieš dviaukštes/aukštas lovas naudojant, ant jų turi būti uždėti

rekomenduojami čiužiniai. • Siekiant užtikrinti, kad lovoje ir aplink ją neatsiras pelėsio, dviaukštė lova turi būti naudojama vėdinamoje vietoje. • Ant dviaukštes/aukštos lovos galima užlipti tik laipteliais, – nelipkite kitais būdais. • Reguliariai patikrinkite, ar visos surinkimo tvirtinimo dalys yra tinkamai priveržtos. • Nenaudokite dviaukštes/aukštos lovos, jei kuri nors konstrukcijos dalis sulūžo ar jos trūksta. • Naudojant dviaukštes ir aukštas lovas netinkamai, gali kilti rimtas sužeidimų pavojus dėl pasismaugimo. Prie jokios dviaukštes lovos dalies niekada netvirtinkite ir nekabinkite daiktų, kurie nėra skirti naudoti su lova, pavyzdžiui (tačiau jais neapsiribojant): virvių, juostų, laidų, kablų, diržų ir krepšių. • ĮSPĖJIMAS: vaikai gali įstrigti tarp lovos ir sienos, stogo nuolydžio, lubų, gretimų baldų (pavyzdžiui, indaujų) ir panašiai. Siekiant išvengti rimtų sužalojimų, atstumas tarp viršutinės apsauginės užvaros ir gretimos struktūros neturėtų būti didesnis nei 75 mm, arba turėtų būti didesnis nei 230 mm. • Šis gaminys turi būti pritvirtintas prie sienos ar pastato konstrukcijos.

2 Dalių sąrašas

(Žiūrėti paveikslėlį 1)

3 Surinkimo instrukcija

(Žiūrėti paveikslėlį 2)

4 Techninės specifikacijos

Modelis	Rekomenduojamas čiužinio dydis	Didžiausias čiužinio storis
	750x1900mm	110 mm
	900x1900mm	110 mm
	800x2000mm	110 mm
	900x2000mm	110 mm
γ	1000x2000mm	110 mm

GR

1 Proieidpoiuėisės kai proswopikė asfėlėia

Proieidpoiuėisė: Ypėrėšė kėduos ososorė ū ūanathėfėrou trauuatiomė apė tyn anatropi krebatiėv. • Apatosrėutė ta paikuėia anathėdėšos pėnė ū kėw apė to krebėti/ta krebėtia. • ūrėšioiuėitė skėla ġia tyn eisodo kai tyn ēēodo apė to pėnėw krebėti. • ū ūrėšio tyn pareūoėomėu aėēosorė topothėtėšos toiuo ūa mēiwoēi, allė dē ūa ēēalēiwei tyn kėduos anatropiēš. **Šėnaukėo:** • ū ēękatėdėstaj pėrėtė na praęmatosiuėitė osē apėluti sumpėnė na atėtė tīs oėnėiēs. Mporēi ūa prokėwi kėduos osafalēias apė osafalėmē ēękatėdėstaj. • Elēęęte taktikė ūti ta ēēartėtėma sērēwosē ēinai topothėtėma mē osfėlėia. • ū osatėroētė taw pėlėw antikeimėnaw mporēi ūa ēitrasēitē apė ta ūalėia mē paū pėlėos ū ta anomiōiuorfa patėwata. • Elēęęte ġia tųŋw pėktrėkė kalėwėia ū udraulėkės sālėnwosēis mēsa ston toiuo, pėn anōiēzēte osēē (ēān dēn ēisēte sėiourō, parakalėwēte anazėtėšē boūhēia apė ēpaęęwmatia kai ēēiōiēkuēmēo tēnikō). • ūa pėrētė na pėromūhēitē ta katėlėlėa aēēosorė sėrėiēšis ġia tyn tūto tyn toiuo sās. • To topiē katėstėma sėdėrėkėw ūa ēēi ta aparaitėta tēpėnėia kai aēēosorė. Eān ūrēasitē ūa sās parēēi sēmbolēēs. Eān ēēte amfėbolēis, ġitēšē boūhēia enōs ēēiōiēkuēmēo tēnikoiu ēa tyn ēękatėdėstaj ū tē sērēwosē tyn proiōntos. **PROEIDPOIUHŠH:** • To pėnėw krebėti dēn ēinai katėlėllo ġia paidiā ēlėias kėtw taw ēēi ētaw, kaūos ūpėrėšē kėduos trauuatiomė apė pėwosēis. • Apatēitėta sūnaruolōęšos apė ēnēlėkēs. • ūi oėnėiēs ūa pėrētē

pėnėna ūa tērouētai. • ūi koukėtēs/ūšpėla krebėtia pėrētė na topothėtėnėta mēē ġia ta sūniatėwma strėwata pėn apė tē ūrėšē. • ū koukėta ūa pėrētė na ūrėšioiuėitėta osē aēriēoėmē ūėro ġia tyn apofuęę mōlūšas mēsa kai ūėrw apė to krebėti. • ū koukėta/to pėllo krebėti ēinai prosbėsiom mōno mē tē ūrėšē oskėlas, mēn anebėiwēte mē ālla mēsa. • Elēęęte taktikė ūti ūla ta ēēartėtėma sūnēosē ēinai osatā sūmėnėna. • Mē ūrėšioiuėitėta tyn koukėta/to pėllo krebėti ēān ūpėrėšē blėbē ū lēitē osiōiōdėpote ēēartėma. • ūi koukėtēs kai ta pėlā krebėtia, ēān dē ūrėšioiuėitėn osatā, ēnēūon ososorė kėduos trauuatiomė apė pėniū. ūē kanēna sūmēio tēs koukėtēs dēn pėrētē kreimėtē ū na sūndēte antikeimėna pou dēn ēinai sūēiōisimėna ūa ūrėšē mē to krebėti. Paradēięmata autėw taw antikeimėnaw ēinai, mētaēē āllaw, ta sūniā, ta korėdōna, oi imāntēs, oi gėntėiōi, oi ūwēs kai oi tōsāntēs. • **PROEIDPOIUHŠH:** Ta paidiā ēnōēxēta na paūiēuotun anēmēsa os to krebėti kai ton toiuo, tyn kēklēmēnā orofū, tyn orofū, parakēimėna ēpitāa (p.ū. wtułėtāia) kai ālla antikeimėna. ġia na apofuēzēte tyn kėduos ososorė trauuatiomė, ū apėstaj anēmēsa os to pėnėw diaūwariotē osafalēias kai tyn parakēimēnā ūmē ūa pėrētė na ēinai kėtw apė 75 ūl. ū pėnėw apė 230 ūl. • Autė to proiōn pėrētė na sērēwosēnē sē toiuo ū osē ūmėkē kataūkēuē.

2 Lėsta ēēartėmėtaw

(Dēitē tyn ēikėnā 1)

3 Oėnėiēs sūnaruolōęšos

(Dēitē tyn ēikėnā 2)

Monėtėlo	Proteiniōmēs dīsastėisēs strėwatos	Mėęiosto pėūos strėwatos
----------	------------------------------------	--------------------------

	750x1900хл.	110 хл.
	900x1900хл.	110 хл.
	800x2000хл.	110 хл.
	900x2000хл.	110 хл.
	1000x2000хл.	110 хл.

BG

1 Предупреждения и лична безопасност

Внимание: Сериозни или фатални наранявания могат да настъпят при преобръщане на леглото. • Забранена е грубата или бурна игра върху или под леглото(ата). • Използвайте стълба за влизане и излизане от горното легло. • Използването на приставката за стена монтаж ще намали, но няма напълно да елиминира риска от преобръщане. **Важно:** • Монтажът трябва да се извърши точно според тези инструкции – в противен случай при неправилно инсталиране може да възникне риск за безопасността. • Редовно проверявайте дали анкерите са надеждно поддържани. • Стабилността на високите предмети може да се повлияе от дебели килим или неравен под. • Проверете за електрически кабели или водопроводи вътре в стената, преди да пробиете дупки (ако не сте сигурни, моля, потърсете професионален съвет от квалифициран търговец). • Ще трябва да намерите подходящи крепежни елементи за вашия тип стена. • Вашият местен железарски магазин разполага с необходимите свредла и фиксатори и при необходимост може да ви предложи съвет. Ако имате някакви съмнения, използвайте услугите на квалифициран търговец, за да монтирате и закрепите продукта. **ВНИМАНИЕ:** • Горното легло не е подходящо за деца под шест години поради риск от нараняване при падане. • Изисква се слобвяване от възрастен. • Инструкциите трябва винаги да се следват. • Двуетажните/високите легла трябва да бъдат оборудвани с препоръчаните

матраци преди употреба. • Високото легло трябва да се използва на вентилирано място, за да се предотврати появата на мухъл в и около леглото. • Двуетажното/високото легло може да бъде достъпно само чрез стъпала, не се качвайте по друг начин. • Проверявайте редовно дали всички крепежни елементи са добре затегнати. • Не използвайте високото легло, ако някоя структурна част е счупена или липсва. • Двуетажните и високите легла могат да представляват сериозен риск от нараняване от удушаване, ако не се използват правилно. Никога не прикрепвайте или окачвайте предмети към която и да е част от двуетажното легло, които не са предназначени да се използват с леглото, например, но не само вължета, корди, стрингове, куки, колани и чанти. • **ВНИМАНИЕ:** Децата могат да се заклещат между леглото и стената, тавана, прилежащите мебели (напр. шкафове) и други подобни. За да се избегне риска от сериозни наранявания, разстоянието между горната предпазна преграда и прилежащата конструкция не трябва да надвишава 75 мм или трябва да бъде по-голямо от 230 мм. • Този продукт трябва да бъде прикрепен към стена или строителна конструкция.

2 Списък с части

(Вижте изображението 1)

3 Инструкции за монтаж

(Вижте изображението 2)

4 Технически спецификации

Модел	Препоръчителен размер на матрака	Максимална дебелина на матрака
	750x1900мм	110 мм
	900x1900мм	110 мм
	800x2000мм	110 мм
	900x2000мм	110 мм
	1000x2000мм	110 мм

LV

1 Brīdinājumi un personīgā drošība

Brīdinājums: Gultai apgāzoties, var gūt smagas vai letālas saspiešanas traumas. • Uz gultas(-ām) vai zem tās(-ām) aizliegtas rotaļas ar cīņas elementiem. • Lai iekļūtu augšējā gultā un izkāptu no tās, izmantojiet kāpnes. • Sienas stiprinājumu uzstādīšana samazinās, bet ne pilnībā novērsīs apgāšanās risku. **Svarīgi:** • Uzstādīšana jāveic precīzi saskaņā ar šīm instrukcijām. Nepareizas uzstādīšanas gadījumā var rasties drošības risks. • Regulāri pārbaudiet, vai stiprinājumi ir stingri un nav bojāti. • Augstu priekšmetu stabilitāti var ietekmēt bieži plūksnots paklājs vai nevienmērīgas grīdas. • Pirms caurumu urbšanas pārbaudiet, vai sienas iekšpusē nav elektrības vadu vai santehnikas (ja neesat pārliecināts, lūdz, konsultējieties ar kvalificētu meistaru). • Jums būs jāiegādājas jūsu sienas tipam piemēroti stiprinājumi. • Saimniecības preču veikalos var iegādāties atbilstošus urbjus un stiprinājumus, kā arī saņemt konsultācijas. Ja jums ir kādas neskaidrības, uzticiet produktu uzstādīšanu un nostiprināšanu kvalificētam meistaram. **BRĪDINĀJUMS:** • Augšējā gulta nav piemērota bērniem, kas jaunāki par sešiem gadiem, jo pastāv risks gūt savainojumus krītot. • Salikšanu jāveic pieaugušajiem. • Vienmēr jāievēro norādījumi. • Divstāvu/augstās gultas pirms lietošanas ir jāapriko ar ieteicamajiem matraciem. • Divstāvu gulta

jāizmanto ventilējamā vietā, lai novērstu pelējuma veidošanos gultā un ap to. • Divstāvu/augstajai gultai var piekļūt tikai pa pakāpieniem, tajā nedrīkst kāpt iekšā citos veidos. • Regulāri pārbaudiet, vai visi montāžas stiprinājumi ir pareizi pievilkti. • Neizmantojiet divstāvu/augsto gultu, ja kāda tās konstrukcijas detaļa ir salauzta vai trūkst. • Divstāvu gultas un augstās gultas var radīt nopietnu traumu risku nožņaugšanās dēļ, ja tās netiek izmantotas pareizi. Nepiestipriniet nevienai gultas daļai priekšmetus, kas nav paredzēti lietošanai kopā ar gultu, piemēram, bet ne tikai, virves, auklas, saites, ākus, jostas un somas. • **BRĪDINĀJUMS:** pastāv apdraudējums, ka bērni var iesprūst starp gultu un sienu, jumta slīpumu, griestiem, blakus esošajām mēbelēm (piemēram, skapjiem) un tamlīdzīgi. Lai samazinātu nopietnu ievainojumu risku, attālūmam starp blakus esošajām konstrukcijām jābūt robežās no 75 mm līdz 230 mm. • Šīm produktam jābūt piestiprinātam pie sienas vai ēkas konstrukcijas.

2 Detaļu saraksts

(Skat. attēlu 1)

3 Salikšanas instrukcijas

(Skat. attēlu 2)

4 Tehniskās specifikācijas

Modelis	Ieteicamais matrača izmērs	Maksimālais matrača biezums
	750x1900mm	110 mm
	900x1900mm	110 mm
	800x2000mm	110 mm
	900x2000mm	110 mm
	1000x2000mm	110 mm

EE

1 Hoiatuses ja isiklik ohutus

Hoiatus: Voodi ūbermīnek vōib pōhjustada tōsiseid vōi surmavaid vīgastusi. • Keelake mūrāmīne voodi(te) peal vōi all. • Kasutage ūlemīse voodīse sīsenemīseks ja sealt vāljumīseks redelīt. • Seīnakīnnītusvāhēndī kasutamīne vāhēndab, kūdī eī kōrvalda ūbermīneku ohtu. **Olulīne:** • Paīgaldamīst tūleb teha tāpselt nēnde juhīste jārgī – vastasel juhul vōib vālestī paīgaldamīsega kaasnēda ohtusrīsk. • Kōrrollīge regulāarselt, kas ankrud ōn kōrralīkult hōoldatud. • Pīkkade narmastega vāībad vōī ebāūhtlased pōrandad vōīvad mōjūta vōīvad kōrgete esemēte stābīlīst. • Enne aukude puurīmīst veēnduge, ēt seīna taga poleks elektrījuhtmeīd vōī turusīd (kui te pole kīndel, konsultēerīge kvalīfītēerītud edasīmūūjaga). • Peate leīdma oma seīnatūūbīle sobīvad kīnnītused. • Kohalīkus tōōrīstākāuplūsēs ōn vājalīkud puurīd ja kīnnītused nīng vājadusel saate nōu kūsīda. Kūī teīl ōn kahtlūsī, pōōrdūge tōote paīgaldamīseks ja kīnnītāmīseks kvalīfītēerītud edasīmūūjaga. • Kōrge voodī eī sobī alla kuuē aasta vānuste lēstele kukkūmīsest tīngītud vīgastuste ohu tōttu. • Tāīskasvānu peab tōote kokku panēma. • Juhīseīd tūleb alātī jārgīda. • Narīd/kōrged vōodīd tūleb enne kasutamīst varustada

4 Tehnīlīsed andmed

Mudel	Soovītatav madratsī suurus	Madratsī maksīmālne paksus
	750x1900mm	110 mm
	900x1900mm	110 mm
	800x2000mm	110 mm
	900x2000mm	110 mm
	1000x2000mm	110 mm

IS

1 Vīdvaranīr og persōnulegt ōryggi

Varūd: Alvarlegīr eđa banvānīr āverkar geta orđīd ef rūmīd veltur. • Banna skal ōlāetī ē eđa undīr rūmīnu. • Notāđu stīga tīl āđ fara ī og ūr efra rūmīnu. • Notkun veggfestīngarbūnađar mīnnkar hāettuna ē veltu en ūtīlokār hana ekkī. **Mīkīlvāegt:** • Uppsetnīng āetti āđ vera framkvāemd nākvāemlega samkvāemt þessum leīđbeīnīngum – annars getur rōng uppsetnīng leīt tīl ōryggīshāettu. • Athugīd reglulega hvort stōdum er tryggīlega vīdhalđīd. • Þykk gōlfteppi eđa ōjōfn gōlf geta haft āhrīf ā jāfnvāgī hārra hluta. • Athugađu hvort rāfmagnsvīrar eđa pīpulagnīr sēu īnnī ī veggnum āđur en þū borār holur (leītađu faglegār rāđgjafār frā fullgīldum īđnāđarmannī ef þū ert ōvīss). • Þū þarft āđ vā vīdeīgandī festīngār fyrīr vegggerđīna þīna. • Byggīngarvōruverslun ī þīnnī heīmabyggđī mun hafa nauđsynlegu borana og festīngār og getur bođīd upp ā āđstōđ ef þess þarf. Sertu ī vafa, þā er best āđ rāđa fullgīldan fagmann ī starfīd tīl āđ setja upp og festa vōruna. **VARŪD:** • Efra rūmīd hentār ekkī bōrnum yngri en sex āra sōkum fallhāettu. • Samsetnīngar fullorđīs āđīla krafnst. • Avallt skal fylgja leīđbeīnīngum. • Kojur/hā rúm verđa āđ vera međ rāđlagōrī dýnu fyrīr notkun. • Kojuna/hāa rūmīd ā āđ nota ā loftrāstum stađ tīl āđ koma ī veg fyrīr myglu ī rūmīnu og ī

4 Tāknīlegār upplýsīngār

Getund	Stārđ dýnu sem māelt er međ	Hāmārksþykk dýnu
--------	-----------------------------	------------------

soovītatud madratsītega. • Narīvoodīt tūleks kasutada hea ōhutusega kohas, ēt vāltīda hallītuse teket voodīs ja selle ūmber. • Narīvoodī juurde pāšēb āīnult mōđa astmeīd, muul vīsil sīse ronīmīne eī ōle lubatud. • Kōrrollīge regulāarselt, ēt kōīk kīnnītused ōleksīd kōrralīkult pīngūtātud. • Ārge kasutage narīvoodīt, kūr mī tahes ōsa ōn katkī vōī kadunud. • Kūr narīsīd ja kōrgeīd vōodeī eī kasutata ōīgestī, vōīvad nēed tekitada tōsīse vīgastuste ohu. Ārge kunagī kīnnītage ega rīputage narīvoodīle esemēte, mīs eī ōle ette nāhtud kasutamīseks kōos voodīga. Nēende esemēte nāīteed ōn kōīed, nōōrīd, paelad, kōnksud, vōōd, kotīd jms. • HOIATUS. Lapsēd vōīvad jāāda voodī ja seīna, katusealuse, lae, kōrval ōlevate mōōbleesemēte (nt kapīd) jms vāhele lōksu. Tōsīste vīgastuste ohu vāltīmīseks eī tōhī ūlemīse turvātōkke ja kūlneva konstruktīsoonī vāheline kaugus ūletada 75 mm vōī ūle 230 mm. • See tōode tūleb kīnnītada seīna vōī ehtīskonstruktīsoonī kūlge.

2 Osade loend

(Vaata pīlt 1)

3 Kokkupanekujuhīsed

(Vaata pīlt 2)

krīngum þāđ. • Eīnūngīs er hāegt āđ komast ī kojuna/hārūmīd međ þrepum, ekkī klīfra ī þāđ ā annan hātt. • Athugađu reglulega hvort allar samsetnīngarfestīngār sēu rētt hertar. • Ekkī nota kojuna/hāa rūmīd ef eīnhvern vōrūhluta vantar eđa hann er skemmdur. • **VARŪD:** Kojur og upphāekkuđ rúm geta skapāđ slyshāettu vēgna kyrkīngār ef þār eru notāđar ā rangan hātt. Āldrei festa eđa hengja hlutī ā neīnn hluta kojunnar sem ekkī er hannađur tīl āđ nota međ rūmīnu, tīl dāemīs en ekkī takmarkāđ vīđ reipi, strengī, snūrur, krōka, belti og tōskur. • **VİDVÖRUN:** Bōrn geta fest sīg ā millī rūmsīns og veggis, þaks, lofts, āđlīgīgjandī hūsgagna (t.d. skāpa) og þess hāttar. Tīl āđ koma ī veg fyrīr alvarleg slyš āetti bīlīd ī millī efstā ōryggīstālmans og āđlīgīgjandī hūsgagns ekkī āđ vera yfir 75 mm eđa ātti āđ vera yfir 230 mm. • Þessi vara verđur āđ vera fest vīđ vegg eđa mannvīrkī.

2 Partalīstī

(Sjā mynd 1)

3 Uppsetnīngarleīđbeīnīngār

(Sjā mynd 2)

	750x1900mm	110mm
	900x1900mm	110mm
	800x2000mm	110mm
	900x2000mm	110mm
	1000x2000mm	110mm