

**CONTACT US FIRST
BEFORE MAKING ANY RETURNS TO THE RETAILER.**

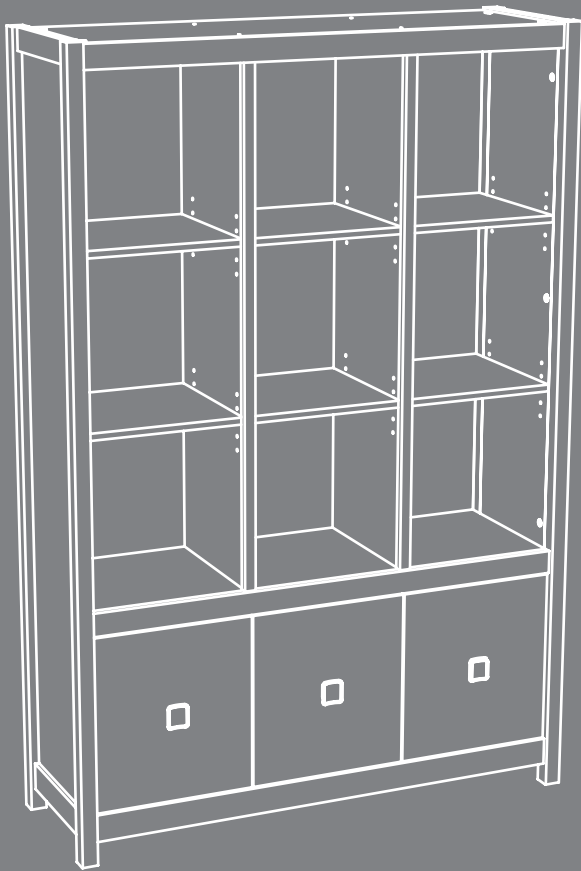

Storage Wall

Part Identification	2-3
Hardware Identification	4
Assembly Steps	5-22
Français	23-25
Español	26-28
Safety	29-30
Warranty	31

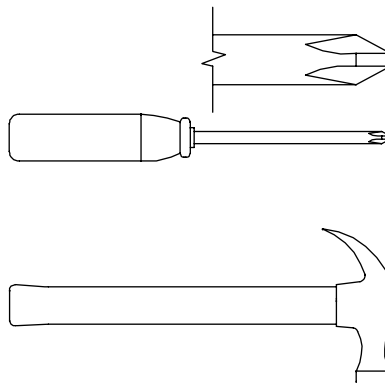

No. 2 Phillips Screwdriver
Tip Shown Actual Size

Hammer
Not actual size 😊

Part Identification

⚠ While not all parts are labeled, some of the parts will have a label or an inked letter on the edge to help distinguish similar parts from each other. Use this part identification to help identify similar parts.

A	RIGHT END (1)	H2	SHELF (1)	O	END MOLDING (2)
B	LEFT END (1)	I	BACK (1)	P	UPRIGHT MOLDING (2)
C	RIGHT UPRIGHT (1)	J	DOOR (3)	Q	UPPER END MOLDING (2)
D	LEFT UPRIGHT (1)	K	ADJUSTABLE SHELF (6)	R	SHELF MOLDING (2)
E	LARGE UPRIGHT (2)	L	FRONT LEG (2)	S	SUPPORT (1)
F3	TOP (1)	M	REAR LEG (2)	T	SIDE SUPPORT (2)
G2	BOTTOM (1)	N	BASE (1)		

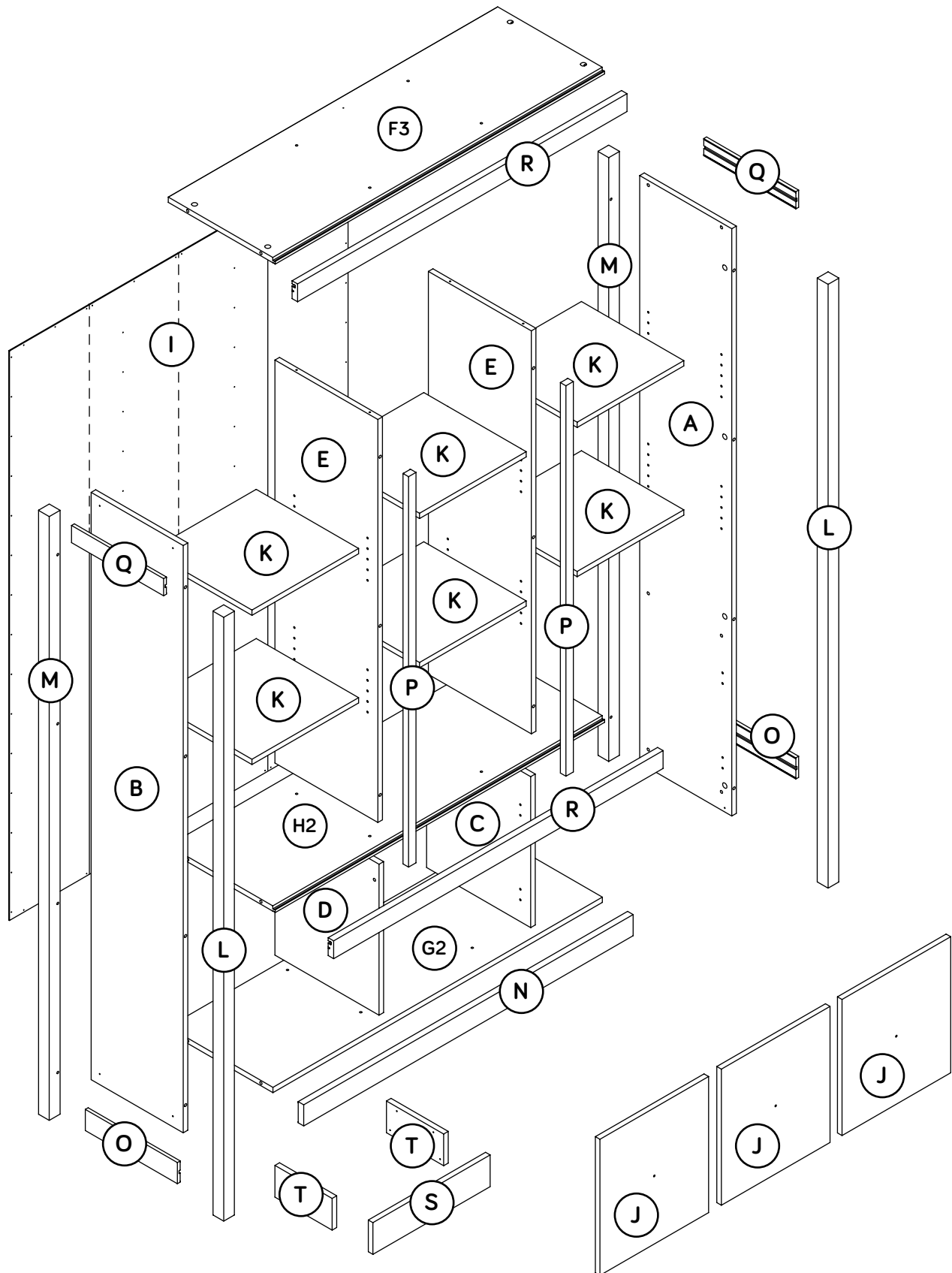

Hardware Identification

↑ Screws are shown actual size. You may receive extra hardware with your unit.

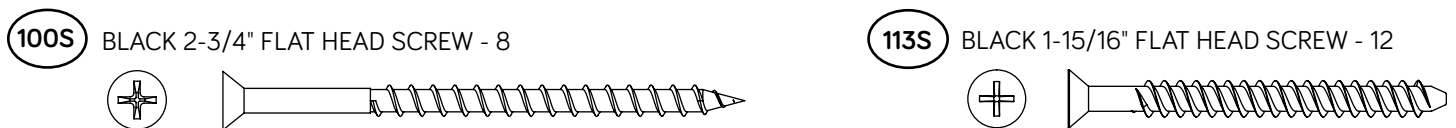
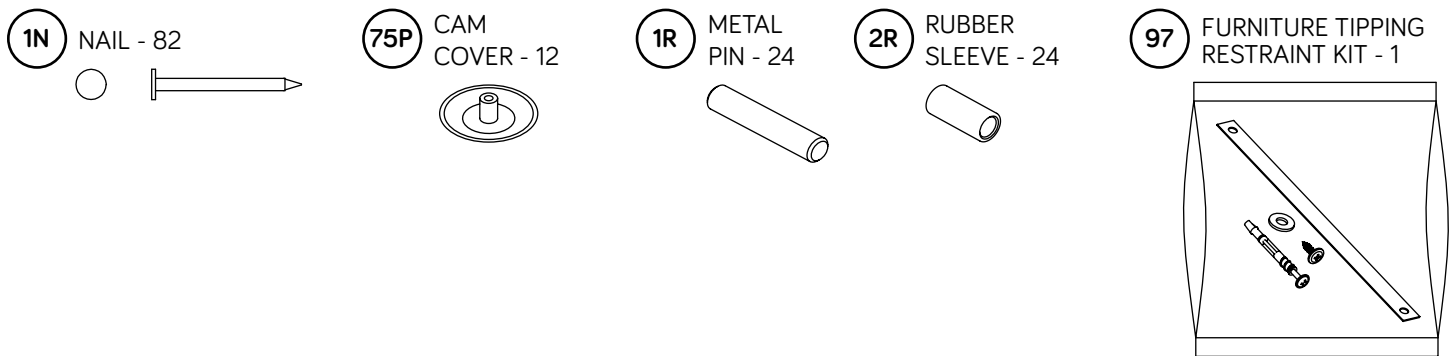
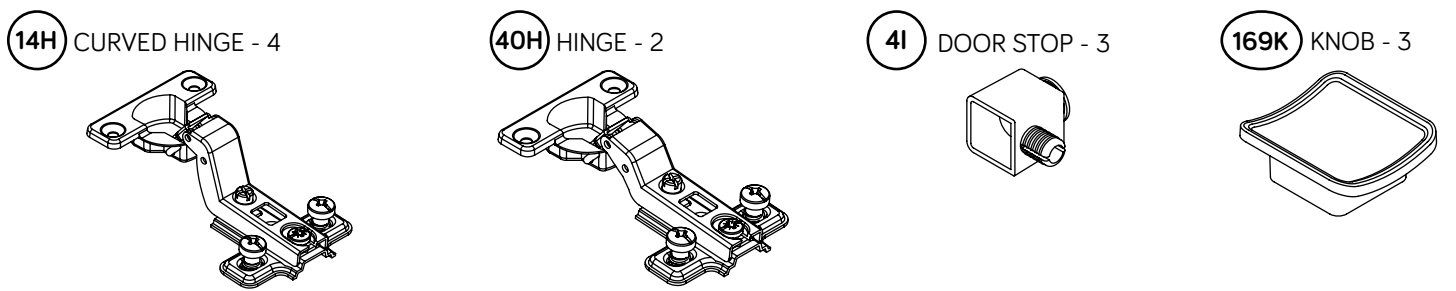
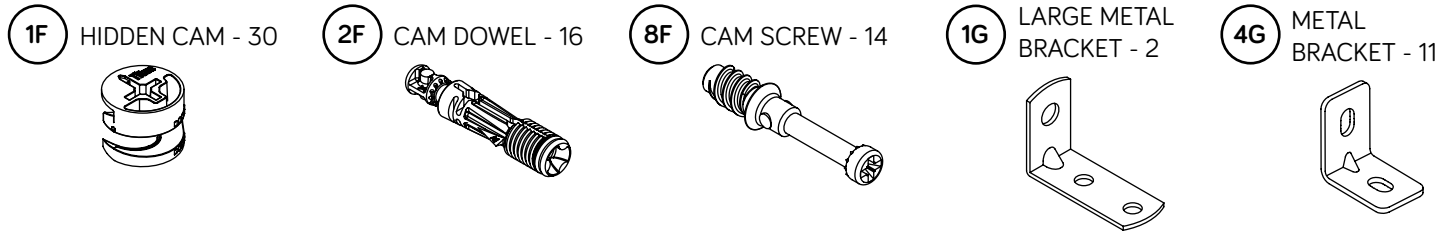

Step 1

- ✦ Assemble your unit on a carpeted floor or on the empty carton to avoid scratching your unit or the floor.
- ✦ Push sixteen HIDDEN CAMS (1F) into the UPRIGHTS (C and D), TOP (F3), BOTTOM (G2), and SHELF (H2). Then, insert the metal end of a CAM DOWEL (2F) into each HIDDEN CAM.

Do not tighten the HIDDEN CAMS in this step.

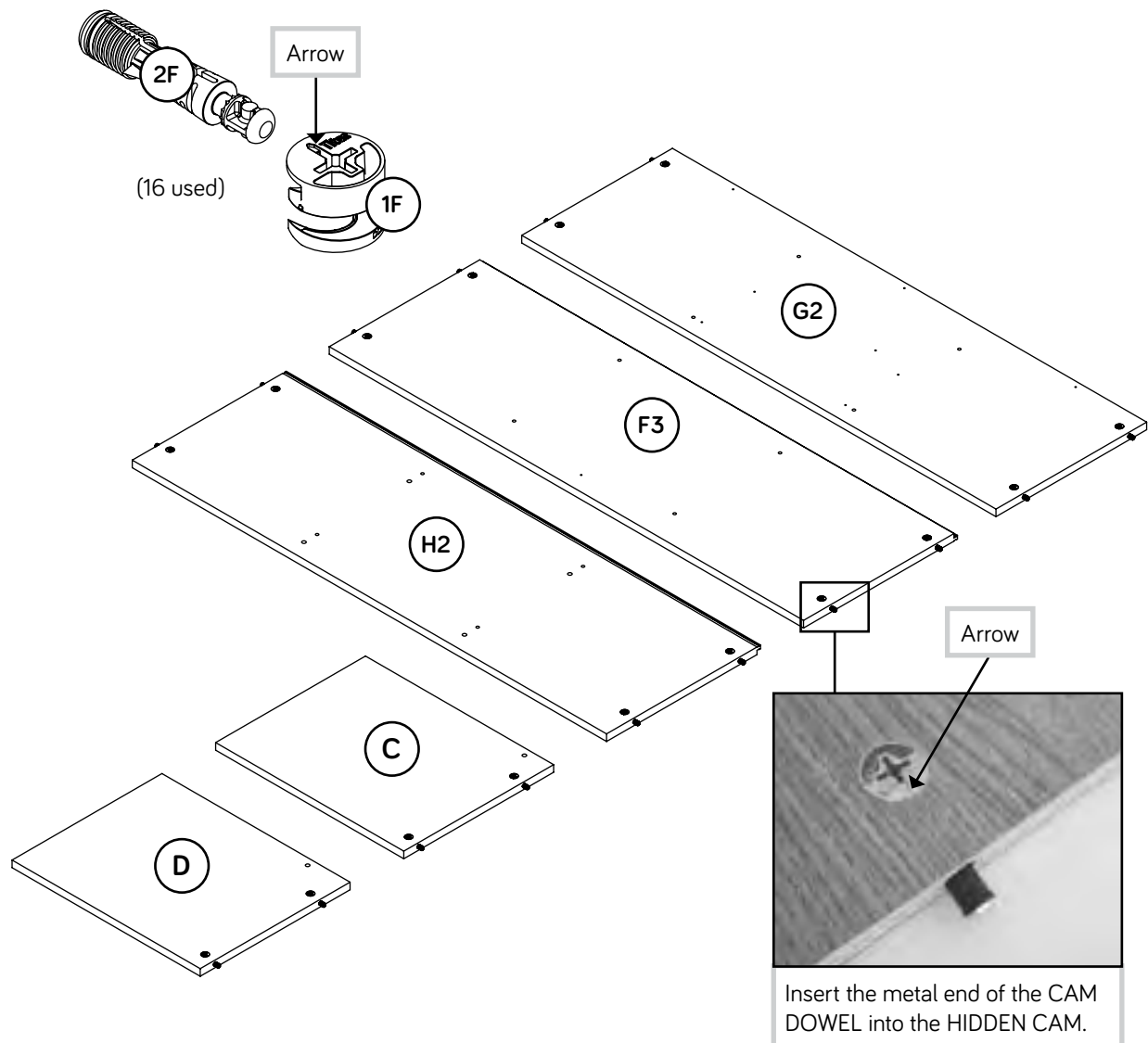

Step 2

- Push fourteen HIDDEN CAMS (1F) into the holes in the ENDS (A and B) and LARGE UPRIGHTS (E).
- Turn fourteen CAM SCREWS (8F) into the FRONT LEGS (L) and UPRIGHT MOLDINGS (P).

 Remember:
Righty tighty.
Lefty loosey.

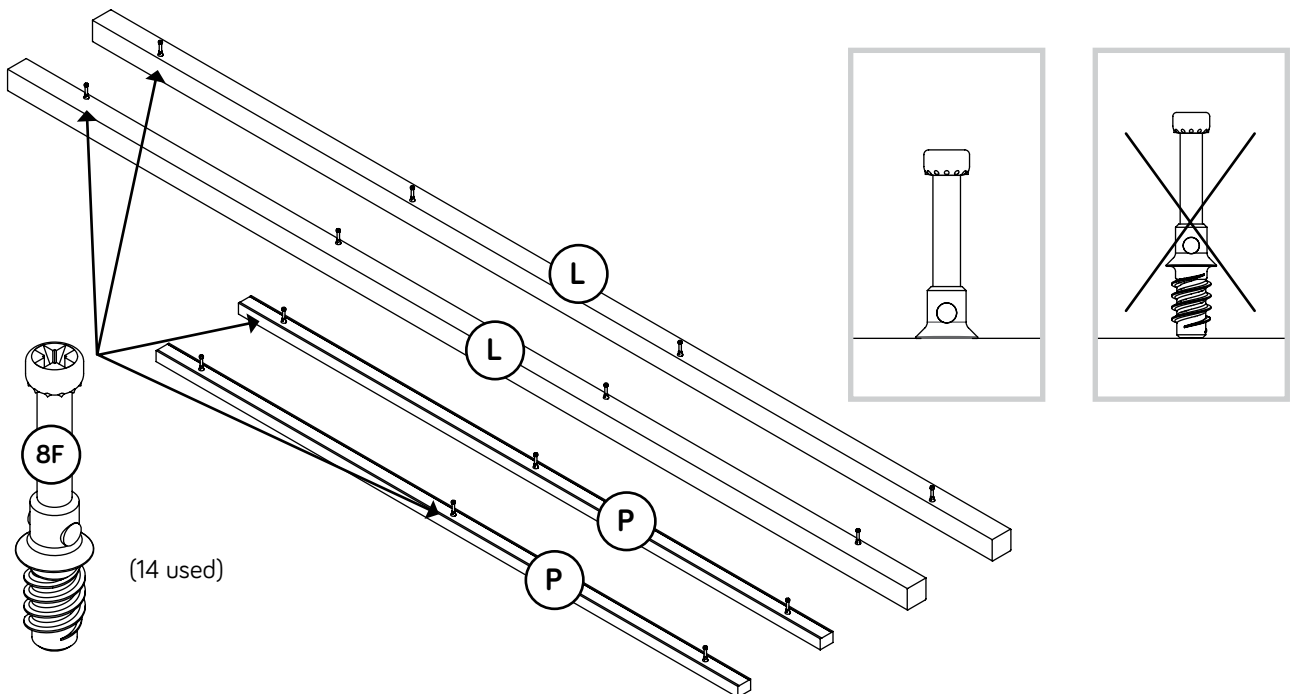
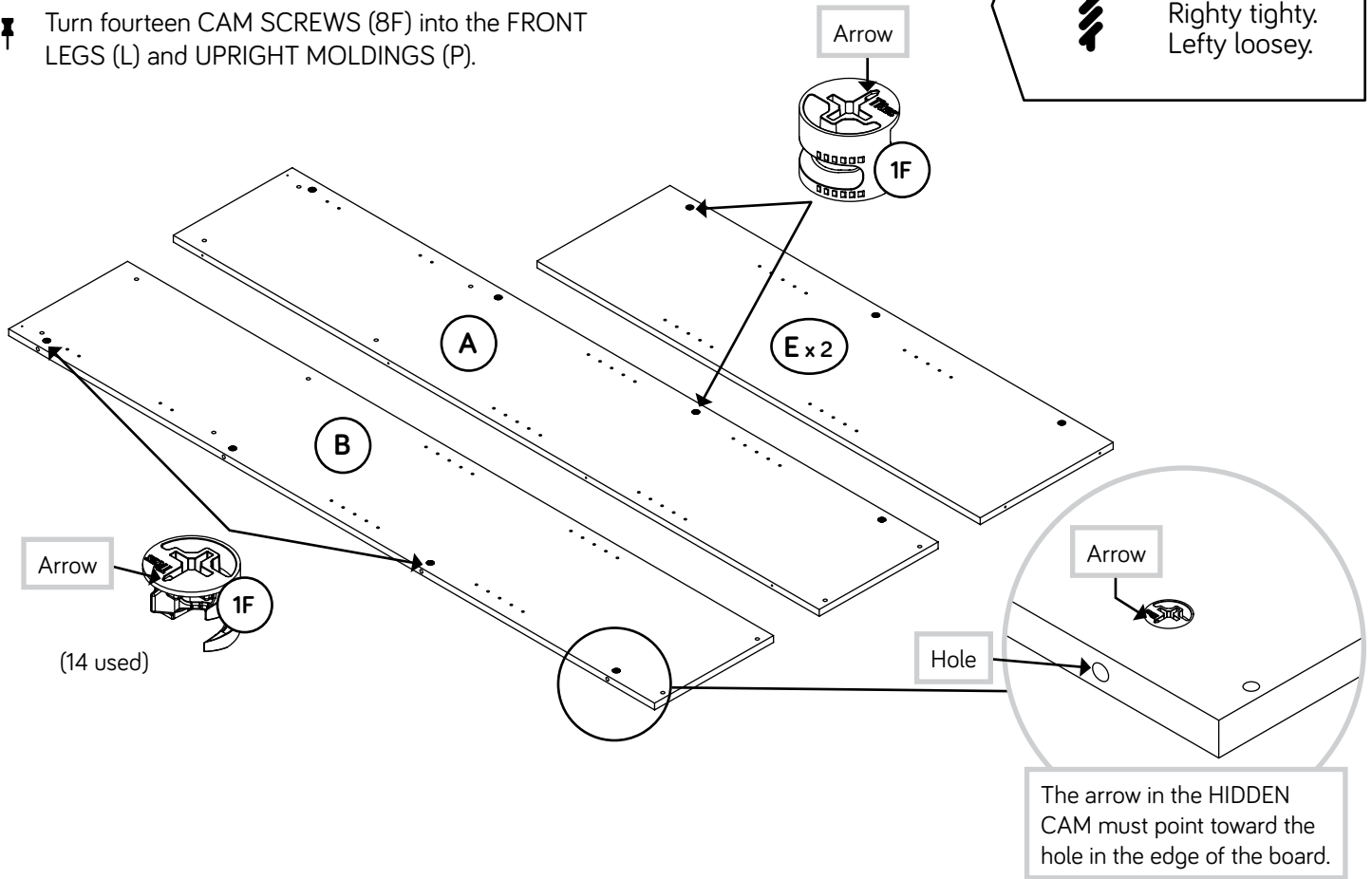

Step 3

- ✚ Turn the ENDS (A and B) over.
- ✚ Turn eight BLACK 9/16" FLAT HEAD SCREWS (32S) into the ENDS (A and B) until the shoulders of the SCREWS rest on the surfaces of the ENDS.
- ✚ Slide the MOLDINGS (O and Q) onto the ENDS (A and B). Line up the grooves in the MOLDINGS over the heads of the SCREWS in the ENDS.
- ✚ NOTE: The END MOLDINGS (O) are wider than the UPPER END MOLDINGS (Q).
- ✚ NOTE: Be sure to place the MOLDINGS in the exact locations shown below.

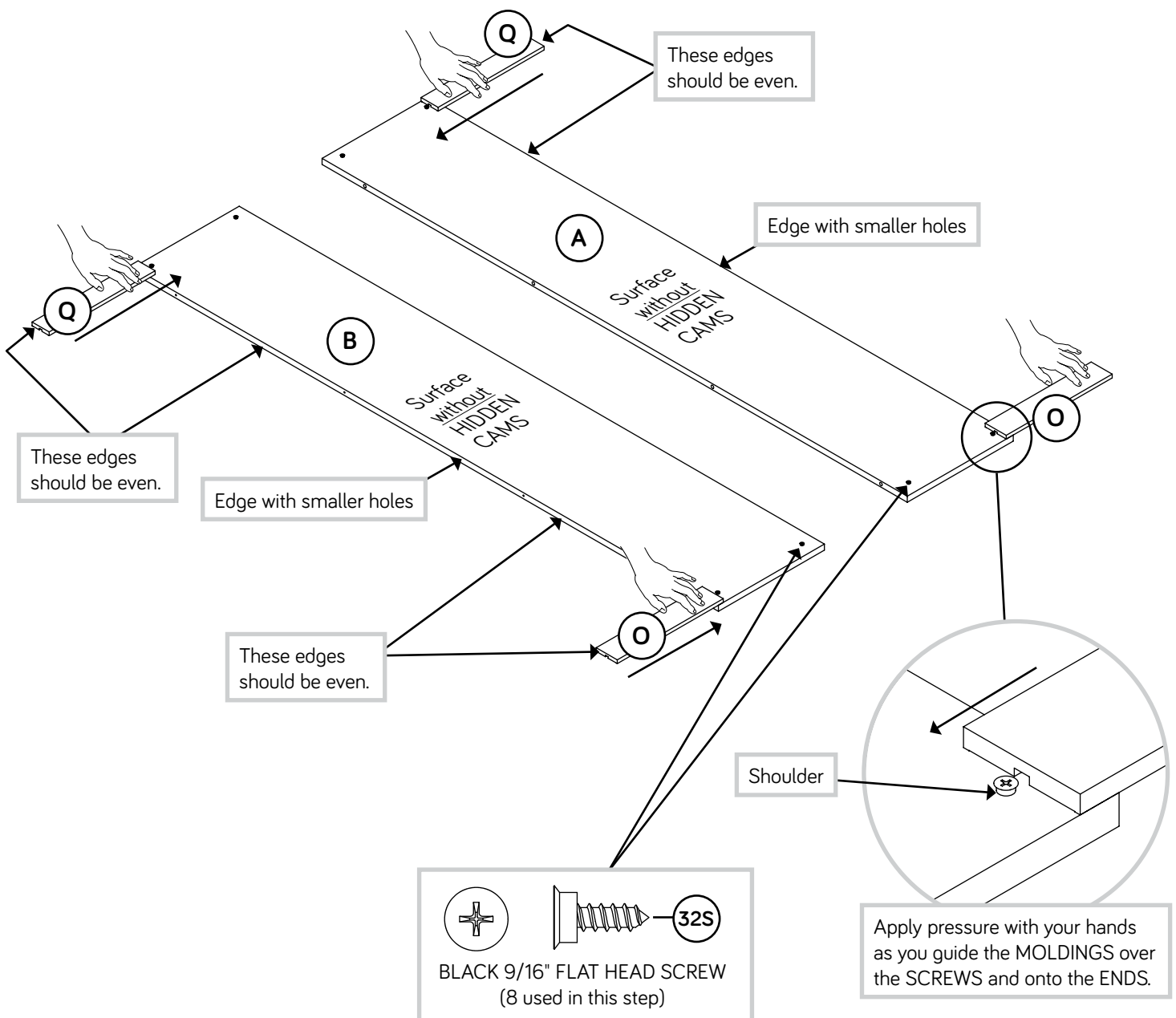

Step 4

- Fasten the LEFT END (B) to a FRONT LEG (L) as shown in the upper diagram. Tighten four HIDDEN CAMS.
- Fasten a REAR LEG (M) to the LEFT END (B). Use four BLACK 2-3/4" FLAT HEAD SCREWS (100S).
- Repeat this step using the RIGHT END (A) as shown in the lower diagram.

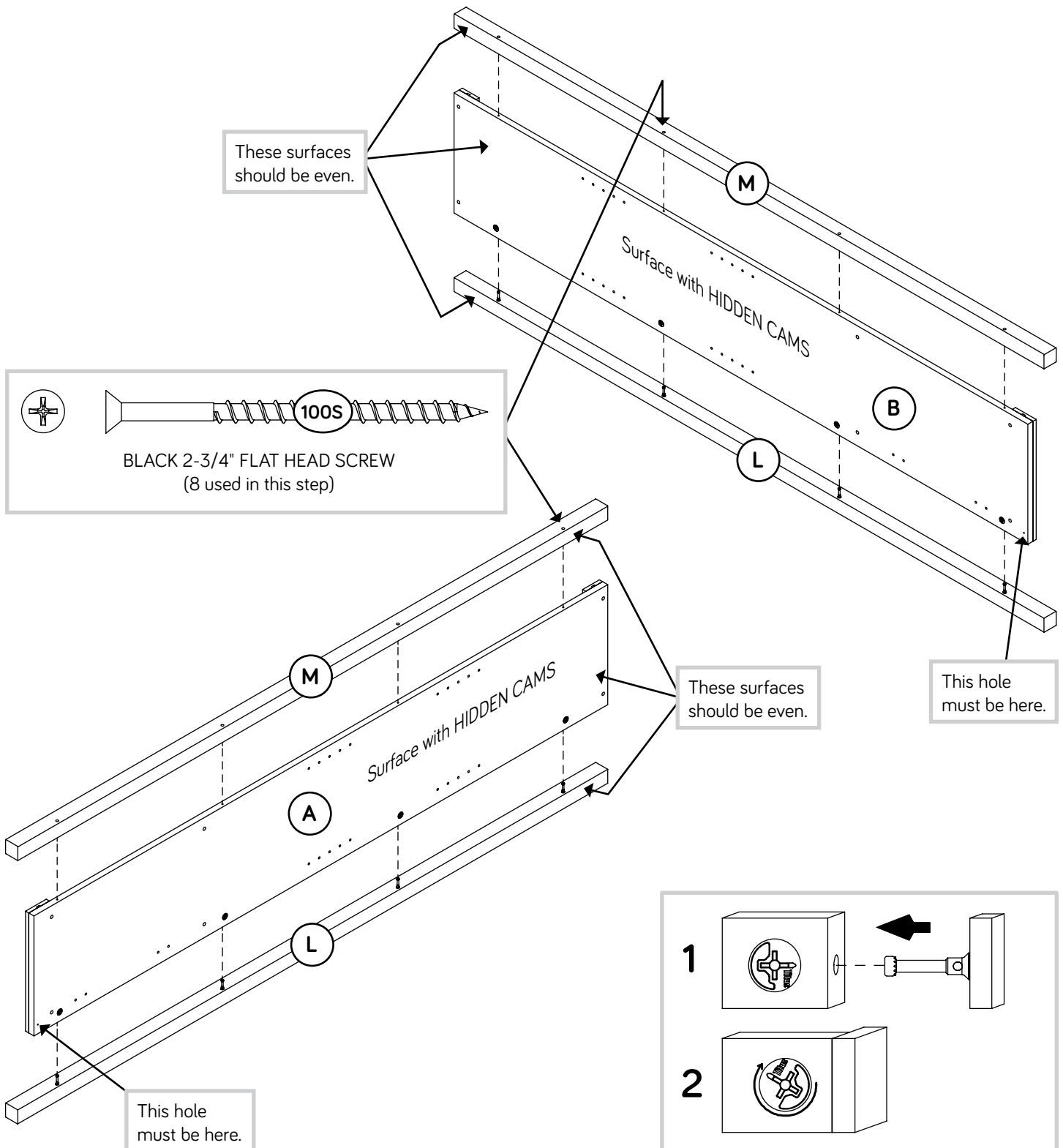

Step 5

✚ Open the FURNITURE TIPPING RESTRAINT KIT (97) and fasten the SAFETY STRAP to the TOP (F3). Use the provided BLACK 9/16" LARGE HEAD SCREW.

✚ **NOTE:** Position the SAFETY STRAP exactly as shown.

✚ Fasten the TOP (F3) and SHELF (H2) to the LEFT END (B). Tighten four HIDDEN CAMS.

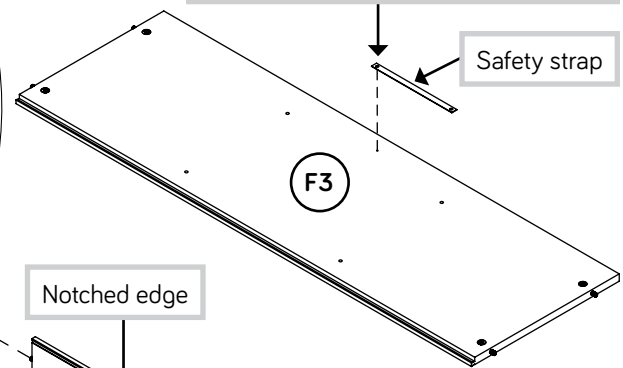
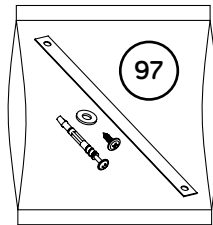
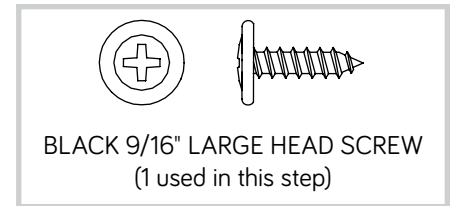

⚠ Caution

Do not stand the unit upright without the BACK fastened. The unit may collapse.

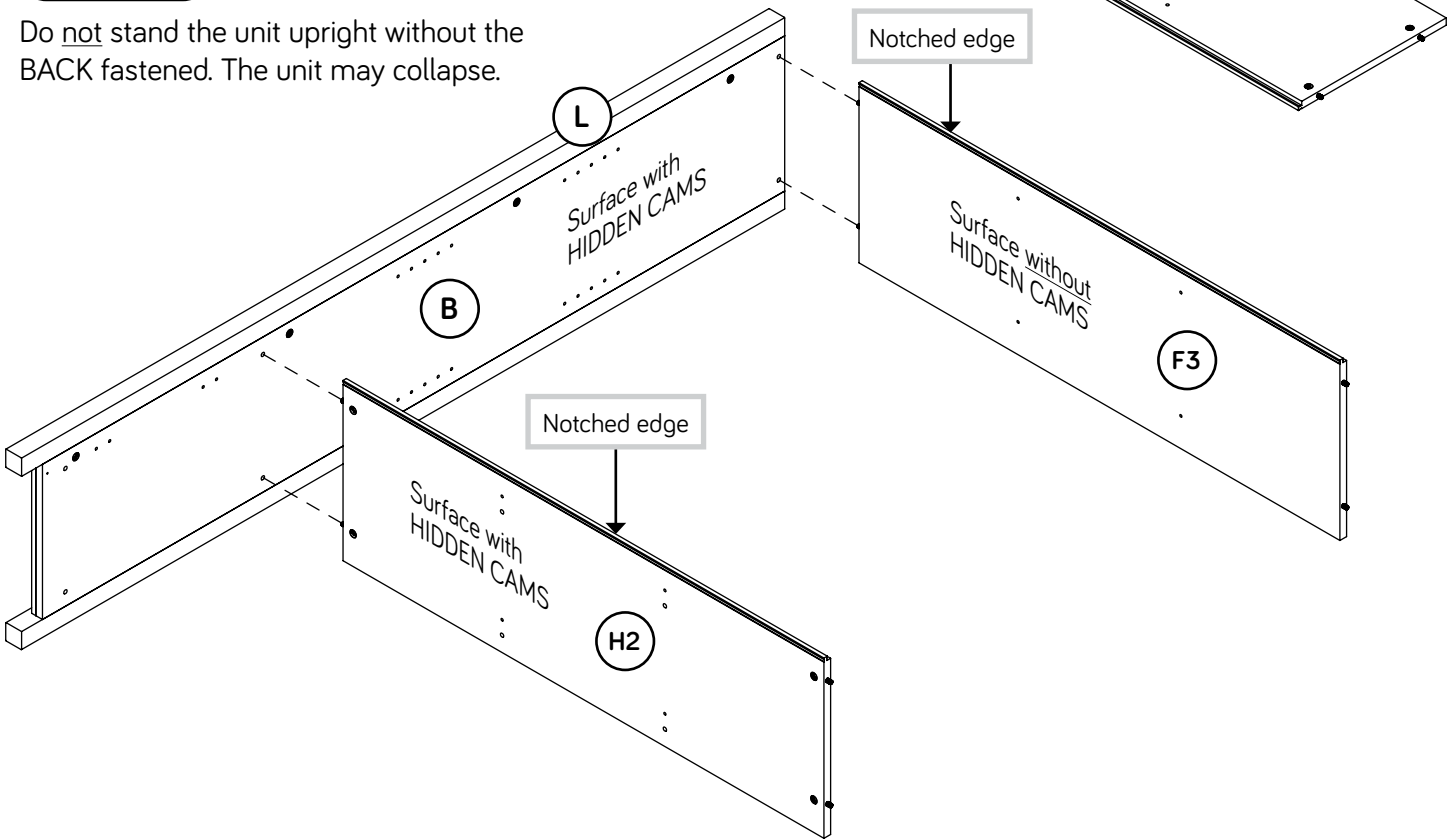

⚠ Caution

Risk of damage or injury. HIDDEN CAMS must be completely tightened. HIDDEN CAMS that are not completely tightened may loosen, and parts may separate. To completely tighten:

Start

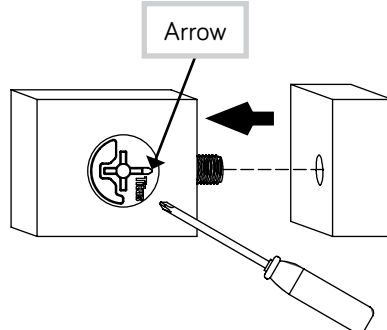

Tighten

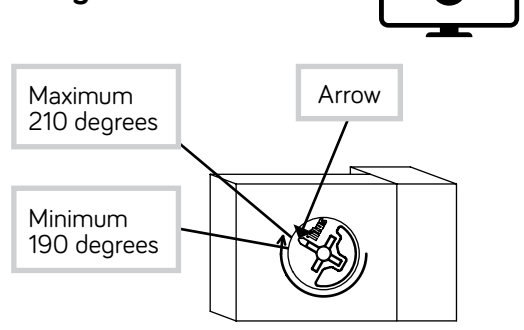

Step 6

- Slide the SHELF MOLDINGS (R) onto the notched edges of the TOP (F3) and SHELF (H2).

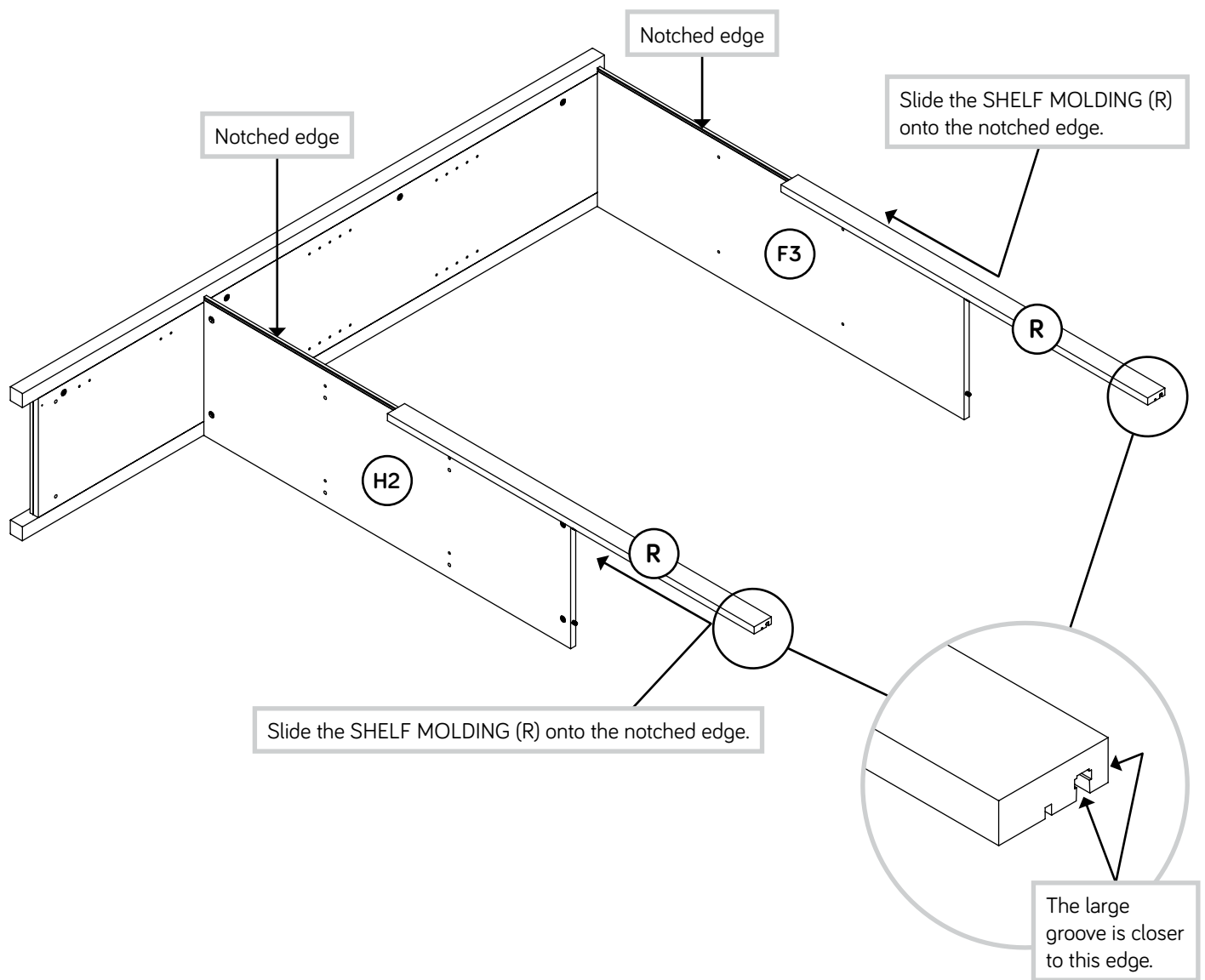

Step 7

- Fasten the LARGE UPRIGHTS (E) to the TOP (F3) and SHELF (H2). Use eight BLACK 1-15/16" FLAT HEAD SCREWS (113S).
- Fasten the UPRIGHT MOLDINGS (P) to the LARGE UPRIGHTS (E). Tighten six HIDDEN CAMS.

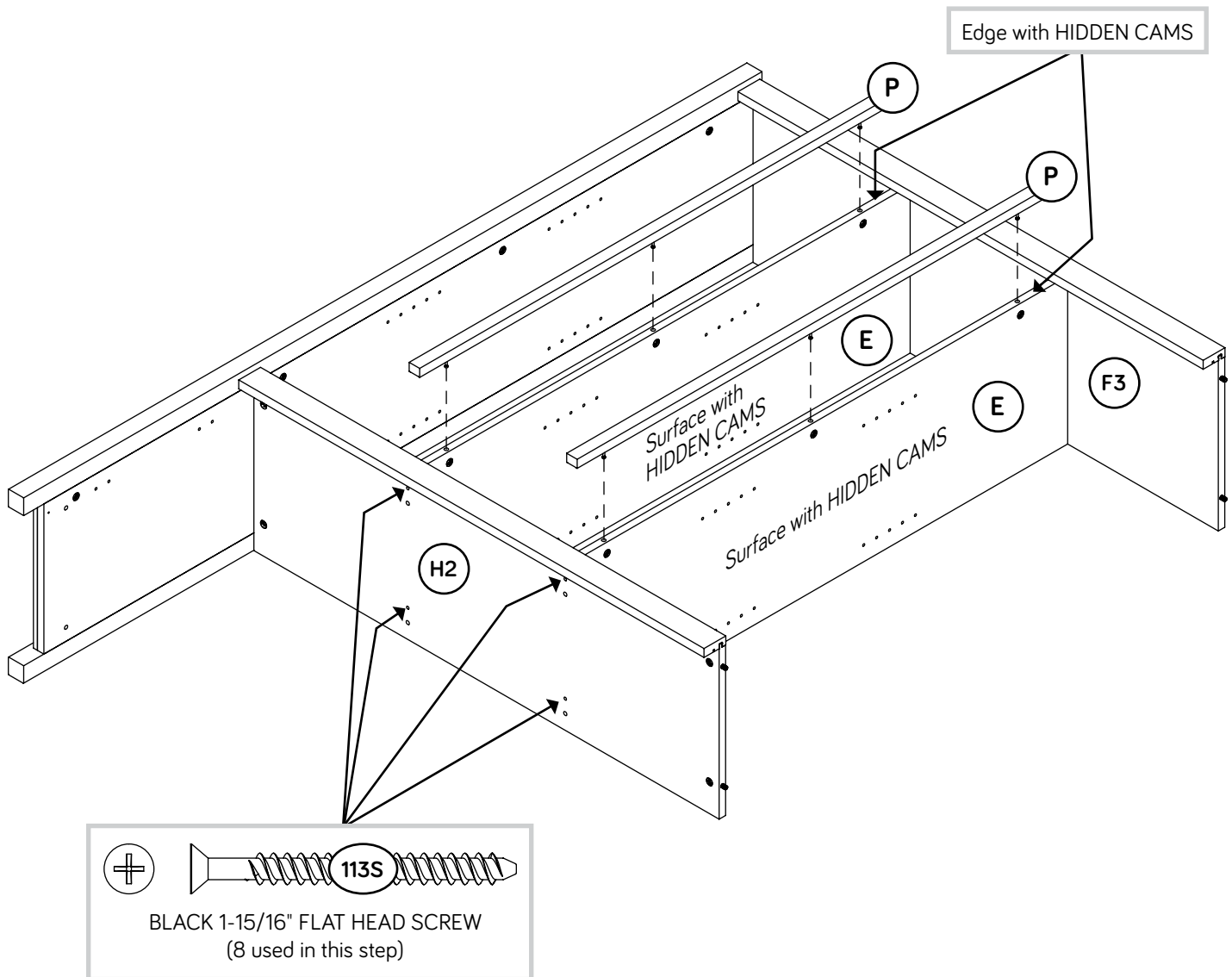

Step 8

- Fasten the UPRIGHTS (C and D) to the SHELF (H2).
Tighten four HIDDEN CAMS.



Don't worry. It isn't Rome. This can be built in a day.

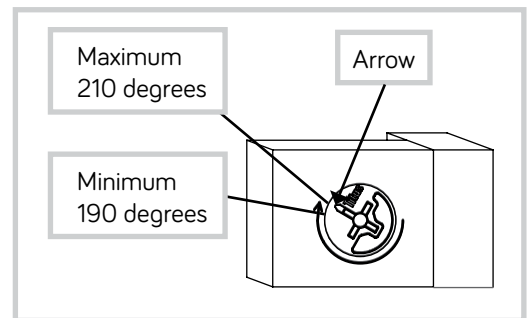
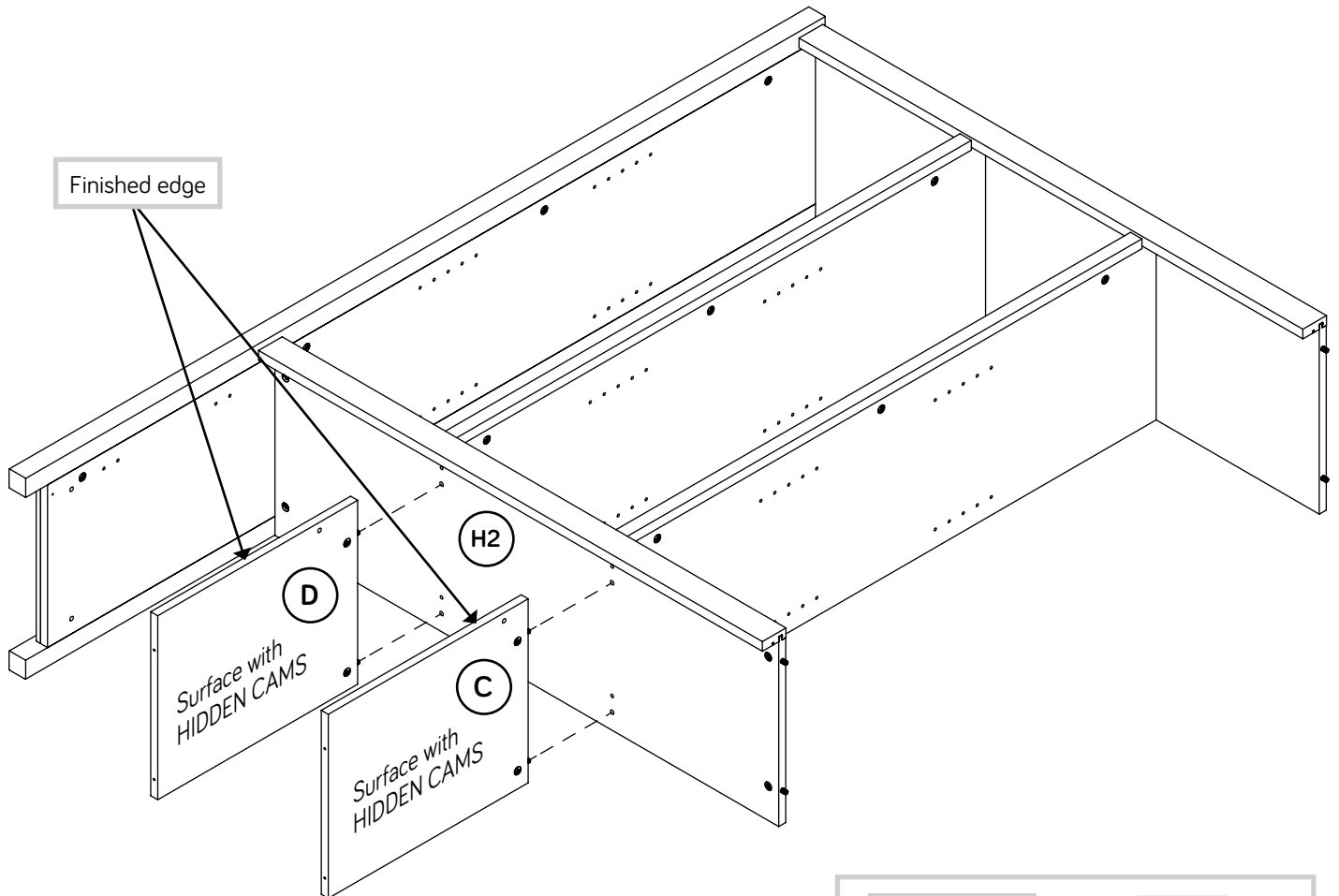

Step 9

- ✚ Fasten the BOTTOM (G2) to the LEFT END (B). Tighten two HIDDEN CAMS.
- ✚ Fasten the BOTTOM (G2) to the UPRIGHTS (C and D). Use four BLACK 1-15/16" FLAT HEAD SCREWS (113S).
- ✚ Push the DOOR STOPS (4I) into the holes in the UPRIGHTS (C and D).

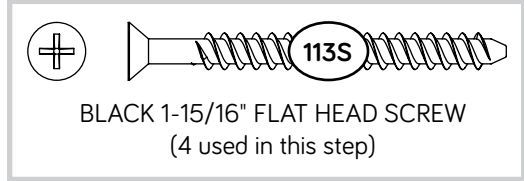
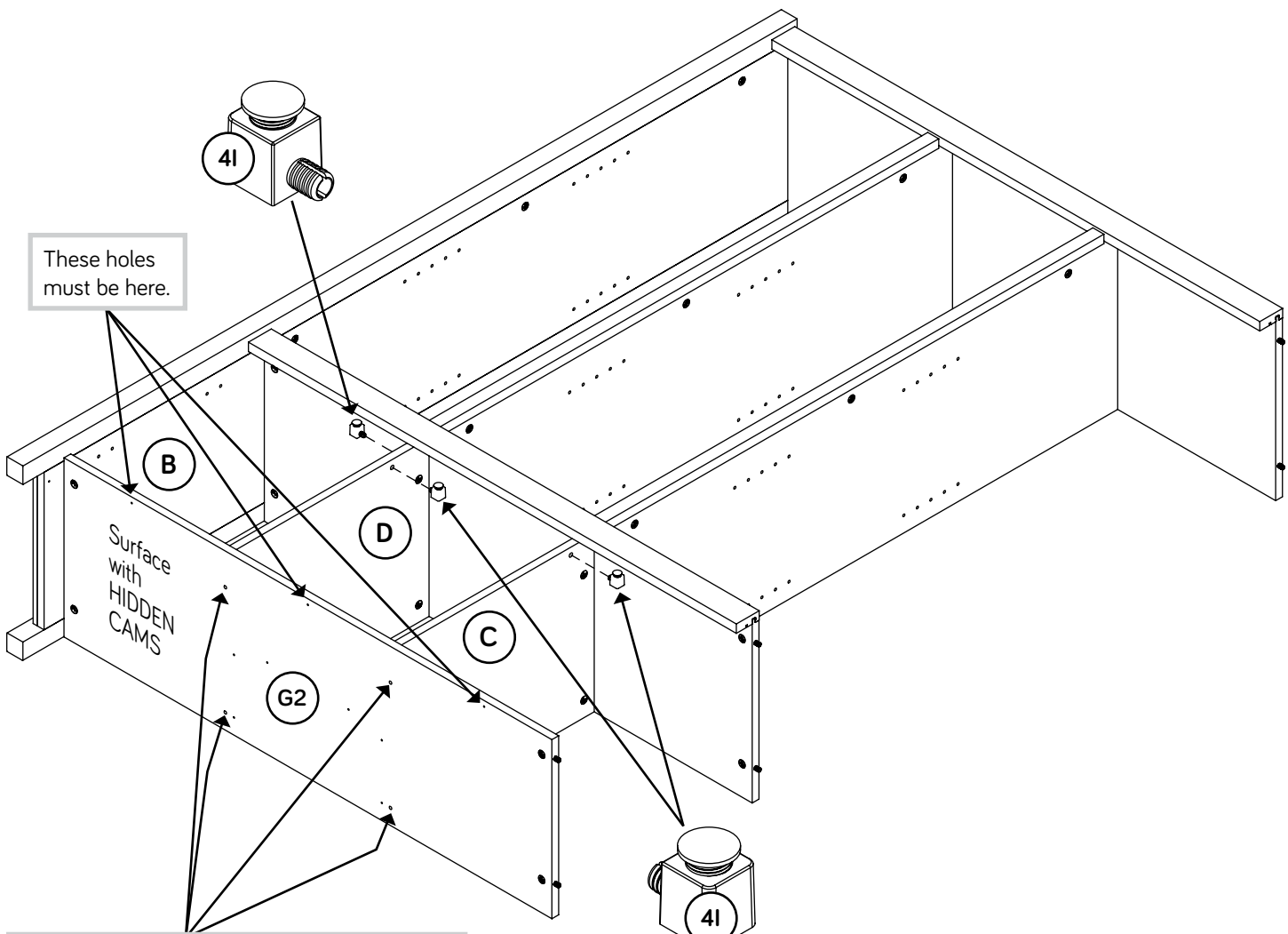
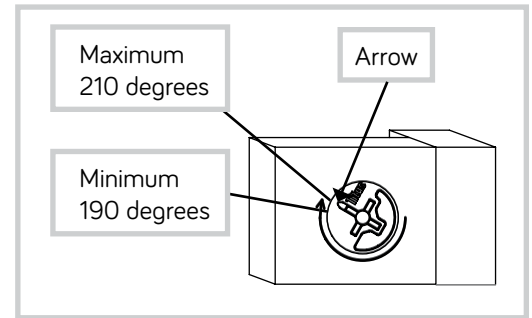

Step 10

- Fasten the RIGHT END (A) to the TOP (F3), BOTTOM (G2), and SHELF (H2). Tighten six HIDDEN CAMS.

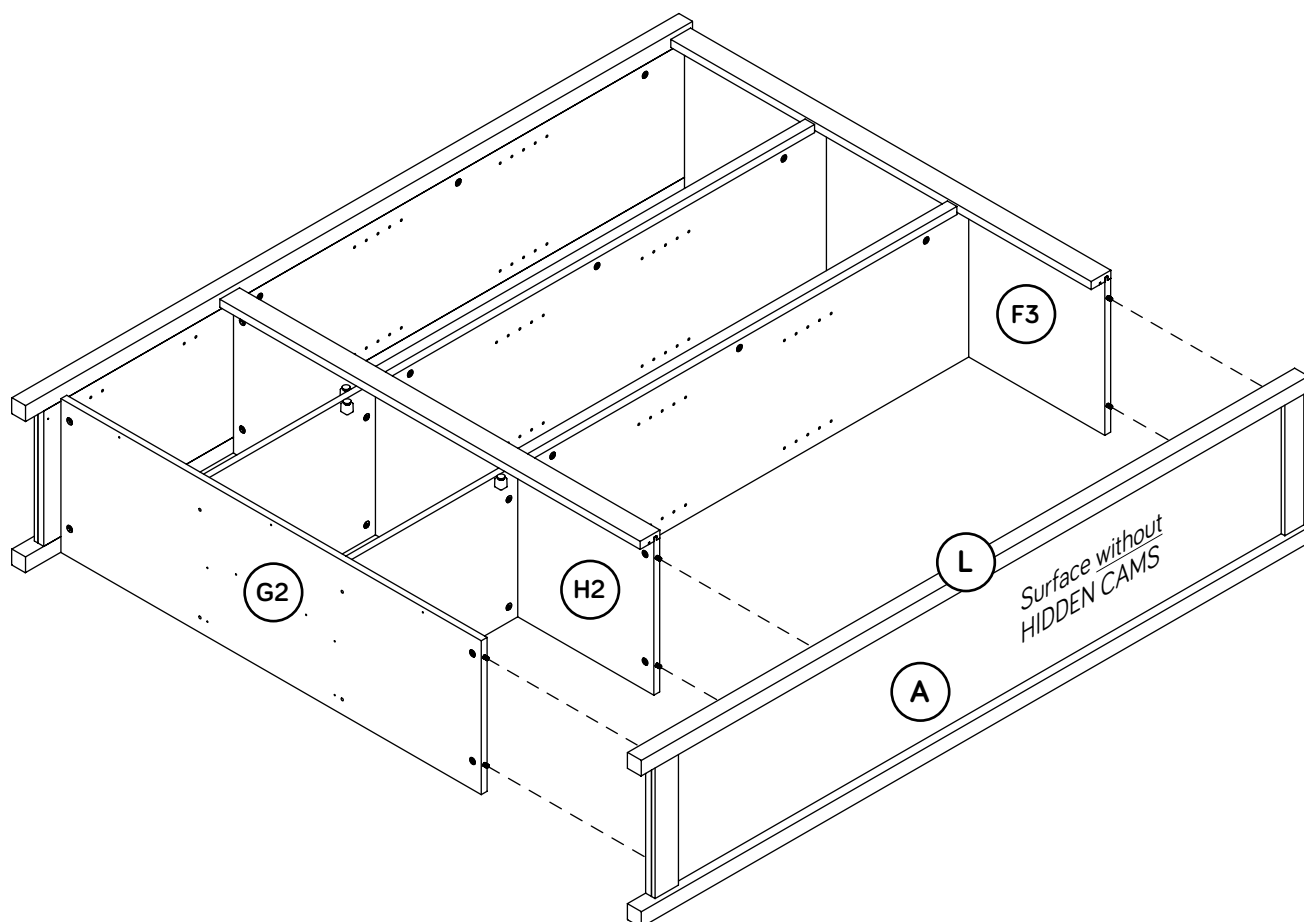
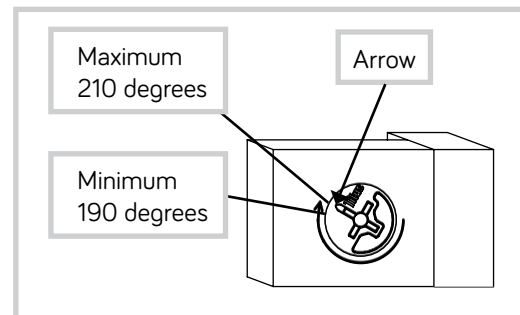

Step 11

- ✚ Fasten the LARGE METAL BRACKETS (1G) to the BASE (N). Use two BLACK 9/16" LARGE HEAD SCREWS (1S).
- ✚ Fasten three METAL BRACKETS (4G) to the BOTTOM (G2). Use three BLACK 9/16" LARGE HEAD SCREWS (1S).
- ✚ **NOTE:** Be sure the METAL BRACKETS are even with the long edge of the BOTTOM.
- ✚ Fasten the BASE (N) to the ENDS (A and B). Use two BLACK 9/16" LARGE HEAD SCREWS (1S) through the lower set of holes in the LARGE METAL BRACKETS and into the ENDS.
- ✚ **NOTE:** You will fasten the BASE to the BOTTOM in the next step.

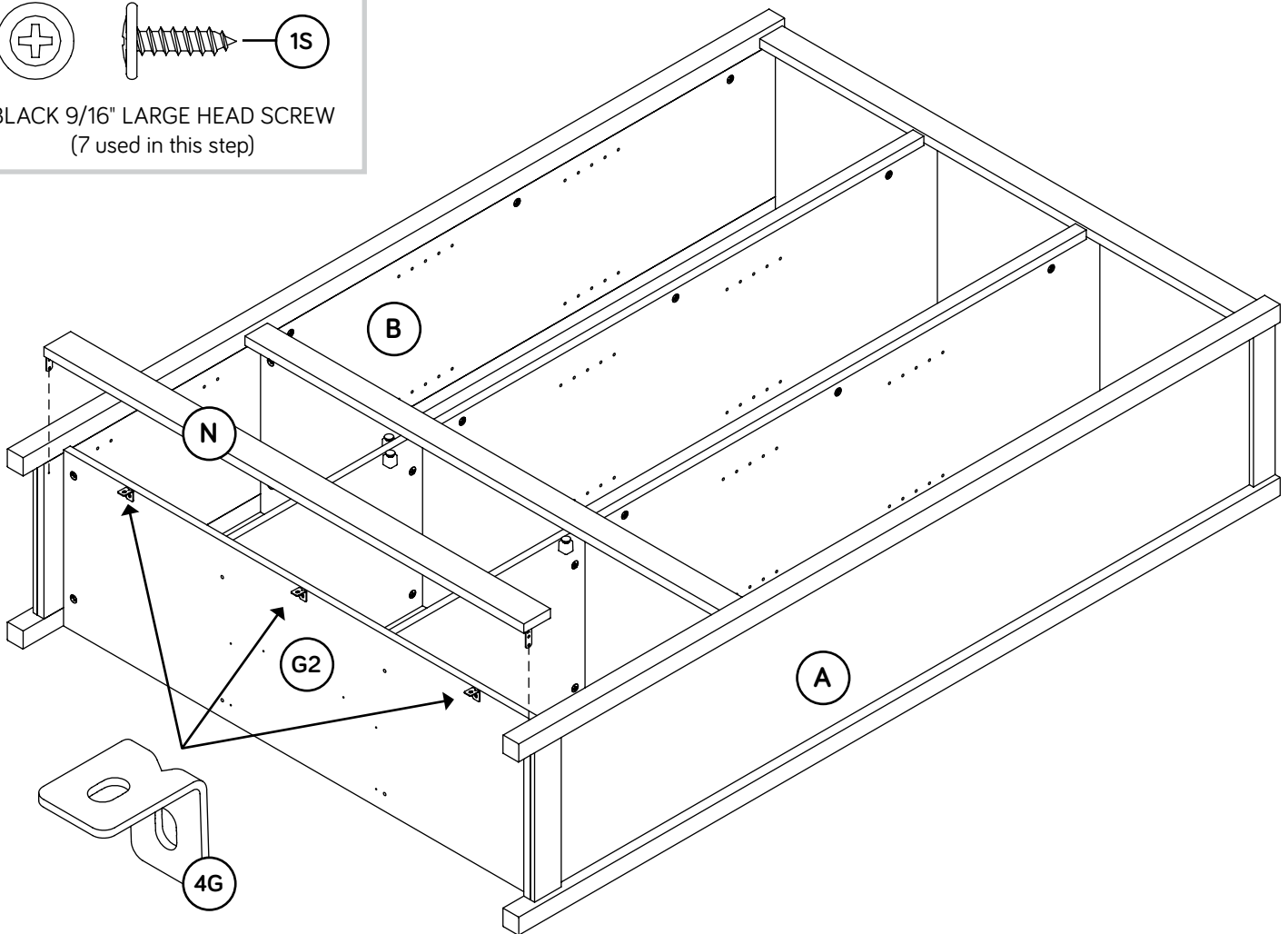
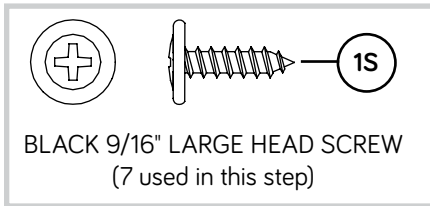
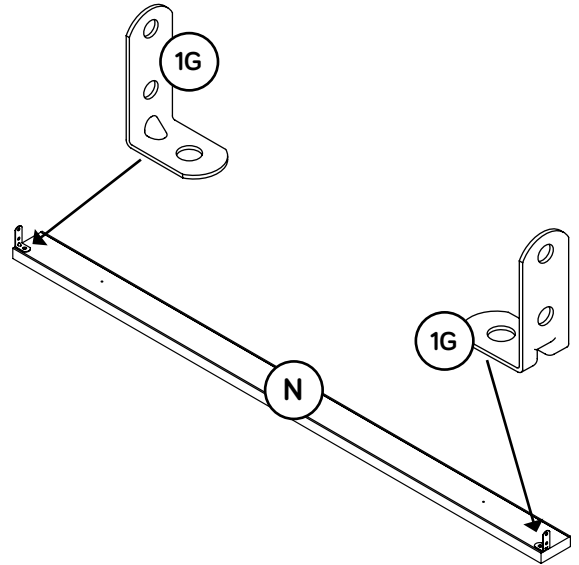

Step 12

✚ Carefully turn your unit over onto its front edges. Fasten the BASE (N) to the BOTTOM (G2). Use three BLACK 9/16" LARGE HEAD SCREWS (1S) through the LARGE METAL BRACKETS and into the BASE.

✚ **NOTE:** You may need help from another person to help get your back centered on the unit.

✚ Unfold the BACK (I) and lay it over your unit.

✚ Make equal margins along the top and bottom edges of the BACK (I). Then, make equal margins along the side edges of the BACK (I). Push on opposite corners of your unit if needed to make it "square".

✚ Fasten the BACK (I) to your unit using the NAILS (1N).

✚ **NOTE:** Be sure to tap NAILS into the holes that line up over the UPRIGHTS (C, D, and E) and SHELF (H2).



Do not stand the unit upright without the BACK fastened. The unit may collapse.

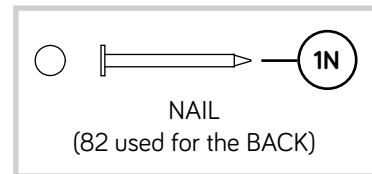

These holes must line up over the UPRIGHTS (C, D, and E) and SHELF (H2).

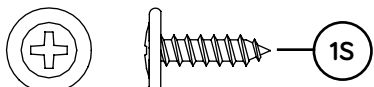
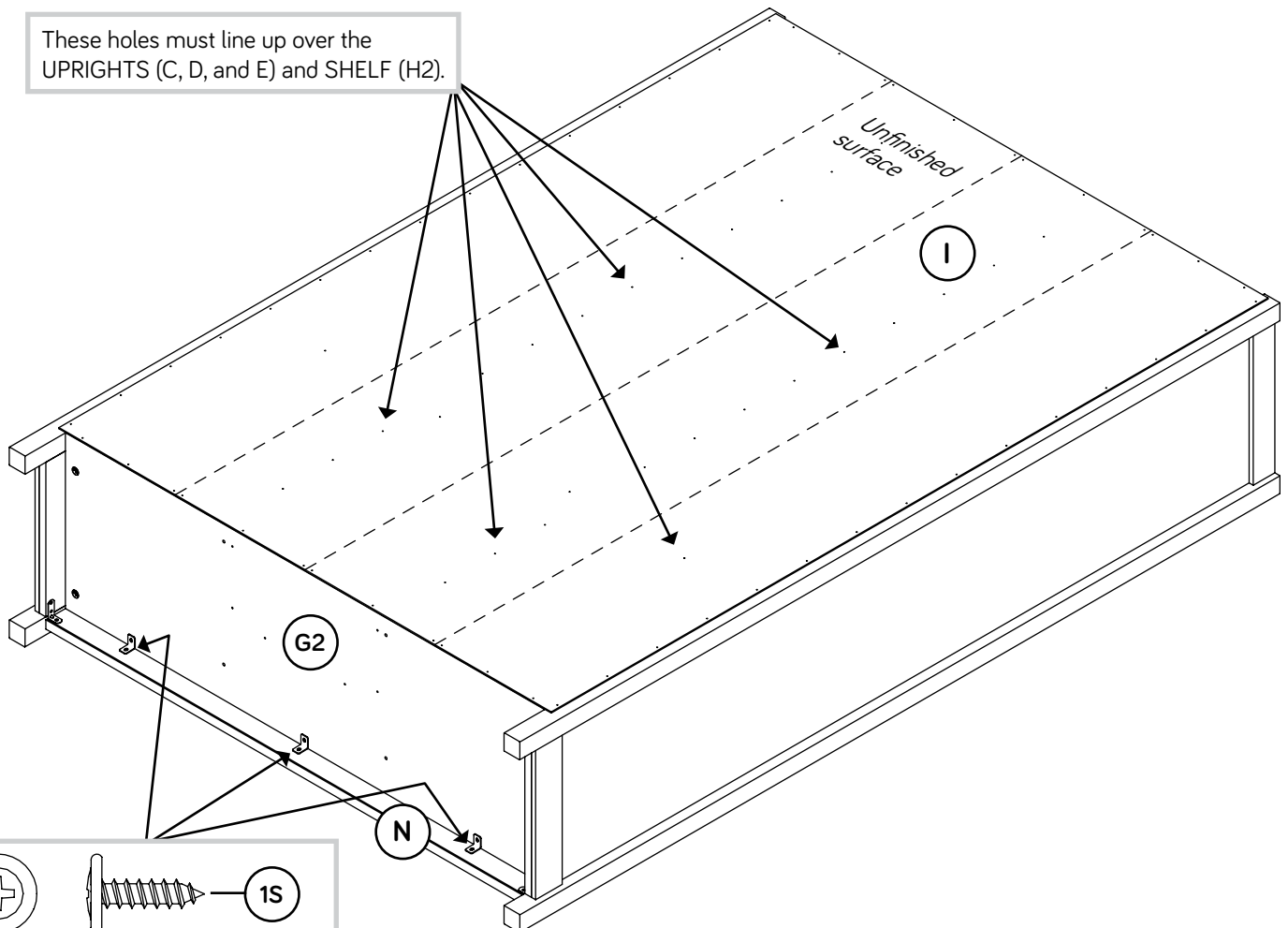

BLACK 9/16" LARGE HEAD SCREW
(3 used for the BASE)

Step 13

- Fasten eight METAL BRACKETS (4G) to the SUPPORTS (S and T). Use eight BLACK 9/16" LARGE HEAD SCREWS (1S).
- NOTE:** Be sure the METAL BRACKETS are even with the edges of the SUPPORTS.
- Fasten the SUPPORTS (S and T) to the BOTTOM (G2). Use six BLACK 9/16" LARGE HEAD SCREWS (1S) through the METAL BRACKETS and into the BOTTOM.
- Fasten the SIDE SUPPORTS (T) to the SUPPORT (S). Use two BLACK 9/16" LARGE HEAD SCREWS (1S) through the METAL BRACKETS and into the SUPPORT.

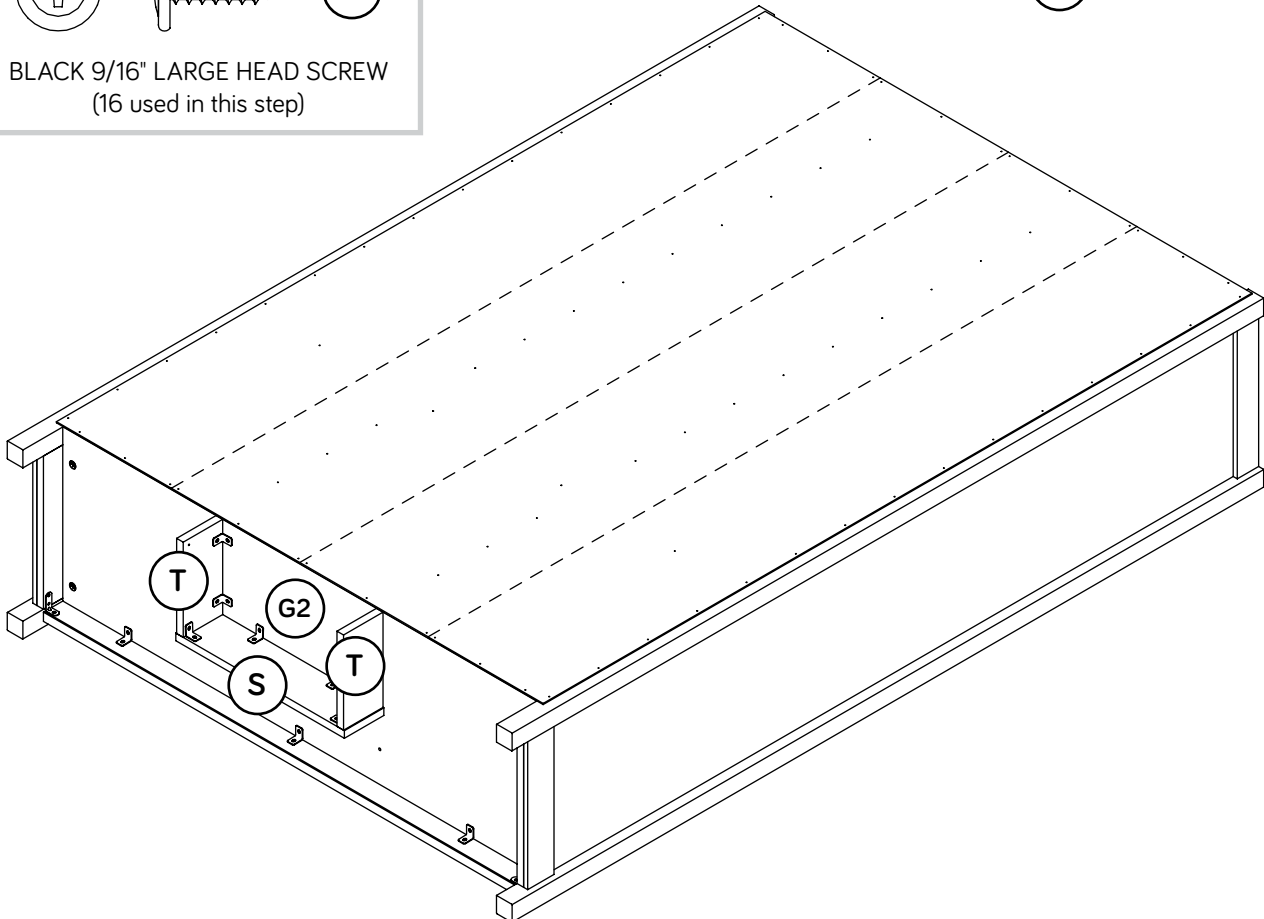
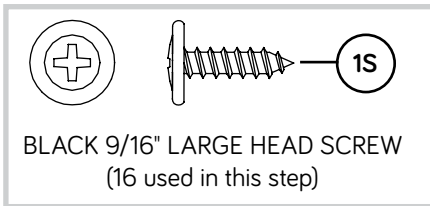
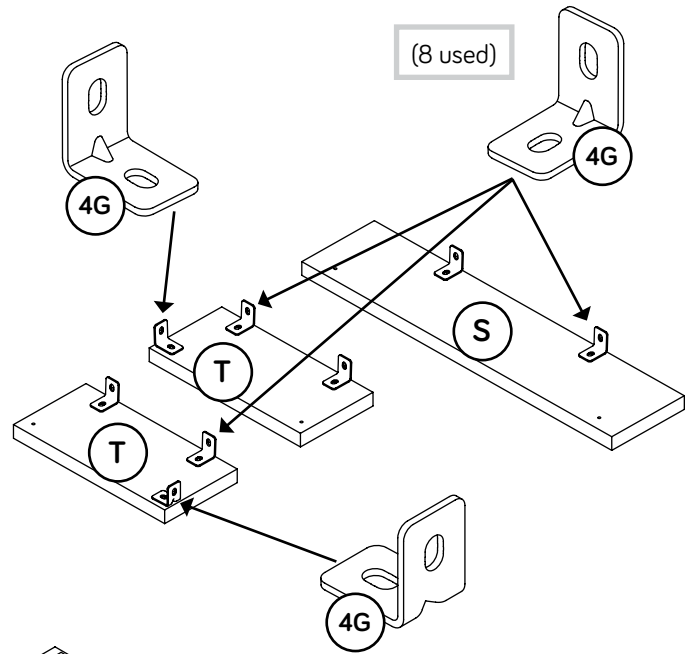

Step 14

- Fasten four CURVED HINGES (14H) to two DOORS (J). Use eight BLACK 1/2" FLAT HEAD SCREWS (11S).
- Fasten two HINGES (40H) to the remaining DOOR (J). Use four BLACK 1/2" FLAT HEAD SCREWS (11S).

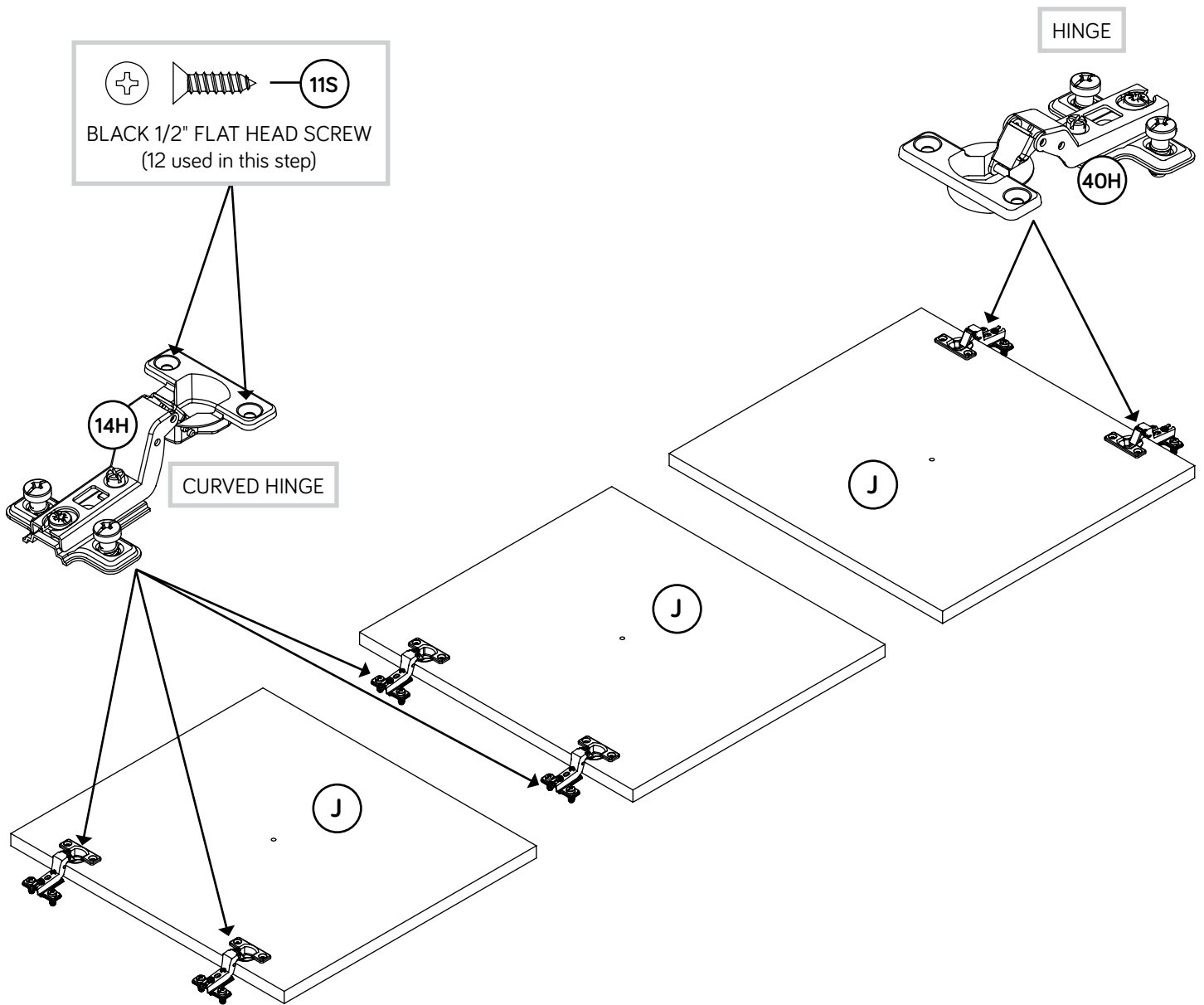

Step 15

- ✦ Carefully stand your unit upright.
- ✦ Before fastening the DOOR to your unit, be sure the mounting screw is against the stops as shown in the right diagram. If it isn't, loosen the mounting screw to slide it against the stops. Then tighten the mounting screw.
- ✦ First, fasten the DOOR (J) with HINGES (40H) to the RIGHT UPRIGHT (C). Use the screws in the HINGES. You should start each SCREW a few turns before completely tightening any of them.
- ✦ **NOTE:** Tighten the adjusting SCREWS completely in to center this DOOR between the UPRIGHTS.
- ✦ Fasten the DOORS (J) with CURVED HINGES (14H) to the ENDS (A and B). Use the screws in the HINGES. You should start each SCREW a few turns before completely tightening any of them.
- ✦ Fasten a KNOB (169K) to each DOOR (J). Use three BLACK 7/8" MACHINE SCREW (37S).
- ✦ See the next step for additional DOOR adjustments.

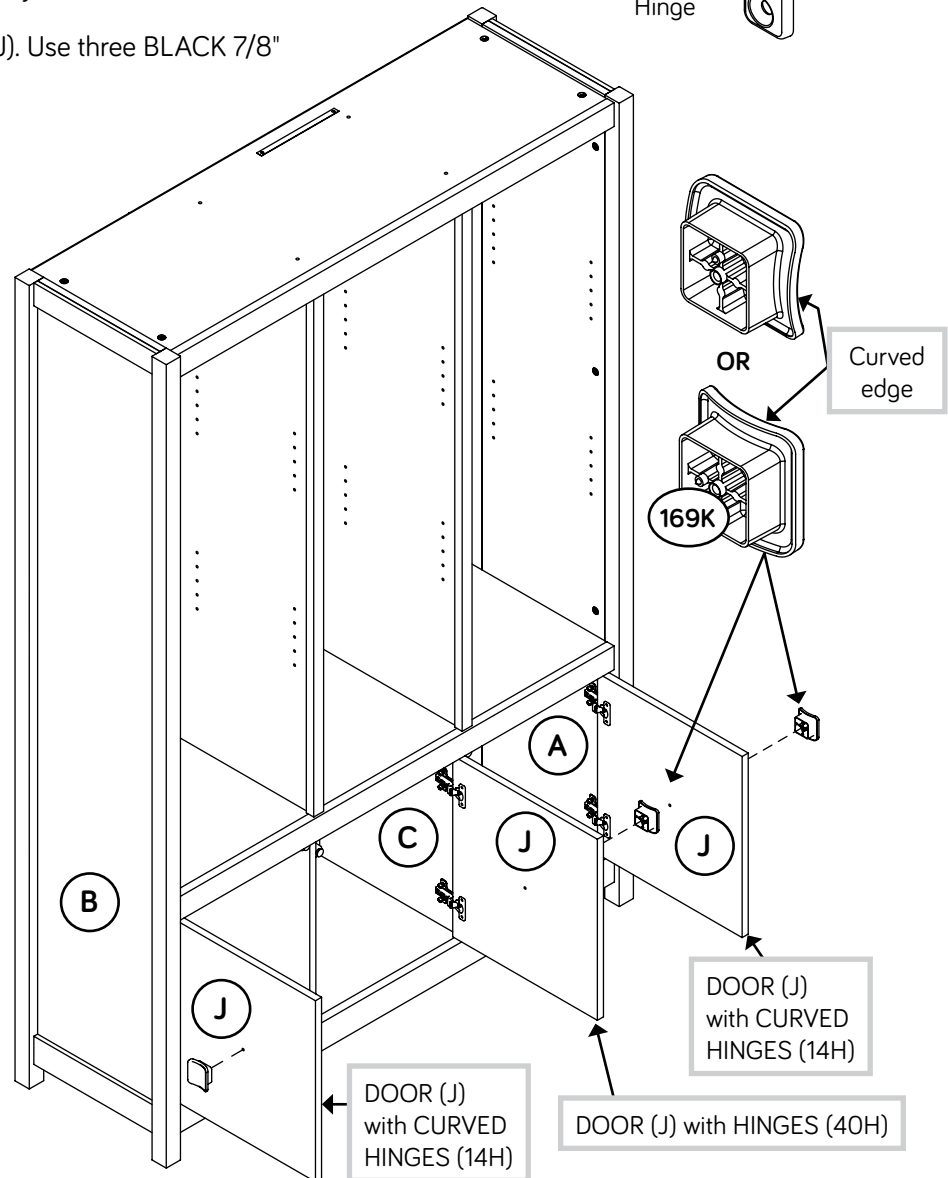
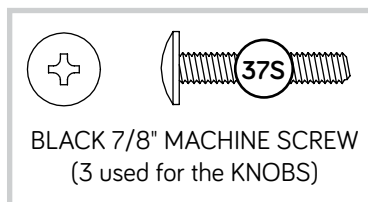
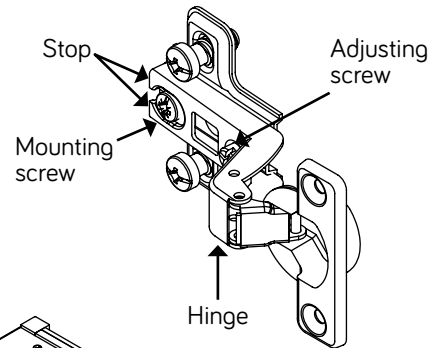

Step 16

- ✚ Refer to the enlarged diagram to identify the parts on the HINGES.
- ✚ The DOORS may need some adjustments. Follow the text below to make needed adjustments.
- ✚ DOOR ADJUSTMENTS:
 - ✚ To adjust the DOORS from side to side (horizontal), turn the adjusting screw in or out.
 - ✚ To adjust the DOORS up and down (vertical), loosen both vertical adjustment screws. Move the DOORS up or down to the desired location. Tighten the screws after making adjustments.
 - ✚ To adjust the DOORS in or out (depth), loosen the mounting screw one turn and move the DOORS in or out, as needed. Tighten the mounting screw after making adjustments.

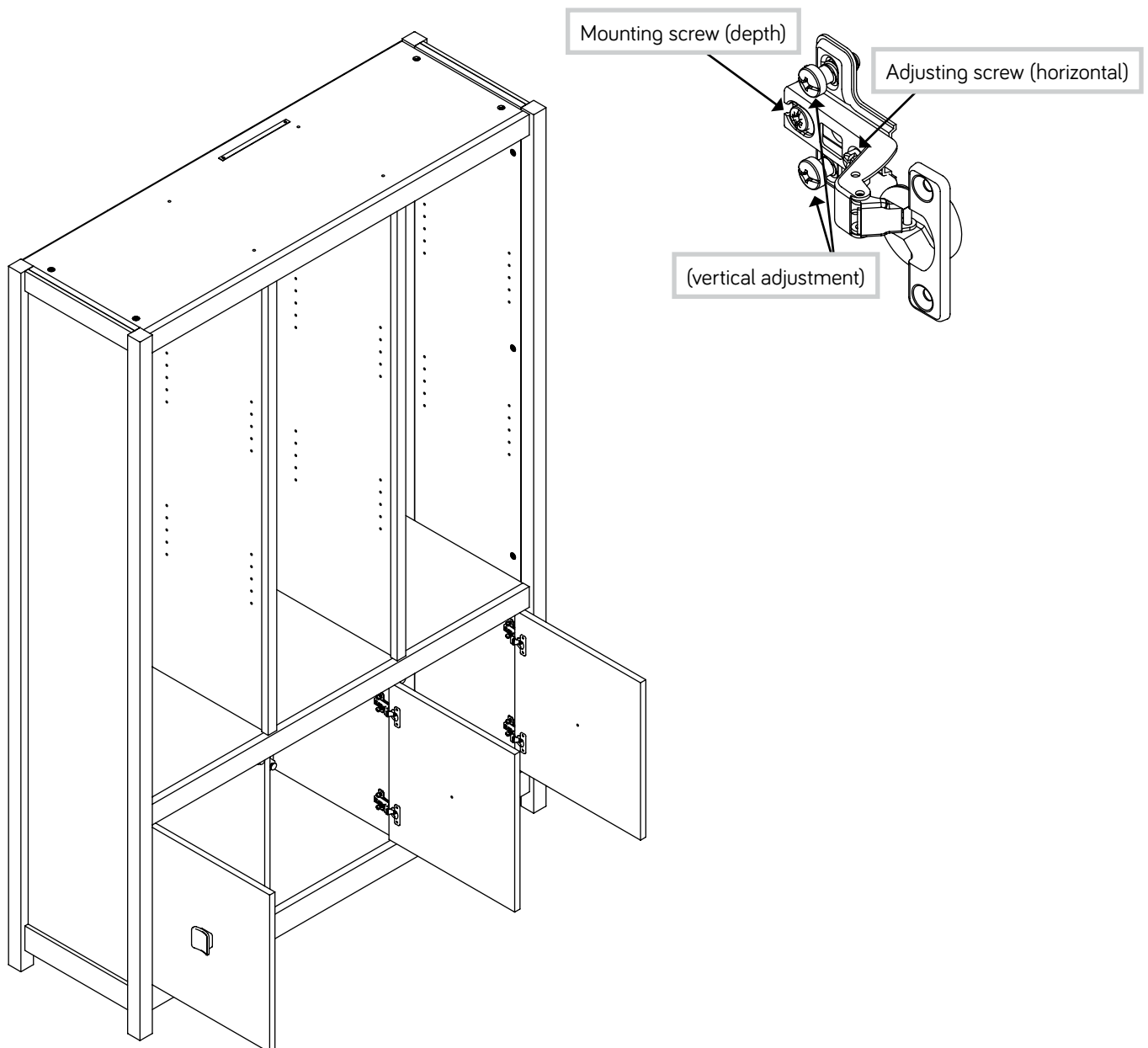

Step 17

- ✚ Position your unit in its final location. We recommend using the SAFETY STRAP for added stability.
- ✚ **NOTE:** Do not turn the SAFETY DRYWALL ANCHOR into a wall stud. If you prefer to fasten the SAFETY STRAP to a wall stud, go to your local hardware store for proper hardware.
- ✚ **INSTALLATION INSTRUCTIONS:**
 1. Insert the SAFETY DRYWALL ANCHOR through the WASHER and the end of the SAFETY STRAP.
 2. Using a Phillips screwdriver or a hand drill, press the screw slightly onto the drywall.
 3. Apply pressure; turn the screw until a pilot hole is made and the nylon sheath slips through.
 4. Turn the screw until it is flush against the wall and you feel a firm resistance.
 5. Continue to turn until the screw starts spinning freely.
- ✚ **NOTE:** Before moving your unit to a different location, unscrew the SAFETY DRYWALL ANCHOR from your wall. The nylon sheath will remain behind your wall.

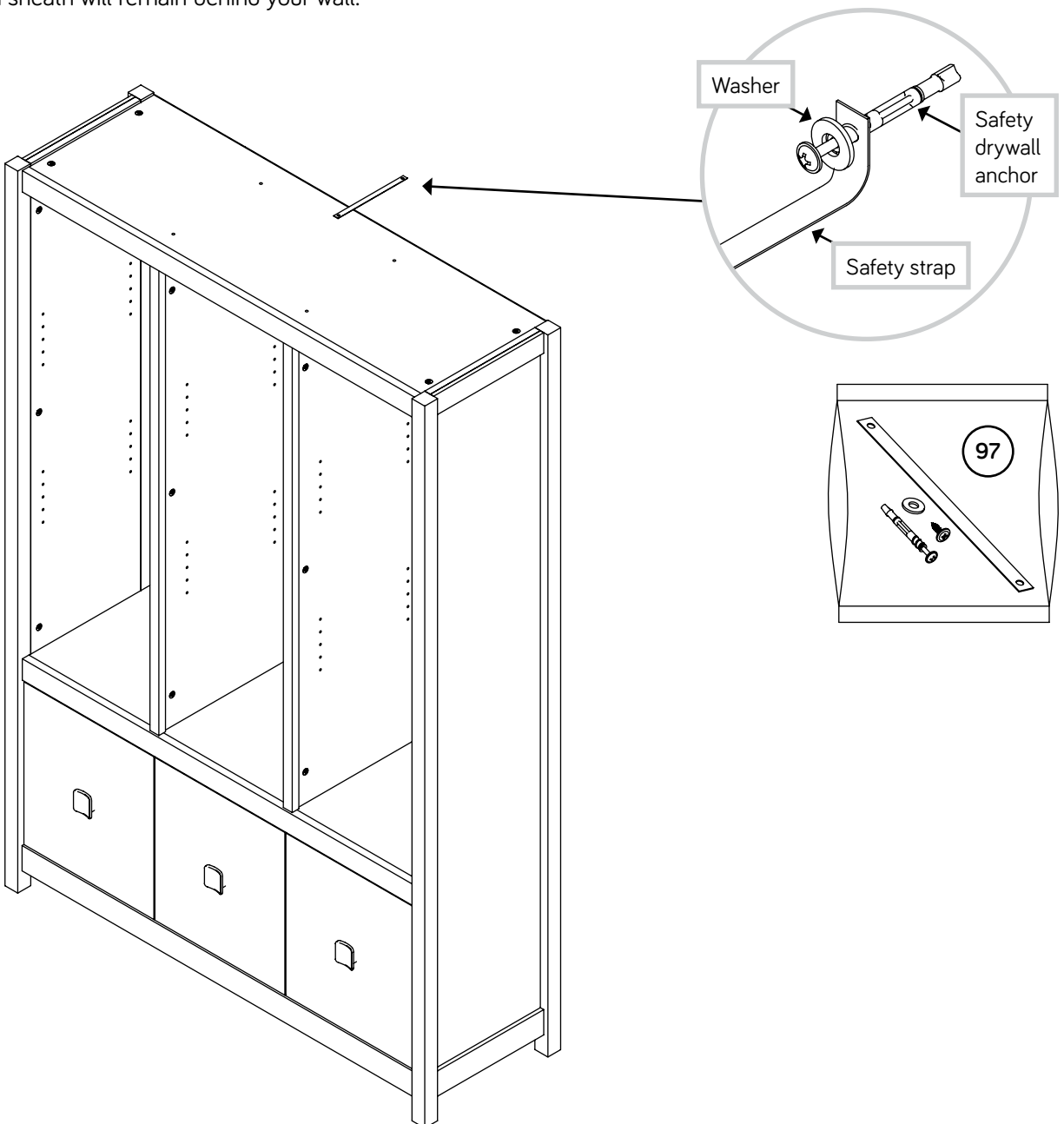

Step 18

- ✚ Push the RUBBER SLEEVES (2R) over the METAL PINS (1R). Insert the METAL PINS into the hole locations of your choice in the ENDS (A and B) and LARGE UPRIGHTS (E). Set the ADJUSTABLE SHELVES (K) onto the METAL PINS.
- ✚ Using your hammer, gently tap a CAM COVER (75P) onto each visible HIDDEN CAM.
- ✚ **NOTE:** Please read the back pages of the instruction booklet for important safety information.
- ✚ This completes assembly. Clean with your favorite furniture polish or a damp cloth. Wipe dry.

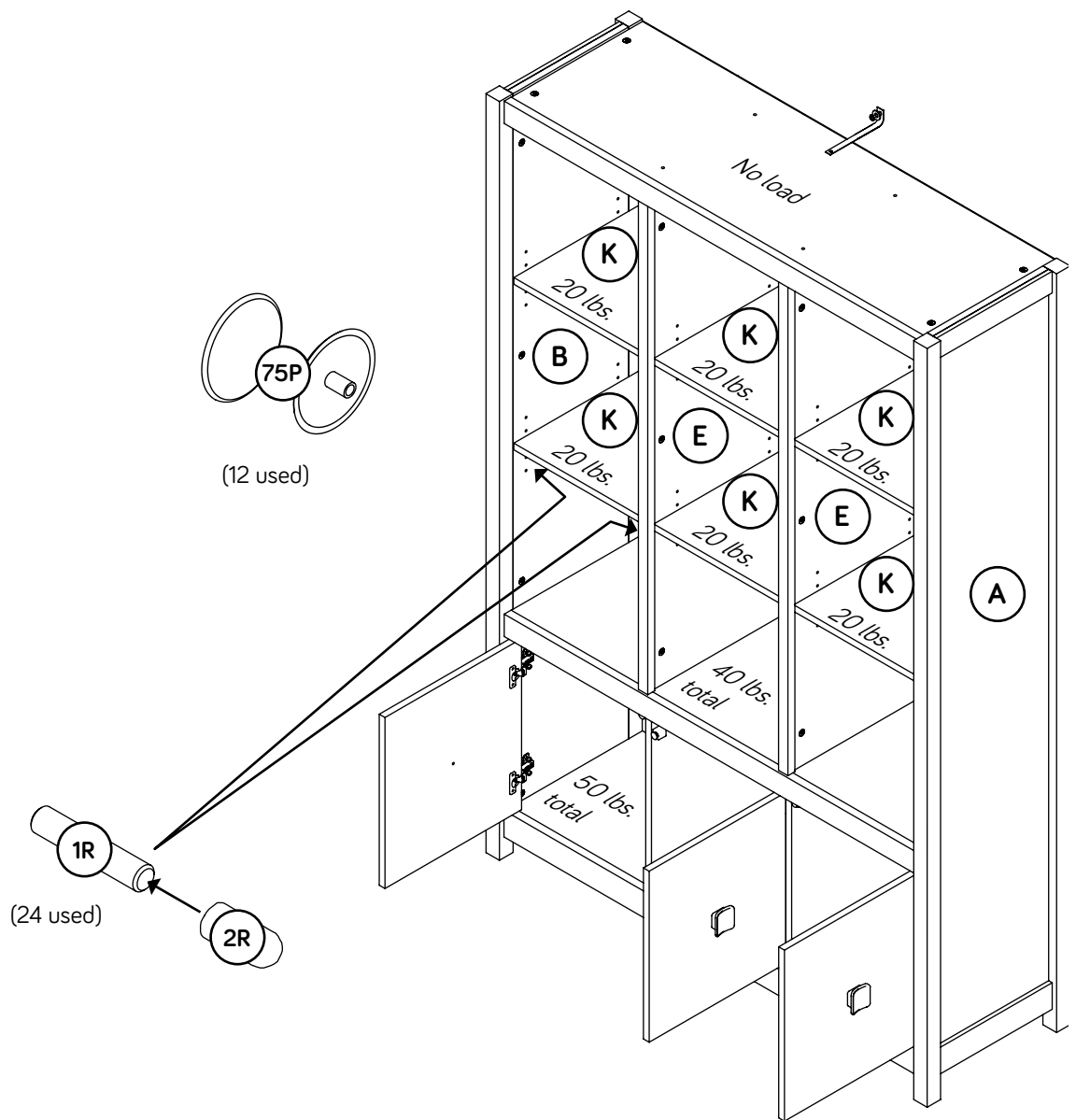

LISTE DE PIÈCES			LISTE DE PIÈCES		
REFERENCE	DESCRIPTION	QUANTITÉ	REFERENCE	DESCRIPTION	QUANTITÉ
A	EXTRÉMITÉ DROITE.....	1	1F	EXCENTRIQUE ESCAMOTABLE.....	30
B	EXTRÉMITÉ GAUCHE.....	1	2F	CHEVILLE D'EXCENTRIQUE.....	16
C	MONTANT DROIT.....	1	8F	VIS D'EXCENTRIQUE.....	14
D	MONTANT GAUCHE.....	1	1G	GRANDE CONSOLE EN MÉTAL.....	2
E	GRAND MONTANT.....	2	4G	CONSOLE EN MÉTAL.....	11
F3	DESSUS.....	1	14H	CHARNIÈRE INCURVÉE.....	4
G2	DESSOUS.....	1	40H	CHARNIÈRE.....	2
H2	TABLETTE.....	1	4I	ARRÊT DE PORTE.....	3
I	ARRIÈRE.....	1	169K	BOUTON.....	3
J	PORTE.....	3	1N	CLOU.....	82
K	TABLETTE RÉGLABLE.....	6	75P	COUVERCLE D'EXCENTRIQUE.....	12
L	PIED AVANT.....	2	1R	GOUPILLE EN MÉTAL.....	24
M	PIED ARRIÈRE.....	2	2R	MANCHON EN CAOUTCHOUC.....	24
N	BASE.....	1	97	KIT DE RETENUE ANTI-BASCULEMENT POUR MOBILIER.....	1
O	MOULURE D'EXTRÉMITÉ.....	2	1S	VIS TÊTE LARGE 14 mm NOIRE.....	26
P	MOULURE DE MONTANT.....	2	2S	VIS TÊTE PLATE 48 mm NOIRE.....	1
Q	MOULURE D'EXTRÉMITÉ SUPÉRIEURE...2		11S	VIS TÊTE PLATE 13 mm NOIRE.....	12
R	MOULURE DE TABLETTE.....	2	32S	VIS TÊTE PLATE 14 mm NOIRE.....	8
S	SUPPORT.....	1	37S	VIS À MÉTAUX 22 mm NOIRE.....	3
T	SUPPORT LATÉRAL.....	2	100S	VIS TÊTE PLATE 70 mm NOIRE.....	8
			113S	VIS TÊTE PLATE 49 mm NOIRE.....	12

ÉTAPE 1

Ne pas serrer les EXCENTRIQUES ESCAMOTABLES dans cette étape.

Assembler l'élément sur un sol à moquette ou sur le carton vide pour éviter d'endommager l'élément ou le sol.

Enfoncer seize EXCENTRIQUES ESCAMOTABLES (1F) dans les MONTANTS (C et D), le DESSUS (F3), le DESSOUS (G2) et la TABLETTE (H2). Ensuite, insérer l'extrémité en métal de la CHEVILLE D'EXCENTRIQUE (2F) dans chaque EXCENTRIQUE ESCAMOTABLE.

ÉTAPE 2

Enfoncer quatorze EXCENTRIQUES ESCAMOTABLES (1F) dans les trous restants des EXTRÉMITÉS (A et B) et des GRANDS MONTANTS (E).

Faire tourner quatorze VIS D'EXCENTRIQUE (8F) dans les PIEDS AVANTS (L) et les MOULURES DE MONTANT (P).

ÉTAPE 3

Avec précaution, retourner les EXTRÉMITÉS (A et B).

Faire tourner huit VIS TÊTE PLATE 14 mm NOIRES (32S) dans les EXTRÉMITÉS (A et B) jusqu'à ce que l'épaulement des VIS repose sur les surfaces des EXTRÉMITÉS.

Enfiler les MOULURES (O et Q) sur les EXTRÉMITÉS (A et B). Aligner les rainures des MOULURES sur les têtes des VIS dans les EXTRÉMITÉS.

REMARQUE : Les MOULURES D'EXTRÉMITÉ (O) sont plus larges que les MOULURES D'EXTRÉMITÉ SUPÉRIEURES (Q).

REMARQUE : S'assurer de mettre les MOULURES dans les emplacements exacts indiqués ci-dessous.

ÉTAPE 4

Fixer l'EXTRÉMITÉ GAUCHE (B) au PIED AVANT (L) comme l'indique le schéma du haut. Serrer quatre EXCENTRIQUES ESCAMOTABLES.

Fixer un PIED ARRIÈRE (M) à l'EXTRÉMITÉ GAUCHE (B). Utiliser quatre VIS TÊTE PLATE 70 mm NOIRES (100S).

Répéter cette étape avec l'EXTRÉMITÉ DROITE (A) comme l'indique le schéma inférieur.

ÉTAPE 5

Attention: Ne pas relever l'élément dans sa position verticale avant d'avoir fixé l'ARRIÈRE. L'élément risque de s'effondrer.

Ouvrir le KIT DE RETENUE ANTI-BASCULEMENT POUR MOBILIER (97) et fixer la SANGLE DE SÉCURITÉ au DESSUS (F3). Utiliser la VIS TÊTE LARGE 14 mm fourni.

REMARQUE : Placer la SANGLE DE SÉCURITÉ exactement comme l'indique le schéma.

Fixer le DESSUS (F3) et la TABLETTE (H2) à l'EXTRÉMITÉ GAUCHE (B). Serrer quatre EXCENTRIQUES ESCAMOTABLES.

Attention: Risque des dégâts ou blessures. Les Excentriques Escamotables doivent être serrés à bloc. Les Excentriques Escamotables que ne sont pas serrés à bloc peuvent desserrer et les pièces peuvent séparer. Pour serrer à bloc, faire tourner l'excentrique escamotable de 210 degrés.

ÉTAPE 6

Enfiler les MOULURES DE TABLETTE (R) sur les chants crantés du DESSUS (F3) et de la TABLETTE (H2).

ÉTAPE 7

Fixer les GRANDS MONTANTS (E) au DESSUS (F3) et à la TABLETTE (H2). Utiliser huit VIS TÊTE PLATE 49 mm NOIRES (113S).

Fixer les MOULURES DE MONTANT (P) sur les GRANDS MONTANTS (E). Serrer six EXCENTRIQUES ESCAMOTABLES.

ÉTAPE 8

Fixer les MONTANTS (C et D) sur la TABLETTE (H2). Serrer quatre EXCENTRIQUES ESCAMOTABLES.

ÉTAPE 9

Fixer le DESSOUS (G2) à l'EXTRÉMITÉ GAUCHE (B). Serrer deux EXCENTRIQUES ESCAMOTABLES.

Fixer le DESSOUS (G2) aux MONTANTS (C et D). Utiliser quatre VIS TÊTE PLATE 49 mm NOIRES (113S).

Enfoncer les ARRÊTS DE PORTE (4I) dans les trous des MONTANTS (C et D).

ÉTAPE 10

Fixer l'EXTRÉMITÉ DROITE (A) au DESSUS (F3), au DESSOUS (G2) et à la TABLETTE (H2). Serrer six EXCENTRIQUES ESCAMOTABLES.

ÉTAPE 11

Fixer les GRANDES CONSOLES EN MÉTAL (1G) à la BASE (N). Utiliser deux VIS TÊTE LARGE 14 mm NOIRES (1S).

Fixer trois CONSOLES EN MÉTAL (4G) au DESSOUS (G2). Utiliser trois VIS TÊTE LARGE 14 mm NOIRES (1S).

REMARQUE : S'assurer que les CONSOLES EN MÉTAL sont à fleur du chant long du DESSOUS.

Fixer la BASE (N) aux EXTRÉMITÉS (A et B). Utiliser deux VIS TÊTE LARGE 14 mm NOIRES (1S) à travers le jeu inférieur de trous des GRANDES CONSOLES EN MÉTAL et dans les EXTRÉMITÉS.

REMARQUE : Serrer la BASE au DESSOUS à l'étape suivante.

ÉTAPE 12

Attention: Ne pas relever l'élément dans sa position verticale avant d'avoir fixé l'ARRIÈRE. L'élément risque de s'effondrer.

Avec précaution, retourner l'élément sur ses chants avant. Fixer la BASE (N) au DESSOUS (G2). Utiliser trois VIS TÊTE LARGE 14 mm NOIRES (1S) à travers les GRANDES CONSOLES EN MÉTAL et dans la BASE.

ÉTAPE 12 (SUITE)

REMARQUE : Il faudra peut-être l'aide d'une autre personne pour centrer l'arrière sur l'élément.

Déplier l'ARRIÈRE (I) et le placer sur l'élément.

Veiller à avoir des marges égales le long des chants supérieur et inférieur de l'ARRIÈRE (I). Ensuite, veiller à avoir des marges égales le long des chants latéraux de l'ARRIÈRE (I). Si besoin est, enfoncer sur les coins opposés de l'élément pour s'assurer d'être « d'équerre ».

Fixer l'ARRIÈRE (I) à l'élément à l'aide des CLOUS (1N).

REMARQUE : S'assurer de bien enfoncer les CLOUS dans les trous qui sont alignés sur les MONTANTS (C, D et E) et la TABLETTE (H2).

ÉTAPE 13

Fixer huit CONSOLES EN MÉTAL (4G) sur les SUPPORTS (S et T). Utiliser huit VIS TÊTE LARGE 14 mm NOIRES (1S).

REMARQUE : S'assurer que les CONSOLES EN MÉTAL sont à fleur des chants des SUPPORTS.

Fixer les SUPPORTS LATÉRAUX (T) au SUPPORT (S). Utiliser deux VIS TÊTE LARGE 14 mm NOIRES (1S) à travers les CONSOLES EN MÉTAL et dans le SUPPORT.

Fixer les SUPPORTS (S et T) au DESSOUS (G2). Utiliser six VIS TÊTE LARGE 14 mm NOIRES (1S) à travers les CONSOLES EN MÉTAL et dans le DESSOUS.

ÉTAPE 14

Fixer quatre CHARNIÈRES COURBÉES (14H) aux deux PORTES (J). Utiliser huit VIS TÊTE PLATE 13 mm NOIRES (11S).

Fixer deux CHARNIÈRES (40H) à l'autre PORTE (J). Utiliser quatre VIS TÊTE PLATE 13 mm NOIRES (11S).

ÉTAPE 15

Relever, avec précaution, l'élément dans sa position verticale.

Avant de fixer la PORTE à l'unité, s'assurer que la vis de montage se trouve contre les butées comme l'indique le schéma de droite. Si ce n'est pas le cas, desserrer la vis de montage pour la faire glisser contre les butées. Serrer ensuite la vis de montage.

Tout d'abord, fixer la PORTE (J) avec les CHARNIÈRES (40H) au MONTANT DROIT (C). Utiliser les vis fournies avec les CHARNIÈRES. Il est préférable de donner quelques tours de tournevis à chaque VIS avant de les serrer toutes à bloc.

REMARQUE : Serrer complètement les VIS de réglage pour centrer cette PORTE entre les MONTANTS.

Fixer les PORTES (J) avec CHARNIÈRES INCURVÉES (14H) aux EXTRÉMITÉS (A et B). Utiliser les vis fournies avec les CHARNIÈRES. Il est préférable de donner quelques tours de tournevis à chaque VIS avant de les serrer toutes à bloc.

Fixer un BOUTON (169K) à chaque PORTE (J). Utiliser trois VIS À MÉTAUX 22 mm NOIRES (37S).

Voir l'étape suivante pour réglages supplémentaires des PORTES.

ÉTAPE 16

Consulter le schéma agrandi pour identifier les pièces des CHARNIÈRES.

Il faut peut-être ajuster les PORTES. Suivre les indications ci-dessous pour ajuster.

RÉGLAGES DES PORTES : Pour ajuster les PORTES latéralement (horizontalement), tourner la vis de réglage vers l'intérieur ou vers l'extérieur.

Pour ajuster les PORTES de haut en bas (verticalement), desserrer les deux vis de réglage. Déplacer les PORTES verticalement à l'emplacement désiré. Serrer les vis après avoir ajusté.

Pour ajuster les PORTES vers l'intérieur ou vers l'extérieur (profondeur), desserrer la vis de montage un tour et déplacer les PORTES vers l'intérieur ou vers l'extérieur. Serrer la vis de montage après avoir ajusté.

ÉTAPE 17

REMARQUE : Ne pas tourner le DISPOSITIF DE SÉCURITÉ POUR PLACOPLÂTRE dans un montant mural. Si on préfère fixer la SANGLE DE SÉCURITÉ à un montant mural, obtenir la visserie appropriée auprès d'une quincaillerie locale.

INSTRUCTIONS D'INSTALLATION :

1. Insérer le DISPOSITIF DE SÉCURITÉ POUR PLACOPLÂTRE à travers la RONDELLE et l'extrémité de la SANGLE DE SÉCURITÉ.
2. À l'aide d'un tournevis cruciforme ou d'une perceuse à main, visser légèrement la vis contre le placoplâtre.
3. Appliquer une certaine pression ; faire tourner la vis jusqu'à la gaine en nylon glisse à travers.
4. Faire tourner la vis jusqu'à ce qu'elle soit à fleur du mur et qu'une résistance ferme se fasse sentir.
5. Continuer de tourner jusqu'à ce que la vis commence à pivoter librement.

REMARQUE : Avant de déplacer l'unité vers un emplacement différent, dévisser le DISPOSITIF DE SÉCURITÉ POUR PLACOPLÂTRE du mur. La gaine en nylon restera derrière le mur.

ÉTAPE 18

Enfoncer les MANCHONS EN CAOUTCHOUC (2R) sur les GOUPILLES EN MÉTAL (1R). Insérer les GOUPILLES EN MÉTAL dans les trous choisis dans les EXTRÉMITÉS (A et B) et les GRANDS MONTANTS (E). Poser les TABLETTES RÉGLABLES (K) sur les GOUPILLES EN MÉTAL.

À l'aide d'un marteau, enfoncer un COUVERCLE D'EXCENTRIQUE (75P) sur chaque EXCENTRIQUE ESCAMOTABLE visible.

REMARQUE : Prière de lire les informations importantes sur la sécurité figurant sur les pages arrière du manuel d'instructions.

Ceci complète l'assemblage. Nettoyer à l'aide d'une encaustique pour meubles ou d'un chiffon humide. Essuyer.

Pared de almacenamiento

LISTA DE PARTES			LISTA DE PARTES		
ITEM	DESCRIPCIÓN	CANTIDAD	ITEM	DESCRIPCIÓN	CANTIDAD
A	EXTREMO DERECHO.....	1	1F	EXCÉNTRICO ESCONDIDO.....	30
B	EXTREMO IZQUIERDO.....	1	2F	PASADOR DE EXCÉNTRICO.....	16
C	PARAL DERECHO.....	1	8F	BIELA DE EXCÉNTRICO.....	14
D	PARAL IZQUIERDO.....	1	1G	SOPORTE DE METAL GRANDE.....	2
E	PARAL GRANDE.....	2	4G	SOPORTE DE METAL.....	11
F3	PANEL SUPERIOR.....	1	14H	BISAGRA CURVADA.....	4
G2	FONDO.....	1	40H	BISAGRA.....	2
H2	ESTANTE.....	1	4I	TOPE DE PUERTA.....	3
I	DORSO.....	1	169K	POMO.....	3
J	PUERTA.....	3	1N	CLAVO.....	82
K	ESTANTE AJUSTABLE.....	6	75P	CUBIERTA DE EXCÉNTRICO.....	12
L	PATA DELANTERA.....	2	1R	ESPIGA DE METAL.....	24
M	PATA POSTERIOR.....	2	2R	MANGUITO DE GOMA.....	24
N	BASE.....	1	97	KIT DE CONTROL ANTI-INCLINACIÓN PARA MOBILIARIO.....	1
O	MOLDURA DE EXTREMO.....	2	1S	TORNILLO NEGRO DE CABEZA GRANDE de 14 mm.....	26
P	MOLDURA DE PARAL.....	2	2S	TORNILLO NEGRO DE CABEZA PERDIDA de 48 mm.....	1
Q	MOLDURA DE EXTREMO SUPERIOR.....	2	11S	TORNILLO NEGRO DE CABEZA PERDIDA de 13 mm.....	12
R	MOLDURA DE ESTANTE.....	2	32S	TORNILLO NEGRO DE CABEZA PERDIDA de 14 mm.....	8
S	SOPORTE.....	1	37S	TORNILLO NEGRO PARA METAL de 22 mm.....	3
T	SOPORTE LATERAL.....	2	100S	TORNILLO NEGRO DE CABEZA PERDIDA de 70 mm.....	8
			113S	TORNILLO NEGRO DE CABEZA PERDIDA de 49 mm.....	12

PASO 1

No apriete los EXCÉNTRICOS ESCONDIDOS en este paso.
Ensamble la unidad sobre un piso alfombrado o sobre el cartón vacío para evitar rayar la unidad o el piso.

Empuje dieciséis EXCÉNTRICOS ESCONDIDOS (1F) en los PARALES (C y D), el PANEL SUPERIOR (F3), el FONDO (G2) y el ESTANTE (H2). A continuación, inserte el extremo de metal de un PASADOR DE EXCÉNTRICO (2F) dentro de cada EXCÉNTRICO ESCONDIDO.

PASO 2

Empuje catorce EXCÉNTRICOS ESCONDIDOS (1F) en los agujeros de los EXTREMOS (A y B) y de los PARALES GRANDES (E).

Atornille catorce BIELAS DE EXCÉNTRICO (8F) dentro de las PATAS DELANTERAS (L) y las MOLDURAS DE PARAL (P).

PASO 3

Cuidadosamente vuelva los EXTREMOS (A y B) al revés.

Atornille ocho TORNILLOS NEGROS DE CABEZA PERDIDA de 14 mm (32S) dentro de los EXTREMOS (A y B) hasta que el resalto de los TORNILLOS repose sobre las superficies de los EXTREMOS.

Deslice las MOLDURAS (O y Q) sobre los EXTREMOS (A y B). Alinee las ranuras de las MOLDURAS sobre las cabezas de los TORNILLOS de los EXTREMOS.

NOTA: Las MOLDURAS DE EXTREMOS (O) son más anchas que las MOLDURAS DE LOS EXTREMOS SUPERIORES (Q).

NOTA: Asegúrese de colocar las MOLDURAS en los lugares exactos que se muestran a continuación.

PASO 4

Fije el EXTREMO IZQUIERDO (B) a la PATA DELANTERA (L) como se muestra en el diagrama superior. Apriete cuatro EXCÉNTRICOS ESCONDIDOS.

Fije una PATA POSTERIOR (M) al EXTREMO IZQUIERDO (B). Utilice cuatro TORNILLOS NEGROS DE CABEZA PERDIDA de 70 mm (100S).

Repita este paso con el EXTREMO DERECHO (A) como se muestra en el diagrama inferior.

PASO 5

Precaución: No coloque la unidad en posición vertical hasta que se fije el DORSO. La unidad podría caerse.

Abrir el KIT DE CONTROL ANTI-INCLINACIÓN PARA MOBILIARIO (97) y fijar la CORREA DE SEGURIDAD al PANEL SUPERIOR (F3). Utilice el TORNILLO DE CABEZA GRANDE de 14 mm provisto.

NOTA: Coloque la CORREA DE SEGURIDAD exactamente como se muestra.

Fije el PANEL SUPERIOR (F3) y el ESTANTE (H2) al EXTREMO IZQUIERDO (B). Apriete cuatro EXCÉNTRICOS ESCONDIDOS.

Precaución: Riesgo de daños o heridas. Los Excéntricos Escondidos deben apretarse completamente. Los Excéntricos Escondidos que no se aprieten completamente se aflojarán y las partes pueden separarse. Para apretar completamente, atornille el excéntrico escondido 210 grados.

PASO 6

Deslice las MOLDURAS DE ESTANTE (R) sobre los bordes con muesca del PANEL SUPERIOR (F3) y del ESTANTE (H2).

PASO 7

Fije los PARALES GRANDES (E) al PANEL SUPERIOR (F3) y al ESTANTE (H2). Utilice ocho TORNILLOS NEGROS DE CABEZA PERDIDA de 49 mm (113S).

Fije las MOLDURAS DE PARAL (P) a los PARALES GRANDES (E). Apriete seis EXCÉNTRICOS ESCONDIDOS.

PASO 8

Fije los PARALES (C y D) al ESTANTE (H2). Apriete cuatro EXCÉNTRICOS ESCONDIDOS.

PASO 9

Fije el FONDO (G2) al EXTREMO IZQUIERDO (B). Apriete dos EXCÉNTRICOS ESCONDIDOS.

Fije el FONDO (G2) a los PARALES (C y D). Utilice cuatro TORNILLOS NEGROS DE CABEZA PERDIDA de 49 mm (113S).

Empuje los TOPES DE PUERTA (4I) dentro de los agujeros de los PARALES (C y D).

PASO 10

Fije el EXTREMO DERECHO (A) al PANEL SUPERIOR (F3), al FONDO (G2) y al ESTANTE (H2). Apriete seis EXCÉNTRICOS ESCONDIDOS.

PASO 11

Fije los SOPORTES DE METAL GRANDES (1G) a la BASE (N). Utilice dos TORNILLOS NEGROS DE CABEZA GRANDE de 14 mm (1S).

Fije tres SOPORTES DE METAL (4G) al FONDO (G2). Utilice tres TORNILLOS NEGROS DE CABEZA GRANDE de 14 mm (1S).

NOTA: Asegúrese de que los SOPORTES DE METAL estén nivelados con el borde largo del FONDO.

Fije la BASE (N) a los EXTREMOS (A y B). Utilice dos TORNILLOS NEGROS DE CABEZA GRANDE de 14 mm (1S) a través el juego inferior de agujeros de los SOPORTES DE METAL GRANDES y en los EXTREMOS.

NOTA: Va a fijar la BASE al FONDO en el siguiente paso.

PASO 12

Precaución: No coloque la unidad en posición vertical hasta que se fije el DORSO. La unidad podría caerse.

Cuidadosamente voltee la unidad para que repose sobre los bordes delanteros. Fije la BASE (N) al FONDO (G2). Pase tres TORNILLOS NEGROS DE CABEZA GRANDE de 14 mm (1S) a través de los SOPORTES DE METAL GRANDES y en la BASE.

PASO 12 (CONTINUACIÓN)

NOTA: Puede que necesite la ayuda de otra persona para centrar el dorso de su unidad.

Desdoble el DORSO (I) y colóquelo sobre la unidad.

Los márgenes a lo largo de los bordes superior e inferior del DORSO (I) deben estar uniformes. A continuación, los márgenes a lo largo de los dos bordes laterales del DORSO (I) deben estar uniformes. Empuje sobre las esquinas opuestas de la unidad si es requerido para hacerla "cuadrada."

Fije el DORSO (I) a la unidad utilizando los CLAVOS (1N).

NOTA: Asegúrese de clavar ligeramente los CLAVOS dentro de los agujeros que se alinean sobre los PARALES (C, D y E) y el ESTANTE (H2).

PASO 13

Fije ocho SOPORTES DE METAL (4G) a los SOPORTES (S y T). Utilice ocho TORNILLOS NEGROS DE CABEZA GRANDE de 14 mm (1S).

NOTA: Asegúrese de que los SOPORTES DE METAL estén nivelados con los bordes de los SOPORTES.

Fije los SOPORTES (S y T) al FONDO (G2). Pase seis TORNILLOS NEGROS DE CABEZA GRANDE de 14 mm (1S) a través de los SOPORTES DE METAL y dentro del FONDO.

Fije los SOPORTES LATERALES (T) al SOPORTE (S). Pase dos TORNILLOS NEGROS DE CABEZA GRANDE de 14 mm (1S) a través de los SOPORTES DE METAL y en el SOPORTE.

PASO 14

Fije cuatro BISAGRAS CURVADAS (14H) a dos PUERTAS (J). Utilice ocho TORNILLOS NEGROS DE CABEZA PERDIDA de 13 mm (11S).

Fije dos BISAGRAS (40H) a la otra PUERTA (J). Utilice cuatro TORNILLOS NEGROS DE CABEZA PERDIDA de 13 mm (11S).

PASO 15

Cuidadosamente ponga la unidad en posición vertical.

Antes de ajustar la PUERTA a su unidad, asegúrese de que el tornillo de montaje se encuentre contra los topes como se muestra en el diagrama derecho. Si no lo está, afloje el tornillo de montaje para que se deslice contra los topes. Luego, apriete el tornillo de montaje.

Primero, fije la PUERTA (J) con las BISAGRAS (40H) al PARAL DERECHO (C). Utilice los tornillos provistos de las BISAGRAS. Debe apretar cada TORNILLO unas vueltas antes de apretar cualquier tornillo firmemente.

NOTA: Apriete los TORNILLOS de ajuste completamente para centrar esta PUERTA entre los PARALES.

Fije las PUERTAS (J) con BISAGRAS RECTAS (14H) a los EXTREMOS (A y B). Utilice los tornillos provistos de las BISAGRAS. Debe apretar cada TORNILLO unas vueltas antes de apretar cualquier tornillo firmemente.

Fije un POMO (169K) a cada PUERTA (J). Utilice tres TORNILLOS NEGROS PARA METAL de 22 mm (37S).

Consulte el próximo paso para ajustar la PUERTA.

PASO 16

Consulte el diagrama ampliado para identificar las piezas de las BISAGRAS.

Las PUERTAS pueden requerir de ajustes. Siga el texto abajo para hacer los ajustes necesarios.

AJUSTE DE LA PUERTA: Para ajustar las PUERTAS de un lado al otro (horizontalmente), gire el tornillo de ajuste hacia el interior o hacia el exterior.

Para ajustar las PUERTAS hacia arriba o hacia abajo (vertical), afloje los dos tornillos de ajuste. Mueva las PUERTAS hacia arriba o hacia abajo a la ubicación deseada. Apriete los tornillos después de hacer los ajustes.

Para ajustar las PUERTAS hacia atrás o hacia adelante (profundidad), afloje el tornillo de montaje una vuelta y mueva las PUERTAS hacia el interior o hacia el exterior según sea necesario. Apriete el tornillo de montaje después de hacer los ajustes.

PASO 17

NOTA: No gire el ANCLAJE DE SEGURIDAD PARA EL DRYWALL en un montante de la pared. Si prefiere ajustar la CORREA DE SEGURIDAD a un montante de la pared, vaya a su ferretería local para obtener las herramientas adecuadas.

INSTRUCCIONES DE INSTALACIÓN:

1. Inserte el ANCLAJE DE SEGURIDAD PARA EL DRYWALL a través la ARANDELA y el extremo de la CORREA DE SEGURIDAD.
2. Con un destornillador Phillips o un taladro, presione ligeramente el tornillo en el drywall.
3. Presione; gire el tornillo hasta que se haga un agujero piloto y se cuele la cubierta de nailon.
4. Gire el tornillo hasta que quede al ras contra la pared y usted sienta una resistencia firme.
5. Continúe girando hasta que el tornillo comience a rotar libremente.

NOTA: Antes de trasladar la unidad a otra ubicación, desatornille el ANCLAJE DE SEGURIDAD PARA EL DRYWALL de su pared. La cubierta de nailon permanecerá detrás de su pared.

PASO 18

Empuje los MANGUITOS DE GOMA (2R) sobre las ESPIGAS DE METAL (1R). Inserte las ESPIGAS DE METAL dentro de los agujeros al nivel preferido de los EXTREMOS (A y B) y de los PARALES GRANDES (E). Coloque los ESTANTES AJUSTABLES (K) sobre las ESPIGAS DE METAL.

Con un martillo, empuje una CUBIERTA DE EXCÉNTRICO (75P) sobre cada EXCÉNTRICO ESCONDIDO visible.

NOTA: Por favor, lea las páginas de atrás del folleto de instrucciones en cuanto a importante información de seguridad.

Esto completa el ensamblaje. Limpie con su pulimento para muebles preferido o un paño húmedo. Seque con un paño.

WARNING

Please use your furniture correctly and safely. Improper use can cause safety hazards, or damage to your furniture or household items. Carefully read the following safety information.

Death or serious injury may occur when children climb on furniture. A remote control, toys or other items placed on the furniture may encourage a child to climb on the furniture which could cause it to tip-over and result in serious injury or death.

NEVER allow children to climb on furniture.

NEVER place toys, food, remote, etc. on top of furniture.

ALWAYS use either the safety hardware as instructed or other wall anchoring device.

Placing audio and/or video equipment onto furniture not specifically designed to support audio and/or video equipment may result in death or serious injury due to furniture collapse or tip over.

NEVER place a TV on furniture that is not intended to support a TV.

This product is not designed to support a television unless a TV warning label is included and the instructions specifically state the size and weight of the television.

Overloading drawers and shelves may result in furniture that can break or sag, or tip-over which may result in injury.

NEVER exceed the weight limits shown in the instructions.

Place the heavier items on lower shelves as far back from the front as possible.

Load the bottom surfaces first to avoid top-heavy furniture.

Moving furniture that is not designed to be moved or equipped with casters may result in injury or damage to furnishings or personal property.

ALWAYS unload shelves and drawers, starting with the top surfaces, before moving.

NEVER push or pull furniture on carpet. Have a friend help lift properly to move and/or reposition it.

AVERTISSEMENT

Prière d'utiliser le mobilier à bon escient et avec prudence. Une mauvaise utilisation peut être à l'origine de risques d'accident ou peut endommager le mobilier et les articles ménagers.
Lire attentivement l'information suivante sur la sécurité.

La mort voire de graves blessures peuvent se produire lorsque des enfants grimpent sur les meubles. Une télécommande, des jouets ou d'autres articles placés sur un meuble peuvent encourager un enfant à grimper sur le meuble qui pourrait le renverser et résulter en graves blessures voire la mort.

NE JAMAIS laisser les enfants grimper sur les meubles.

NE JAMAIS placer de jouets, d'aliments, de télécommande, etc. sur les meubles.

TOUJOURS utiliser soit la visserie de sécurité comme il l'est indiqué soit un autre dispositif d'ancrage mural.

Placer du matériel audio et/ou vidéo sur un meuble non spécifiquement conçu pour supporter du matériel audio et/ou vidéo peut entraîner la mort voire de graves blessures en raison de l'effondrement du meuble ou de son renversement sur un enfant.

NE JAMAIS placer de téléviseur sur un meuble non conçu pour supporter un téléviseur.

Ce produit n'est pas conçu pour supporter un téléviseur à moins qu'une étiquette d'avertissement de téléviseur ne soit incluse et que les instructions indiquent spécifiquement la taille et le poids du téléviseur.

Surcharger les tiroirs et tablettes peut provoquer la casse, l'affaissement ou encore le renversement du meuble entraînant ainsi des blessures.

NE JAMAIS excéder les limites de poids indiquées sur les instructions.

Placer les articles plus lourds sur les tablettes inférieures aussi loin que possible de l'avant.

Charger les surfaces inférieures en premier pour éviter un meuble trop lourd en haut.

Déplacer un meuble qui n'est pas conçu pour être déplacé ou qui est équipé de roulettes peut entraîner des blessures voire des dommages de meuble ou de matériel personnel.

TOUJOURS décharger les tablettes et les tiroirs, en commençant par les surface supérieures, avant de déplacer le meuble.

NE JAMAIS pousser ou tirer un meuble sur de la moquette. Demander à une autre personne de le soulever correctement pour le déplacer et/ou le repositionner.

ADVERTENCIA

Por favor use el mobiliario correcta y seguramente. El mal uso puede causar riesgos de seguridad o daño a las unidades o artículos domésticos. Lea cuidadosamente la siguiente información de seguridad.

Pueden suceder lesiones graves o la muerte cuando los niños se suben en los muebles. Un control remoto, juguetes u otros artículos colocados en los muebles pueden alentar a un niño a subirse en el mueble, lo cual podría causar que se derribe y resultaría en lesiones graves o la muerte.

NUNCA permita que los niños se suban en los muebles.

NUNCA coloque juguetes, comida, control remoto, etc. encima de los muebles.

SIEMPRE utilice el soporte físico de seguridad según las instrucciones u otro dispositivo de anclaje en la pared.

La colocación de equipos de audio y/o video en muebles que no estén específicamente diseñados para soportar equipos de audio y/o video puede resultar en muerte o lesiones graves debido al colapso de los muebles o al derribarse.

NUNCA coloque un televisor en muebles que no estén diseñados para soportar un televisor.

Este producto no está diseñado para soportar un televisor a menos que se incluya una etiqueta de advertencia de televisor y las instrucciones específicamente indiquen el tamaño y peso del televisor.

El sobrecargar los cajones y estantes puede resultar en muebles que se puedan romper o colapsar o derribar, lo que puede resultar en lesiones.

NUNCA exceda los límites de peso indicados en las instrucciones.

Coloque los artículos más pesados en los estantes inferiores cuanto lejos de la parte delantera sea posible.

Cargue las superficies inferiores primero para evitar muebles con la parte superior pesada.

El mover muebles que no estén diseñados para ser movidos o equipados con ruedas puede resultar en lesiones o daños al mueble o a los bienes personales.

SIEMPRE descargue los estantes y cajones, empezando con las superficies superiores, antes de moverlo.

NUNCA empuje ni tire de los muebles sobre una alfombra. Obtenga que un amigo le ayude a levantarlo correctamente para moverlo y/o reposicionarlo.

5-YEAR LIMITED WARRANTY

1. We provide limited warranty coverage to the original purchaser of this product for a period of five years from the date of purchase against defects in materials or workmanship of furniture components. As used in this Warranty, "defect" means imperfections in components which substantially impair the utility of the product. This Warranty gives you specific legal rights, and you may also have other rights which vary from state to state.
2. There is no warranty coverage for defects or conditions that result from the failure to follow product assembly instructions, information or warnings, misuse or abuse, intentional damage, fire, flood, alteration or modification of the product, or use of the product in a manner inconsistent with its intended use, nor any condition resulting from incorrect or inadequate maintenance, cleaning, or care. There is also no warranty coverage for rented products or any products purchased "used" or "as is", at a distress or going-out-of business sale, or from a liquidator.
3. As the exclusive remedy under this Warranty, we will (at its sole option) repair, replace or refund the value of any defective furniture component. We may require independent confirmation of the claimed defect and proof of purchase. Replacement parts will be warranted for only the remaining period of the original Warranty. WE SHALL HAVE NO LIABILITY FOR ANY INCIDENTAL OR CONSEQUENTIAL DAMAGES OF ANY KIND and all such damages are EXCLUDED FROM THIS WARRANTY, such as loss of use, disassembly, transportation, labor or damage to property on or near the product. Some states do not allow the exclusion or limitation of incidental or consequential damages, so the above limitation or exclusion may not apply to you.

GARANTIE LIMITÉE DE 5 ANS

1. offre une couverture de garantie limitée à l'acheteur initial du présent produit pendant une période de cinq ans à compter de la date d'achat contre tout défaut de matériaux ou de fabrication des composantes de mobilier. Le mot « défaut », tel qu'il est utilisé sous les termes de la présente garantie, comprend les imperfections des pièces qui empêchent substantiellement l'utilisation du produit. La présente garantie vous donne des droits légaux spécifiques et il est possible que vous ayez des droits supplémentaires variant d'État en État ou de province en province.
2. La présente garantie ne saurait couvrir les défauts ou conditions qui surviendraient à la suite du non respect des instructions, informations ou mises en garde de montage, d'une mauvaise utilisation ou d'un abus, d'un dommage intentionnel, d'un incendie, d'une inondation, d'une altération ou modification du produit, d'une utilisation du produit allant à l'encontre de son usage prévu, ni aucune condition résultant d'une maintenance, d'un nettoyage ou d'un entretien inappropriés ou inadéquats. De plus, il n'existe aucune garantie pour les produits loués ou tous les produits achetés « d'occasion » ou « en l'état », dans le cadre d'une vente aux enchères ou de soldé pour cessation de commerce, ou auprès d'un liquidateur.
3. En tant que recours exclusif en vertu de la présente garantie, réparer, remplacer ou rembourser (sur sa seule décision) la valeur de toute composante de mobilier défectueuse. peut exiger une confirmation indépendante du défaut revendiqué ainsi qu'une preuve d'achat. Les pièces de rechange seront garanties uniquement pendant la période restante de la garantie originale. NE SERA EN AUCUN CAS RESPONSABLE DE TOUT DOMMAGE ACCESSOIRE OU CONSÉQUENTIF DE TOUTE SORTE et lesdits dommages sont EXCLUS DE LA PRÉSENTE GARANTIE, à savoir perte d'utilisation, démontage, transport, main d'œuvre ou dommages matériels sur ou à proximité du produit. Certains États ou provinces ne permettant pas l'exclusion ou la limite aux responsabilités pour dommages accidentels ou consécutifs, la limite ou l'exclusion ci-dessus peut ne pas être applicable.

GARANTÍA LIMITADA DE 5 AÑOS

1. provee cobertura de garantía limitada al comprador original de este producto por un periodo de cinco años, a partir de la fecha de compra, contra defectos en los materiales o de mano de obra en los componentes de muebles. Como es utilizado en esta Garantía, "defecto" significa imperfecciones en los componentes que de manera fundamental afecta la utilidad del producto. Esta Garantía le permite a usted ciertos derechos legales, y usted también podría poseer otros derechos adicionales, los cuales varían de estado a estado.
2. No hay cobertura de garantía para defectos o estados que resulten del incumplimiento en seguir las instrucciones, la información o las advertencias sobre el ensamblaje del producto; del uso incorrecto o maltrato, del daño intencional, incendio, inundación, cambio o modificación del producto; o de la utilización del producto de manera contradictoria con el uso para el cual fue fabricado, ni por ningún estado que resulte del mantenimiento, limpieza o cuidado incorrecto o inadecuado. Tampoco no hay cobertura de garantía para los productos rentados o para cualesquiera productos comprados "de uso" o "como está", en una venta de bienes embargados o en una venta por salirse del negocio, o comprados a un liquidador.
3. Como un recurso exclusivo bajo esta Garantía, (sólo a su opción) reparará, reemplazará o reembolsará el valor de cualquier componente defectuoso de mueble. Sauder puede requerir una confirmación independiente de un defecto reclamado y una prueba de compra. Las piezas de repuesto serán garantizadas solamente por el periodo de tiempo, que queda de la Garantía original. SAUDER NO TENDRÁ RESPONSABILIDAD por NINGÚN DAÑO INCIDENTAL O CONSECUENTE DE NINGÚN TIPO y todos dichos daños SE EXCLUYEN DE ESTA GARANTÍA, tales como pérdida de uso, desensamblaje, transportación, trabajo o daño a la propiedad en o cerca del producto. Algunos estados no permiten la exclusión o limitación de daños incidentales o consecuentes, en tales instancias la limitación o exclusión antes mencionada podría no ser aplicable a usted.

4. This Warranty applies only to warranted defects that first arise and are reported to Sauder within the warranty coverage period. The Warranty cannot be transferred to subsequent owners or users of the product, and it shall be immediately void in the event the product is resold, transferred, leased or rented to any third party or person other than the original purchaser.
5. THERE ARE NO OTHER WARRANTIES APPLICABLE TO THIS PRODUCT. Under the laws of certain states, there may be no implied warranties from Sauder and all implied warranties, INCLUDING ANY IMPLIED WARRANTY OF MERCHANTABILITY OR FITNESS FOR A PARTICULAR PURPOSE are disclaimed where allowed by law. TO THE EXTENT ANY IMPLIED WARRANTIES ARE APPLICABLE, ANY IMPLIED WARRANTIES, INCLUDING ANY IMPLIED WARRANTY OF MERCHANTABILITY OR FITNESS FOR A PARTICULAR PURPOSE, ARE LIMITED IN DURATION TO THE DURATION OF THIS EXPRESS WARRANTY or the minimum period allowed by law, whichever is shorter. Some states do not allow limitations on how long an implied Warranty lasts, so the above limitation may not apply to you.
6. For Warranty inquiries or claims, please visit our website www.sauder.com. You can also contact Sauder at 1.800.523.3987. Sauder may require Warranty claims to be submitted in writing to: Sauder Woodworking Co., 502 Middle Street, Archbold, OH 43502 USA. Please include your sales receipt or other proof of purchase and a specific description of the product defect.

4. La présente garantie ne s'applique qu'aux défauts garantis qui se produisent pour la première fois et qui sont signalés à Sauder dans les limites de couverture de la garantie. La garantie ne peut pas être transférée à des propriétaires ou utilisateurs subséquents du produit, et sera immédiatement invalidée dans le cas où le produit est revendu, transféré, loué sous bail ou loué à une tierce partie ou personne autre que l'acheteur original.
5. IL N'EXISTE AUCUNE AUTRE GARANTIE EN VIGUEUR POUR LE PRÉSENT PRODUIT. En vertu des lois de certains États ou provinces, il ne peut y avoir de garanties implicites de la part de Sauder et toutes les garanties implicites, Y COMPRIS TOUTE GARANTIE IMPLICITE DE COMMERCIALITÉ OU D'ADAPTATION À UN USAGE PARTICULIER sont déclinées partout où la loi l'autorise. DANS LA MESURE OÙ TOUTE GARANTIE IMPLICITE EST APPLICABLE, TOUTE GARANTIE IMPLICITE, Y COMPRIS TOUTE GARANTIE DE COMMERCIALITÉ OU D'ADAPTATION À UN USAGE PARTICULIER, EST LIMITÉE À LA DURÉE DE LA PRÉSENTE GARANTIE EXPRESSE ou à la période minimum autorisée par la loi, la période la plus courte étant retenue. Certains États ne permettant pas que des limites soient imposées quant à la durée d'une garantie implicite, la limite ci-dessus peut donc ne pas être applicable.
6. Pour toute question concernant la garantie ou toute demande de réclamation, consulter le site Web www.sauder.com. Il est également possible de contacter Sauder en composant le 1.800.523.3987. Sauder peut exiger de soumettre les demandes de réclamation sous garantie par écrit à : Sauder Woodworking Co., 502 Middle Street, Archbold, OH 43502 USA. Veuillez joindre votre ticket de caisse ou toute autre preuve d'achat ainsi qu'une description spécifique du défaut de produit.

4. Esta Garantía sólo es aplicable a defectos garantizados que primeramente surjan y se informen a Sauder dentro del periodo de cobertura de garantía. La Garantía no puede ser transferida a propietarios o usuarios subsiguientes del producto, y ésta será inmediatamente invalidada en el caso que el producto sea revendido, transferido, arrendado o rentado a cualquier tercero u otra persona que no sea el comprador original.
5. NO HAY OTRA GARANTÍA APLICABLE A ESTE PRODUCTO. Bajo las leyes de ciertos estados, pueden no haber garantías implícitas de Sauder y se hace renuncia de responsabilidad de todas las garantías implícitas donde lo permita la ley, INCLUYENDO CUALQUIER GARANTÍA IMPLICITA DE MERCANTIBILIDAD O DE APTITUD PARA UN PROPÓSITO EN PARTICULAR. EN LA MEDIDA CUALQUIER GARANTÍA IMPLICITA ES APLICABLE, CUALESQUIERA GARANTÍAS IMPLICITAS, INCLUYENDO AQUELLA DE MERCANTIBILIDAD O DE APTITUD PARA UN PROPÓSITO EN PARTICULAR, SE LIMITAN EN DURACIÓN HASTA LA DURACIÓN DE ESTA GARANTÍA IMPLICITA o hasta el periodo mínimo permitido por la ley, la que sea más corta. Algunos estados no permiten limitaciones en cuanto a la duración de una garantía implícita, por eso la limitación arriba citada pueda no ser aplicable a usted.
6. Para solicitud de información o reclamación de Garantía, por favor, visite nuestro sitio Web www.sauder.com. Usted también puede contactar a Sauder llamando al 1.800.523.3987. Sauder puede solicitar que las reclamaciones sean presentadas por escrito a: Sauder Woodworking Co., 502 Middle Street, Archbold, OH 43502 USA. Por favor incluya su recibo de venta u otra prueba de compra y una descripción detallada del defecto del producto.