

**ASSEMBLY INSTRUCTIONS  
INSTRUCCIONES DE ENSAMBLAJE  
INSTRUCTIONS D'ASSEMBLAGE  
MONTAGEANLEITUNGEN**

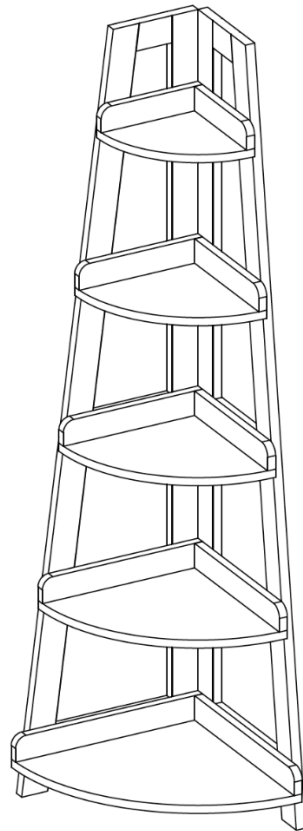



**ADULT ASSEMBLY REQUIRED:**

This product requires assembly by an adult because of small parts. Care should be taken in unpacking and assembling this item to keep small parts away from children. During assembly children should be kept away from the product due to possible risk of injury.

**This product is suitable for children 3 years and older.**

SERIOUS OR FATAL INJURIES CAN OCCUR FROM FURNITURE TIP-OVER.  
IN ORDER TO PREVENT OVERTURNING, THIS PRODUCT MUST BE USED WITH THE TIP-OVER RESTRAINTS OR WALL MOUNTING HARDWARE PROVIDED.

**PLEASE READ WARNINGS BELOW.**

- Product must be assembled exactly per these instructions. Failure to follow assembly instructions may result in possible risk of injury.
- Young children can be seriously injured or killed if furniture tips over. Install tip-over restraint provided. Use of tip-over restraints may only reduce, but not eliminate, the risk of tip-over.
- To help prevent furniture from tip-over or fall, this product must be secured to the wall using enclosed tip-over restraints or wall mounting hardware.
- Tip-over restraints and wall mounting hardware are provided with this product, however, you may need to source suitable hardware for your wall type. If in doubt, please consult a qualified tradesperson.
- Always check the suitability of the wall to ensure the tip-over restraints or wall mounting hardware will resist the forces applied to it.
- Always ensure any wall used for tip-over restraints or wall mounting hardware is free from hidden electrical wires, water, or gas pipes.
- Do not use this item for a TV stand or place heavy objects on top of item.
- Place heaviest items in the lowest drawers or shelves.
- Never allow children to climb or hang on to the drawers, doors, or shelves.
- Never open more than one drawer at a time or defeat/remove any drawer interlock system.

Weight Capacity: This product will hold up to 10 pounds (4.5kgs) per shelf for a total weight of 50 pounds (22.7kgs). Please do not overload product for risk of damage and/or serious injury or death.



# ADVERTENCIA

## **REQUIERE QUE UN ADULTO REALICE EL ENSAMBLAJE:**

Este producto requiere que un adulto lleve a cabo el ensamblaje debido a las piezas pequeñas. Debe tener cuidado al desempacar y ensamblar este artículo para mantener las piezas pequeñas alejadas de los niños. Los niños deben mantenerse alejados del producto durante el ensamblaje debido al posible riesgo de lesiones.

## **Este producto es adecuado para niños de 3 años en adelante.**

LA CAÍDA DE LOS MUEBLES PUEDE OCASIONAR LESIONES GRAVES O FATALES. A FIN DE EVITAR ESTA SITUACIÓN, ESTE PRODUCTO DEBE SER UTILIZADO CON LAS SUJECIONES ANTIVUELCO O LOS HERRAJES DE PARED SUMINISTRADOS.

### **LEA LAS SIGUIENTES ADVERTENCIAS.**

- Ensamble el producto exactamente como se indica en estas instrucciones. Si no se siguen estas instrucciones, existen riesgos de lesiones.
- Si los muebles se caen, los niños pequeños pueden sufrir lesiones graves o la muerte. Instale el sistema antivuelco provisto. El uso del sistema antivuelco solo puede reducir, pero no eliminar, el riesgo de caída.
- Para evitar que los muebles se caigan o se volteen, fije este producto a la pared con el sistema antivuelco incluido o con los herrajes de ensamblaje a la pared.
- Este producto cuenta con sistemas antivuelco y herrajes de ensamblaje a la pared; sin embargo, es posible que tenga que buscar los accesorios adecuados para su tipo de pared. Si tiene alguna inquietud al respecto, consulte a un comerciante calificado.
- Compruebe siempre la capacidad de la pared para asegurarse de que el sistema antivuelco o los herrajes de ensamblaje a la pared resistan las fuerzas aplicadas a ella.
- Asegúrese siempre de que cualquier pared utilizada para los sistemas antivuelco o los herrajes de ensamblaje a la pared esté libre de cables eléctricos ocultos, tuberías de agua o gas.
- No utilice este objeto como soporte para el televisor ni coloque objetos pesados sobre él.
- Coloque los artículos más pesados en los cajones o repisas más bajas.
- No permita que los niños se suban o se aferren a los cajones, puertas o repisas.
- No abra nunca más de un cajón a la vez o anule/elimine cualquier sistema de interbloqueo de cajones.

Capacidad de peso: este producto soporta hasta 10 libras (4,5 kg) por repisa para un peso total de 50 libras (22,7 kg). No sobrecargue el producto para evitar el riesgo de daños o lesiones graves o la muerte.



## AVERTISSEMENT

### **L'ASSEMBLAGE DOIT ÊTRE EFFECTUÉ PAR UN ADULTE :**

Ce produit doit être assemblé par un adulte à cause de la présence de petites pièces. Lorsque vous déballez et assemblez cet article, veillez à tenir les petites pièces hors de portée des enfants. Les enfants doivent être tenus à l'écart du produit en raison du risque de blessure pendant l'assemblage.

### **Ce produit peut convenir aux enfants de 3 ans et plus.**

LE BASCULEMENT D'UN MEUBLE PEUT CAUSER DES BLESSURES GRAVES VOIRE MORTELLES. CE PRODUIT DOIT ÊTRE UTILISÉ AVEC LES DISPOSITIFS DE RETENUE ANTI-BASCULEMENT OU LE MATÉRIEL DE FIXATION MURALE FOURNI AFIN D'ÉVITER TOUT BASCULEMENT.

### **VEUILLEZ LIRE LES AVERTISSEMENTS CI-DESSOUS.**

- Le produit doit être assemblé exactement selon ces instructions. Le non-respect des instructions de montage peut entraîner un risque de blessure.
- Les enfants en bas âge peuvent être gravement blessés ou tués par le basculement d'un meuble. Installez les dispositifs de retenue anti-bascullement fournis. L'utilisation de dispositifs de retenue anti-bascullement peut uniquement réduire le risque de basculement; il n'élimine pas ce risque.
- Ce produit doit être fixé au mur à l'aide de dispositifs de retenue anti-bascullement ou de matériel de fixation murale pour éviter que le meuble ne bascule et ne tombe.
- Les dispositifs de retenue anti-bascullement et le matériel de fixation murale sont fournis avec ce produit. Toutefois, vous devrez peut-être vous procurer du matériel convenant à votre type de mur. Veuillez consulter un professionnel qualifié en cas de doute.
- Vérifiez toujours la résistance du mur pour s'assurer que les dispositifs de retenue anti-bascullement ou les accessoires de fixation murale résistent aux forces qui lui sont appliquées.
- Assurez-vous toujours que les murs utilisés pour les dispositifs de retenue anti-bascullement ou le matériel de montage mural soient exempts de fils électriques, de conduites d'eau ou de gaz cachés.
- N'utilisez pas cet objet comme support de téléviseur et évitez de placer des objets lourds au-dessus de celui-ci.
- Placez les objets les plus lourds dans les tiroirs ou sur les étagères inférieures.
- Ne laissez jamais les enfants monter ou s'accrocher aux tiroirs, portes ou étagères.
- N'ouvrez jamais plusieurs tiroirs en même temps, et ne démontez et ne retirez jamais le système de verrouillage du tiroir.

Capacité de poids : Ce produit peut supporter jusqu'à 10 livres (4,5 kg) par étagère, pour un poids total de 50 livres (22,7 kg). Veuillez ne pas surcharger le produit pour éviter tout risque de dommage et de blessure grave ou mortelle.



# WARNUNG

## **MONTAGE DURCH ERWACHSENE ERFORDERLICH:**

Dieses Produkt muss wegen der kleinen Teile von einem Erwachsenen zusammengebaut werden. Beim Auspacken und Zusammenbau dieses Artikels ist darauf zu achten, dass Kleinteile von Kindern ferngehalten werden. Während der Montage sollten Kinder wegen möglicher Verletzungsgefahr vom Produkt ferngehalten werden.

## **Dieses Produkt ist für Kinder ab 3 Jahren geeignet.**

BEIM UMKIPPEN VON MÖBELN KANN ES ZU SCHWEREN ODER TÖDLICHEN VERLETZUNGEN KOMMEN. UM EIN UMKIPPEN ZU VERHINDERN, MUSS DIESES PRODUKT MIT DEN MITGELIEFERTEN KIPPSICHERUNGEN ODER WANDBEFESTIGUNGSTEILEN VERWENDET WERDEN.

## **BITTE LESEN SIE DIE FOLGENDEN WARNHINWEISE.**

- Das Produkt muss genau nach diesen Anweisungen zusammengebaut werden. Die Nichtbeachtung der Montageanweisungen kann zu einer möglichen Verletzungsgefahr führen.
- Kleine Kinder können schwer verletzt oder getötet werden, wenn Möbel umkippen. Installieren Sie die mitgelieferte Kippsicherung. Die Verwendung von Kippsicherungen kann das Risiko des Umkippens nur verringern, aber nicht ausschließen.
- Um zu verhindern, dass Möbelstücke umkippen oder herunterfallen, muss dieses Produkt mit beiliegenden Kippsicherungen oder einer Wandhalterung an der Wand befestigt werden.
- Kippsicherungen und Wandhalterungen werden mit diesem Produkt mitgeliefert, Sie müssen jedoch möglicherweise geeignetes Zubehör für Ihren Wandtyp beschaffen. Im Zweifelsfall wenden Sie sich bitte an einen qualifizierten Händler.
- Prüfen Sie immer die Eignung der Wand, um sicherzustellen, dass die Kippsicherungen oder Wandhalterung den auf sie einwirkenden Kräften standhalten.
- Stellen Sie immer sicher, dass alle Wände, die für Kippsicherungen oder Wandhalterungen verwendet werden, frei von versteckten elektrischen Leitungen, Wasser- oder Gasrohren sind.
- Verwenden Sie diesen Gegenstand nicht als TV-Ständer und stellen Sie keine schweren Gegenstände darauf.
- Legen Sie die schwersten Gegenstände in die untersten Schubladen oder Regalfächer.
- Lassen Sie Kinder niemals auf Schubladen, Türen oder Regalböden klettern oder sich daran hängen.
- Niemals mehr als eine Schublade gleichzeitig öffnen oder ein Schubladenverriegelungssystem außer Kraft setzen/entfernen.





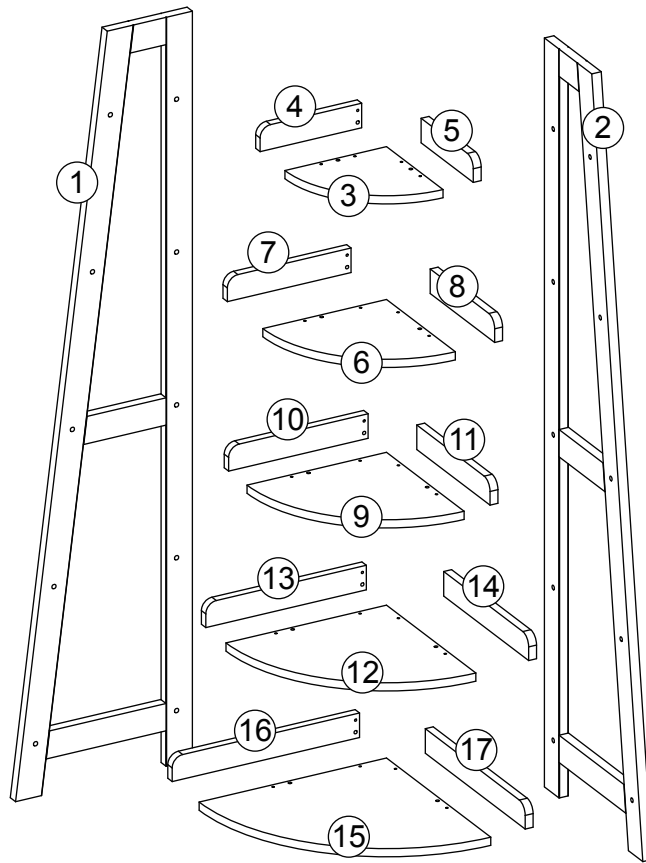

Gewichtskapazität: Dieses Produkt fasst bis zu 4,5 kg (10 Pfund) pro Regalboden bis zu einem Gesamtgewicht von 22,7 kg (50 Pfund). Bitte überlasten Sie das Produkt nicht, da die Gefahr von Schäden und/oder schweren Verletzungen oder Tod besteht.

# PARTS LIST

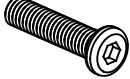

<b>NO</b>	<b>QTY</b>	<b>DESCRIPTION</b>
1	1PC	Left Side Frame
2	1PC	Right Side Frame
3	1PC	Shelf #1
4	1PC	Shelf #1 Left Rail Board
5	1PC	Shelf #1 Right Rail Board
6	1PC	Shelf #2
7	1PC	Shelf #2 Left Rail Board
8	1PC	Shelf #2 Right Rail Board
9	1PC	Shelf #3
10	1PC	Shelf #3 Left Rail Board
11	1PC	Shelf #3 Right Rail Board
12	1PC	Shelf #4
13	1PC	Shelf #4 Left Rail Board
14	1PC	Shelf #4 Right Rail Board
15	1PC	Shelf #5
16	1PC	Shelf #5 Left Rail Board
17	1PC	Shelf #5 Right Rail Board

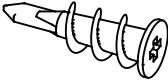
# PARTS LIST

NO	PARTS	QTY	DESCRIPTION
A		15PCS	Wood Dowel
B		20PCS	Machine Screw (6x25mm)
C		25PCS	Screw (3.5x35mm)
D		2PCS	Screw (4x30mm)
E		2PCS	Adjustable Anchor Bracket
F		2PCS	Screw (4x12mm)
G		2PCS	Plastic Anchor
H		1PC	Allen Wrench

**TOOLS NEEDED FOR ASSEMBLY: FLAT & PHILLIPS SCREWDRIVER (NOT INCLUDED)  
THE USE OF A POWER SCREWDRIVER IS NOT RECOMMENDED FOR ASSEMBLY  
DO NOT USE ITEM IF ANY PARTS ARE MISSING OR DAMAGED**

# STEP 1

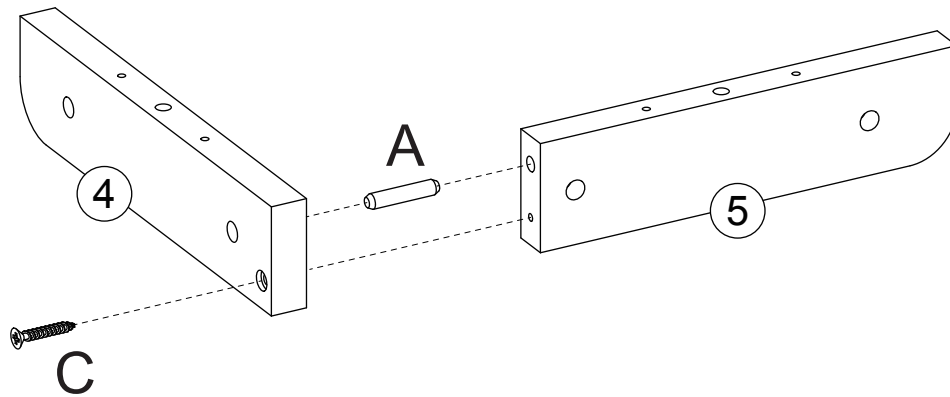

1. Insert 1 wood dowel (A) into wood dowel hole on shelf #1 left rail board (4).
2. Attach shelf #1 left rail board (4) to shelf #1 right rail board (5) by insert wood dowel (A) into wood dowel hole on shelf #1 right rail board (5).
3. Insert 1 screw (C) through hole on shelf #1 left rail board (4), then tighten to shelf #1 right rail board (5).

# STEP 2

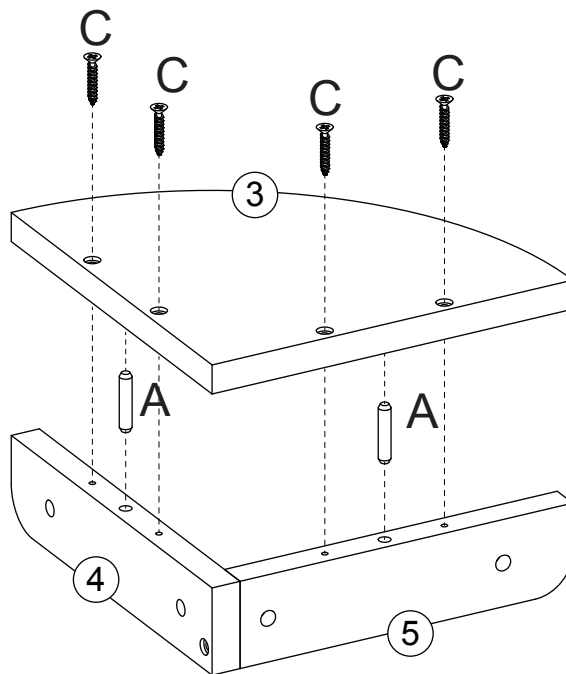

1. Insert 2 Wood dowels (A) into wood dowel holes on shelf #1 left rail board (4) and shelf #1 right rail board (5).
2. Attach shelf #1 (3) to shelf #1 left rail board (4) and shelf #1 right rail board (5) by inserting wood dowels (A) into wood dowel holes on shelf #1 (3).
3. Insert 4 screws (C) through holes on shelf #1 (3), then tighten to shelf #1 left rail board (4) and shelf #1 right rail board (5).

## STEP 3

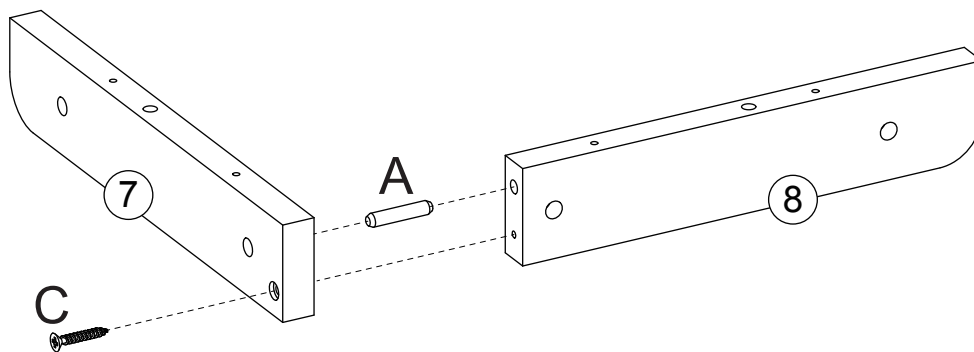

1. Insert 1 wood dowel (A) into wood dowel hole on shelf #2 left rail board (7).
2. Attach shelf #2 left rail board (7) to shelf #2 right rail board (8) by inserting wood dowel (A) into wood dowel hole on shelf #2 right rail board (8).
3. Insert 1 screw (C) through hole on shelf #2 left rail board (7), then tighten to shelf #2 right rail board (8).

## STEP 4

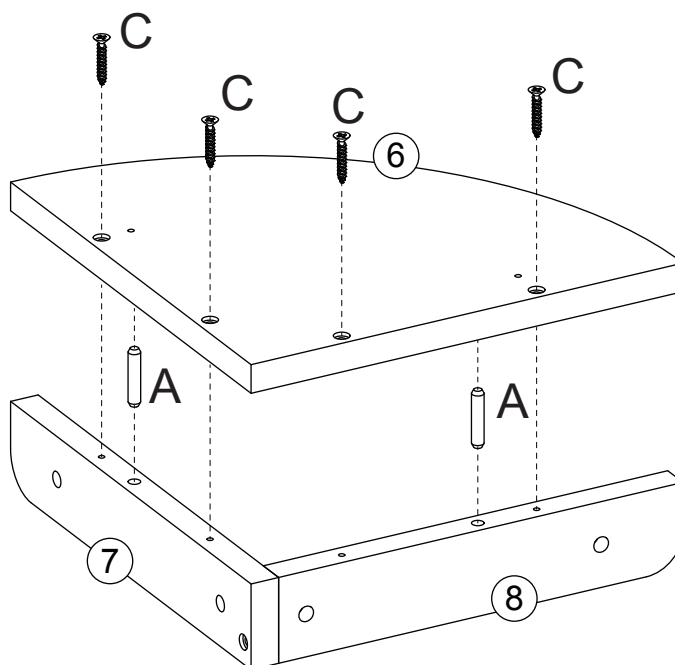

1. Insert 2 wood dowels (A) into wood dowel holes on shelf #2 left rail board (7) and shelf #2 right rail board (8).
2. Attach shelf #2 (6) to shelf #2 left rail board (7) and shelf #2 right rail board (8) by inserting wood dowels (A) into wood dowel holes on shelf #2 (6).
3. Insert 4 screws (C) through holes on shelf #2 (6), then tighten to shelf #2 left rail board (7) and shelf #2 right rail board (8).

## STEP 5

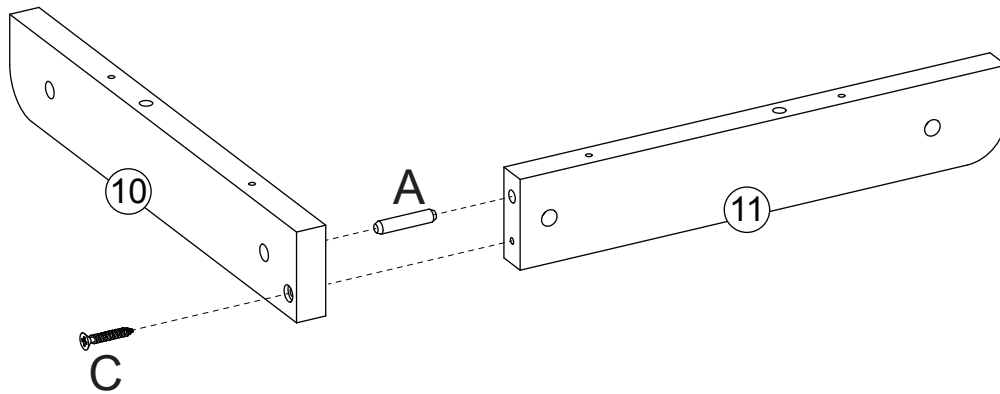

1. Insert 1 wood dowel (A) into wood dowel hole on shelf #3 left rail board (10).
2. Attach shelf #3 left rail board (10) to shelf #3 right rail board (11) by inserting wood dowel (A) into wood dowel hole on shelf #3 right rail board (11).
3. Insert 1 screw (C) through hole on shelf #3 left rail board (10), then tighten to shelf #3 right rail board (11).

## STEP 6

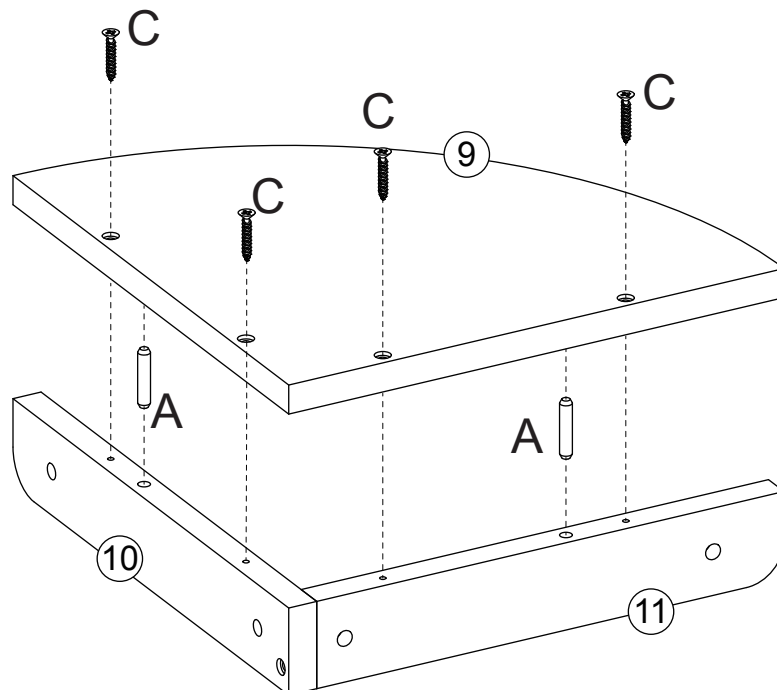

1. Insert 2 wood dowels (A) into wood dowel holes on shelf #3 left rail board (10) and shelf #3 right rail board (11).
2. Attach shelf #3 (9) to shelf #3 left rail board (10) and shelf #3 right rail board (11) by inserting wood dowels (A) into wood dowel holes on shelf #3 (9).
3. Insert 4 screws (C) through holes on shelf #3 (9) then tighten to shelf #3 left rail board (10) and shelf #3 right rail board (11).

## STEP 7

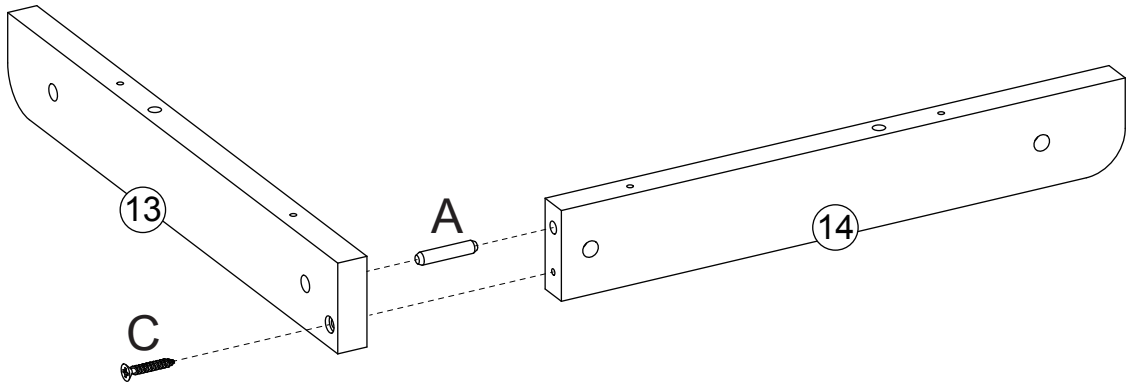

1. Insert 1 wood dowel (A) into wood dowel hole on shelf #4 left rail board (13).
2. Attach shelf #4 left rail board (13) to shelf #4 right rail board (14) by inserting wood dowel (A) into wood dowel hole on shelf #4 right rail board (14).
3. Insert 1 screw (C) through hole on shelf #4 left rail board (13), then tighten to shelf #4 right rail board (14).

## STEP 8

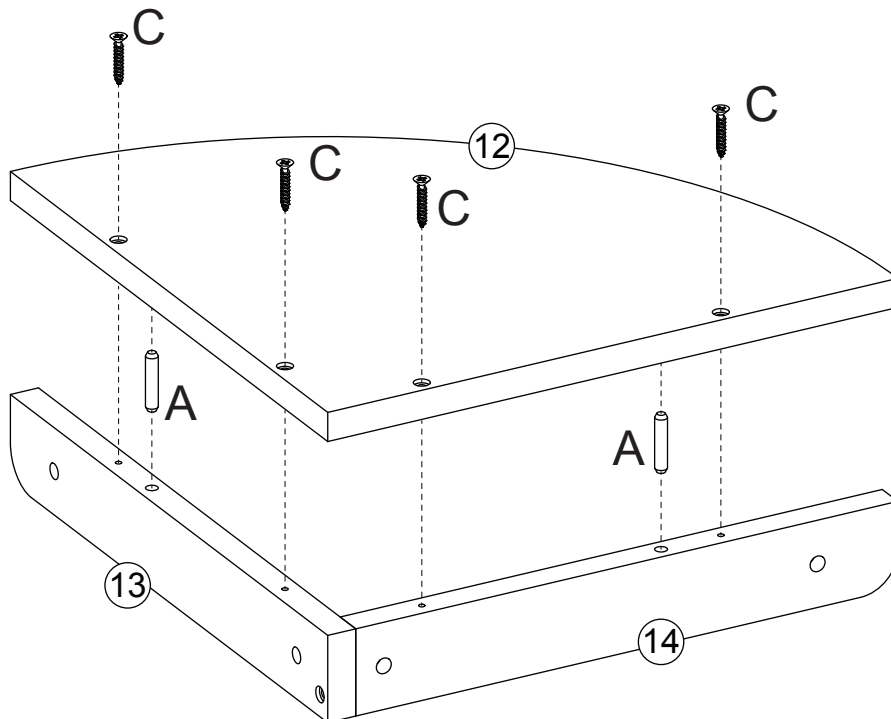

1. Insert 2 wood dowels (A) into wood dowel holes on shelf #4 left rail board (13) and shelf #4 right rail board (14).
2. Attach shelf #4 (12) to shelf #4 left rail board (13) and shelf #4 right rail board (14) by inserting wood dowels (A) into wood dowel holes on shelf #4 (12).
3. Insert 4 screws (C) through holes on shelf #4 (12), then tighten to shelf #4 left rail board (13) and shelf #4 right rail board (14).

## STEP 9

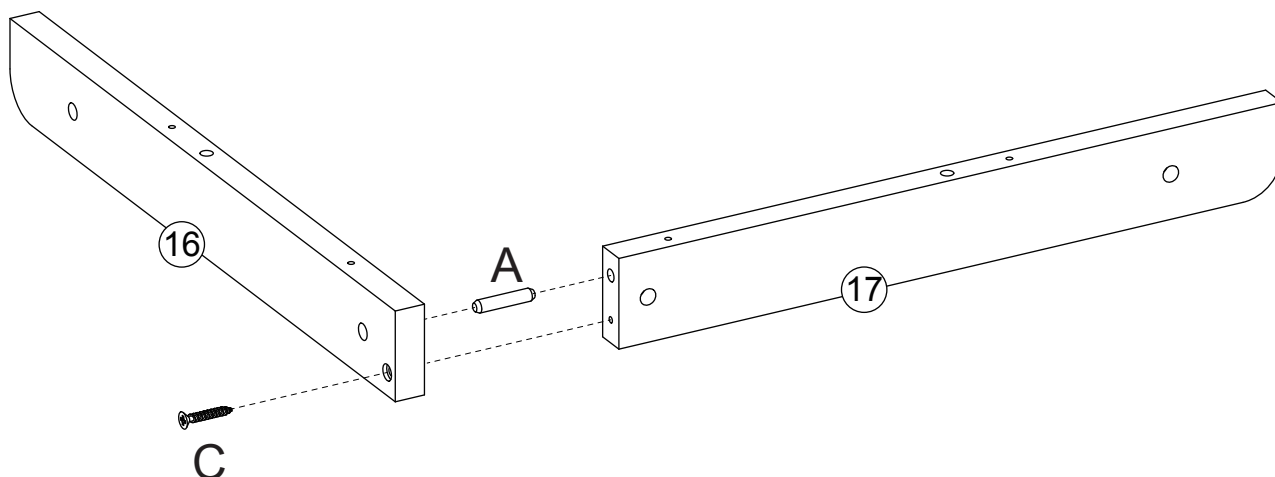

1. Insert 1 wood dowel (A) into wood dowel hole on shelf #5 left rail board (16).
2. Attach shelf #5 left rail board (16) to shelf #5 right rail board (17) by inserting wood dowel (A) into wood dowel hole on shelf #5 right rail board (17).
3. Insert 1 screw (C) through hole on shelf #5 left rail board (16), then tighten to shelf #5 right rail board (17).

## STEP 10

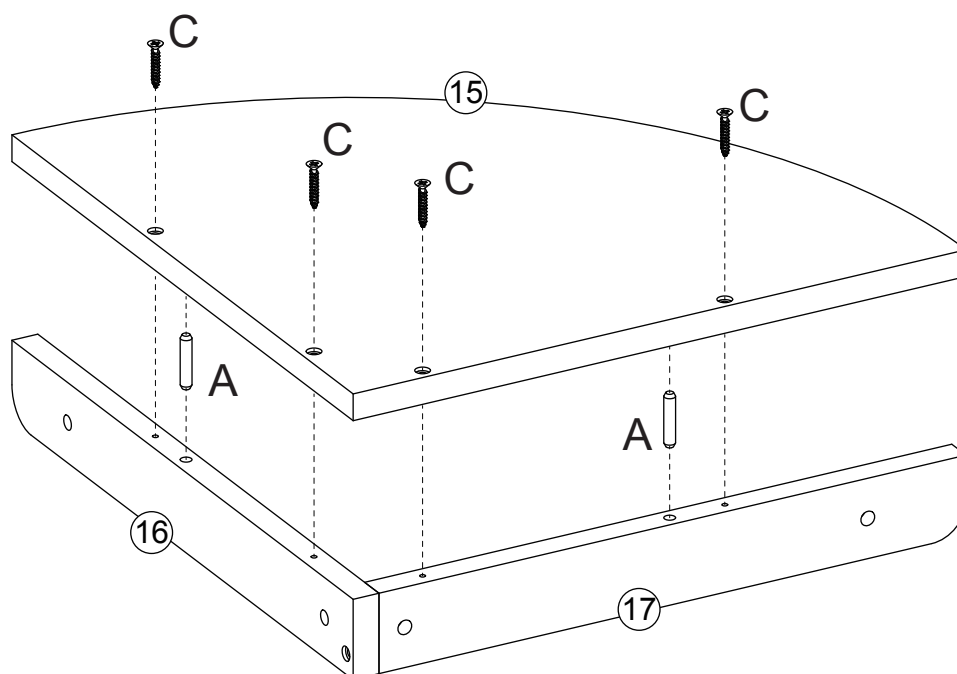

1. Insert 2 wood dowels (A) into wood dowel holes on shelf #5 left rail board (16) and shelf #5 right rail board (17).
2. Attach shelf #5 (15) to shelf #5 left rail board (16) and shelf #5 right rail board (17) by inserting wood dowels (A) into wood dowel holes on shelf #5 (15).
3. Insert 4 screws (C) through holes on shelf #5 (15), then tighten to shelf #5 left rail board (16) and shelf #5 right rail board (17).

## STEP 11

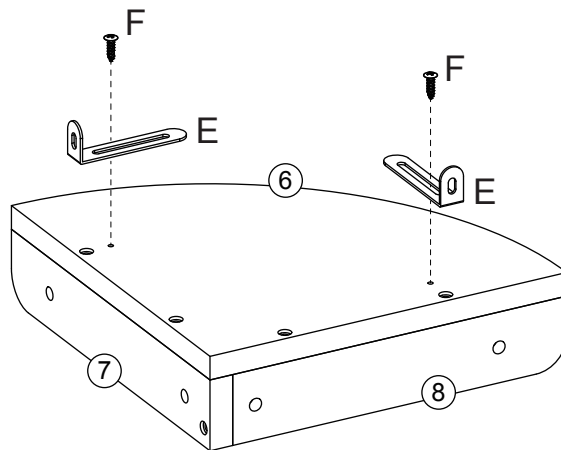

1. Attach 2 adjustable anchor brackets (E) to shelf #2 (6) by inserting 2 screws (F) through holes on adjustable anchor brackets (E), then tighten to shelf #2 (6).

## STEP 12

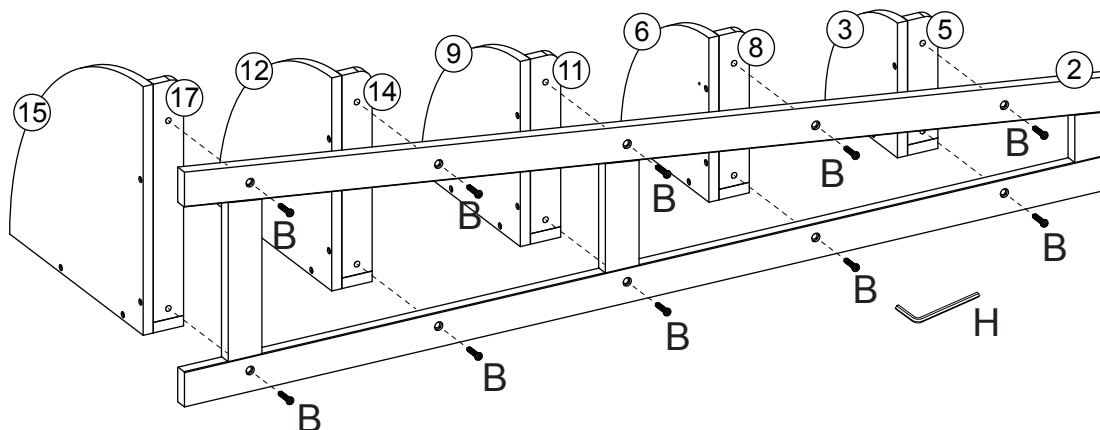

1. Attach 5 assembled shelves to right side frame (2) by inserting 10 machine screws (B) through holes on right side frame (2), then tighten to 5 assembled shelves by using Allen Wrench (H).

## STEP 13

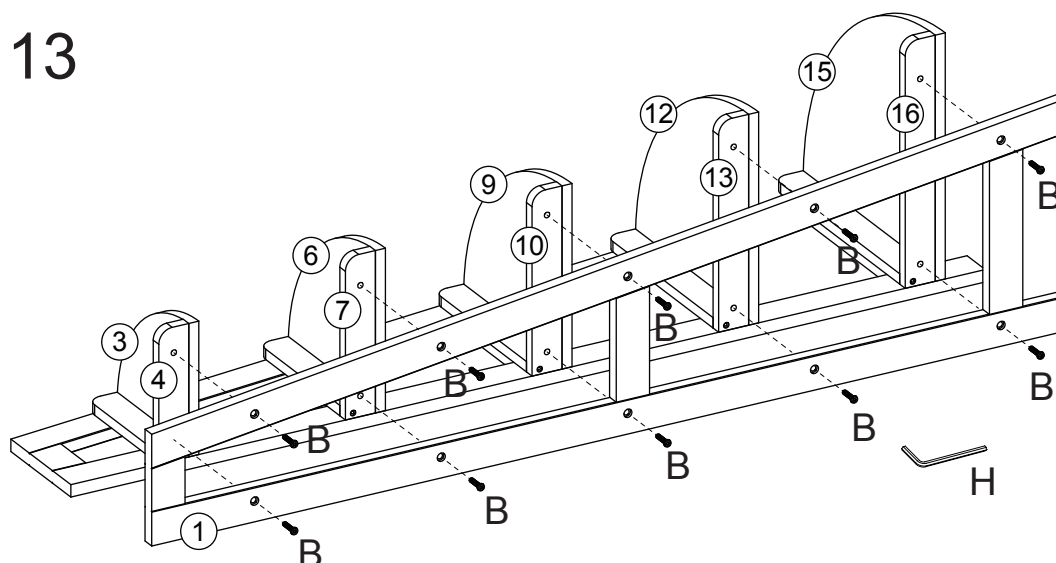

1. Attach 5 assembled shelves to left side frame (1) by inserting 10 machine screws (B) through holes on left side frame (1), then tighten to 5 assembled shelves by using Allen Wrench (H).

# STEP 14

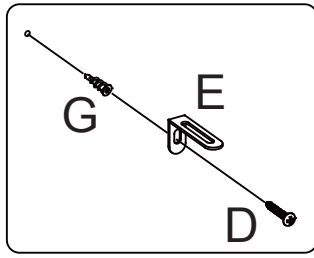

OPTION #1

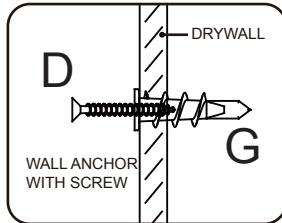

OPTION #2

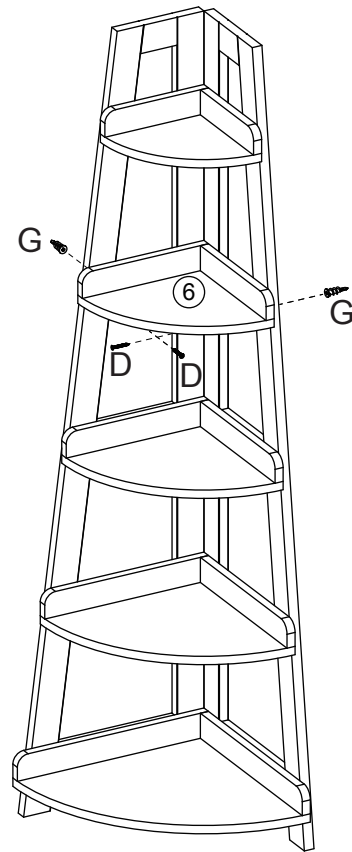
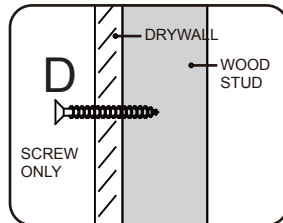

## Option #1: Securing to Drywall

1. Position shelf against wall in desired location. Using a pencil, make small marks on wall through holes on brackets (E). Move shelf away from wall and screw 2 plastic anchors (G) into wall on pencil marks.
2. Place shelf against wall, insert 2 screws (D) through holes on brackets (E), then tighten to plastic anchors (G).

## Option #2: Securing to Drywall and Wood Stud

1. Position shelf against wall in desired location. Insert 2 screws (D) through holes on brackets (E), then tighten through drywall and into wood stud.

\*Tip: Anchor brackets (E) can be adjusted to correct distance from wall to cabinet as needed. Once adjusted, be sure to re-tighten bracket inside cabinet for stability.

ATTENTION ADULTS: Cabinet should be checked periodically for damage or loose screws/parts. Take appropriate action necessary to correct hazards such as tightening of screws and taking any damaged parts away from children.

**WARNING**  Please make sure your item is secured to the wall, per assembly instructions.

### CARE INSTRUCTIONS:

Wipe clean with a water dampened cloth. Wipe dry with clean cloth.

### IMPORTANT:

**Keep assembly instructions for future reference.**

# LISTA DE PIEZAS

<b>N.º</b>	<b>DESCRIPCIÓN</b>	<b>CANT.</b>
1	Marco lateral izquierdo	1
2	Marco derecho	1
3	Repisa n.º 1	1
4	Tablero del riel izquierdo de la repisa n.º 1	1
5	Tablero del riel derecho de la repisa n.º 1	1
6	Repisa n.º 2	1
7	Tablero del riel izquierdo de la repisa n.º 2	1
8	Tablero del riel derecho de la repisa n.º 2	1
9	Repisa n.º 3	1
10	Tablero del riel izquierdo de la repisa n.º 3	1
11	Tablero del riel derecho de la repisa n.º 3	1
12	Repisa n.º 4	1
13	Tablero del riel izquierdo de la repisa n.º 4	1
14	Tablero del riel derecho de la repisa n.º 4	1
15	Repisa n.º 5	1
16	Tablero del riel izquierdo de la repisa n.º 5	1
17	Tablero del riel derecho de la repisa n.º 5	1
A	Pasador de madera	15
B	Tornillo para metales (6x25mm)	20
C	Tornillo (3,5x35mm)	25
D	Tornillo (4x30mm)	2
E	Soporte de anclaje regulable	2
F	Tornillo (4x12mm)	2
G	Anclaje plástico	2
H	Llave Allen	1

**HERRAMIENTAS NECESARIAS PARA EL ENSAMBLAJE: DESTORNILLADOR PLANO Y PHILLIPS (NO ESTÁN INCLUIDOS). NO SE RECOMIENDA EL USO DE UN DESTORNILLADOR ELÉCTRICO PARA EL ENSAMBLAJE. NO UTILICE EL ARTÍCULO SI TIENE PIEZAS DAÑADAS O PIEZAS QUE FALTAN.**

## PASO 1

1. Inserte 1 pasador de madera (A) en el agujero correspondiente del tablero del riel izquierdo de la repisa n.º 1 (4).
  2. Fije el tablero del riel izquierdo de la repisa n.º 1 (4) al tablero del riel derecho de la repisa n.º 1 (5) insertando el pasador de madera (A) en el agujero correspondiente del tablero del riel derecho de la repisa n.º 1 (5).
  3. Inserte 1 tornillo (C) a través del agujero del tablero del riel izquierdo de la repisa n.º 1 (4) y, luego, ajústelo al tablero del riel derecho de la repisa n.º 1 (5).
- 

## PASO 2

1. Inserte 2 pasadores de madera (A) en los agujeros correspondientes del tablero del riel izquierdo de la repisa n.º 1 (4) y el tablero del riel derecho de la repisa n.º 1 (5).
  2. Fije la repisa n.º 1 (3) al tablero del riel izquierdo de la repisa n.º 1 (4) y al tablero del riel derecho de la repisa n.º 1 (5) insertando los pasadores de madera (A) en los agujeros correspondientes de la repisa n.º 1 (3).
  3. Inserte 4 tornillos (C) a través de los agujeros de la repisa n.º 1 (3) y, luego, ajústelos al tablero del riel izquierdo de la repisa n.º 1 (4) y el tablero del riel derecho de la repisa n.º 1 (5).
- 

## PASO 3

1. Inserte 1 pasador de madera (A) en el agujero correspondiente del tablero del riel izquierdo de la repisa n.º 2 (7).
  2. Fije el tablero del riel izquierdo de la repisa n.º 2 (7) al tablero del riel derecho de la repisa n.º 2 (8) insertando el pasador de madera (A) en el agujero correspondiente del tablero del riel derecho de la repisa n.º 2 (8).
  3. Inserte 1 tornillo (C) a través del agujero del tablero del riel izquierdo de la repisa n.º 2 (7) y, luego, ajústelo al tablero del riel derecho de la repisa n.º 2 (8).
- 

## PASO 4

1. Inserte 2 pasadores de madera (A) en los agujeros correspondientes del tablero del riel izquierdo de la repisa n.º 2 (7) y el tablero del riel derecho de la repisa n.º 2 (8).
  2. Fije la repisa n.º 2 (6) al tablero del riel izquierdo de la repisa n.º 2 (7) y al tablero del riel derecho de la repisa n.º 2 (8) insertando los pasadores de madera (A) en los agujeros correspondientes de la repisa n.º 2 (6).
  3. Inserte 4 tornillos (C) a través de los agujeros de la repisa n.º 2 (6) y, luego, ajústelos al tablero del riel izquierdo de la repisa n.º 2 (7) y el tablero del riel derecho de la repisa n.º 2 (8).
- 

## PASO 5

1. Inserte 1 pasador de madera (A) en el agujero correspondiente del tablero del riel izquierdo de la repisa n.º 3 (10).
  2. Fije el tablero del riel izquierdo de la repisa n.º 3 (10) al tablero del riel derecho de la repisa n.º 3 (11) insertando el pasador de madera (A) en el agujero correspondiente del tablero del riel derecho de la repisa n.º 3 (11).
  3. Inserte 1 tornillo (C) a través del agujero del tablero del riel izquierdo de la repisa n.º 3 (10) y, luego, ajústelo al tablero del riel derecho de la repisa n.º 3 (11).
- 

## PASO 6

1. Inserte 2 pasadores de madera (A) en los agujeros correspondientes del tablero del riel izquierdo de la repisa n.º 3 (10) y el tablero del riel derecho de la repisa n.º 3 (11).
  2. Fije la repisa n.º 3 (9) al tablero del riel izquierdo de la repisa n.º 3 (10) y al tablero del riel derecho de la repisa n.º 3 (11) insertando los pasadores de madera (A) en los agujeros correspondientes de la repisa n.º 3 (9).
  3. Inserte 4 tornillos (C) a través de los agujeros de la repisa n.º 3 (9) y, luego, ajústelos al tablero del riel izquierdo de la repisa n.º 3 (10) y el tablero del riel derecho de la repisa n.º 3 (11).
-

## PASO 7

1. Inserte 1 pasador de madera (A) en el agujero correspondiente del tablero del riel izquierdo de la repisa n.º 4 (13).
  2. Fije el tablero del riel izquierdo de la repisa n.º 4 (13) al tablero del riel derecho de la repisa n.º 4 (14) insertando el pasador de madera (A) en el agujero correspondiente del tablero del riel derecho de la repisa n.º 4 (14).
  3. Inserte 1 tornillo (C) a través del agujero del tablero del riel izquierdo de la repisa n.º 4 (13) y, luego, ajústelo al tablero del riel derecho de la repisa n.º 4 (14).
- 

## PASO 8

1. Inserte 2 pasadores de madera (A) en los agujeros correspondientes del tablero del riel izquierdo de la repisa n.º 4 (13) y el tablero del riel derecho de la repisa n.º 4 (14).
  2. Fije la repisa n.º 4 (12) al tablero del riel izquierdo de la repisa n.º 4 (13) y al tablero del riel derecho de la repisa n.º 4 (14) insertando los pasadores de madera (A) en los agujeros correspondientes de la repisa n.º 4 (12).
  3. Inserte 4 tornillos (C) a través de los agujeros de la repisa n.º 4 (12) y, luego, ajústelos al tablero del riel izquierdo de la repisa n.º 4 (13) y el tablero del riel derecho de la repisa n.º 4 (14).
- 

## PASO 9

1. Inserte 1 pasador de madera (A) en el agujero correspondiente del tablero del riel izquierdo de la repisa n.º 5 (16).
  2. Fije el tablero del riel izquierdo de la repisa n.º 5 (16) al tablero del riel derecho de la repisa n.º 5 (17) insertando el pasador de madera (A) en el agujero correspondiente del tablero del riel derecho de la repisa n.º 5 (17).
  3. Inserte 1 tornillo (C) a través del agujero del tablero del riel izquierdo de la repisa n.º 5 (16) y, luego, ajústelo al tablero del riel derecho de la repisa n.º 5 (17).
- 

## PASO 10

1. Inserte 2 pasadores de madera (A) en los agujeros correspondientes del tablero del riel izquierdo de la repisa n.º 5 (16) y el tablero del riel derecho de la repisa n.º 5 (17).
  2. Fije la repisa n.º 5 (15) al tablero del riel izquierdo de la repisa n.º 5 (16) y al tablero del riel derecho de la repisa n.º 5 (17) insertando los pasadores de madera (A) en los agujeros correspondientes de la repisa n.º 5 (15).
  3. Inserte 4 tornillos (C) a través de los agujeros de la repisa n.º 5 (15) y, luego, ajústelos al tablero del riel izquierdo de la repisa n.º 5 (16) y el tablero del riel derecho de la repisa n.º 5 (17).
- 

## PASO 11

1. Fije 2 soportes de anclaje regulables (E) a la repisa n.º 2 (6) insertando 2 tornillos (F) a través de los agujeros de los soportes de anclaje regulables (E) y, luego, ajústelos a la repisa n.º 2 (6).
- 

## PASO 12

1. Fije las 5 repisas ensambladas al marco derecho (2) insertando 10 tornillos para metales (B) a través de los agujeros del marco derecho (2) y, luego, ajústelos a las 5 repisas ensambladas con una llave Allen (H).
- 

## PASO 13

1. Fije las 5 repisas ensambladas al marco izquierdo (1) insertando 10 tornillos para metales (B) a través de los agujeros del marco izquierdo (1) y, luego, ajústelos a las 5 repisas ensambladas con una llave Allen (H).
-

# PASO 14

## Opción n.º 1: fijar a una pared de yeso

1. Ubique la repisa contra una pared en el lugar deseado. Con un lápiz, realice marcas pequeñas en la pared a través de los agujeros de los soportes (E). Aleje la repisa de la pared y atornille los 2 anclajes plásticos (G) a la pared sobre las marcas que realizó con el lápiz.
2. Coloque la repisa contra una pared, inserte 2 tornillos (D) a través de los agujeros de los soportes (E) y, luego, ajústelos a los anclajes plásticos (G).

## Opción n.º 2: fijar a una pared de yeso y a un montante de madera

1. Ubique la repisa contra una pared en el lugar deseado. Inserte los 2 tornillos (D) a través de los agujeros de los soportes (E) y, luego, ajústelos a través de la pared de yeso al montante de madera.

\*Sugerencia: Los soportes de anclaje (E) pueden regularse para modificar la distancia entre la pared y el gabinete según sea necesario. Una vez que esté en su lugar, asegúrese de volver a ajustar el soporte dentro del gabinete para que todo se mantenga estable.

Atención adultos: Deben revisar el gabinete periódicamente para ver si hay tornillos/piezas dañadas o sueltas. Tomen una acción adecuada y necesaria para corregir los peligros, tal como apretar los tornillos y alejar cualquier pieza dañada de los niños.

**ADVERTENCIA**  **Asegúrese de que su artículo esté fijo a la pared, según las instrucciones de ensamblaje.**

### **INSTRUCCIONES DE CUIDADO:**

Limpiar con un paño humedecido en agua. Secar con un paño limpio.

## **IMPORTANTE:**

**Guarde las instrucciones de ensamblaje para futuras referencias.**

# LISTE DES PIÈCES

N°	DESCRIPTION	QTÉ
1	Cadre latéral gauche	1
2	Cadre latéral droit	1
3	Étagère n° 1	1
4	Crémaillère gauche de l'étagère n° 1	1
5	Crémaillère droite de l'étagère n° 1	1
6	Étagère n° 2	1
7	Crémaillère gauche de l'étagère n° 2	1
8	Crémaillère droite de l'étagère n° 2	1
9	Étagère n° 3	1
10	Crémaillère gauche de l'étagère n° 3	1
11	Crémaillère droite de l'étagère n° 3	1
12	Étagère n° 4	1
13	Crémaillère gauche de l'étagère n° 4	1
14	Crémaillère droite de l'étagère n° 4	1
15	Étagère n° 5	1
16	Crémaillère gauche de l'étagère n° 5	1
17	Crémaillère droite de l'étagère n° 5	1
A	Goujon en bois	15
B	Vis mécanique (6x25mm)	20
C	Vis (3,5x35mm)	25
D	Vis (4x30mm)	2
E	Support d'ancrage réglable	2
F	Vis (4x12mm)	2
G	Ancrage en plastique	2
H	Clé Allen	1

**OUTILS NÉCESSAIRES POUR L'ASSEMBLAGE : TOURNEVIS À TÊTE PLATE ET À POINTE CRUCIFORME (NON FOURNIS). NOUS DÉCONSEILLONS D'UTILISER UN TOURNEVIS ÉLECTRIQUE POUR L'ASSEMBLAGE. N'UTILISEZ PAS CET ARTICLE SI UNE PIÈCE EST MANQUANTE OU ENDOMMAGÉE.**

## ÉTAPE 1

1. Insérez 1 goujon en bois (A) dans le trou de la crémaillère gauche de l'étagère n° 1 (4) prévu à cet effet.
  2. Fixez la crémaillère gauche de l'étagère n° 1 (4) à la crémaillère droite de l'étagère n° 1 (5) en insérant le goujon en bois (A) dans le trou de la crémaillère droite de l'étagère n° 1 (5) prévu à cet effet.
  3. Insérez 1 vis (C) dans le trou de la crémaillère gauche de l'étagère n° 1 (4), puis serrez-la dans la crémaillère droite de l'étagère n° 1 (5).
- 

## ÉTAPE 2

1. Insérez 2 goujons en bois (A) dans les trous de la crémaillère gauche de l'étagère n° 1 (4) et de la crémaillère droite de l'étagère n° 1 (5) prévus à cet effet.
  2. Fixez l'étagère n° 1 (3) à la crémaillère gauche de l'étagère n° 1 (4) et à la crémaillère droite de l'étagère n° 1 (5) en insérant des goujons en bois (A) dans les trous de l'étagère n° 1 (3) prévus à cet effet.
  3. Insérez 4 vis (C) dans les trous de l'étagère n° 1 (3), puis serrez-les dans la crémaillère gauche de l'étagère n° 1 (4) et la crémaillère droite de l'étagère n° 1 (5).
- 

## ÉTAPE 3

1. Insérez 1 goujon en bois (A) dans le trou de la crémaillère gauche de l'étagère n° 2 (7) prévu à cet effet.
  2. Fixez la crémaillère gauche de l'étagère n° 2 (7) à la crémaillère droite de l'étagère n° 2 (8) en insérant un goujon en bois (A) dans le trou de la crémaillère droite de l'étagère n° 2 (8) prévu à cet effet.
  3. Insérez 1 vis (C) dans le trou de la crémaillère gauche de l'étagère n° 2 (7), puis serrez-la dans la crémaillère droite de l'étagère n° 2 (8).
- 

## ÉTAPE 4

1. Insérez 2 goujons en bois (A) dans les trous de la crémaillère gauche de l'étagère n° 2 (7) et de la crémaillère droite de l'étagère n° 2 (8) prévus à cet effet.
  2. Fixez l'étagère n° 2 (6) dans la crémaillère gauche de l'étagère n° 2 (7) et la crémaillère droite de l'étagère n° 2 (8) en insérant des goujons en bois (A) dans les trous de l'étagère n° 2 (6) prévus à cet effet.
  3. Insérez 4 vis (C) dans les trous de l'étagère n° 2 (6), puis serrez-les dans la crémaillère gauche de l'étagère n° 2 (7) et dans la crémaillère droite de l'étagère n° 2 (8).
- 

## ÉTAPE 5

1. Insérez 1 goujon en bois (A) dans le trou de la crémaillère gauche de l'étagère n° 3 (10) prévu à cet effet.
  2. Fixez la crémaillère gauche de l'étagère n° 3 (10) à la crémaillère droite de l'étagère n° 3 (11) en insérant un goujon en bois (A) dans le trou de la crémaillère droite de l'étagère n° 3 (11) prévu à cet effet.
  3. Insérez 1 vis (C) dans le trou de la crémaillère gauche de l'étagère n° 3 (10), puis serrez-la dans la crémaillère droite de l'étagère n° 3 (11).
- 

## ÉTAPE 6

1. Insérez 2 goujons en bois (A) dans les trous de la crémaillère gauche de l'étagère n° 3 (10) et de la crémaillère droite de l'étagère n° 3 (11) prévus à cet effet.
  2. Fixez l'étagère n° 3 (9) à la crémaillère gauche de l'étagère n° 3 (10) et à la crémaillère droite de l'étagère n° 3 (11) en insérant des goujons en bois (A) dans les trous de l'étagère n° 3 (9) prévus à cet effet.
  3. Insérez 4 vis (C) dans les trous de l'étagère n° 3 (9) puis serrez-les dans la crémaillère gauche de l'étagère n° 3 (10) et la crémaillère droite de l'étagère n° 3 (11).
-

## ÉTAPE 7

1. Insérez 1 goujon en bois (A) dans le trou de la crémaillère gauche de l'étagère n° 4 (13) prévu à cet effet.
  2. Fixez la crémaillère gauche de l'étagère n° 4 (13) à la crémaillère droite de l'étagère n° 4 (14) en insérant un goujon en bois (A) dans le trou de la crémaillère droite de l'étagère n° 4 (14) prévu à cet effet.
  3. Insérez 1 vis (C) dans le trou de la crémaillère gauche de l'étagère n° 4 (13), puis serrez-la dans la crémaillère droite de l'étagère n° 4 (14).
- 

## ÉTAPE 8

1. Insérez 2 goujons en bois (A) dans les trous de la crémaillère gauche de l'étagère n° 4 (13) et de la crémaillère droite de l'étagère n° 4 (14) prévus à cet effet.
  2. Fixez l'étagère n° 4 (12) à la crémaillère gauche de l'étagère n° 4 (13) et à la crémaillère droite de l'étagère n° 4 (14) en insérant des goujons en bois (A) dans les trous de l'étagère n° 4 (12) prévus à cet effet.
  3. Insérez 4 vis (C) dans les trous de l'étagère n° 4 (12), puis serrez-les dans la crémaillère gauche de l'étagère n° 4 (13) et la crémaillère droite de l'étagère n° 4 (14).
- 

## ÉTAPE 9

1. Insérez 1 goujon en bois (A) dans le trou de la crémaillère gauche de l'étagère n° 5 (16) prévu à cet effet.
  2. Fixez la crémaillère gauche de l'étagère n° 5 (16) à la crémaillère droite de l'étagère n° 5 (17) en insérant un goujon en bois (A) dans le trou de la crémaillère droite de l'étagère n° 5 (17) prévu à cet effet.
  3. Insérez 1 vis (C) dans le trou de la crémaillère gauche de l'étagère n° 5 (16), puis serrez-la dans la crémaillère droite de l'étagère n° 5 (17).
- 

## ÉTAPE 10

1. Insérez 2 goujons en bois (A) dans les trous de la crémaillère gauche de l'étagère n° 5 (16) et de la crémaillère droite de l'étagère n° 5 (17) prévus à cet effet.
  2. Fixez l'étagère n° 5 (15) à la crémaillère gauche de l'étagère n° 5 (16) et à la crémaillère droite de l'étagère n° 5 (17) en insérant des goujons en bois (A) dans les trous de l'étagère n° 5 (15) prévus à cet effet.
  3. Insérez 4 vis (C) dans les trous de l'étagère n° 5 (15), puis serrez-les dans la crémaillère gauche de l'étagère n° 5 (16) et la crémaillère droite de l'étagère n° 5 (17).
- 

## ÉTAPE 11

1. Fixez 2 supports d'ancrage réglables (E) sur l'étagère n° 2 (6) en insérant 2 vis (F) dans les trous des supports d'ancrage réglables (E), puis en les serrant dans l'étagère n° 2 (6).
- 

## ÉTAPE 12

1. Fixez les 5 étagères préalablement assemblées au cadre latéral droit (2) en insérant 10 vis mécaniques (B) dans les trous du cadre latéral droit (2), puis en les serrant sur les 5 étagères préalablement assemblées à l'aide d'une clé Allen (H).
- 

## ÉTAPE 13

1. Fixez les 5 étagères préalablement assemblées au cadre latéral gauche (1) en insérant 10 vis mécaniques (B) dans les trous du cadre latéral gauche (1), puis en les serrant sur les 5 étagères préalablement assemblées à l'aide d'une clé Allen (H).
-

# ÉTAPE 14

## Option 1 : Fixation sur des cloisons sèches

1. Placez l'étagère contre le mur à l'endroit désiré. À l'aide d'un crayon, faites des petites marques sur le mur à travers les trous des supports (E). Éloignez l'armoire du mur et vissez 2 ancrages en plastique (G) dans le mur sur les marques de crayon.
2. Placez l'armoire contre le mur, insérez 2 vis (D) à travers les trous des supports (E) puis serrez-les dans les ancrages en plastique (G).

## Option 2 : Fixation sur des cloisons sèches et des montants en bois

1. Placez l'étagère contre le mur à l'endroit désiré. Insérez 2 vis (D) dans les trous des supports (E), puis serrez-les à travers la cloison sèche et dans le montant en bois.

\*Conseil : Les supports d'ancrage (E) peuvent être ajustés pour corriger la distance entre le mur et l'armoire selon les besoins. Une fois réglé, veillez à resserrer le support dans l'armoire pour plus de stabilité.

NÉCESSITE L'ATTENTION DES ADULTES : Vérifiez régulièrement si l'armoire est endommagée, si des vis sont desserrées ou si des pièces sont détachées. Pour éliminer les dangers, prenez les mesures nécessaires, comme serrer les vis et éloigner les pièces endommagées des enfants.

**AVERTISSEMENT**  **Vérifiez que votre article est bien fixé sur le mur, conformément aux instructions d'assemblage.**

### **INSTRUCTIONS D'ENTRETIEN :**

Nettoyez avec un chiffon humide. Séchez avec un chiffon propre.

## **IMPORTANT :**

**Conservez les instructions d'assemblage pour toute référence ultérieure.**

# TEILELISTE

<b>Nr.</b>	<b>Beschreibung</b>	<b>ANZ.</b>
1	Linker Seitenrahmen	1
2	Rechter Seitenrahmen	1
3	Regal Nr. 1	1
4	Regal Nr. 1, linkes Schienenbrett	1
5	Regal Nr. 1, rechtes Schienenbrett	1
6	Regal Nr. 2	1
7	Regal Nr. 2, linkes Schienenbrett	1
8	Regal Nr. 2, rechtes Schienenbrett	1
9	Regal Nr. 3	1
10	Regal Nr. 3, linkes Schienenbrett	1
11	Regal Nr. 3, rechtes Schienenbrett	1
12	Regal Nr. 4	1
13	Regal Nr. 4, linkes Schienenbrett	1
14	Regal Nr. 4, rechtes Schienenbrett	1
15	Regal Nr. 5	1
16	Regal Nr. 5, linkes Schienenbrett	1
17	Regal Nr. 5, rechtes Schienenbrett	1
A	Holzdübel	15
B	Maschinenschraube (6x25mm)	20
C	Schraube (3,5x35mm)	25
D	Schraube (4x30mm)	2
E	Einstellbarer Ankerbügel	2
F	Schraube (4x12mm)	2
G	Kunststoffdübel	2
H	Inbusschlüssel	1

**FÜR DIE MONTAGE BENÖTIGTE WERKZEUGE: FLACH- UND KREUZSCHLITZSCHRAUBENDREHER (NICHT ENTHALTEN). DIE VERWENDUNG EINES ELEKTRISCHEN SCHRAUBENDREHERS WIRD FÜR DIE MONTAGE NICHT EMPFOHLEN. VERWENDEN SIE DEN ARTIKEL NICHT, WENN TEILE FEHLEN ODER BESCHÄDIGT SIND.**

## SCHRITT 1

1. Setzen Sie 1 Holzdübel (A) in die Holzdübelbohrung des linken Schienenbretts von Regalboden Nr. 1 (4) ein.
  2. Befestigen Sie das linke Schienenbrett von Regalboden Nr. 1 (4) an dessen rechtem Schienenbrett (5), indem Sie den Holzdübel (A) in die Holzdübelbohrung des rechten Schienenbretts (5) stecken.
  3. Stecken Sie 1 Schraube (C) durch die Bohrung des linken Schienenbretts von Regalboden Nr. 1 (4) und ziehen Sie sie an dessen rechtem Schienenbrett (5) fest.
- 

## SCHRITT 2

1. Setzen Sie 2 Holzdübel (A) in die Holzdübelbohrungen des linken Schienenbretts (4) und des rechten Schienenbretts (5) von Regalboden Nr. 1 ein.
  2. Befestigen Sie den Regalboden Nr. 1 (3) am linken Schienenbrett (4) und am rechten Schienenbrett (5) von Regalboden Nr. 1, indem Sie die Holzdübel (A) in die Holzdübelbohrungen von Regalboden Nr. 1 (3) stecken.
  3. Stecken Sie 4 Schrauben (C) durch die Löcher von Regalboden Nr. 1 (3) und ziehen Sie sie am linken Schienenbrett (4) und am rechten Schienenbrett (5) von Regalboden Nr. 1 fest.
- 

## SCHRITT 3

1. Setzen Sie 1 Holzdübel (A) in die Holzdübelbohrung des linken Schienenbretts von Regalboden Nr. 2 (7) ein.
  2. Befestigen Sie das linke Schienenbrett von Regalboden Nr. 2 (7) an dessen rechtem Schienenbrett (8), indem Sie den Holzdübel (A) in die Holzdübelbohrung des rechten Schienenbretts (8) stecken.
  3. Stecken Sie 1 Schraube (C) durch die Bohrung des linken Schienenbretts von Regalboden Nr. 2 (7) und ziehen Sie sie an dessen rechtem Schienenbrett (8) fest.
- 

## SCHRITT 4

1. Setzen Sie 2 Holzdübel (A) in die Holzdübelbohrungen des linken Schienenbretts (7) und des rechten Schienenbretts (8) von Regalboden Nr. 2 ein.
  2. Befestigen Sie den Regalboden Nr. 2 (6) am linken Schienenbrett (7) und am rechten Schienenbrett (8) von Regalboden Nr. 2, indem Sie die Holzdübel (A) in die Holzdübelbohrungen von Regalboden Nr. 2 (6) stecken.
  3. Stecken Sie 4 Schrauben (C) durch die Löcher von Regalboden Nr. 2 (6) und ziehen Sie sie am linken Schienenbrett (7) und am rechten Schienenbrett (8) von Regalboden Nr. 2 fest.
- 

## SCHRITT 5

1. Setzen Sie 1 Holzdübel (A) in die Holzdübelbohrung des linken Schienenbretts von Regalboden Nr. 3 (10) ein.
  2. Befestigen Sie das linke Schienenbrett von Regalboden Nr. 3 (10) an dessen rechtem Schienenbrett (11), indem Sie den Holzdübel (A) in die Holzdübelbohrung des rechten Schienenbretts (11) stecken.
  3. Stecken Sie 1 Schraube (C) durch die Bohrung des linken Schienenbretts von Regalboden Nr. 3 (10) und ziehen Sie sie an dessen rechtem Schienenbrett (11) fest.
- 

## SCHRITT 6

1. Setzen Sie 2 Holzdübel (A) in die Holzdübelbohrungen des linken Schienenbretts (10) und des rechten Schienenbretts (11) von Regalboden Nr. 3 ein.
  2. Befestigen Sie den Regalboden Nr. 3 (9) am linken Schienenbrett (10) und am rechten Schienenbrett (11) von Regalboden Nr. 3, indem Sie die Holzdübel (A) in die Holzdübelbohrungen von Regalboden Nr. 3 (9) stecken.
  3. Stecken Sie 4 Schrauben (C) durch die Löcher von Regalboden Nr. 3 (9) und ziehen Sie sie am linken Schienenbrett (10) und am rechten Schienenbrett (11) von Regalboden Nr. 3 fest.
-

## SCHRITT 7

1. Setzen Sie 1 Holzdübel (A) in die Holzdübelbohrung des linken Schienenbretts von Regalboden Nr. 4 (13) ein.
  2. Befestigen Sie das linke Schienenbrett von Regalboden Nr. 4 (13) an dessen rechtem Schienenbrett (14), indem Sie den Holzdübel (A) in die Holzdübelbohrung des rechten Schienenbretts (14) stecken.
  3. Stecken Sie 1 Schraube (C) durch die Bohrung des linken Schienenbretts von Regalboden Nr. 4 (13) und ziehen Sie sie an dessen rechtem Schienenbrett (14) fest.
- 

## SCHRITT 8

1. Setzen Sie 2 Holzdübel (A) in die Holzdübelbohrungen des linken Schienenbretts (13) und des rechten Schienenbretts (14) von Regalboden Nr. 4 ein.
  2. Befestigen Sie den Regalboden Nr. 4 (12) am linken Schienenbrett (13) und am rechten Schienenbrett (14) von Regalboden Nr. 4, indem Sie die Holzdübel (A) in die Holzdübelbohrungen von Regalboden Nr. 4 (12) stecken.
  3. Stecken Sie 4 Schrauben (C) durch die Löcher von Regalboden Nr. 4 (12) und ziehen Sie sie am linken Schienenbrett (13) und am rechten Schienenbrett (14) von Regalboden Nr. 4 fest.
- 

## SCHRITT 9

1. Setzen Sie 1 Holzdübel (A) in die Holzdübelbohrung des linken Schienenbretts von Regalboden Nr. 5 (16) ein.
  2. Befestigen Sie das linke Schienenbrett von Regalboden Nr. 5 (16) an dessen rechtem Schienenbrett (17), indem Sie den Holzdübel (A) in die Holzdübelbohrung des rechten Schienenbretts (17) stecken.
  3. Stecken Sie 1 Schraube (C) durch die Bohrung des linken Schienenbretts von Regalboden Nr. 5 (16) und ziehen Sie sie an dessen rechtem Schienenbrett (17) fest.
- 

## SCHRITT 10

1. Setzen Sie 2 Holzdübel (A) in die Holzdübelbohrungen des linken Schienenbretts (16) und des rechten Schienenbretts (17) von Regalboden Nr. 5 ein.
  2. Befestigen Sie den Regalboden Nr. 5 (15) am linken Schienenbrett (16) und am rechten Schienenbrett (17) von Regalboden Nr. 5, indem Sie die Holzdübel (A) in die Holzdübelbohrungen von Regalboden Nr. 5 (15) stecken.
  3. Stecken Sie 4 Schrauben (C) durch die Löcher von Regalboden Nr. 5 (15) und ziehen Sie sie am linken Schienenbrett (16) und am rechten Schienenbrett (17) von Regalboden Nr. 5 fest.
- 

## SCHRITT 11

1. Befestigen Sie 2 einstellbare Ankerbügel (E) an Regalboden Nr. 2 (6), indem Sie 2 Schrauben (F) durch die Löcher der einstellbaren Ankerbügel (E) stecken und am Regalboden Nr. 2 (6) festziehen.
- 

## SCHRITT 12

1. Befestigen Sie die 5 zusammengesetzten Regalböden am rechten Seitenrahmen (2), indem Sie 10 Maschinenschrauben (B) durch die Löcher des rechten Seitenrahmens (2) stecken und mit dem Inbusschlüssel (H) an den 5 Regalböden festziehen.
- 

## SCHRITT 13

1. Befestigen Sie die 5 zusammengesetzten Regalböden am linken Seitenrahmen (1), indem Sie 10 Maschinenschrauben (B) durch die Löcher des linken Seitenrahmens (1) stecken und mit dem Inbusschlüssel (H) an den 5 Regalböden festziehen.
-

# SCHRITT 14

## Option 1: Befestigung an Trockenbauwand

1. Stellen Sie das Regal an der Wand an der gewünschten Stelle auf. Machen Sie mit einem Bleistift durch die Löcher der Halterungen (E) kleine Markierungen an der Wand. Entfernen Sie das Regal von der Wand und schrauben Sie 2 Kunststoffdübel (G) an den Bleistiftmarkierungen in die Wand.
2. Stellen Sie das Regal an die Wand, stecken Sie 2 Schrauben (D) durch die Löcher der Halterungen (E) und ziehen Sie sie in den Kunststoffdübeln (G) fest.

## Option 2: Befestigung an Trockenbauwand und Holzständer

1. Stellen Sie das Regal an der Wand an der gewünschten Stelle auf. Stecken Sie 2 Schrauben (D) durch die Löcher der Halterungen (E) und ziehen Sie sie dann durch die Trockenbauwand hindurch im Holzständer fest.

\*Tipp: Die Ankerbügel (E) können je nach Bedarf auf den richtigen Abstand zwischen Wand und Schrank eingestellt werden. Nach der Justierung muss die Halterung im Schrank zur Gewährleistung der Stabilität noch einmal festgezogen werden.

VORSICHTSHINWEIS FÜR ERWACHSENE: Der Schrank sollte regelmäßig auf Schäden oder lose Schrauben/Teile überprüft werden. Ergreifen Sie erforderliche Maßnahmen, um Gefahren zu beheben, wie das Anziehen von Schrauben und das Fernhalten beschädigter Teile von Kindern.

**WARNUNG**  **Bitte stellen Sie sicher, dass Ihr Artikel gemäß der Montageanleitung an der Wand befestigt ist.**

### **PFLEGEHINWEISE:**

Mit einem mit Wasser angefeuchteten Tuch abwischen. Mit einem sauberen Tuch trockenwischen.

**WICHTIG:**  
**Bewahren Sie die Montageanleitung zum späteren Nachschlagen auf.**