

# KICHLER®

## Volos II (54")

Product images may vary slightly from actual product.

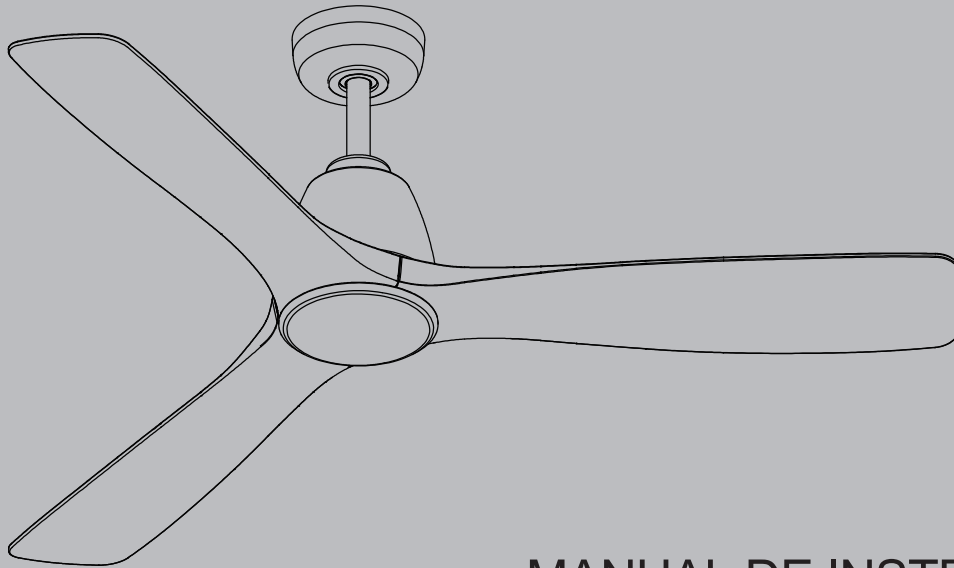

LEE Y GUARDA ESTAS INSTRUCCIONES

MANUAL DE INSTRUCCIONES  
Modelo # 300054



## TABLE OF CONTENTS

NORMAS DE SEGURIDAD .....	4	EXTRACCIÓN O REEMPLAZO DE LA BATERÍA DEL TRANSMISOR .....	17
HERRAMIENTAS NECESARIAS .....	6	EMPAREJAR UN TRANSMISOR A UN RECEPTOR .....	18
CONTENIDO DEL PAQUETE .....	6	INSTALACIÓN DE LA PLACA DE MONTAJE Y PLACA DE PARED .....	20
OPCIONES DE MONTAJE .....	7	INSTRUCCIONES DE OPERACIÓN.....	21
CÓMO COLGAR EL VENTILADOR.....	8	CÓMO CONTROLAR SU VENTILADOR WIFI CON UN DISPOSITIVO INTELIGENTE .....	23
CONEXIONES ELÉCTRICAS .....	12	SOLUCIÓN DE PROBLEMAS .....	24
ACABADO DE LA INSTALACIÓN .....	13	ESPECIFICACIONES .....	26
CÓMO FIJAR LAS ASPAS DEL VENTILADOR.....	14	INFORMACIÓN DE LA FCC .....	27
INSTALACIÓN DEL CONJUNTO LED.....	15		
ACTIVACIÓN DE LA BATERÍA DEL TRANSMISOR.....	16		

## NORMAS DE SEGURIDAD

- 1. CUIDADO - RIESGO DE DESCARGA ELÉCTRICA:**  
Desconectar la corriente eléctrica en el panel del cortacircuitos principal o la caja principal de fusibles antes de comenzar y durante la instalación.
- 2. ADVERTENCIA:** Todo el cableado debe cumplir con el Código Eléctrico Nacional “ANSI/NFPA 70” y los códigos eléctricos locales. La instalación eléctrica debe hacerse por un electricista calificado con licencia.
- 3. ADVERTENCIA:** Para reducir el riesgo de descarga eléctrica, este ventilador debe instalarse con un control/interruptor de pared aislante de uso general.
- 4. ADVERTENCIA:** No apto para su uso con controles de velocidad de estado sólido.
- 5. ADVERTENCIA:** Para reducir el riesgo de incendio, descarga eléctrica o lesiones personales, instálalo en una caja eléctrica marcada como “apta para soportes de ventiladores de 15.9 kg (35 lb) o menos” y utiliza los tornillos y arandelas de montaje que se incluyen con la caja eléctrica. Casi todas las cajas eléctricas que suelen usarse para sostener lámparas no son aceptables para sostener ventiladores y pudiera ser necesario reemplazarlas. Debido a la complejidad de la instalación de este ventilador, se recomienda expresamente que la realice un electricista calificado y con licencia.
- 6. La caja eléctrica y la estructura de soporte tienen que montarse de forma segura y capaz de soportar de manera fiable un mínimo de 15.9 kg (35 lb). Utiliza únicamente cajas eléctricas homologadas por UL o ETLus marcadas como “Apropiada para sostener ventiladores de 15.9 lb (35 kg) o menos”.**
- 7. El ventilador debe instalarse con una distancia mínima de 2.1 m (7 pies) entre el borde posterior de las aspas y el piso.**
- 8. ADVERTENCIA:** No operar el interruptor de reversa mientras las aspas del ventilador estén en movimiento. El ventilador tiene que estar apagado y las aspas detenidas antes de invertir el sentido del movimiento.
- 9. Evita colocar objetos en la trayectoria de las aspas.**
- 10. ADVERTENCIA:** asegúrate de que el ventilador esté desconectado de la corriente eléctrica antes de limpiarlo.
- 11. Para evitar lesiones personales o daños al ventilador y otros artículos, ten cuidado al limpiarlo o al trabajar cerca de él.**
- 12. No usar agua ni detergentes para limpiar el ventilador o las aspas. Para limpiar, casi siempre será adecuado un paño seco o ligeramente humedecido con que quitar el polvo.**

## NORMAS DE SEGURIDAD (CONTINUACIÓN)

13. Después de realizar las conexiones eléctricas, los conductores empalmados deben girarse hacia arriba y empujarse con cuidado hacia arriba dentro de la caja eléctrica. Los cables deben estar separados, con el cable a tierra y el conductor a tierra del equipo hacia uno de los lados de la caja eléctrica y el conductor sin conexión a tierra hacia el lado opuesto.
14. Los diagramas eléctricos son solo para referencia. Los kits de luz que no se incluyen con el ventilador deben contar con la certificación UL o ETLus y estar marcados como aptos para su uso con el modelo de ventilador que va a instalar. Los interruptores deben ser interruptores de uso general UL o ETLus. Para ensamblar bien, consulta las instrucciones adjuntas a los kits de luz e interruptores.
15. Antes de la instalación, todos los tornillos de fijación tienen que comprobarse y reajustarse donde sea necesario.
16. Debido al movimiento natural del ventilador, algunas conexiones pueden aflojarse. Revisa dos veces al año las conexiones de soporte, los soportes y los accesorios de las aspas. Comprueba que estén seguros. (No es necesario desmontar el ventilador del techo).
17. Tu ventilador no necesita lubricación. El motor tiene cojinetes de bola sellados permanentemente lubricados.

18. Información sobre el peso neto y el peso bruto del ventilador:

Modelo	Peso neto (kg)	Peso bruto (kg)	Peso neto (lb)	Peso bruto (lb)
300054	6.48	9.60	14.26	21.12

**ADVERTENCIA**  
**PARA REDUCIR EL RIESGO DE LESIONES PERSONALES, NO DOBLES LAS ASPAS DURANTE EL MONTAJE NI DESPUÉS DE LA INSTALACIÓN. NO COLOCAR OBJETOS EN LA TRAYECTORIA DE LAS ASPAS.**

## HERRAMIENTAS NECESARIAS

- Destornillador Phillips
- Destornillador plano
- Alicates
- Escalera de tijera
- Cortacables
- Cinta de electricista

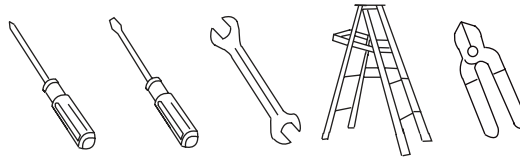

## PACKAGE CONTENTS

Unpack your fan and check the contents. You should have the following items:

- A. Soporte de montaje (1)
- B. Conjunto de esfera/tubo bajante (1)
- C. Cubierta (1)
- D. Anillo de recorte de la cubierta (1)
- E. Cubierta del acoplamiento (1)
- F. Conjunto del motor (1)
- G. Aspas del ventilador (3)
- H. Conjunto LED 20W (1)
- I. Receptor (1)

- J. Transmisor (1)+Placa De Pared (1)  
+Tuercas De Alambre (6)+ Tornillos De Fijación De La Caja De Salida (2)+ Anclajes Drywall (2) +Tornillos De Montaje En Pared (2)

- K. Hardware:
  - 1) Tornillos y Arandelas Para Máquinas (2)
  - 2) Conectores de cable (4)
  - 3) Tornillos de Aspas Del Ventilador (con arandelas preinstaladas) (9 +1 de repuesto)
  - 4) Kit de balanceo (1)

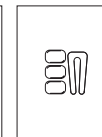
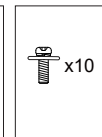
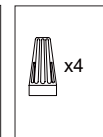
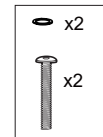
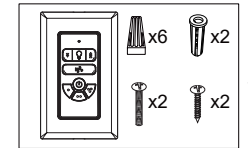
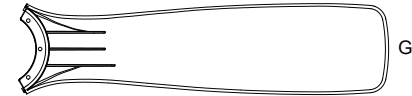
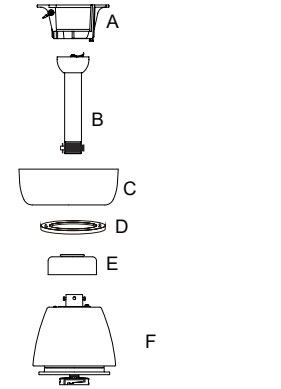

K

## OPCIONES DE MONTAJE

Si no hay una caja de montaje homologada por UL o ETLus, lee las siguientes instrucciones. Desconecta la energía retirando los fusibles o apagando los cortacircuitos.

Asegura la caja eléctrica directamente a la estructura de la edificación. Usa sujetadores y materiales de construcción apropiados. La caja eléctrica y su soporte deben ser capaces de soportar todo el peso del ventilador [hasta 15.9 kg (35 lb)]. No uses cajas eléctricas de plástico.

Las figuras 1, 2 y 3 son ejemplos de diferentes formas de montar la caja eléctrica.

**NOTA:** Si estás instalando el ventilador de techo en un techo inclinado (abovedado), tal vez necesites un tubo bajante más largo para mantener el espacio adecuado entre las aspas y el techo. Se sugiere un espacio libre mínimo de 30.5 cm (12 plg) para una operación óptima.

**NOTA:** En función de la ubicación de instalación que hayas elegido, tal vez necesites comprar e instalar un “soporte de viga” para sostener la caja eléctrica. Asegúrate de que el soporte de viga que compres esté diseñado para usar con ventiladores de techo. **(Fig. 4)**

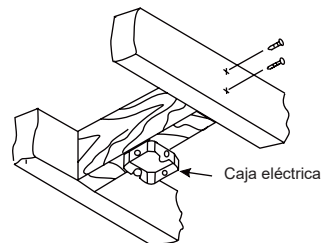

Fig. 1

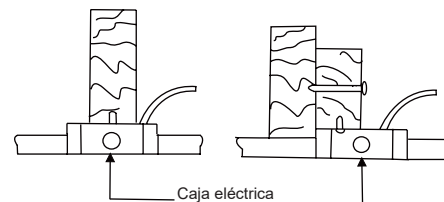

Fig. 2

ÁNGULO MÁXIMO DE INCLINACIÓN DEL TECHO: 18°

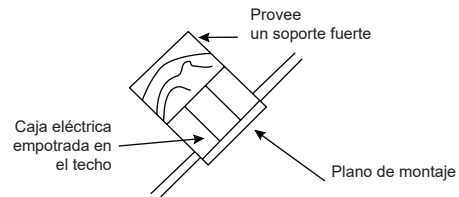

Fig. 3

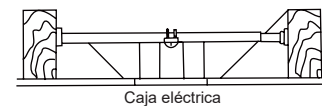

Fig. 4

## CÓMO COLGAR EL VENTILADOR

**CUIDADO:** Para evitar posibles descargas eléctricas, asegúrate de haber apagado la alimentación en el panel de circuitos principal o en la caja de fusibles principal.

**RECUERDA** apagar la alimentación eléctrica antes de comenzar la instalación. Esto es necesario por tu seguridad.

**ADVERTENCIA:** Antes de la instalación, todos los tornillos de fijación tienen que comprobarse y reajustarse donde sea necesario.

Para instalar adecuadamente tu ventilador de techo, sigue los pasos a continuación.

**Paso 1.** Pasa los cables de alimentación de 120 V desde la caja eléctrica del techo a través del centro del soporte de montaje del techo (**Fig. 5**) y, a continuación, pasa con cuidado los cables por la parte posterior del soporte de montaje para facilitar la instalación del ventilador en el soporte.

**NOTA:** Si se instala en un techo abovedado, coloca el lado abierto del soporte de montaje de manera que quede orientado hacia el punto más alto del techo.

**Paso 2.** Fija el soporte de montaje en el techo a la caja eléctrica con los tornillos de montaje y las arandelas que se incluyen con la caja eléctrica. (**Fig. 5**)

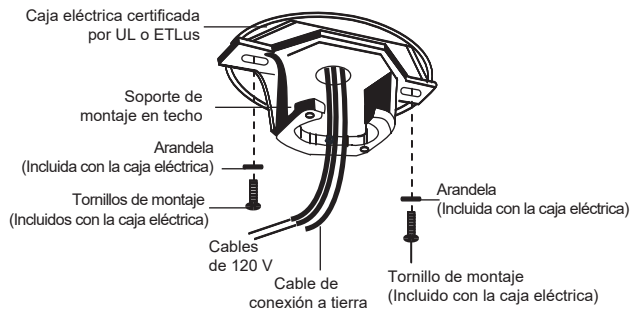
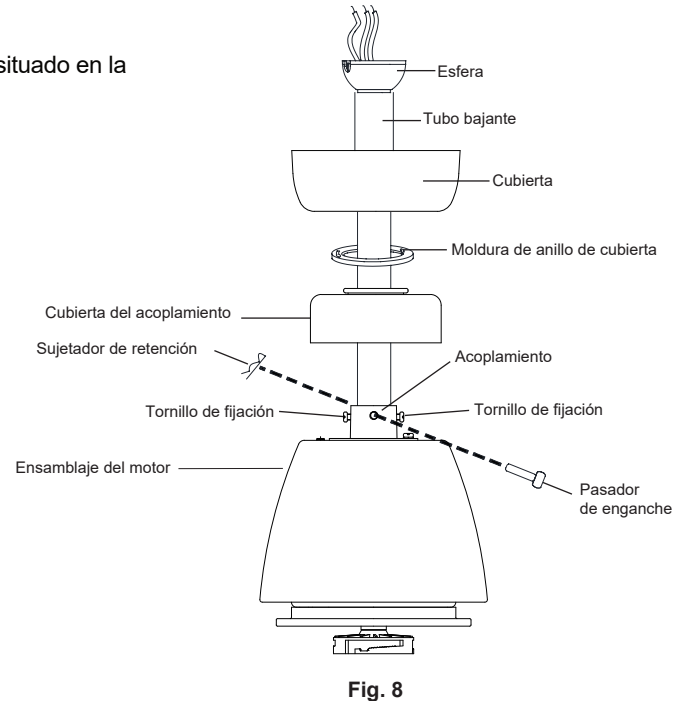
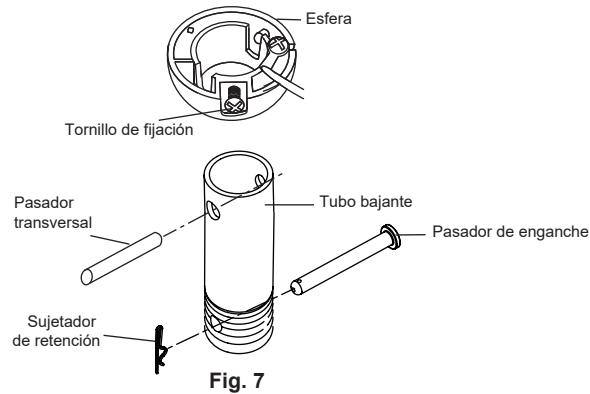

**Fig. 5**

## CÓMO COLGAR EL VENTILADOR (CONTINUACIÓN)

**Paso 3.** Quita el sujetador y el pasador de enganche del conjunto de esfera/tubo bajante. Retira la esfera del tubo bajante aflojando el tornillo de fijación (no lo quites) de la esfera, bajando con cuidado la esfera (lo suficiente para retirar el pasador transversal del tubo bajante), retirando el pasador transversal del tubo bajante y, a continuación, retirando con cuidado la esfera de la parte superior del tubo bajante. **(Fig. 7)**

**Paso 4.** Afloja los dos tornillos de fijación (no los quites) del acoplamiento situado en la parte superior del conjunto del motor. **(Fig. 8)**



## CÓMO COLGAR EL VENTILADOR (CONTINUACIÓN)

**Paso 5.** Introduce con cuidado los cables desde el acoplamiento situado en la parte superior del conjunto del motor a través del tubo bajante. **(Fig. 8)**

**Paso 6.** Introduce el tubo bajante en el acoplamiento situado en la parte superior del conjunto del motor hasta que los orificios para los pasadores del tubo bajante y los orificios para los pasadores del acoplamiento queden alineados. Inserta con cuidado el pasador de enganche a través de los orificios del acoplamiento y del tubo bajante. **(Fig. 8)**

**NOTA:** Ten cuidado de no atascar el pasador de enganche contra el cableado del interior del tubo bajante.

Inserta el sujetador de retención a través del orificio del pasador del enganche hasta que encaje en su posición de bloqueo. **(Fig. 8)**

**Paso 7.** Aprieta firmemente los dos tornillos de fijación del acoplamiento situado en la parte superior del conjunto del motor. **(Fig. 8)**

**Paso 8.** Desliza con cuidado la tapa del acoplamiento, moldura de anillo de cubierta (con el lado liso hacia el cuerpo del motor) y la cubierta sobre el tubo de bajante. **(Fig. 8)**

Baja con cuidado la esfera sobre el tubo bajante lo suficiente como para volver a instalar el pasador transversal. Inserta el pasador transversal a través del tubo bajante, asegurándote de que esté en la posición correcta.

**NOTA:** Ten cuidado de no atascar el pasador transversal contra el cableado del interior del tubo bajante.

Coloca con cuidado la esfera en su posición hasta que el pasador transversal quede completamente asentado en ella y, a continuación, aprieta el tornillo de fijación de la esfera. Asegúrate de que los cables no estén retorcidos. **(Fig. 9)**

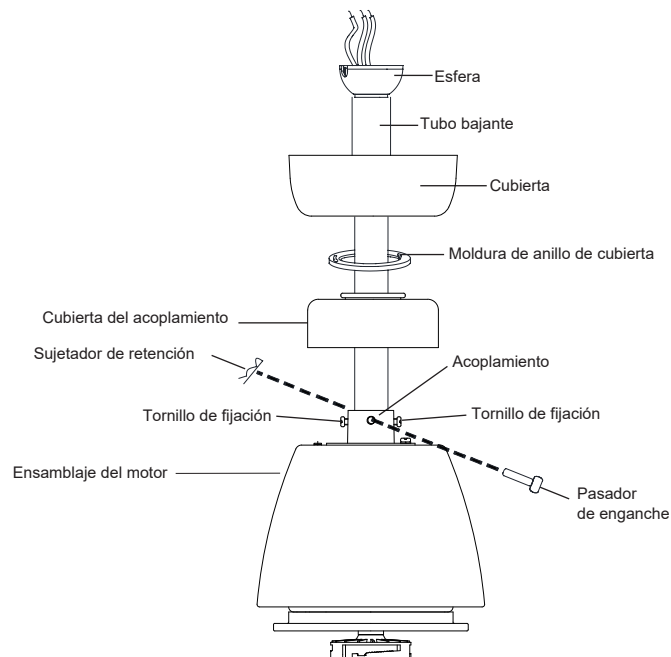

**Fig. 8**

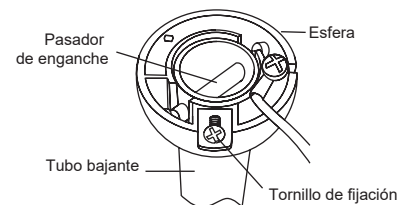

**Fig. 9**

## CÓMO COLGAR EL VENTILADOR (CONTINUACIÓN)

**Paso 11.** Levanta el conjunto del motor del ventilador hasta su ubicación y coloca la esfera en el soporte de montaje en el techo. Gira todo el conjunto hasta que la “pestaña de verificación” haya caído en la “ranura de registro” y se asiente firmemente. (Fig. 11)

Todo el conjunto del motor no debe girar (hacia la izquierda o hacia la derecha) cuando está asentado correctamente.

**NOTA:** Se recomienda contar con la ayuda de una segunda persona para sujetar la escalera de tijera durante la carga y la instalación del ventilador en el soporte de montaje del techo.

**ADVERTENCIA:** Si no vuelves a colocar el pasador transversal y no asientas la “pestaña de verificación”, el ventilador puede caerse del techo durante la operación. Ten especial cuidado para asegurarte de que este pasador se vuelva a colocar.

## CONEXIONES ELÉCTRICAS

**RECORDAR** no se olvide de desconectar la energía eléctrica en el circuito principal o en la caja de fusibles.

**Paso 1.** Inserte el receptor en el soporte de montaje con el lado de ventilación hacia abajo. (Fig. 11 )

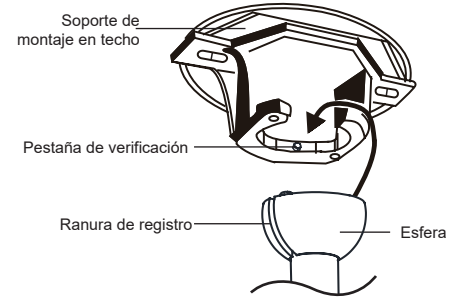

Fig. 10

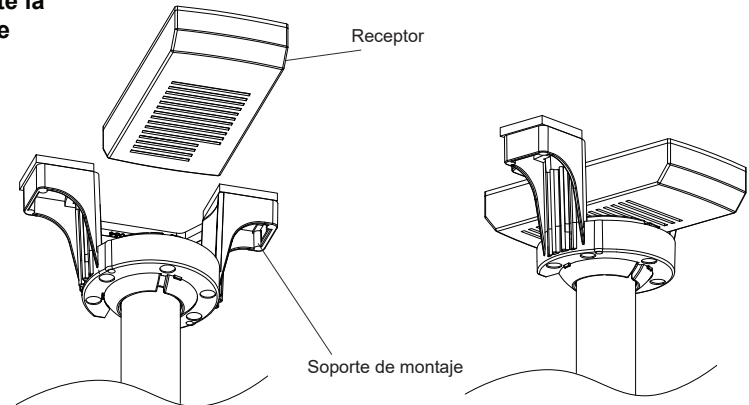

Fig. 11

## CONEXIONES ELÉCTRICAS (CONTINUACIÓN)

**Paso 2.** Conexiones de motor a receptor de electrico: Conecte el cable blanco del ventilador al cable BLANCO marcado "TO MOTOR N" del receptor. Conecte el cable NEGRO del ventilador al cable NEGRO marcado "TO MOTOR L" del receptor. Conecte el cable azul del ventilador con el cable AZUL marcado "FOR LIGHT" en el receptor. **(Fig.12)**

**Paso 3.** Conexiones eléctricas de receptor y cables : Conecte el cable BLANCO (neutral) de la caja de salida para el cable BLANCO marcado "AC in N" del receptor. Conecte el cable NEGRO (caliente) de la caia de salida para el cable NEGRO marcado "AC in L" del receptor. Asegure todas las conexiones de cable con las tuercas proveidas. **(Fig.12)**

**Paso 4.** Si su caja de salida tiene un cable de toma a tierra (verde o de cobre desnudo) conecte este cable a la bola de suspensión y cables a Tierra de Soporte de Suspensión. Si su caja de salida no tiene un cable de toma a tierra, pues conecte la bola de suspensión y el Cable de Tierra de Soporte de Suspensión juntos.

Asegure la conexión de cable con tuercas proveidas. Después de todos los empalmes, asegúrate de que no hay filamentos sueltos. Como precaución adicional le sugerimos asegurar los conectores plásticos a los cables con cinta aislante.

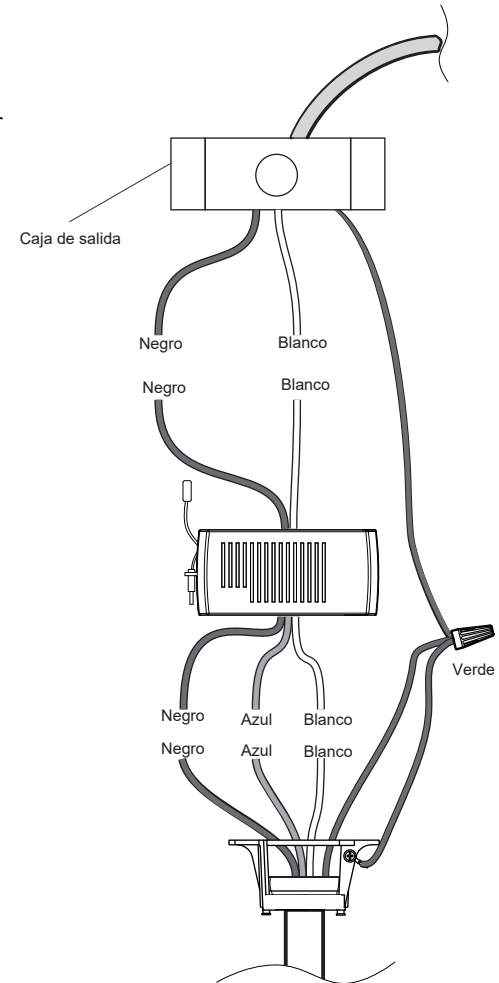

Fig. 12

## ACABADO DE LA INSTALACIÓN

**Paso 1.** Retire un tornillo del soporte de montaje y afloje otro tornillo aproximadamente 1/4 de vuelta

**Paso 2.** Levante a tana con mucho cuidado al soporte de montaje, y compruebe que el tornillo aflojado haya insertado en el agujero de la llave en la tapa. Gire la tapa en sentido horario. (Fig. 13)

**Paso 3.** Sujeta el dosel apretando los dos tornillos previamente aflojados. (Fig. 13)

**Paso 4.** Coloque la cubierta de tapa en la tapa y gire la cubierta del tapa en el sentido de la aguja del reloj hasta que él bloqué en su posición. (Fig. 13)

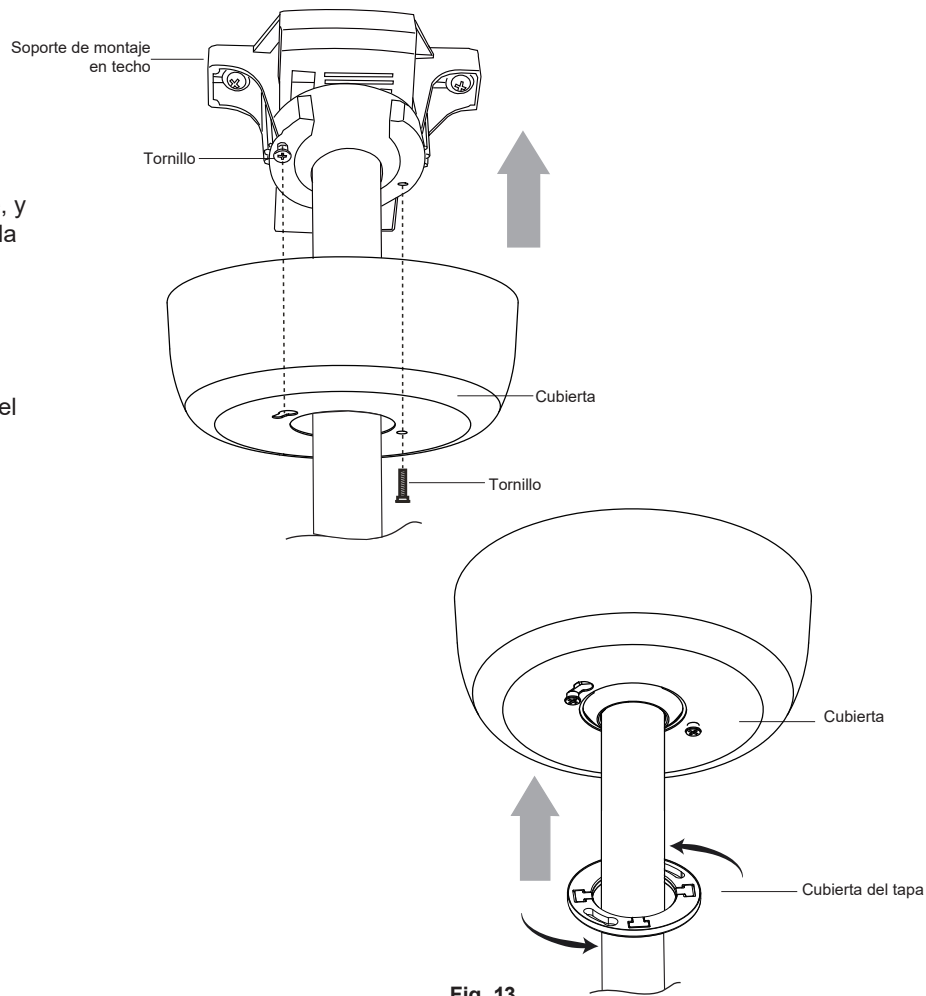

## CÓMO FIJAR LAS ASPAS DEL VENTILADOR

**CUIDADO:** Para disminuir el riesgo de descarga eléctrica, desconecta el circuito de energía del ventilador antes de instalar las aspas del ventilador.

**ADVERTENCIA:** Para reducir el riesgo de lesiones personales, **NO** utilices herramientas eléctricas para fijar las aspas del ventilador. Si se aprietan demasiado los tornillos, las aspas pueden agrietarse y romperse.

**Paso 1.** Preste atención a las etiquetas de flecha roja en el volante de inercia y la aspa. Comience a partir de esta etiqueta y alinear los tres agujeros en la aspa a los tres agujeros en el volante de inercia. Frétalos usando los tornillos de tres cuchilde de forma segura. **(Fig.14)**

**Paso 2.** Repita este paso con las otras dos aspas. **(Fig.14)**

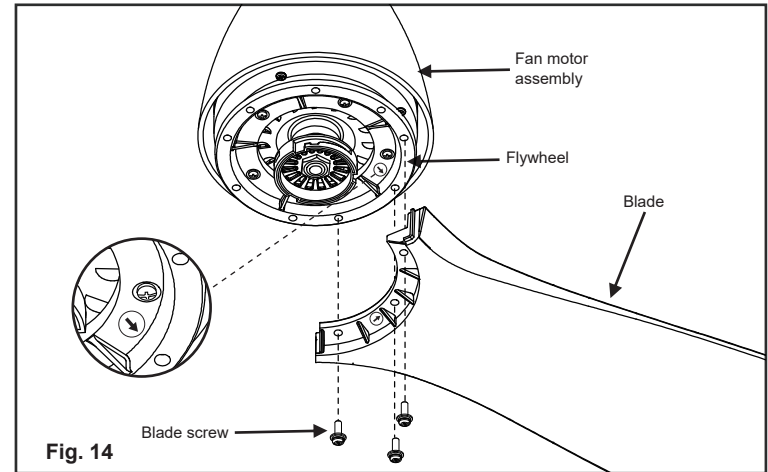

## INSTALACIÓN DEL CONJUNTO LED

**Paso 1.** Sosteniendo la conjunto LED 20W bajo el ventilador, se encajan las clavijas de conexión de cables. **(Fig.15)**

**Paso 2.** Coloque la conjunto LED 20W a la placa caja del interruptor, y lo gitando con fuerza. **(Fig.16)**

**NOTA:** Este kit de luces LED es una unidad integrada y no se puede desmontar. Hacerlo podría provocar descargas eléctricas.

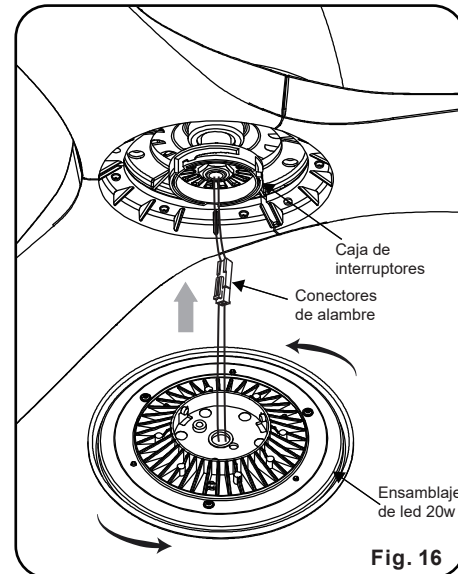
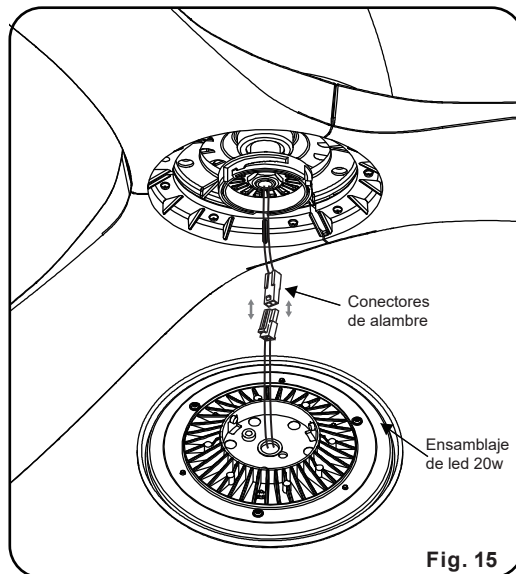

## ACTIVACIÓN DE LA BATERÍA DEL TRANSMISOR

### ⚠ ADVERTENCIA

- **PELIGRO DE INGESTIÓN:** Este producto contiene una batería de moneda o botón.
- Si se ingiere, puede provocar la **MUERTE** o lesiones graves.
- Tragar una batería de moneda o botón puede causar **quemaduras químicas internas** en tan solo **2 horas**.
- **MANTENGA** las baterías nuevas y usadas **FUERA DEL ALCANCE DE LOS NIÑOS**.
- **Busque atención médica de inmediato** si se sospecha que alguien se ha tragado una batería o se la ha insertado dentro de cualquier parte del cuerpo.
- Retire y recicle o deseche inmediatamente las baterías usadas de acuerdo con las reglamentaciones locales y manténgalas alejadas de los niños. **NO** deseche las baterías en la basura doméstica ni las incinere.
- Incluso las baterías usadas pueden causar lesiones graves o la muerte.
- Llame a un centro de control de envenenamiento local para obtener información sobre el tratamiento.
- Tipo de batería: CR2032; y voltaje nominal de la batería: 3 V.
- Las baterías no recargables no se deben recargar.
- No fuerce la descarga, ni la recargue, desarme o caliente a más de 40 °C ni incinere. Hacerlo puede provocar lesiones causadas por ventilación, fugas o explosiones que provocan quemaduras químicas.
- Asegúrese de que las baterías estén instaladas correctamente de acuerdo con la polaridad (+ y -).
- No mezcle baterías viejas y nuevas, diferentes marcas o tipos de baterías, como baterías alcalinas, de zinc-carbono o recargables.
- Retire y recicle o deseche inmediatamente las baterías del equipo no utilizado durante un período prolongado de acuerdo con las reglamentaciones locales.
- Siempre asegure completamente el compartimiento de la batería. Si el compartimiento de las baterías no cierra bien, deje de utilizar el producto, retire las baterías y manténgalo fuera del alcance de los niños.



## ACTIVACIÓN DE LA BATERÍA DEL TRANSMISOR(CONTINUACIÓN)

**Paso 1.** Retire el transmisor de la placa de pared y del conjunto de la placa de montaje. (Fig. 17)

**NOTA:** El transmisor está conectado magnéticamente a la placa de pared y al conjunto de la placa de montaje.

**Paso 2.** Tire con cuidado de la tira aislante del transmisor Para activar la batería preinstalada CR2032 de 3V tipo botón/moneda. Deseche la tira aislante. (Fig. 18)

**NOTA:** Si la batería no se usa durante períodos prolongados (meses), retírela para evitar daños en el transmisor.

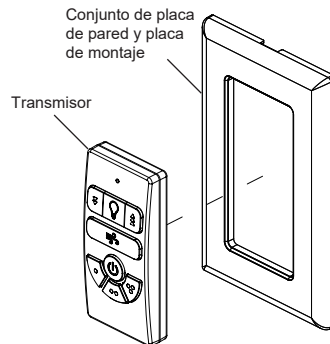

Fig. 17

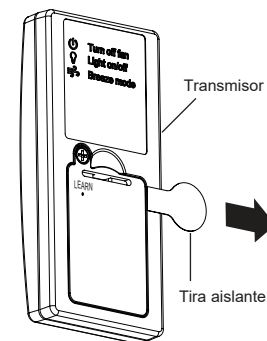

Fig. 18

## EXTRACCIÓN O REEMPLAZO DE LA BATERÍA DEL TRANSMISOR

**Step 1.** Para retirar o reemplazar la batería CR2032 de 3V tipo botón/moneda, afloje el tornillo de seguridad y retire la cubierta de la batería de la parte posterior del transmisor para acceder al compartimento de la batería.(Fig. 19)

**Step 2.** Retire o reemplace la batería (con el lado + mirando hacia arriba) y luego vuelva a instalar la cubierta de la batería en la parte posterior del transmisor y apriete el tornillo de seguridad.

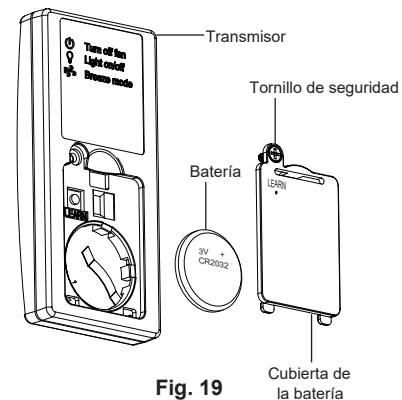

Fig. 19

## EMPAREJAR UN TRANSMISOR A UN ECEPTOR

**ADVERTENCIA:** Asegúrese de que la energía esté completamente desconectada en el disyuntor o la caja de fusibles antes de comenzar este proceso.

**IMPORTANTE:** El motor del ventilador, las aspas del ventilador y el kit de luces (si corresponde) se **DEBEN** instalar antes de que pueda comenzar el procedimiento de emparejamiento.

**NOTA:** Solo se puede emparejar un transmisor a la vez mediante este procedimiento. Para emparejar un transmisor adicional, repita este procedimiento.

**NOTA:** Se puede emparejar un máximo de 2 transmisores con un receptor. Si se intenta emparejar más de 2 transmisores con el mismo receptor, el receptor comenzará a eliminar los emparejamientos anteriores de la memoria.

**NOTA:** si enciende un ventilador ahora para acople receptor con el transmis, pero otro ventilador desperdió en los últimos dos minutos y ninguna acción fue tomada con el transmis. Ambos pueden ser emparejados con este transmis.

**NOTA:** Conserve esta página en caso de que se necesite una reprogramación futura o se agregue un transmisor adicional.

Hay un agujero de aprendizaje en la cubierta de la batería. El botón aprender está dentro de este agujero. Prepare una herramienta de expulsión de tarjetas SIM para su uso posterior (**Fig.20-A**).O si usted no tenía SIM herramienta eyecde tarjeta, puede aflojar el tornillo de seguridad y quitar la cubierta de la batería. Encontrarás el botón aprender debajo de la tapa de la batería. (**Fig.20-B**)

**NOTA:** Conserve esta página en caso de que se necesite una reprogramación futura o se agregue un transmisor adicional.

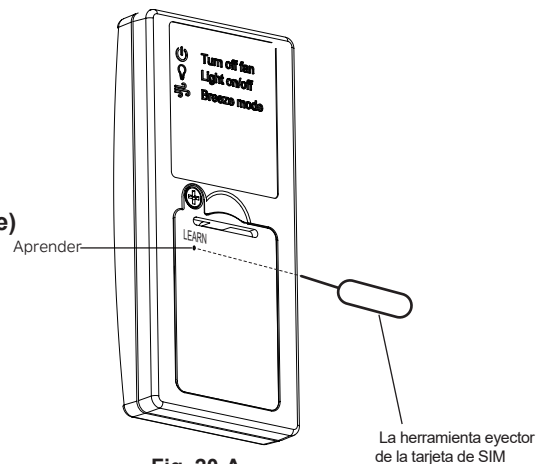

Fig. 20-A

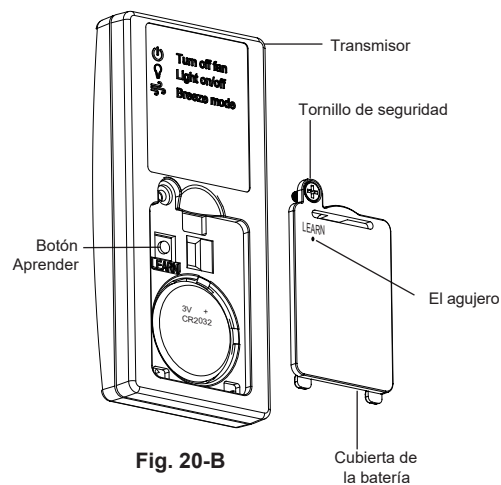

Fig. 20-B

## EMPAREJAR UN TRANSMISOR A UN ECEPTOR(CONTINUACIÓN)

**Paso 1.** Tum el poder al ventilador y la luz apagado. Después de 30 segundos, vuelva a encender el ventilador y la luz. (**NOTA:** después de que la corriente alterna esté encendida, no presione ningún otro botón en el transmisantes de presionar el botón aprender. Hacerlo hará que el procedimiento falle.)

**Paso 2.** Within 30 seconds of turning the fan's AC power ON, use the SIM card ejector tool to insert intothe hole and push the LEARN button for 3 seconds.

**Paso 3.** Una vez que el receptor ha detectado la frecuencia establecida, el ventilador girará durante 10 segundos y la luz parpadeará tres veces. El receptor ahora ha aprendido la frecuencia que ha sido seleccionada en el transmisdpués de completar los pasos anteriores, deberías ser capaz de operar el ventilador de techo y la luz. Si el ventilador no está respondiendo al transmis, por favor apague el receptor y repita el proceso.

**NOTA:** Solo se puede emparejar un transmisor a la vez mediante este procedimiento. Para emparejar un transmisor adicional, repita este procedimiento.

**NOTA:** Se puede emparejar un máximo de 2 transmisores con un receptor. Si se intenta emparejar más de 2 transmisores con el mismo receptor, el receptor comenzará a eliminar los emparejamientos anteriores de la memoria.

**NOTA:** si usted enciende un ventilador ahora para emparejar el receptor con el transmis, pero otro ventilador fue encendido dentro de los últimos 30 segundos y ninguna acción fue tomada con el transmis, ambos ventilpueden ser emparejados con este transmis.

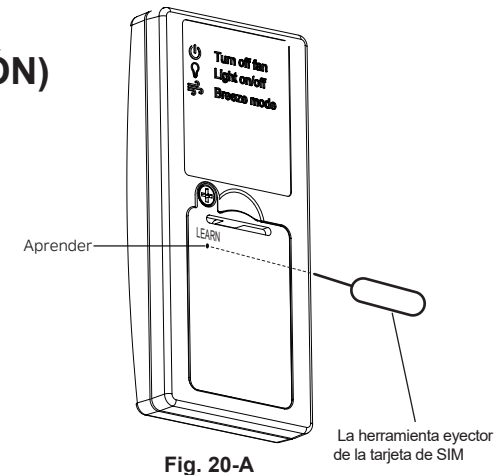

Fig. 20-A

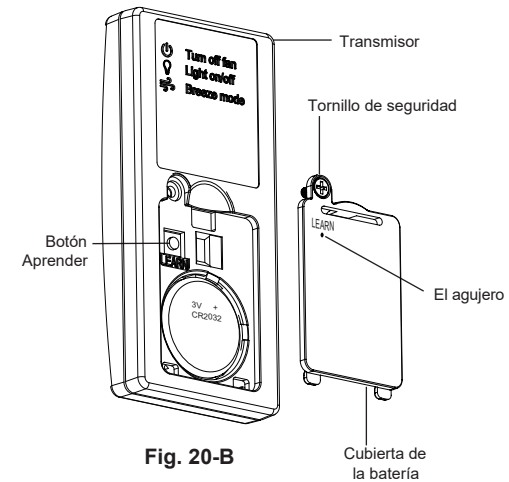

Fig. 20-B

# INSTALACIÓN DE LA PLACA DE MONTAJE Y LA PLACA DE PARED

**NOTA:** El suministro al receptor debe conectarse a través de un interruptor de la red eléctrica, es decir, un interruptor de pared existente.

**NOTA:** Si el interruptor de pared existente no es un interruptor básico de “ENCENDIDO/APAGADO” (ON/OFF), el interruptor de pared existente debe reemplazarse por un interruptor básico de “ENCENDIDO/APAGADO” antes de continuar con la instalación.

**NOTA:** NO reemplace el interruptor de pared existente con el transmisor. NO intente reacondicionar la placa de montaje, la placa de pared y el transmisor para la caja del tomacorrientes existente.

**Paso 1.** Retire la placa de pared de la placa de montaje (inserte un destornillador pequeño de cabeza plana en la ranura de la parte superior de la placa de pared y haga palanca con cuidado para retirar la placa de pared de la placa de montaje). (Fig. 21)

**Paso 2.** Seleccione la ubicación deseada para el transmisor. Usando la placa de montaje como plantilla, marque las ubicaciones de los anclajes para panel de yeso. Deje la placa de montaje a un lado.

**Paso 3.** Si desea instalar la placa de montaje a la pared, siga las instrucciones de abajo (Fig. 21), utilice anclajes y tornillos para instalar la placa de montaje. Si desea instalar la placa de montaje en la caja de salida, siga las instrucciones a continuación. (Fig. 22)

**Paso 4.** Encaje la placa de pared en su lugar sobre la placa de montaje. (Fig. 21 y 22)

**Paso 5.** Inserte el transmisor en el centro de la placa de pared, y se fijará magnéticamente a la placa de montaje. (Fig. 21 y 22)

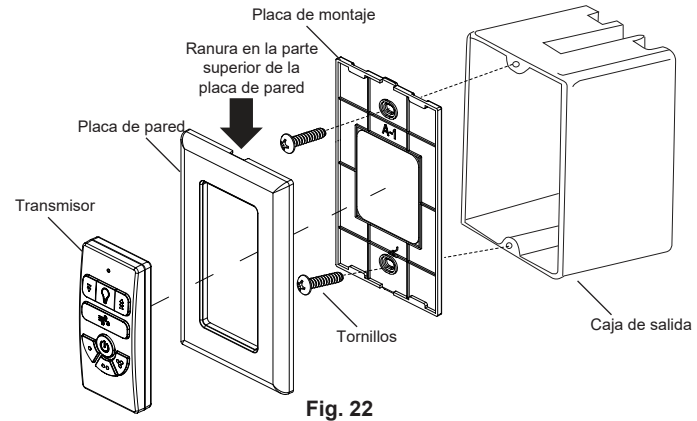
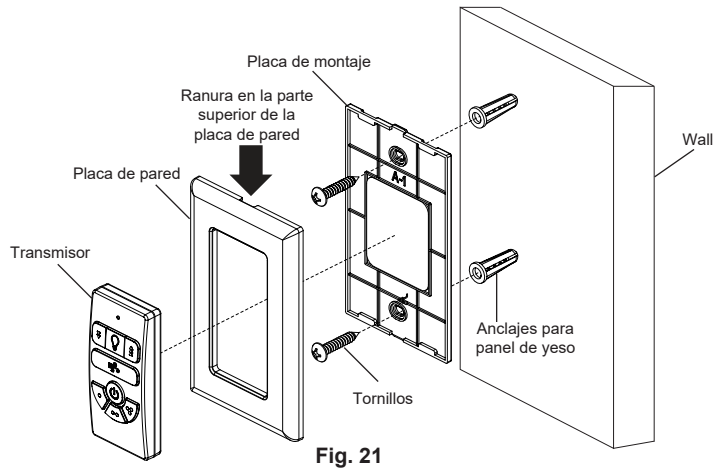

# INSTRUCCIONES DE OPERACIÓN

## FUNCIONAMIENTO DEL TRANSMISOR:(Fig. 23)

**NOTA:** El ajuste del interruptor de pared de **APAGADO/ENCENDIDO** existente para el ventilador debe estar en la posición **"ENCENDIDO"** antes de que pueda comenzar la operación del ventilador.



### Botón de luz:

Presione una vez para encender o apagar la luz.



### Botón de brillo:

Pulse este botón una vez, la luz se enciende en el brillo anterior. Presione y mantenga presionado este botón para atenuar la luz.



### Botón de atenuación:

Pulse este botón una vez, la luz se enciende en el brillo anterior. Presione y mantenga presionado este botón disminuirá la luz.



### Botón de modo Brisa (Breeze):

Pulse una vez en el modo star Breeze. La velocidad del ventilador variará para simular una brisa natural. Pulse cualquier botón de velocidad del ventilador (○ / ○○ / ○○○) o apaga el ventilador (⏻) botón para detener el modo brisa.



### Botón APAGAR:

Presiónelo una vez para detener el ventilador. Presione una segunda vez para encender el ventilador a la velocidad del ventilador anterior.



### Botón de alta velocidad:

Presione una vez para encender el ventilador en alta velocidad.



### Botón de velocidad media: ton:

Presione una vez para encender el ventilador en velocidad media.



### Botón de baja velocidad:

Presione una vez para encender el ventilador en baja velocidad.

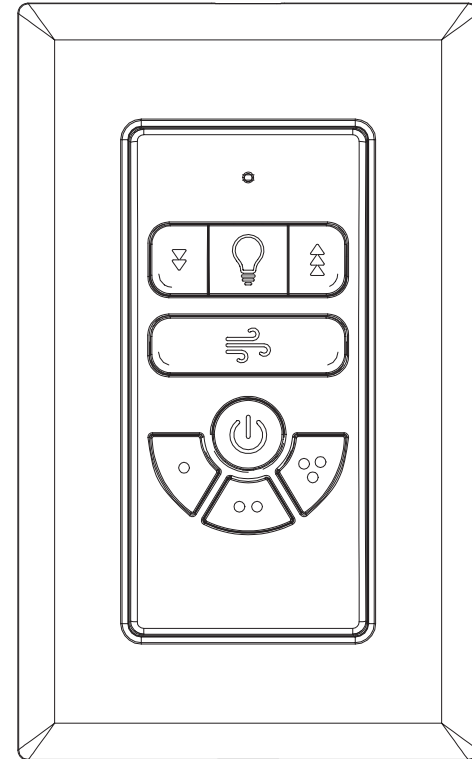

Fig. 23

## INSTRUCCIONES DE OPERACIÓN(CONTINUACIÓN)

Restablece la electricidad del ventilador de techo y prueba que funcione adecuadamente. Los ajustes de velocidad para climas cálidos o fríos dependen de factores como el tamaño de la habitación. Altura del techo, número de ventiladores, etc.

El interruptor de marcha atrás se ubica en el conjunto del kit de luz (**Fig. 24**). Desliza el interruptor hacia la izquierda para operación en clima cálido. Desliza el interruptor hacia la derecha para operación en clima fresco.

**NOTE: Hay que esperar a que el ventilador se detenga antes de cambiar la configuración del interruptor deslizable.**

**Clima cálido:** cuando el ventilador gira hacia la izquierda, la temperatura de la habitación se vuelve más fresca. Un flujo de aire hacia abajo crea un efecto de enfriamiento como se muestra en la (**Fig. 25**). Esto te permite configurar tu equipo de aire acondicionado a una temperatura más alta sin afectar tu comodidad.

**Clima fresco:** cuando el ventilador gira hacia la derecha, la temperatura de la habitación aumenta. Una corriente de aire ascendente mueve el aire cálido fuera del área del techo, como se muestra en (**Fig. 26**). Esto te permite configurar la unidad de calefacción a una temperatura más baja sin afectar tu comodidad.

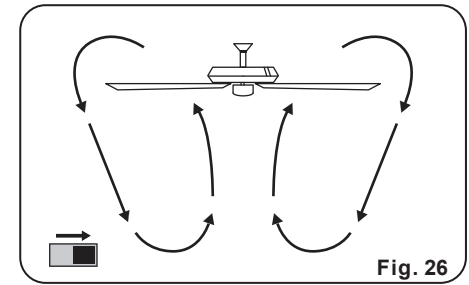
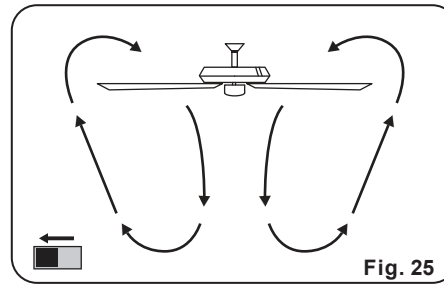
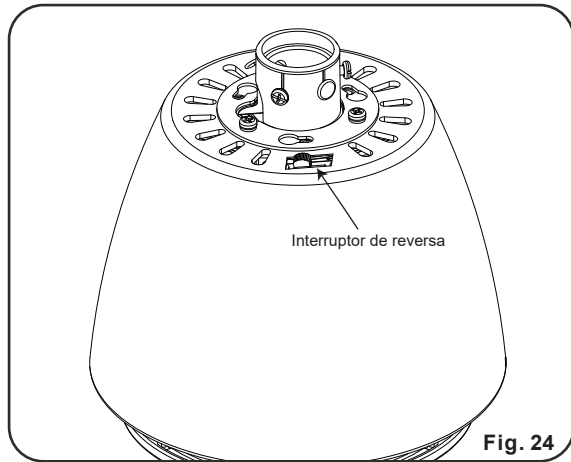

## CÓMO CONTROLAR SU VENTILADOR WIFI CON UN DISPOSITIVO INTELIGENTE

**Nota:** antes de pasar a aprender acerca de su nuevo ventilador de techo, por favor asegúrese de probar todas las funcionalidades de sus ventiladores usando su control remoto primero.

Para disfrutar de todo el potencial de tu nuevo ventilador de techo. Necesitará descargar la aplicación Bond HOME. Disponible en la tienda de Google y Apple Play.

Puede utilizar el código QR que se muestra en (Fig. 27) para descargar la aplicación, o puede descargar la aplicación visitando [http:// bondhome io/app](http://bondhome.io/app) y siga las indicaciones.

**NOTA:** por favor, consulte nuestra "sección de solución de problemas" para obtener información adicional sobre su ventilador de techo inteligente



Scan QR Code

Fig. 27

## SOLUCIÓN DE PROBLEMAS

Problema	Solución
<b>El ventilador no enciende:</b>	<p>Verifica los fusibles o disyuntores principales y secundarios.</p> <p>Revisa todas las conexiones eléctricas para garantizar un contacto adecuado. <b>CUIDADO: Al verificar cualquier conexión eléctrica, asegúrate de que esté desactivada la electricidad principal.</b></p>
<b>El ventilador hace ruido:</b>	<p>Asegúrate de que los tornillos de la carcasa del motor estén bien ajustados.</p> <p>Asegúrate de que los tornillos que unen los soportes de las aspas al motor estén bien ajustados.</p> <p><b>CUIDADO: Asegúrate de que esté desactivada la electricidad principal.</b></p> <p>Permite un período de 24 horas de “adaptación”. La mayoría de los ruidos asociados con un ventilador nuevo desaparecen en ese período.</p> <p>Si usas un kit de luz opcional, asegúrate de que los tornillos que sujetan el vidrio estén bien apretados. Asegúrate de que las bombillas no estén tocando ningún otro componente.</p> <p>No conectes este ventilador a controles de velocidad variable montados en la pared. No son compatibles con los motores de los ventiladores de techo ni con los controles remotos.</p> <p>Asegúrate de que la cubierta esté a corta distancia del techo. Esta última no debe tocar el techo.</p> <p>Asegúrate de que tu caja eléctrica esté bien segura y de que se hayan instalado almohadillas aislantes de goma entre el soporte de montaje y la caja eléctrica.</p>
<b>La luz no funciona:</b>	<p>Comprobar que no haya conexiones sueltas entre el kit de luz LED y el ventilador.</p> <p><b>CUIDADO: Asegúrate de que la alimentación principal esté apagada cuando compruebes cualquier conexión eléctrica.</b></p>

# SOLUCIÓN DE PROBLEMAS

## Problema

## Solución

### Oscilación del ventilador:

Verifica que todas las aspas y los tornillos de sus brazos estén bien ajustados.

La mayoría de los problemas de oscilación del ventilador se debe a que las aspas no están al mismo nivel. Verifica este nivel seleccionando un punto en el techo sobre la punta de una de las aspas. Mide esta distancia. Gira el ventilador hasta que la siguiente aspa quede en posición para medir. Repite el procedimiento para cada aspa. Las desviaciones de distancia no deben pasar de 3.2 mm (1/8").

Si sigues notando oscilación, intercambiar dos aspas adyacentes (una al lado de la otra) puede redistribuir el peso y posiblemente mejorar el funcionamiento.

### El control remoto funciona mal:

Los ventiladores de techo con sistemas de control remoto **NO SE PUEDEN** operar en conjunto con otro sistema de control **A EXCEPCIÓN DE** un interruptor de encendido y apagado básico para pared, si lo deseas.

**ADVERTENCIA: PARA REDUCIR EL RIESGO DE LESIONES PERSONALES Y ASEGURARSE DEL OPERADOR ADECUADO DE TU VENTILADOR DE TECHO. NUNCA INSTALES LAS ASAMBLEAS DE LAS ASPAS HASTA QUE EL VENTILADOR DE TECHO HAYA SIDO MONTADO EN EL TECHO. NO DOBLES LAS ASPAS DURANTE LA INSTALACIÓN, EL BALANCEO O LA LIMPIEZA DEL VENTILADOR. NO INSERTES OBJETOS EXTRAÑOS ENTRE LAS ASPAS EN FUNCIONAMIENTO.**

### No se conecta a la red WiFi doméstica:

Si está teniendo problemas para completar la conexión de Bond Home con su ventilador de techo, es posible que sea necesario realizar ajustes en la configuración de su router, por favor vaya a la sección centro de ayuda de la aplicación en la sección configuración para obtener más información y ayuda

#### Restablecer Wif

Si desea borrar la configuración Wifi de la aplicación para un ventilador específico. Puede hacerlo entrando en la configuración de la aplicación y eliminando el dispositivo deseado. Esto borrará cualquier configuración de wifi guaren en el dispositivo, y le permitirá volver a conectarse a otra parte con la nueva configuración de wifi.

# ESPECIFICACIONES

## #30054 (VOLOS II - VENTILADOR DE 3 ASPAS (54"))

TAMAÑO DEL VENTILADOR	VELOCIDAD	VOLTIOS	CONSUMO DE ENERGÍA DEL VENTILADOR (SIN LUCES) EN WATTS	CFM DE FLUJO DE AIRE	EFICIENCIA DE FLUJO DE AIRE (MIENTRAS MÁS ALTO EL NÚMERO, MEJOR) CFM/W	PESO NETO	PESO BRUTO	PIES <sup>3</sup>
52"	BAJA	120	15.2	1851	76	14.26 LBS	21.12 LBS	2.147'
	ALTA	120	63.3	4499				

## INFORMACIÓN DE LA FCC

Este dispositivo cumple con la Parte 15 de las Normas de la FCC. Su operación está sujeta a las dos condiciones siguientes:

- 1) Este dispositivo no debe causar interferencia dañina, y
- 2) Este dispositivo debe aceptar cualquier interferencia recibida, incluidas las interferencias que puedan provocar un funcionamiento no deseado.

Nota: Este equipo ha sido probado y cumple con las exigencias de límites para un dispositivo digital de Clase B, según la Parte 15 de las Normas FCC. Estos límites fueron establecidos para dar protección razonable contra interferencia nociva en uso residencial. Este equipo genera, consume y puede irradiar energía de radiofrecuencia; si no se instala y usa de acuerdo con las instrucciones, puede causar interferencia nociva a comunicaciones radiales. Sin embargo, no hay garantía de que no ocurrirá interferencia en cierta instalación particular. Si este equipo causa interferencia perjudicial a la recepción de radio o televisión, que puede determinarse encendiendo y apagando el equipo, se exhorta al usuario a tratar de corregir la interferencia mediante una o más de las siguientes medidas:

- Reorientar o reubicar la antena receptora.
- Incrementar la distancia entre el equipo y el receptor.
- Conectar el equipo a un tomacorriente de circuito distinto al que el receptor esté conectado.
- Para obtener ayuda, consulta al distribuidor o algún técnico de radio/TV con experiencia.

# KICHLER®

[www.kichler.com](http://www.kichler.com)

KICHLER LIGHTING LLC

30455 Solon Rd.

Solon, OH 44139 USA

CUSTOMER SERVICE 866.558.5706

8:30 AM TO 5:00 PM EST, MONDAY - FRIDAY