

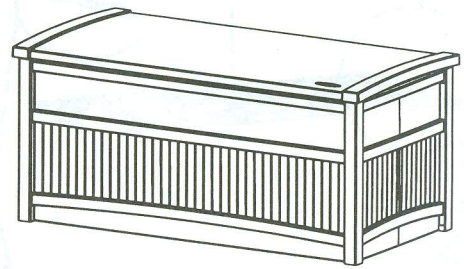

OWNER'S MANUAL MANUEL DU PROPRIÉTAIRE

DB5000 DECK BOX COFFRE DE RANGEMENT



**No Tools Required
Pas d'outils nécessaires**

DB5000 Warranty

Suncast® Corporation, 701 North Kirk Road, Batavia, Illinois 60510 (Manufacturer) warrants to the original purchaser only that the enclosed product is free from material and workmanship defects at time of purchase. Defective product or part must be returned, freight prepaid, to the Manufacturer's address (Attention: Parts Department) along with proof of purchase. Upon receipt of the aforesaid, the defective product or part will be repaired or replaced at the option of the Manufacturer without charge to the original purchaser and returned to the customer freight collect.

This limited warranty does not apply to damage resulting from accident, neglect, misuse, commercial use, alteration, operation not in accordance with instruction or repairs made or attempted by unauthorized persons.

This limited warranty applies only to the product enclosed and does not apply to accessory parts.

THE MANUFACTURER'S LIABILITY HEREUNDER IS LIMITED SOLELY TO THE REPAIR OR REPLACEMENT OF THE DEFECTIVE PRODUCT OR PART AND THE MANUFACTURER SHALL IN NO EVENT BE LIABLE FOR ANY INCIDENTAL OR CONSEQUENTIAL DAMAGES WHICH MAY RESULT FROM ANY DEFECT IN MATERIAL OR WORKMANSHIP OR FROM THE BREACH OF ANY EXPRESS OR IMPLIED WARRANTY.

Some states do not allow the exclusion or limitation of incidental or consequential damages, or a limitation of how long an implied warranty lasts, so the above limitations may not apply to you. This warranty gives you specific legal rights, and you may have other rights which may vary from state to state.

Garantie DB5000

Suncast® Corporation, 701 North Kirk Road, Batavia, Illinois 60510 (Le fabricant) garantit à l'acheteur d'origine seulement que le produit ci-inclus est exempt de toute défectuosité de matériel et de fabrication à la date d'achat. Toute pièce ou produit considéré défectueux devra être renvoyé, port payé, à l'adresse du fabricant (à l'attention du Service des pièces), avec une preuve d'achat. Au reçu de cet envoi, la pièce ou le produit défectueux sera réparé ou remplacé à la discrétion du fabricant sans frais pour l'acheteur d'origine et retourné aux frais du client.

Cette garantie limitée ne couvre pas les dommages résultant d'accident, de négligence, de mauvaise utilisation, d'utilisation à des fins commerciales, de modifications ou d'utilisation non en accord avec les instructions ou les réparations effectuées ou tentées par des personnes non autorisées.

Cette garantie limitée s'applique uniquement au produit ci-inclus et ne couvre pas les pièces d'accessoires.

LA RESPONSABILITÉ DU FABRICANT SE LIMITE SEULEMENT À LA RÉPARATION OU AU REMPLACEMENT DE PIÈCES OU DE PRODUITS DÉFECTUEUX. LE FABRICANT NE SERA EN AUCUN CAS RESPONSABLE DES DOMMAGES FORTUITS OU INDIRECTS RÉSULTANT D'UN DÉFAUT DE MATÉRIAU DE FABRICATION OU D'UNE ERREUR D'ASSEMBLAGE, NI D'UNE RUPTURE DE GARANTIE FORMELLE OU IMPLICITE.

⚠ CAUTION

- Not intended for storage of flammable or caustic chemicals.
- Exercise caution when storing chemicals.
- Not intended for usage by children.
- This is not a toy box.
- To avoid risk of suffocation, do not allow children to play inside container.
- This product may become susceptible to impact damage in freezing temperatures.
- Do not store near excessive heat.
- Exercise caution when moving fully loaded product. This product is not intended for transporting heavy objects. Use as a stationary storage device only.
- Do not stand or sit on lid.

⚠ ATTENTION

- Ce produit n'est pas conçu pour l'entreposage de produits inflammables ou caustiques.
- Prendre les précautions nécessaires pour l'entreposage de produits chimiques.
- Ce produit n'est pas conçu pour être utilisé par des enfants.
- Ce coffre n'est pas un jouet.
- Ne pas laisser les enfants jouer à l'intérieur du coffre. Risques de suffocation.
- Ce produit peut être endommagé par le gel.
- Ne pas remiser près d'une source de chaleur excessive.
- Déplacer le coffre rempli avec précaution. Ce produit n'est pas conçu pour la transport des objet lourdes. Recommandé pour être utilisé sur place seulement.
- Ne pas monter ni s'asseoir sur le couvercle.

Quality Control No.
No. de contrôle de qualité

021352

021531

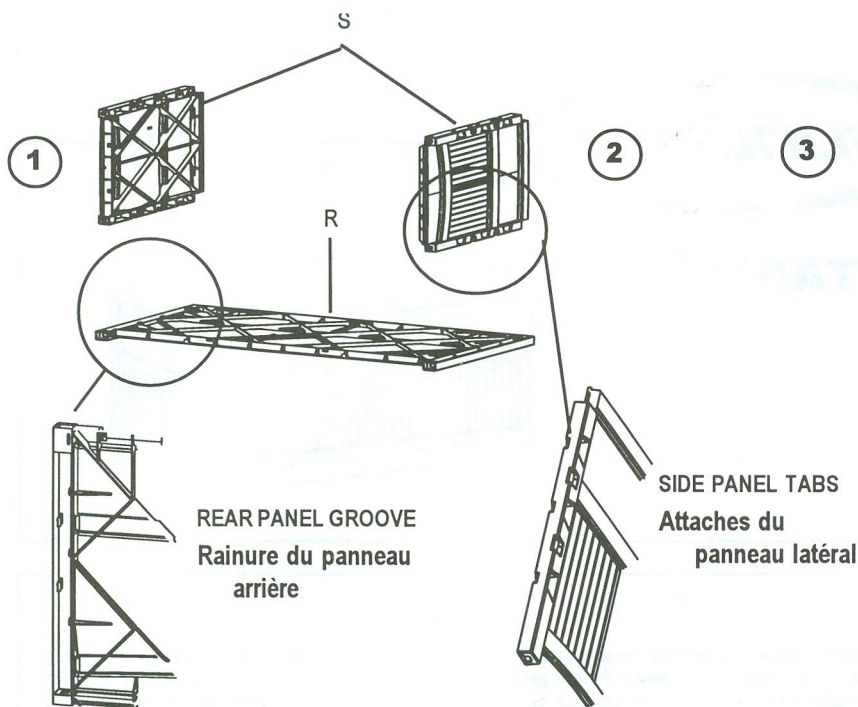

INSTALL SIDE PANELS

1. Lay the rear panel (MARKED "R") on the floor, inside facing up.
2. One side at a time, hold side panel (MARKED "S") perpendicular to the rear panel.
3. Place side panel into grooves of the rear panel. (see diagram for orientation of side panels)
4. Apply pressure to the front edge of the side panel. Snap into place.
(Repeat for other side)

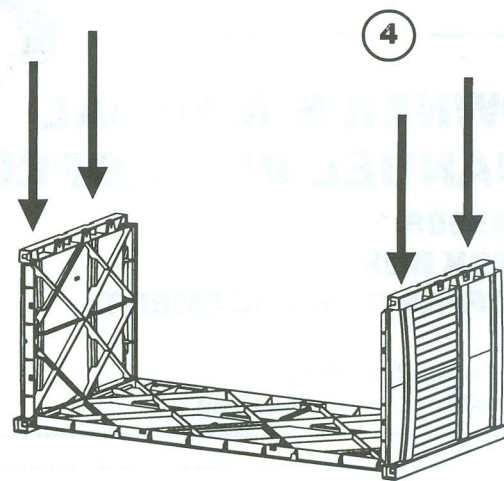

INSTALLATION DES PANNEAUX LATÉRAUX

1. Poser le panneau arrière (marquée R) sur le sol, face intérieure vers le haut.
2. Placer l'un des panneaux latéral (marquée S) à la perpendiculaire du panneau arrière.
3. Engager le panneau latéral dans les rainures du panneau arrière (voir le schéma pour l'orientation des panneaux latéraux).
4. Appuyer sur le bord avant du panneau latéral pour l'emboîter.
(Répéter l'opération de l'autre côté)

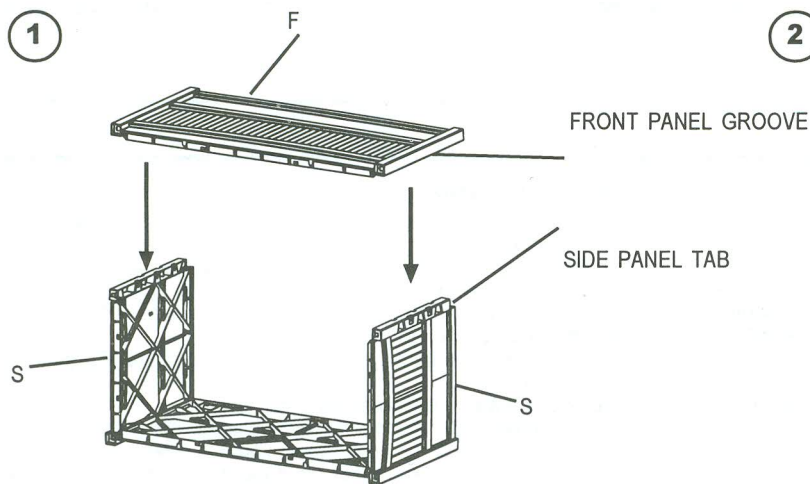

INSTALL FRONT PANEL

1. With unit still on its rear panel, place front panel (MARKED "F") on side panels, lining-up side panel tabs with front panel grooves.
2. Apply pressure to front panel at the point where side panel tabs meet grooves in front panel. Snap into place.

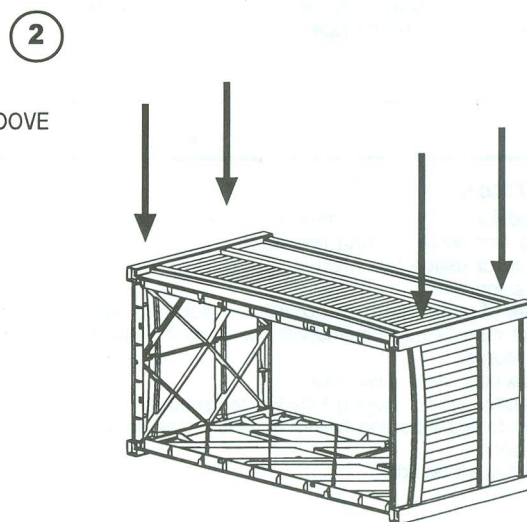

INSTALLATION DU PANNEAU AVANT

1. Le coffre étant posé sur son arrière, placer le panneau avant (marquée F) sur les panneaux latéraux et aligner les languettes des panneau latéraux sur les rainures du panneau avant.
2. Appuyer sur le panneau avant aux endroits où les languettes du panneau latéral doivent s'insérer dans les rainures du panneau avant pour les emboîter.

1

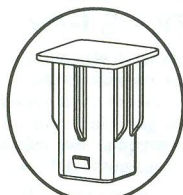
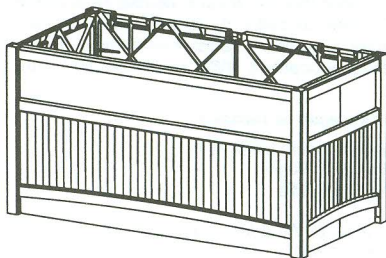

Four caps can be found in hardware bag.
Le sachet de pièces contient quatre capuchons.

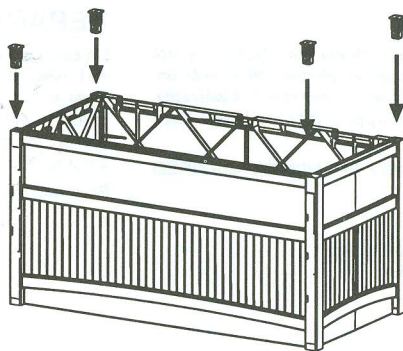

2

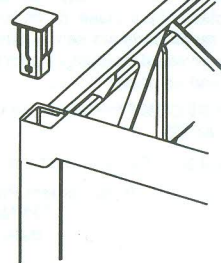

INSTALL CAPS

1. Turn deck box up right
 2. Insert one cap at a time, flat side up, into each of the square holes at the four corners of the unit.
- NOTE: If cap does not insert all the way, use a rubber mallet to tap cap in.
(Repeat for three remaining corners)

INSTALLATION DES CAPUCHONS

1. Mettre le coffre à l'endroit.
 2. Insérer un capuchon à la fois, côté plat vers le haut, dans chacun des quatre trous carrés des coins du coffre.
- REMARQUE: si le capuchon ne peut pas être enfoncé complètement, utiliser un maillet en caoutchouc.
(Répéter l'opération sur les trois coins restants.)

1

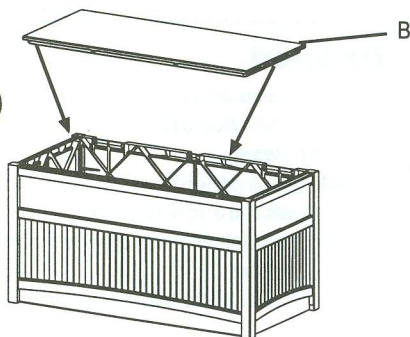

2

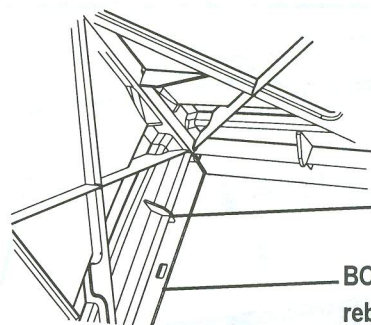

LOCKING TAB
languette de blocage

BOTTOM LIP
rebord inférieur

INSTALL BOTTOM

1. Lay bottom (MARKED "B"), smooth side up, inside the four panels. It will slide to the bottom.
2. Press firmly around the edge of bottom panel to engage the snap. Bottom panel will pass over the locking tab and rest on the bottom lip. (See inset diagram)

INSTALLATION DU FOND

1. Poser le fond (marquée B), face lisse vers le haut, à l'intérieur des quatre panneaux. Il glissera au fond du coffre.
2. Appuyer fermement sur les bords du fond pour l'emboîter. Le panneau de fond doit passer la languette de blocage et s'appuyer sur le rebord inférieur (voir le schéma de détail).

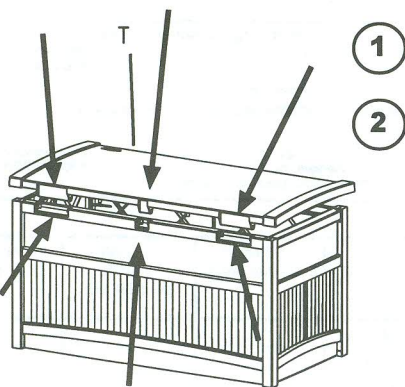

BACK VIEW

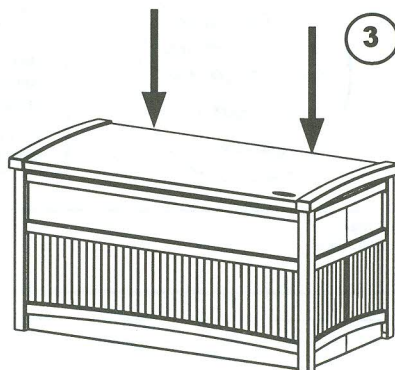

FRONT VIEW

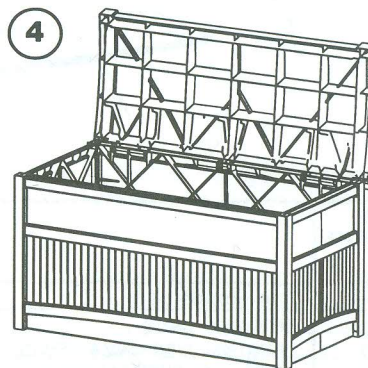

INSTALL TOP

1. Lay the top (MARKED "T") over the four sides.
2. At the back of the deck box, top hinge tabs and back hinge grooves should align.
3. Apply pressure to the back edge, one hinge at a time, left to right.
4. Lid will stay in "up" position when opened fully.

INSTALLATION DU COUVERCLE

1. Poser le couvercle (marquée T) sur les quatre côtés.
2. Les languettes de charnière du couvercle et les rainures du panneau arrière doivent être alignées.
3. Appuyer sur les points de charnière du panneau arrière, un à la fois, de gauche à droite.
4. Le couvercle restera levé car il est entièrement ouvert.

NOTE: PLACE PRODUCT ON A FLAT SURFACE

REMARQUE: CE PRODUIT DOIVENT ÊTRE SITUER SUR UNE SURFACE PLATE.

FACTORY REPAIRS

Repair service and assembly assistance are available direct from the factory, not from the place of purchase. If this product requires repair, please call or write us. Warranty repair parts are sent out free of charge. If the product is out of warranty, we will inform you of the charges prior to sending out the parts. VISA and MasterCard are accepted on phone orders.

IF PARTS BECOME BROKEN OR CRACKED, THEY SHOULD BE REPAIRED OR REPLACED.

For Assembly or Replacement Parts Information:

Replacement Parts Suncast Corporation
701 North Kirk Road
Batavia, IL 60510

Outside Illinois, but within North America
800-846-2345

24 hour service/ 7 days a week
Within Illinois, or outside North America
630-879-2050

PATENTS

Patents pending.

REPARATIONS PAR L'USINE

Un service de réparation et une assistance au montage sont disponibles directement auprès de l'usine, non du magasin vendeur. Si ce produit doit être réparé, veuillez nous appeler ou nous écrire. Les pièces pour réparations dans le cadre de la garantie sont envoyées gratuitement. Si la garantie du produit a expiré, nous vous informerons du montant des frais d'envoi avant d'expédier les pièces. Nous acceptons VISA et MasterCard pour les commandes passées par téléphone.

Pour des informations sur le montage ou les pièces de rechange:

Pièces de rechanges Suncast Corporation
701 North Kirk Road
Batavia, IL 60510

En dehors de l'Illinois, mais en Amérique du Nord
800-846-2345

Service 24 heures sur 24/ 7 jours par semaine
Dans l'Illinois, ou en dehors de l'Amérique du Nord
630-879-2050

BREVETS

Brevets en attente.

Name/Nom _____
Street/Rue _____ City/Ville _____
State/Province _____ Zip Code/Code Postal _____
Phone/Téléphone _____ Date _____

Please provide this information. Veuillez fournir ces renseignements

Place of Purchase /Lieu de l'achat: _____

Quality Control Number (From Owner's Manual)

Numéro de contrôle de qualité

(inscrit sur le manuel du propriétaire)

DB5000

Ordering Instructions

1. Completely fill out address. **Print Clearly.**
2. Add Shipping and Handling to Total Cost. (Illinois residents add 6.75% sales tax.)
3. Send complete form with check or money order to Suncast Corp.
4. No. C.O.D. Orders will be accepted.

Directives de commande

1. Inscrivez l'adresse. **Veuillez écrire lisiblement.**
2. Ajoutez les frais d'expédition et de manutention au coût total.
3. Envoyez le formulaire rempli avec le chèque ou le mandat à Suncast Corp.
4. Aucune commande payable à la livraison ne sera acceptée.

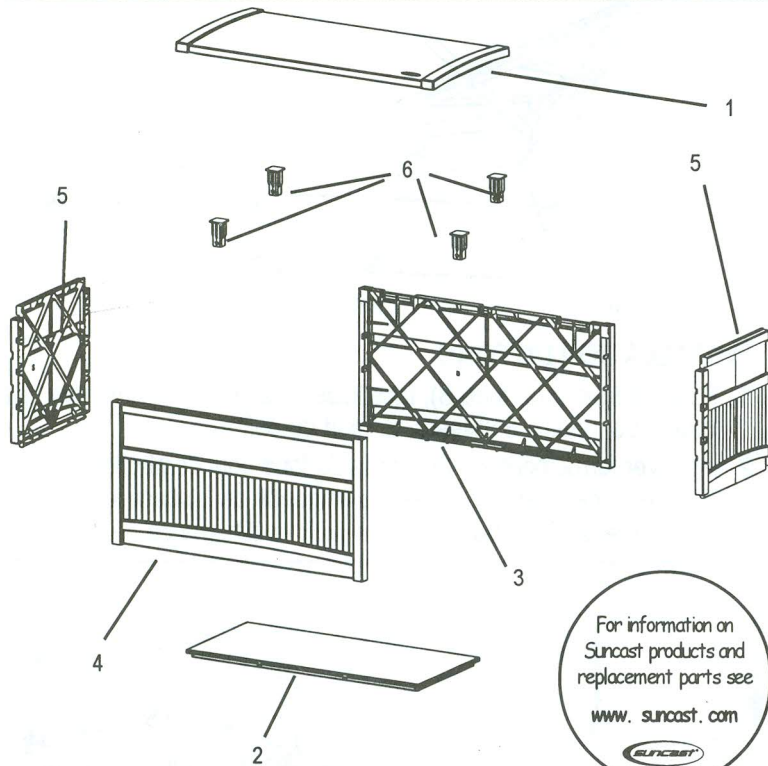

For information on Suncast products and replacement parts see

www.suncast.com



Call our Parts Department for current pricing and shipping fees.

Outside Illinois, but within North America

800-846-2345

Within Illinois, or outside North America

630-879-2050

Monday - Friday 8:00 am to 4:30 p.m. Central Time

Appelez notre service des pièces détachées pour les tarifs en cours

et les frais d'expédition.

En dehors de l'Illinois, mais en Amérique du Nord

800-846-2345

Dans l'Illinois, ou en dehors de l'Amérique du Nord

630-879-2050

Lundi au Vendredi 8h00 à 16h00 du centre (sauf jours feries)

INDEX NO. N° DE RÉFÉRENCE	PART NAME NOM DE LA PIÈCE	PART NO. N° DE LA PIÈCE	COST EACH COÛT PAR UNITÉ	QTY. ORD. QUANTITÉ COMMANDÉE	TOTAL COST COÛT TOTAL
1	TOP (1) COUVERCLE (1)	010104418			
2	BOTTOM (1) FOND (1)	010104518			
3	REAR PANEL (1) PANNEAUX ARRIERE (1)	010104318			
4	FRONT PANEL (1) PANNEAU AVANT (1)	010104218			
5	SIDE PANELS (2) PANNEAUX LATERAUX (2)	010104118			
6	CAPS (4) CAPUCHONS (4)	010104618			
SUBTOTAL / SOUS-TOTAL					
IL RESIDENTS ADD 6.75% TAX					
SHIPPING & HANDLING / EXPEDITION ET MANUTENTION					
TOTAL: <input type="checkbox"/> CHECK ENCLOSED / CHÈQUE INCLUS <input type="checkbox"/> MONEY ORDER ENCLOSED / MANDAT INCLUS					



Mail To: / Postez à :

701 NORTH KIRK ROAD • BATAVIA, IL 60510