

CEILING FAN

- **INSTALLATION**
- **OPERATION**
- **MAINTENANCE**
- **WARRANTY INFORMATION**

CAUTION

**READ INSTRUCTIONS CAREFULLY FOR SAFE
INSTALLATION AND FAN OPERATION.**

EN

CONGRATULATIONS ON YOUR PURCHASE

Congratulations on purchasing the latest in energy saving ceiling fans. This fan runs on DC (direct current) power which gives it the benefit of being super energy efficient whilst still maintaining high volume air-movement and silent operation.

Energy Saving - The DC motor is the latest technology in fan design. Its highly efficient motor saves up to 65% more energy than ceiling fans with traditional AC motors.

Silent operation – This DC fan motor is programmed with a stabilised current which efficiently reduces motor noise.

Low operating temperature – The DC power is managed effectively which brings down the motor operating temperature to less than 50°C. This results in a much cooler motor than a standard AC fan and increases the longevity of the motor.

6 speed remote control - Regular AC ceiling fans usually come with only 3 speeds, this DC fan comes complete with a 6 speed remote, which gives greater choice of comfort levels.

SAFETY PRECAUTIONS

Read and Save These Instructions

This product conforms to UL standard 507 and CSA STD. C22.2 NO.113.

1. **WARNING** -To avoid possible electrical shock, before installing or servicing your fan, disconnect the power by turning off the circuit breaker of the fuse box to the outlet box.
2. **WARNING** - To reduce the risk of fire, electric shock, or personal injury, mount to outlet box marked “acceptable for fan support of 35 lbs (15.9 kg) or more” and use the mounting screws provided with the outlet box and/or support directly from building structure. Most outlet boxes commonly used for the support of luminaires may not be acceptable for fan support and may need to be replaced. Consult a qualified electrician if in doubt.
3. **WARNING** - To reduce the risk of fire or electric shock, do not use this fan with any solid-state speed control device.
4. **WARNING** - To reduce the risk of personal injury, do not bend the blade brackets when installing the blade brackets balancing the blades, or cleaning the fan. Do not insert foreign objects in between rotating fan blades.
5. **CAUTIONS** - All wiring must be in accordance with the National Electrical Code (ANSI/NFPA 70) and local electrical codes. Electrical installation should be performed by a qualified licensed electrician.
6. To reduce the risk of injury to person, the fan must be mounted with a minimum of 7 feet clearance from the bottom edge of the blades to the floor.
7. After marking electrical connections, spliced conductors should be turned upward and pushed carefully up into the outlet box. The wires should be spread apart with the grounded conductor and the equipment-grounding conductor on one side of the outlet box.
8. This equipment has been tested and found to comply with the limits for a Class B digital device, pursuant to part 15 of the FCC rules. These limits are to provide reasonable protection against harmful interference in a residential installation. This equipment generates, uses and can radiate radio frequency energy and if not installed and used in accordance with the instructions may cause harmful interference to radio communications.

PARTS LIST

- Unpack your ceiling fan and carefully. Remove all parts and hardware.
- Lay out all the components on a smooth surface and make sure there are no components missing before assembling. If parts are missing, return the complete product to the place of purchase for inspection or replacement.
- Check whether the ceiling fan has been damaged during transport. Do not operate/install any product which appears damaged in any way. Return the complete product to the place of purchase for inspection, repair or replacement.
- Examine and identify the parts. Please refer to Fig 1.

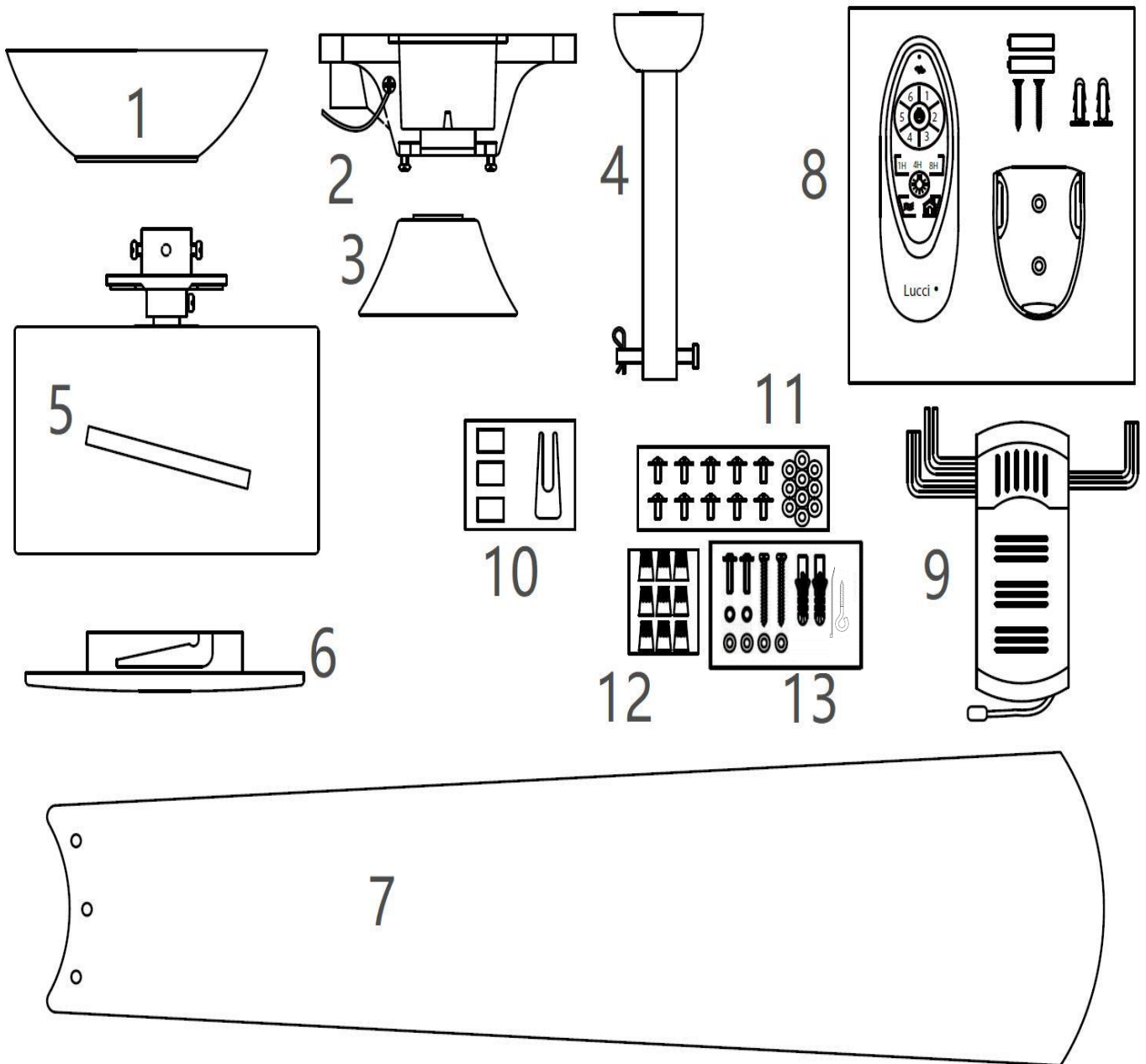

Fig. 1

Installation Instructions

1	Canopy x 1	7	Blades x 3
2	Mounting bracket x 1	8	Remote control set x 1
3	Decorative Cover x 1	9	Remote receiver x 1set
4	Down rod x 1 set	10	Balancing kit x 1 set
5	Fan motor & Downrod coupling housing x 1	11	Screws and washer for mounting bracket & blades x 10 pcs
6	Bottom cover x 1	12	Wire nuts x 9
13	Mounting screw bag: Wood screw x 2 / Machine screw x 2 / spring washer x 2 / Flat washer x 4 / groove tube x 2 / cable tie x 1 / Hook screw x 1		

INSTALLING THE MOUNTING BRACKET

If there isn't an existing outlet box, then install one using the following instructions:

- Disconnect the power by removing the fuses or turning off the circuit breakers.
- Secure the outlet box (A) (not included) directly to the building structure. Use appropriate fasteners and materials (not included). The outlet box and its bracing must be able to fully support the weight of the moving fan (at least 35 lbs). Do not use a plastic outlet box.
- Figures 2-4 below show three different ways to mount the outlet box (A) (not included).

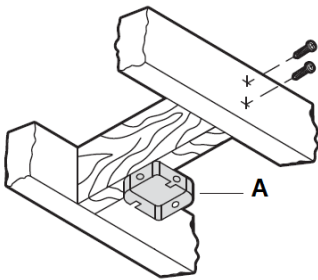

Fig. 2

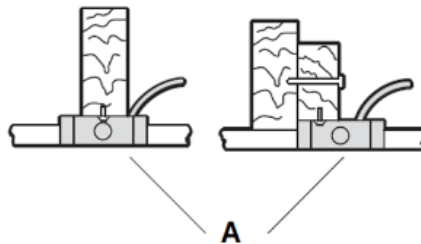

Fig. 3

Angled ceiling

Maximum 10°

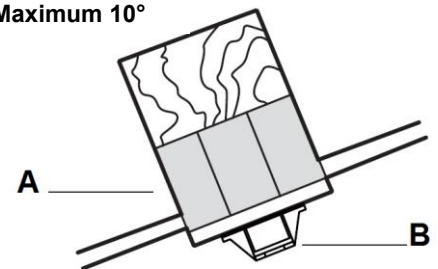

Fig. 4

This fan hanging system supports a maximum 10-degree angled ceiling installation. **Fig. 4**

NOTE: If you are installing the ceiling fan on a sloped ceiling, you may need a longer downrod to maintain proper clearance between the tip of the blade and the ceiling.

NOTE: The ceiling fan must be installed in a location so that the blades are spaced 300mm from the tip of the blade to the nearest objects or walls.

NOTE: For angled ceiling installation, the opening of the mounting bracket (B) must be pointed toward the peak.

To hang your fan where there is an existing fixture but no ceiling joist, you may need an installation hanger bar (C) as shown in **Fig.5**. Make sure the hanger bar you purchase has been designed for use with ceiling fans.

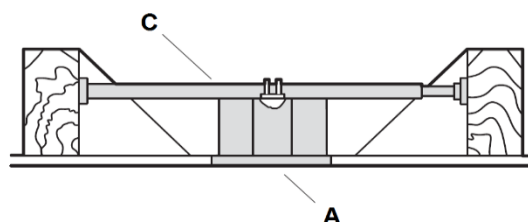

Fig. 5

INSTALLATION OF THE FAN

INSTALLATION OF THE DOWN ROD (Fig.6)

1. Remove the ball joint and dowel pin by loosening the set screw. Remove the lock pin by removing the hitch pin. Do not discard keep these parts, they are required to reassemble later.
2. Loosen the set screws on the down rod coupling housing of the fan motor assembly.
3. Carefully feed the fan wires up through the down rod. Install the down rod into the down rod coupling housing of the fan motor assembly. Line up the down rod coupling housing holes with the down rod holes and install the lock pin and the hitch pin.
4. Secure the down rod by tightening the set screws.

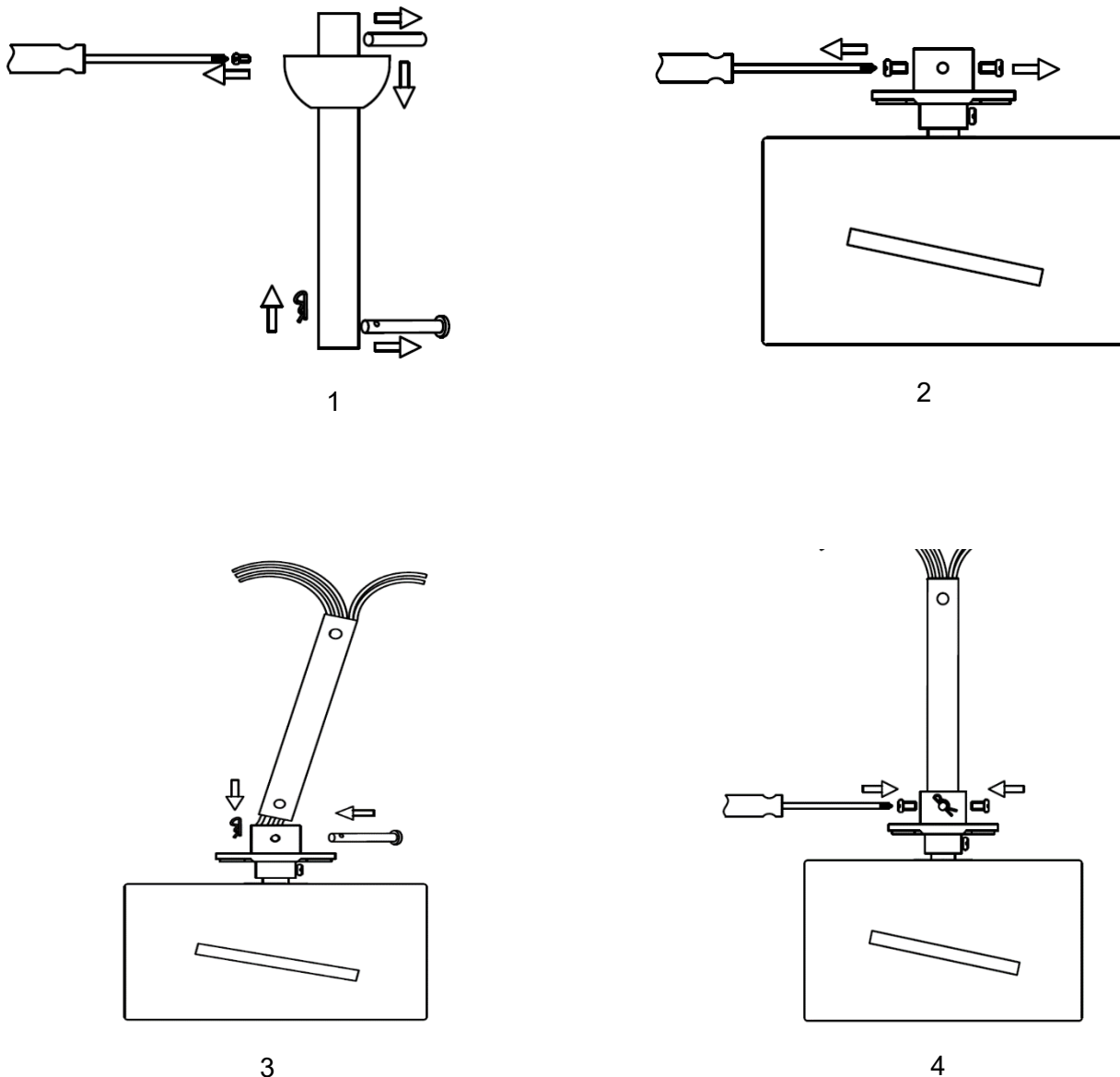

Fig. 6

Installation Instructions

INSTALLATION OF THE HANGER (Fig.7)

1. Install the decorative cover onto the down rod and cover the coupling parts. Carefully slide the canopy onto the down rod.
2. Reinstall the ball joint and dowel pin back to the down rod and secure by tightening the set screw.

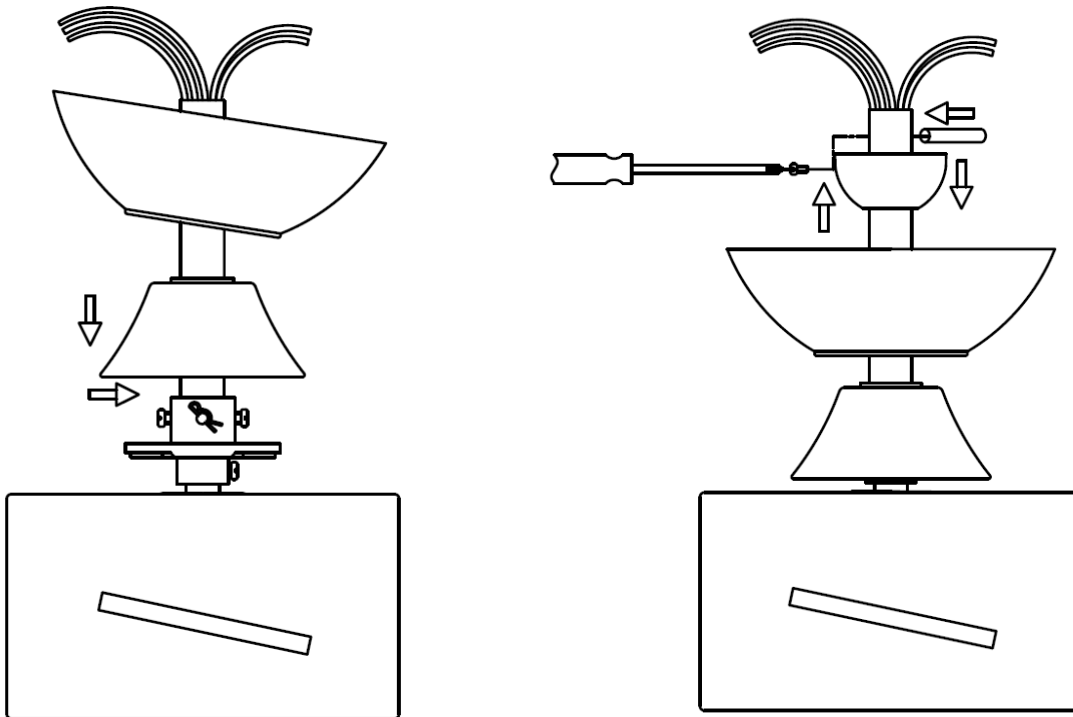

Fig. 7

INSTALLATION OF BLADE (Fig.8)

1. Insert the blade into the slot of rotating member of fan motor assembly.
2. Align and engage the holes of the blade to the blade bracket.
3. Secure the blade to the fan motor assembly by tightening the 3 blade screws and washers. Ensure all screws are tightened evenly to reduce the chance of warping or unbalancing. Take care not to over tighten the screws, as this can damage the blades
4. Repeat the same process for the other blades.

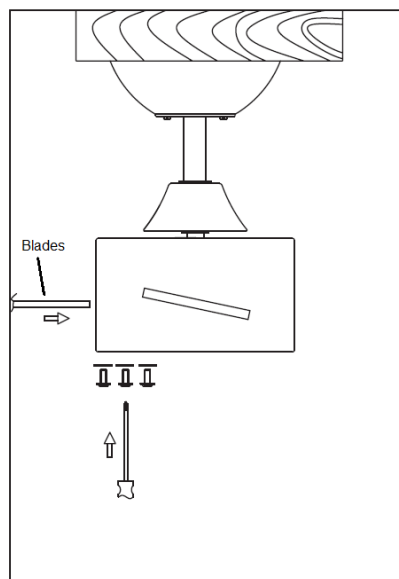

Fig. 8

Installation Instructions

INSTALLATION OF LIGHT KIT (Optional and sold separately) (Fig.9)

- **NOTE:** The light kit must be installed by a licensed electrician.
- The light kit is sold separately.
- Connect the wires of the light kit to the motor part via the quick connector.
- Fix the light kit on the motor part then secure it by turning clockwise.
- Install the GX53 lamp to the light kit. Do not exceed the maximum power rating.

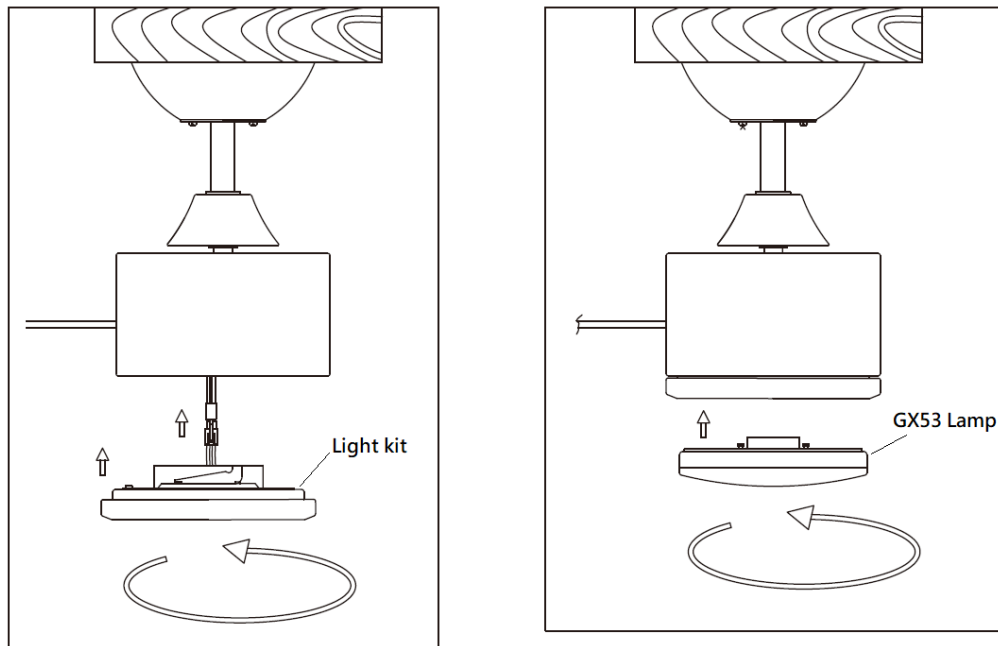

Fig. 9

HANGING THE FAN

Pass the power supply wires (C) from the ceiling outlet box (B) through the center of the ceiling mounting bracket (D). Install the ceiling mounting bracket (D) on the outlet box (B) with the mounting screws (F) provided with the outlet box and washers (E) provided with fan. **Fig. 10**

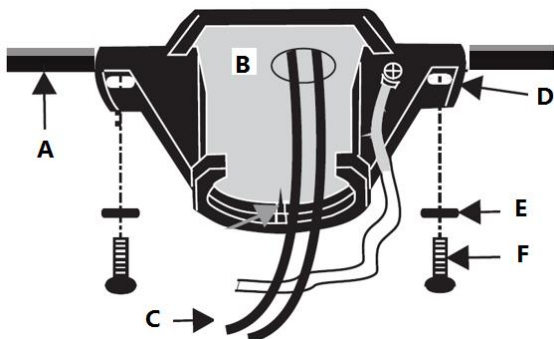

Fig. 10

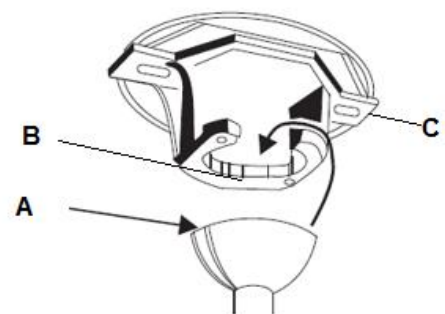

Fig. 11

Lift the fan assembly onto the mounting bracket. Ensure the key slot (A) of the hanger ball is positioned on the key pin (B) of the mounting bracket (C) to prevent the fan from rotating when in operation. **Fig.11**

ELECTRICAL WIRING DIAGRAM

WARNING: To avoid possible electrical shock, be sure you have turned off the power at the main circuit panel. Follow the steps below to connect the fan to your household wiring. Use the wire connecting nuts supplied with your fan. Secure the connectors with electrical tape. Make sure there are no loose wire strands or connections.

1. Hang the complete fan assembly onto mounting bracket. (**Fig. 11**)
2. Connect the household live supply wire (black) to receiver input wire (black, AC IN L) as shown in (**Fig. 12 b**)
3. Connect the household neutral supply wire (white) to the receiver input wire (white, AC IN N).
4. Connect the household ground wire to the fan ground wires (green) from motor, downrod, fan mounting bracket, and receiver ground wires together. Connect all ground wires together using the twist connector.
5. Connect the receiver output wire (white, for light N) to motor input wire (White, light).
6. Connect the receiver output wire (Blue, for light L) to motor input wire (Blue, light).
7. Connect the receiver output wire (Pink, to motor) to motor input wire (Pink, motor).
8. Connect the receiver output wire (Grey, to motor) to motor input wire (Grey, motor).
9. Connect the receiver output wire (Red, to motor) to motor input wire (Red, motor).
10. Pull the safety cable onto the hook screw and tight, tie the safety cable and hook screw with Cable Tie. (**Fig. 12a**)
11. Turn the connecting nuts upward and push the wiring into the outlet box.
12. Carefully insert the Remote Receiver above the hanger ball in the remainder spacing in the mounting bracket. Take care not to damage or loosen any of the wiring.

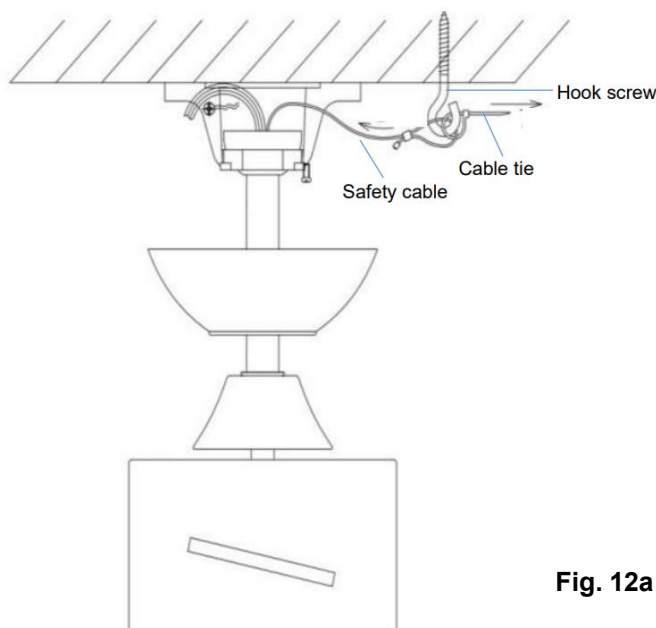

Fig. 12a

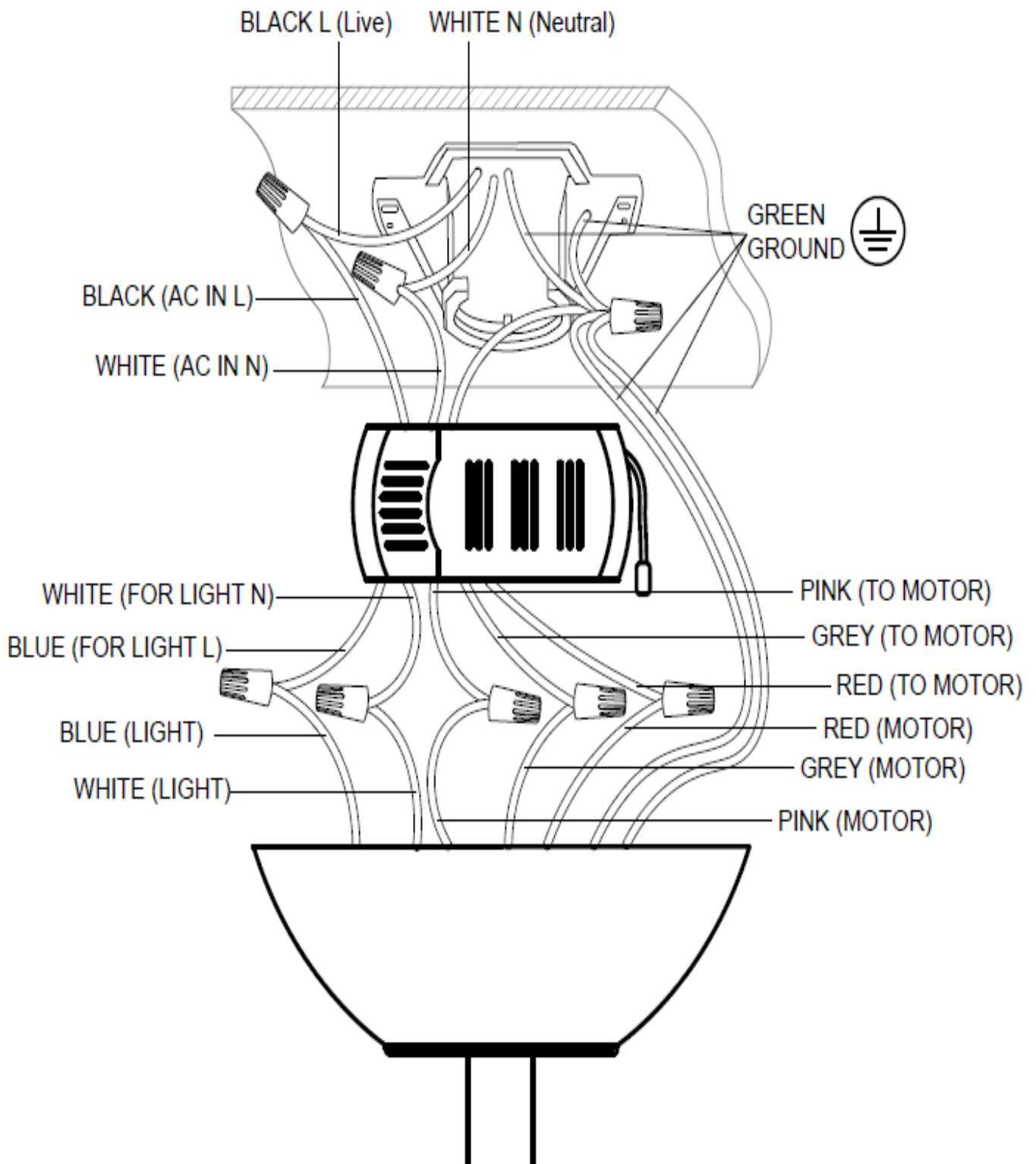

Fig. 12b

FINISHING THE INSTALLATION

INSTALLATION OF THE CANOPY (Fig.13)

- Loosen the 2 screws at the bottom of the mounting bracket.
- Slide the canopy up to the mounting bracket and align the key holes on the canopy with the screws on the mounting bracket. Turn the canopy until it locks into place with the narrow section of the key holes and secure it by tightening the two screws. Avoid damaging the electrical wiring prepared previously.

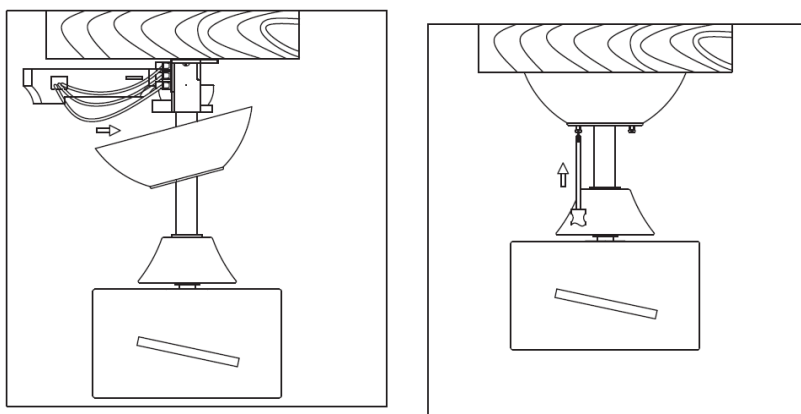
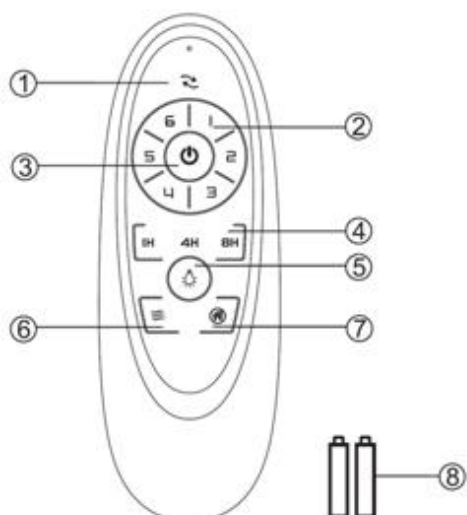

Fig. 13

USING YOUR CEILING FAN

REMOTE CONTROL (Fig.14)

1. Open the battery compartment cover by removing the securing screw and insert 2 x AAA battery. Note the correct battery polarity (+/-) when inserting the battery, and then replace the cover and secure with the screw.
2. Test the remote by pressing and hold any button. A red LED will be lit up at the top of the remote to indicate that there is power to the remote and it is ready for use to control the fan.
3. Follow the guide below to operate the fan and learn the functions.



- ① Direction of the fan (reverse switch)
- ② Speed of the fan
- ③ ON/OFF the fan
- ④ Timing control of the fan
- ⑤ ON/OFF the light
- ⑥ Natural wind
(The fan speed automatic cycle between 1 to 6 speed)
- ⑦ Anti-theft function
(the light ON 5~20 minutes every 2 hours)
- ⑧ 1.5V AAA battery X 2pcs (included)

Fig. 14

Installation Instructions

REPAIRING THE FAN RECEIVER & REMOTE PAIRING

NOTE: The pairing of the remote and receiver has been done at the factory.

When the ceiling fan is installed, pairing the fan receiver and remote is NOT required.

Should the remote and receiver lose control after installation or during use, the pairing of the remote and the receiver must be repaired. Below are the operating symptoms and method to repair the pairing of the DC ceiling fan remote and receiver.

Issues:

- Loss of control - Fan is only running at high speed after installation
- Loss of control - No reverse function after installation
- Loss of control - Remote cannot communicate with the receiver

Solution:

- Switch off the main power of ceiling fan.
- Switch on the main power of the ceiling fan. Press and hold the On/Off button on the remote for 5 seconds within 30 seconds after switching on. There will be a notification 'beep' sound from the receiver to indicate that the pairing process is successful.
- Turn on and select the different speed of the ceiling fan to check the operation of the fan.

INSTALLING THE TRANSMITTER HOLDER (Fig.15)

Install the holder (A) to the wall with two screws provided (B), hang up the transmitter by the holder.

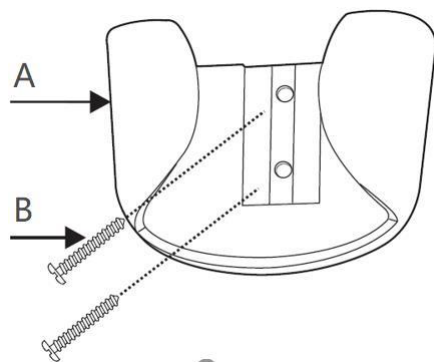

Fig. 15

AFTER INSTALLATION

WOBBLE:

NOTE: ceiling fans tend to move during operation due to the fact that they are mounted on a rubber grommet. If the fan was mounted rigidly to the ceiling it would cause excessive vibration. Movement of a few centimetres is quite acceptable and DOES NOT suggest any problem.

TO REDUCE THE FAN WOBBLE: Please check that all screws which fix the mounting bracket and down rod are secure.

BALANCING KIT: A balancing kit is provided to balance the ceiling fan on initial installation. Please refer to the instruction on how to use the balancing kit. The balancing kit can be used to assist re-balancing should the ceiling fan become un-balanced again. Store your balancing kit away after installation for future use if required.

NOISE:

When it is quiet (especially at night) you may hear occasional small noises. Slight power fluctuations and frequency signals superimposed in the electricity for off-peak hot water control, may cause a change in fan motor noise. This is normal. Please allow a 24-hour "breaking-in" period, most noises associated with a new fan disappear during this time. All electric motors are audible to some extent. Please note that this is not a product fault, and as such is not covered under warranty.

CARE & CLEANING

NOTE: Always turn OFF the power at the mains switch before performing any maintenance or attempting to clean your fan.

- 1) Every 6 months periodic cleaning of your ceiling fan is the only maintenance required. Use a soft brush or lint free cloth to avoid scratching the paint finish. Please turn OFF electricity power when you do so.
- 2) Do not soak or immerse your ceiling fan in water or other liquids. It could damage the motor or the blades and create the possibility of an electrical shock.
- 3) Ensure that the fan does not come in contact with any organic solvents or cleaners.
- 4) To clean the fan blade, wipe with only a damp clean cloth with NO organic solvents or cleaners.
- 5) The motor has a permanently lubricated ball bearing so there is no need to oil.

TECHNICAL INFORMATION

Fan Size	Speed	Volts (V)	Amps (A)	Watts (W)	RPM	CFM	CFM/W	N.W. (lbs)	C.F.
52"	Etra-High	120	0.44	28.86W	199	4638.22	160.71	8.6	1.37
	Medium High	120	0.24	14.56W	158	3754.15	257.84	8.6	1.37
	Low	120	0.09	3.76W	96	2322.05	618.46	8.6	1.37

These are approximate measurements. They do not include data for any lamps or fixtures attached to the ceiling fan.

WARRANTY

1 year warranty covers the entire fan. Please refer to warranty card for the details.



FELICITACIONES POR SU COMPRA

Felicitaciones por comprar lo último en ventiladores de techo con ahorro de energía. Este ventilador funciona con alimentación CC (corriente directa) que proporciona la ventaja de ser súper eficiente energéticamente al tiempo que mantiene un movimiento de aire de alto volumen y una operación silenciosa.

Ahorro energético - El motor CC es la última tecnología en diseño de ventiladores. Su motor de gran eficiencia ahorra hasta el 65% más de energía que otros ventiladores de techo con motores CA tradicionales.

Funcionamiento silencioso - Este motor CC de ventilador está programado con una corriente estabilizada que disminuye eficazmente el ruido del motor.

Funcionamiento a baja temperatura - La alimentación CC se gestiona de modo eficaz y baja la temperatura de funcionamiento del motor a menos de 50°C. Esto consigue que el motor esté más frío que el de los ventiladores CA normales y aumenta la vida útil del motor.

Control remoto de 6 velocidades - Los ventiladores CA normales poseen normalmente 3 velocidades. Este ventilador CC viene con un control remoto completo con 6 velocidades para ofrecerle más opciones y niveles de confort.

MEDIDAS DE SEGURIDAD

Lea y conserve estas instrucciones

Este producto cumple con la norma UL 507 y CSA STD. C22.2 NO.113.

1. **ADVERTENCIA** - Para evitar posibles descargas eléctricas, antes de instalar su ventilador o realizar tareas de mantenimiento, desconecte el suministro eléctrico apagando el disyuntor de la caja de fusibles a la caja de distribución eléctrica.
2. **ADVERTENCIA** - Para reducir el riesgo de incendio, descargas eléctricas o lesiones personales, móntelo en la caja de distribución eléctrica marcada como "apta para soporte de ventilador de 35 lb (15,9 kg) o más" y use los tornillos de montaje provistos con la caja de distribución eléctrica y/o fíjelo directamente a la estructura de la edificación. La mayoría de cajas de distribución eléctrica se usan normalmente para soportar lámparas y podrían no ser aptas para soportar ventiladores, por ello deberán reemplazarse. En caso de duda, consulte con un electricista calificado.
3. **ADVERTENCIA** - Para disminuir los riesgos de fuego o descargas eléctricas, no use este ventilador con dispositivos de control de velocidad de estado sólido.
4. **ADVERTENCIA** - Para reducir el riesgo de sufrir lesiones personales, no doble los soportes de las aspas al instalarlos, al equilibrar las aspas o limpiar el ventilador. No inserte objetos extraños entre las aspas giratorias.
5. **ATENCIÓN** - Todo el cableado debe cumplir con el Código Eléctrico Nacional (ANSI/NFPA 70) y los códigos eléctricos locales. La instalación eléctrica debe realizarla un electricista calificado y con licencia.
6. Para disminuir el riesgo de sufrir lesiones personales, el ventilador debe ubicarse a un mínimo de 7 pies (2,13 m) de distancia desde el borde inferior de las aspas y el suelo.
7. Después de marcar las conexiones eléctricas, los conductores empalmados deben girarse hacia arriba e introducirse con cuidado en la caja de distribución eléctrica. Los cables deben estar separados con el conductor a tierra y el conductor a tierra del equipo a un costado de la caja de distribución eléctrica.
8. Este equipo ha sido probado y cumple con los límites para un dispositivo digital de Clase B, de conformidad con la parte 15 de las normas de la FCC. Estos límites están diseñados para proporcionar una protección razonable contra interferencias perjudiciales en una instalación residencial. Este equipo genera, utiliza y puede irradiar energía de radiofrecuencia y, si no se instala y utiliza de acuerdo a las instrucciones, puede causar interferencias perjudiciales en las comunicaciones de radio.

LISTA DE PIEZAS

- Desempaque su ventilador de techo y retire con cuidado todas las piezas y la tornillería.
- Coloque todos los componentes sobre una superficie lisa y compruebe que no falta ninguno antes de comenzar a armar el ventilador. Si falta algún componente, regrese el producto completo al lugar donde lo adquirió para que lo examinen o reemplacen.
- Compruebe si el ventilador se dañó durante el transporte. No opere ni instale productos con daños aparentes de cualquier tipo. Regrese el producto completo al lugar donde lo adquirió para que lo examinen o reemplacen.
- Examine e identifique las piezas. Consulte la Fig. 1.

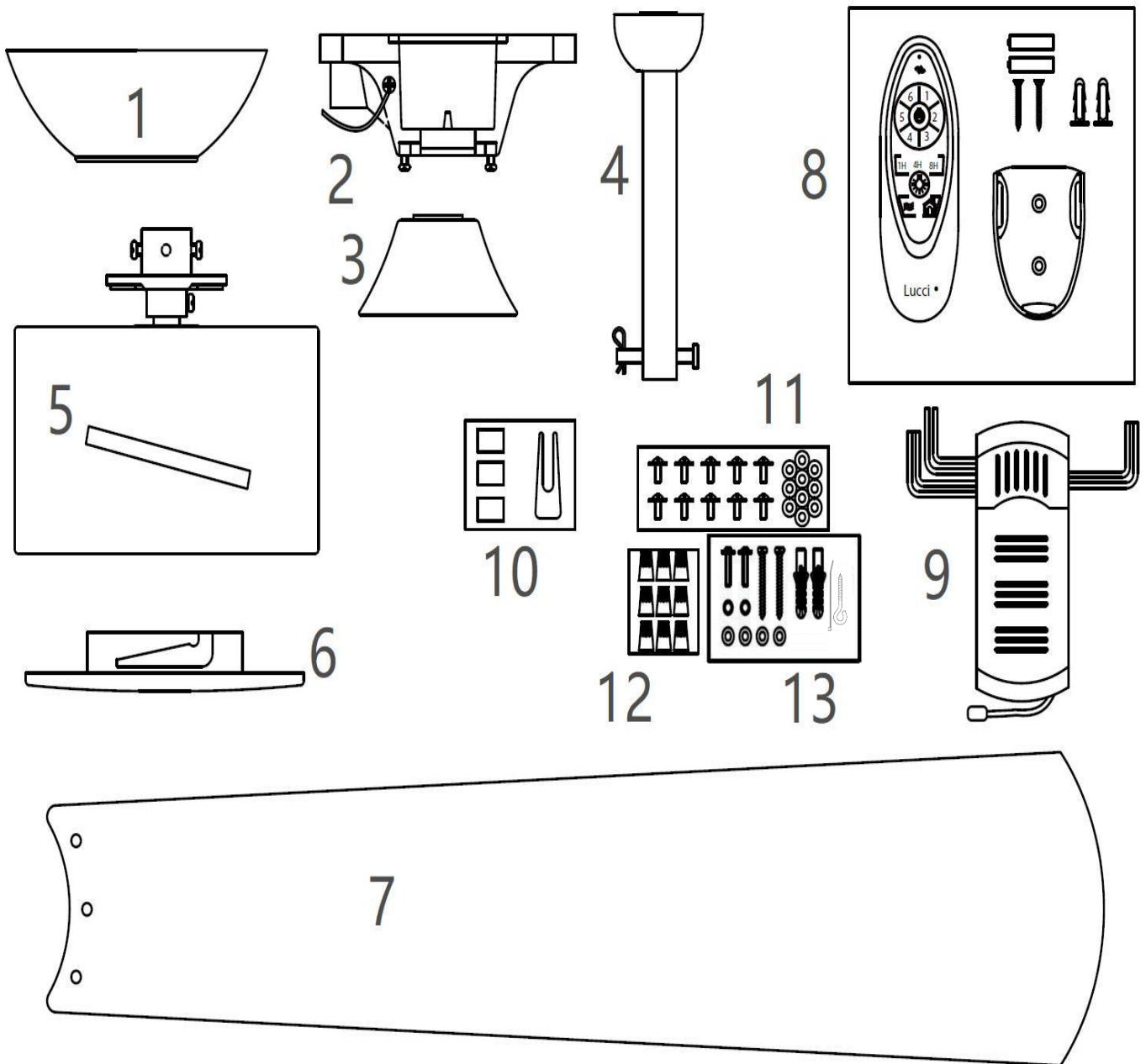

Fig. 1

Installation Instructions

1	1 florón	7	3 aspas
2	1 soporte	8	1 juego de control remoto
3	1 cubierta decorativa	9	1 juego de receptor remoto
4	1 tija	10	1 juego de kit de equilibrado
5	1 motor de ventilador y enganche de la carcasa de la tija	11	10 unidades de tornillos y arandelas para el soporte y las aspas
6	1 cubierta inferior	12	9 tuercas de cable
13	Bolsa de tornillos para el armado: Bolsa con tornillos de montaje: Tornillo de madera x 2 / Tornillo mecánico x 2 / Arandela de presión x 2 / Arandela plana x 4 / tubo ranurado x2 / sujetacables x1 / tornillo del gancho x1		

INSTALACIÓN DEL SOPORTE

Si no hay una caja de distribución eléctrica, instale según se indica en las siguientes instrucciones:

- Desconecte el suministro retirando los fusibles o apagando los disyuntores.
- Fije la caja de distribución eléctrica (A) (no incluida) directamente a la estructura de la edificación. Use tornillos y materiales apropiados (no incluidos). La caja de distribución eléctrica y su soporte deben soportar completamente el peso del ventilador en movimiento (al menos 35 lb (15,9 kg)). No use una caja de distribución eléctrica de plástico.
- Las siguientes figuras 2-4 muestran tres formas diferentes de instalar la caja de distribución eléctrica (A) (no incluida)

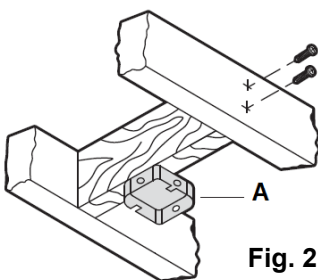

Fig. 2

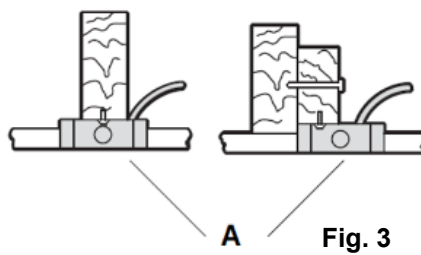

Fig. 3

Techo inclinado

Máximo 10°

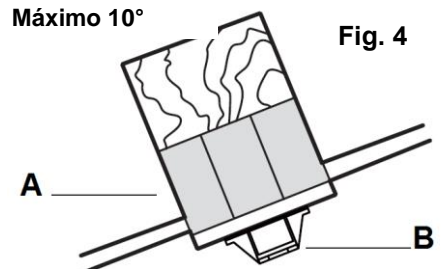

Fig. 4

El sistema de cuelgue de este ventilador soporta una instalación en techos con un ángulo máximo de 10 grados. **Fig. 4**

NOTA: Si va a instalar un ventilador en un techo inclinado, podría necesitar una tija más larga para mantener la distancia adecuada entre la punta del aspa y el techo.

NOTA: El ventilador debe instalarse en una ubicación de forma que haya una distancia de 300 mm entre la punta del aspa y el objeto o pared más cercano.

NOTA: En las instalaciones en techos inclinados, la abertura del soporte (B) debe apuntar hacia el pico.

Para colgar el ventilador donde ya hay un accesorio pero no hay viga de techo, podría necesitar una barra de cuelgue (C) como se ilustra en la Fig. 5. Asegúrese de que la barra de cuelgue que compra sea apta para utilizarse con ventiladores de techo.

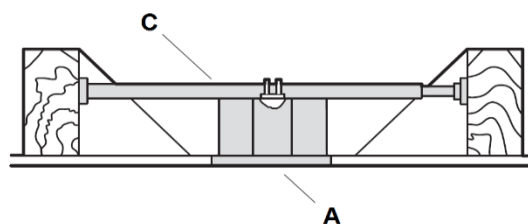

Fig. 5

INSTALACIÓN DEL VENTILADOR

INSTALACIÓN DE LA TIJA (Fig. 6)

1. Retire la junta esférica y la clavija aflojando el juego de tornillos. Retire la clavija de bloqueo quitando el pasador de enganche. No deseche estas piezas, consérvelas porque son necesarias para el armado posterior.
2. Afloje los juegos de tornillos de la carcasa del enganche de la tija del conjunto del motor del ventilador.
3. Pase con cuidado los cables por la tija. Instale la tija en su carcasa de enganche del conjunto del motor del ventilador. Ponga en línea los orificios de la carcasa de enganche de la tija con los orificios de la tija e instale la clavija de bloqueo y el pasador de enganche.
4. Fije la tija apretando el juego de tornillos.

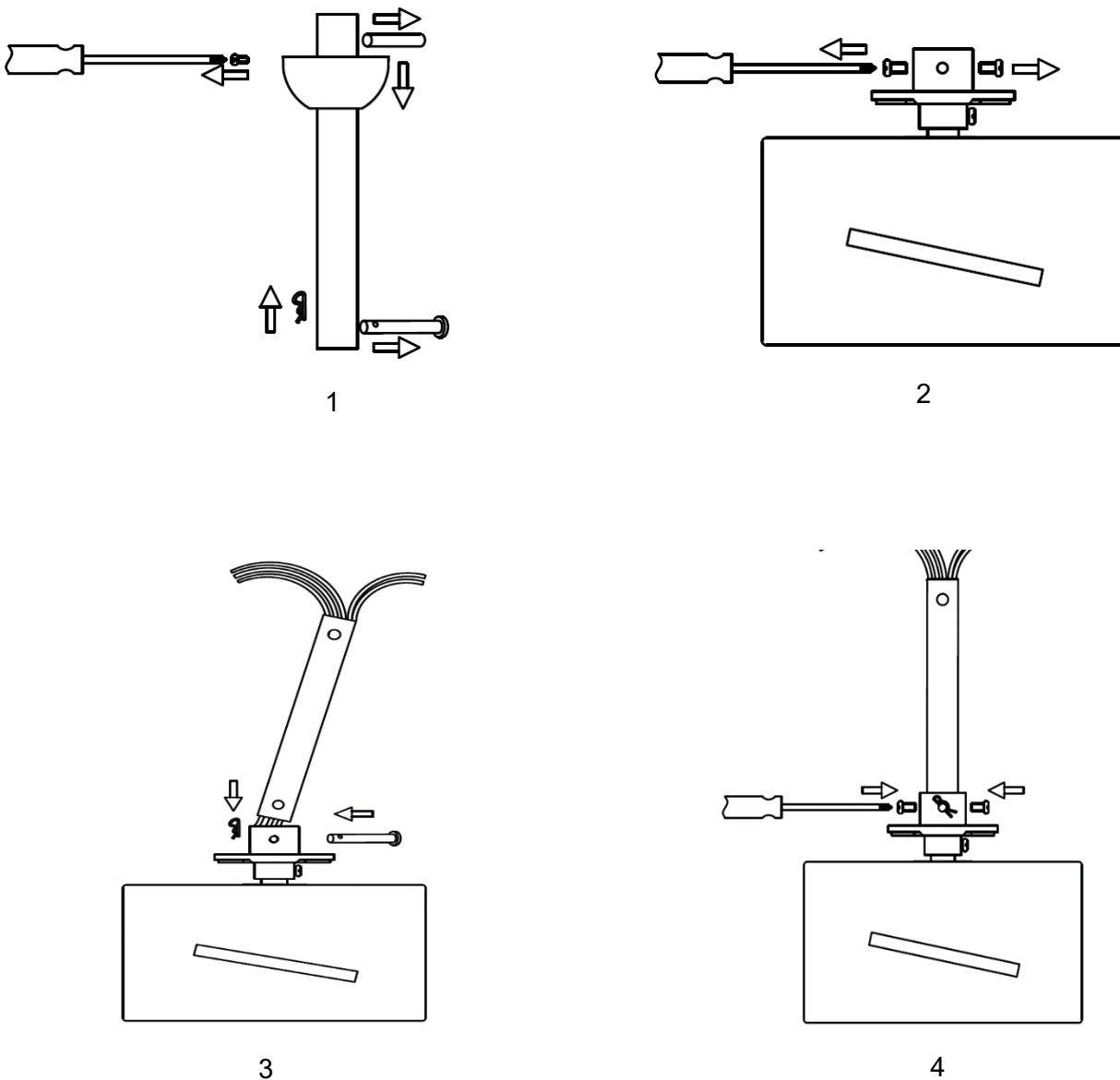

Fig. 6

INSTALACIÓN DEL COLGADOR (Fig. 7)

1. Instale la cubierta decorativa en la tija y cubra las partes de enganche. Deslice con cuidado el florón sobre la tija.
2. Instale de nuevo la junta esférica y la clavija en la tija y fíjelas apretando el juego de tornillos.

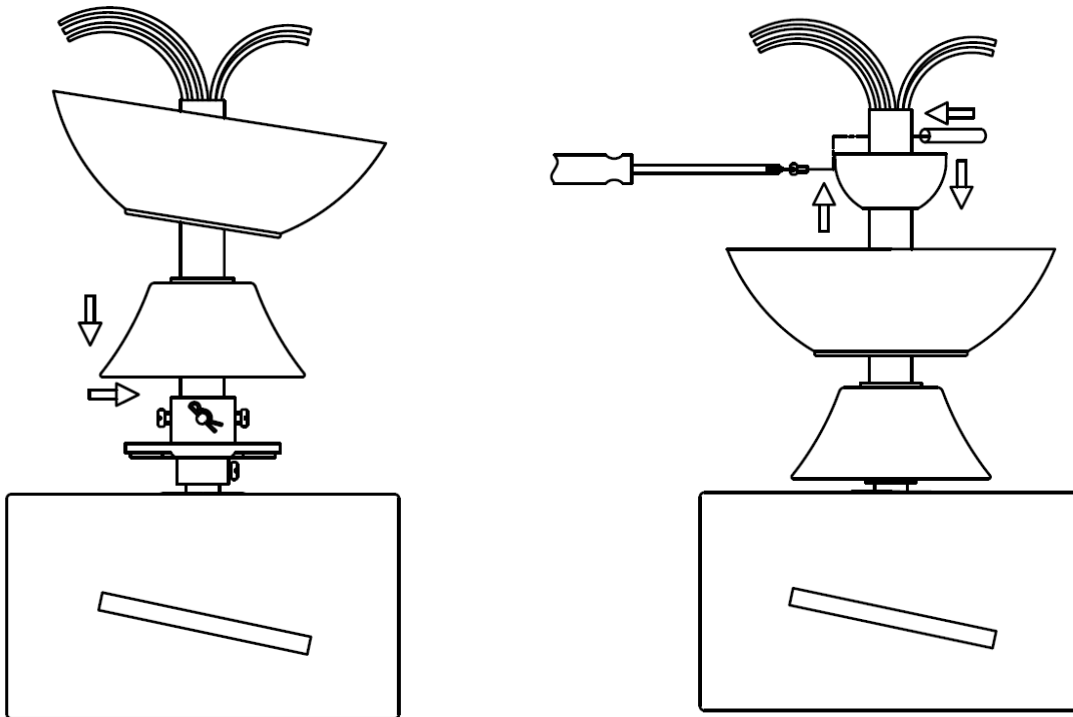

Fig. 7

INSTALACIÓN DE LAS ASPAS (Fig. 8)

1. Inserte las aspas en la ranura del elemento giratorio del conjunto del motor del ventilador.
2. Ponga en línea y encaje los orificios de las aspas en su soporte.
3. Fije las aspas al conjunto del motor del ventilador apretando los 3 tornillos de las aspas y las arandelas. Asegúrese de que todos los tornillos están apretados uniformemente para reducir la posibilidad de que ocurran deformaciones o desequilibrios.
No apriete los tornillos en exceso porque podrían dañarse las aspas.
4. Repita el mismo proceso con las otras aspas.

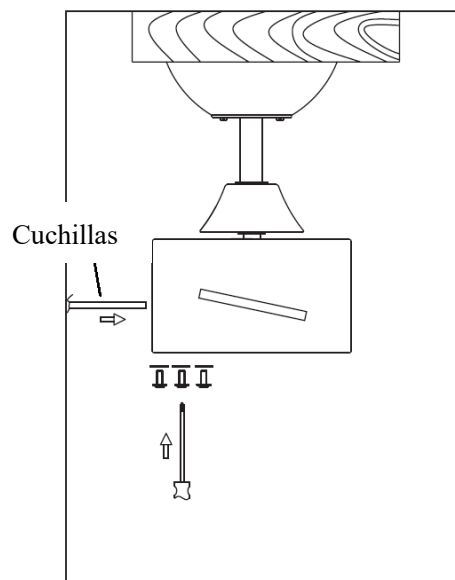

Fig. 8

INSTALACIÓN DEL KIT DE LUZ (Opcional y vendido por separado) (Fig. 9)

- **NOTA:** El kit de luz debe ser instalado por un electricista con licencia.
- El kit de luz se vende por separado.
- Conecte los cables del kit de luz a la parte del motor usando el conector rápido.
- Fije el kit de luz a la parte del motor y luego fíjelo girándolo en sentido horario.
- Instale la lámpara GX53 al kit de luz. No exceda la potencia máxima nominal.

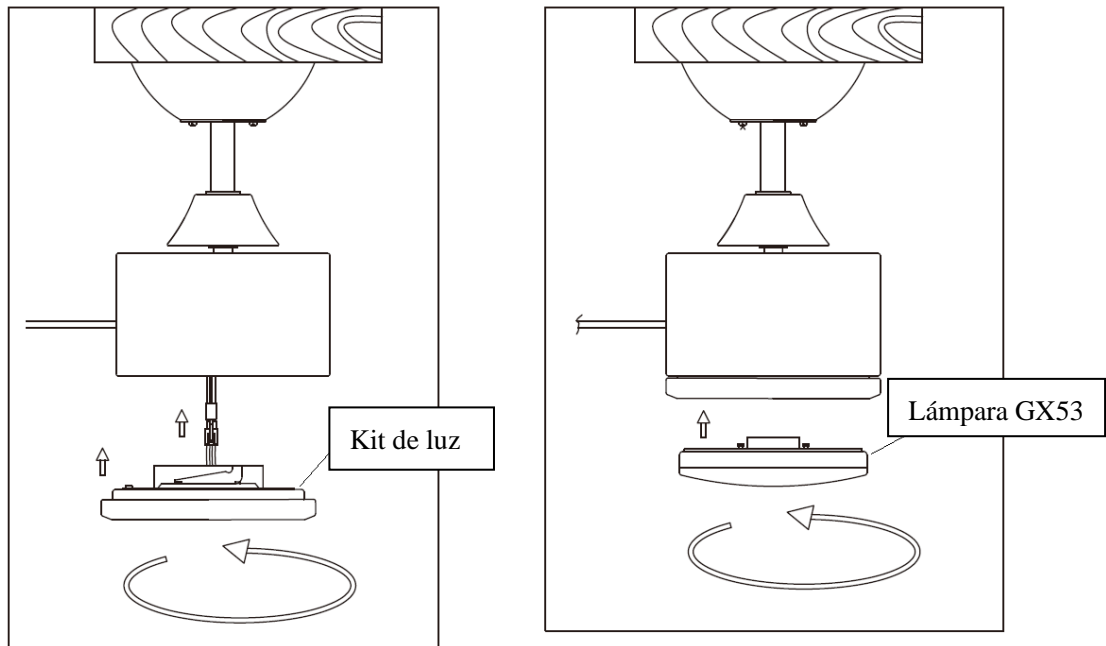

Fig. 9

CÓMO COLGAR EL VENTILADOR

Pase los cables de suministro eléctrico (C) de la caja de distribución eléctrica del techo (B) a través del centro del soporte del techo (D). Instale el soporte del techo (D) en la caja de distribución eléctrica (B) con los tornillos de fijación (F) suministrados con la caja de distribución eléctrica y las arandelas (E) incluidas con el ventilador.

Fig. 10

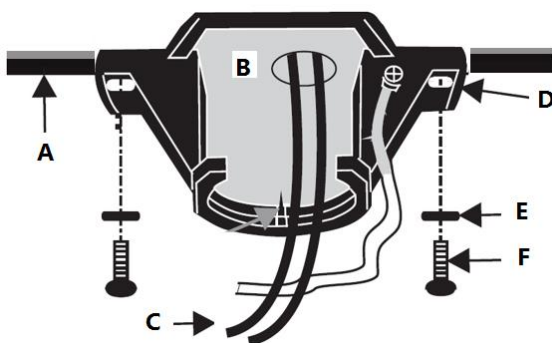

Fig. 10

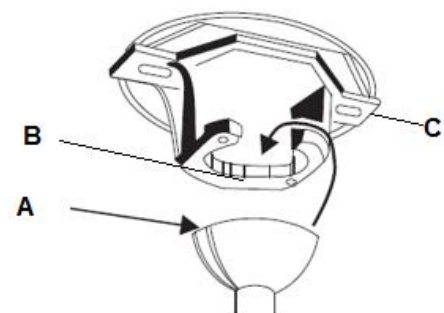

Fig. 11

Eleve el conjunto del ventilador sobre el soporte. Asegúrese de que la ranura (A) de la bola del colgador está ubicada en la clavija (B) del soporte (C) para evitar que el ventilador gire cuando está en marcha. **Fig. 11**

DIAGRAMA DEL CABLEADO ELÉCTRICO

ADVERTENCIA: Para evitar posibles descargas eléctricas, compruebe que ha apagado la alimentación del panel de circuito principal.

Siga estos pasos para conectar el ventilador al cableado de su hogar. Use las tuercas de conexión para cable incluidas con su ventilador. Fije los conectores con cinta aislante. Compruebe que no hay hilos de cable ni conexiones flojos.

1. Cuelgue el conjunto completo del ventilador en el soporte. **(Fig. 11)**
2. Conecte el cable de suministro doméstico bajo tensión (negro) al cable de entrada del receptor (negro, CA IN (entrada) L (bajo tensión) como muestra la **Fig. 12b**.
3. Conecte el cable de suministro doméstico neutro (blanco) al cable de entrada del receptor (blanco, CA IN (entrada) N (neutro)).
4. Conecte el cable doméstico de tierra a los cables de tierra del ventilador (verde) del motor, tija, soporte del ventilador y cables de tierra del receptor. Conecte todos los cables de tierra juntos usando el conector giratorio.
5. Conecte el cable de salida del receptor (blanco, para luz N) al cable de entrada del motor (blanco, luz).
6. Conecte el cable de salida del receptor (azul, para luz L) al cable de entrada del motor (azul, luz).
7. Conecte el cable de salida del receptor (rosa, al motor) al cable de entrada del motor (rosa, motor).
8. Conecte el cable de salida del receptor (gris, al motor) al cable de entrada del motor (gris, motor).
9. Conecte el cable de salida del receptor (rojo, al motor) al cable de entrada del motor (rojo, motor).
10. Tire del cable de seguridad en el tornillo del gancho y ajuste, sujete el cable de seguridad y el tornillo del gancho con el sujetacables. **(Fig. 12a)**
11. Gire las tuercas de conexión hacia arriba e introduzca el cableado en la caja de distribución eléctrica.
12. Inserte con cuidado el receptor remoto sobre la bola del colgador en el espacio restante del soporte. Preste atención para no dañar o aflojar ningún cable.

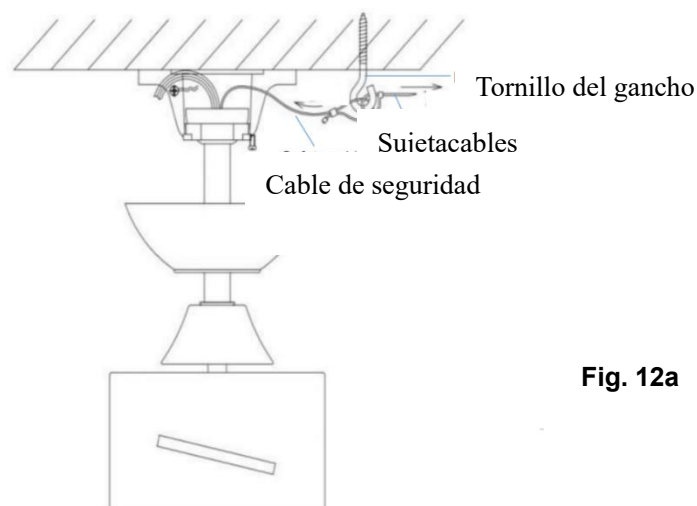

Fig. 12a

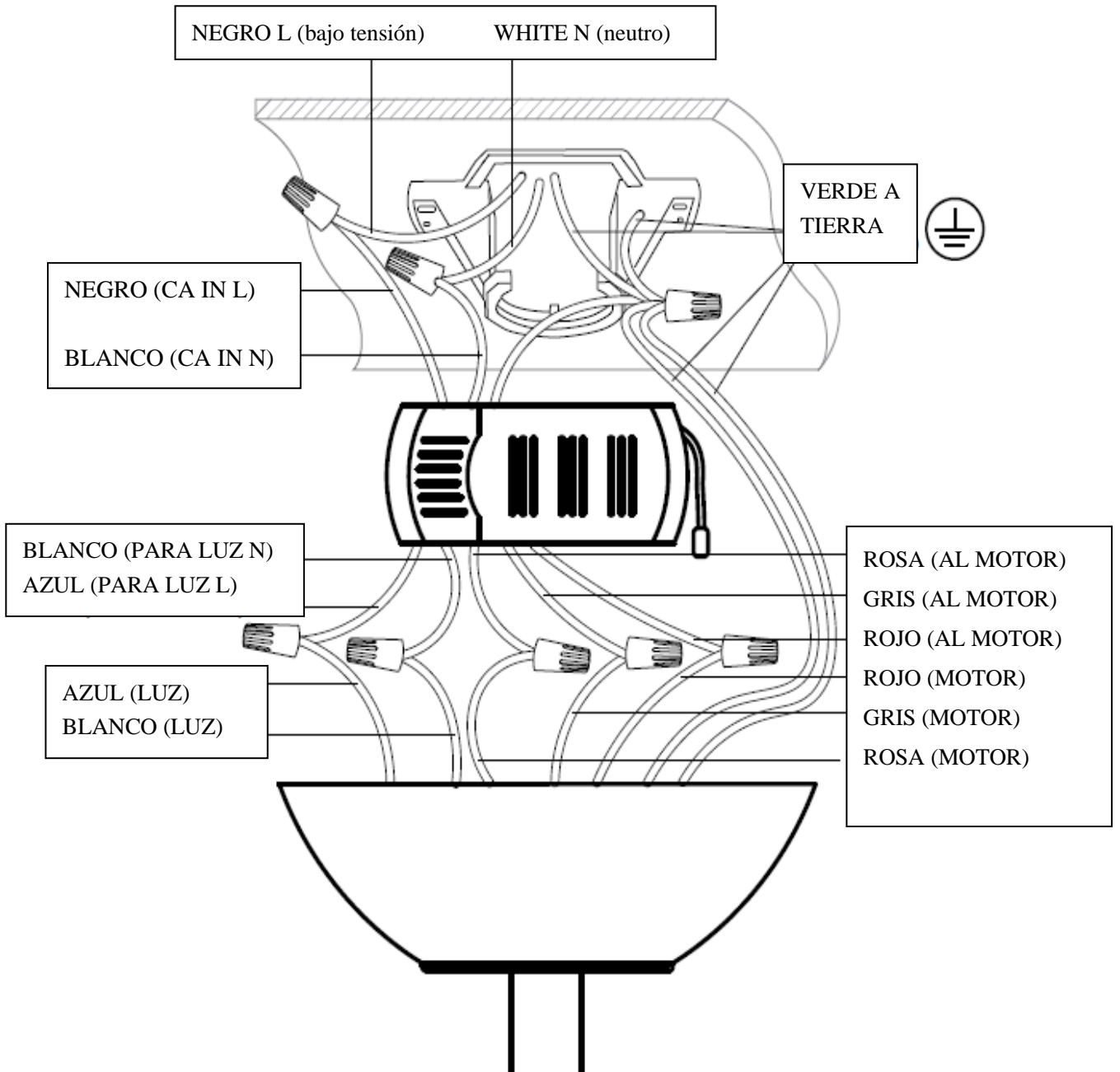

Fig. 12b

CÓMO FINALIZAR LA INSTALACIÓN

INSTALACIÓN DEL FLORÓN (Fig. 13)

- Afloje los 2 tornillos de la parte inferior del soporte.
- Deslice el florón hacia arriba en el soporte y ponga en línea los orificios del florón con los tornillos del soporte. Gire el florón hasta que se encaje en su lugar en la sección estrecha de los orificios y fíjelo apretando los tornillos. Evite dañar el cableado eléctrico previamente instalado.

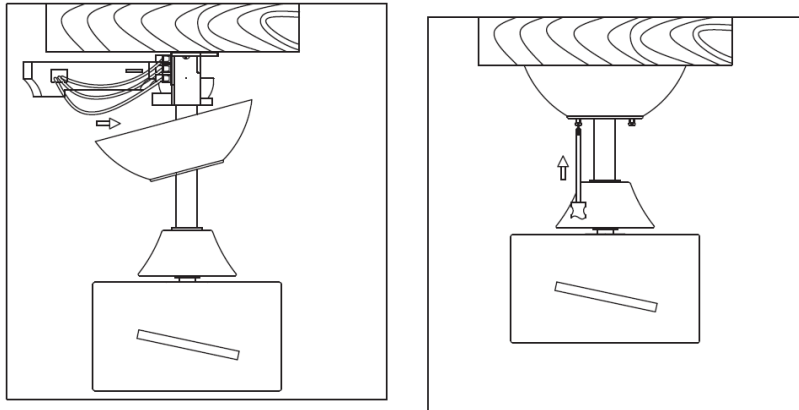
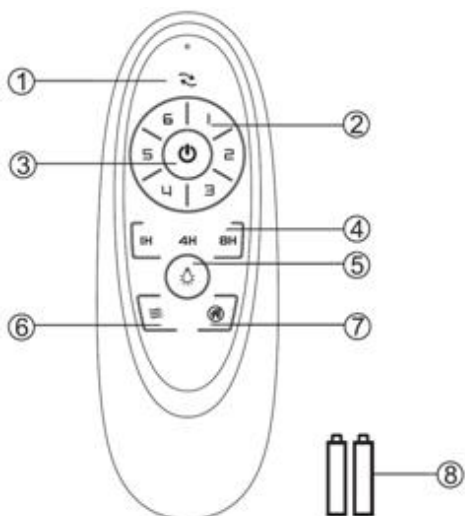

Fig. 13

CÓMO USAR SU VENTILADOR DE TECHO

CONTROL REMOTO (Fig. 14)

1. Abra la cubierta del compartimiento de las baterías retirando el tornillo e inserte 2 baterías de tipo AAA. Preste atención a la dirección correcta de la polaridad (+/-) al insertar las baterías, coloque de nuevo la tapa y fíjela con el tornillo.
2. Pruebe el control remoto manteniendo presionado cualquiera de sus botones. Un LED rojo se iluminará en la parte superior del control remoto para indicar que tiene alimentación y que está listo para controlar el ventilador.
3. Siga la guía a continuación para operar el ventilador y aprender sus funciones.



1. Dirección del ventilador (interruptor inverso)
2. Velocidad del ventilador
3. Encendido/apagado del ventilador
4. Control de tiempo del ventilador
5. Encendido/apagado de la luz
6. Viento natural (ciclo automático del ventilador entre 1 y 6 velocidades)
7. Función antirrobo (la luz se enciende por 5-20 minutos cada 2 horas)
8. 2 baterías de 1,5V AAA (incluidas)

Fig. 14

CÓMO EMPAREJAR DE NUEVO EL RECEPTOR DEL VENTILADOR Y EMPAREJAMIENTO DEL CONTROL REMOTO

NOTA: El emparejamiento del control remoto y del receptor viene hecho de fábrica.

Una vez que el ventilador de techo está instalado **NO** es necesario emparejar el receptor y el control remoto.

Si el control remoto y el receptor pierden el control después de la instalación o durante el uso, deberán ser emparejados de nuevo. A continuación se indican los síntomas operativos y el método de reparación del emparejamiento del control remoto y receptor del ventilador de techo.

Problemas:

- Pérdida de control - El ventilador solo funciona a alta velocidad después de instalarlo.
- Pérdida de control - La función inversa no se activa después de la instalación.
- Pérdida de control - El control remoto no se comunica con el receptor.

Solución:

- Apague la alimentación principal del ventilador.
- Encienda la alimentación principal del ventilador. Mantenga presionado el botón de encendido/apagado del control remoto por 5 segundos antes de 30 segundos después de apagarlo. El receptor emitirá una señal acústica para indicar que el emparejamiento se realizó con éxito.
- Encienda el ventilador y seleccione las distintas velocidades para comprobar que funcionan.

CÓMO INSTALAR EL SOPORTE DEL CONTROL REMOTO (Fig. 15)

Instale el soporte (A) en la pared con los dos tornillos incluidos (B) y cuelgue el control remoto en el soporte.

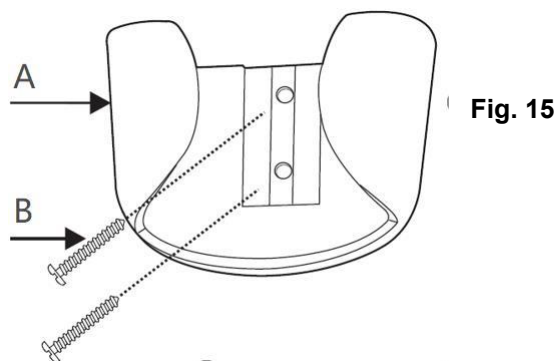

A FINALIZAR LA INSTALACIÓN

TAMBALEO:

NOTA: Los ventiladores de techo tienen a moverse cuando están en marcha debido a que están montados sobre una arandela de caucho. Si el ventilador se montó de forma rígida al techo, producirá una vibración excesiva. Un movimiento de algunos centímetros es aceptable y **NO** indica un problema.

CÓMO DISMINUIR EL TAMBALEO DEL VENTILADOR: Compruebe que todos los tornillos que fijan el soporte y la tija están bien apretados.

KIT DE EQUILIBRADO: Viene incluido un kit de equilibrado para equilibrar el ventilador en la instalación inicial. Consulte las instrucciones para saber cómo usar el kit de equilibrado. El kit de equilibrado se puede

Installation Instructions

utilizar para equilibrar de nuevo el ventilador si se desestabiliza. Guarde su kit de equilibrado después de instalar el ventilador para usarlo en el futuro si fuera necesario.

RUIDO:

Cuando hay silencio (especialmente por la noche) podría escuchar pequeños ruidos ocasionales. Las pequeñas fluctuaciones de suministro eléctrico y señales de frecuencia superpuestas en la electricidad para el control del agua caliente fuera de horas de alto consumo pueden causar un cambio en el ruido del motor del ventilador. Esto es normal. Deje transcurrir un periodo de uso inicial de 24 horas y la mayoría de los ruidos asociados con su nuevo ventilador desaparecerán. Todos los motores eléctricos son audibles hasta cierto punto. Esto no es un problema del producto y no está cubierto por la garantía

CUIDADO Y LIMPIEZA

NOTA: Apague siempre su ventilador del interruptor de suministro eléctrico antes de realizarle tareas de mantenimiento o limpieza.

- 1) La única tarea de mantenimiento que su ventilador necesita es una limpieza cada 6 meses. Use un cepillo suave o un paño sin fibras para no rayar el acabado de pintura. Apague el suministro eléctrico antes de proceder a su limpieza.
- 2) No sumerja el ventilador en agua ni en otros líquidos. Esto podría dañar el motor o las aspas y crear la posibilidad de que se produzcan descargas eléctricas.
- 3) Asegúrese de que el ventilador no entra en contacto con disolventes o limpiadores orgánicos.
- 4) Limpie las aspas solo con un paño húmedo y NO use disolventes o limpiadores orgánicos.
- 5) El motor posee un rodamiento permanentemente lubricado y no necesita engrasarse.

INFORMACIÓN TÉCNICA

Dimensiones del ventilador	Velocidad	Voltios (V)	Amperios (A)	Vatios (W)	RPM (revoluciones por minuto)	CFM (pies cúbicos por minuto)	CFM/W	Peso neto (lb)	FT ³ (pies cúbicos)
52" (132,08 cm)	Extra alta	120	0,44	28,86W	199	4638,22	160,71	8,6	1,37
	Medio alta	120	0,24	14,56W	158	3754,15	257,84	8,6	1,37
	Baja	120	0,09	3,76W	96	2322,05	618,46	8,6	1,37

Estas medidas son aproximadas. No incluyen datos sobre ninguna de las lámparas o fijaciones enganchadas al ventilador.

GARANTÍA

La garantía de 1 año cubre todo el ventilador. Consulte la tarjeta de garantía para obtener todos los detalles.



NOUS VOUS FÉLICITONS DE VOTRE ACHAT

Nous vous félicitons d'avoir acheté le dernier ventilateur de plafond à économie d'énergie. Ce ventilateur fonctionne sur une alimentation CC (courant continu), ce qui lui donne l'avantage d'être très économe en énergie tout en maintenant un mouvement d'air important et un fonctionnement silencieux.

Économie d'énergie - Le moteur à courant continu est la dernière technologie en matière de conception de ventilateurs. Son moteur à haut rendement permet d'économiser jusqu'à 65% d'énergie de plus que les ventilateurs de plafond équipés de moteurs à courant alternatif traditionnels.

Fonctionnement silencieux - Ce moteur de ventilateur à courant continu est programmé avec un courant stabilisé qui réduit efficacement le bruit du moteur.

Faible température de fonctionnement - L'alimentation en courant continu est gérée efficacement, ce qui réduit la température de fonctionnement du moteur à moins de 50°C. Il en résulte un moteur beaucoup plus froid qu'un ventilateur CA standard et augmente la longévité du moteur.

Télécommande à 6 vitesses - Les ventilateurs de plafond CA ordinaires sont généralement livrés avec seulement 3 vitesses, ce ventilateur CC est livré avec une télécommande à 6 vitesses, ce qui offre un plus grand choix de niveaux de confort.

PRÉCAUTIONS DE SÉCURITÉ

Lisez et conservez ces instructions

Ce produit est conforme à la norme UL 507 et à la norme CSA STD. C22.2 NO.113.

1. **AVERTISSEMENT** - Pour éviter tout risque d'électrocution, avant d'installer ou de réparer votre ventilateur, débranchez l'alimentation électrique en désactivant le disjoncteur de la boîte à fusibles de la prise de courant.
2. **AVERTISSEMENT** - Pour réduire les risques d'incendie, de choc électrique ou de blessures, montez-le sur le boîtier de sortie marqué « adapté au support de ventilateur de 35 livres (15,9 kg) ou plus » et utilisez les vis de montage fournies avec le boîtier de sortie et / ou le support directement à partir de la structure du bâtiment. La plupart des boîtes de sortie couramment utilisées pour le support de luminaires peuvent ne pas être adaptées pour le support de ventilateurs et doivent éventuellement être remplacées. Consultez un électricien qualifié en cas de doute.
3. **AVERTISSEMENT** - Pour réduire les risques d'incendie ou de choc électrique, n'utilisez pas ce ventilateur avec un dispositif de contrôle de la vitesse à semi-conducteurs.
4. **AVERTISSEMENT** - Pour réduire les risques de blessures, ne tordez pas les supports de pale lors de l'installation des supports de pale, lors de l'équilibrage des pales ou lors du nettoyage du ventilateur. N'insérez pas d'objets étrangers entre les pales du ventilateur en rotation.
5. **ATTENTION** - Tout le câblage doit être conforme au code électrique national (ANSI / NFPA 70) et aux codes électriques locaux. L'installation électrique doit être effectuée par un électricien qualifié et agréé.
6. Pour réduire les risques de blessures, le ventilateur doit être monté avec un dégagement minimum de 7 pieds du bord inférieur des pales au sol.
7. Après avoir marqué les connexions électriques, les conducteurs épissés doivent être tournés vers le haut et poussés avec précaution dans le boîtier de sortie. Les fils doivent être écartés avec le conducteur mis à la terre et le conducteur de mise à la terre de l'équipement sur un côté du boîtier de sortie.
8. Cet équipement a été testé et déclaré conforme aux limites imposées aux appareils numériques de classe B, conformément à la section 15 des règles de la FCC. Ces limites doivent fournir une protection

raisonnable contre les interférences nuisibles dans une installation résidentielle. Cet équipement génère, utilise et peut émettre de l'énergie de fréquence radio. S'il n'est pas installé et utilisé conformément aux instructions, il peut causer des interférences nuisibles aux communications radio.

LISTE DES PIÈCES

- Déballez votre ventilateur de plafond et identifiez soigneusement les pièces. Retirez toutes les pièces et le matériel.
- Disposez tous les composants sur une surface lisse et assurez-vous qu'aucun composant ne manque avant l'assemblage. S'il manque des pièces, renvoyez le produit complet au lieu d'achat pour le faire inspecter ou remplacer.
- Vérifiez si le ventilateur de plafond a été endommagé pendant le transport. N'utilisez / n'installez aucun produit qui semble endommagé de quelque manière que ce soit. Renvoyez le produit complet au lieu d'achat pour le faire inspecter, réparer ou remplacer.
- Examinez et identifiez les pièces. Veuillez vous référer au schéma 1.



Schéma 1

1	Cache x 1	7	Pales x 3
2	Support de montage x 1	8	Télécommande x 1
3	Couvercle décoratif x 1	9	Récepteur à distance x 1 set
4	Tige de suspension x 1 set	10	Kit d'équilibrage x 1 set
5	Moteur de ventilateur et boîtier d'accouplement de tige de suspension x 1	11	Vis et rondelles pour support de montage et pales x 10 pièces
6	Cache inférieur x 1	12	Écrous de fil x 9
13	Sachet de vis de montage : Vis à bois x 2 / Vis à métaux x 2 / Rondelle élastique x 2 / Rondelle plate x 4 / tube rainuré x 2 / serre-câble x 1 / vis à crochet x 1		

INSTALLATION DU SUPPORT DE MONTAGE

S'il n'y a pas de boîtier de sortie existant, installez-en un en suivant les instructions suivantes :

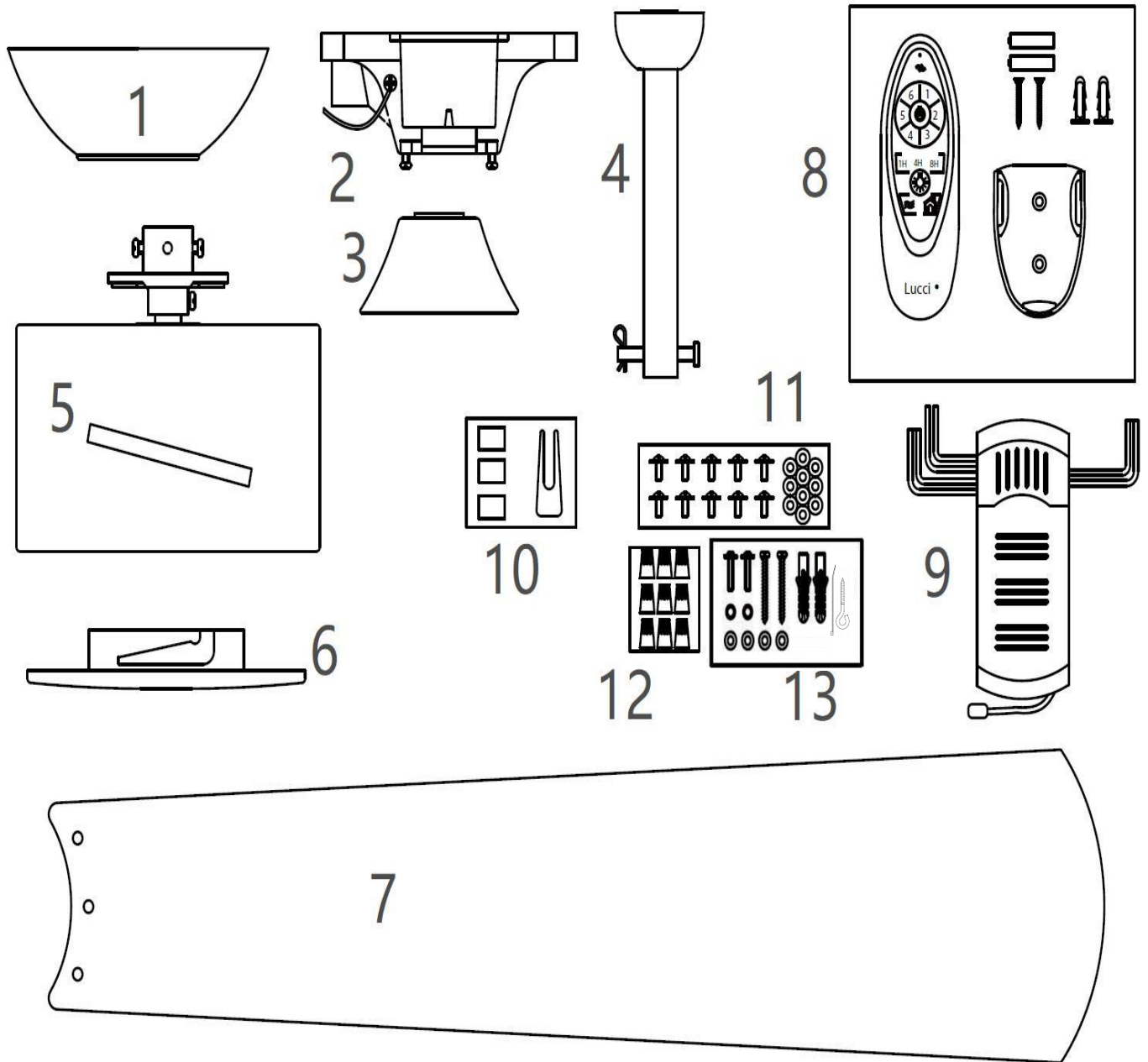
- Déconnectez l'alimentation en retirant les fusibles ou en désactivant les disjoncteurs.
- Fixez le boîtier de sortie (A) (non inclus) directement à la structure du bâtiment. Utilisez les fixations et le matériel appropriés (non inclus). Le boîtier de sortie et son support doivent être en mesure de supporter pleinement le poids du ventilateur en mouvement (au moins 35 livres). N'utilisez pas de boîtier de sortie en plastique.
- Les schémas 2 et 4 ci-dessous illustrent trois manières différentes de monter le boîtier de sortie (A) (non fourni).



Schéma 2



Schéma 3

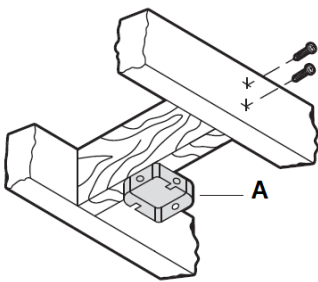

Schéma 4

Ce système de suspension de ventilateur supporte une installation sur un plafond incliné de 10 degrés au maximum. **Schéma 4**

REMARQUE : Si vous installez le ventilateur de plafond sur un plafond incliné, vous aurez peut-être besoin d'une tige de suspension plus longue pour conserver un jeu suffisant entre la pointe de la pale et le plafond.

REMARQUE : Le ventilateur de plafond doit être installé dans un endroit tel que les pales soient espacées de 300 mm de la pointe de la pale jusqu'aux objets ou aux murs les plus proches.

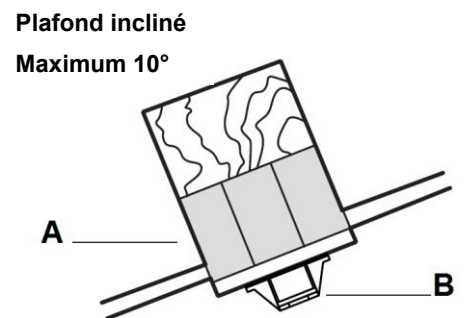
REMARQUE : Pour une installation sur un plafond incliné, l'ouverture du support de montage (B) doit être dirigée vers le sommet.

Pour suspendre votre ventilateur là où il y a un luminaire existant mais pas de solive de plafond, vous aurez peut-être besoin d'une barre de suspension d'installation (C), comme illustré sur le **schéma 5**. Assurez-vous que la barre de suspension que vous avez achetée a été conçue pour être utilisée avec un ventilateur de plafond.



Schéma 5

INSTALLATION DU VENTILATEUR

INSTALLATION DE LA TIGE DE SUSPENSION (Schéma 6)

1. Retirez le joint à rotule et la cheville en bois en desserrant la vis de réglage. Retirez la goupille de verrouillage en retirant la goupille d'attelage. Ne jetez pas ces pièces, elles doivent être remontées plus tard.
2. Desserrez les vis de réglage sur le boîtier d'accouplement de la tige de suspension de l'assemblage du moteur du ventilateur.
3. Faites passer soigneusement les fils du ventilateur à travers la tige de suspension. Installez la tige de suspension dans le boîtier d'accouplement de la tige de suspension de l'assemblage du moteur du ventilateur. Alignez les trous du boîtier d'accouplement de la tige de suspension avec les trous de la tige de suspension et installez la goupille de verrouillage et la goupille d'attelage.
4. Fixez la tige de suspension en serrant les vis de réglage.

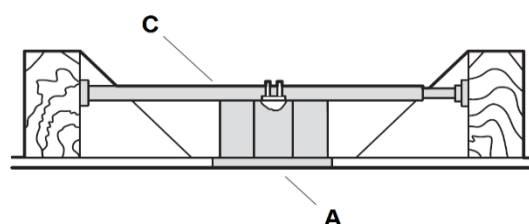

Schéma 6

INSTALLATION DU SUPPORT (Schéma 7)

1. Installez le couvercle décoratif sur la tige de suspension et couvrez les pièces d'accouplement. Faites glisser soigneusement le cache sur la tige de suspension.
2. Réinstallez le joint à rotule et la cheville en bois sur la tige de suspension et fixez-les en serrant la vis de réglage.

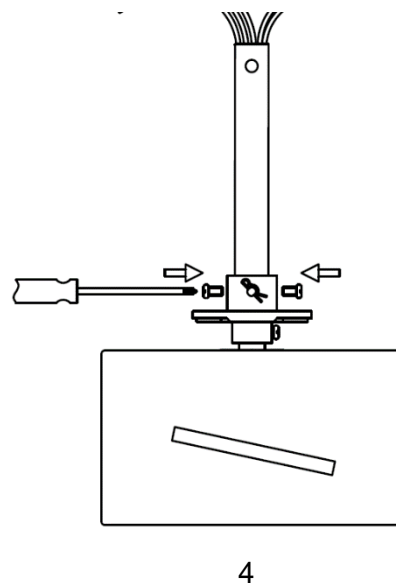
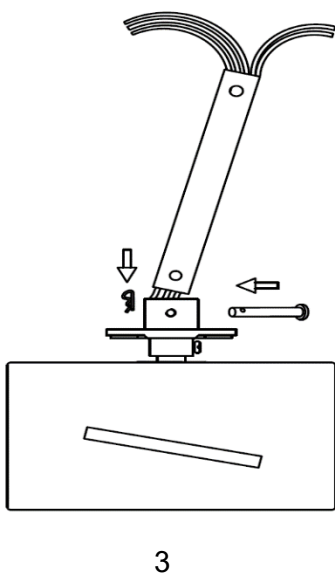
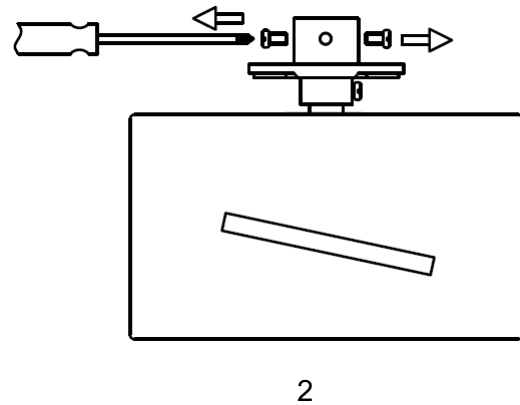
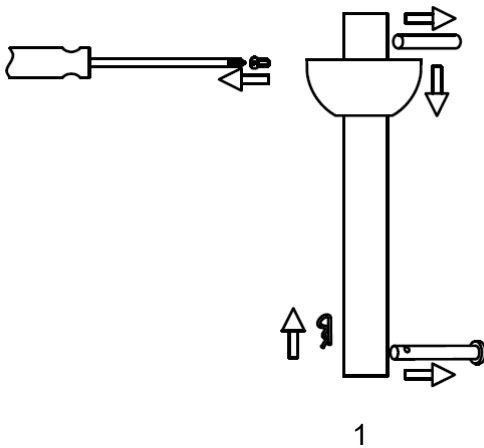

Schéma 7

INSTALLATION DES PALES (Schéma 8)

1. Insérez la pale dans la fente de l'élément rotatif de l'assemblage du moteur du ventilateur.
2. Alignez et engagez les trous de la pale sur le support de la pale.
3. Fixez la pale à l'assemblage du moteur du ventilateur en serrant les 3 vis et les rondelles de la pale. Assurez-vous que toutes les vis sont serrées uniformément pour réduire les risques de déformation ou de déséquilibre. Veillez à ne pas trop serrer les vis, car cela pourrait endommager les pales.
4. Répétez le même processus pour les autres pales.

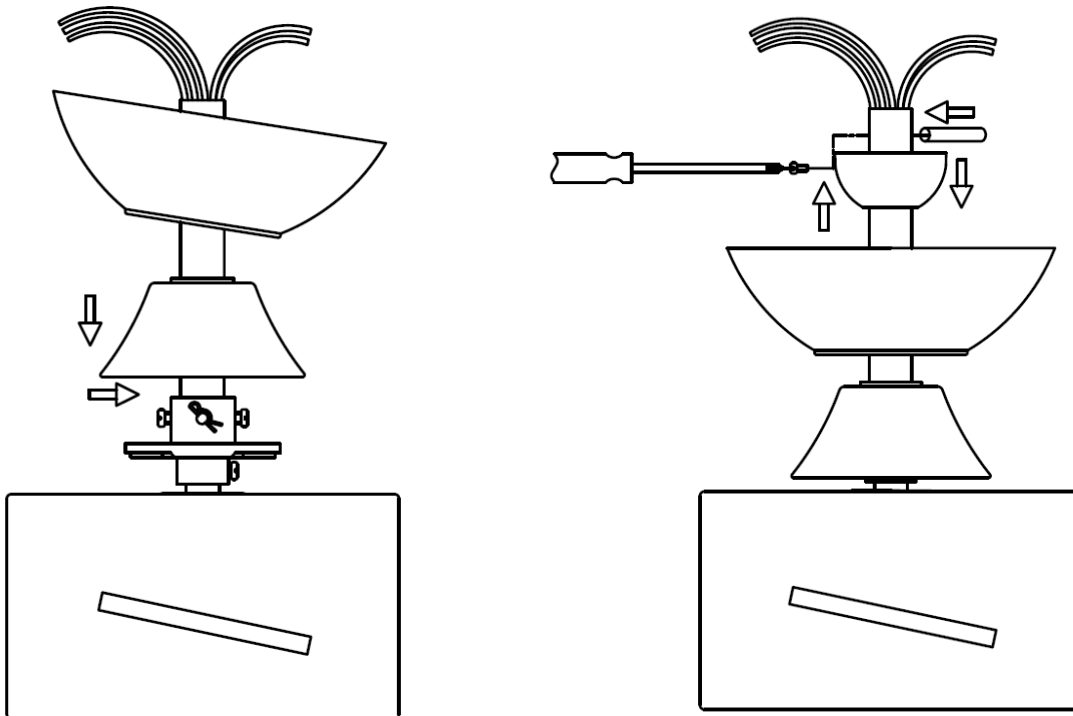

Schéma 8

INSTALLATION DU KIT D'ÉCLAIRAGE (optionnel et vendu séparément) (Schéma 9)

- **REMARQUE** : Le kit d'éclairage doit être installé par un électricien agréé.
- Le kit d'éclairage est vendu séparément.
- Connectez les fils du kit d'éclairage à la partie moteur via le connecteur rapide.
- Fixez le kit d'éclairage sur la partie moteur puis sécurisez-le en le tournant dans le sens des aiguilles d'une montre.
- Installez la lampe GX53 sur le kit d'éclairage. Ne dépassez pas la puissance nominale maximale.

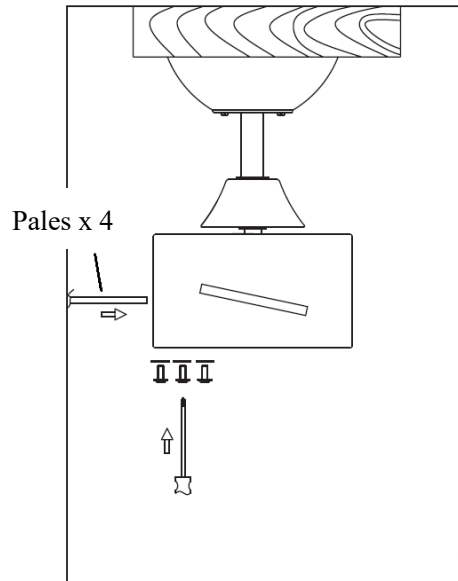

Schéma 9

SUSPENSION DU VENTILATEUR

Faites passer les fils d'alimentation (C) du boîtier de sortie du plafond (B) par le centre du support de montage au plafond (D). Installez le support de montage au plafond (D) sur le boîtier de sortie (B) à l'aide des vis de montage (F) fournies avec le boîtier de sortie, et les rondelles (E) fournies avec le ventilateur. **Schéma 10**

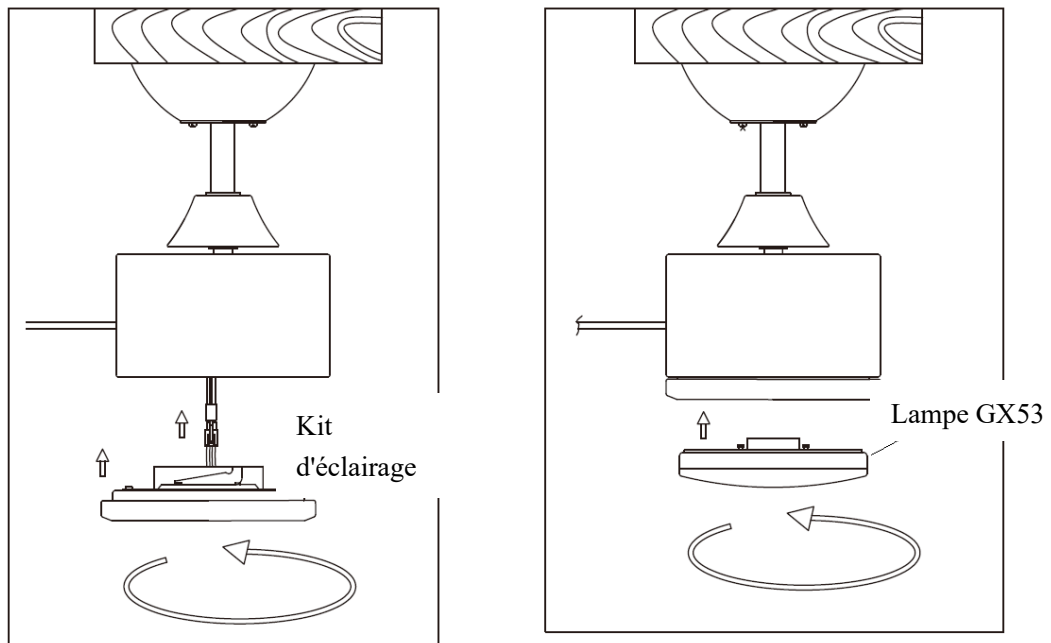

Schéma 10



Schéma 11

Soulevez le ventilateur sur le support de montage. Assurez-vous que la fente d'enclenchement (A) de la boule de suspension est positionnée sur la butée (B) du support de montage (C) afin d'empêcher le ventilateur de tourner en cours de fonctionnement. **Schéma 11**

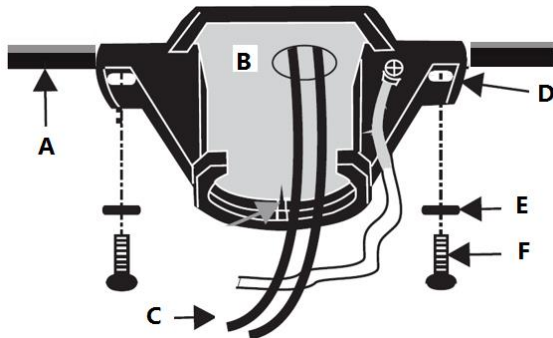
SCHÉMA DE CÂBLAGE ÉLECTRIQUE

AVERTISSEMENT : Pour éviter tout risque d'électrocution, assurez-vous d'avoir coupé l'alimentation au niveau du panneau de circuit principal.

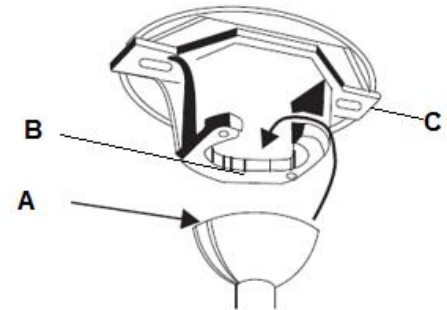
Suivez les étapes ci-dessous pour connecter le ventilateur au câblage de votre domicile. Utilisez les écrous de connexion des fils fournis avec votre ventilateur. Fixez les connecteurs avec du ruban isolant. Assurez-vous qu'il n'y a pas de brins de fils ou de connexions desserrés.

1. Accrochez l'ensemble du ventilateur sur le support de montage. (**Schéma 11**)
2. Connectez le fil d'alimentation domestique (noir) au fil d'entrée du récepteur (noir, entrée CA sous tension), comme illustré sur le (**schéma 12 b**).
3. Connectez le fil d'alimentation neutre (blanc) au fil d'entrée du récepteur (blanc, entrée CA Neutre).
4. Connectez le fil de terre domestique aux fils de terre du ventilateur (vert) du moteur, de la tige de suspension, du support de montage du ventilateur et des fils de terre du récepteur ensemble. Connectez tous les fils de terre ensemble à l'aide du connecteur torsadé.
5. Connectez le fil de sortie du récepteur (blanc, pour la lumière - Neutre) au fil d'entrée du moteur (blanc, lumière).
6. Connectez le fil de sortie du récepteur (bleu, pour la lumière - Sous tension) au fil d'entrée du moteur (bleu, lumière).
7. Connectez le fil de sortie du récepteur (rose, vers le moteur) au fil d'entrée du moteur (rose, moteur).
8. Connectez le fil de sortie du récepteur (gris, vers le moteur) au fil d'entrée du moteur (gris, moteur).

Installation Instructions

9. Connectez le fil de sortie du récepteur (rouge, vers le moteur) au fil d'entrée du moteur (rouge, moteur).
10. Tirez le câble de sécurité sur la vis à crochet et serrez-le, attachez le câble de sécurité et la vis à crochet avec le serre-câble. (**Schéma 12a**)
11. Tournez les écrous de connexion vers le haut et poussez le câblage dans le boîtier de sortie.
12. Insérez soigneusement le récepteur à distance au-dessus de la boule de suspension dans l'espace restant dans le support de montage. Veillez à ne pas endommager ni desserrer le câblage.



Schéma 12a



Schéma 12b

FINITION DE L'INSTALLATION

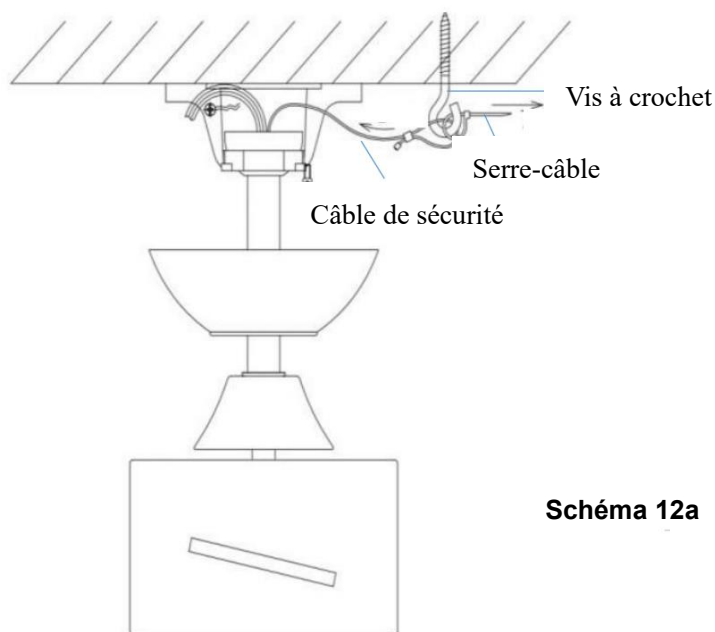
INSTALLATION DU CACHE (schéma 13)

- Desserrez les 2 vis du bas du support de montage.
- Faites glisser le cache jusqu'au support de montage et alignez les trous de clavette du cache avec les vis du support de montage. Tournez le cache jusqu'à ce qu'il se verrouille en place avec la section étroite des trous de clavette et fixez-le en serrant les deux vis. Évitez d'endommager le câblage électrique préalablement préparé.

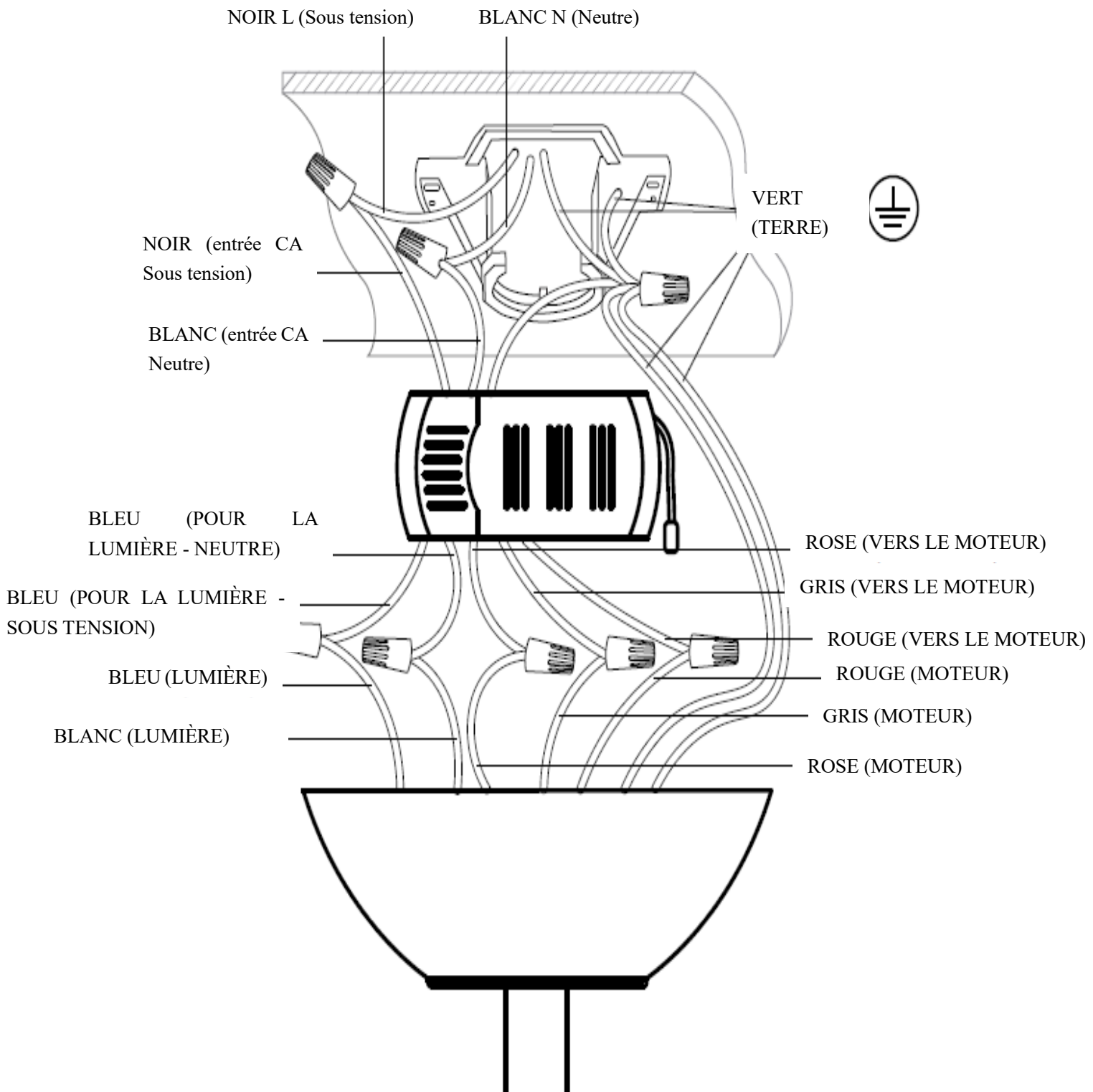

Schéma 13

UTILISATION DE VOTRE VENTILATEUR DE PLAFOND

TÉLÉCOMMANDE (Schéma 14)

1. Ouvrez le couvercle du compartiment des piles en retirant la vis de fixation et insérez 2 piles de type AAA. Respectez le sens des polarités (+/-) des piles lorsque vous les insérez, puis remettez le couvercle en place et fixez-le avec la vis.
2. Testez la télécommande en appuyant sur n'importe quel bouton et en le maintenant enfoncé. Une LED rouge s'allumera en haut de la télécommande pour indiquer que la télécommande est sous tension et qu'elle est prête à être utilisée pour contrôler le ventilateur.
3. Suivez le guide ci-dessous pour faire fonctionner le ventilateur et apprendre ses fonctions.

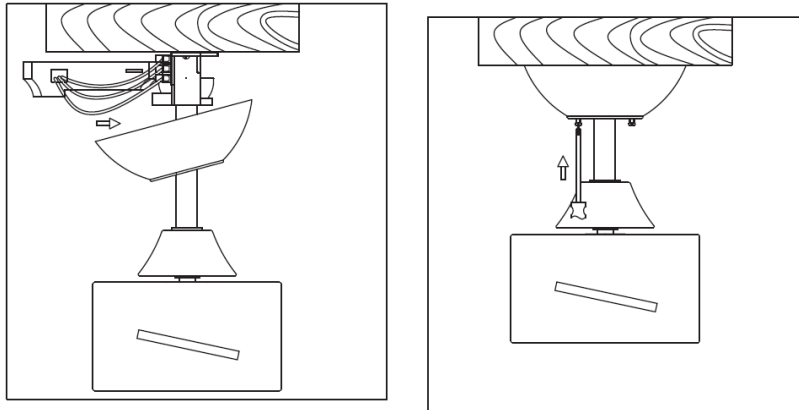
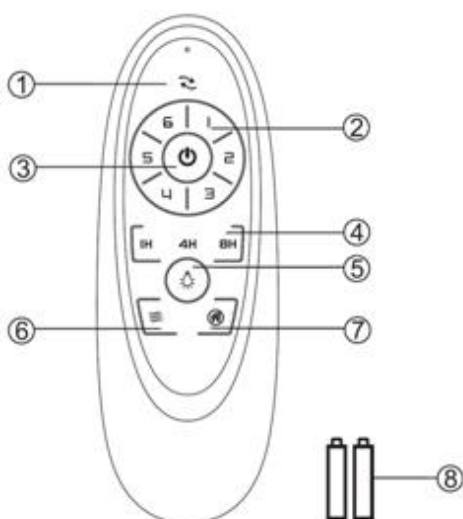

1. Direction du ventilateur (interrupteur de marche arrière)
2. Vitesse du ventilateur
3. Marche / Arrêt du ventilateur
4. Contrôle de la temporisation du ventilateur
5. Allumer / éteindre la lumière
6. Vent naturel
(La vitesse automatique du ventilateur oscille entre 1 et 5 vitesses)
7. Fonction antiviol
(la lumière s'allume 5 à 20 minutes toutes les 2 heures)
8. 2 piles de type 1,5 V AAA (incluses)

Schéma 14

RÉ-APPARIEMENT DU RÉCEPTEUR DU VENTILATEUR ET DE LA TÉLÉCOMMANDE

REMARQUE : L'appariement de la télécommande et du récepteur a été effectué en usine.

Lorsque le ventilateur de plafond est installé, il n'est PAS nécessaire d'apparier le récepteur du ventilateur et la télécommande.

Si la télécommande et le récepteur perdent le contrôle après l'installation ou pendant l'utilisation, l'appariement de la télécommande et du récepteur doit être effectué de nouveau. Vous trouverez ci-dessous les symptômes de dysfonctionnement et la méthode pour ré-apparier la télécommande et le récepteur du ventilateur de plafond CC.

Problèmes :

- Perte de contrôle - Le ventilateur ne fonctionne qu'à grande vitesse après l'installation.
- Perte de contrôle - Pas de fonction inverse après l'installation.
- Perte de contrôle - La télécommande ne peut pas communiquer avec le récepteur.

Solutions :

- Coupez l'alimentation principale du ventilateur de plafond.
- Activez l'alimentation principale du ventilateur de plafond. Appuyez sur le bouton Marche / Arrêt de la télécommande et maintenez-le enfoncé pendant 5 secondes dans les 30 secondes qui suivent la mise sous tension. Le récepteur émettra un bip sonore pour indiquer que le processus d'appariement a réussi.
- Mettez le ventilateur de plafond en marche et sélectionnez les différentes vitesses du ventilateur de plafond pour vérifier le fonctionnement du ventilateur.

INSTALLATION DU SUPPORT DE LA TÉLÉCOMMANDE (Schéma 15)

Installez le support (A) au mur avec les deux vis fournies (B), suspendez la télécommande sur le support.

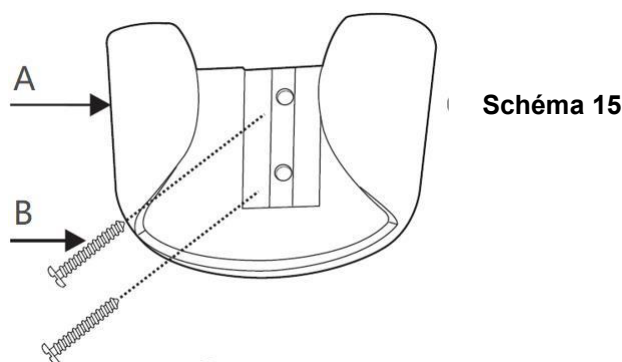

APRÈS L'INSTALLATION

TREMBLEMENTS :

REMARQUE : les ventilateurs de plafond ont tendance à bouger en cours de fonctionnement car ils sont montés sur un œillet en caoutchouc. Si le ventilateur était monté de manière rigide au plafond, cela provoquerait des vibrations excessives. Un mouvement de quelques centimètres est tout à fait acceptable et NE suggère AUCUN problème.

POUR RÉDUIRE LES TREMBLEMENTS DU VENTILATEUR : Veuillez vérifier que toutes les vis qui fixent le support de montage et la tige inférieure sont bien serrées.

KIT D'ÉQUILIBRAGE : Un kit d'équilibrage est fourni pour équilibrer le ventilateur de plafond lors de

Installation Instructions

l'installation initiale. Veuillez vous référer aux instructions sur la façon d'utiliser le kit d'équilibrage. Le kit d'équilibrage peut être utilisé pour faciliter le rééquilibrage si le ventilateur de plafond devient déséquilibré. Rangez votre kit d'équilibrage après l'installation pour une future utilisation si nécessaire.

BRUIT :

Lorsque l'environnement est calme (surtout la nuit), vous pouvez entendre de petits bruits occasionnels. De légères fluctuations de puissance et des signaux de fréquence superposés à l'électricité pour le contrôle de l'eau chaude en période creuse peuvent provoquer une modification du bruit du moteur du ventilateur. Ce phénomène est normal. Veuillez prévoir une période d'installation de 24 heures, la plupart des bruits associés à un nouveau ventilateur disparaissent après cette période. Tous les moteurs électriques sont audibles dans une certaine mesure. Veuillez noter qu'il ne s'agit pas d'un défaut du produit et que, de ce fait, il n'est pas couvert par la garantie.

ENTRETIEN ET NETTOYAGE

REMARQUE : Coupez toujours l'alimentation au niveau de l'interrupteur principal avant d'effectuer tout entretien ou de tenter de nettoyer votre ventilateur.

- 1) Tous les 6 mois, le nettoyage périodique de votre ventilateur de plafond est le seul entretien requis. Utilisez une brosse douce ou un chiffon non pelucheux pour éviter de rayer la peinture. Veuillez couper l'alimentation électrique lorsque vous procédez au nettoyage
- 2) Ne faites pas tremper ni immerger le produit dans de l'eau ou d'autres liquides. Cela pourrait endommager le moteur ou les pales et créer un risque de choc électrique.
- 3) Assurez-vous que le raccord n'entre pas en contact avec des solvants organiques ou des produits de nettoyage.
- 4) Pour nettoyer les pales du ventilateur, essuyez-les uniquement avec un chiffon propre et humide, SANS solvants ni détergents organiques.
- 5) Le moteur est doté d'un roulement à billes lubrifié en permanence, il n'est donc pas nécessaire de lubrifier.

INFORMATIONS TECHNIQUES

Dimensions du ventilateur	Vitesse	Volts (V)	Amps (A) (A)	Watts (W)	TR / MIN	CFM	CFM/W	Poids net (livres)	C.F.
52"	Extra fort	120	0,44	28,86 W	199	4638,22	160,71	8,6	1,37
	Moyennement rapide	120	0,24	14,56 W	158	3754,15	257,84	8,6	1,37
	Faible	120	0,09	3,76 W	96	2322,05	618,46	8,6	1,37

Ce sont des mesures approximatives. Elles ne comprennent pas les données pour les lampes ou les luminaires fixés au ventilateur de plafond.

GARANTIE

La garantie d'un an couvre l'ensemble du ventilateur. Veuillez vous référer à la carte de garantie pour les détails.