

# 4, 5 and 8 Light Chandelier

## Chandelier

### GENERAL PRODUCT INFORMATION:

These fixtures are intended to be installed utilizing NEC compliant junction boxes.

This product is safety listed for damp locations.

Incandescent lamps may be dimmed with a standard incandescent dimmer. LED lamps may be dimmed with a LED dimmer. Consult lamp manufacturer for additional information.

This instruction shows a typical installation.

### CAUTION - RISK OF FIRE

This product must be installed in accordance with the applicable installation code by a person familiar with the construction and operation of the product and the hazards involved.

Use minimum 90°C supply conductors.

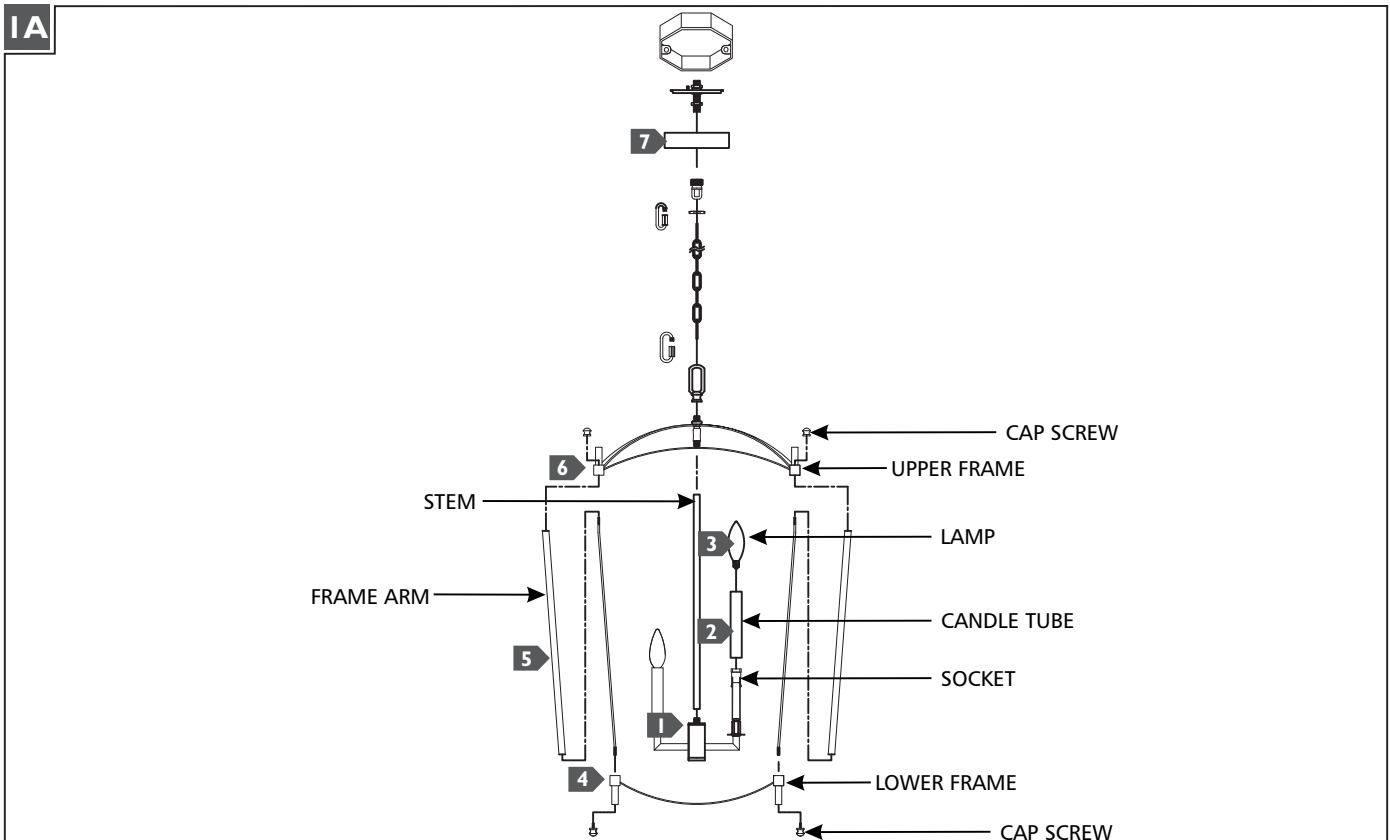

- 1** Feed the cord through the stem and screw the stem onto the fixture.
- 2** Install the candle tubes by slipping them over the sockets.
- 3** Screw the lamps into the sockets. Refer to the label on the lamp socket for Max Wattage information.
- 4** Insert the frame rods into the lower frame and screw the cap screws onto the rods.
- 5** Slide the frame arms over the frame rods until they seat into the frame base.
- 6** Insert the upper end of the frame rods into the top frame and screw the cap screws onto the rods.
- 7** Follow enclosed supplement installation instructions for electrical and fixture installation onto house outlet box.

### MISE EN GARDE - RISQUE D'INCENDIE

Ce produit doit être installé, selon le code d'installation pertinent, par une personne qui connaît bien le produit et son fonctionnement ainsi que les risques inhérents

Les fils d'alimentation doivent convenir pour 90°C.

IA

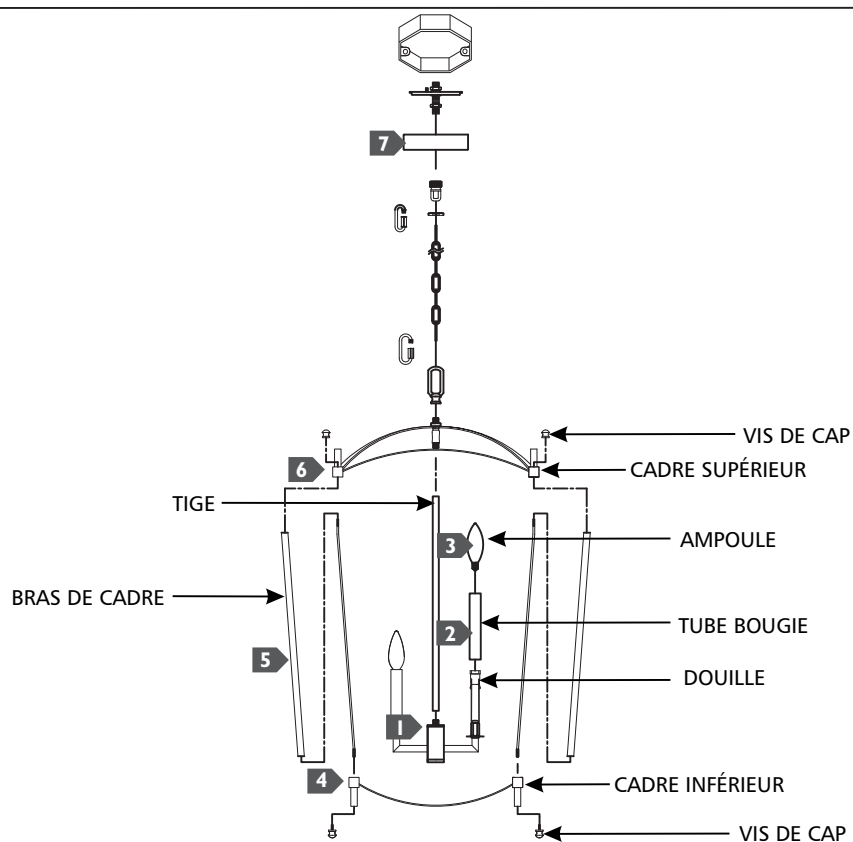

- 1 Faites passer le cordon à travers la tige et vissez la tige sur le luminaire.
- 2 Installez les tubes de bougies par les glisser sur les douilles.
- 3 Vissez les ampoules dans les douilles. Reportez-vous à l'étiquette sur la douille de la lampe pour obtenir des informations Max Puissance.
- 4 Insérez les tiges de cadre dans le cadre inférieur et vissez les vis d'assemblage sur les tiges.
- 5 Faites glisser les bras du cadre sur les tiges du cadre jusqu'à ce qu'ils soient insérés dans la base du cadre.
- 6 insérez l'extrémité supérieure des tiges de cadre dans le cadre supérieur et vissez les vis d'assemblage sur les tiges.
- 6 Suivez les instructions d'installation de suppléments fermés pour l'installation électrique et luminaire sur une boîte de jonction.

### ADVERTENCIA - RIESGO DE INCENDIO

Este productor debe ser instalado según el código de instalación aplicable por una persona que conozca la combustión y el funcionamiento del producto y los riesgos que supone.

Conductores de alimentación 90°C Min.

IA

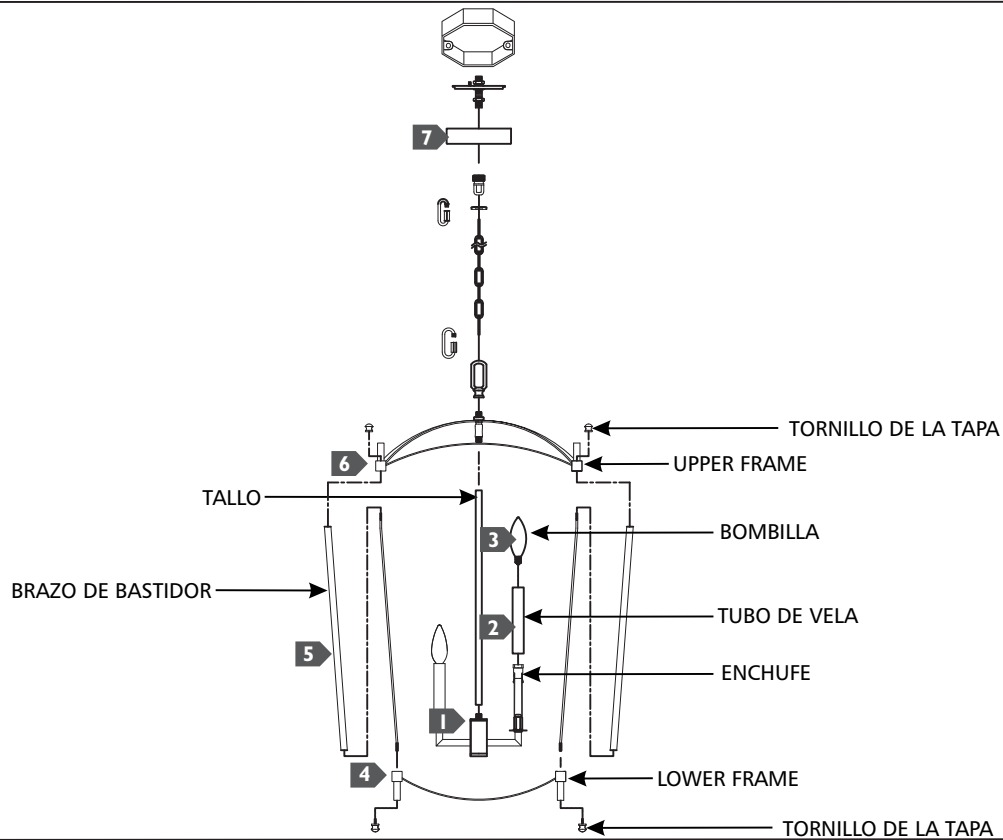

- 1 Pase el cable a través del tallo y atornillar el tallo en la lámpara.
- 2 Instale los tubos de la vela por el deslizamiento de ellos en los enchufes.
- 3 Atornille las bombillas en los enchufes. Consulte la etiqueta del casquillo de la lámpara para obtener información Max Potencia.
- 4 Inserte las varillas del bastidor en el bastidor inferior y atornille los tornillos de cabeza en las varillas.
- 5 Deslice los brazos del marco sobre las varillas del marco hasta que se asienten en la base del marco.
- 6 inserte el extremo superior de las varillas del bastidor en el marco superior y atornille los tornillos de cabeza en las varillas.
- 7 Siga las instrucciones de instalación de suplementos cerrados para la instalación eléctrica y el accesorio sobre la caja de junta.