

USA office: Fontana **ITA** office: Milano **AUS** office: Truganina **POL** office: Gdańsk
DEU office: FDS GmbH, Neuer Höltingbaum 30, 22143 Hamburg, Deutschland
GBR office: FDS Corporation Limited, Unit 4, Blackacre Road, Great Blakenham,
Ipswich, Ip6 0FL, United Kingdom **FRA** office: Saint Vigor d'Ymonville

Storage Cabinet
Aufbewahrungsschrank
Armoire de Rangement
Armario de Almacenamiento
Armadio di Stoccaggio
Piętrowa szafka z szufladą
Opbergkast

HW63843, JZ10157

THIS INSTRUCTION BOOKLET CONTAINS **IMPORTANT** SAFETY INFORMATION.
PLEASE READ AND KEEP FOR FUTURE REFERENCE.

EN



Before You Start

- ⚠ Please read all instructions carefully.
- ⚠ Retain instructions for future reference.
- ⚠ Separate and count all parts and hardware.
- ⚠ Read through each step carefully and follow the proper order.
- ⚠ We recommend that, where possible, all items are assembled near to the area in which they will be placed in use, to avoid moving the product unnecessarily once assembled.
- ⚠ Always place the product on a flat, steady and stable surface.
- ⚠ Keep all small parts and packaging materials for this product away from babies and children as they potentially pose a serious choking hazard.

DE



Vor dem Beginnen

- ⚠ Bitte lesen Sie alle Anweisungen sorgfältig durch.
- ⚠ Bewahren Sie die Anweisungen zum zukünftigen Verwendung auf.
- ⚠ Überprüfen Sie, ob alle Teile und Zubehörteile vorhanden sind.
- ⚠ Lesen Sie jeden Schritt sorgfältig durch und befolgen Sie die richtige Reihenfolge.
- ⚠ Wir empfehlen, alle Teile möglichst in der Nähe des Aufstellungsortes zu montieren, um unnötige Bewegungen nach der Montage zu vermeiden.
- ⚠ Stellen Sie den Artikel immer auf eine ebene, feste und stabile Fläche.
- ⚠ Halten Sie alle kleinen Teile und Verpackungsmaterialien fern von Babys und Kindern, ansonsten besteht Erstickungsgefahr.

FR



Avant de Commencer

- ⚠ Veuillez lire attentivement toutes les instructions.
- ⚠ Conservez les instructions pour vous y référer ultérieurement.
- ⚠ Vérifiez toutes les pièces et les accessoires.
- ⚠ Lisez attentivement chaque étape et suivez l'ordre correct.
- ⚠ Nous recommandons que, dans la mesure du possible, tous les produits soient assemblés à proximité de la zone où ils seront utilisés, afin d'éviter tout déplacement inutile du produit une fois assemblé.
- ⚠ Placez toujours le produit sur une surface plane et stable.
- ⚠ Conservez toutes les petites pièces de ce produit et les matériaux d'emballage hors de portée des bébés et des enfants, car ils pourraient présenter un risque d'étouffement.

ES



Antes de Empezar

- ⚠ Lea atentamente todas las instrucciones.
- ⚠ Conserve las instrucciones para futuras consultas.
- ⚠ Separe y cuente todas las piezas y los accesorios.
- ⚠ Lea detenidamente cada paso y siga el orden correcto.
- ⚠ Recomendamos que, siempre que sea posible, todos los elementos se monten cerca de la zona en la que se van a utilizar, para evitar mover el producto innecesariamente una vez montado.
- ⚠ Coloque siempre el producto sobre una superficie plana, estable y firme.
- ⚠ Mantenga todas las piezas pequeñas y los materiales de embalaje de este producto lejos de los bebés y los niños, ya que pueden representar un grave riesgo de asfixia.

IT



Prima di Iniziare

- ⚠ Si prega di leggere attentamente tutte le istruzioni.
- ⚠ Conservare le istruzioni per riferimento futuro.
- ⚠ Separare e contare tutte le parti e gli accessori.
- ⚠ Leggere attentamente ogni passo e seguire l'ordine corretto.
- ⚠ Si consiglia, ove possibile, di assemblare tutti gli articoli vicino alla zona in cui verranno posti in uso, per evitare di spostare inutilmente il prodotto una volta assemblato.
- ⚠ Posizionare sempre il prodotto su una superficie piana, stabile.
- ⚠ Tenere tutte le piccole parti e i materiali di imballaggio di questo prodotto lontano dalla portata di neonati e bambini, in quanto possono costituire un serio pericolo di soffocamento.

PL



Zanim Zacziesz

- ⚠ Zapoznaj się z instrukcją.
- ⚠ Zachowaj instrukcję do wglądu.
- ⚠ Posortuj części i upewnij się, że zestaw jest kompletny.
- ⚠ Zapoznaj się ze sposobem montażu i postępuj zgodnie z instrukcją.
- ⚠ Zalecamy, aby montaż odbywał się możliwie najbliżej miejsca docelowego położenia produktu, aby uniknąć niepotrzebnego przesuwania.
- ⚠ Upewnij się, że produkt znajdzie się na płaskiej i stabilnej powierzchni.
- ⚠ Upewnij się, że materiały wykorzystane podczas pakowania produktu oraz jego elementy znajdują się poza zasięgiem dzieci.

NL



Voordat U Begint

- ⚠ Lees alstublieft alle instructies zorgvuldig door.
- ⚠ Bewaar de instructies voor toekomstig gebruik.
- ⚠ Scheid en tel alle onderdelen en beslag.
- ⚠ Lees elke stap zorgvuldig door en volg de juiste volgorde.
- ⚠ Wij raden aan om, waar mogelijk, alle items te monteren in de nabijheid van de plaats waar ze zullen worden gebruikt, om onnodige verplaatsing van het product na montage te voorkomen.
- ⚠ Plaats het product altijd op een vlak, stabiel en stevig oppervlak.
- ⚠ Houd alle kleine onderdelen en verpakkingsmaterialen van dit product buiten bereik van baby's en kinderen omdat ze een ernstig verstikkingsgevaar kunnen vormen.

— EN —

WARNING



Children have died from furniture tip-over. To reduce the risk of furniture tip-over:

- ALWAYS install anti-tip device provided.
- NEVER put a TV on this product.
- NEVER allow children to stand, climb or hang on drawers, doors, or shelves.
- NEVER open more than one drawer at a time.
- Place heaviest items in the lowest drawers.



***This is a permanent label.
Do not remove!***

— DE —

ACHTUNG



Kinder sind durch umstürzende Möbel gestorben. Um das Risiko des Umkippens von Möbeln zu verringern:

- Installieren Sie IMMER die mitgelieferte Kippsicherung.
- Stellen Sie NIEMALS einen Fernseher auf dieses Produkt.
- Erlauben Sie Kindern NIEMALS, an Schubladen, Türen oder Regalen zu stehen, zu klettern oder zu hängen.
- Öffnen Sie NIEMALS mehr als eine Schublade auf einmal.



- Legen Sie die schwersten Gegenstände in die untersten Schubladen.

***Dies ist ein dauerhaftes Etikett.
Darf nicht entfernt werden!***

— FR —

AVERTISSEMENT



Des enfants sont morts à cause du renversement de meubles. Pour réduire le risque de renversement des meubles :

- TOUJOURS installer le dispositif anti-basculement fourni.
- NE JAMAIS installer de téléviseur sur ce produit.
- NE JAMAIS permettre aux enfants de se tenir debout, de grimper ou de s'accrocher aux tiroirs, aux portes ou aux étagères.
- NE JAMAIS ouvrir plus d'un tiroir à la fois.
- Placez les objets les plus lourds dans les tiroirs du bas.



***Il s'agit d'une étiquette permanente.
Ne pas enlever !***

— ES —

ADVERTENCIA



Han muerto niños por el vuelco de muebles. Para reducir el riesgo de vuelco del mueble:

- SIEMPRE instale el dispositivo antivuelco suministrado.
- NUNC coloque un televisor sobre este producto.
- NUNC permita que los niños se paren, trepen o cuelguen de los cajones, puertas o estantes
- NUNC abra más de un cajón a la vez.
- Coloque los artículos más pesados en los cajones más bajos.



***Esta etiqueta es permanente.
¡No la quite!***

– IT –

AVVERTENZA



I bambini sono morti a causa del ribaltamento dei mobili. Per ridurre il rischio di ribaltamento dei mobili:

- Installare SEMPRE il dispositivo antiribaltamento in dotazione.

- Non collocare mai un televisore su quest prodotto.

- Non permettere mai ai bambini di stare in piedi arrampicarsi o appendersi ai cassetti, alle porte o ai ripiani.

- Non aprire mai più di un cassetto alla volta.

- Collocare gli oggetti più pesanti nei cassetti pi bassi.

Questa è un'etichetta permanente.

Non rimuovere!



– NL –

WAARSCHUWING



Kinderen zijn gestorven door omgevallen meubilair.

Om het risico op omkantelen te verminderen:

-Installeer ALTIJD de meegeleverde kantelbeveiliging.

-Zet NOOIT een tv op dit product.

-Laat kinderen NOOIT staan, klimmen of hangen aan laden, deuren of planken.

--NOOIT meer dan één lade tegelijk openen.

-Zwaarste voorwerpen in de onderste laden leggen.

Dit is een permanente label.

Niet verwijderen!



– PL –

OSTRZEŻENIE



Dzieci ginęły w wyniku przewrócenia się mebli. Aby zmniejszyć ryzyko przewrócenia się mebli:

-ZAWSZE instaluj zabezpieczenie antyprzewróceniowe dołączone do produktu.

-NIGDY nie umieszczaj telewizora na tym produkcie.

-NIGDY nie pozwalaj dzieciom stać, wspinać się lub wisieć na szufladach, drzwiach lub półkach.

-NIGDY nie otwieraj więcej niż jednej szuflady naraz.





















-Umieszczaj najcięższe przedmioty najniższych szufladach.

To stała etykieta.

Nie usuwaj!



**Hardware List /Zubehörliste /Liste des Accessoires
/Lista de Accesorios /Elenco Hardware
/Lista akcesoriów montażowych /Hardware Lijst**

(A) x28  6x35mm	(B) x28  15x10mm	(C) x20  6x30mm	(D) x52  3x12mm
(E) x6  3x14mm	(F) x4  4x30mm	(G) x4  4x40mm	(H) x3  3x12mm
(I) x6  6x35mm	(J) x34  2.5x12mm	(K) x8  4x40mm	(L) x2  6x50mm
(M) x2  curved bracket	(N) x4  4x25mm	(O) x2  6x50mm	(P) x4  6x50mm
(Q) x16  4x16mm	(R) x4  4x16mm	(S) x4  4x16mm	(T) x2  4x60mm

**Parts List /Teileliste /Liste des Pièces
/Lista de Piezas /Elenco Parti /Lista części
/Onderdelenlijst**

1

Top Panel /Obere Platte /Panneau supérieur
/Panel superior /Pannello superiore
/Panel szczytowy /Bovenste paneel
x1



2

Upper Left Panel /Obere linke Platte
/Panneau supérieur gauche /Panel superior izquierdo
/Pannello superiore sinistro /Górna lewa ścianka
/Paneel linksboven
x1



3

Upper Right Panel /Obere rechte Platte
/Panneau supérieur droit /Panel superior derecho
/Pannello superiore destro /Górna prawa ścianka
/Paneel rechtsboven
x1



4

Upper Back Connect Bar /Obere hintere Verbindungsstange
/Barre de connexion arrière supérieure
/Barra de conexión superior trasera
/Barra di connessione posteriore superiore /Górny tylny łącznik
/Bovenste verbindingsstang achterkant
x1



5

Upper Front Connect Bar /Obere vordere Verbindungsstange
/Barre de connexion avant supérieure
/Barra de conexión superior delantera
/Barra di connessione anteriore superiore
/Górny przedni łącznik /Bovenste verbindingsstang voorkant
x1



6

Upper Door /Obere Tür /Porte supérieure
/Puerta superior /Porta superiore
/Górne drzwiczki /Bovenste deur
x2

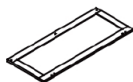

7

Divide Panel /Trennplatte /Panneau de séparation
/Panel divisorio /Pannello divisorio /Dno górnej części
/Verdeelpaneel
x1

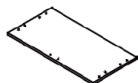

8

Lower Left Panel /Untere linke Platte
/Panneau inférieur gauche /Panel inferior izquierdo
/Pannello inferiore sinistro /Dolna lewa ścianka
/Paneel linksonder
x1

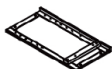

9

Lower Right Panel /Untere rechte Platte
/Panneau inférieur droit /Panel inferior derecho
/Pannello inferiore destro /Dolna prawa ścianka
/Paneel rechtsonder
x1



10

Lower Top Connect Bar /Untere obere Verbindungsstange
/Barre de connexion supérieure inférieure
/Barra de conexión superior inferior
/Barra di collegamento superiore inferiore
/Górny łącznik gniazda szuflady /Verbindungsstang onder bovenkant
x1



11

Lower Middle Connect Bar /Untere mittlere Verbindungsstange
/Barre de connexion centrale inférieure
/Barra de conexión central inferior
/Barra di connessione centrale inferiore
/Dolny łącznik gniazda szuflady /Verbindungsstang onder in het midden
x1



12

Lower Left Door /Untere linke Tür /Porte inférieure gauche
/Puerta inferior izquierda /Porta inferiore sinistra
/Dolne lewe drzwiczki /Deur linksonder
x1



13

Lower Right Door /Untere rechte Tür /Porte inférieure droite
/Puerta inferior derecha /Porta inferiore sinistra
/Dolne prawe drzwiczki /Deur rechtsonder
x1



14

Bottom Panel /Bodenplatte /Panneau inférieur /Panel inferior
/Pannello inferiore /Dno dolnej części /Onderste paneel
x1



15

Adjustable Shelf /Verstellbares Regal /Étagère réglable
/Estante ajustable /Ripiano regolabile /Półka /Verstelbare plank
x4



16

Drawer Left Panel /Linke Schubladenplatte
/Panneau gauche du tiroir /Panel izquierdo del cajón
/Pannello sinistro del cassetto /Lewa ścianka szuflady /Lade Links
x1



17

Drawer Right Panel /Rechte Schubladenplatte
/Panneau droit du tiroir /Panel derecho del cajón
/Pannello destro del cassetto /Prawa ścianka szuflady /Lade Rechts
x1



18

Drawer Back Panel /Schubladenrückwand
/Panneau arrière du tiroir /Panel trasero del cajón
/Pannello posteriore del cassetto /Tylna ścianka szuflady
/Achterpaneel lade
x1



19

Drawer Front Panel /Schubladenfrontplatte
/Panneau avant du tiroir /Panel frontal del cajón
/Pannello frontale del cassetto /Front szuflady
/Voorpaneel lade
x1



20

Drawer Bottom Panel /Schubladenboden
/Panneau inférieur du tiroir /Panel inferior del cajón
/Pannello inferiore del cassetto /Dno szuflady
/Lade bodempneel
x1



21

Drawer Connect Bar /Schubladenverbindungsstange
/Barre de connexion du tiroir /Barra de conexión del cajón
/Barra di collegamento del cassetto /Wzmocnienie dna szuflady
/Aansluitstang lade
x2



22

Upper Back Panel /Obere Rückwand
/Panneau arrière supérieur /Panel trasero superior
/Pannello posteriore superiore /Górne plecy
/Bovenste achterpaneel
x2



23

Lower Back Panel /Untere Rückwand
/Panneau arrière inférieur /Panel trasero inferior
/Pannello posteriore inferiore /Dolne plecy
/Onderste achterpaneel
x2



24

Upper Back Connect Bar /Obere hintere Verbindungsstange
/Barre de connexion arrière supérieure
/Barra de conexión trasera superior
/Barra di collegamento dello schienale superiore
/Górny łącznik pleców /Bovenste rugverbindingsstang
x1



25

Lower Back Connect Bar /Untere hintere Verbindungsstange
/Barre de connexion arrière inférieure
/Barra de conexión trasera inferior
/Barra di collegamento dello schienale inferiore
/Dolny łącznik pleców /Verbindingsstang onderrug
x1



JZ10157-12

Carton 1 of 2 part list /Karton 1 von 2 Teileliste
/Liste des pièces du carton 1 sur 2
/Lista de piezas de la caja 1 de 2 /Scatola 1 di 2 elenco parti
/Lista części w paczce 1 z 2 /Doos 1 van 2 onderdelenlijst:

Part /Teil /Pièce /Piezas /Parte /Część /Onderdeel 1, 4, 5, 10,
11, 12, 13, 14, 15, 16, 17, 18, 19, 21

JZ10157-22

Carton 2 of 2 part list /Karton 2 von 2 Teileliste
/Liste des pièces du carton 2 sur 2
/Lista de piezas de la caja 2 de 2 /Scatola 2 di 2 elenco parti
/Lista części w paczce 2 z 2 /Doos 2 van 2 onderdelenlijst :

Part /Teil /Pièce /Piezas /Parte /Część /Onderdeel 2, 3, 6, 7, 8,
9, 20, 22, 23, 24, 25

Please note /Bitte beachten Sie /Veuillez noter
/Tenga en cuenta /Si prega di notare /Uwaga /Let op:

Hardware box was packed in Carton 2 of 2 (JZ10157-22).
/Die Hardware-Box war in Karton 2 von 2 (JZ10157-22)
verpackt.

/La boîte d'accessoires était emballée dans le carton 2 sur 2
(JZ10157-22).

/La caja de accesorios estaba embalada en la caja 2 de 2
(JZ10157-22).

/La scatola Hardware è stata confezionata in scatola 2 di 2
(JZ10157-22).

/Pudełko z akcesoriami montażowymi znajduje się w paczce 2 z
2 (JZ10157-22]

/Hardwaredoos was verpakt in doos 2 van 2 (JZ10157-22)

Part List Assembly Overview
/Teilelisten-Montageübersicht
/Aperçu de l'Assemblage de Liste des Pièces
/Vista General del Montaje de Piezas
/Elenco Parti Panoramica sull'Assemblaggio
/Schemat poglądowy z wyszczególnieniem części
/Overzicht van assemblageonderdelen

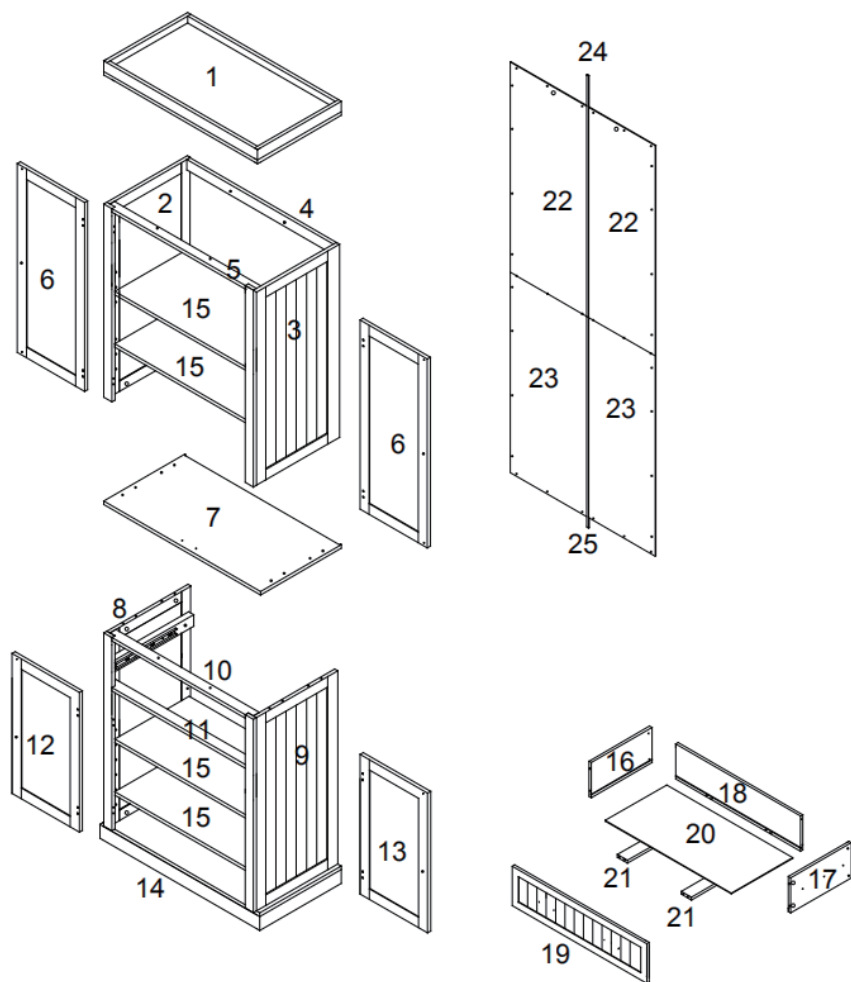

1

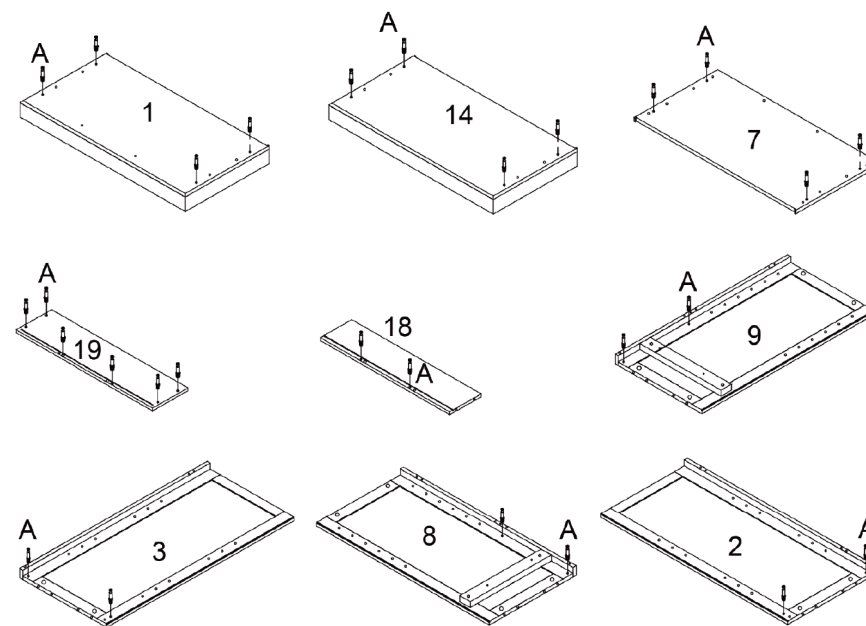
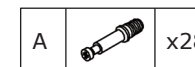

EN:

1) Lay Top Panel (1), Upper Left Panel (2), Upper Right Panel (3), Divide Panel (7), Lower Left Panel (8), Lower Right Panel (9), Bottom Panel (14), Drawer Back Panel (18) and Drawer Front Panel (19) as shown on a material that does not scratch the surface of each part.

2) Screw in Cam-bolt (A) into the designated holes on each in clockwise direction.

DE:

1) Legen Sie die obere Platte (1), die obere linke Platte (2), die obere rechte Platte (3), die Trennplatte (7), die untere linke Platte (8), die untere rechte Platte (9), die untere Platte (14) und die Schublade. Bringen Sie die Rückwand (18) und die Frontplatte der Schublade (19) wie abgebildet auf einem Material an, das die Oberfläche der einzelnen Teile nicht zerkratzt.

2) Schrauben Sie die Nockenschraube (A) im Uhrzeigersinn in die dafür vorgesehenen Löcher ein.

FR:

1) Posez le panneau supérieur (1), le panneau supérieur gauche (2), le panneau supérieur droit (3), le panneau de séparation (7), le panneau inférieur gauche (8), le panneau inférieur droit (9), le panneau inférieur (14), le panneau arrière du tiroir (18) et panneau avant du tiroir (19) comme indiqué sur un matériau qui ne raye pas la surface de chaque pièce.

2) Vissez le boulon à came (A) dans les trous désignés sur chaque pièce dans le sens des aiguilles d'une montre.

ES:

1) Coloque el panel superior (1), el panel superior izquierdo (2), el panel superior derecho (3), el panel divisorio (7), el panel inferior izquierdo (8), el panel inferior derecho (9), el panel inferior (14), el panel trasero del cajón (18) y el panel frontal del cajón (19) como se muestra en la figura sobre un material que no raye la superficie de cada pieza.

2) Atornille el perno de leva (A) en los orificios designados en cada uno de ellos en el sentido de las agujas del reloj.

IT:

1) Posare il pannello superiore (1), il pannello superiore sinistro (2), il pannello superiore destro (3), il pannello divisorio (7), il pannello inferiore sinistro (8), il pannello inferiore destro (9), il pannello inferiore (14), il pannello posteriore del cassetto (18) e il pannello anteriore del cassetto (19) come illustrato su un materiale che non graffi la superficie di ciascuna parte.

2) Avvitare il bullone a camma (A) nei fori designati su ciascuna parte in senso orario.

PL:

1) Wybierz podłoże, które nie porysuje powierzchni elementów. Ułóż płasko frontami do dołu: panel szczytowy (1), górną lewą ściankę (2), górną prawą ściankę (3), dno górnej części (7), dolną lewą ściankę (8), dolną prawą ściankę (9), dno dolnej części (14), tylną ściankę szuflady (18) i front szuflady (19).

2) W odpowiednie otwory każdej z części wkręć bolce zamków meblowych (A), obracając je zgodnie z ruchem wskazówek zegara.

NL:

1) Leg het bovenste paneel (1), het linker bovenpaneel (2), het rechter bovenpaneel (3), het scheidingspaneel (7), het linker onderpaneel (8), het rechter onderpaneel (9), het onderste paneel (14), het achterpaneel van de lade (18) en het voorpaneel van de lade (19) zoals afgebeeld op een materiaal dat geen krassen maakt op het oppervlak van elk onderdeel.

2) Schroef de nokbout (A) met de klok mee in de daarvoor bestemde gaten.

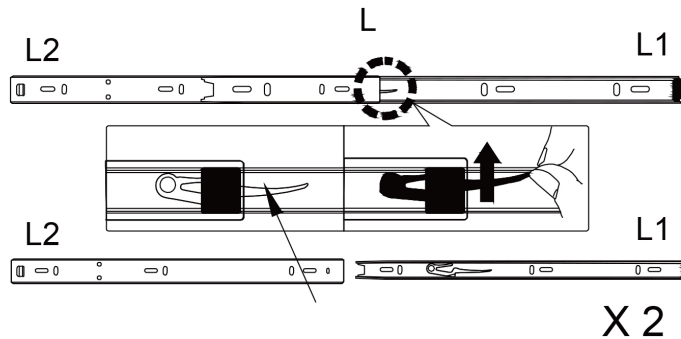
2

Trigger Disconnect Lever /Auslöserentriegelungshebel
/Levier de coulisse /Palanca de desconexión del gatillo
/Leva di sgancio del grilletto /Dźwigienka zwolnienia blokady
/Ontkoppelingshendel trekker

EN: To install Drawer Glide (L), the Glide Runner (L1) needs to be detached or separated from the Glide Track (L2). Detach Glide Runner (L1) from Glide Track (L2) by sliding out (L1) from (L2) until the Trigger Disconnect Lever is visible on (L1) as shown above. Next, depress the Trigger Disconnect Lever and at the same time slide out (L1) from (L2).

DE: Um die Schubladenführung (L) zu installieren, muss die Gleitschiene (L1) von der Gleitschiene (L2) abgenommen oder getrennt werden. Lösen Sie die Gleitschiene (L1) von der Gleitschiene (L2), indem Sie die Gleitschiene (L1) aus der Gleitschiene (L2) herauschieben, bis der Auslöserentriegelungshebel auf der Gleitschiene (L1) sichtbar ist (siehe Abbildung oben). Drücken Sie dann den Auslöserentriegelungshebel und schieben Sie gleichzeitig (L1) aus (L2) heraus.

FR: Pour installer la coulisse de tiroir (L), il faut détacher ou séparer la glissière (L1) du rail (L2).

Détachez la glissière (L1) du rail (L2) en faisant glisser (L1) de (L2) jusqu'à ce que le levier de coulisse soit visible sur (L1), comme illustré ci-dessus. Ensuite, appuyez sur le levier de coulisse et, en même temps, faites glisser (L1) hors de (L2).

ES: Para instalar la corredera del cajón (L), la guía deslizante (L1) debe ser desmontada o separada del riel deslizante (L2). Desmonte la guía deslizante (L1) del riel deslizante (L2) deslizando hacia fuera (L1) desde (L2) hasta que la palanca de desconexión del gatillo sea visible en (L1) como se muestra. A continuación, presione la palanca de desconexión del gatillo y, al mismo tiempo, deslice hacia fuera (L1) desde (L2).

IT: Per installare la guida del cassetto (L), la guida di scorrimento (L1) deve essere staccata o separata dal binario di scorrimento (L2). Staccare la guida di scorrimento (L1) dal binario di scorrimento (L2) facendo scorrere (L1) da (L2) fino a quando la leva di sgancio del grilletto è visibile su (L1), come mostrato sopra. Quindi, premere la leva di disconnessione del grilletto e contemporaneamente sfilare (L1) da (L2).

PL: Aby zamontować prowadnicę szuflady (L), należy wyjąć wózek (L1) z szyny (L2). Wysuń wózek z szyny, aż odsłoni się dźwigienka blokady, widoczna na rysunku. Naciśnij dźwigienkę i całkowicie wysuń wózek z szyny.

NL: Om de ladeglijder (L) te installeren, moet de glijgeleider (L1) worden losgemaakt van de glijbaan (L2). Maak de glijgeleider (L1) los van de glijbaan (L2) door (L1) uit (L2) te schuiven totdat de hendel voor de ont koppeling van de trekker zichtbaar is op (L1), zoals hierboven afgebeeld. Druk vervolgens de ont koppelingshendel in en schuif tegelijkertijd (L1) uit (L2).

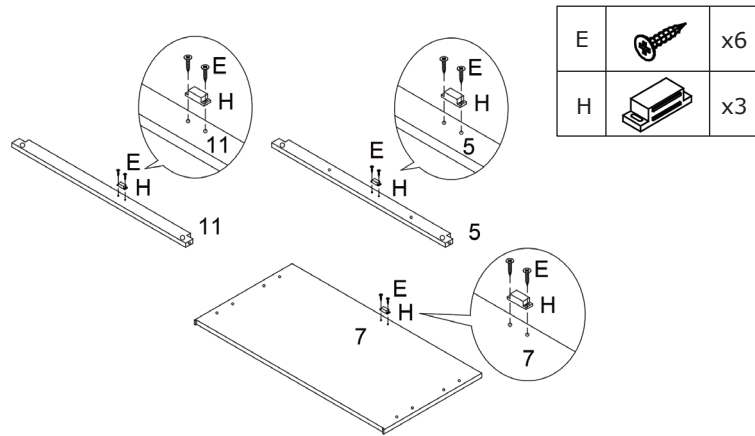
3

EN: Attach Magnetic Catch (H) to the designated hole on Upper Front Connect Bar (5), Divide Panel (7) and Lower Middle Connect Bar (11) with Screw (E) as shown.

DE: Befestigen Sie den Magnetverschluss (H) wie gezeigt mit der Schraube (E) am vorgesehenen Loch an der oberen vorderen Verbindungsstange (5), der Trennplatte (7) und der unteren mittleren Verbindungsstange (11).

FR: Fixez le loquet magnétique (H) au trou désigné sur la barre de connexion avant supérieure (5), le panneau de séparation (7) et la barre de connexion centrale inférieure (11) avec la vis (E) comme indiqué.

ES: Fije el cierre magnético (H) al orificio designado en la barra de conexión superior delantera (5), el panel divisorio (7) y la barra de conexión inferior central (11) con el tornillo (E), tal como se muestra.

IT: Fissare il fermo magnetico (H) al foro designato sulla barra di collegamento anteriore superiore (5), sul pannello divisorio (7) e sulla barra di collegamento centrale inferiore (11) con la vite (E) come mostrato.

PL: Korzystając z nawierconych otworów przykręć magnetyczne zamki (H) do przedniego górnego łącznika (5), dna górnej części (7) i dolnego łącznika gniazda szuflady (11), jak pokazano na rysunku. Użyj wkrętów (E).

NL: Bevestig de magnetische vergrendeling (H) in het daarvoor bestemde gat op de bovenste verbindingsstang vooraan (5), het verdeelpaneel (7) en de onderste verbindingsstang in het midden (11) met schroef (E) zoals afgebeeld.

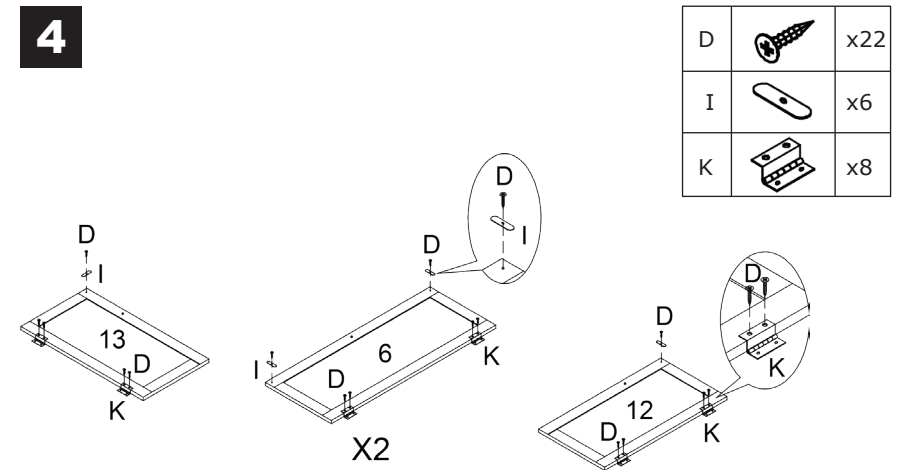
4

EN: Attach Hinge (K) and Magnetic Bar (I) to Upper Door (6), Lower Left Door (12) and Lower Right Door (13) with Screw (D) as shown.

DE: Befestigen Sie das Scharnier (K) und die Magnetstange (I) wie gezeigt mit der Schraube (D) an der oberen Tür (6), der unteren linken Tür (12) und der unteren rechten Tür (13).

FR: Fixez la charnière (K) et la barre magnétique (I) à la porte supérieure (6), à la porte inférieure gauche (12) et à la porte inférieure droite (13) avec la vis (D) comme indiqué.



ES: Fije la bisagra (K) y la barra magnética (I) a la puerta superior (6), la puerta inferior izquierda (12) y la puerta inferior derecha (13) con el tornillo (D), tal como se muestra.

IT: Fissare la cerniera (K) e la barra magnetica (I) all'anta superiore (6), all'anta inferiore sinistra (12) e all'anta inferiore destra (13) con le viti (D) come mostrato.

PL: Przykręć zawiasy (K) i stalowe płytki (I) do górnych drzwiczek (6), dolnych lewych drzwiczek (12) i dolnych prawych drzwiczek (13) jak pokazano na rysunku. Użyj wkrętów (D).

NL: Bevestig scharnier (K) en magneetstang (I) aan de bovenste deur (6), linker onderdeur (12) en rechter onderdeur (13) met schroef (D) zoals afgebeeld.

5

D		x4
L2		x2

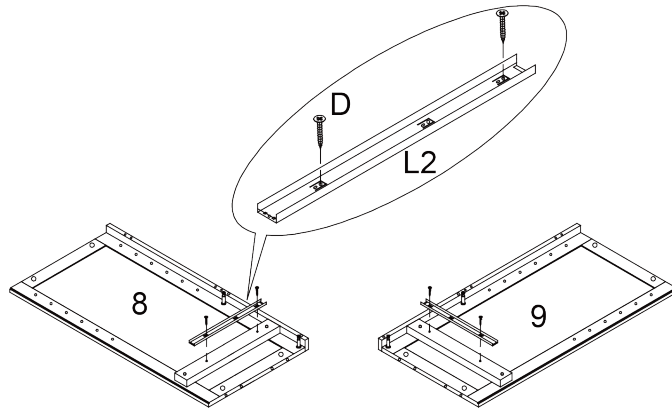

EN: Attach Drawer Glide (L2) to Lower Left Panel (8) and Lower Right Panel (9) with Screw (D) as shown.

DE: Befestigen Sie die Schubladenführung (L2) wie gezeigt mit der Schraube (D) an der unteren linken Platte (8) und der unteren rechten Platte (9).

FR: Fixez le rail de tiroir (L2) au panneau inférieur gauche (8) et au panneau inférieur droit (9) avec la vis (D) comme indiqué.



ES: Fije el riel deslizante del cajón (L2) al panel inferior izquierdo (8) y al panel inferior derecho (9) con el tornillo (D) como se muestra.

IT: Fissare la guida del cassetto (L2) al pannello inferiore sinistro (8) e al pannello inferiore destro (9) con la vite (D) come mostrato.

PL: Przykręć szyny prowadnic (L2) do dolnej lewej ścianki (8) i dolnej prawej ścianki (9), jak pokazano na rysunku. Użyj wkrętów (D).

NL: Bevestig de ladeglijder (L2) aan het linker onderpaneel (8) en rechter onderpaneel (9) met schroef (D) zoals afgebeeld.

6

B		x8
C		x4
F		x4

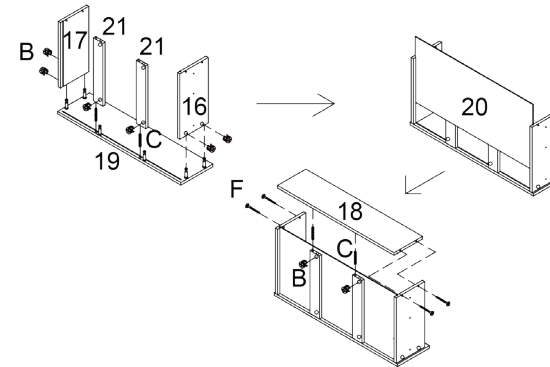
**EN:**

- 1) Attach Drawer Left Panel (16), Drawer Right Panel (17) and Drawer Connect Bar (21) to Drawer Front Panel (19) via Wood Dowel (C) and Cam-bolts on (19).
- 2) Insert Cam-lock (B) and turn it in clockwise direction to lock onto Cam-bolts.
- 3) Insert Drawer Bottom Panel (20).
- 4) Attach Drawer Back Panel (18) via Wood Dowel (C) and Cam-bolts on (18).
- 5) Insert Screw (F) and tighten it.
- 6) Insert Cam-lock (B) and turn it in clockwise direction to lock onto Cam-bolts.

DE:

- 1) Befestigen Sie die linke Schubladenplatte (16), die rechte Schubladenplatte (17) und die Schubladenverbindungsstange (21) mit Holzdübeln (C) und Nockenschrauben an (19) an der Schubladenfrontplatte (19).
- 2) Setzen Sie den Nockenverschluss (B) ein und drehen Sie ihn im Uhrzeigersinn, um ihn auf den Nockenbolzen zu verriegeln.
- 3) Schubladenbodenplatte (20) einsetzen.
- 4) Befestigen Sie die Schubladenrückwand (18) mit Holzdübeln (C) und Nockenschrauben an (18).
- 5) Schraube (F) einsetzen und festziehen.
- 6) Setzen Sie den Nockenverschluss (B) ein und drehen Sie ihn im Uhrzeigersinn, um ihn auf den Nockenbolzen zu verriegeln.

FR:

- 1) Fixez le panneau gauche du tiroir (16), le panneau droit du tiroir (17) et la barre de connexion du tiroir (21) au panneau avant du tiroir (19) à l'aide du goujon en bois (C) et des boulons à came sur (19).
- 2) Insérez le verrou à came (B) et tournez-le dans le sens des aiguilles d'une montre pour le verrouiller sur les boulons à came.
- 3) Insérez le panneau inférieur du tiroir (20).
- 4) Fixez le panneau arrière du tiroir (18) à l'aide du goujon en bois (C) et des boulons à came sur (18).
- 5) Insérez la vis (F) et serrez-la.
- 6) Insérez le verrou à came (B) et tournez-le dans le sens des aiguilles d'une montre pour le verrouiller sur les boulons à came.

ES:

- 1) Fije el panel izquierdo del cajón (16), el panel derecho del cajón (17) y la barra de conexión del cajón (21) al panel frontal del cajón (19) mediante las espigas de madera (C) y los pernos de leva en (19).
- 2) Inserte los bloqueos de leva (B) y gírelos en el sentido de las agujas del reloj para bloquearlos en los pernos de leva.
- 3) Inserte el panel inferior del cajón (20).
- 4) Fije el panel trasero del cajón (18) mediante las espigas de madera (C) y los pernos de leva en (18).
- 5) Inserte el tornillo (F) y apriételo.
- 6) Inserte los bloqueos de leva (B) y gírelos en el sentido de las agujas del reloj para bloquearlos en los pernos de leva.

IT:

- 1) Fissare il pannello sinistro del cassetto (16), il pannello destro del cassetto (17) e la barra di collegamento del cassetto (21) al pannello frontale del cassetto (19) tramite il tassello di legno (C) e i bulloni a camme sul (19).
- 2) Inserire la chiusura a camme (B) e ruotarla in senso orario per bloccarla sulle viti a camme.
- 3) Inserire il pannello inferiore del cassetto (20).

4) Fissare il pannello posteriore del cassetto (18) tramite il tassello di legno (C) e i bulloni a camme su (18).

5) Inserire la vite (F) e serrarla.

6) Inserire la chiusura a camme (B) e ruotarla in senso orario per bloccarla sulle viti a camme.

PL:

1) Przy użyciu drewnianych kołków (C) i bolców (A) połącz lewą ściankę szuflady (16), prawą ściankę szuflady (17) oraz wzmocnienia dna szuflady (21) z frontem szuflady (19).

2) Włóż w otwory mimośrodowo zamków meblowych (B) i przekręć je zgodnie z ruchem wskazówek zegara, aby zablokować je na bolcach.

3) Wsuń dno szuflady (20).

4) Przy użyciu drewnianych kołków (C) i bolców (A) połącz tylną ściankę szuflady (18) z konstrukcją z poprzednich etapów.

5) Przykręć tylną ściankę szuflady (18) przy użyciu wkrętów (F).

6) Włóż w otwory mimośrodowo zamków meblowych (B) i przekręć je zgodnie z ruchem wskazówek zegara, aby zablokować je na bolcach.

NL:

1) Bevestig het linkerpaneel van de lade (16), het rechterpaneel van de lade (17) en de verbindingsstang van de lade (21) aan het voorpaneel van de lade (19) via de houten plug (C) en de nokbouten op (19).

2) Plaats het nokkenslot (B) en draai het rechtsom om het te vergrendelen op de nokbouten.



3) Plaats het bodempaneel van de lade (20).

4) Bevestig het achterpaneel van de lade (18) met behulp van de houten plug (C) en de nokbouten op (18).

5) Plaats schroef (F) en draai deze vast.

6) Plaats de nokvergrendeling (B) en draai deze rechtsom om op de nokbouten te vergrendelen.

7

D		x10
L1		x2
M		x2

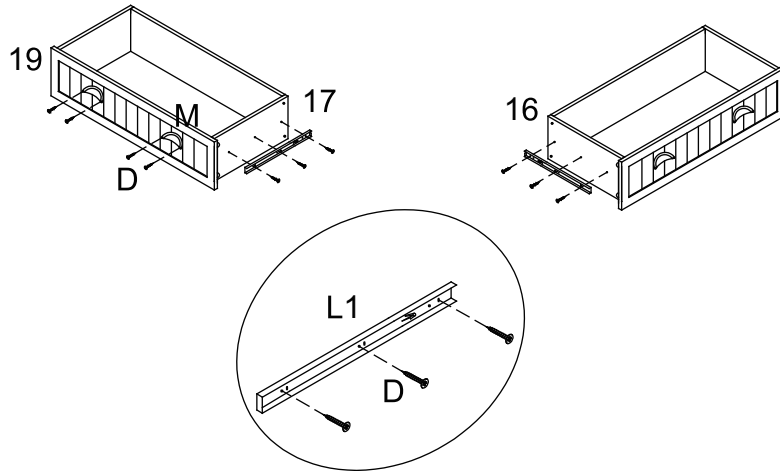
**EN:**

- 1) Attach Drawer Glide (L1) to Drawer Left and Right Panel (16 & 17) with Screw (D) as shown.
- 2) Attach Handle (M) to Drawer Front Panel (19) with Screw (D).

DE:

- 1) Befestigen Sie die Schubladenführung (L1) wie gezeigt mit der Schraube (D) an der linken und rechten Schubladenplatte (16 und 17).
- 2) Befestigen Sie den Griff (M) mit der Schraube (D) an der Schubladenfrontplatte (19).

FR:

- 1) Fixez la glissière du tiroir (L1) aux panneaux gauche et droit du tiroir (16 et 17) avec la vis (D) comme indiqué.
- 2) Fixez la poignée (M) au panneau avant du tiroir (19) avec la vis (D).

ES:

- 1) Fije la guía deslizante del cajón (L1) al panel izquierdo y derecho del cajón (16 y 17) con el tornillo (D) como se muestra.
- 2) Fije la manija (M) al panel frontal del cajón (19) con el tornillo (D).

IT:

- 1) Fissare la guida del cassetto (L1) al pannello destro e sinistro del cassetto (16 e 17) con le viti (D) come illustrato.
- 2) Fissare la maniglia (M) al pannello frontale del cassetto (19) con la vite (D).



PL:

- 1) Przykręć wózki prowadnic (L1) do prawej i lewej ścianki szuflady (16 i 17), jak pokazano na rysunku. Użyj wkrętów (D).
- 2) Przykręć uchwyt (M) do frontu szuflady (19). Użyj wkrętów (D).

NL:

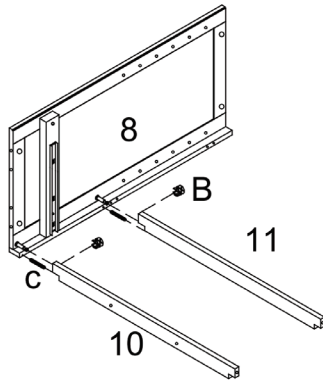
- 1) Bevestig de ladeglijder (L1) aan het linker- en rechterpaneel van de lade (16 & 17) met schroef (D), zoals afgebeeld.
- 2) Bevestig de handgreep (M) aan het voorpaneel van de lade (19) met schroef (D).

8

B		x2
C		x2

EN:

- 1) Attach Lower Top Connect Bar (10) and Lower Middle Connect Bar (11) to Lower Left Panel (8) via Wood Dowel (C) and Cam-bolts on (8).
- 2) Insert Cam-lock (B) and turn it in clockwise direction to lock onto Cam-bolts.

DE:

- 1) Befestigen Sie die untere obere Verbindungsstange (10) und die untere mittlere Verbindungsstange (11) mit dem Holzdübel (C) und den Nockenschrauben an (8) an der unteren linken Platte (8).
- 2) Setzen Sie den Nockenverschluss (B) ein und drehen Sie ihn im Uhrzeigersinn, um ihn auf den Nockenbolzen zu verriegeln.

FR:

- 1) Fixez la barre de connexion supérieure inférieure (10) et la barre de connexion centrale inférieure (11) au panneau inférieur gauche (8) à l'aide du goujon en bois (C) et des boulons à came sur (8).
- 2) Insérez le verrou à came (B) et tournez-le dans le sens des aiguilles d'une montre pour le verrouiller sur les boulons à came.

ES:

- 1) Fije la barra de conexión superior inferior (10) y la barra de conexión central inferior (11) al panel inferior izquierdo (8) mediante las espigas de madera (C) y los pernos de leva en (8).
- 2) Inserte los bloqueos de leva (B) y gírelos en el sentido de las agujas del reloj para bloquearlos en los pernos de leva.

IT:

- 1) Fissare la barra di collegamento superiore inferiore (10) e la barra di collegamento centrale inferiore (11) al pannello inferiore sinistro (8) tramite il tassello di legno (C) e i bulloni a camme su (8).
- 2) Inserire la chiusura a camme (B) e ruotarla in senso orario per bloccarla sui bulloni a camme.



PL:

- 1) Przy użyciu drewnianych kołków (C) i bolców (A) połącz górny i dolny łącznik gniazda szuflady (10 i 11) z dolną lewą ścianką (8).
- 2) Włóż w otwory mimośrodowo zamków meblowych (B) i przekręć je zgodnie z ruchem wskazówek zegara, aby zablokować je na bolcach.

NL:

- 1) Bevestig de onderste verbindingsstang bovenaan (10) en de onderste verbindingsstang in het midden (11) aan het paneel linksonder (8) via de houten plug (C) en de nokkenbouten op (8).
- 2) Steek de nokvergrendeling (B) erin en draai ze met de klok mee om ze op de nokbouten te vergrendelen.

9

B		x2
C		x2

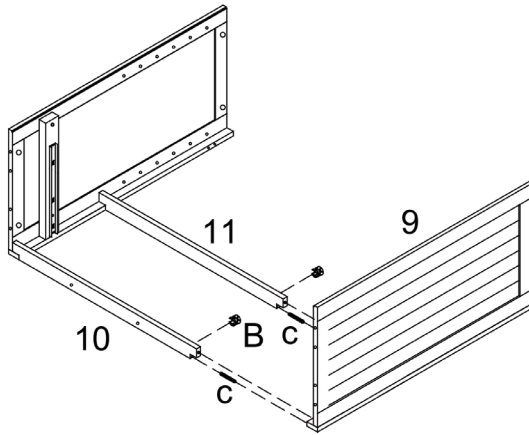
**EN:**

- 1) Attach Lower Right Panel (9) to Connect Bar (10 & 11) via Wood Dowel (C) and Cam-bolts on (9).
- 2) Insert Cam-lock (B) and turn it in clockwise direction to lock onto Cam-bolts.

DE:

- 1) Befestigen Sie die untere rechte Platte (9) mit dem Holzdübel (C) und den Nockenschrauben an (9) an der Verbindungsstange (10 und 11).
- 2) Setzen Sie den Nockenverschluss (B) ein und drehen Sie ihn im Uhrzeigersinn, um ihn auf den Nockenbolzen zu verriegeln.

FR:

- 1) Fixez le panneau inférieur droit (9) à la barre de connexion (10 et 11) à l'aide du goujon en bois (C) et des boulons à came sur (9).
- 2) Insérez le verrou à came (B) et tournez-le dans le sens des aiguilles d'une montre pour le verrouiller sur les boulons à came.

ES:

- 1) Fije el panel inferior derecho (9) a la barra de conexión (10 y 11) mediante las espigas de madera (C) y los pernos de leva en (9).
- 2) Inserte los bloqueos de leva (B) y gírelos en el sentido de las agujas del reloj para bloquearlos en los pernos de leva.

IT:

- 1) Fissare il pannello inferiore destro (9) alla barra di collegamento (10 & 11) tramite il tassello di legno (C) e i bulloni a camme sul (9).
- 2) Inserire la chiusura a camme (B) e ruotarla in senso orario per bloccarla sui bulloni a camme.

PL:

- 1) Przy użyciu drewnianych kołków (C) i bolców (A) połącz dolną prawą ściankę (9) z łącznikami gniazda szuflady (10 i 11).
- 2) Włóż w otwory mimośrodowo zamków meblowych (B) i przekręć je zgodnie z ruchem wskazówek zegara, aby zablokować je na bolcach.

NL:

- 1) Bevestig het rechter onderpaneel (9) aan de verbindingsstang (10 & 11) via de houten plug (C) en de nokkenbouten op (9).
- 2) Plaats de Cam-lock (B) en draai deze met de klok mee om te vergrendelen op de Cam-bouten.

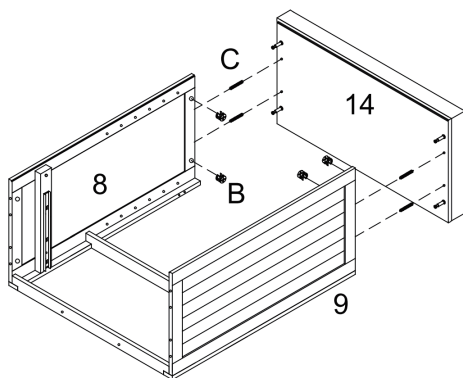
10

B		x4
C		x4

EN:

- 1) Attach Bottom Panel (14) to Lower Left Panel (8) and Right Panel (9) via Wood Dowel (C) and Cam-bolts on (14).
- 2) Insert Cam-lock (B) and turn it in clockwise direction to lock onto Cam-bolts.

DE:

- 1) Befestigen Sie die untere Platte (14) mit dem Holzdübel (C) und den Nockenschrauben an (14) an der unteren linken Platte (8) und der rechten Platte (9).
- 2) Setzen Sie den Nockenverschluss (B) ein und drehen Sie ihn im Uhrzeigersinn, um ihn auf den Nockenbolzen zu verriegeln.

FR:

- 1) Fixez le panneau inférieur (14) au panneau inférieur gauche (8) et au panneau droit (9) à l'aide du goujon en bois (C) et des boulons à came sur (14).
- 2) Insérez le verrou à came (B) et tournez-le dans le sens des aiguilles d'une montre pour le verrouiller sur les boulons à came.

ES:

- 1) Fije el panel inferior (14) al panel inferior izquierdo (8) y al panel derecho (9) mediante las espigas de madera (C) y los pernos de leva en (14).
- 2) Inserte los bloqueos de leva (B) y gírelos en el sentido de las agujas del reloj para bloquearlos en los pernos de leva.

IT:

- 1) Fissare il pannello inferiore (14) al pannello inferiore sinistro (8) e al pannello destro (9) tramite il tassello di legno (C) e i bulloni a camme sul (14).
- 2) Inserire la chiusura a camme (B) e ruotarla in senso orario per bloccarla sui bulloni a camme.



PL:

- 1) Przy użyciu drewnianych kołków (C) i bolców (A) połącz dno dolnej części (14) z lewą i prawą dolną ścianką (8 i 9).
- 2) Włóż w otwory mimośrodowo zamków meblowych (B) i przekręć je zgodnie z ruchem wskazówek zegara, aby zablokować je na bolcach.

NL:

- 1) Bevestig het onderpaneel (14) aan het paneel linksonder (8) en rechtsonder (9) via de houten plug (C) en de nokbouten op (14).
- 2) Plaats de Cam-lock (B) en draai deze met de klok mee om te vergrendelen op de Cam-bouten.

11

B		x2
C		x2

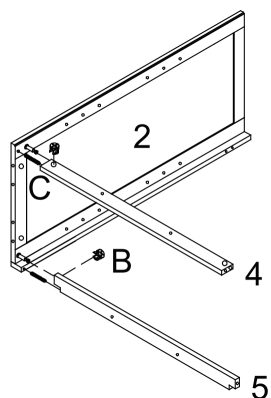
**EN:**

1) Attach Upper Back Connect Bar (4) and Upper Front Connect Bar (5) to Upper Left Panel (2) via Wood Dowel (C) and Cam-bolts on (2).

2) Insert Cam-lock (B) and turn it in clockwise direction to lock onto Cam-bolts.

DE:

1) Befestigen Sie die obere hintere Verbindungsstange (4) und die obere vordere Verbindungsstange (5) mit Holzdübeln (C) und Nockenschrauben an (2) an der oberen linken Platte (2).

2) Setzen Sie den Nockenverschluss (B) ein und drehen Sie ihn im Uhrzeigersinn, um ihn auf den Nockenbolzen zu verriegeln.

FR:

1) Fixez la barre de connexion arrière supérieure (4) et la barre de connexion avant supérieure (5) au panneau supérieur gauche (2) à l'aide du goujon en bois (C) et des boulons à came sur (2).

2) Insérez le verrou à came (B) et tournez-le dans le sens des aiguilles d'une montre pour le verrouiller sur les boulons à came.

ES:

1) Fije la barra de conexión superior trasera (4) y la barra de conexión superior delantera (5) al panel superior izquierdo (2) mediante las espigas de madera (C) y los pernos de leva en (2).

2) Inserte los bloqueos de leva (B) y gírelos en el sentido de las agujas del reloj para bloquearlos en los pernos de leva.

IT:

1) Fissare la barra di collegamento posteriore superiore (4) e la barra di collegamento anteriore superiore (5) al pannello superiore sinistro (2) tramite il tassello di legno (C) e i bulloni a camme su (2).

2) Inserire la chiusura a camme (B) e ruotarla in senso orario per bloccarla sui bulloni a camme.

PL:

1) Przy użyciu drewnianych kołków (C) i bolców (A) połącz górny tylny łącznik i górny przedni łącznik (4 i 5) z górną lewą ścianką (2).



2) Włóż w otwory mimośrodowo zamków meblowych (B) i przekręć je zgodnie z ruchem wskazówek zegara, aby zablokować je na bolcach.

NL:

1) Bevestig de bovenste verbindingsstang aan de achterkant (4) en de bovenste verbindingsstang aan de voorkant (5) aan het linker bovenpaneel (2) via de houten plug (C) en de nokkenbouten op (2).

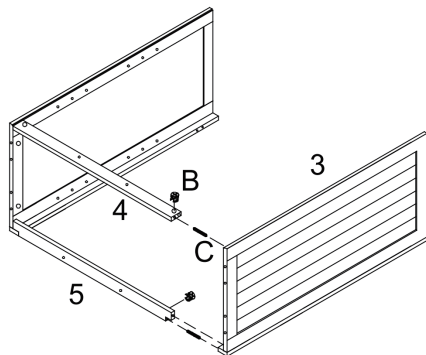
2) Plaats de Cam-lock (B) en draai deze met de klok mee om te vergrendelen op de Cam-bouten.

12

B		x2
C		x2

EN:

- 1) Attach Upper Right Panel (3) to Connect Bar (4 & 5) via Wood Dowel (C) and Cam-bolts on (3).
- 2) Insert Cam-lock (B) and turn it in clockwise direction to lock onto Cam-bolts.

DE:

- 1) Befestigen Sie die obere rechte Platte (3) mit dem Holzdübel (C) und den Nockenschrauben an (3) an der Verbindungsstange (4 und 5).
- 2) Setzen Sie den Nockenverschluss (B) ein und drehen Sie ihn im Uhrzeigersinn, um ihn auf den Nockenbolzen zu verriegeln.

FR:

- 1) Fixez le panneau supérieur droit (3) à la barre de connexion (4 et 5) l'aide du goujon en bois (C) et des boulons à came sur (3).
- 2) Insérez le verrou à came (B) et tournez-le dans le sens des aiguilles d'une montre pour le verrouiller sur les boulons à came.

ES:

- 1) Fije el panel superior derecho (3) a la barra de conexión (4 y 5) mediante las espigas de madera (C) y los pernos de leva en (3).
- 2) Inserte los bloqueos de leva (B) y gírelos en el sentido de las agujas del reloj para bloquearlos en los pernos de leva.

IT:

- 1) Fissare il pannello superiore destro (3) alla barra di collegamento (4 e 5) tramite il tassello di legno (C) e i bulloni a camme su (3).
- 2) Inserire la chiusura a camme (B) e ruotarla in senso orario per bloccarla sui bulloni a camme.





PL:

- 1) Przy użyciu drewnianych kołków (C) i bolców (A) połącz górną prawą ściankę (3) z łącznikami (4 i 5).
- 2) Włóż w otwory mimośrodowo zamków meblowych (B) i przekręć je zgodnie z ruchem wskazówek zegara, aby zablokować je na bolcach.

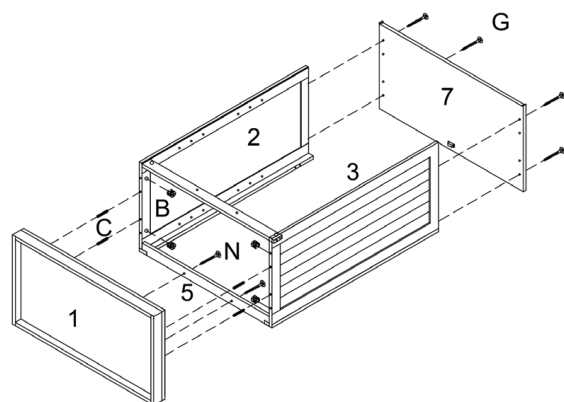
NL:

- 1) Bevestig het rechter bovenpaneel (3) aan de verbindingsstang (4 & 5) via de houten plug (C) en de nokkenbouten op (3).
- 2) Plaats de Cam-lock (B) en draai deze met de klok mee om te vergrendelen op de Cam-bouten.

13

B		x4
C		x4
G		x4
N		x2

EN:

- 1) Attach Top Panel (1) to Upper Left Panel (2) and Right Panel (3) via Wood Dowel (C) and Cam-bolts on (1).
- 2) Insert Cam-lock (B) and turn it in clockwise direction to lock onto Cam-bolts.
- 3) Fix Connect Bar (5) to (1) with Screw (N).
- 4) Attach Divide Panel (7) to (2 & 3) with Screw (G).

DE:

- 1) Befestigen Sie die obere Platte (1) mit dem Holzdübel (C) und den Nockenschrauben an (1) an der oberen linken Platte (2) und der rechten Platte (3).
- 2) Setzen Sie den Nockenverschluss (B) ein und drehen Sie ihn im Uhrzeigersinn, um ihn auf den Nockenbolzen zu verriegeln.
- 3) Befestigen Sie die Verbindungsstange (5) mit der Schraube (N) an (1).
- 4) Befestigen Sie die Trennwand (7) mit der Schraube (G) an (2 und 3).

FR:

- 1) Fixez le panneau supérieur (1) au panneau supérieur gauche (2) et au panneau droit (3) à l'aide du goujon en bois (C) et des boulons à came sur (1).
- 2) Insérez le verrou à came (B) et tournez-le dans le sens des aiguilles d'une montre pour le verrouiller sur les boulons à came.
- 3) Fixez la barre de connexion (5) à (1) avec la vis (N).
- 4) Fixez le panneau de séparation (7) à (2 et 3) avec la vis (G).

ES:

- 1) Fije el panel superior (1) al panel superior izquierdo (2) y al panel superior derecho (3) mediante las espigas de madera (C) y los pernos de leva en (1).
- 2) Inserte los bloqueos de leva (B) y gírelos en el sentido de las agujas del reloj para bloquearlos en los pernos de leva.
- 3) Fije la barra de conexión (5) a (1) con el tornillo (N).
- 4) Fije el panel divisorio (7) a (2 y 3) con el tornillo (G).

IT:

- 1) Fissare il pannello superiore (1) al pannello superiore sinistro (2) e al pannello destro (3) tramite il tassello di legno (C) e i bulloni a camme su (1).
- 2) Inserire la chiusura a camme (B) e ruotarla in senso orario per bloccarla sui bulloni a camme.
- 3) Fissare la barra di collegamento (5) a (1) con la vite (N).
- 4) Fissare il pannello divisorio (7) ai punti (2 e 3) con la vite (G).



PL:

- 1) Przy użyciu drewnianych kołków (C) i bolców (A) połącz szczytowy panel (1) z górną lewą ścianką (2) i górną prawą ścianką (3).
- 2) Włóż w otwory mimośrodowo zamków meblowych (B) i przekręć je zgodnie z ruchem wskazówek zegara, aby zablokować je na bolcach.
- 3) Przykręć łącznik (5) do szczytowego panelu (1) przy użyciu wkrętów (N).
- 4) Przykręć dno górnej części (7) do ścianek (2 i 3) przy użyciu wkrętów (G).

NL:

- 1) Bevestig het bovenpaneel (1) aan het linker bovenpaneel (2) en rechter bovenpaneel (3) via de houten plug (C) en de nokbouten op (1).
- 2) Plaats de Cam-lock (B) en draai deze met de klok mee om te vergrendelen op de Cam-bouten.
- 3) Bevestig de verbindingstang (5) aan (1) met schroef (N).
- 4) Bevestig het verdeelpaneel (7) aan (2 & 3) met schroef (G).

14

P		x4	B		x4
			N		x2

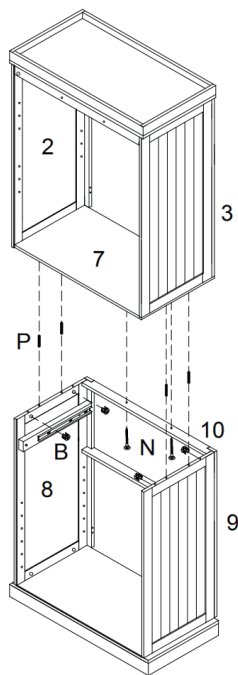
**EN:**

- 1) Attach the unit from STEP 13 to the unit From STEP 10 via Wood Dowel (P) and Cam-bolts on (7).
- 2) Insert Cam-lock (B) to (8 & 9) and turn it in clockwise direction to lock onto Cam-bolts.
- 3) Fix Connect Bar (10) to (7) with Screw (N).

DE:

- 1) Befestigen Sie die Einheit aus SCHRITT 13 mit dem Holzdübel (P) und den Nockenschrauben (7) an der Einheit aus SCHRITT 10.
- 2) Setzen Sie die Nockenverriegelung (B) in (8 und 9) ein und drehen Sie sie im Uhrzeigersinn, um sie auf den Nockenbolzen zu verriegeln.
- 3) Befestigen Sie die Verbindungsstange (10) an (7) mit der Schraube (N).

FR:

- 1) Fixez l'unité de l'étape 13 à l'unité de l'étape 10 à l'aide du goujon en bois (P) et des boulons à came sur (7).
- 2) Insérez le verrou à came (B) dans (8 et 9) et tournez-le dans le sens des aiguilles d'une montre pour le verrouiller sur les boulons à came.
- 3) Fixez la barre de connexion (10) à (7) avec la vis (N).

ES:

- 1) Fije la unidad del PASO 13 a la unidad del PASO 10 mediante las espigas de madera (P) y los pernos de leva en el panel divisorio (7).
- 2) Inserte los bloqueos de leva (B) en los paneles (8 y 9) y gírelos en el sentido de las agujas del reloj para bloquearlos en los pernos de leva.
- 3) Fije la barra de conexión (10) a (7) con el tornillo (N).

IT:

- 1) Fissare l'unità del PASSO 13 all'unità del PASSO 10 tramite il tassello per legno (P) e i bulloni a camme (7).
- 2) Inserire la chiusura a camme (B) nei punti (8 e 9) e ruotarla in senso orario per bloccarla sui bulloni a camme.
- 3) Fissare la barra di collegamento (10) a (7) con la vite (N).

PL:

- 1) Przy użyciu drewnianych kołków (P) i bolców (A) połącz konstrukcję z KROKU 13 z konstrukcją z KROKU 10.
- 2) Włóż w otwory mimośrodowo zamków meblowych (B) i przekręć je zgodnie z ruchem wskazówek zegara, aby zablokować je na bolcach.
- 3) Przykręć łącznik (10) do dna górnej części (7) przy użyciu wkrętów (N).

NL:

- 1) Bevestig de eenheid van STAP 13 aan de eenheid van STAP 10 via de houten plug (P) en de nokkenbouten op (7).
- 2) Steek Camslot (B) in (8 & 9) en draai het met de klok mee om het te vergrendelen op de Camsloten.
- 3) Bevestig de verbindingstang (10) aan (7) met schroef (N).

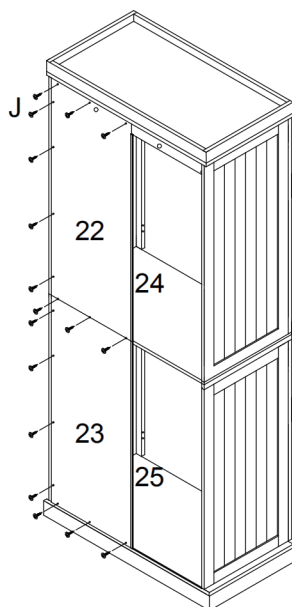
15**EN:**

- 1) Attach Upper Back Panel (22) and Lower Back Panel (23) with Screw (J).
- 2) Insert Upper Back Connect Bar (24) to (22).
- 3) Insert Lower Back Connect Bar (25) to (23).

DE:

- 1) Befestigen Sie die obere Rückwand (22) und die untere Rückwand (23) mit der Schraube (J).
- 2) Setzen Sie die obere Rückenverbindungsstange (24) in (22) ein.
- 3) Setzen Sie die untere Rückenverbindungsstange (25) in (23) ein.

FR:

- 1) Fixez le panneau arrière supérieur (22) et le panneau arrière inférieur (23) avec la vis (J).
- 2) Insérez la barre de connexion arrière supérieure (24) dans (22).
- 3) Insérez la barre de connexion arrière inférieure (25) dans (23).

ES:

- 1) Fije el panel trasero superior (22) y el panel trasero inferior (23) con el tornillo (J).
- 2) Inserte la barra de conexión trasera superior (24) en (22).
- 3) Inserte la barra de conexión trasera inferior (25) en (23).

IT:

- 1) Fissare il pannello posteriore superiore (22) e quello inferiore (23) con la vite (J).
- 2) Inserire la barra di collegamento posteriore superiore (24) in (22).
- 3) Inserire la barra di collegamento posteriore inferiore (25) in (23).

PL:

- 1) Przykręć górne plecy (22) i dolne plecy (23) przy użyciu wkrętów (J).
- 2) Załóż górny łącznik pleców (24) na górne plecy (22).
- 3) Załóż dolny łącznik pleców (25) na dolne plecy (23).

NL:

- 1) Bevestig het bovenste achterpaneel (22) en onderste achterpaneel (23) met schroef (J).
- 2) Plaats de bovenste rugverbindingsstang (24) in (22).
- 3) Steek de onderste verbindingsstang (25) in (23).

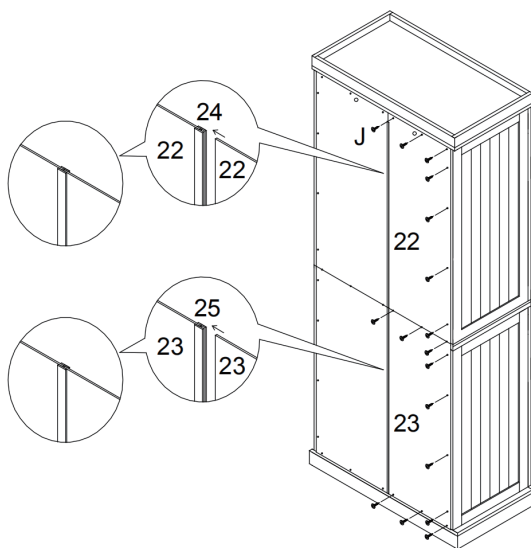
16**EN:**

1) Slide Upper Back Panel (22) and Lower Back Panel (23) as per the groove on Back Connect Bar (24 & 25).

2) Fix the Back Panel (22 & 23) with Screw (J).

DE:

1) Schieben Sie die obere Rückwand (22) und die untere Rückwand (23) entsprechend der Nut an der hinteren Verbindungsstange (24 und 25).

2) Befestigen Sie die Rückwand (22 und 23) mit der Schraube (J).

FR:

1) Faites glisser le panneau arrière supérieur (22) et le panneau arrière inférieur (23) le long de la rainure de la barre de connexion arrière (24 et 25).

2) Fixez le panneau arrière (22 et 23) avec la vis (J).

ES:

1) Deslice el panel trasero superior (22) y el panel trasero inferior (23) según la ranura de la barra de conexión trasera (24 y 25).

2) Fije el panel trasero (22 y 23) con el tornillo (J).

IT:

1) Far scorrere il pannello posteriore superiore (22) e quello inferiore (23) in base alla scanalatura della barra di collegamento posteriore (24 & 25).

2) Fissare il pannello posteriore (22 & 23) con la vite (J).

PL:

1) Wsuń górne plecy (22) i dolne plecy (23) w szczeliny łączników (24 i 25).



2) Przykręć plecy (22 i 23) przy użyciu wkrętów (J).

NL:

1) Schuif het bovenste achterpaneel (22) en onderste achterpaneel (23) volgens de groef op de achterste verbindingsstang (24 & 25).

2) Zet het achterpaneel (22 & 23) vast met schroef (J).

17

D		x16
R		x4
S		x4

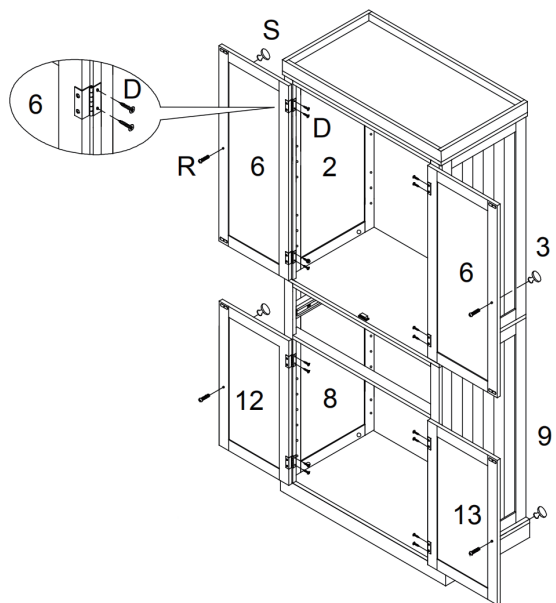
**EN:**

- 1) Attach Upper Door (6) to Upper Left and Right Panel (2 & 3) with Screw (D).
- 2) Attach Lower Left and Right Door (12 & 13) to Lower Left and Right Panel (8 & 9) with Screw (D).
- 3) Attach Knob (S) to Door with Knob Bolt (R).

DE:

- 1) Befestigen Sie die obere Tür (6) mit der Schraube (D) an der oberen linken und rechten Platte (2 und 3).
- 2) Befestigen Sie die untere linke und rechte Tür (12 und 13) mit der Schraube (D) an der unteren linken und rechten Platte (8 und 9).
- 3) Befestigen Sie den Knopf (S) mit der Knopfschraube (R) an der Tür.

FR:

- 1) Fixez la porte supérieure (6) au panneau supérieur gauche et droit (2 et 3) avec la vis (D).
- 2) Fixez la porte inférieure gauche et droite (12 et 13) au panneau inférieur gauche et droit (8 et 9) avec la vis (D).
- 3) Fixez le bouton (S) à la porte avec le boulon du bouton (R).

ES:

- 1) Fije la puerta superior (6) al panel superior izquierdo y derecho (2 y 3) con el tornillo (D).
- 2) Fije la puerta inferior izquierda y derecha (12 y 13) al panel inferior izquierdo y derecho (8 y 9) con el tornillo (D).
- 3) Fije la perilla (S) a la puerta con el perno (R).

IT:



- 1) Fissare lo sportello superiore (6) al pannello superiore destro e sinistro (2 e 3) con le viti (D).
- 2) Fissare la porta inferiore destra e sinistra (12 & 13) al pannello inferiore destro e sinistro (8 & 9) con le viti (D).
- 3) Fissare il pomello (S) alla porta con il bullone del pomello (R).

PL:

- 1) Przykręć górne drzwiczki (6) do górnych ścianek (2 i 3) przy użyciu wkrętów (D).
- 2) Przykręć prawe i lewe dolne drzwiczki (12 i 13) do dolnych ścianek (8 i 9) przy użyciu wkrętów (D).
- 3) Przykręć do drzwiczek gałki (S) przy użyciu śrub (R).

NL:

- 1) Bevestig de bovenste deur (6) aan het linker en rechter bovenpaneel (2 & 3) met schroef (D).
- 2) Bevestig de deur links- en rechtsonder (12 & 13) aan het paneel links- en rechtsonder (8 & 9) met schroef (D).
- 3) Bevestig de knop (S) aan de deur met de knopbout (R).

T		x2
O		x2

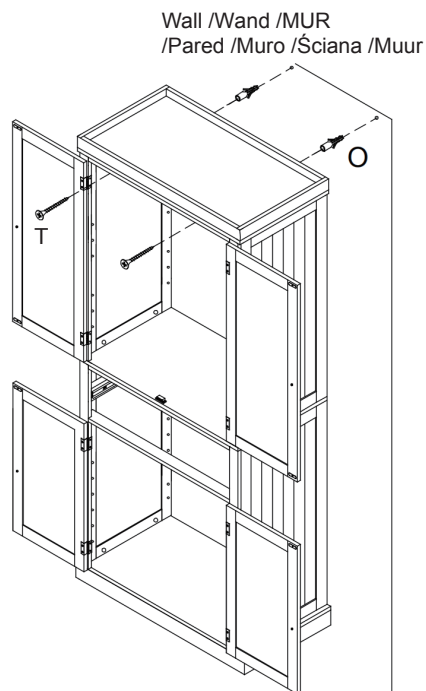
**EN:**

1) Drill two holes in the dry wall per the length and diameter of Plastic Anchor (O).

Noted: The distance between the 2 holes should be the same as the distance between the 2 holes on Upper Back Connect Bar (4).

2) Press Plastic Wall Anchor (O) into drilled hole. Ensure that the anchor fits securely in the wall.

3) Fix the Cabinet to the wall with Screw (T).

DE:

1) Bohren Sie je nach Länge und Durchmesser des Kunststoffankers (O) zwei Löcher in die Trockenwand. Hinweis: Der Abstand zwischen den beiden Löchern sollte dem Abstand zwischen den beiden Löchern an der oberen Rückenverbindungsstange (4) entsprechen.

2) Drücken Sie den Kunststoff-Wandanker (O) in das Bohrloch. Stellen Sie sicher, dass der Anker sicher in der Wand sitzt.

3) Befestigen Sie den Schrank mit der Schraube (T) an der Wand.

FR:

1) Percez deux trous dans le mur sec selon la longueur et le diamètre de l'ancrage en plastique (O).

Remarque: La distance entre les 2 trous doit être la même que la distance entre les 2 trous sur la barre de connexion arrière supérieure (4).

2) Enfoncez l'ancrage mural en plastique (O) dans le trou percé. Assurez-vous que l'ancrage s'insère solidement dans le mur.

3) Fixez l'armoire au mur avec la vis (T).

ES:

1) Taladre dos agujeros en la pared seca según la longitud y el diámetro del taco de plástico (O).

Nota: La distancia entre los 2 agujeros debe ser la misma que la distancia entre los 2 agujeros de la barra de conexión superior trasera (4).

2) Presione el taco de plástico (O) en el agujero taladrado. Asegúrese de que el taco encaja firmemente en la pared.

3) Fije el armario a la pared con el tornillo (T).

IT:

1) Praticare due fori nel muro a secco in base alla lunghezza e al diametro dell'ancoraggio in plastica (O).

Nota: La distanza tra i due fori deve essere uguale alla distanza tra i due fori della barra di collegamento posteriore superiore (4).

2) Premere l'ancoraggio a parete in plastica (O) nel foro praticato. Assicurarsi che l'ancoraggio si inserisca saldamente nella parete.

3) Fissare il mobile alla parete con la vite (T).

PL:

1) Wywierć w ścianie dwa otwory zgodne z długością i średnicą kołka rozporowego (O).

Uwaga: Odległość między otworami w ścianie powinna być taka sama jak odległość między otworami w górnym tylnym łączniku (4).

2) Wciśnij kołki rozporowe (O) w wywiercone otwory. Upewnij się, że mocno siedzą w ścianie.

3) Przykręć szafkę do ściany przy użyciu wkrętów (T).

NL:

1) Boor twee gaten in de droge muur volgens de lengte en diameter van het plastic anker (O). Let op: De afstand tussen de 2 gaten moet gelijk zijn aan de afstand tussen de 2 gaten op de bovenste verbindingsstang (4).

2) Druk het plastic muuranker (O) in het geboorde gat. Zorg ervoor dat het anker stevig in de muur past.

3) Bevestig de kast aan de muur met de schroef (T).

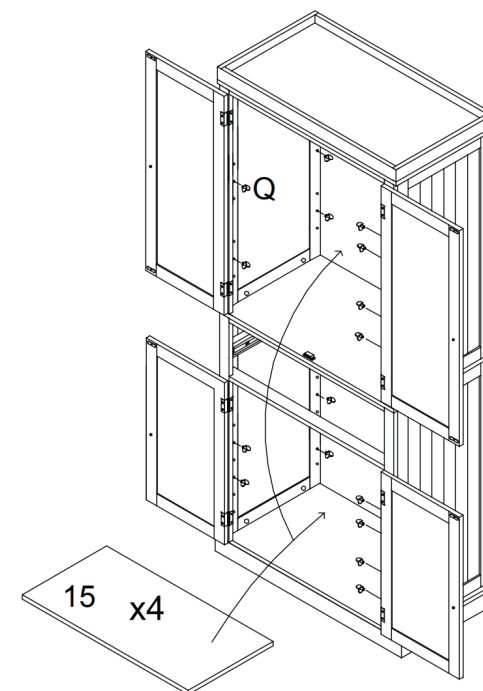
19

EN: Insert Shelf Pin (Q) and place Adjustable Shelf (15) on it.

DE: Setzen Sie den Regalstift (Q) ein und platzieren Sie das verstellbare Regal (15) darauf.

FR: Insérez la goupille d'étagère (Q) et placez l'étagère réglable (15) dessus.

ES: Inserte el pasador de estante (Q) y coloque el estante ajustable (15) sobre él.

IT: Inserire il perno del ripiano (Q) e posizionare il ripiano regolabile (15) su di esso.

PL: Włóż kołeczki (Q) w wybrane otwory i umieść na nich półki (15).

NL: Plaats de plankpin (Q) en plaats de verstelbare plank (15) erop.

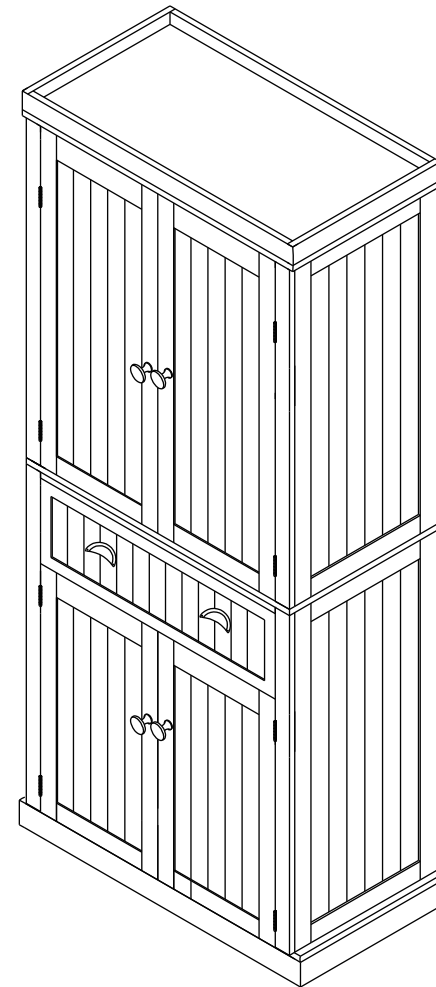
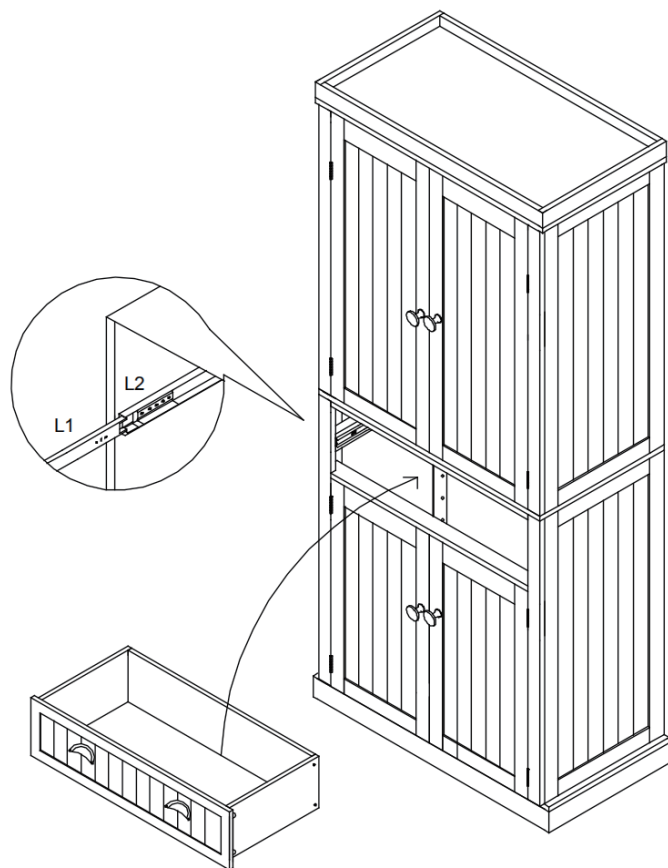

Insert Drawer. /Schublade einsetzen. /Insérez le tiroir. /Inserte el cajón.
/Inserire il cassetto. /Wsuń szufladę. /Inschuiflade.